









# KITS VIDÉO DE REcul 7" pour

**Camion • Camping-Car • Fourgon**

**7" REARVIEW KIT for Trucks • Motorhome • Vans**

Ref: RWEC99X  
Ref: RWEC99X-2  
Ref: RWEC100X-RF  
Ref: RWEC100X-RF2  
Ref: RWEC100H  
Ref: RWEC110X-N  
Ref: RWEC100X-N2  
Ref: RWEC200X-BL  
Ref: RWEC79X  
Ref: RW109CC  
Ref: RW4QUAD



-  **Manuel d'installation et d'utilisation**
-  **Manual of installation and use**
-  **Manual de instalación y funcionamiento**
-  **Manuale di installazione e uso**
-  **Installations- und Bedienungsanleitung**
-  **Installatie- en bedieningshandleiding**
-  **Manual de Instalação e Operação**



RWEC99X



x1



x1



x1



x1

RWEC99X-2



x1



x1



x2



x2

RWEC100X-RF



x1



x1



x1

RWEC100X-RF2



x1



x1



x2

RWEC100H



x1



x1



x1



x1



x1

RWEC200X-BL



x1



x1



x1



x2



RW4QUAD



RWEC110X-N



RWEC110X-N2



RW109CC



RWEC79X



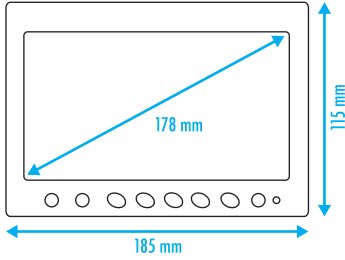

**Ref:** RWEC99X  
RWEC99X-2  
RWEC100X-RF  
RWEC100X-RF2  
RWEC100H  
RWEC200X-BL

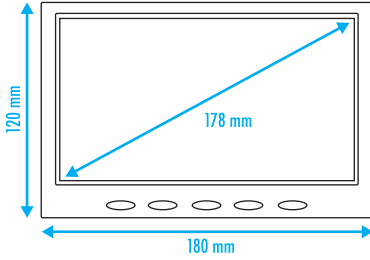

**Ref:** RWEC110X-N  
RWEC110X-N2  
RW109CC

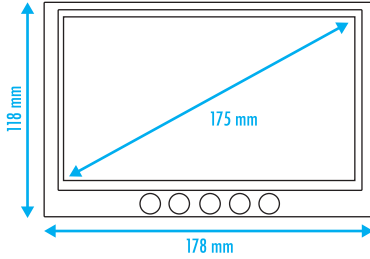

**Ref:** RWEC79X

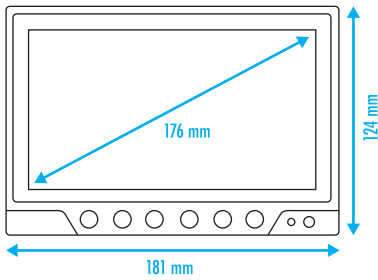

**Ref:** RW4QUAD



**Ref:** RWEC99X • RWEC99X-2 • RWEC79X • RW4QUAD • RWEC100X-RF • RWEC100X-RF2 • RWEC100H

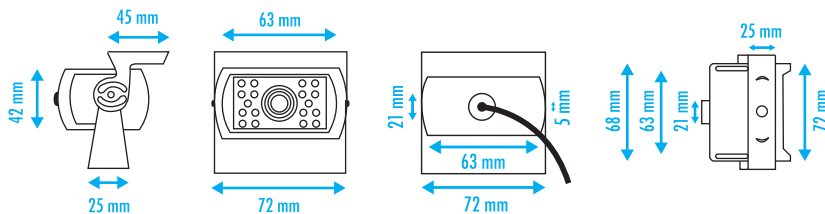

**Ref:** RWEC110X-N  
RWEC110X-N2

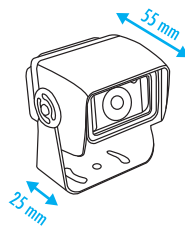
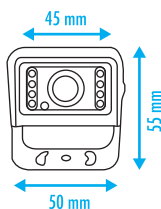

**Ref:** RWEC200X-BL

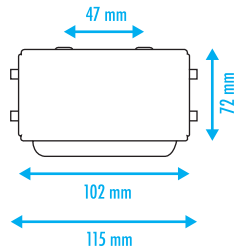
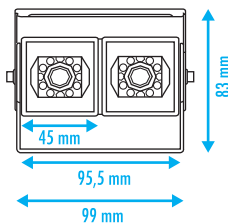
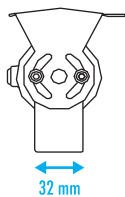

**Ref:** RW109XX  
RW4QUAD

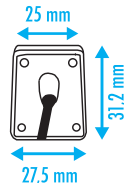
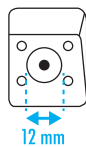
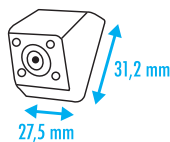

Nous vous remercions d'avoir choisi un produit de la gamme BEEPER pour la protection et le confort de votre véhicule. Les produits BEEPER ont été conçus et produits pour votre satisfaction totale. Nous vous conseillons de faire installer ce produit par un professionnel et la lecture de ce guide pour une utilisation parfaite du produit.

## SOMMAIRE

<b>Composition des packs</b> .....	<b>P. 02</b>
<b>Dimensions</b> .....	<b>P. 04</b>
<b>Introduction</b> .....	<b>P. 06</b>
<b>1. Avant l'installation</b> .....	<b>P. 06</b>
<b>2. Données techniques</b> .....	<b>P. 07</b>
<b>3. Installation de l'écran et de la caméra</b> .....	<b>P. 09</b>
<b>4. Schéma de connexion RWEC99X • RWEC99X-2</b> .....	<b>P. 10</b>
<b>4. Schéma de connexion RWEC100X-RF • RWEC100X-RF2 • RWEC100H</b> .....	<b>P. 11</b>
<b>4. Schéma de connexion RWEC200X-BL</b> .....	<b>P. 12</b>
<b>4. Schéma de connexion RWEC110X-N • RWEC110X-N2 • RW109CC</b> .....	<b>P. 13</b>
<b>4. Schéma de connexion RWEC79X</b> .....	<b>P. 14</b>
<b>4. Schéma de connexion RW4QUAD</b> .....	<b>P. 15</b>
<b>5. Fonctions des écrans</b> .....	<b>P. 16</b>
<b>6. Utilisation des systèmes</b> .....	<b>P. 17</b>
<b>7. Garantie &amp; Assistance technique</b> .....	<b>P. 18</b>
<b>8. Déclaration de conformité</b> .....	<b>P. 18</b>
<b>9. Mentions légales</b> .....	<b>P. 18</b>

## 1. AVANT L'INSTALLATION

### **Avant d'utiliser ce système, veuillez lire attentivement les instructions suivantes :**

- Conformez-vous aux règles en vigueur de votre pays pour l'installation et l'utilisation de ce produit.
- Pour des raisons de sécurité, il est préférable de ne pas manipuler ou observer le moniteur durant la conduite. Garez votre véhicule dans un endroit sûr avant d'observer le moniteur et manipuler le système.
- N'insérez pas votre main, doigt ou tout autre objet à l'intérieur du système lorsque le moniteur est en marche. Cela peut provoquer des dommages et dysfonctionnements du système. Conservez les objets de petite taille hors de portée des enfants.
- Après une longue exposition au soleil, laissez refroidir le système avant réutilisation.

### **Nous vous remercions de suivre les conseils suivants avant l'installation du système :**

- Pour votre confort et sécurité veuillez respecter les consignes suivantes liées à l'installation de ce produit.
- Le moniteur doit être placé à un emplacement permettant une bonne visibilité pour le conducteur.
- L'emplacement du moniteur ne doit pas altérer l'utilisation des commandes de la voiture, airbags et autres systèmes.
- Le système fonctionne sous tension 12 V ou 24V continu. Soyez sûr de la tension du véhicule et de la **polarité** de chaque fil (utilisez un multimètre digital pour la repérer, ainsi qu'une lampe test pour repérer le fil de tachymètre).
- Vérifiez avant l'installation si tous les éléments du véhicule fonctionnent correctement tels que contact & démarrage moteur, allumage des codes, feux et phares, clignotants, chauffage, climatisation, verrouillage des portes, etc. Vérifiez après installation que tous ces mêmes éléments fonctionnent.
- Ne connectez les fils que par épissure/soudure sans utiliser de cosses. Les mauvais contacts peuvent créer de graves dysfonctionnements du système et du véhicule également.



- Lorsque vous connectez la MASSE générale du système, il est très important que cette masse soit franche et totalement stable (pas de fuites).
- Veillez à ce que tous les fils passant dans des endroits serrés soient protégés par du ruban adhésif pour éviter toute torsion excessive et dégradation de la protection plastique du fil avec risque de mauvais contacts.
- Veillez à ce que les fils du système ainsi que tous les accessoires de sécurité soient les mieux dissimulés possible dans le véhicule.
- Veillez à ne pas déconnecter la batterie si le véhicule a un autoradio à code.
- Si le véhicule est équipé d'un airbag, veillez à ne pas déconnecter la batterie du véhicule, ni à connecter sans certitude les fils.
- Retirez le fusible de plafonnier lorsque vous installez le système afin d'éviter de vider la batterie (portes ouvertes).

### Étanchéité, humidité et condensation

- Si la température ambiante du moniteur change rapidement, un phénomène de condensation peut apparaître à l'intérieur du moniteur. Le système revient à son état d'origine après un court moment suite à l'évaporation de l'humidité.
- Les caméras fournies ont un indice d'étanchéité IP67, c'est-à-dire une protection contre les poussières et contre les projections d'eau. Le lavage intensif au laveur haute pression est INTERDIT. D'autres produits de la gamme BEEPER offrent un indice de protection IP69K permettant le lavage intensif au laveur haute pression à 80°C. Veuillez vous renseigner auprès de notre équipe commerciale. /!\ La présence d'eau dans la caméra annule la garantie.

### Véhicules multiplexés

Le système s'installe sur les véhicules multiplexés. Les seules connexions électriques nécessaires sont :

- + 12V ou +24V (après-contact, feu de recul)
- Masse

Toutes ces informations sont sur des fils à polarité normale (+ ou -) sur lesquels ne transite pas d'information codée (multiplexée BUSCAN, VAN ou autre codage). Vous ne devez impérativement pas couper ou toucher un fil multiplexé.

**DANS TOUS LES CAS, IL EST INUTILE ET DÉCONSEILLÉ DE COUPER UN FIL D'ORIGINE DU VÉHICULE. VOUS DEVEZ UNIQUEMENT FAIRE UNE ÉPISURE ET RÉCUPÉRER LE SIGNAL POSITIF OU NÉGATIF TRANSITANT PAR CE FIL.**

Les systèmes BEEPER sont totalement compatibles avec l'ensemble du parc automobile européen et leur installation ne peut annuler ou modifier les conditions de garantie du véhicule. Pour toute information ou conseil, nous vous demandons de contacter nos services techniques au 0 892 690 792 (0,45€ TTC/min).

## 2. DONNÉES TECHNIQUES

### RWEC99X / RWEC99X-2 :

- **Écran :**
  - Écran LCD 7" (16:9)
  - Résolution 800 x 480 px
  - Système PAL & NTSC
  - 2 entrées vidéos
  - Consommation 3-5W max.
  - Alimentation DC 12-24V
  - T° fonctionnement -10°C/+65°C
  - T° stockage -30°C à +80°C
- **Caméra :**
  - Angle 140°
  - Système PAL & NTSC
  - Vision de nuit 18 LEDs IR (0,2 lux)
  - Consommation ≤150 mA
  - Alimentation DC 12-24V
  - T° fonctionnement -20°C/+60°C
  - T° stockage -25°C/+80°C
  - Étanchéité IP67

### RWEC200X-BL :

- **Écran :**
  - Écran LCD 7" (16:9)
  - Résolution 800 x 480 px
  - Système PAL & NTSC
  - 2 entrées vidéos
  - Consommation 3-5W max.
  - Alimentation DC 12-24V
  - T° fonctionnement -10°C/+65°C
  - T° stockage -30°C/+80°C
- **Caméra :**
  - Angle 140° & 95°
  - PAL & NTSC system
  - Vision de nuit 16 LEDs IR (0,2 lux)
  - Consommation ≤150 mA
  - Power DC 12-24V
  - Operating T° -20°C/+60°C
  - Storage T° -25°C/+80°C
  - Étanchéité IP67



### RWEC100X-RF / RWEC100X-RF-2 / RWEC100H :

- **Écran :**
  - Écran LCD 7" (16:9)
  - Résolution 800 x 480 px
  - Système PAL & NTSC
  - 4 entrées vidéos en RF + 1 en filaire
  - Consommation 3-5W max.
  - Alimentation DC 12-24V
  - T° de fonctionnement -10°C à +65°C
  - T° de stockage -30°C à +80°C
- **Caméra :**
  - Angle 140°
  - Système PAL & NTSC
  - Vision de nuit 18 LEDs IR (0,2 lumens)
  - Consommation ≤150 mA
  - Alimentation DC 12-24V
  - T° de fonctionnement -20°C à +60°C
  - T° de stockage -40°C à +85°C
  - Étanchéité IP67

### RWEC110X-N / RWEC110X-N2 / RWEC109CC :

- **Écran :**
  - Écran LED 7" (16:9)
  - Système PAL & NTSC
  - Résolution 800 x 480 px
  - 2 entrées vidéos
  - Consommation 3-5W max.
  - Alimentation DC 12-24V
  - T° de fonctionnement -10°C à +40°C
  - T° de stockage -25°C à +80°C
- **Caméra (RWEC110X-N) :**
  - Angle 150°
  - Système PAL & NTSC
  - Vision de nuit 8 LEDs IR (0,1 lumens)
  - Consommation ≤150 mA
  - Alimentation DC 12-24V
  - T° de fonctionnement -20°C à +60°C
  - T° de stockage -20°C à +60°C
  - Étanchéité IP67
- **Caméra (RW109CC) :**
  - Angle 170°
  - Système PAL & NTSC
  - Vision de nuit 4 LEDs IR (0,2 lumens)
  - Consommation ≤300 mA
  - Alimentation DC 12-24V
  - T° de fonctionnement -20°C à +70°C
  - T° de stockage -30°C à +80°C
  - Étanchéité IP67

### RWEC79X :

- **Écran :**
  - Écran LCD 7" (16:9)
  - Système PAL & NTSC
  - Résolution 800 x 480 px
  - 2 entrées vidéo
  - Alimentation DC 12-24V
  - T° de fonctionnement -10°C à +65°C
  - T° de stockage -30°C à +80°C
  - Consommation 3-5W max.
- **Caméra :**
  - Angle 140°
  - Système PAL & NTSC
  - Vision de nuit 18 LEDs IR (0,2 lumens min)
  - Consommation ≤300 mA
  - Alimentation DC 12-24V
  - Température de fonctionnement -20°C à +70°C
  - Température de stockage -40°C à +85°C
  - Étanchéité IP67

### RW4QUAD :

- **Écran :**
  - Écran LCD 7" (16:9)
  - Système PAL & NTSC
  - 4 entrées vidéos
  - Résolution : 800 x 480 px
  - Alimentation DC 12-24V
  - T° de fonctionnement -10°C à +65°C
  - T° de stockage -30°C à +80°C
  - Consommation 3-5W max.
- **Caméra arrière :**
  - Angle 140°
  - Système PAL & NTSC
  - Vision de nuit 18 LEDs IR (0,2 lumens min)
  - Consommation ≤300 mA
  - Alimentation DC 12-24V
  - Température de fonctionnement -20°C à +70°C
  - Température de stockage -40°C à +85°C
  - Étanchéité IP67
- **Caméras avant & latérales :**
  - Angle 170°
  - Système PAL & NTSC
  - Vision de nuit 4 LEDs IR (0,2 lumens)
  - Consommation ≤300 mA
  - Alimentation DC 12-24V
  - T° de fonctionnement -20°C à +70°C
  - T° de stockage -30°C à +80°C
  - Étanchéité IP67



#### ÉCRAN :

##### • Position de l'écran :

Nous vous conseillons de définir le positionnement idéal de l'écran avec l'utilisateur du véhicule.

Les 2 positions préconisées sont (voir photo ci-contre) :

- idéalement sur le pavillon central, en remplacement du rétroviseur intérieur
- ou sur le tableau de bord, sans que l'écran ne puisse gêner la vision à travers le pare-brise du véhicule.

**Veillez à ce que l'écran ne puisse interférer avec les éléments de bord du véhicule (airbag, ventilation...).**



##### • Fixation du support d'écran :

- 1 - Fixez le support à l'aide de l'adhésif fourni et vissez si possible ce support à l'emplacement défini. /!\ Dégraissez le tableau de bord et enlevez toutes les traces de nettoyage tableau de bord à base de silicone.
- 2 - Vissez le carré situé au dos de l'écran sur le support fourni à l'aide de la molette #1.
- 3 - Faites glisser le carré dans sa glissière (située au dos de l'écran) pour ajuster la hauteur de l'écran sur son support, puis serrez fermement la molette #1.
- 4 - Réglez alors l'angle d'inclinaison de l'écran à votre souhait à l'aide de la molette #2.

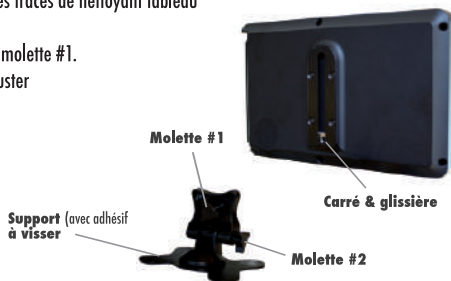

#### CAMÉRA :

##### • Position de la caméra :

Nous vous conseillons de définir la position de la caméra

avec l'utilisateur, en fonction de la surveillance souhaitée. Idéalement la caméra se positionne à l'arrière, de façon centrale et le plus haut possible sur le véhicule, tout en évitant de dépasser la hauteur réelle du véhicule.

##### • Fixation de la caméra (caméra sur étrier) :

- 1 - Dévissez les vis centrales pour retirer l'étrier du bloc caméra.
- 2 - Fixez l'étrier à l'emplacement défini.
- 3 - Percez un trou afin de passer le câble de connexion et insérez le passe-câble dans ce trou. Le passe câble doit être suffisamment compressé afin d'assurer une bonne étanchéité. Le câble ne doit pas être étiré et si possible, il doit faire une gouttière pour éviter toute entrée d'eau par capillarité.
- 4 - Revissez la caméra à l'étrier grâce aux vis centrales.
- 5 - Réglez l'angle de vue optimal souhaité et vissez fermement les 4 vis de rotation fournies dans le kit.

**Remarque : La caméra double-foyer du RWEC200X-BL est déjà pré-réglée avec les deux angles optimaux entre les 2 blocs caméras. Il vous est possible de démonter les 2 blocs caméras et d'optimiser ce réglage selon votre véhicule.**

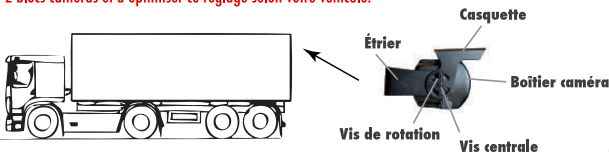

##### • Fixation de la caméra (micro-caméra) :

- 1 - Après avoir choisi le meilleur emplacement de la caméra (position haute ou liseuse de plaque), percez un trou afin de passer le fil de la caméra.
- 2 - Retirez l'écrou de la tige filetée de la caméra et passez le fil.
- 3 - Récupérez ce fil dans le coffre, insérez l'écrou et vissez-le sur la tige filetée. Le serrage doit être suffisamment fort afin d'assurer l'étanchéité et la bonne tenue de la caméra.
- 4 - Si image inversée haut/bas, coupez la boucle bleue.

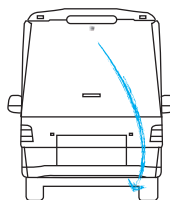

**CAMPING-CAR**  
Installation horizontale

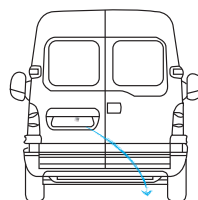

**FOURGON**  
Installation verticale



- A** • Branchez le faisceau à l'écran
- B** • Brancher le fil NOIR à une masse d'origine du véhicule  
Brancher le fil ROUGE à une source +12/24V après-contact  
Brancher le fil VERT à la source +12/24V feu de recul
- C** • Connectez l'ENTRÉE VIDÉO IN 1 à la rallonge de 15 m.
- D** • Connectez la caméra à la rallonge de 15 m.

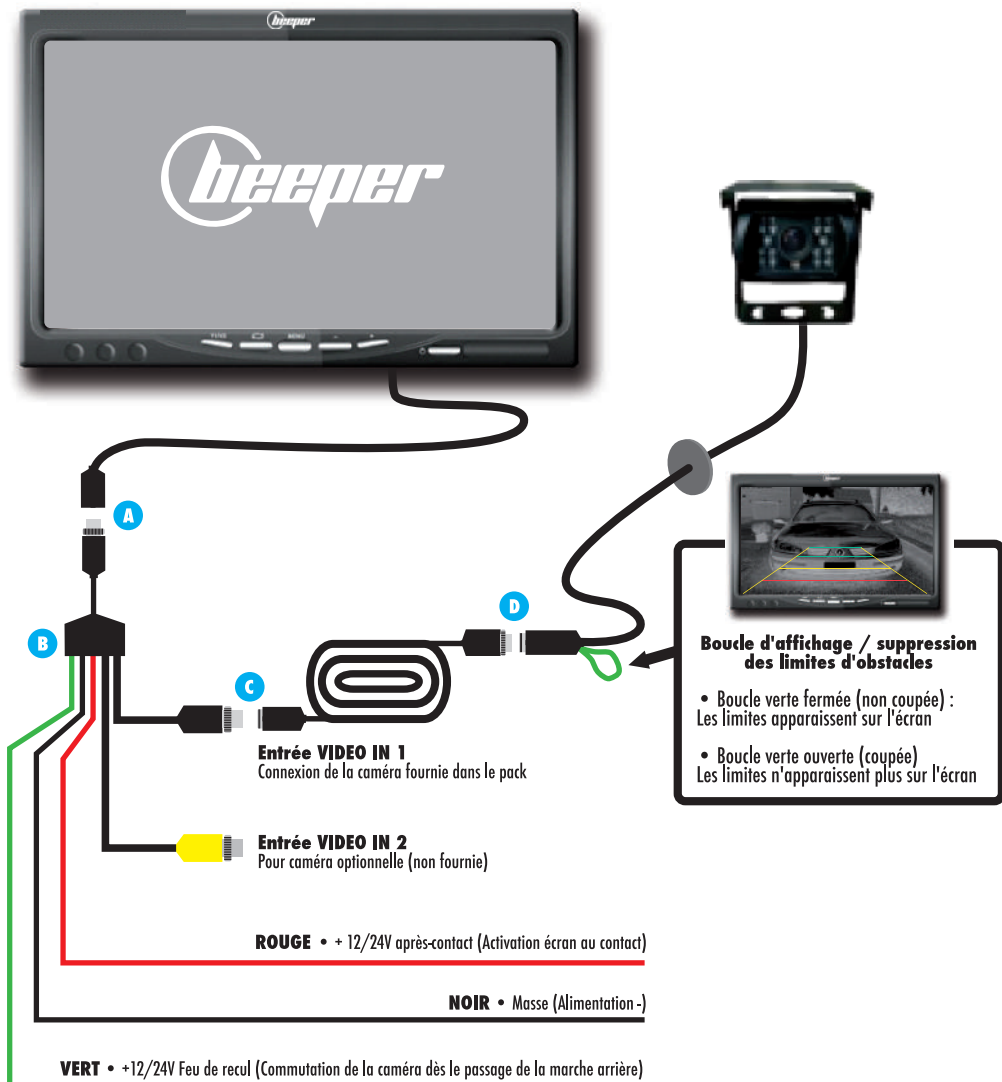



- A** • Connectez le faisceau multi-câbles avec l'écran
- B** • Branchez le fil NOIR de l'écran à une masse (-)  
Branchez le fil ROUGE de l'écran à une source +12/24V après-contact  
Branchez le fil BLEU de l'écran à une source +12/24V feu de recul
- C** • Connectez le faisceau simple avec la caméra
- D** • Branchez le fil NOIR de la caméra à une masse (-)  
Branchez le fil ROUGE de la caméra au +12/24V feu de recul



**ATTENTION, la transmission radio a des limites techniques.**

- Portée maximale en champ libre : 30 m.
- La portée peut être réduite sensiblement par tout objet métallique et notamment benne, remorque, habitude, ...
- La transmission peut être perturbée par des éléments externes au véhicule (antennes, transmission de video-surveillance, ...)

En cas de problème sur votre véhicule, il est possible d'ajouter un câble RCA entre la caméra et l'écran afin de transférer le signal de radio-fréquence en signal filaire. Veuillez contacter nos services techniques.

/\ Ce kit est déconseillé pour les utilisateurs de camping-car avec une carrosserie en métal et aluminium.

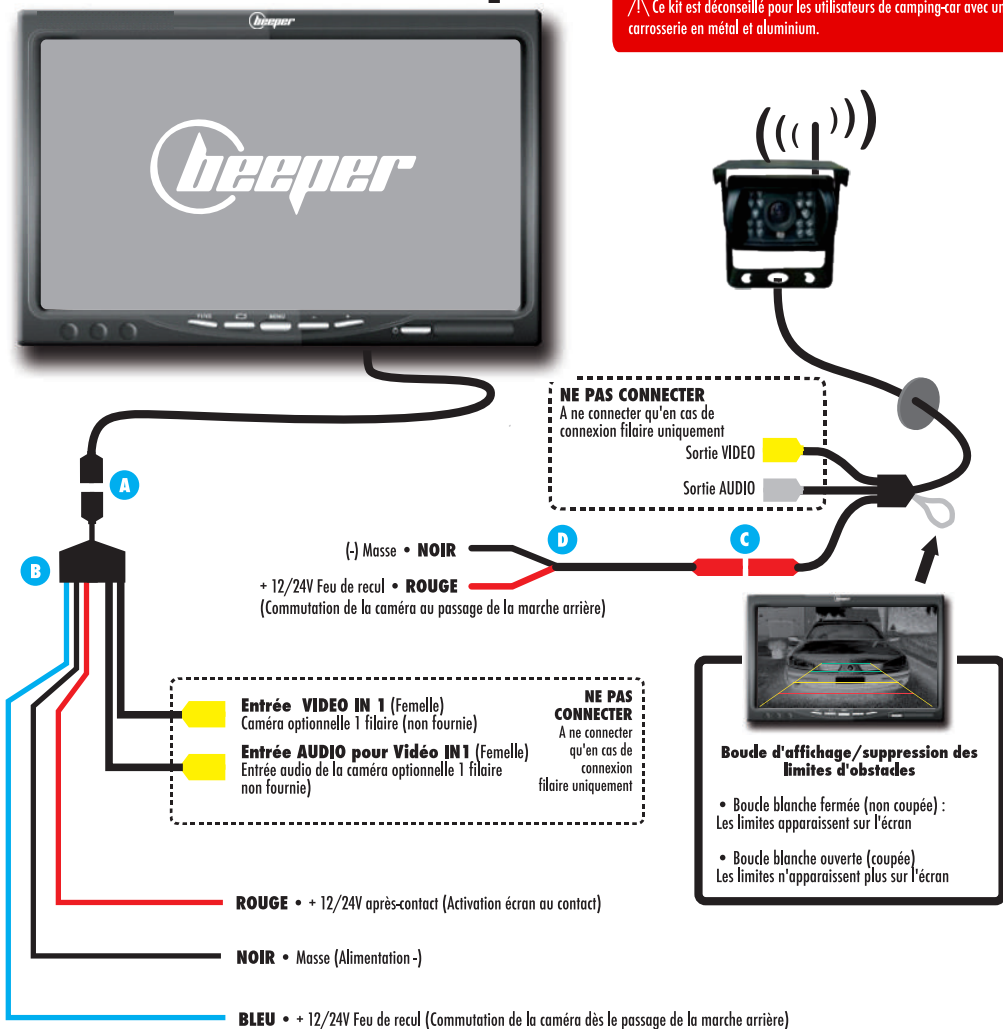



- A** • Connectez le faisceau à l'écran
- B** • Branchez le fil NOIR à une masse d'origine du véhicule  
Branchez le fil ROUGE à une source +12/24V après-contact  
Branchez le fil VERT à la source +12/24V Feu de recul
- C** • Connectez l'ENTRÉE 1 à la première rallonge de 15 m.
- D** • Connectez la caméra de recul à la rallonge
- E** • Connectez l'ENTRÉE 2 à la seconde rallonge de 15 m.
- F** • Connectez la caméra de rétrovision à la rallonge

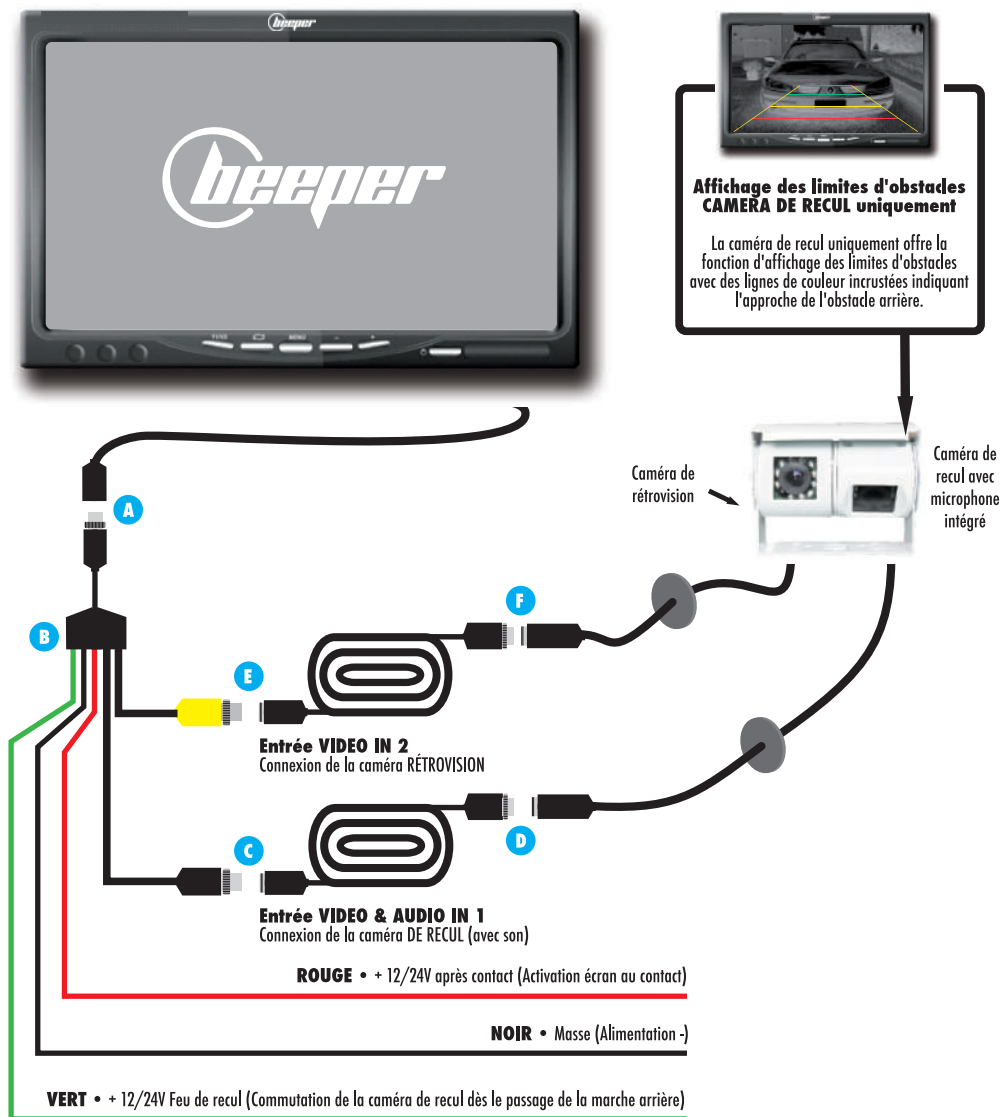



**RWEC110X-N & RWEC110X-N2 :**

- A** • Connectez le faisceau à l'écran
- B** • Branchez le fil NOIR à une masse d'origine du véhicule  
Branchez le fil ROUGE à une source +12/24V après contact  
Branchez le fil VERT à la source +12/24V feu de recul
- C** • Connectez l'ENTRÉE VIDÉO IN 1 à la rallonge de 15 m.
- D** • Connectez la caméra à la rallonge de 15 m.

!/ \ For kit RWEC110X-N2, connect the second extension of 15 m on the VIDEO ENTRY IN 2 and connect the second camera

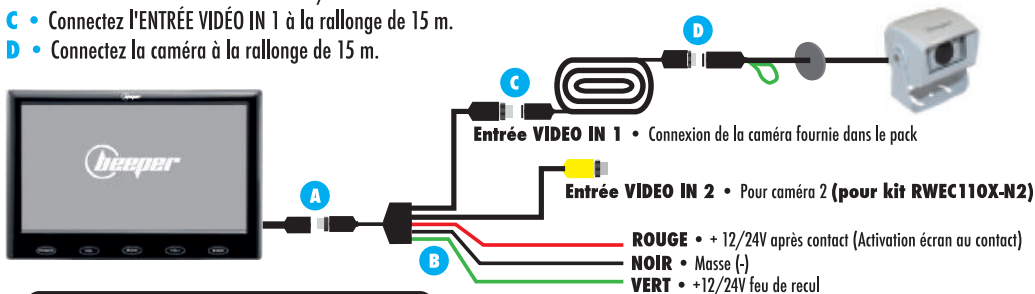

**Boucle verte = Lignes de gabarit**

- Boucle blanche fermée (non coupée), les limites apparaissent sur l'écran.
- Boucle blanche ouverte (coupée), les limites n'apparaissent plus sur l'écran.

!/ \ Le fil rouge ne doit pas être connecté sur un +12/24V permanent. La consommation en veille du kit est de 130 mA à 230 mA. Le kit fonctionnant 24h/24, cela occasionnerait une usure prématurée du produit qui ne serait pas pris sous garantie.

**RWEC109CC :**

- A** • Connectez le faisceau à l'écran
- B** • Branchez le fil NOIR à une masse d'origine du véhicule  
Branchez le fil ROUGE à une source +12/24V après contact  
Branchez le fil VERT à la source +12/24V feu de recul
- C** • Connectez l'ENTRÉE VIDÉO IN 1 à la rallonge de 15 m.
- D** • Connectez la caméra à la rallonge de 15 m.

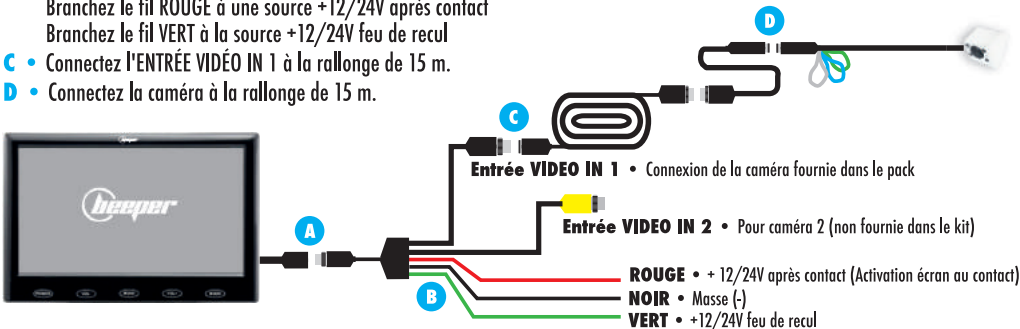

**Boucle blanche = Lignes de gabarit**

- Boucle blanche fermée (non coupée), les limites apparaissent sur l'écran.
- Boucle blanche ouverte (coupée), les limites n'apparaissent plus sur l'écran.

**Boucle bleue = Inversion verticale de l'image**  
 Pour inverser l'orientation verticale de la caméra (haut/bas), il faut couper la boucle bleue présente sur la caméra.

**Boucle verte = Inversion horizontale de l'image**  
 Pour inverser l'orientation horizontale de la caméra (gauche/droite), il faut couper la boucle verte présente sur la caméra.

#### 4. SCHÉMA DE CONNEXION • RWEC79X



- A** • Connectez l'écran au faisceau
- B** • Branchez le fil ROUGE à la source +12V/24V après-contact  
Branchez le fil NOIR à la masse (-)  
Branchez le fil BLEU à la source +12/24V feu de recul
- C** • Connectez la rallonge de 12 m. à l'entrée vidéo IN 1
- D** • Connectez le connecteur jack jaune de la rallonge de 12 m. à celui de la caméra
- E** • Connectez le connecteur jack noir avec le connecteur jack rouge de la caméra, puis le fil rouge à une source +12/24V (feu de recul ou après-contact) et le fil noir à une masse (-)

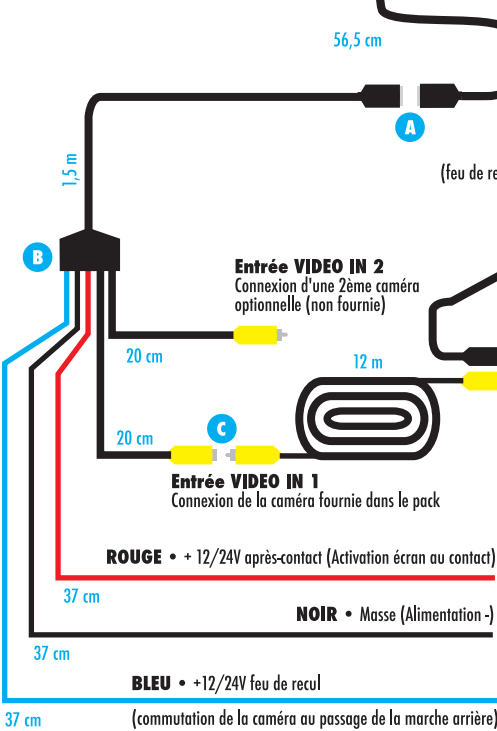

**Boucle blanche = Lignes de gabarit**

- Boucle blanche fermée (non coupée), les limites apparaissent sur l'écran.
- Boucle blanche ouverte (coupée), les limites n'apparaissent plus sur l'écran.



**/!\** Le fil rouge ne doit pas être connecté sur un +12/24V permanent. La consommation en veille du kit est de 130 mA à 230 mA. Le kit fonctionnant 24h/24, cela occasionnerait une usure prématurée du produit qui ne serait pas pris sous garantie.

## 4. SCHÉMA DE CONNEXION • RW4QUAD



- A** • Connectez l'écran au faisceau
- B** • Connectez le faisceau à chaque rallonge de 15 m.
- C** • Connectez chaque rallonge de 15 m. avec chacune des caméras
- D** • Branchez le fil ROUGE à une source +12/24V après-contact

Branchez le fil NOIR à la masse (-)

**E** • Les fils BLEU, BLANC et VERT permettent de gérer les priorités d'affichage.

Branchez le fil BLANC au feu de recul, le fil VERT au clignotant gauche et le fil BLEU au clignotant droite. Ainsi, l'image de la caméra arrière s'affichera en plein écran dès l'activation de la marche arrière, l'image gauche en cas d'activation du clignotant gauche et l'image droite en cas d'activation du clignotant droite. /!\ Si vous actionnez les warning, l'image gauche prendra le dessus.

/!\ Si vous étiez en vue divisée avant le passage d'une commande, la vue de la commande actionnée va prendre le dessus et passer en plein écran. À l'arrêt de cette commande, la vue divisée se remettra automatiquement.



### Boucle blanche = Lignes de gabarit

- Boucle blanche fermée (non coupée), les limites apparaissent sur l'écran.
- Boucle blanche ouverte (coupée), les limites n'apparaissent plus sur l'écran.



### Boucle verte = Effet miroir

Pour inverser l'orientation horizontale de la caméra (gauche/droite), il faut couper la boucle verte présente sur la caméra.



### Boucle bleue = Inversion de l'image

Pour inverser l'orientation verticale de la caméra (haut/bas), il faut couper la boucle bleue présente sur la caméra.

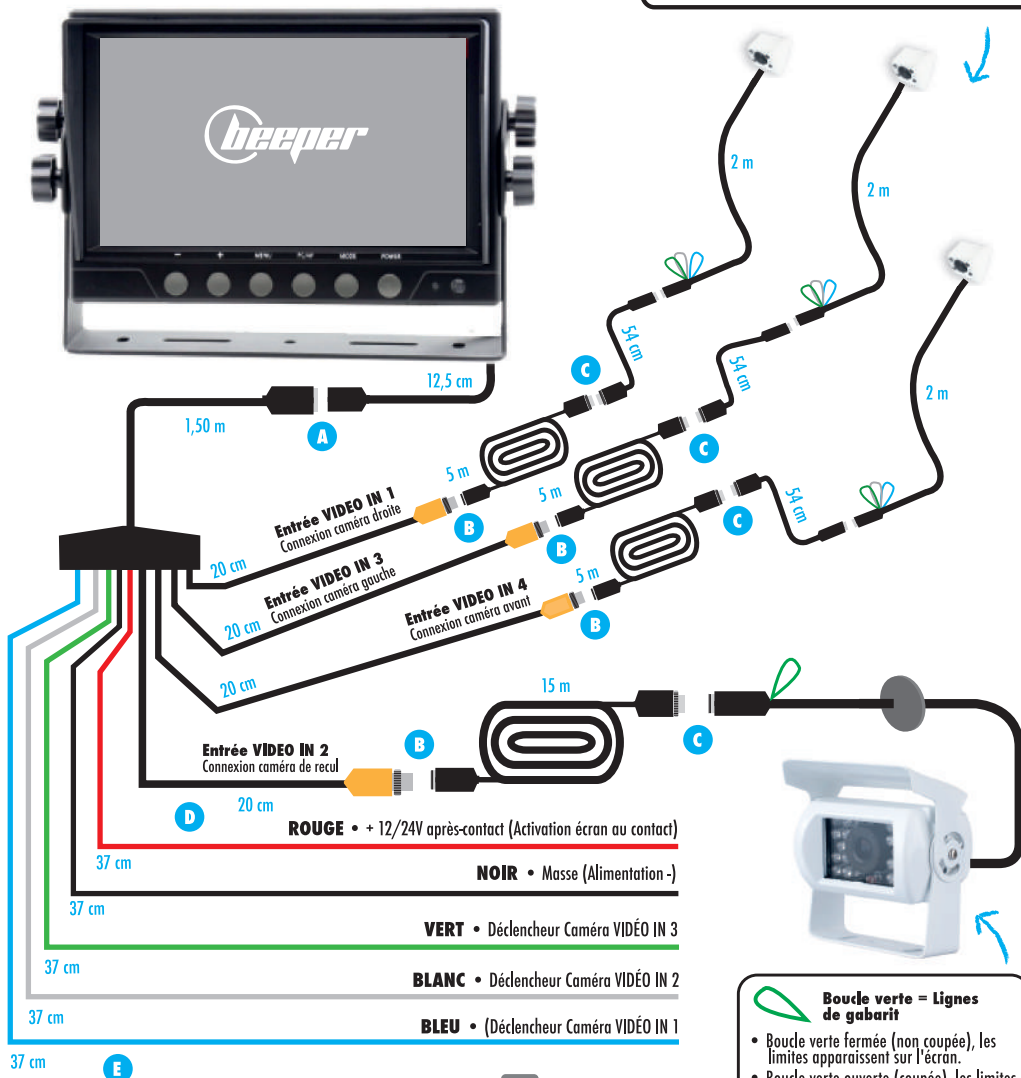

Chacun des écrans de la gamme possède des boutons en façade, vous permettant de commander certains réglages de l'écran.

- **Écran #1** (ref: RWEC99X, RWEC99X-2, RWEC100X-RF, RWEC100X-RF2, RWEC100H, RWEC200X-BL) :

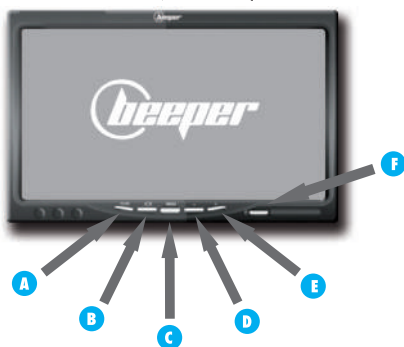

Réglages possibles : Luminosité, contraste, couleur, choix de la langue, volume, mode.

- A** AV2 • AV2 / Sélection de la caméra 1 ou 2 (si installée)
- B** Changement de vue de l'écran
- C** Accès au menu
- D** Baisser & Volume -
- E** Augmenter & Volume +
- F** Mise en marche/arrêt

- **Écran #3** (ref: RWEC79X) :



Réglages possibles : Luminosité, contraste, couleur, choix de la langue, mode.

- A** AV2 • AV2 / Sélection de la caméra 1 ou 2 (si installée)
- B** Accès au menu
- C** Mise en marche/arrêt
- D** Baisser & Volume -
- E** Augmenter & Volume +

- **Écran #2** (ref: RWEC110X-N, RWEC110X-N2, RW109CC) :

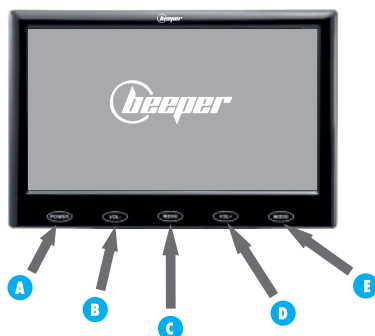

Réglages possibles : Luminosité, contraste, choix de la langue, volume (sauf sur RW109CC), mode.

- A** Mise en marche/arrêt
- B** Baisser & Volume -
- C** Accès au menu
- D** Augmenter & Volume +
- E** AV2 • AV2 / Sélection de la caméra 1 ou 2 (si installée).

- **Écran #4** (ref: RW4QUAD) :



Réglages possibles : Luminosité, contraste, couleur, choix de la langue, volume, mode.

- A** Baisser & Volume -
- B** Augmenter & Volume +
- C** Accès au menu
- D** Sélection de la caméra à afficher
- E** Sélection vue unique/divisées/quadrivision
- F** Mise en marche/arrêt



Tous les kits de cette gamme de produits sont utilisables soit en tant que système de vidéo de recul, soit en tant que système de surveillance.

Grâce aux différentes caméras proposées, les kits de la gamme s'adaptent sur tous types de véhicules, tels que : les véhicules utilitaires, les poids-lourds, les camions à chevaux et vans à chevaux, les camping-car, etc.

### Vision en VIDÉO DE RECOL

En cas d'utilisation en vidéo de recul, veuillez à bien connecter votre produit sur un +12/24V feu de recul. Dans ce cas, le produit s'activera automatiquement dès le passage de la marche arrière.

Vision en  
VIDÉO de RECOL

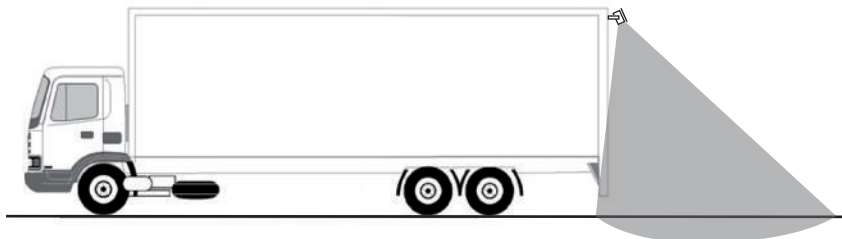

### Vision en RÉTROVISION

En cas d'utilisation en surveillance, veuillez à bien connecter votre produit sur un +12/24V après-contact. Dans ce cas, le produit s'activera dès la mise du contact du véhicule.

Vision en  
RÉTROVISION

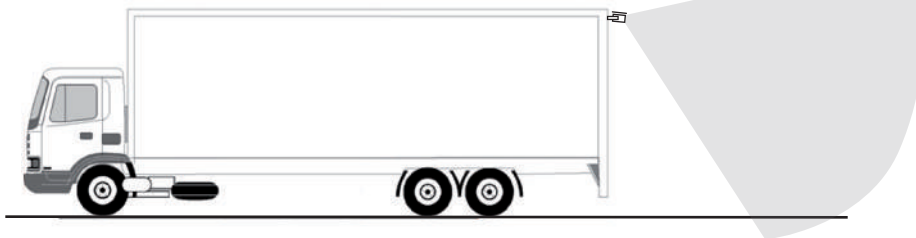

### Remarque : RWEC200X-BL

Ce système combine les fonctions de vidéo de recul et de rétrovision, car la caméra est double :

- La première caméra ayant un angle de vue droit permet la rétrovision. Dès la mise du contact du véhicule, cette caméra est active. Il suffit d'allumer l'écran pour avoir la rétrovision électronique du véhicule.
- La deuxième caméra ayant un angle de vue vers le bas est la caméra de recul. Dès le passage en marche arrière, cette caméra s'active. Son angle de vue permet de surveiller l'environnement autour du pare-chocs.

/!\ Il n'est pas possible d'ajouter de caméra complémentaire sur ce produit.

### Remarque : RW4QUAD

Ce système est prévu pour proposer à la fois une vision en vidéo de recul et en rétrovision. En effet, ce dernier est fourni avec 4 caméras (1 caméra de recul et 3 caméras à positionner sur les côtés du véhicule). L'écran possède un découpage, de manière à visualiser les différentes caméras en simultanée.

## 7. GARANTIE & ASSISTANCE TECHNIQUES



Ce produit est garanti 2 ans à compter de sa production (hors dalles écran et éléments mécaniques)

Si un défaut se présentait durant la période de garantie, nous vous demandons de consulter les conditions de garantie et de service après-vente disponibles sur notre site internet [www.beeper.fr](http://www.beeper.fr).

/!\ La garantie ne couvre pas les défauts de montage.

Pour toute question technique, nous vous prions de contacter notre hotline technique



Pour toute information d'installation ou problème technique, N° Indigo

Hot Line **0 892 690 792**

0,45 Euros TTC/Min

## 8. DÉCLARATION DE CONFORMITÉ

IXIT Beeper, déclare que les produits :

- RWEC99X
- RWEC99X-2
- RWEC100X-RF
- RWEC100X-RF2
- RWEC100H
- RWEC200X-BL
- RWEC110X-N
- RWEC110X-N2
- RW109CC
- RWEC79X
- RWE4QUAD

sont conformes aux exigences des directives européennes en vigueur.

Vous trouverez la copie de la déclaration de conformité sur notre site Internet : <http://www.beeper.fr>

## 9. MENTIONS LÉGALES

Produit fabriqué en Chine - Photos & données indicatives non contractuelles - Reproduction interdite sans accord express.

Copyright © IXIT BEEPER 2017

**IXIT BEEPER** • 228 rue de l'ancienne distillerie - 69400 Gleizé - FRANCE - [www.beeper.fr](http://www.beeper.fr) - [contact@beeper.fr](mailto:contact@beeper.fr)



We thank you for choosing a BEEPER product for the protection and the comfort of your vehicle. The BEEPER products are designed and produced for your total satisfaction. We advise you to make install this product by a professional and to read this user manual for a perfect use of the product.

## SUMMARY

<b>Kit components</b> .....	<b>P. 02</b>
<b>Dimensions</b> .....	<b>P. 04</b>
<b>Introduction</b> .....	<b>P. 19</b>
<b>1. Before the installation</b> .....	<b>P. 19</b>
<b>2. Technical datas</b> .....	<b>P. 20</b>
<b>3. Monitor and Camera installation</b> .....	<b>P. 22</b>
<b>4. Connection diagram RWEC99X • RWEC99X-2</b> .....	<b>P. 23</b>
<b>4. Connection diagram RWEC100X-RF • RWEC100X-RF2 • RWEC100H</b> .....	<b>P. 24</b>
<b>4. Connection diagram RWEC200X-BL</b> .....	<b>P. 25</b>
<b>4. Connection diagram RWEC110X-N • RWEC110X-N2 • RW109CC</b> .....	<b>P. 26</b>
<b>4. Connection diagram RWEC79X</b> .....	<b>P. 27</b>
<b>4. Connection diagram RW4QUAD</b> .....	<b>P. 28</b>
<b>5. Use of the monitors</b> .....	<b>P. 29</b>
<b>6. System use</b> .....	<b>P. 30</b>
<b>7. Warranty &amp; Technical assistance</b> .....	<b>P. 31</b>
<b>8. Declaration of conformity</b> .....	<b>P. 31</b>
<b>9. Legal mentions</b> .....	<b>P. 31</b>

## 1. BEFORE THE INSTALLATION

### Before using this system, please read the following instructions attentively:

- Please conform you to the rules in force of your country for the installation and the use of this product.
- For safety reasons, it is preferable not to handle or observe the monitor during control. Moreover, park your vehicle in a sure place before observing the monitor and handling the system.
- Do not insert your hand, finger or any other object inside the system when the monitor is moving. That can cause damage and dysfunctions of the system. Keep out the small objects of reach of children.
- After a long exposure to the sun, let cool the system before re-use.

### We thank you for taking the following advice before the installation of the system:

- For your comfort and security please respect the following instructions related to the installation of this product.
- The monitor have to be placed at an area allowing a good visibility for the driver.
- The area of the monitor should not deteriorate the use of the orders of the car, like airbags and other systems.
- The system functions under tension 12V or 24V continuous. Be sure of the tension of the vehicle and the **polarity** of each wire (use a digital multimeter to locate it, as well as a lamp test to locate the wire of tachometer).
- Check before the installation if all the elements of the vehide function correctly such as contact & engine start, lighting of the codes, fires and headlights, indicators, heating, air conditioning, locking of the doors,... Check after installation that all these elements work.
- Connect the wires only by splice/welding without using thimbles. The bad contacts can create low registers



system and also the vehicle.

- When you connect the general GROUND of the system, it is very important that this ground is frank and completely stable (not leaks).
- Take care that all the wires passing in tight places are protected by adhesive tape to avoid any torsional overload and degradation of the plastic protection of the wire with risk of bad contacts.
- Take care that the wires of the system and all the accessories of security are well dissimulated in the vehicle.
- Please do not disconnect the battery if the vehicle has a car radio with code.
- If the vehicle is equipped with an AIRBAG, take care to not disconnect the battery from the vehicle, and to not connect without certainty the wires.
- Withdraw the fuse of ceiling light when you install the system in order to avoid emptying the battery (open doors).

### Sealing, moisture and condensation

- If the ambient temperature of the monitor changes quickly, a phenomenon of condensation can appear inside the monitor. The system returns in its original state after a short moment following the evaporation of the moisture.
- The provided cameras have an IP67 sealing index, i.e. a protection against dust and projections of water. Intensive washing with high pressure washer is FORBIDDEN. Other BEEPER PRO products offer an indice of protection IP69K allowing intensive washing the washer high pressure with 80°C. Please get information near your seller. **! The presence of water in the camera cancels the warranty.**

### Multiplexed vehicles

The system can be installed on multiplexed vehicles. Only electric connections necessary are:

- + 12V. or +24V. (permanent, after-contact, reversing light)
- Ground

All this informations are on wires with normal polarity (+ or -) on which does not forward a data (multiplexed BUSCAN, VAN or another coding). You should not imperatively cut or touch a multiplexed wire.

**IN ALL CASES, IT IS USELESS AND DISADVISED CUTTING AN ORIGIN WIRE OF THE VEHICLE. YOU MUST ONLY MAKE ONE SPLICE AND RECOVER THE POSITIVE SIGNAL OR NEGATIVE FORWARDING BY THIS WIRE.**

The BEEPER systems are completely compatible with the whole european car fleet and their installation cannot cancel or modify the conditions of warranty of the vehicle. For any information or council, we ask you to contact our customer service at [contact@beeper.fr](mailto:contact@beeper.fr).

## 2. TECHNICAL DATAS

### RWEC99X / RWEC99X-2 :

- **Monitor:**
  - Monitor LCD 7" (16:9)
  - Resolution 800 x 480 px
  - PAL & NTSC system
  - 2 video inputs
  - Consumption 3-5W max.
  - Alimentation DC 12-24V
  - Operating T° -10°C to +65°C
  - Storage T° -30°C to +80°C
- **Camera:**
  - Angle 140°
  - PAL & NTSC system
  - Night vision 18 LEDs IR (0,2 lumens)
  - Consumption ≤150 mA
  - Power DC 12-24V
  - Operating T° -20°C to +60°C
  - Storage T° -25°C to +80°C
  - Sealing IP67

### RWEC200X-BL :

- **Monitor:**
  - Monitor LCD 7" (16:9)
  - Resolution 480 x 234 px
  - PAL & NTSC system
  - 2 video inputs
  - Consumption 7W
  - Alimentation DC 12-24V
  - Operating T° -10°C to +65°C
  - Storage T° -30°C to +80°C
- **Camera:**
  - Angle 140° & 95°
  - PAL & NTSC system
  - Night vision 16 LEDs IR (0,2 lumens)
  - Consumption ≤150 mA
  - Power DC 12-24V
  - Operating T° -20°C to +60°C
  - Storage T° -25°C to +80°C
  - Sealing IP67



### RWEC100X-RF / RWEC100X-RF-2 / RWEC100H :

- **Monitor:**
  - 7" LCD monitor (16:9)
  - Resolution 800 x 480 px
  - PAL & NTSC system
  - 4 RF video inputs + 1 wired video input
  - Consumption 3-5W max.
  - Power DC 12-24V
  - Operating T° -10°C à +65°C
  - Storage T° -30°C à +80°C
- **Camera:**
  - Angle 140°
  - PAL & NTSC system
  - 18 LEDs IR night vision (0,2 lumens)
  - Consumption ≤150 mA
  - Power DC 12-24V
  - Operating T° -20°C à +60°C
  - Storage T° -40°C à +85°C
  - Sealing IP67

### RWEC110X-N / RWEC110X-N2 / RWEC109CC :

- **Monitor:**
  - 7" LED monitor (16:9)
  - PAL & NTSC system
  - Resolution 800 x 480 px
  - 2 video inputs
  - Consumption 3-5W max.
  - Power DC 12-24V
  - Operating T° -10°C à +65°C
  - Storage T° -30°C à +80°C
- **Camera (RWEC110X-N):**
  - Angle 150°
  - PAL & NTSC system
  - Night vision 8 LEDs IR (0,1 lumens)
  - Consumption ≤150 mA
  - Power DC 12-24V
  - Operating T° -20°C à +60°C
  - Storage T° -20°C à +60°C
  - Sealing IP67
- **Camera (RW109CC):**
  - Angle 170°
  - PAL & NTSC system
  - Night vision 4 LEDs IR (0,2 lumens)
  - Consumption ≤300 mA
  - Power DC 12-24V
  - Operating T° -20°C à +70°C
  - Storage T° -40°C à +85°C
  - Sealing IP67

### RWEC79X :

- **Monitor:**
  - 7" LCD monitor (16:9)
  - PAL & NTSC system
  - Resolution 800 x 480 px
  - 2 video inputs
  - Power DC 12-24V
  - Operating T° -10°C à +65°C
  - Storage T° -30°C à +80°C
  - Consumption 3-5W max.
- **Camera:**
  - Angle 140°
  - PAL & NTSC system
  - Night vision 18 LEDs IR (0,2 lumens min)
  - Consumption ≤300 mA
  - Power DC 12-24V
  - Operating T° -20°C à +70°C
  - Storage T° -40°C à +85°C
  - Sealing IP67

### RW4QUAD :

- **Monitor:**
  - 7" LCD monitor (16:9)
  - PAL & NTSC system
  - 4 video inputs
  - Resolution 800 x 480 px
  - Power DC 12-24V
  - Operating T° -10°C à +65°C
  - Storage T° -30°C à +80°C
  - Consumption 3-5W max.
- **Back camera:**
  - Angle 140°
  - PAL & NTSC system
  - Night vision 18 LEDs IR (0,2 lumens min)
  - Consumption ≤300 mA
  - Power DC 12-24V
  - Operating T° -20°C à +70°C
  - Storage T° -40°C à +85°C
  - Sealing IP67
- **Front & side cameras:**
  - Angle 170°
  - PAL & NTSC system
  - Night vision 4 LEDs IR (0,2 lumens)
  - Consumption ≤300 mA
  - Power DC 12-24V
  - Operating T° -20°C à +70°C
  - Storage T° -40°C à +85°C
  - Sealing IP67

### 3. INSTALLATION OF THE MONITOR AND THE CAMERA



#### MONITOR:

##### • Position of the monitor:

We advise you to define the best position of the monitor with the user of the vehicle. The 2 recommended positions are (see photo opposite):

- ideally on the central pavilion, to replace the interior rear view mirror
- or on the instrument panel, without the screen obstruct vision through the windscreen of the vehicle.

Take care that the monitor cannot interfere with the elements of edge of the vehicle (airbag, ventilation...).

##### • Fixing of the monitor support:

- 1 - Fix the support using the provided adhesive and screw if possible this support at the definite site. /!\ Degrease the instrument panel and remove all the traces of cleaning that can contain silicone.
- 2 - Screw the square located on the back of the screen on the support provided using the serrated roller #1.
- 3 - Make slip the square into its slide (located on the back of the screen) to adjust the height of the screen on its support, then tighten the serrated roller #1 firmly.
- 4 - Then regulate the angle of inclination of the screen to your wish using the serrated roller #2.

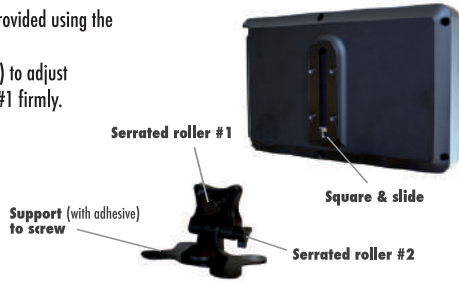

#### CAMERA:

##### • Position of the camera:

We advise you to define the position of the camera with the user, according to the desired use. Ideally the camera position is in the back, in a central way and highest possible on the vehicle, while avoiding exceeding the real height of the vehicle.

##### • Fixing of the camera (camera on clamp):

- 1 - Unscrew the central screws to withdraw the clamp of the block camera.
- 2 - Fix the clamp at the definite site.
- 3 - Bore a hole in order to pass the cable of connection and insert the pass-cable in this hole. The master key cable must be sufficiently compressed in order to ensure a good sealing. The cable should not be stretched and if possible, it must make a gutter to avoid very entered of water by capillarity.
- 4 - Screw up the camera with the clamp thanks to the central screws.
- 5 - Regulate the desired optimal visual angle and firmly screw the 4 screws of rotation provided in the kit.

Note: The bifocals camera of the RWEC200X-BL is already preset with the two optimal angles between the 2 cameras blocks. It is possible for you to dismantle the 2 cameras blocks and to optimize this adjustment according to your vehicle.

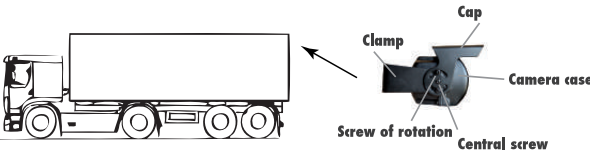

##### • Fixing of the camera (micro camera):

- 1 - After choosing the best position of the camera (high position or near of the plate light), bore a hole in order to pass the wire of the camera.
- 2 - Withdraw the nut of the threaded rod of the camera and pass the wire.
- 3 - Recover this wire in the trunk, insert the nut and screw it on the threaded rod. Tightening must be sufficiently strong in order to ensure the sealing and the good behaviour of the camera.
- 4 - In case of image reversed high/low, cut the blue loop.

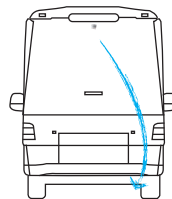

MOTOR HOME  
Horizontal installation

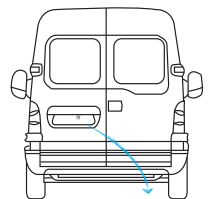

VAN  
Vertical installation





- A** • Connect the beam with the monitor
- B** • Connect the BLACK wire with an origin ground of the vehicle  
Connect the RED wire with a source +12/24V after-contact  
Connect the GREEN wire with a source +12/24V reversing light
- C** • Connect the VIDEO ENTRY IN 1 to the 15 m extension cable
- D** • Connect the camera to the 15 m extension cable

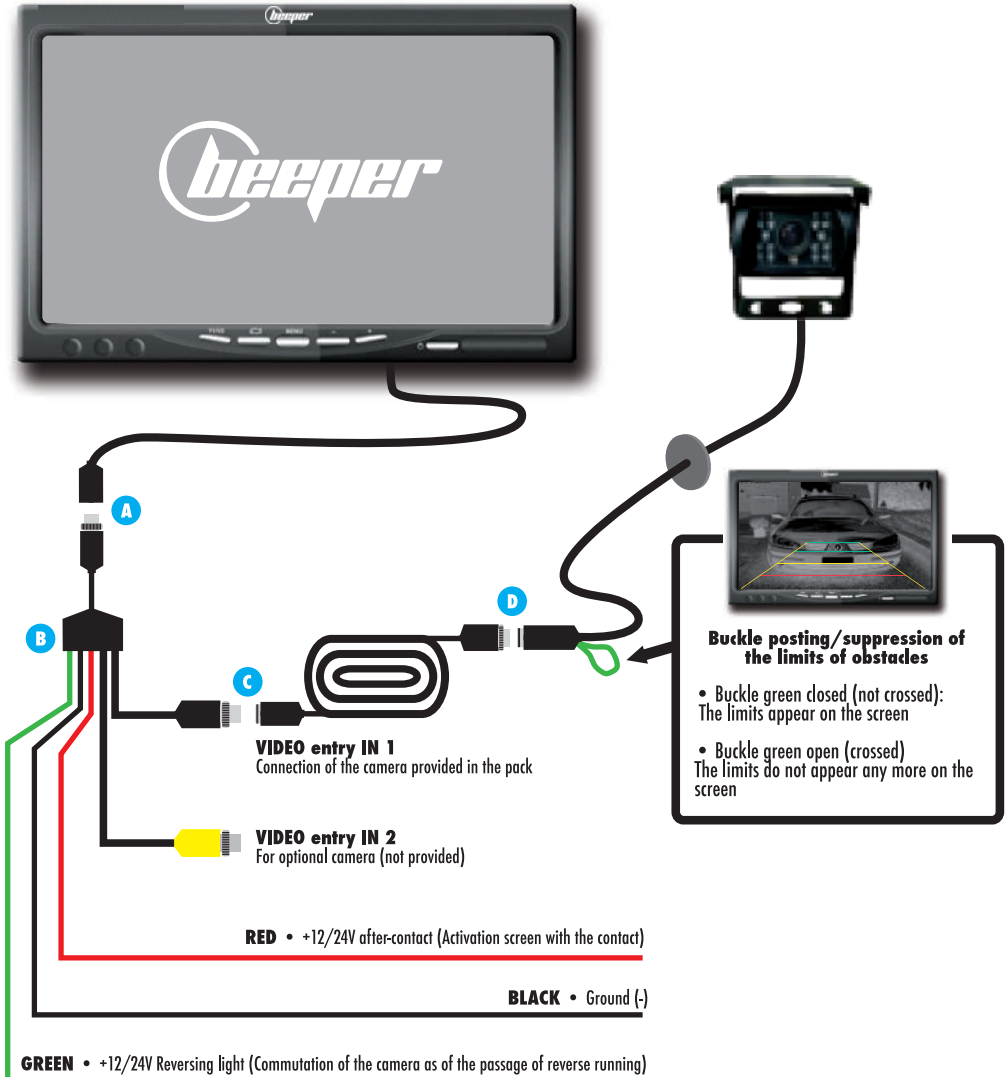



- A** • Connect the multi-cables beam with the monitor
- B** • Connect the BLACK wire of the monitor to a ground (-)  
Connect the RED wire of the monitor to a source +12/24V after-contact  
Connect the BLUE wire of the monitor to a source +12/24V reversing light
- C** • Connect the simple beam with the camera
- D** • Connect the BLACK wire of the camera to a ground (-)  
Connect the RED wire of the camera to the +12/24V reversing light



**ATTENTION, the radio transmission has technical limits.**

- Maximum range in free field: 30 meters
- The range can be appreciably reduced by any metal object and in particular bucket, trailer, cockpit,...
- The transmission can be disturbed by external elements with the vehicle (antennas, transmission of video surveillance,...)  
In case of problem on your vehicle, it is possible to add a cable RCA enters the camera and the screen in order to transfer the signal from radio frequency in telegraphic signal. Please contact our engineering services.

⚠ This kit is disadvised for the users of motor home with a body out of metal and aluminium.

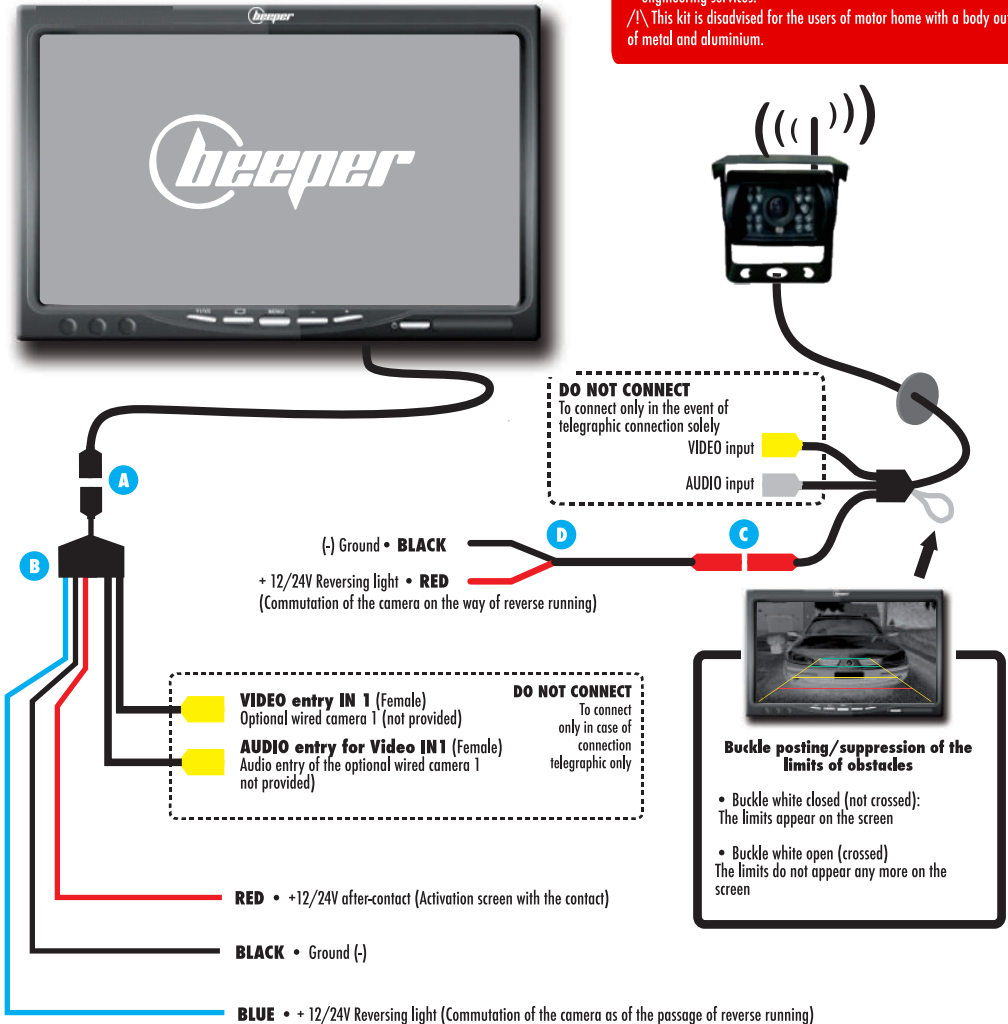



## 4. PLUGGING CHART • RWEC200X-BL



- A** • Connect the beam to the monitor
- B** • Connect the BLACK wire with an origin ground of the vehicle  
Connect the RED wire with a source +12/24V after-contact  
Connect the GREEN wire with a source +12/24V reversing light
- C** • Connect INPUT VIDEO IN 1 to the first 15 m extension cable
- D** • Connect the rear view camera to the extension cable
- E** • Connect INPUT VIDEO IN 2 to the second 15 m extension cable
- F** • Connect the monitoring camera to the extension

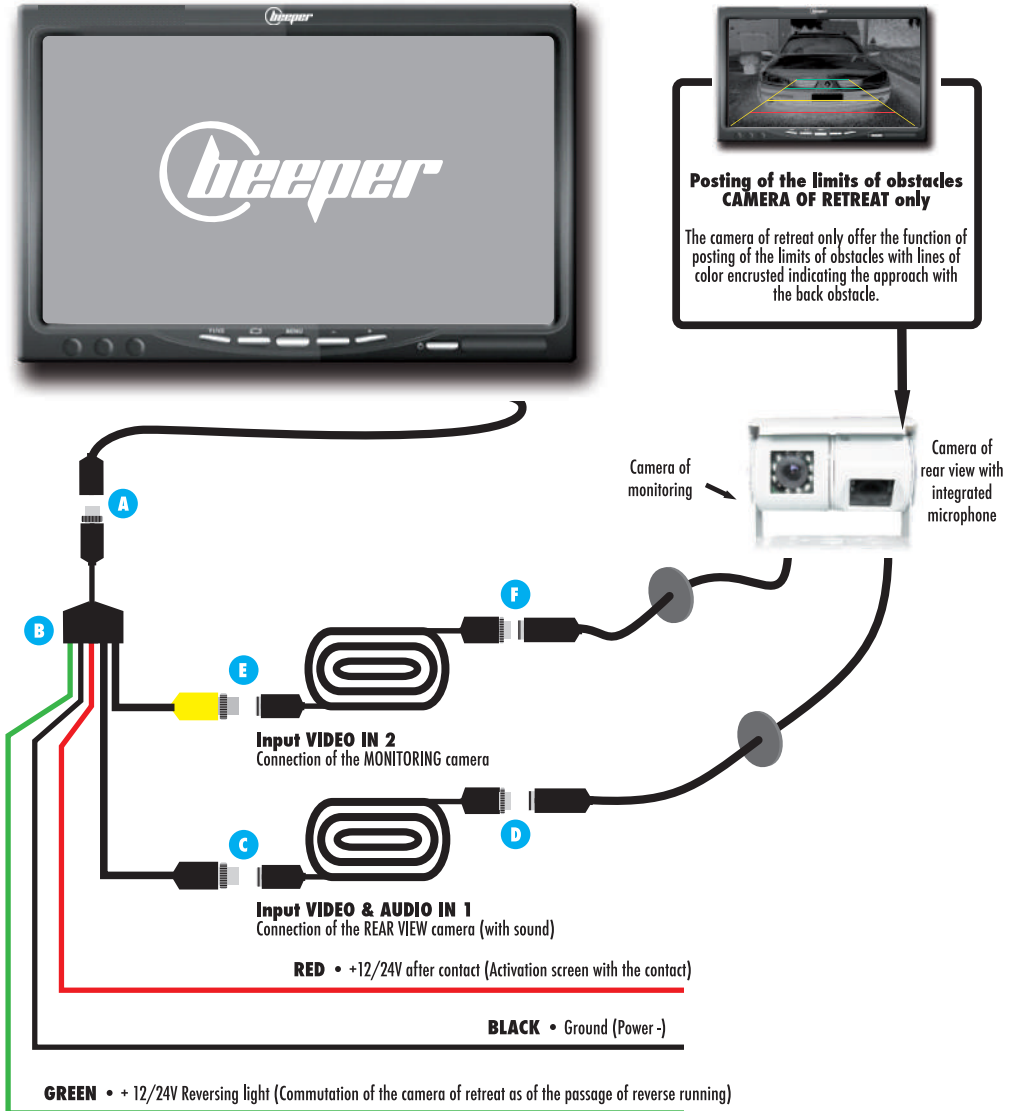



**RWEC110X-N & RWEC110X-N2 :**

- A** • Connect the beam to the monitor
- B** • Connect the BLACK wire with an origin ground of the vehicle  
Connect the RED wire with the source +12/24V after contact  
Connect the GREEN wire with the source +12/24V reversing light
- C** • Connect the VIDEO ENTRY IN 1 to the 15 extension cable
- D** • Connect the camera to the 15 m extension cable

!/ For kit RWEC110X-N2, connect the second extension of 15 m on the VIDEO ENTRY IN 2 and connect the second camera

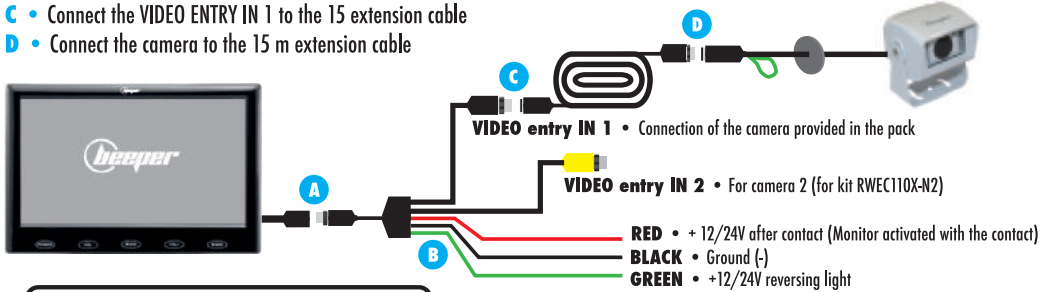

**Buckle green = Lines of gauge**

- Buckle white closed (not crossed), them limits appear on the screen.
- Buckle white open (crossed), the limits do not appear any more on the screen.

!/ The red wire should not be connected on a permanent +12/24V. Consumption in day before kit is of 130 mA to 230 mA. The kit functioning 24:00/24, that would cause a premature wear of the product which would not be taken under warranty.

**RWEC109CC :**

- A** • Connect the beam to the monitor
- B** • Connect the BLACK wire with an origin ground of the vehicle  
Connect the RED wire with the source +12/24V after contact  
Connect the GREEN wire with the source +12/24V reversing light
- C** • Connect the VIDEO ENTRY IN 1 to the 15 m extension cable
- D** • Connect the camera to the 15 m extension cable

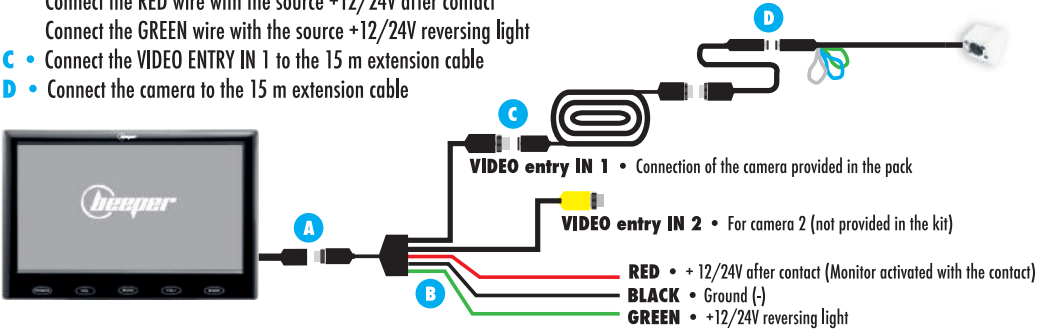

**Buckle white = Parking lines**

- Buckle white closed (not cut), them limits appear on the screen.
- Buckle white open (cut), the limits do not appear any more on the screen.

**Buckle blue = vertical Inversion of the image**

To reverse the vertical orientation of the camera (high/low), it is necessary to cut the blue loop present on the camera.

**Buckle green = horizontal Inversion of the image**

To reverse the horizontal orientation of the camera (left/right), it is necessary to cut the green loop present on the camera.

## 4. PLUGGING CHART • RWEC79X



- A** • Connect the monitor to the beam
- B** • Connect the RED wire with the source +12V/24V after-contact  
Connect the BLACK wire with the ground (-)  
Connect the BLUE wire with the source +12/24V reversing light
- C** • Connect the 12 m extension to the video entry IN 1
- D** • Connect the yellow jack connector of the 12 m extension to the one of the camera
- E** • Connect the black jack connector with the red jack connector of the camera, then the red wire with a source +12/24V (reverse light or after-contact) and the black wire with a ground (-)

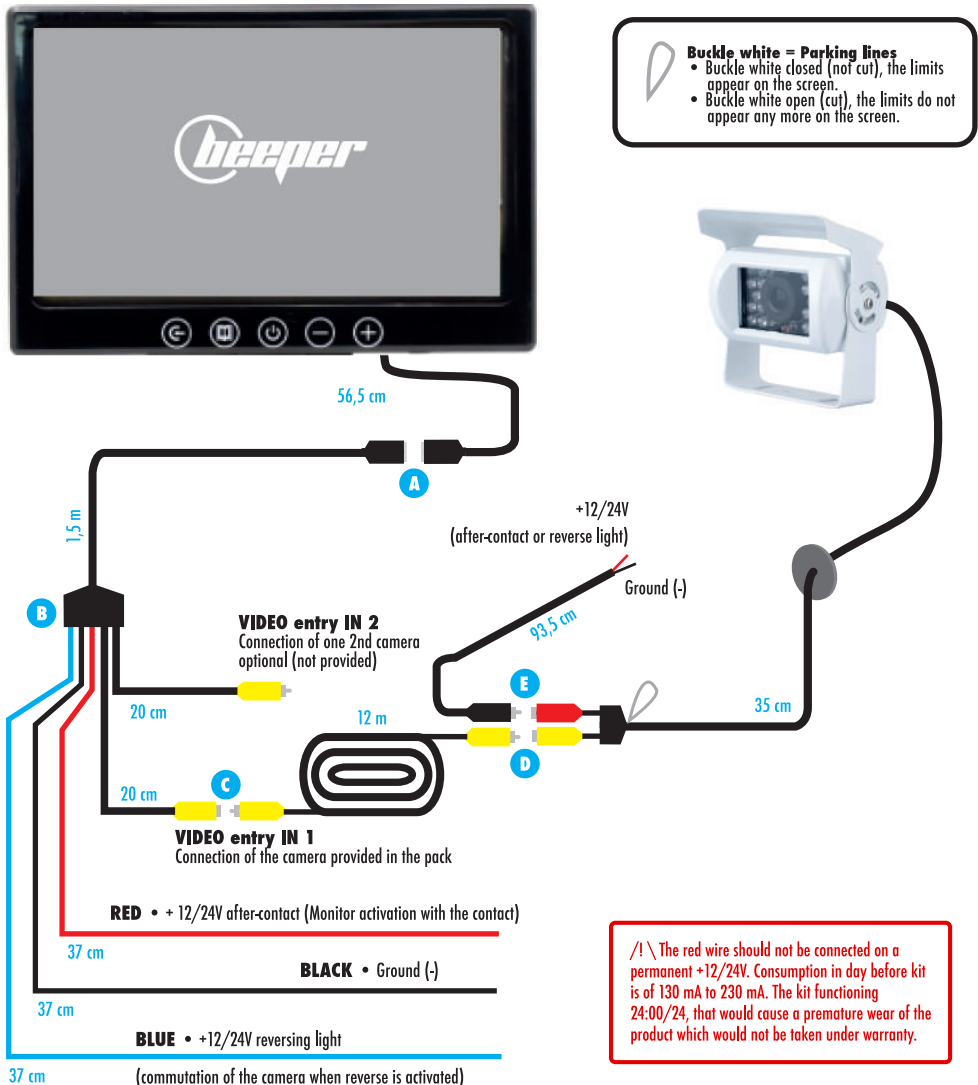

# 4. PLUGGING CHART • RW4QUAD



- A** • Connect the screen to the beam
- B** • Connect the beam to each extension of 15 Mr.
- C** • Connect each extension of 15 Mr. with each camera
- D** • Connect the red wire with a source +12/24V after-contact

Connect the BLACK wire with the mass (-)

- E** • The BLUE, WHITE and GREEN wires manage the priorities of image display.

Connect the WHITE wire with the reversing light, the GREEN wire with the left indicator and the BLUE wire with right indicator. Thus, the image of the back camera will be displayed in full screen at the reverse activation, the left image at the activation of left indicator and the right image at the activation of right indicator. /!\ If you activate the warning, the left image will be displayed in priority.

/!\ If you were in divided sight before activating a command, the image of the actuated command will get the priority and will be displayed in full screen. When you stop this command, the divided sight will recover automatically.

**Buckle white = Parking lines**

- Buckle white closed (not cut), them limits appear on the screen.
- Buckle white open (cut), the limits do not appear any more on the screen.

**Buckle green = mirror inversion**

To reverse the horizontal orientation of camera (left/right), the loop should be cut green presents on the camera.

**Buckle blue = High/Low inversion**

To reverse the vertical orientation of camera (high/low), the loop should be cut green presents on the camera.

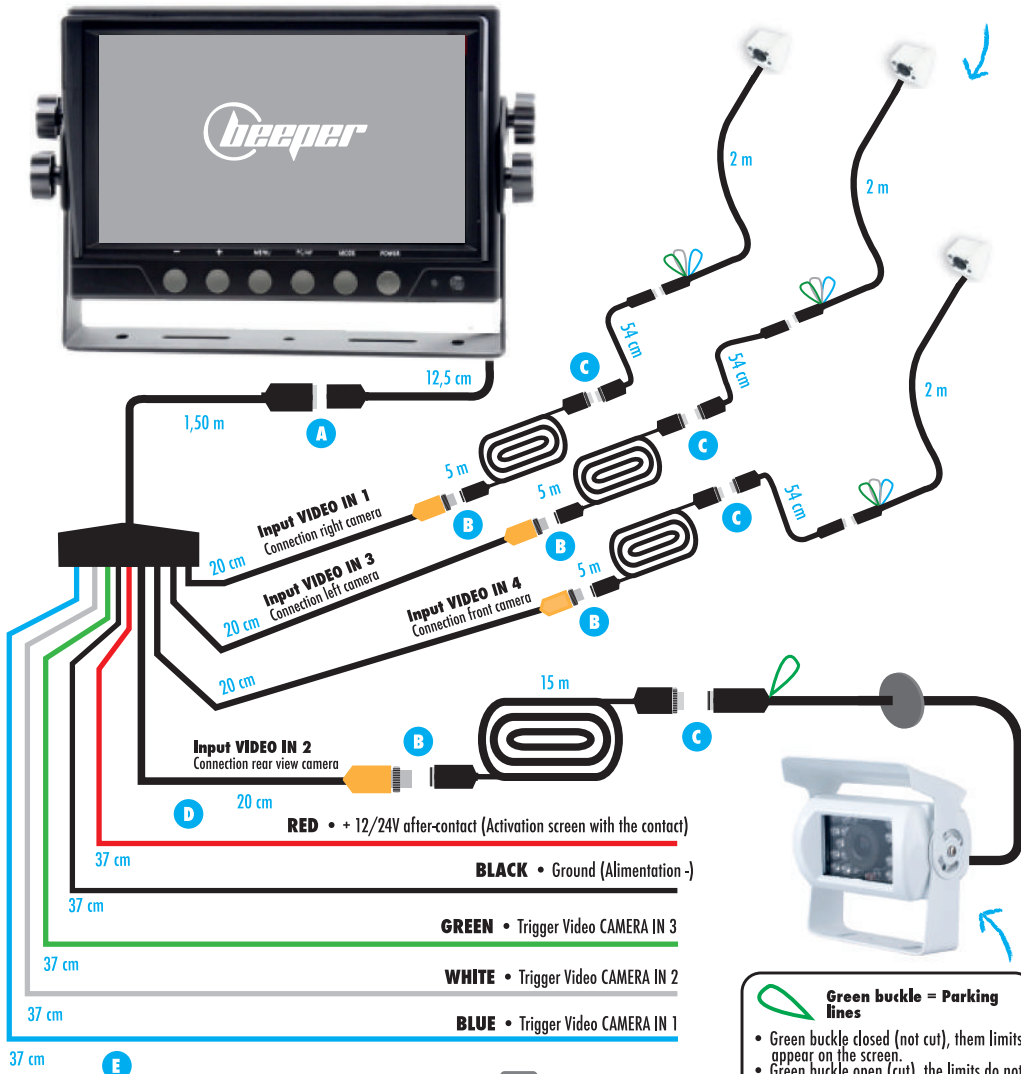

**Green buckle = Parking lines**

- Green buckle closed (not cut), them limits appear on the screen.
- Green buckle open (cut), the limits do not appear any more on the screen.



Each monitor of this range of products has buttons in front, enabling you to order certain adjustments of the monitor.

- **Monitor #1** (ref: RWEC99X, RWEC99X-2, RWEC100X-RF, RWEC100X-RF2, RWEC100H, RWEC200X-BL) :

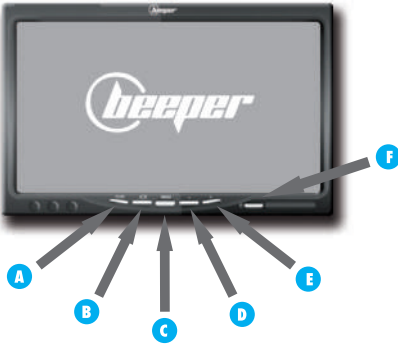

Possible adjustments: Luminosity, contrast, color, choice of language, volume, mode.

- A** AV2 • AV2 / Selection of camera 1 or 2 (if installed).
- B** Change of sight of the screen
- C** Access to the menu
- D** Down & Volume -
- E** Up & Volume +
- F** ON/OFF

- **Monitor #2** (ref: RWEC110X-N, RWEC110X-N2, RW109CC) :



Possible adjustments: Luminosity, contrast, choice of language, volume (except on RW109CC), mode.

- A** ON/OFF
- B** Down & Volume -
- C** Access to the menu
- D** Up & Volume +
- E** AV2 • AV2 / Selection of camera 1 or 2 (if installed).

- **Monitor #3** (ref: RWEC79X) :



Possible adjustments: Luminosity, contrast, color, choice of language, mode.

- A** AV2 • AV2 / Selection of camera 1 or 2 (if installed).
- B** Access to the menu
- C** ON/OFF
- D** Down & Volume -
- E** Up & Volume +

- **Monitor #4** (ref: RW4QUAD) :

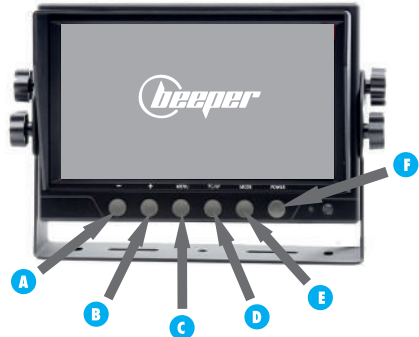

Possible adjustments: Luminosity, contrast, color, choice of language, volume, mode.

- A** Down & Volume -
- B** Up & Volume +
- C** Access to the menu
- D** Selection of the camera to be displayed
- E** Selection single/divided/quadrivision
- F** ON/OFF

All the sets of this product range are usable either as a system of video of retreat, or as a monitoring system.

Thanks to the various cameras proposed, the kits of the range adapt on all types of vehicles, such as: commercial vehicles, the heavy ones, trucks with horses and vans with horses, the motor home, etc

### REAR VIEW vision

In the event of use in video of retreat, take care of well connecting your product on a +12/24V Reversing light.. In this case, the product will be activated automatically as of the passage of reverse running.

Vision in  
REAR VIEW

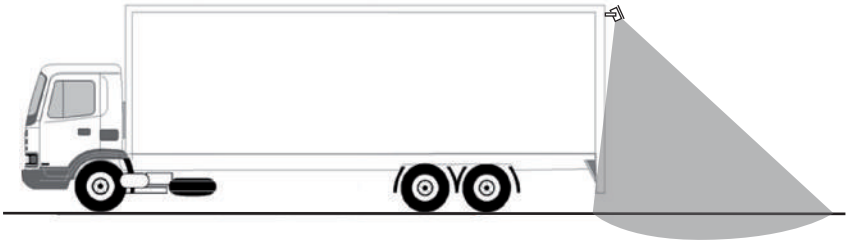

### MONITORING vision

In the event of use in monitoring, take care of well connecting your product on a +12/24V after contact. In this case, the product will be activated as of the setting of the contact of the vehicle.

Vision in  
MONITORING

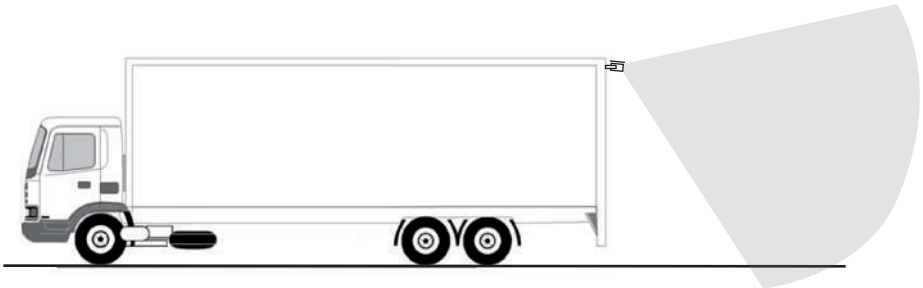

### Notice: RWEC200X-BL

This system combines the functions of video of retreat and rétrovision, because the camera is double:

- The first camera having a right visual angle allows the monitoring. As of the setting in contact with the vehicle, this camera is active. It is enough to light the screen to have the electronic rétrovision of the vehicle.

- The second camera having a visual angle to the bottom is the camera of retreat. As of the passage in reverse running, this camera is activated. Its visual angle makes it possible to supervise the environment around the bumper.

!/ \ It is not possible to add complementary camera on this product.

### Notice: RW4QUAD

This system is designed to propose at the same time a vision in video of retreat and in monitoring vision. Indeed, this last is provided with 4 cameras (1 camera of rear view and 3 cameras to be positioned on the sides of the vehicle). The screen has a cutting, so as to visualize the various cameras into simultaneous.

## 7. WARRANTY & TECHNICAL ASSISTANCE



This product is guaranteed 2 years as from its production (except monitor slab and machine elements)

If a defect arised during the period of warranty, we ask you to consult the conditions of warranty and after-sales service available on our website: [www.beeper.fr](http://www.beeper.fr).

/!\ The warranty does not cover the defects of installation.

For any technology matter, we ask you to contact our customer service with: [contact@beeper.fr](mailto:contact@beeper.fr).

## 8. DECLARATION OF CONFORMITY

IXIT BEEPER, declares that products:

- RWEC99X
- RWEC99X-2
- RWEC100X-RF
- RWEC100X-RF2
- RWEC100H
- RWEC200X-BL
- RWEC110X-N
- RWEC110X-N2
- RW109CC
- RWEC79X
- RWE4QUAD

are in conformity with the requirements of the European directives in force.

You will find the copy of the declaration of conformity on our website: <http://www.beeper.fr>

## 9. LEGAL INFORMATION

Product made in China - noncontractual Photographs & indicative data - Reproduction prohibited without fast agreement.

Copyright © IXIT BEEPER 2017

**IXIT BEEPER** • 228 rue de l'ancienne distillerie - 69400 Gleizé - FRANCE - [www.beeper.fr](http://www.beeper.fr) - [contact@beeper.fr](mailto:contact@beeper.fr)