

POUR APPLICATION AUTOMOBILE UNIQUEMENT



FR

NAVIGATION 6,5 POUCES / RÉCEPTEUR DVD
INE-W611D

- **MODE D'EMPLOI**
Veuillez lire avant d'utiliser cet appareil.



ALPINE ELECTRONICS MARKETING, INC.

1-7, Yukigaya-Otsukamachi, Ota-ku,
Tokyo 145-0067, JAPAN
Phone: 03-5499-4531

ALPINE ELECTRONICS OF AMERICA, INC.

1500 Atlantic Boulevard, Auburn Hills,
Michigan 48326, USA
Phone 1-800-ALPINE-1 (1-800-257-4631)

ALPINE ELECTRONICS OF AUSTRALIA PTY. LTD.

161-165 Princes Highway, Hallam
Victoria 3803, Australia
Phone 03-8787-1200

ALPINE ELECTRONICS GmbH

Ohmstr. 4, 85716 Unterschleißheim,
Germany
Phone 089-32 42 640

ALPINE ELECTRONICS OF U.K. LTD.

Alpine House
Fletchamstead Highway, Coventry CV4 9TW, U.K.
www.alpine.co.uk

ALPINE ELECTRONICS GmbH

SUCCURSALE FRANCE
184 allée des Erables
CS 52016 – Villepinte
95 945 Roissy CDG cedex
FRANCE
Phone : +33(0)1 48 63 89 89

ALPINE ITALIA S.p.A.

Viale Cristoforo Colombo 8,
20090 Trezzano sul Naviglio MI, Italy
Phone +39 02 484781

**ALPINE ELECTRONICS GmbH
SUCURSAL EN ESPAÑA**

C/Portal de Gamarra 36, Pabellón 3
01007 Vitoria-Gasteiz
Phone 945-283588

PRÉCAUTIONS

INFORMATION IMPORTANTE À LIRE ATTENTIVEMENT AVANT D'UTILISER CE PRODUIT	7
---	---

AVERTISSEMENT

Points à respecter pour une utilisation sécurisée	7
--	---

Droits d'auteur et marques de commerce

Droits d'auteur et marques de commerce	10
--	----

Caractéristiques clés

Caractéristiques clés du système	11
Mon menu	11
Balayage du doigt sur l'écran tactile	11
À propos du double écran	11

Mise en route

Composants et caractéristiques	12
Mise sous et hors tension	12
Mise sous tension	12
Réinitialisation du système	13
Réglage du volume	13
Mise en sourdine	13
Fonctionnement des touches tactiles	13
Réglages du son	14
Reconnaissance vocale	14
Changement de sources	14
Saisie de texte (clavier)	15
Affichage d'informations sur la barre d'état	15
Écran d'accueil	16
Ajout de vos éléments de menus favoris à My Menu	16
Écran Menu	17

Radio/RDS

Écran principal FM Radio	18
Écran principal Radio OM/OL (AM)	18
Écoute de la radio FM/AM	19
Sélection d'émissions de radio	19
Enregistrement d'une émission radio dans les présélections	20
Utilisation du menu Preselection	20
Fonctionnement RDS	21
Annonces routières	21

Réception manuelle d'informations routières	21
Activation ou désactivation des fréquences alternatives (AF)	21
Stations régionales	21
Réglages du son	21

DAB

Écran principal DAB Radio	22
Écoute d'une radio DAB	22
Sélection de station DAB	23
Enregistrement de station DAB dans les présélections	23
Utilisation du menu Preselection	24
Annonces routières	24
Contrôle de plage dynamique (DRC)	24
Activation/Désactivation de l'antenne DAB	24
Suivi de services - Activation/Désactivation de contenu (Soft Link) associé	24
Réglages du son	24

Disque

Format de disque compatible	25
Code régional de DVD	25

Disque vidéo

Écran principal Disc Video (Disc DVD)	26
Lecture de fichiers vidéo sur disque	26
Visualisation en plein écran	26
Recherche de fichiers vidéo sur disque	27
Avance rapide ou recul rapide dans un fichier	27
Répéter	27
Aléatoire	27
Réglages du son	27
Réglages visuels	27

Disque de musique

Écran principal Disc Music	28
Lecture de fichiers musicaux sur disque	28
Recherche de fichiers musicaux sur disque	28
Avance rapide ou recul rapide dans un fichier	29
Répéter	29
Aléatoire	29
Réglages du son	29

CD de données – Disque d'images

Écran principal Disc Image	30
Lecture de fichiers d'image sur disque	30
Visualisation en plein écran	30
Recherche de fichiers d'image sur le disque... ..	30
Répéter	31
Aléatoire.....	31
Réglages visuels	31

Disque DVD

Écran principal du disque DVD.....	32
Lecture d'un DVD	32
Visualisation en plein écran	32
Recherche de chapitres	33
Recherche à partir du menu supérieur.....	33
Avance rapide ou recul rapide dans un chapitre.....	33
Répéter	33
Modification du format de l'écran.....	34
Utilisation du menu supérieur	34
Utilisation du menu secondaire.....	34
Modification de la langue des sous-titres	34
Modification de la langue audio	34

CD audio

Écran principal Audio CD.....	35
Lecture d'un CD audio.....	35
Recherche de pistes.....	35
Avance rapide ou recul rapide dans une piste	36
Répéter	36
Aléatoire.....	36
Balayage.....	36

Musique sur support USB

Écran principal USB Musique.....	37
Lecture de fichiers musicaux sur USB	37
Recherche de fichiers musicaux sur USB.....	37
Avance rapide ou recul rapide dans un fichier	38
Répéter	38
Aléatoire.....	38
Balayage.....	38
Ajout d'une chanson à une liste de lecture.....	39
Suppression d'une liste de lecture	39
Réglages du son	39
Format de supports USB musicaux pris en charge.....	39

Vidéo sur support USB

Écran principal Vidéo USB.....	40
Lecture de fichiers vidéo sur support USB	40
Visualisation en plein écran	40
Recherche de fichiers vidéo sur support USB	41
Avance rapide ou recul rapide dans un fichier	41
Répéter	41
Visualisation des info des fichiers.....	41
Sous-titre.....	41
Réglages visuels	42
Réglages du son	42
Format USB vidéo pris en charge	42

Image sur support USB

Écran principal USB Image.....	43
Lecture de fichiers d'image sur support USB	43
Visualisation en plein écran	43
Recherche de fichiers d'image sur support USB	43
Réglages de l'écran.....	43

iPod Music

Écran principal iPod Music (iPod Musique).....	44
Lecture avec iPod Music (iPod Musique).....	44
Recherche de fichiers musicaux sur iPod	45
Avance rapide ou recul rapide dans un fichier	45
Répéter	45
Lecture aléatoire.....	45
Réglages du son	45

Android Auto

Qu'est-qu'Android Auto ?	46
Activer Android Auto.....	46

Apple CarPlay

Accès à Apple CarPlay	46
-----------------------------	----

HDMI

Écran principal HDMI	47
Lecture en mode HDMI.....	47
Visualisation en plein écran	47
Modification du format de l'écran	47
Réglages visuels	48
Réglages du son	48

AUX (appareil auxiliaire)

Écran principal AUX.....	49
Lecture en mode AUX.....	49
Visualisation en plein écran.....	49
Modification du format de l'écran.....	49
Réglages visuels.....	49
Réglages du son.....	49

Bluetooth Audio

Écran principal Bluetooth Audio.....	50
Lecture Bluetooth Audio.....	50
Paramètres de connexion.....	51
Quand un appareil est déjà jumelé.....	51
Avance rapide ou recul rapide dans un fichier.....	51
Répéter.....	51
Lecture aléatoire.....	51
Réglages du son.....	51

Fonctionnement du Bluetooth

Configuration avant utilisation.....	52
--------------------------------------	----

Téléphone portable

Jumelage et connexion d'un téléphone.....	53
Quand aucun téléphone n'est jumelé.....	53
Quand un téléphone portable est déjà jumelé.....	53
Lorsque votre téléphone est connecté.....	53
Déconnexion d'appareils Bluetooth.....	54
Suppression d'appareils Bluetooth.....	54
Écran Phone.....	54
Écran principal Bluetooth Phone.....	54
Passer un appel.....	55
Appel en composant un numéro.....	55
Appel à partir du journal des appels.....	55
Passer un appel à partir des contacts.....	55
Passer un appel à partir des favoris.....	56
Réponse à un appel.....	56
Utilisation de menus durant un appel.....	57
Fin d'un appel.....	57
Passer l'appel en mode privé/mains libres.....	57
Mettre un appel en attente.....	57
Activation/Désactivation du micro.....	58
Réglage du volume d'appel.....	58
Fonction DTMF (Touch-Tone).....	58
Contacts.....	58
Téléchargement de contacts.....	58
Recherche de contacts.....	58
Information.....	59

Historique.....	59
Réglage du volume d'appel.....	59
Information.....	59
Favoris.....	59
Enregistrement dans les favoris.....	59
Suppression de favoris.....	60
Paramètres Bluetooth.....	60

Réglages

Mode de départ.....	61
Paramètres Bluetooth.....	61
Connexion Bluetooth.....	61
Définition de la priorité de connexion automatique.....	63
Affichage des infos du système Bluetooth.....	64
Réglage du mot de passe.....	64
Réinitialisation des paramètres Bluetooth.....	64
Réglages du son.....	65
Réglage de tonalité/équilibre/balance.....	65
Réglage du haut-parleur de graves extrêmes.....	65
Réglage de MX HD.....	66
Réglage des présélections EQ.....	66
Réglage des paramètres du répartiteur (X-Over).....	67
Définition de la correction temporelle.....	68
Réglage d'annulation.....	69
Réglage du son des touches.....	69
Activation/Désactivation de la sourdine audio en marche arrière.....	70
Réglages son par défaut.....	70
Réglages visuels.....	70
Réglage de luminosité/contraste/ saturation/teinte.....	70
Réglages de l'écran.....	71
Réglage de l'écran/éclairage.....	71
Réglage de la couleur de l'écran.....	71
Réglage de la couleur d'éclairage.....	72
Réglage du défilement du texte.....	72
Configuration générale.....	72
Réglage de l'écran de veille.....	72
Réglage de la langue.....	73
Paramétrage du code de sécurité.....	73
Affichage des infos du système.....	73
Réglage du mode Démo.....	74
Initialisation du système.....	74
Réglages de la voiture.....	75
Réglage du volant.....	75
Réglage de l'état d'installation.....	75
Configuration AUX.....	75

Activation/Désactivation de la fonction AUX.....	75
Réglage du nom AUX.....	76
Utilisation de la télécommande.....	76
Réglage du signal.....	76
Réglages HDMI.....	76
Réglages de la caméra.....	77
Réglage de l'état de la caméra.....	77
Réglage du signal de la caméra.....	77
Réglage des lignes de guidage de la caméra.....	77
Réglages de la connectivité.....	78
Réglage Android Auto.....	78
Configuration d'Apple CarPlay.....	79
Réglages Date/Heure.....	79
Réception de l'heure GPS.....	79
Conversion du format de l'heure.....	79
Activation/Désactivation de l'heure d'été.....	79

Fonctionnement de la caméra

Utilisation de la caméra de recul.....	80
Affichage de l'image de caméra arrière à partir de l'écran Menu.....	80
Affichage de la vidéo de la vue arrière quand la voiture est en marche arrière.....	80
Activation/Désactivation de l'affichage des lignes de guidage.....	80
Activation/Désactivation de l'affichage des lignes de guidage de remorque.....	80
Commutation de l'image de caméra avant.....	80
Au sujet des lignes de guidage de caméra de recul.....	81

Information

Mise à jour logicielle du produit.....	83
À propos des formats pris en charge.....	83
A propos de MP3/WMA/AAC/FLAC/OGG/APE/MP2.....	83
En cas de problème.....	85
Messages d'erreur.....	86
Spécifications.....	87

Mode d'emploi

PRÉCAUTIONS

INFORMATION IMPORTANTE À LIRE ATTENTIVEMENT AVANT D'UTILISER CE PRODUIT

- *Ce produit ne peut en aucun cas se substituer à votre bon sens. Tous les itinéraires qu'il vous suggère ne peuvent en aucun cas supplanter la réglementation routière locale ni votre propre jugement, pas plus que votre connaissance des règles fondamentales de sécurité routière. Ne suivez pas l'itinéraire qu'il vous suggère si la manoeuvre est interdite ou dangereuse, vous expose à un danger, ou bien s'il vous conduit dans une zone apparemment dangereuse.*
- *Ne regardez l'écran que lorsque c'est nécessaire et sans danger. Si vous devez regarder plus longtemps l'écran, arrêtez-vous en lieu sûr en respectant les règles de sécurité.*
- *Ne saisissez pas de destinations, ne faites pas de réglages et ne cherchez pas à accéder à d'autres fonctions exigeant un regard prolongé de l'écran pendant la conduite. Arrêtez-vous en lieu sûr et de manière légale avant d'essayer d'accéder au système.*
- *En utilisant le système de navigation pour trouver l'itinéraire jusqu'à un service d'urgence, veuillez vous adresser à l'établissement concerné pour valider et vérifier la disponibilité avant de vous y rendre. Tous les services d'urgence, postes de police, pompiers, hôpitaux et cliniques, ne sont pas enregistrés dans la base de données. Utilisez de votre propre jugement et renseignez-vous pour savoir quelle direction prendre dans de telles situations.*
- *La base de données de cartes utilisée dans le système de navigation contient les données cartographiques les plus récentes disponibles au moment de la production. En raison de modifications de rues et de quartiers, il peut arriver que le système de navigation ne soit pas en mesure de vous guider jusqu'à la destination souhaitée. Dans ces cas, faites appel à votre propre jugement.*
- *La base de données cartographiques est destinée à vous suggérer des itinéraires. Elle ne tient pas compte de facteurs tels que la sécurité de l'itinéraire suggéré ou d'autres facteurs pouvant affecter le temps nécessaire pour arriver à destination. Le système ne reflète pas les fermetures de route ou les travaux, les caractéristiques d'une route (p. ex., le type de revêtement, les pentes ou les dénivellations, les restrictions de largeur ou de hauteur, etc.), les embouteillages, les conditions météorologiques ou tout autre facteur susceptible d'affecter la sécurité ou la durée du trajet. Utilisez votre jugement personnel si le système de navigation n'est pas en mesure de vous fournir un itinéraire de rechange.*
- *Dans certains cas, le système de navigation peut afficher la position du véhicule de manière erronée. Utilisez alors votre jugement personnel pour prendre en compte les conditions de conduite actuelles. Normalement, le système de navigation devrait corriger automatiquement la position du véhicule, cependant, il peut arriver que vous soyez obligé de corriger vous-même votre position. Si le cas se présente, arrêtez-*

vous en lieu sûr en respectant les règles de sécurité avant de rectifier votre position.

- *Assurez-vous que le volume de l'unité est réglé à un niveau qui vous permet d'entendre la circulation et les véhicules de secours. Conduire sans pouvoir entendre les sons extérieurs peut provoquer un accident.*
- *Assurez-vous que tout autre personne ayant l'intention d'utiliser ce système de navigation lise attentivement les précautions et le mode d'emploi.*

Si certains points du manuel ne vous paraissent pas clairs ou si vous avez des doutes sur le fonctionnement du système de navigation, veuillez contacter un représentant agréé ALPINE avant d'utiliser le système de navigation.

AVERTISSEMENT

Points à respecter pour une utilisation sécurisée

- *Lisez attentivement ce manuel avant d'utiliser ce disque et les organes du système. Ils contiennent des instructions sur la manière d'utiliser ce produit de manière sûre et efficace. Alpine ne peut être tenu responsable des problèmes résultant du non-respect des instructions contenues dans ce manuel.*
- *Ce manuel utilise des symboles graphiques pour vous montrer comment utiliser ce produit en toute sécurité et pour vous avertir des dangers potentiels de connexions et de manipulations incorrectes. Voici la signification de ces symboles. Il est important de comprendre la signification de ces symboles graphiques pour pouvoir utiliser ce manuel et le système correctement.*

AVERTISSEMENT

- *L'utilisation du système pendant les trajets est dangereuse. Arrêter le véhicule avant d'utiliser le logiciel.*
- *Les circonstances du trajet et le code de la route priment sur l'information affichée sur la carte. Les restrictions de circulation et les circonstances rencontrées doivent vous guider.*
- *Ce logiciel est conçu pour l'utilisation exclusive dans l'unité. Il ne doit ni ne peut être utilisé en conjonction avec un autre matériel.*



AVERTISSEMENT

Ce symbole désigne des instructions importantes. Le non-respect de ces instructions peut entraîner de graves blessures, voire la mort.

INSTALLER CORRECTEMENT L'APPAREIL DE FAÇON À CE QUE LE CONDUCTEUR NE PUISSE PAS REGARDER LA TV/VIDÉO TANT QUE LA VOITURE N'EST PAS À L'ARRÊT ET LE FREIN À MAIN ACTIONNÉ.

Il est dangereux de regarder la télévision/vidéo tout en conduisant un véhicule. Une installation incorrecte de ce produit permet au conducteur de regarder la télévision/une vidéo en conduisant, ce qui risque de le distraire et de causer un accident. Le conducteur ou d'autres personnes peuvent être gravement blessés.

NE PAS REGARDER DE VIDÉO PENDANT LA CONDUITE.

Regarder une vidéo peut distraire le conducteur de la conduite du véhicule et causer un accident.

N'ACTIVEZ AUCUNE FONCTION SUSCEPTIBLE DE DÉTOURNER VOTRE ATTENTION DE LA CONDUITE DU VÉHICULE.

Les fonctions requérant une attention prolongée ne doivent être exploitées qu'à l'arrêt complet du véhicule. Arrêtez toujours le véhicule dans un endroit sûr avant d'activer ces fonctions. Sinon, il existe un risque d'accident.

NE PAS SUIVRE LES ITINÉRAIRES CONSEILLÉS SI LE SYSTÈME DE NAVIGATION INVITE À EFFECTUER UNE MANŒUVRE DANGEREUSE OU ILLÉGALE, OU VOUS PLACE DANS UNE SITUATION OU A UN ENDROIT DANGEREUX.

Ce produit ne peut en aucun cas se substituer à votre bon sens. Tout itinéraire conseillé par ce système ne peut se substituer au code de la route local, à votre jugement personnel ni à la sécurité de conduite.

GARDEZ LE VOLUME À FAIBLE NIVEAU DE MANIÈRE À POUVOIR ENTENDRE LES BRUITS EXTÉRIEURS PENDANT LA CONDUITE.

Des niveaux de volume excessifs qui couvrent les sirènes des ambulances ou les signaux routiers (passages à niveau, etc.) peuvent être dangereux et provoquer un accident. UN NIVEAU DE VOLUME TROP ÉLEVÉ À L'INTÉRIEUR DU VÉHICULE PEUT ÉGALEMENT AVOIR DES EFFETS IRRÉVERSIBLES SUR VOTRE AUDITION.

MINIMISER L'AFFICHAGE EN COURS DE CONDUITE.

La visualisation de l'affichage peut distraire le conducteur de la conduite du véhicule et, partant, de provoquer un accident.

NE DÉMONTÉZ PAS ET NE MODIFIEZ PAS L'APPAREIL.

Il y a risque d'accident, d'incendie ou de choc électrique.

À UTILISER UNIQUEMENT SUR DES VOITURES À MASSE NÉGATIVE DE 12 VOLTS.

(Vérifiez auprès de votre concessionnaire si vous n'en êtes pas certain.) Sinon, il existe un risque d'incendie, etc.

GARDER LES PETITS OBJETS COMME LES VIS HORS DE PORTÉE DES ENFANTS.

L'ingestion de tels objets peut entraîner de graves blessures. En cas d'ingestion, consultez immédiatement un médecin.

UTILISEZ DES FUSIBLES DE L'AMPÉRAGE APPROPRIÉ.

Sinon, il existe un risque d'incendie ou de choc électrique.

N'OBSTRUEZ PAS LES SORTIES D'AIR NI LES PANNEAUX DU RADIATEUR.

Une surchauffe interne peut se produire et provoquer un incendie.

UTILISEZ CET APPAREIL POUR DES APPLICATIONS MOBILES DE 12 V.

Toute utilisation autre que l'application désignée comporte un risque d'incendie, de choc électrique ou de blessure.

EFFECTUEZ CORRECTEMENT LES CONNEXIONS.

Sinon, il y a un risque de blessures ou de dommages à l'appareil.

AVANT TOUTE CONNEXION, DÉBRANCHEZ LE CÂBLE DE LA BORNE NÉGATIVE DE LA BATTERIE.

Sinon, il y a un risque de choc électrique ou de blessure par courts-circuits.

FAIRE EN SORTE QUE LES CÂBLES NE SE COINCENT PAS DANS DES OBJETS SITUÉS À PROXIMITÉ.

Positionnez les câbles conformément au manuel de manière à éviter toute obstruction lors de la conduite. Les câbles gênant les mouvements ou pendant à des endroits tels que le volant, le levier de vitesse, les pédales de frein, etc. peuvent être extrêmement dangereux.

NE DÉNUDEZ PAS LES CÂBLES ÉLECTRIQUES.

N'enlevez jamais la gaine isolante pour alimenter un autre appareil. Cela présente un risque de dépassement de la capacité de courant du fil, d'incendie ou de choc électrique.

N'ENDOMMAGEZ PAS DE CONDUITES NI DE CÂBLES LORS DU FORAGE DES TROUS.

Lors du forage de trous dans le châssis en vue de l'installation, veillez à ne pas entrer en contact, endommager ou obstruer de conduites, de tuyaux à carburant ou de fils électriques. Le non-respect de ces précautions peut entraîner un incendie.

N'UTILISEZ PAS D'ÉCROUS NI DES BOULONS DU CIRCUIT DE FREINAGE OU DE DIRECTION POUR LES CONNEXIONS DE MASSE.

Les boulons et les écrous utilisés pour les circuits de freinage et de direction (ou de tout autre système de sécurité) ou les réservoirs ne peuvent JAMAIS être utilisés pour l'installation ou la liaison à la masse. L'utilisation de ces organes peut désactiver le système de contrôle du véhicule et causer un incendie, etc.

NE PAS INSTALLER L'APPAREIL À DES EMPLACEMENTS POUVANT GÊNER L'UTILISATION DU VÉHICULE, C'EST-À-DIRE PRÈS DU VOLANT, DU LEVIER DE VITESSE, ETC.

Cela peut obstruer la vue vers l'avant ou gêner les mouvements, par exemple, ce qui peut provoquer un accident grave.

AVERTISSEMENT

Ce symbole désigne des instructions importantes. Le non-respect de ces instructions peut entraîner des blessures ou des dommages matériels.

INTERROMPEZ TOUTE UTILISATION EN CAS DE PROBLÈME.

Le non-respect de cette précaution peut entraîner des blessures ou endommager l'appareil. Retournez l'appareil auprès du distributeur Alpine agréé ou un centre de service après-vente Alpine en vue de la réparation.

FAITES INSTALLER LE CÂBLAGE ET L'APPAREIL PAR DES EXPERTS.

Le câblage et l'installation de cet appareil requièrent des compétences techniques et de l'expérience. Pour garantir la sécurité, faites procéder à l'installation de cet appareil par le distributeur qui vous l'a vendu.

UTILISEZ LES ACCESSOIRES SPÉCIFIÉS ET INSTALLEZ-LES CORRECTEMENT.

Utilisez uniquement les accessoires spécifiés. L'utilisation d'autres composants que les composants spécifiés peut causer des dommages internes à cet appareil ou menacer la sécurité de son installation. Les pièces utilisées risquent de se desserrer et de provoquer des dommages ou une défaillance de l'appareil.

DISPOSEZ LE CÂBLAGE DE MANIÈRE À NE PAS LE COINCER CONTRE UNE ARÊTE MÉTALLIQUE.

Acheminez les câbles à l'écart des pièces mobiles (comme les rails d'un siège) et des arêtes acérées ou pointues. Ceci évitera ainsi de coincer et d'endommager les câbles. Si un câble passe dans un orifice métallique, utilisez un passe-cloison en caoutchouc pour éviter que la gaine isolante du câble ne soit endommagée par le rebord métallique de l'orifice.

N'INSTALLEZ PAS À DES ENDROITS TRÈS HUMIDES OU POUSSIÉREUX.

Évitez d'installer l'appareil dans des endroits très humides ou poussiéreux. La pénétration d'humidité ou de poussière à l'intérieur de cet appareil risque de provoquer une défaillance.

AVIS

Nettoyage de l'appareil

Nettoyez régulièrement l'appareil avec un chiffon doux et sec. En cas de taches tenaces, humidifiez le chiffon à l'eau uniquement. Tout autre produit risque de dissoudre la peinture ou d'endommager le plastique.

Température

Assurez-vous que la température de l'habitacle est comprise entre 0°C (+32°F) et +45°C (+113°F) avant de mettre l'appareil en fonction.

Entretien

En cas de problème, n'essayez pas de réparer l'appareil vous-même.

Renvoyez-le à votre distributeur Alpine ou au centre de service après-vente Alpine le plus proche pour le faire réparer.

Protection du connecteur USB

- Seuls des smartphones, des iPods ou des clés USB compatibles peuvent être raccordés au connecteur USB de cet appareil. Le bon fonctionnement de l'appareil n'est pas garanti si vous utilisez d'autres produits USB.
- Si vous utilisez le connecteur USB, veillez à utiliser uniquement le câble du connecteur fourni avec l'appareil. Un répéteur USB n'est pas pris en charge.
- Selon le type de clé USB raccordée, il est possible que l'appareil ne fonctionne pas ou que certaines fonctions ne soient pas disponibles.
- Les formats de fichier audio pouvant être lus sur cet appareil sont les suivants MP3/WMA/AAC/FLAC/OGG/APE/MP2.
- Le nom d'artiste/morceau, etc., peut être affiché. Il est possible que les caractères spéciaux ne s'affichent pas correctement.



MISE EN GARDE

Alpine décline toute responsabilité en cas de perte de données, etc., même si les données sont perdues pendant l'utilisation de ce produit.

Manipulation de la clé USB

- Cet appareil peut commander un dispositif mémoire prenant en charge le protocole de stockage de masse USB. Il peut lire les formats de fichier audio MP3, WMA, AAC, OGG, APE, MP2 et FLAC.
- Le fonctionnement de la clé USB n'est pas garanti. Utilisez la clé USB conformément aux conditions d'utilisation. Lisez attentivement le mode d'emploi de la clé USB.
- Évitez d'utiliser la clé dans les endroits suivants :
 - Dans un véhicule en plein soleil ou sous des températures élevées.
 - Dans des endroits humides ou dans lesquels sont stockées des substances corrosives.
- Installez la clé USB dans un endroit qui ne fasse pas obstacle aux manœuvres du conducteur.
- La clé USB risque de ne pas fonctionner correctement sous des températures extrêmes.
- Utilisez uniquement une clé USB certifiée. Notez cependant que certaines clés USB certifiées risquent de ne pas fonctionner correctement selon leur type ou leur état.
- Selon les réglages de la clé USB, l'état de la mémoire ou le logiciel d'encodage, il est possible que cet appareil ne lise pas ou n'affiche pas correctement.
- La clé USB peut prendre un certain temps pour démarrer la lecture. Si la clé USB comporte un fichier autre qu'un fichier audio, il est possible que la lecture ou la recherche de ce fichier soit extrêmement lente.
- L'appareil peut lire des fichiers portant des extensions MP3, WMA, AAC, OGG, APE, MP2 ou FLAC.
- N'ajoutez pas les extensions de fichier ci-dessus à un fichier autre qu'un fichier audio. Les données non audio ne seront pas reconnues. La lecture risquerait de contenir des bruits qui endommagent les enceintes et/ou les amplificateurs.
- Nous vous recommandons de sauvegarder les données importantes sur un ordinateur personnel.
- Ne retirez pas la clé USB pendant la lecture. Sélectionnez une SOURCE autre qu'USB, puis retirez la clé USB pour éviter d'endommager sa mémoire.

Droits d'auteur et marques de commerce

- Apple, iPhone, iPod et iPod touch sont des marques d'Apple Inc., enregistrées aux États-Unis et dans les autres pays. Apple CarPlay est une marque commerciale d'Apple Inc.
- La présence d'un logo Apple CarPlay signifie qu'une interface de véhicule répond aux normes de performances d'Apple. Apple n'est pas responsable du fonctionnement de ce véhicule ou de sa conformité avec les normes réglementaires et de sécurité. Veuillez noter que l'utilisation de ce produit avec un iPod ou un iPhone peut réduire la performance sans fil.
- « Made for iPod » et « Made for iPhone » signifient qu'un accessoire électronique a été conçu pour se connecter spécifiquement à un iPod ou un iPhone, respectivement, et qu'il a été certifié par le développeur comme conforme avec les normes de performance d'Apple. Apple n'est pas responsable du fonctionnement de cet appareil ou de sa conformité avec les normes réglementaires et de sécurité. Veuillez noter que l'utilisation de cet accessoire avec un iPod ou un iPhone peut réduire la performance sans fil.
- Google, Android, Android Auto, Google Play et d'autres marques sont des marques déposées de Google Inc.
- Fabriqué sous licence de Dolby Laboratories. Dolby et le symbole du double D sont des marques déposées de Dolby Laboratories.
- La marque et les logos Bluetooth® sont la propriété de Bluetooth SIG, Inc. et leur utilisation par Alpine Electronics, Inc. s'effectue sous licence.
- Les termes HDMI et HDMI High-Definition Multimedia Interface et le logo HDMI sont des marques commerciales ou des marques déposées de HDMI Licensing, LLC aux États-Unis et d'autres pays.
- ©2006-2018 TomTom. Tous droits réservés. Ce matériel est un système propriétaire et fait l'objet d'une protection de droits d'auteur, d'une protection de droits de base de données et d'autres droits de propriété intellectuelle de TomTom ou de ses fournisseurs. L'utilisation de ce matériel fait l'objet de termes d'un accord de licence. Toute copie ou divulgation non autorisée de ce matériel engage votre responsabilité civile et pénale.
-  est une marque commerciale de DVD Format/Logo Licensing Corporation.

Caractéristiques clés

Caractéristiques clés du système

Mon menu

Les fonctions fréquemment utilisées, comme le mode Audio ou Navigation, peuvent être facilement rappelées en les ajoutant à l'écran Mon menu. Pour les détails, consultez la section « Fonction Mon menu » (page 16).

■ Exemple d'écran Mon menu



- Les fonctions fréquemment utilisées et les fonctions utiles peuvent être personnalisées selon vos souhaits.
- Vous pouvez enregistrer jusqu'à 8 options de menu.
- Vous pouvez ajouter plus d'une fois la même fonctionnalité.

Balayage du doigt sur l'écran tactile

Vous pouvez changer un écran ou une page en balayant du doigt l'écran tactile à la verticale ou à l'horizontale. Pour de plus amples informations, reportez-vous à « Fonctionnement de l'écran tactile » (page 13).

Passez légèrement le doigt sur l'écran.

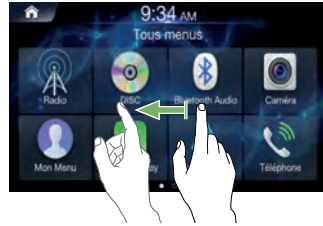

À propos du double écran

Le double écran vous permet d'afficher les écrans Navigation et Audio/Visuel en même temps.

Double écran



Écran tactile de Widget

Navigation en plein écran



Mise en route

Composants et caractéristiques

INE-W611D

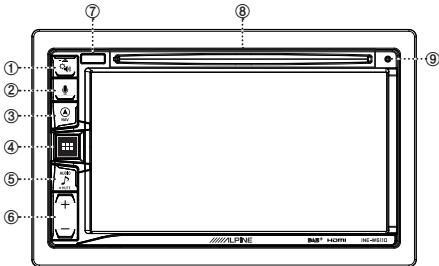

- ① **Touche Réglages du son ou Éjection**
Affiche l'écran de réglages [Son/Fader/Balance].
Appuyez longuement sur ce bouton pour éjecter le disque.
- ② **Touche ou VOIX**
En fonction du smartphone connecté, appuyez pour rappeler la fonction Siri ou le mode de reconnaissance vocale.
- ③ **Touche (NAV)**
Rappelle l'écran de carte de navigation.
Appuyez de nouveau pour passer à l'écran du menu Navigation.
Appuyez sur cette touche et maintenez-la enfoncée pendant au moins 2 secondes pour passer à l'écran d'itinéraire vers le domicile (Go Home). (Si l'adresse du domicile n'est pas encore définie, l'écran de définition du domicile s'affiche.)
Pour en savoir plus sur les opérations de navigation, reportez-vous à « Manuel d'utilisation du système de navigation » dans le CD-ROM.
Rappelle l'écran de carte de smartphone connecté.
En fonction du smartphone, cette fonction peut ne pas être disponible.
- ④ **Touche Tous menus ou (mise hors tension).**
Rappelle l'écran Tous menus.
Appuyez sur cette touche et maintenez-la enfoncée pendant au moins 2 secondes pour mettre l'appareil hors tension.
- ⑤ **Touche AUDIO ou -MUTE (SOURDINE).**
Affiche l'écran audiovisuel.
Quand cette touche est enfoncée longuement, le volume se met en sourdine.
- ⑥ **Touche + / -**
Appuyez sur cette touche pour régler le volume.
- ⑦ **Remote Sensor**
Dirigez la télécommande vers le capteur dans un rayon maximum de 2 mètres.
- ⑧ **Fente d'insertion de disque**
Insère/éjecte des disques
- ⑨ **Commutateur RESET (RÉINITIALISER)**
Le système de cette unité est réinitialisé.

À propos de la description des touches de boîtier et des boutons d'écran dans ce mode d'emploi

Les touches de la façade de l'unité sont mentionnées en caractères gras (ex. MENU). Les touches tactiles (à l'écran) apparaissent en caractères gras et entre crochets [] (par ex. : [X]).

Mise sous et hors tension

Certaines fonctions de cet appareil ne peuvent être exécutées quand le véhicule est en mouvement. Avant de les solliciter, arrêtez le véhicule en lieu sûr et serrez le frein à main.

1 Mettez la clé de contact en position Accessoires ou Marche.

Le système s'allume.

- Lorsque le système est mis sous tension, il affiche le dernier écran qui était affiché avant la coupure du contact. Par exemple, si l'appareil est en mode radio quand le contact est coupé, il y reste lors de la remise du contact.

2 Appuyez sur la touche Tous menus/(Mise hors tension) pendant au moins 2 secondes pour mettre l'appareil hors tension.

- L'appareil peut être activé en appuyant sur n'importe quelle touche.

Mise sous tension

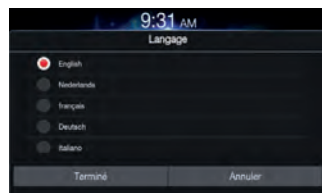
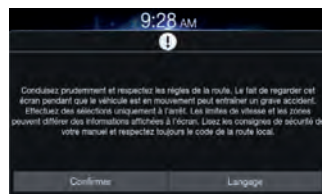

Avec le système Alpine, l'écran d'accueil s'affiche automatiquement lorsque la clé de contact est tournée en position ACC ou ON.

Lorsque vous utilisez le système pour la première fois, le menu de sélection de la langue s'affiche. Faites défiler la liste Language à la verticale, puis effleurez votre choix parmi les 9 langues proposées.

- Certaines fonctions de cet appareil ne peuvent être exécutées quand le véhicule est en mouvement. Avant de les solliciter, arrêtez le véhicule en lieu sûr et serrez le frein de stationnement.

Réinitialisation du système.

Assurez-vous d'appuyer sur la touche RESET lorsque vous utilisez l'appareil pour la première fois, après avoir remplacé la batterie de la voiture, etc.

- 1 Mettez l'appareil hors tension.
- 2 Appuyez sur le commutateur RESET à l'aide d'un stylo à bille ou d'un objet pointu similaire.

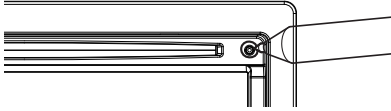

Réglage du volume

Ajustez le volume en appuyant sur le bouton [+ , -]. Le volume diminue ou augmente si vous appuyez sur la touche [+ / -] en continu. Volume : 0 - 35

Mise en sourdine

La fonction de silence audio abaisse instantanément le volume à 0.

Appuyez longuement sur le bouton .

Le niveau de son sera à 0.

Fonctionnement des touches tactiles

Vous pouvez faire fonctionner le système en utilisant le panneau tactile de l'écran.

- *Veillez à ne toucher que légèrement le bouton d'écran avec le bout du doigt pour éviter de rayer l'écran.*

Utilisation de l'écran tactile

Effleurez une touche ou une option à l'écran.

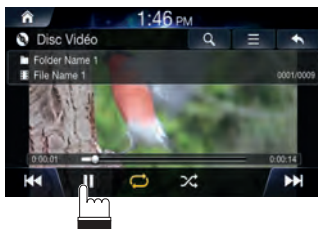

- *Si rien ne se passe lorsque vous effleurez une touche, retirez votre doigt.*
- *Les touches à l'écran qui sont indisponibles sont grisées.*

Fonctionnement du balayage

Déplacez votre doigt avec légèreté en un mouvement de balayage.

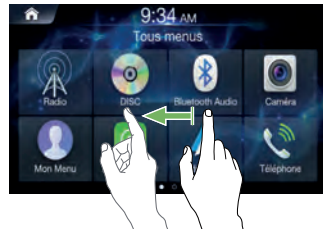

Opération de Glisser et déplacer

Appuyez longuement sur l'élément voulu, puis déplacez-le vers sa nouvelle position en déplaçant le doigt, puis relâchez votre doigt pour placer l'élément.



- *Il n'est pas possible de zoomer à l'écran avec deux doigts (en les rapprochant) ou de dézoomer (en les éloignant).*

Réglages du son

Appuyez sur la touche  (Réglage du son) pour ajuster les sons.

L'écran de paramètres [Son/Fader/Balance] apparaît.

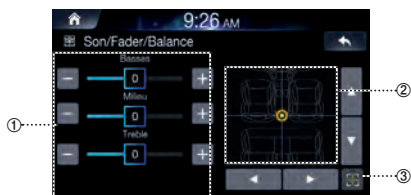

- ① Touches pour le niveau de tonalité
- ② Zone Balance/Fader
- ③ Touche pour la position centrale

Utilisez les touches ▲, ▼, ◀, ▶, 0 et  pour ajuster les réglages.

Effleurez  pour rétablir le son en position centrale.

Reconnaissance vocale

Vous pouvez utiliser la fonction Siri/fonction vocale de Google de votre téléphone iPhone/Android.

- 1 Connectez votre téléphone et activez Apple CarPlay ou Android Auto.
- 2 Appuyez sur la touche  (Voix) pour démarrer la reconnaissance vocale.
- 3 Prononcez la commande.

Changement de sources

Appuyez sur la touche  (AUDIO) pour changer de source.

Changement de sources en utilisant la touche  (AUDIO)

Durant une lecture audio/visuelle, appuyez sur la touche  (AUDIO) plusieurs fois pour basculer vers la source souhaitée.

Radio → DAB → USB Musique → Vidéo USB → AUX → HDMI → Disc → Bluetooth Audio → Radio

*1 Cette option est indisponible sans connexion d'un appareil USB/iPod/Disque/Smartphone/Bluetooth compatible.

*2 Le nom défini pour « HDMI Name/AUX Name » est affiché.

*3 Quand AUX est réglé sur « Off » (Arrêt), cette option n'est pas disponible.

*4 Disponible quand Apple CarPlay est utilisé/un smartphone Android avec Android Auto est connecté.

La lecture de musique Apple CarPlay bloque la source iPod quand un iPhone 5 ou ultérieur est connecté, et vice versa. Reportez-vous à « Configuration d'Apple CarPlay ».

Changement de sources à partir de l'écran Tous menus

1 Appuyez sur la touche Tous menus.

L'écran de menu s'affiche.

- Vous pouvez afficher l'écran de menus en effleurant [Tous menus] à l'écran d'accueil.

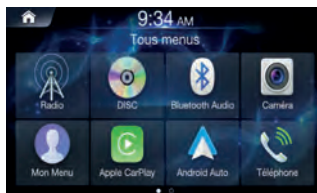

2 Effleurez la source média voulue parmi Tous menus.

Saisie de texte (clavier)

Les écrans et procédures affichés peuvent varier légèrement selon la fonction utilisée, mais la méthode de saisie basique ne change pas.

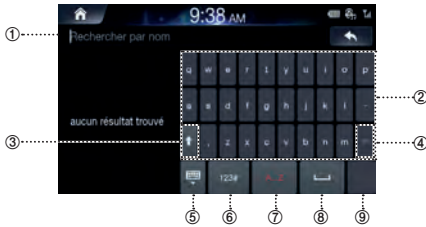

① Zone de saisie

② Caractères

③ Maj

④ Supprimer

Permet de revenir au caractère précédent et de l'effacer.
Une pression longue efface rapidement

⑤ Masque le clavier

⑥ Type de clavier actuel

Effleurez pour changer de type de clavier

⑦ Type de clavier actuel

Effleurez pour changer de type de clavier

⑧ Espace

⑨ Confirmer

Affichage d'informations sur la barre d'état

Affiche la date et l'heure avec l'état du système affiché par les diverses icônes à droite de l'horloge.

Les icônes dans le tableau suivant indiquent les différents types d'état, détails et événements du système.



① Passe à l'écran d'accueil.

② Horloge

Vous pouvez commuter entre les options d'affichage 12 heures et 24 heures.

Pour plus d'informations sur les paramètres d'affichage de l'horloge, reportez-vous à la section « Réglage de l'affichage de l'horloge » (page 72).

③ Niveau de batterie de l'appareil Bluetooth connecté.

Niveau de batterie	Pas de batterie	Niveau 1	Niveau 2	Niveau 3	Niveau 4	Niveau 5
icône						

Cette fonction ne peut pas être prise en charge pour certains appareils Bluetooth. Le système fait retentir une alarme quand le niveau de batterie baisse d'un niveau.

④ S'affiche quand un appareil Bluetooth est connecté et que la connexion est définie sur ON. Affichage désactivé en cas de déconnexion ou quand la connexion est définie sur OFF.

: connexion Bluetooth à l'appareil audio
 : la connexion Bluetooth au téléphone mains libres clignote à la reconnexion.

⑤ Puissance de signal de l'appareil Bluetooth connecté.

Cette fonctionnalité est activée quand le paramètre Bluetooth est activé.

Pas de service	1	2	3	4	5	6
icône						

Écran d'accueil

Touchez .

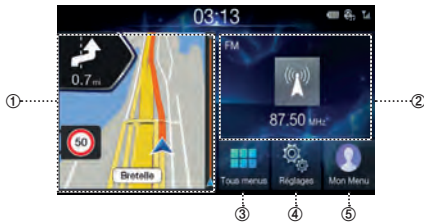

① Widget de navigation

Affiche un aperçu de la carte de navigation et de l'itinéraire. Effleurez une zone de l'écran pour passer à l'écran de navigation.

② Widget AV

Affiche des informations abrégées de la radio ou du média en cours de lecture. Effleurez la zone pour passer à l'écran du média en cours de lecture.

③ Tous menus

Affiche tous les éléments dans le menu du système.

④ Réglages

⑤ Mon menu

Passé à l'écran Mon menu.

Ajoutez vos menus favoris pour y accéder rapidement et facilement.

• Le widget NAVI s'affiche quand une carte SD NAVI est insérée.

Ajout de vos éléments de menus favoris à My Menu (Mon menu)

1 Dans l'écran d'accueil, effleurez [Mon menu] → [Modifier].



2 À partir de l'écran Modifier mon menu, sélectionnez les éléments de menus dans la liste à droite, puis faites les glisser à l'endroit souhaité à gauche.

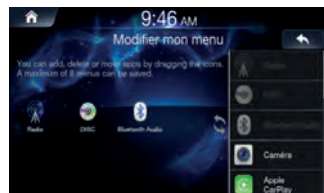

• Il est possible d'ajouter huit éléments à Mon menu.

Écran Menu

L'écran Menu affiche tous les modes disponibles pouvant être sélectionnés pour actionner le système.

Appuyez sur la touche Tous menus.
L'écran de menu s'affiche.

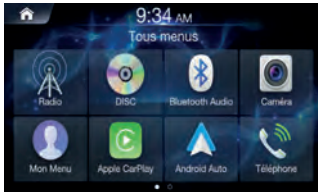

■ Exemple d'écran Tous menus



- ① **Touche Radio**
Affiche l'écran Radio. (page 18)
- ② **Touche DISC**
L'écran DISC s'affiche. (page 25)
- ③ **Touche Bluetooth Audio**
Affiche l'écran Bluetooth Audio. (page 50)
- ④ **Touche Caméra**
L'écran Caméra s'affiche. (page 80)
- ⑤ **Touche Mon menu**
Affiche l'écran Mon menu. (page 11)
- ⑥ **Apple CarPlay**
Affiche l'écran Apple CarPlay (page 46)
- ⑦ **Android Auto**
L'écran Android Auto s'affiche. (page 46)
- ⑧ **Touche Téléphone**
L'écran Téléphone s'affiche. (page 53)
- ⑨ **Touche USB Musique**
L'écran USB Musique s'affiche. (page 37)
- ⑩ **Touche Vidéo USB**
L'écran Vidéo USB s'affiche. (page 40)
- ⑪ **Touche USB Image**
L'écran USB Image s'affiche. (page 43)
- ⑫ **Touche iPod**
L'écran iPod s'affiche. (page 44)
- ⑬ **HDMI**
L'écran HDMI s'affiche. (page 47)
- ⑭ **Touche AUX**
L'écran AUX s'affiche. (page 48)
- ⑮ **Touche Navigation**
L'écran Navigation s'affiche.
Pour plus d'informations, reportez-vous au manuel de cartographies.
- ⑯ **Touche Réglages**
Affiche l'écran Réglages. (page 61)

Radio/RDS

Écran principal FM Radio

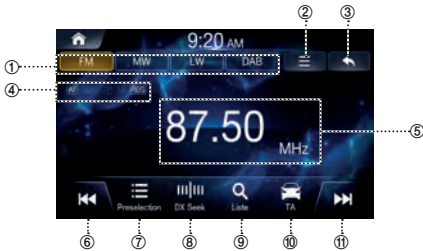

① Onglets de gammes radio

Si vous avez sélectionné l'onglet désiré, le mode Radio sélectionné fonctionne.

② Menu (AF/paramètres régionaux/réglages du son)

③ Affiche l'écran précédent

④ Indicateur RDS (AF/EON/TP/TA/REG)

Affiche l'état en/hors fonction des fonctionnalités.

⑤ Affichage d'informations

Affiche des informations telles que la fréquence, le nom de la station, le numéro de présélection, du mode textuel de radio.

⑥ Diminue la fréquence

⑦ Affiche l'écran de présélection

⑧ Modifie le mode de syntonisation

Commute le mode de syntonisation utilisé pour rechercher des émissions radio entre Manual, Preselection ou DX Seek.

⑨ Affiche l'écran de liste

⑩ Annonces de circulation en/hors fonction

⑪ Augmente la fréquence

- Les données numériques RDS incluent les informations suivantes : AF Liste des fréquences alternatives EON Autres réseaux améliorés TP Programme de trafic TA Annonce de circulation REG Régional

Écran principal Radio OM/OL (AM)

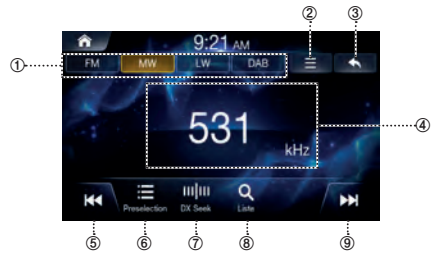

① Onglets de gammes radio

Si vous avez sélectionné l'onglet désiré, le mode Radio sélectionné fonctionne.

② Menu (réglages du son)

③ Affiche l'écran précédent

④ Affichage d'informations

Numéro de la présélection et fréquence

⑤ Diminue la fréquence

⑥ Affiche l'écran de présélection





⑦ Modifie le mode de syntonisation

Commute le mode de syntonisation utilisé pour recherche des émissions radio entre Manual Tune, Preselection ou DX Seek.

⑧ Affiche l'écran de liste

⑨ Augmente la fréquence

Écoute de la radio FM/AM

- 1** Appuyez sur la touche Tous menus  → effleurez [Radio]. Ou bien dans l'écran d'accueil, effleurez [Tous menus] → [Radio].
- 2** Effleurez l'onglet de bande souhaitée.
- 3** Effleurez  et sélectionnez le mode de syntonisation souhaité.
 - *DX Seek* : les réceptions fortes et faibles sont captées.
 - *Manual* : la fréquence est ajustée manuellement par incréments.
 - *Preselection* : commute directement les émissions présélectionnées.
- 4** Effleurez  ou  et modifier l'émission souhaitée.

Sélection d'émissions de radio

- Sélection d'une émission parmi les présélections

- 1** Effleurez .

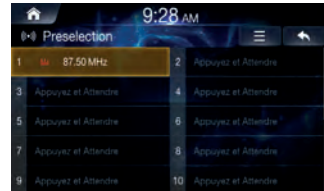

- 2** Parmi les présélections, sélectionnez la fréquence que vous souhaitez écouter.

- Sélection d'émissions dans la liste

- 1** Effleurez .

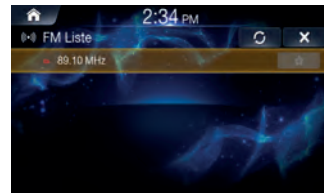

- 2** Parmi les listes, sélectionnez la fréquence que vous souhaitez écouter.

Les listes FM/AM sont mises à jour manuellement en appuyant sur .

Enregistrement d'une émission radio dans les présélections

Cette fonctionnalité est utilisée pour enregistrer manuellement l'émission en cours sur le numéro de présélection souhaité.

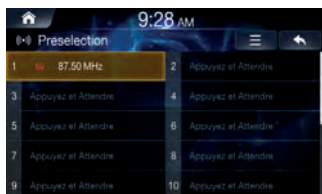

1 Réglez l'émission que vous souhaitez enregistrer.

2 Effleurez .



3 Appuyez longuement sur la zone [Appuyez et Attendez] ou sur la zone du numéro que vous souhaitez enregistrer.

Vous pouvez enregistrer au total 20 stations ou émissions en tant que présélections pour chaque bande (FM, MW, LW ou DAB).

- Dans l'écran Liste, vous pouvez aussi enregistrer le canal de présélection en appuyant sur .
- Si une émission est déjà mémorisée sous le même numéro de présélection, elle est effacée et remplacée par la nouvelle émission.
- L'écran Présélection vous permet d'effacer les présélections enregistrées. Effleurez  → [Effacer tout].

Utilisation du menu Présélection

1 Appuyez longuement sur la liste de présélections à modifier.

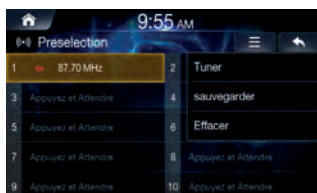

2 Sélectionnez l'option souhaitée.

- **Tuner** : lit la fréquence sélectionnée.
- **sauvegarder** : remplace la fréquence d'écoute par celle en cours.
- **Effacer** : supprime la fréquence.

Fonctionnement RDS

Annonces routières

Touchez .

L'indicateur « TA » apparaît et l'appareil bascule en mode veille pour recevoir les annonces routières.

Quand une annonce routière est captée, l'indicateur « TP » s'allume et une fenêtre contextuelle correspondante s'affiche. Appuyez sur [Close] (Fermer) pour fermer. Appuyez sur [TA Off] pour désactiver la fonctionnalité TA.

- L'indicateur « TP » s'allume quand l'appareil n'est pas en veille dans une condition autre qu'une source radio pour indiquer que l'appareil reçoit l'annonce routière.
- Si le signal de diffusion des annonces routières devient inférieur à un niveau déterminé, l'appareil demeure en mode de réception pendant 1 minute.

Réception manuelle d'informations routières

1 Effleurez  pour activer le mode d'informations routières.

« TA » s'éclaire.

2 Effleurez  ou .

Recherche un émetteur radio qui émet la formation routière.

- Vous pouvez rechercher l'information routière en mode de recherche DX.

Activation ou désactivation des fréquences alternatives (AF)

Le RDS (Radio Data System) est un système d'information radio qui utilise la sous-porteuse de 57 kHz de la gamme FM ordinaire. Le système RDS permet de recevoir diverses informations, telles que des informations routières et des noms d'émetteur, voire même de réaccorder automatiquement le récepteur sur un émetteur plus puissant qui émet le même programme.

1 Effleurez .

2 Cochez la case [AF] pour activer la fonctionnalité.

Quand la fonctionnalité AF est activée, l'indicateur « AF » s'allume.

- Le mode RDS ne s'affiche pas pour la gamme MW ou LW.
- Si le mode AF est activé, l'appareil passe automatiquement à un signal puissant de la liste AF.
- Désactivez le mode AF si vous n'avez pas besoin de la fonction de réajustement automatique.

Stations régionales

Cette fonctionnalité permet aux utilisateurs de bloquer leur appareil sur leur région actuelle ou de laisser la radio se régler sur un programme régional spécifique.

1 Effleurez .

2 Cochez la case [Regional] (Paramètres régionaux) pour activer la fonctionnalité.

Quand vous désactivez la fonction Regional (Paramètres régionaux), l'appareil continue à recevoir automatiquement l'émetteur RDS local.

Réglages du son

Effleurez  → [Réglages du son]

Pour plus d'informations, reportez-vous à « Son » à la page 65.

DAB

Écran principal DAB Radio

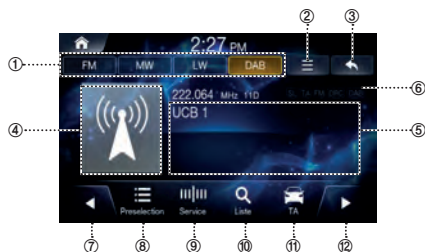

① Onglets de gammes radio

Si vous avez sélectionné l'onglet désiré, le mode Radio sélectionné fonctionne.

② Menu (DRC, antenne DAB, Soft Link, réglages du son)

③ Affiche l'écran précédent

④ Diaporama

Affiche des informations sur le programme, les photos artistiques et les publicités qui sont synchronisées avec le composant Service en cours de réception.

⑤ Affichage d'informations

Affiche des informations telles que la fréquence, le nom de la station, le numéro de présélection, du mode textuel de radio.

⑥ Indicateur DAB (SL, TA, FM, DRC, DAB)

Affiche l'état ON/OFF des fonctionnalités.

⑦ Diminue la fréquence

⑧ Affiche l'écran de présélection

⑨ Modifie le mode de syntonisation

Commute entre Service et Preselection le mode de syntonisation pour rechercher des stations radio.

⑩ Affiche l'écran de liste

⑪ Mode d'information de circulation en/hors fonction

⑫ Augmente la fréquence

Écoute d'une radio DAB

1 Appuyez sur la touche Tous menus  → effleurez [Radio]. Ou bien dans l'écran d'accueil, effleurez [Tous menus] → [Radio].

2 Effleurez l'onglet de bande DAB.

3 Effleurez  et sélectionnez le mode de syntonisation souhaité.

- *Service* : commute les composants de service dans la liste de tous les services.

- *Preselection* : commute directement la station présélectionnée.

4 Effleurez  ou  et modifier l'émission souhaitée.

- *Confirmez le type d'antenne DAB (vendue séparément) avant d'utiliser la fonction DAB/DAB+/DMB. Si une antenne active devant être alimentée par cet appareil est utilisée, réglez DAB Antenna Power (Puissance d'antenne DAB) sur On (Marche).*

- *Si une antenne passive ne nécessitant pas d'alimentation de cet appareil est utilisée, veillez à régler DAB Antenna Power (Puissance d'antenne DAB) sur Off (Arrêt), sous peine de provoquer un dysfonctionnement.*

- *Quand la liaison FM est activée, cet appareil bascule automatiquement vers le signal radio FM analogique si le signal numérique faiblit. L'icône de liaison pour Radio indique alors FM Linking.*

- *Ce produit ne prend en charge que « Receiver Profile 1 - Standard Audio Receiver » selon la classification officielle de WorldDMB Forum.*

Sélection de station DAB

■ Sélection d'une station parme les présélections

1 Effleurez .

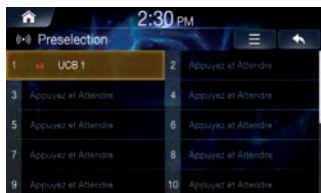

2 Parmi les présélections, sélectionnez la station que vous souhaitez écouter.

■ Sélection de stations dans la liste

1 Effleurez .

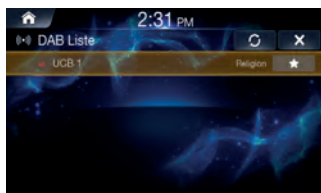

2 Parmi les listes, sélectionnez la station que vous souhaitez écouter.

Appuyez sur la touche Actualiser  pour mettre à jour la liste.

Enregistrement de station DAB dans les présélections

Cette fonctionnalité est utilisée pour enregistrer manuellement la station actuelle sur le numéro de présélection souhaité.

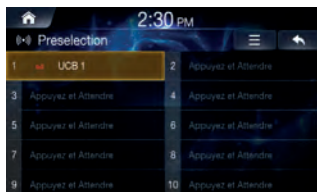

1 Réglez la station que vous souhaitez enregistrer.

2 Effleurez .



3 Appuyez longuement sur la zone [Appuyez et Attendez] ou sur la zone du numéro que vous souhaitez enregistrer.

Vous pouvez enregistrer au total 20 stations ou émissions en tant que présélections pour chaque bande (FM, MW, LW ou DAB).

- Dans l'écran Liste, vous pouvez aussi enregistrer le canal de présélection en appuyant sur .
- Si un émetteur est déjà mémorisé sous le même numéro de présélection, il est effacé et remplacé par le nouvel émetteur.
- L'écran Présélection vous permet d'effacer les présélections enregistrées. Effleurez  → [Effacer tout].

Utilisation du menu Preselection

1 Appuyez longuement sur la liste de présélections à modifier.

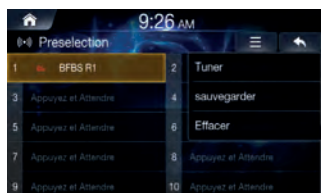

2 Sélectionnez l'option souhaitée.

- **Tuner** : lit la fréquence sélectionnée.
- **sauvegarder** : remplace la fréquence d'écoute par celle en cours.
- **Effacer** : supprime la fréquence.

Annonces routières

Effleurez .

« TA » s'éclaire et l'appareil passe les annonces routières en mode veille.

- Appuyez sur la touche [TA OFF] de la fenêtre contextuelle pour désactiver la fonction TA. Vous pouvez aussi appuyer sur la touche  en bas à droite de l'écran pour activer/désactiver la fonctionnalité TA.

Contrôle de plage dynamique (DRC)

Le contrôle de plage dynamique (DRC) est une fonctionnalité qui maintient le volume radio à un niveau constant afin d'améliorer le confort et l'expérience de l'utilisateur.

1 Effleurez .

2 Cochez la case [DRC] pour activer la fonctionnalité.

Quand la fonctionnalité DRC est activée, l'indicateur « DRC » s'allume.

Activation/Désactivation de l'antenne DAB

Ce réglage permet de choisir de fournir une alimentation au connecteur d'antenne DAB. Confirmez le type d'antenne DAB (vendue séparément) avant d'installer l'antenne DAB. Si une antenne active devant être alimentée par cet appareil est utilisée, réglez DAB Antenna Power (Puissance d'antenne DAB) sur On (Marche). Si une antenne passive ne nécessitant pas d'alimentation de cet appareil est utilisée, veillez à régler DAB Antenna Power (Puissance d'antenne DAB) sur Off (Arrêt), sous peine de provoquer un dysfonctionnement.

1 Effleurez .

2 Cochez la case [DAB Antenna] (Antenne DAB) pour activer la fonctionnalité.

- **Off (Arrêt)** (paramétrage initial) : quand aucune antenne DAB n'est connectée ou quand l'antenne DAB connectée ne nécessite pas d'alimentation de la part de cet appareil.
- **On (Marche)** : quand l'antenne DAB connectée nécessite une alimentation de la part de cet appareil.

- Si le message « Erreur de l'antenne DAB. » s'affiche sur l'appareil, ce paramètre devient invalide. Pour savoir quoi faire si « DAB Antenna error » (Erreur de l'antenne DAB) s'affiche, reportez-vous à « Si ce message s'affiche ».

Suivi de services - Activation/Désactivation de contenu (Soft Link) associé

Cet appareil bascule automatiquement vers un service alternatif disponible, si la qualité de réception du service actuel se dégrade.

1 Effleurez .

2 Cochez la case [Soft Link] pour activer la fonctionnalité.

- **Réglage Soft Link OFF [par défaut]** :
L'option Service Following to only Hard Link services (Service suivant uniquement les services Hard Link) services est active. Les services Hard Link fournissent le même contenu que le service réglé à l'origine.
- **Réglage Soft Link ON** :
L'option Service Following to both, Hard Link and Soft Link services (Service suivant les services Hard Link et Soft Link) est active.
Les services Soft Link fournissent généralement un contenu associé au service réglé à l'origine, cependant le contenu peut aussi être différent selon la configuration du diffuseur.

Réglages du son

Effleurez → [Réglages du son]

Pour obtenir de plus amples informations, reportez-vous à la section « Son » à la page 65.

Disque

AVERTISSEMENT



- Il est dangereux de regarder un DVD/Disque, Vidéo/Disque Image en conduisant le véhicule. Un conducteur qui n'est plus concentré sur la route peut provoquer un accident.
 - Installez correctement l'appareil de façon à ce que le conducteur ne puisse pas regarder le DVD/Disque, Vidéo/Disque Image tant que le véhicule n'est pas à l'arrêt et que le frein à main n'est pas serré.
 - Si l'appareil n'est pas correctement installé, le conducteur sera tenté de regarder DVD/Disque, Vidéo/Disque Image pendant qu'il conduit et s'il n'est plus concentré sur la route, il risque de provoquer un accident. Le conducteur ou d'autres personnes peuvent être gravement blessés.
- Les options Vidéo/Image ne sont pas disponibles en conduisant. (En raison des règles de circulation, les vidéos ne sont disponibles quand le véhicule est stationné.)



Mise en garde

- Toutes les fonctions ne sont pas accessibles avec chaque disque. Pour plus d'informations sur les fonctions prises en charge, consultez les instructions de chaque disque.
- Les traces de doigt sur les disques peuvent affecter négativement la lecture. En cas de problème, retirez le disque et vérifiez si des traces de doigt ne sont pas présentes sur la face de lecture. Si nécessaire, nettoyez le disque.
- Mettez le contact avant d'utiliser cet appareil. N'utilisez pas ce système sur de longues périodes quand le contact est coupé car cela pourrait décharger la batterie.
- Les CD vidéo ne peuvent pas être lus.

Format de disque compatible

Compatible Formats de disque	Logo de disque	Description
DVD Vidéo		Affiche des disques portant les codes régionaux de TOUS les codes ou du code régional correspondant.
CD audio		Lit des CD de musique normale.
CD-R/RW		Lit des disques enregistrés avec des titres musicaux et des fichiers WMA et MP3.

Code régional de DVD

Des codes régionaux sont assignés aux lecteurs DVD et aux disques DVD. Les DVD ne portant pas des codes régionaux pris en charge par cet appareil ne sont pas compatibles. Consultez le tableau ci-dessous pour en savoir plus sur les codes régionaux des DVD.

Code régional	Zone
1	États-Unis, Canada
2	Europe, Moyen-Orient, Afrique du Sud
3	Corée du Sud
4	Amérique latine
5	Russie, Afrique
6	Chine continentale
All (Tous)	Lisible dans toutes les zones géographiques

Disque vidéo

Vous pouvez lire les fichiers de musique/vidéo/image enregistrés sur un disque sur le lecteur interne de ce système.

AVERTISSEMENT

- *Il est dangereux (et illégal dans de nombreux pays) de regarder une vidéo tout en conduisant un véhicule. Un conducteur qui n'est plus concentré sur la route peut provoquer un accident.*
 - *Installez correctement l'appareil de façon à ce que le conducteur ne puisse pas regarder de vidéo tant que le véhicule n'est pas à l'arrêt et que le frein à main n'est pas serré.*
 - *Si l'appareil n'est pas correctement installé, le conducteur sera tenté de regarder une vidéo pendant qu'il conduit et s'il n'est plus concentré sur la route, il risque de provoquer un accident. Le conducteur ou d'autres personnes peuvent être gravement blessés.*
- Le mode Disc Video (Disc DVD) n'est pas disponible en conduisant. (En raison des règles de circulation, les vidéos ne sont disponibles quand le véhicule est stationné.)

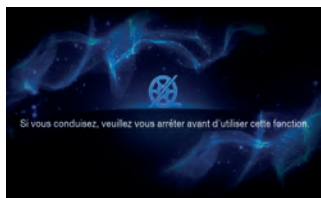

Écran principal Disc Video (Disc DVD)

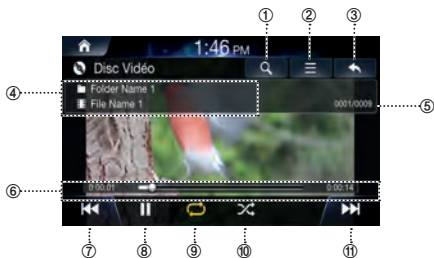

- ① Affiche l'écran de liste
- ② Menu
- ③ Affiche l'écran précédent
- ④ Affichage d'informations
- ⑤ N° de fichier actuel/Nb. de vidéos total
- ⑥ Durée de la lecture et barre de lecture
- ⑦ Fichier précédent
- ⑧ Lecture/Pause
- ⑨ Répéter
- ⑩ Aléatoire
- ⑪ Fichier suivant

Lecture de fichiers vidéo sur disque

- 1** Appuyez sur la touche Tous menus  → effleurez [DISC]. Ou bien dans l'écran d'accueil, effleurez [Tous menus] → [DISC].
- 2** Effleurez <<< ou >>> et sélectionnez le fichier souhaité.
- 3** Effleurez ▶ pour lire une vidéo du disque.
Pendant la lecture, effleurez || pour mettre en pause la vidéo du disque.

Visualisation en plein écran

Appuyez sur l'écran dans une zone sans menu pour passer en plein écran.

Si vous souhaitez afficher le menu, effleurez l'écran.

- *Si aucune opération n'est effectuée pendant 10 secondes, le menu disparaît automatiquement.*

Recherche de fichiers vidéo sur disque

Vous pouvez rechercher les fichiers dans l'écran de liste.

- 1 Effleurez  pour afficher l'écran de liste de fichiers d'un disque.

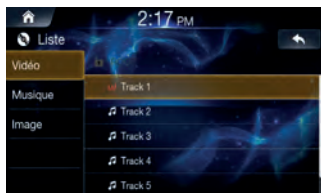



- 2 Effleurez [Vidéo] et recherchez le fichier souhaité.

- 3 Effleurez le fichier que vous souhaitez lire.

Avance rapide ou recul rapide dans un fichier

Avec  ou .

- 1 Pendant la lecture, appuyez longuement sur  ou .

Appuyez longuement pendant plus de 1 seconde pour avancer ou reculer à une vitesse élevée.

- 2 Relâchez  ou  pour lire le fichier à vitesse normale.

Utilisation de la barre de lecture



Faites glisser le curseur le long de la barre de lecture pour passer au point auquel vous voulez lancer la lecture.

Répéter

Effleurez .

À chaque effleurement de la touche, le mode change.

Sélectionnez le mode souhaité.



- Dossier  : répète les fichiers contenus dans le dossier actuel.
- Un fichier  : répète la lecture du fichier en cours.
- Tous  : répète tous les fichiers du disque.

Aléatoire

Effleurez .

À chaque effleurement de la touche, le mode change dans l'ordre On (Marche) → Off (Arrêt).

Sélectionnez le mode souhaité.

- Désactivé  : désactive la fonction Aléatoire.
- Activé  : lit tous les fichiers dans un ordre aléatoire.

Réglages du son

Effleurez  → [Réglages du son]

Pour plus d'informations, reportez-vous à « Son » à la page 65.

Réglages visuels

Effleurez  → [Paramètres visuels]

Pour plus d'informations, reportez-vous à « Réglages visuels » à la page 70.

Disque de musique

Vous pouvez lire les fichiers de musique enregistrés sur un disque sur le lecteur interne de ce système.

Écran principal Disc Music

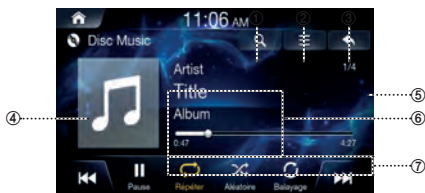

- ① Affiche l'écran de liste
- ② Menu
- ③ Affiche l'écran précédent
- ④ Icône Disc Music
- ⑤ N° de morceau actuel/Nb. de morceaux total
- ⑥ Affichage d'informations
- ⑦ Durée de la lecture et barre de lecture
- ⑧ Fichier précédent
- ⑨ Lecture/Pause
- ⑩ Répéter
- ⑪ Aléatoire
- ⑫ Balayage
- ⑬ Fichier suivant

Lecture de fichiers musicaux sur disque

- 1 Appuyez sur la touche Tous menus  → effleurez [DISC]. Ou bien dans l'écran d'accueil, Effleurez [Tous menus] → [DISC].
- 2 Effleurez ▶ pour lire de la musique sur un disque.
Pendant la lecture, effleurez || pour mettre en pause la musique du disque.

Recherche de fichiers musicaux sur disque

Vous pouvez rechercher les fichiers dans l'écran de liste.

- 1 Effleurez  pour afficher l'écran de liste de fichiers d'un disque.

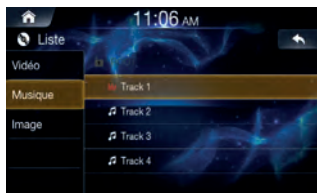

- 2 Effleurez [Musique] et recherchez le fichier souhaité.
- 3 Effleurez le fichier que vous souhaitez lire.

Avance rapide ou recul rapide dans un fichier

Avec **⏮** ou **⏭**

- 1** Pendant la lecture, appuyez longuement sur **⏮** ou **⏭**.
Appuyez longuement pendant plus de 1 seconde pour avancer ou reculer à une vitesse élevée.
- 2** Relâchez **⏮** ou **⏭** pour lire le fichier à vitesse normale.

Utilisation de la barre de lecture

Faites glisser le curseur le long de la barre de lecture pour passer au point auquel vous voulez lancer la lecture.

Répéter

Effleurez **🔁**.

À chaque effleurement de la touche, le mode change.

Sélectionnez le mode souhaité.

- Dossier **📁** : répète les fichiers contenus dans le dossier actuel.
- Un fichier **📄** : répète la lecture du fichier en cours.
- Tous **📀** : répète tous les fichiers du disque.

Aléatoire

Effleurez **🎲**.

À chaque effleurement de la touche, le mode change dans l'ordre On (Marche) → Off (Arrêt).

Sélectionnez le mode souhaité.

- Désactivé **🎲** : désactive la fonction Aléatoire.
- Activé **🎲** : lit tous les fichiers dans un ordre aléatoire.

Réglages du son

Effleurez **🔊** → [Réglages du son]

Pour plus d'informations, reportez-vous à « Son » à la page 65.

CD de données – Disque d'images



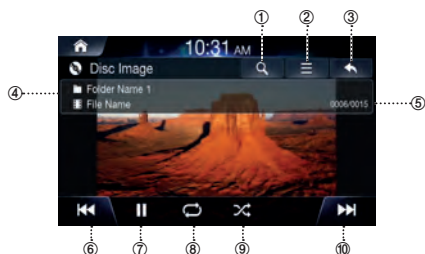

Vous pouvez lire les fichiers de musique/vidéo/image enregistrés sur un disque sur le lecteur interne de ce système.

Écran principal Disc Image



- ① Affiche l'écran de liste
- ② Menu
- ③ Affiche l'écran précédent
- ④ Affichage d'informations
- ⑤ N° d'image actuel/Nb. d'images total
- ⑥ Fichier précédent
- ⑦ Lecture/Pause
- ⑧ Répéter
- ⑨ Aléatoire
- ⑩ Fichier suivant

Lecture de fichiers d'image sur disque

- 1 Appuyez sur la touche Tous menus  → effleurez [DISC]. Ou bien dans l'écran d'accueil, effleurez [Tous menus] → [DISC].
- 2 Effleurez  ou  et sélectionnez le fichier souhaité.
- 3 Effleurez  pour lire des images sur un disque. Pendant la lecture, effleurez  pour mettre en pause l'image du disque.

Visualisation en plein écran

Appuyez sur l'écran dans une zone sans menu pour passer en plein écran.

Si vous souhaitez afficher le menu, effleurez l'écran.

- Si aucune opération n'est effectuée pendant 10 secondes, le menu disparaît automatiquement.

Recherche de fichiers d'image sur le disque

Vous pouvez rechercher les fichiers dans l'écran de liste.

- 1 Effleurez  pour afficher l'écran de liste de fichiers d'un disque.

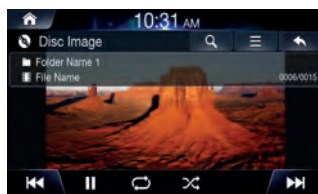



- 2 Effleurez [Image] et recherchez le fichier souhaité.
- 3 Effleurez le fichier que vous souhaitez lire.

Répéter

Effleurez .

À chaque effleurement de la touche, le mode change.

Sélectionnez le mode souhaité.



- Dossier  : répète les fichiers contenus dans le dossier actuel.
- Un fichier  : répète la lecture du fichier en cours.
- Tous  : répète tous les fichiers du disque.

Aléatoire

Effleurez .

À chaque effleurement de la touche, le mode change dans l'ordre On (Marche) → Off (Arrêt).

Sélectionnez le mode souhaité.

- Désactivé  : désactive la fonction Aléatoire.
- Activé  : lit tous les fichiers dans un ordre aléatoire.

Réglages visuels

Effleurez  → [Paramètres visuels]

Pour plus d'informations, reportez-vous à « Réglages visuels » à la page 70.





Disque DVD

Écran principal du disque DVD



- ① Affiche l'écran de liste
- ② Menu
- ③ Affiche l'écran précédent
- ④ Informations sur les chapitres et les titres
- ⑤ Index des chapitres et des titres
- ⑥ Durée de la lecture et barre de lecture
- ⑦ Chapitre précédent
- ⑧ Lecture/Pause
- ⑨ Répéter
- ⑩ Menu supérieur
- ⑪ P16 : 9 / 4 : 3 LB / 4 : 4 PS
- ⑫ Chapitre suivant

Lecture d'un DVD

- 1 Appuyez sur la touche Tous menus  → effleurez [DISC]. Ou bien dans l'écran d'accueil, effleurez [Tous menus] → [DISC].
- 2 Effleurez  ou  ou sélectionnez le chapitre souhaité.
- 3 Effleurez  pour lire un DVD.
Pendant la lecture, effleurez  pour mettre en pause un DVD.

Visualisation en plein écran

Appuyez sur l'écran dans une zone sans menu pour afficher le DVD en plein écran.

Si vous souhaitez afficher le menu, effleurez l'écran.

- Si aucune opération n'est effectuée pendant 10 secondes, le menu disparaît automatiquement.

Recherche de chapitres

1 Effleurez .

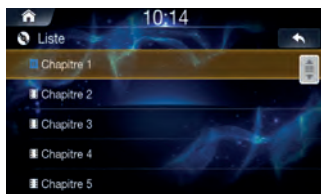

2 Recherchez le chapitre souhaité.

3 Effleurez le chapitre que vous souhaitez lire.

Recherche à partir du menu supérieur

1 Effleurez  pour afficher l'écran de menu supérieur.

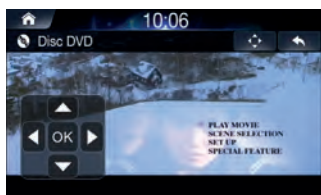



2 Effleurez .

3 Recherchez le chapitre et le titre souhaités.
Effleurez le contrôleur vers le haut/bas/côté gauche/côté droit pour sélectionner le menu souhaité et effleurez Entrée .

- Les options du menu supérieur et du menu DVD ne peuvent être utilisées dans les DVD prenant en charge ces fonctionnalités.

Avance rapide ou recul rapide dans un chapitre

Avec  ou .

1 Pendant la lecture, appuyez longuement sur  ou .

Appuyez longuement pendant plus de 1 seconde pour avancer ou reculer à une vitesse élevée.

2 Relâchez  ou  pour lire le chapitre à vitesse normale.

Utilisation de la barre de lecture



Faites glisser le curseur le long de la barre de lecture pour passer au point auquel vous voulez lancer la lecture.

Répéter

Effleurez .

À chaque effleurement de la touche, le mode change.

Sélectionnez le mode souhaité.

- Un chapitre  : répète la lecture du chapitre en cours.
- Tous  : répète tous les chapitres du titre actuel.
- Disque  : répète tous les titres du DVD.

Modification du format de l'écran

- 1 Effleurez [Wide].
À chaque effleurement de la touche, le mode change.
- 2 Sélectionnez le mode souhaité.
 - Wide : écran au format 16:9.
 - Normal : écran au format 4:3.
 - Cinéma : écran au format 21:9.

Utilisation du menu supérieur

- 1 Effleurez [Menu supérieur] pour afficher l'écran de menu supérieur.



- 2 Effleurez le contrôleur vers le haut/bas/côté gauche/côté droit pour sélectionner le menu souhaité et effleurez **OK**.
 - Les options du menu supérieur et du menu DVD ne peuvent être utilisées dans les DVD prenant en charge ces fonctionnalités.
 - Cochez la case [Contrôle de menus] pour afficher le contrôleur.

Utilisation du menu secondaire

- 1 Effleurez [Sous-menu] pour afficher l'écran de menu secondaire.



- 2 Effleurez le contrôleur vers le haut/bas/côté gauche/côté droit pour sélectionner le menu souhaité et effleurez **OK**.
 - Les options du menu secondaire et du menu DVD ne peuvent être utilisées dans les DVD prenant en charge ces fonctionnalités.
 - Cochez la case [Contrôle de menus] pour afficher le contrôleur.

Modification de la langue des sous-titres

- 1 Effleurez **≡** → [Sous-titres].



- 2 Sélectionnez la langue souhaitée.

- Les langues de libellé supportées peuvent varier d'un titre de DVD à l'autre.

Modification de la langue audio

- 1 Effleurez **≡** → [Audio].

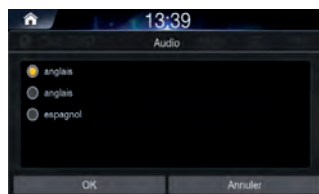

- 2 Sélectionnez la langue souhaitée.

- Les langues audio supportées peuvent varier d'un titre de DVD à l'autre.

CD audio

Vous pouvez lire les fichiers de musique enregistrés sur un disque sur le lecteur interne de ce système.

Écran principal Audio CD



- ① Affiche l'écran de liste
- ② Affiche l'écran précédent
- ③ Affichage graphique
- ④ N° de morceau actuel/Nb. de morceaux total
- ⑤ Affichage d'informations
- ⑥ Durée de la lecture et barre de lecture
- ⑦ Piste précédente
- ⑧ Lecture/Pause
- ⑨ Répéter
- ⑩ Aléatoire
- ⑪ Balayage
- ⑫ Piste suivante

Lecture d'un CD audio

- 1 Appuyez sur la touche Tous menus → effleurez [DISC]. Ou bien dans l'écran d'accueil, effleurez [Tous menus] → [DISC].
- 2 Effleurez ou ou sélectionnez la piste souhaitée.
- 3 Effleurez pour lire le CD audio. Pendant la lecture, effleurez pour mettre en pause le CD audio.

Recherche de pistes

Vous pouvez rechercher les pistes dans l'écran de liste.

- 1 Effleurez pour afficher l'écran de liste Audio CD.

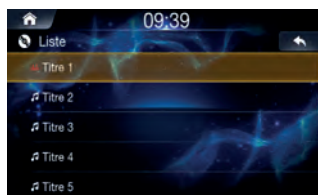

- 2 Recherchez la piste souhaitée.
- 3 Effleurez la piste que vous souhaitez lire.

Avance rapide ou recul rapide dans une piste

Avec **⏮** ou **⏭**.

1 Pendant la lecture, appuyez longuement sur **⏮** ou **⏭**.

Appuyez longuement pendant plus de 1 seconde pour avancer ou reculer à une vitesse élevée.

2 Relâchez **⏮** ou **⏭** pour lire le morceau à vitesse normale.

Utilisation de la barre de lecture

Faites glisser le curseur le long de la barre de lecture pour passer au point auquel vous voulez lancer la lecture.

Répéter

Effleurez **🔁**.

À chaque effleurement de la touche, le mode change.

Sélectionnez le mode souhaité.

- Une **🔁** : répète la lecture de la piste en cours.
- Toutes **🔁** : répète toutes les pistes du CD audio.

Aléatoire

Effleurez **🔀**.

À chaque effleurement de la touche, le mode change.

Sélectionnez le mode souhaité.

- Activé **🔀** : lit les pistes du CD audio dans un ordre aléatoire.
- Désactivé **🔀** : désactive la fonction Aléatoire.

Balayage

1 Effleurez **🔍**.

Le début (environ les 10 premières secondes) de tous les fichiers dans le dossier/la catégorie en cours de tout le CD audio est scanné.

2 Effleurez **[Scan]** (Balayage) pour arrêter le scan.

Musique sur support USB





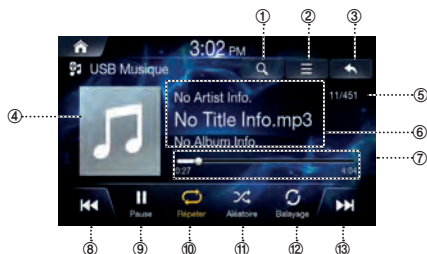

Vous pouvez lire des fichiers musicaux (MP3/WMA/AAC/FLAC/OGG/APE/MP2) enregistrés sur une clé USB.

Écran principal USB Musique



- ① Affiche l'écran de liste
- ② Menu (Sous-titre, Ajouter à la liste de lecture, Réglages du son)
- ③ Affiche l'écran précédent
- ④ Affichage graphique
- ⑤ N° de morceau actuel/Nb. de morceaux total
- ⑥ Affichage d'informations
- ⑦ Durée de la lecture et barre de lecture
- ⑧ Fichier précédent
- ⑨ Lecture/Pause
- ⑩ Répéter
- ⑪ Aléatoire
- ⑫ Balayage
- ⑬ Fichier suivant

Lecture de fichiers musicaux sur USB

- 1 Appuyez sur la touche Tous menus  →, effleurez [USB Music] (USB Musique). Ou bien dans l'écran d'accueil, effleurez [Tous menus] → [USB Music] (USB Musique).
- 2 Effleurez  ou  et sélectionnez le fichier souhaité.
Si le temps de lecture dépasse 3 secondes, une pression sur  lit le fichier en cours depuis le début.
- 3 Effleurez  pour lire de la musique sur support USB.
Pendant la lecture, effleurez  pour mettre en pause la musique sur support USB.

Recherche de fichiers musicaux sur USB

Vous pouvez rechercher le fichier musical dans l'écran de liste.

- 1 Effleurez  pour afficher l'écran de liste USB Musique.

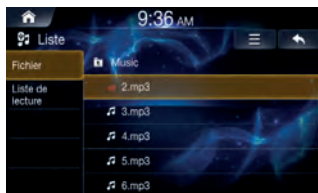

- 2 Recherchez la catégorie et le fichier souhaités.
Il est possible d'effectuer une recherche par fichier, liste de lecture, artiste, morceau et album.
- 3 Effleurez le fichier que vous souhaitez lire.

• Dans l'écran de liste, il est possible d'ajouter le morceau en cours à la liste de lecture en effleurant  → [Ajouter à la liste de lecture].

Avance rapide ou recul rapide dans un fichier

Avec **⏪** ou **⏩**.

1 Pendant la lecture, appuyez longuement sur **⏪** ou **⏩**.

Appuyez longuement pendant plus de 1 seconde pour avancer ou reculer à une vitesse 4x. Appuyez encore pour passer la vitesse à 20x.

2 Relâchez **⏪** ou **⏩** pour lire le morceau à vitesse normale.

Utilisation de la barre de lecture

Faites glisser le curseur le long de la barre de lecture pour passer au point auquel vous voulez lancer la lecture.

Répéter

Effleurez **🔄**.

À chaque effleurement de la touche, le mode change.

Sélectionnez le mode souhaité.

- **Catégorie** 🔄 : répète les fichiers contenus dans la catégorie actuelle.
- **Dossier** 🔄 : répète les fichiers contenus dans le dossier actuel.
- **Un fichier** 🔄 : répète la lecture du fichier en cours.
- **Tous** 🔄 : répète tous les fichiers du support USB.

Aléatoire

Effleurez **🎲**.

À chaque effleurement de la touche, le mode change.

Sélectionnez le mode souhaité.

- **Activé** 🎲 : lit les fichiers de la catégorie actuelle dans un ordre aléatoire.
- **Désactivé** 🎲 : désactive la fonction Aléatoire.

Balayage

1 Effleurez **🔍**.

Le début (environ les 10 premières secondes) de tous les fichiers dans le dossier/la catégorie en cours de tout le support USB est scanné.

2 Effleurez **[Scan]** (Balayage) pour arrêter le balayage.

Ajout d'une chanson à une liste de lecture

- 1 Pendant la lecture, effleurez  → [Ajouter à la liste de lecture].

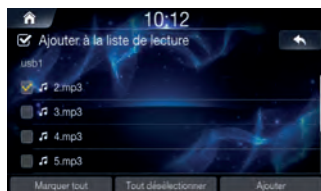

- 2 Sélectionnez les morceaux souhaités et effleurez [Ajouter].

Suppression d'une liste de lecture

- 1 À l'écran de liste, sélectionnez une catégorie de listes de lecture et effleurez  → [Effacer].

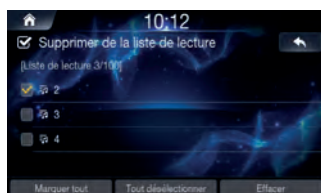

- 2 Sélectionnez les listes de lecture souhaitées et effleurez [Effacer].

Réglages du son

Effleurez  → [Réglages du son]
Pour plus d'informations, reportez-vous à « Son » à la page 65.

Format de supports USB musicaux pris en charge

Catégorie	Description
Spécification de fichier MP3	Spécification de réponse : MPEG AUDIO LAYER3
Débit et fréquence d'échantillonnage recommandés	Fréquence d'échantillonnage de réponse : 32, 44,1, 48 (KHz)
	Débit de réponse : 32, 40, 48, 56, 64, 80, 96, 112, 128, 160, 192, 224, 256, 320 (Kbps)
TAG ID3	TAG ID3 v1.1, ID3 v2.x et ID3 v1.0
Spécifications détaillées	<ul style="list-style-type: none">• Couches de répertoires max. : 15 couches• Longueur max. de noms de dossiers et de fichiers : 255 octets• Caractères supportés pour les noms de dossier/fichier : Anglais, vietnamien et nombres• Nombre max. de fichiers reconnus sur un appareil USB (musique + vidéo + image) : 5000

Vidéo sur support USB

Vous pouvez lire des fichiers vidéo (AVI/MKV/MP4/ASF/WMV/MPG/3GP/MOV/FLV) enregistrés sur une clé USB sur le lecteur interne de ce système.

AVERTISSEMENT

- Il est dangereux (et illégal dans de nombreux pays) de regarder une vidéo tout en conduisant un véhicule. Un conducteur qui n'est plus concentré sur la route peut provoquer un accident.
 - Installez correctement l'appareil de façon à ce que le conducteur ne puisse pas regarder de vidéo tant que le véhicule n'est pas à l'arrêt et que le frein à main n'est pas serré.
 - Si l'appareil n'est pas correctement installé, le conducteur sera tenté de regarder une vidéo pendant qu'il conduit et s'il n'est plus concentré sur la route, il risque de provoquer un accident. Le conducteur ou d'autres personnes peuvent être gravement blessés.
- Le mode Vidéo USB n'est pas disponible en conduisant. (En raison des règles de circulation, les vidéos ne sont disponibles quand le véhicule est stationné.)

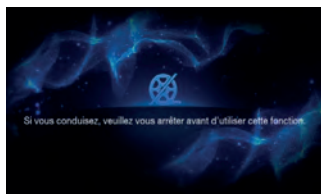

Écran principal Vidéo USB

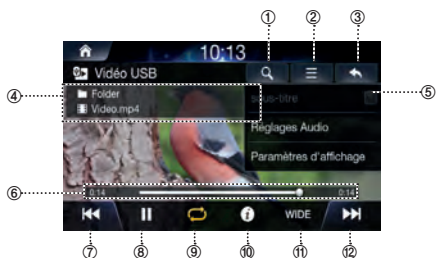

- ① Affiche l'écran de liste
- ② Menu (libellé, réglages du son, réglages visuels)
- ③ Affiche l'écran précédent
- ④ Affichage d'informations
- ⑤ N° de vidéo actuel/Nb. de vidéos total
- ⑥ Durée de la lecture et barre de lecture
- ⑦ Fichier précédent
- ⑧ Lecture/Pause
- ⑨ Répéter
- ⑩ Info
- ⑪ WIDE / NORMAL
- ⑫ Fichier suivant

Lecture de fichiers vidéo sur support USB

1 Appuyez sur la touche Tous menus  →, effleurez [USB Vidéo] (Vidéo USB). Ou bien dans l'écran d'accueil, effleurez [Tous menus] → [USB Vidéo] (Vidéo USB).

2 Effleurez <<< ou >>> et sélectionnez le fichier souhaité.

• Si le temps de lecture dépasse 3 secondes, une pression sur <<< lit le fichier en cours depuis le début.

3 Effleurez ▶ pour lire une vidéo sur support USB. Pendant la lecture, effleurez || pour mettre en pause la vidéo sur support USB.

Visualisation en plein écran

Appuyez sur l'écran dans une zone sans menu pour passer en plein écran.

Si vous souhaitez afficher le menu, effleurez l'écran.

• Si aucune opération n'est effectuée pendant 10 secondes, le menu disparaît automatiquement.

Recherche de fichiers vidéo sur support USB

Vous pouvez rechercher les fichiers dans l'écran de liste.

- 1 Effleurez  pour afficher l'écran de liste Vidéo USB.





- 2 Recherchez le dossier et le fichier souhaités.

- 3 Effleurez le fichier que vous souhaitez lire.

Avance rapide ou recul rapide dans un fichier

Avec  ou .

- 1 Pendant la lecture, appuyez longuement sur  ou .
- Appuyez longuement pendant plus de 1 seconde pour avancer ou reculer à une vitesse 4x. Appuyez encore pour passer la vitesse à 20x.

- 2 Relâchez  ou  pour lire le fichier à vitesse normale.

Utilisation de la barre de lecture



Faites glisser le curseur le long de la barre de lecture pour passer au point auquel vous voulez lancer la lecture.

Répéter

Effleurez .

À chaque effleurement de la touche, le mode change.

Sélectionnez le mode souhaité.

- Dossier  : répète les fichiers contenus dans le dossier actuel.
- Un fichier  : répète la lecture du fichier en cours.
- Tous  : répète tous les fichiers du support USB.

Visualisation des info des fichiers

Effleurez [Info].

Les informations du fichier (nom de fichier, résolution et durée totale) s'affiche.

Sous-titre

- 1 Effleurez  → [Sous-titre].

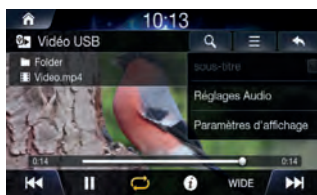

- 2 Cochez la case Sous-titre pour afficher le libellé à l'écran Vidéo USB.

Réglages visuels

Effleurez  → [Paramètres visuels]

Pour plus d'informations, reportez-vous à « Réglages visuels » à la page 70.

- *Il est impossible de modifier les réglages visuels en conduisant. (En raison des règles de circulation, les vidéos ne sont disponibles quand le véhicule est stationné.)*

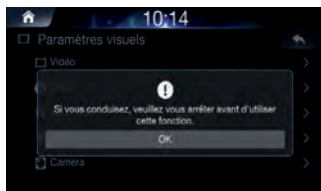

Réglages du son

Effleurez  → [Réglages du son]

Pour plus d'informations, reportez-vous à « Son » à la page 65.

Format USB vidéo pris en charge

Catégorie	Description
Format de fichier	AVI, MPEG
Extensions	avi, mpg, mpeg, mp4, wmv
Codec vidéo	MPEG4-ASP, MPEG4-AVC(H.264), AVS, VP8
Résolution vidéo	1920 x 1080 (WMV 9 : max 8 Mb/s, 1280x720, WMV 8 : 640x480)
Codec audio	MP3, OGG, WMA ... (AC3 non pris en charge)
Sous-titres	SMI
Fichiers non pris en charge	<ul style="list-style-type: none">• Fichiers incompatibles avec les spécifications prises en charge• Fichiers modifiés (fichiers dont le format de fichier a été modifié)• Fichiers transformés (exemple : fichiers AVI encodés avec un codec vidéo WMV)• Fichiers sans index

Image sur support USB

Vous pouvez lire les fichiers de musique/vidéo/image enregistrés sur un disque sur le lecteur interne de ce système.

Écran principal USB Image



- ① Affiche l'écran de liste
- ② Réglages de l'écran
- ③ Affiche l'écran précédent
- ④ Affichage d'informations
- ⑤ N° d'image actuel/Nb. d'images total
- ⑥ Zoom avant/arrière
- ⑦ Diaporama
- ⑧ Pivoter à droite
- ⑨ Info

Lecture de fichiers d'image sur support USB

- 1 Appuyez sur la touche Tous menus  → effleurez [USB Image]. Ou bien dans l'écran d'accueil, effleurez [Tous menus] → [USB Image].
- 2 Effectuez un balayage vers la gauche ou la droite pour afficher et sélectionner le fichier souhaité.

Visualisation en plein écran

Appuyez sur l'écran dans une zone sans menu pour passer en plein écran.

Si vous souhaitez afficher le menu, effleurez l'écran.

- Si aucune opération n'est effectuée pendant 10 secondes, le menu disparaît automatiquement.

Recherche de fichiers d'image sur support USB

Vous pouvez rechercher les fichiers dans l'écran de liste.

- 1 Effleurez  pour afficher l'écran de liste USB File.



- 2 Recherchez le fichier souhaité.
- 3 Effleurez le fichier que vous souhaitez lire.

- Pour changer de type de liste, effleurez  et sélectionnez [List View] (Vue de liste) ou Show Current Track (Afficher le morceau en cours).

Réglages de l'écran

Effleurez  → [Screen Setting] (Réglages de l'écran)

Pour plus d'informations, reportez-vous à « Réglages de l'écran » à la page 71.

iPod Music

- Il est recommandé d'utiliser des câbles iPod® d'origine fournis par Apple. (L'utilisation d'autres produits peut entraîner des bruits ou un fonctionnement anormal.)
- Avec les iPhones, le streaming audio et la commande de l'iPod® peuvent parfois être en conflit. Si les problèmes persistent, retirez l'iPhone et reconnectez-le.
- En cas de connexion simultanée iPod® et Bluetooth® au même iPhone, vous ne pouvez pas utiliser la fonction audio Bluetooth®.
- Certains iPods dont les protocoles de communication ne sont pas pris en charge peuvent ne pas fonctionner correctement avec le système.

Appareils iPod compatibles

- Les iPhone et iPod Touch fonctionneront assurément avec un iOS 9.3.2 ou un système d'exploitation inférieur. Toutefois, ils peuvent ne pas fonctionner normalement sur les versions iOS car ils n'ont pas encore été testés.

- iPod Classic
- iPod nano : 4-7ème génération
- iPod touch : 2-5ème génération
- iPod : 2-4ème génération
- iPad Air : Air, Air2
- iPad mini : mini, mini 2, mini 3, mini retina
- iPhone : 3GS, 4, 4s, 5, 5s, 5c, 6, 6+

Écran principal iPod Music (iPod Musique).

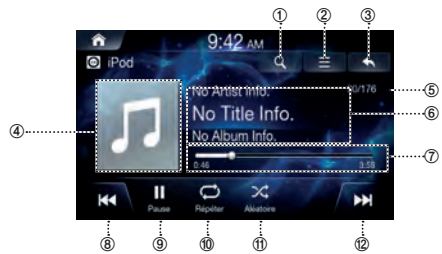

- ① Affiche l'écran de liste
- ② Menu
- ③ Affiche l'écran précédent
- ④ Affichage graphique
- ⑤ N° de morceau actuel/Nb. de morceaux total
- ⑥ Affichage d'informations
- ⑦ Durée de la lecture et barre de lecture
- ⑧ Fichier précédent
- ⑨ Lecture/Pause
- ⑩ Répéter
- ⑪ Aléatoire
- ⑫ Fichier suivant

Lecture avec iPod Music (iPod Musique).

- 1** Appuyez sur la touche Tous menus  → Effleurez [iPod Music] (iPod Musique). Ou bien dans l'écran d'accueil, effleurez [Tous menus] → [iPod Music] (iPod Musique).
- 2** Effleurez <<< ou >>> et sélectionnez le fichier souhaité.
Si le temps de lecture dépasse 3 secondes, une pression sur <<< lit le fichier en cours depuis le début.
- 3** Effleurez ▶ pour lire de la musique sur iPod.
Pendant la lecture, effleurez || pour mettre en pause la musique sur iPod.

Cette fonctionnalité peut fonctionner différemment en fonction des spécifications de l'iPod.

Recherche de fichiers musicaux sur iPod

Vous pouvez rechercher les fichiers dans l'écran de liste.

- 1 Effleurez  pour afficher l'écran de liste de musiques sur iPod.

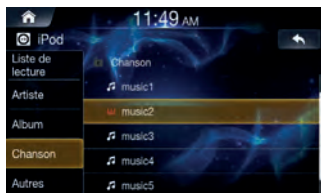



- 2 Recherchez la catégorie et le fichier souhaités.

Il est possible d'effectuer une recherche par liste de lecture, artiste, album, morceau et autres.

- 3 Effleurez le fichier que vous souhaitez lire.

Avance rapide ou recul rapide dans un fichier

Avec  ou .

- 1 Pendant la lecture, appuyez longuement sur  ou .

Appuyez longuement pendant plus de 1 seconde pour avancer ou reculer à une vitesse 4x. Appuyez encore pour passer la vitesse à 20x.

- 2 Relâchez  ou  pour lire le fichier à vitesse normale.

Utilisation de la barre de lecture



Faites glisser le curseur le long de la barre de lecture pour passer au point auquel vous voulez lancer la lecture.

Répéter

Effleurez .

À chaque effleurement de la touche, le mode change.

Sélectionnez le mode souhaité.



- Un fichier  : répète la lecture du fichier en cours.
- Tous  : répète tous les fichiers du support USB.
- Désactivé  : désactive la fonction Répéter.

Lecture aléatoire

Effleurez .

À chaque effleurement de la touche, le mode change.

Sélectionnez le mode souhaité.

- Activé  : lit les fichiers de la playlist dans un ordre aléatoire.
- Désactivé  : désactive la fonction Aléatoire.

Réglages du son

Effleurez  → [Réglages du son]

Pour plus d'informations, reportez-vous à « Son » à la page 65.

Android Auto

Qu'est-qu'Android Auto ?

Android Auto facilite l'utilisation des applications depuis votre téléphone lorsque vous êtes en déplacement. Naviguez avec Google Maps, écoutez des playlists ou des podcasts à partir de vos applications favorites, et plus encore.

Activer Android Auto

Téléchargez l'application Android Auto App dans la boutique Google Play Store avant de continuer. Branchez simplement votre Smartphone au connecteur USB de l'appareil et suivez les invites pour jumeler votre Smartphone à l'appareil.

- *Le Smartphone connecté avec Android Auto déconnecte la connexion Bluetooth d'un autre téléphone et le jumelage à l'appareil.*

1 Appuyez sur la touche Tous menus  →, effleurez [Android Auto]. Ou bien dans l'écran d'accueil, effleurez [Tous menus] → [Android Auto].

2 L'écran Android Auto s'affiche.

- *Quand un Smartphone déjà utilisé est reconnecté, effleurez le message contextuel « Android Auto connected » dans les 5 secondes pour accéder à l'écran Android Auto ou bien vous pouvez ignorer l'invite en effleurant [X] en haut à droite.*
- *Vous pouvez passer un appel, utiliser la fonction de reconnaissance vocale et l'application de navigation compatible Android Auto, etc.*
- *Seules les applications approuvées par Google offrant les mesures de sécurité du conducteur nécessaires peuvent être utilisées.*

Apple CarPlay

Apple CarPlay est une manière plus sûre et intelligente d'utiliser votre iPhone en voiture.

Apple CarPlay extrait ce que vous voulez faire avec votre iPhone tout en conduisant et les place sur cet appareil. Vous pouvez recevoir des instructions, passer des appels, envoyer et recevoir des messages et écouter de la musique, le tout d'une manière qui vous permet de rester concentré sur la route. Il vous suffit de brancher votre iPhone à cet appareil et de partir.

- *Avant d'utiliser cette fonction, activez Apple CarPlay et branchez votre iPhone à l'appareil en utilisant le câble Lightning to USB (fourni avec l'iPhone).*
- *Certaines fonctions peuvent ne pas être disponibles pendant la conduite.*
- *Pour des informations sur les modèles iPhone utilisables avec cet appareil, reportez-vous à « iPod/iPhone » (page 79). Seulement un iPhone 5 ou ultérieur compatible avec la fonction Apple CarPlay.*

Accès à Apple CarPlay

1 Appuyez sur la touche Tous menus  →, effleurez [Apple CarPlay]. Ou bien dans l'écran d'accueil, effleurez [Tous menus] → [Apple CarPlay].

2 Le mode Apple CarPlay est activé.

- *Effleurez l'icône d'application désirée sur l'appareil ou utilisez la fonction Siri en appuyant sur la touche VOIX .*
- *Quand un iPhone 5 ou ultérieur déjà utilisé est reconnecté, effleurez le message contextuel « Apple CarPlay connected » dans les 5 secondes pour accéder à l'écran Apple CarPlay ou bien vous pouvez ignorer l'invite en effleurant [X] en haut à droite.*
- *L'application doit être compatible Apple CarPlay pour apparaître dans l'écran d'accueil.*

HDMI

Les appareils supportant HDMI autorisent la connexion et la lecture par le biais de cet appareil. Lorsque vous effectuez une connexion HDMI, vous devez définir HDMI sur l'unité en fonction de l'appareil connecté.

- Le câble HDMI/MHL varie selon l'appareil connecté en HDMI. Préparer les jeux de câbles de connexion HDMI/MHL en option adaptés à votre appareil.
- L'appareil électronique doit posséder une interface de sortie HDMI.
- Cette unité ne peut pas reconnaître tous les appareils à interface de sortie HDMI.
- N'utilisez que le câble de connexion HDMI Alpine Spécial.

AVERTISSEMENT

- Il est dangereux (et illégal dans de nombreux pays) de regarder une vidéo tout en conduisant un véhicule. Un conducteur qui n'est plus concentré sur la route peut provoquer un accident.
 - Installez correctement l'appareil de façon à ce que le conducteur ne puisse pas regarder de vidéo tant que le véhicule n'est pas à l'arrêt et que le frein à main n'est pas serré.
 - Si l'appareil n'est pas correctement installé, le conducteur sera tenté de regarder une vidéo pendant qu'il conduit et s'il n'est plus concentré sur la route, il risque de provoquer un accident. Le conducteur ou d'autres personnes peuvent être gravement blessés.
- Le mode HDMI Video n'est pas disponible en conduisant. (En raison des règles de circulation, les vidéos ne sont disponibles quand le véhicule est stationné.)



Écran principal HDMI

HDMI Audio

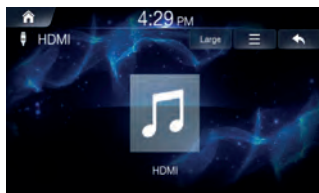

HDMI Video

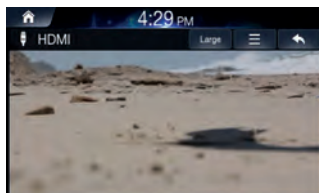

Lecture en mode HDMI

- 1 Appuyez sur la touche Tous menus  → effleurez [HDMI]. Ou bien dans l'écran d'accueil, effleurez [Tous menus] → [HDMI].
- 2 Contrôle direct sur votre appareil HDMI.

Visualisation en plein écran

Appuyez sur l'écran dans une zone sans menu pour passer en plein écran.

Si vous souhaitez afficher le menu, effleurez l'écran.

- Si aucune opération n'est effectuée pendant 10 secondes, le menu disparaît automatiquement.

Modification du format de l'écran

- 1 Effleurez [Wide].
À chaque effleurement de la touche, le mode change.
- 2 Sélectionnez le mode souhaité.
 - Wide : écran au format 16:9.
 - Normal : écran au format 4:3.
 - Cinéma : écran au format 21:9.

Réglages visuels

Effleurez  → [Paramètres visuels]

Pour plus d'informations, reportez-vous à « Réglages visuels » à la page 70.

- *Il est impossible de modifier les réglages visuels en conduisant. (En raison des règles de circulation, les vidéos ne sont disponibles quand le véhicule est stationné.)*

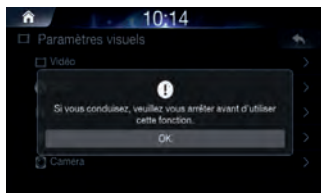

Réglages du son

Effleurez  → [Réglages du son]

Pour plus d'informations, reportez-vous à « Son » à la page 65.

AUX (appareil auxiliaire)

Les appareils supportant le mode AUX autorisent la connexion et la lecture par le biais de cet appareil. Lorsque vous effectuez une connexion AUX, vous devez définir AUX sur l'unité en fonction de l'appareil connecté.

- Réglez AUX sur « ON ».
- En fonction de l'appareil connecté, le fonctionnement peut changer.
- Vous pouvez commander un appareil AUX, AUX DVD, console de jeux, Ext. DVD, changeur de DVD, DVB-T, TV et lecteur USB.

AVERTISSEMENT

- *Il est dangereux (et illégal dans certaines régions) de regarder la télévision/vidéo tout en conduisant un véhicule. Un conducteur qui n'est plus concentré sur la route peut provoquer un accident.*
 - *Installez correctement l'appareil de façon à ce que le conducteur ne puisse pas regarder de télévision/vidéo tant que le véhicule n'est pas à l'arrêt et que le frein à main n'est pas serré.*
 - *Si l'appareil n'est pas correctement installé, le conducteur sera tenté de regarder la télévision/une vidéo pendant qu'il conduit et s'il n'est plus concentré sur la route, il risque de provoquer un accident. Le conducteur ou d'autres personnes peuvent être gravement blessés.*
- *Le mode AUX TV/Vidéo n'est pas disponible en conduisant. (En raison des règles de circulation, les vidéos ne sont disponibles quand le véhicule est stationné.)*

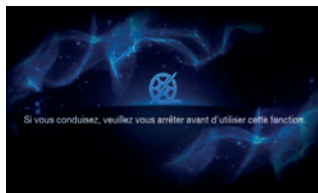

Écran principal AUX

AUX Audio

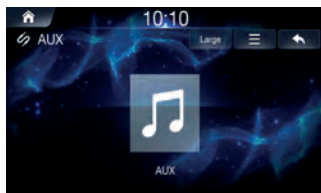

AUX Video

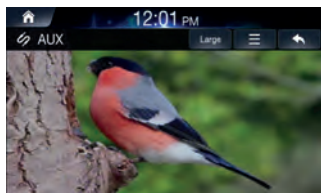

Lecture en mode AUX

1 Appuyez sur la touche Tous menus  → effleurez [AUX]. Ou bien dans l'écran d'accueil, effleurez [Tous menus] → [AUX].

2 Contrôle direct sur votre appareil externe.

Visualisation en plein écran

Appuyez sur l'écran dans une zone sans menu pour passer en plein écran.

Si vous souhaitez afficher le menu, effleurez l'écran.

- Si aucune opération n'est effectuée pendant 10 secondes, le menu disparaît automatiquement.

Modification du format de l'écran

1 Effleurez [Wide].
À chaque effleurement de la touche, le mode change.

2 Sélectionnez le mode souhaité.

- Wide : écran au format 16:9.
- Normal : écran au format 4:3.
- Cinéma : écran au format 21:9.

Réglages visuels

Effleurez  → [Paramètres visuels]

Pour plus d'informations, reportez-vous à « Réglages visuels » à la page 70.

- Il est impossible de modifier les réglages visuels en conduisant. (En raison des règles de circulation, les vidéos ne sont disponibles quand le véhicule est stationné.)

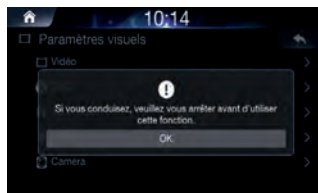

Réglages du son

Effleurez  → [Réglages du son]

Pour plus d'informations, reportez-vous à « Son » à la page 65.

Bluetooth Audio

La musique enregistrée dans le téléphone mobile, le lecteur portatif, etc. peut être lue dans la voiture par la diffusion d'un flux audio Bluetooth.

- *Le son Bluetooth ne peut pas être lu quand un téléphone Bluetooth ou un appareil audio Bluetooth est connecté. Pour lire du son Bluetooth, connectez le téléphone Bluetooth au système de la voiture. Pour plus d'informations sur la connexion Bluetooth, veuillez vous reporter au manuel d'utilisation [Jumelage et connexion de l'unité et d'un téléphone Bluetooth] à la page 61.*
- *Cette fonctionnalité peut fonctionner différemment en fonction des spécifications de l'appareil Bluetooth.*

Écran principal Bluetooth Audio





- ① Menu
- ② Affiche l'écran précédent
- ③ Icône Bluetooth
- ④ Affichage d'informations
- ⑤ Durée de la lecture et barre de lecture
- ⑥ Fichier précédent
- ⑦ Lecture/Pause
- ⑧ Répéter
- ⑨ Aléatoire
- ⑩ Fichier suivant

Lecture Bluetooth Audio

1 Appuyez sur la touche Tous menus  →, effleurez [Bluetooth Audio]. Ou bien dans l'écran d'accueil, effleurez [Tous menus] → [Bluetooth Audio].

2 Effleurez  ou  et sélectionnez le fichier souhaité.

Si le temps de lecture dépasse 3 secondes, une pression sur  lit le fichier en cours depuis le début.

3 Effleurez  pour lire Bluetooth Audio.

Pendant la lecture, effleurez  pour mettre en pause Bluetooth Audio.

- *Les informations de titre/artiste peuvent ne pas être prises en charge sur certains appareils. Quand elles ne sont pas prises en charge, seul ce symbole s'affiche.*

- *La fonctionnalité lecture/pause peut fonctionner différemment en fonction des spécifications de l'appareil.*

Paramètres de connexion

Effleurez  → [Paramètres de connexios] pour configurer les connexions.



Quand un appareil est déjà jumelé

■ Connexion d'un périphérique Bluetooth

1. Effleurez  → [Paramètres de connexios].
2. Effleurez le nom de l'appareil à connecter.

■ Déconnexion d'un périphérique Bluetooth

1. Effleurez  → [Paramètres de connexios].
2. Effleurez le nom de l'appareil à déconnecter.

■ Modification d'un appareil Bluetooth

Si plusieurs appareils Bluetooth sont enregistrés dans ce système, vous pouvez modifier la connexion des appareils enregistrés.

Si vous souhaitez connecter un autre appareil, déconnectez d'abord l'appareil Bluetooth connecté.

1. Effleurez  → [Paramètres de connexios].
2. Déconnectez l'appareil connecté.
3. Effleurez le nom de l'appareil à jumeler.

Pour plus d'informations, reportez-vous à « Connexion Bluetooth » à la page 61.

Avance rapide ou recul rapide dans un fichier

Avec  ou .

1 Pendant la lecture, appuyez longuement sur ou .

Appuyez longuement pendant plus de 1 seconde pour avancer ou reculer à une vitesse 4x. Appuyez encore pour passer la vitesse à 20x.



2 Relâchez ou pour lire le morceau à vitesse normale.

Répéter

Effleurez .

À chaque effleurement de la touche, le mode change.

Sélectionnez le mode souhaité.



- Un fichier  : répète la lecture du fichier en cours.
- Activé  : répète tous les fichiers de l'appareil Bluetooth Audio.
- Désactivé  : désactive la fonction Répéter.

Lecture aléatoire

Effleurez .

À chaque effleurement de la touche, le mode change.

Sélectionnez le mode souhaité.

- Activé  : lit les fichiers de la catégorie actuelle dans un ordre aléatoire.
- Désactivé  : désactive la fonction Aléatoire.

Réglages du son

Effleurez  → [Réglages du son]

Pour plus d'informations, reportez-vous à « Son » à la page 65.

Fonctionnement du Bluetooth

Configuration avant utilisation

■ À propos de Bluetooth

Bluetooth est une technologie sans fil autorisant la communication à faible portée entre un appareil mobile ou un ordinateur personnel. Cela permet de passer des appels en mode mains libres ou de transmettre des données entre des appareils compatibles Bluetooth. La transmission Bluetooth est disponible dans le spectre 2,4 GHz hors licence si la distance entre les appareils ne dépasse pas 10 mètres. Pour plus de détails, consultez le site Internet de Bluetooth (<http://www.bluetooth.com/>).

- *Selon la version de Bluetooth, un appareil compatible Bluetooth peut ne pas pouvoir communiquer avec cette unité.*
- *Le bon fonctionnement de cette unité avec tous les appareils compatibles Bluetooth n'est pas garanti. Concernant la manipulation de l'appareil compatible Bluetooth, consultez votre revendeur Alpine ou le site Internet Alpine.*
- *En fonction des environs, la connexion sans fil Bluetooth peut être instable.*
- *Lorsque vous passez un appel ou effectuez des opérations de configuration, veillez à arrêter votre voiture en lieu sûr.*
- *Selon le ou les appareils compatibles Bluetooth connectés, le fonctionnement peut changer. Reportez-vous aussi au manuel d'utilisation du ou des appareils connectés.*

■ À propos du téléphone mains libres

Les appels en mains libres sont possibles en utilisant le téléphone mobile compatible HFP (Hands-Free Profile) avec cette unité.

- *Évitez d'effectuer un appel mains libres dans une circulation dense ou sur des routes étroites ou sinueuses.*
- *Fermez les fenêtres pendant un appel afin de réduire les bruits de fond.*
- *Si les deux interlocuteurs utilisent des appareils mains libres, ou si l'appareil a lieu dans un lieu bruyant, il est normal d'avoir des difficultés à entendre l'autre personne.*
- *Selon les conditions de la ligne téléphonique ou selon les appareils mobiles utilisés, les voix peuvent ne pas sembler naturelles.*
- *Quand vous utilisez un microphone, parlez aussi près directement que possible dans le microphone pour optimiser la qualité du son.*
- *Certaines fonctions des téléphones mobiles dépendent des capacités et des paramètres de votre fournisseur. En outre, certaines fonctions ne sont pas activées par votre fournisseur. Ses paramètres de réseau peuvent limiter les possibilités.*
- *Consulter votre fournisseur pour connaître les capacités et les possibilités.*
- *Toutes les informations du mode d'emploi du propriétaire sont basées sur les informations les plus récentes disponibles à la mise sous presse.*
- *Alpine se réserve le droit de modifier l'information et les spécifications sans avis ni obligation.*
- *Notez que quand vous connectez un Smartphone iPhone 5 ou ultérieur/Android avec l'application Android Auto, l'écran de commande peut diverger de cette section.*

Téléphone portable

Jumelage et connexion d'un téléphone

Quand aucun téléphone n'est jumelé

- 1 Appuyez sur la touche Tous menus  → effleurez [Phone] (Téléphone). Ou bien dans l'écran d'accueil, effleurez [Tous menus] → [Phone] (Téléphone).

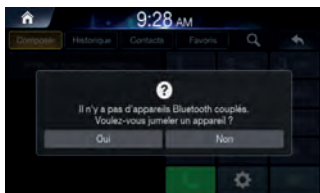

- 2 Effleurez [Oui].

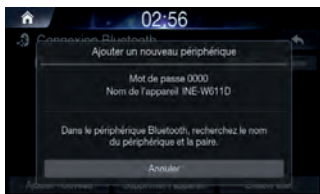

- 3 Jumelage à partir de l'appareil Bluetooth

À partir de l'appareil Bluetooth, recherchez le nom de la voiture et jumelez l'appareil. En recherchant à partir de l'appareil Bluetooth, le nom de la voiture est « INE-W611D » et le mot de code par défaut est 0000.

Quand un téléphone portable est déjà jumelé

- 1 Appuyez sur la touche Tous menus  → effleurez [Phone] (Téléphone). Ou bien dans l'écran d'accueil, effleurez [Tous menus] → [Phone] (Téléphone).

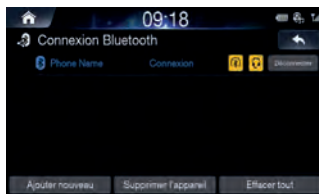

- 2 Sélectionnez l'appareil dans la liste et effleurez [Connect] (Connecter).

- Quand un appareil Bluetooth est connecté, il est impossible de connecter un nouvel appareil. Si vous souhaitez jumeler un nouveau téléphone, déconnectez d'abord l'appareil Bluetooth connecté.

Lorsque votre téléphone est connecté

- 1 Appuyez sur la touche Tous menus  → effleurez [Phone] (Téléphone). Ou bien dans l'écran d'accueil, effleurez [Tous menus] → [Phone] (Téléphone).

L'écran suivant s'affiche.

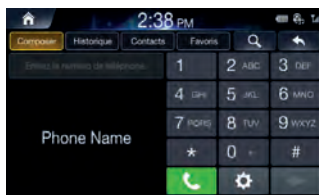

- Une fois la connexion Bluetooth réussie, le nom du téléphone mobile connecté s'affiche à l'écran du téléphone et les fonctions mains libres Bluetooth seront opérationnelles.
- Certaines fonctions peuvent ne pas être prises en charge en raison de la compatibilité Bluetooth limitée entre le système de la voiture et le téléphone mobile.

Déconnexion d'appareils Bluetooth

- 1 À l'écran Phone, effleurez [Paramètres] → [Connexion Bluetooth].

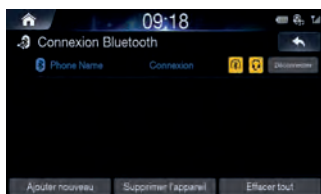

- 2 Sélectionnez l'appareil actuellement connecté et effleurez [Déconnecter].

Suppression d'appareils Bluetooth

- 1 À l'écran Phone, effleurez [Paramètres] → [Connexion Bluetooth].
- 2 Effleurez [Supprimer l'appareil] et sélectionnez l'appareil que vous souhaitez supprimer.

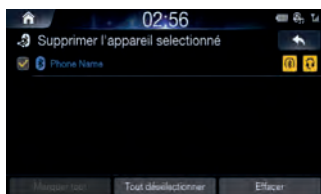

- 3 Effleurez [Effacer].
Pour sélectionner tous les appareils, effleurez [Tout sélectionner].
Pour désélectionner tous les appareils sélectionnés, effleurez [Tout désélectionner].

- Un appareil Bluetooth connecté ne peut pas être supprimé. Commencez par déconnecter le périphérique Bluetooth connecté.
- Si vous souhaitez supprimer tous les appareils jumelés, effleurez [Effacer tout].
- Une fois qu'un appareil est supprimé, le journal d'appels et les contacts enregistrés sur l'unité principale sont aussi supprimés.
- L'option [Annuler] annule le paramétrage.

Écran Phone

Écran principal Bluetooth Phone

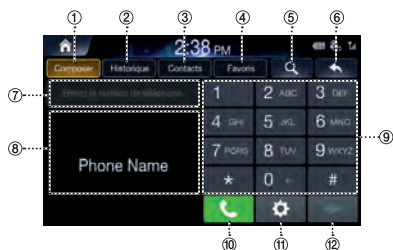



- 1 **Composer**
Il s'agit de l'écran principal pour le fonctionnement du téléphone Bluetooth.
- 2 **Historique**
Affiche l'écran Historique.
- 3 **Contacts**
Affiche l'écran Contacts.
- 4 **Favoris**
Affiche l'écran Contacts. Vous pouvez ajouter des numéros fréquemment utilisés dans les favoris pour rapidement trouver et appeler des numéros.
- 5 **Recherche**
Affiche l'écran de recherche de contacts. Vous pouvez rechercher les contacts par nom ou par numéro de téléphone.
- 6 **Affiche l'écran précédent**
- 7 **Champ de numéro**
Affiche les numéros saisis
- 8 **Résultats de la recherche**
Affiche les numéros de la recherche de contact et de numéro.
- 9 **Clavier**
Permet des saisir des numéros. Les numéros saisis apparaissent dans le champ de numéro.
- 10 **Appel**
Si un numéro a été saisi, il est appelé.
- 11 **Réglages**
Affiche l'écran Bluetooth Settings (Paramètres Bluetooth).
- 12 **Supprimer**
Supprime les chiffres saisis.

Passer un appel

Appel en composant un numéro

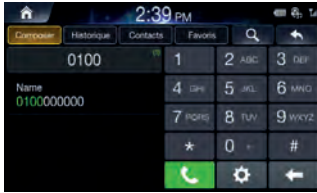
- 1 Saisissez un numéro sur le clavier.
- 2 Effleurez [Appeler].
L'appel commence.



- Si vous appuyez sur le mauvais numéro, appuyez  pour supprimer un chiffre du numéro saisi. Appuyez longuement sur le 0 + du clavier pour saisir un « + ».

■ Passer un appel à partir des numéros abrégés

1. Saisissez le numéro abrégé 1 ou 2 avec le clavier.
2. Appuyez longuement sur le dernier numéro.
L'appel commence.

■ Passer un appel par recomposition d'un numéro

1. Appuyez longuement sur [Appeler].
L'appel commence.
- Il n'est pas possible de recomposer un numéro quand il n'y a pas de liste d'appels composés.

Appel à partir du journal des appels

- 1 Effleurez [Historique].
- 2 Sélectionnez l'option souhaitée.



- Tous : liste de tous les appels
- Appels composés : liste des appels émis
- Appels reçus : liste des appels reçus
- Appels manqués : liste des appels manqués

- 3 Sélectionnez le contact que vous souhaitez appeler.

L'appel commence.

Passer un appel à partir des contacts

- 1 Effleurez [Contacts]
- 2 Effleurez  → Sélectionnez l'option souhaitée.



- 3 Entrez le nom ou le numéro.
- 4 Sélectionnez le contact que vous souhaitez appeler.
L'appel commence.

Passer un appel à partir des favoris

- 1 Effleurez [Favoris].
- 2 Sélectionnez le contact que vous souhaitez appeler.
L'appel commence.



Réponse à un appel

- 1 Quand vous souhaitez accepter un appel entrant, effleurez [Confirmer].
- 2 L'appel entrant est connecté.

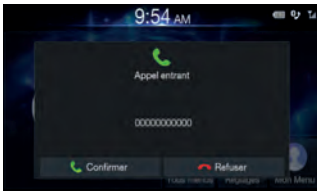

- Durant un appel, le son du mode actuel sur l'unité est mis en sourdine. La lecture reprend après l'appel.
- Lorsque le numéro du correspondant est transmis au système, si le nom du correspondant figure dans le répertoire, le nom est affiché. Si le nom n'est pas enregistré, c'est le numéro qui est affiché.
- Effleurez  (Refuser) pour rejeter un appel entrant.

Utilisation de menus durant un appel

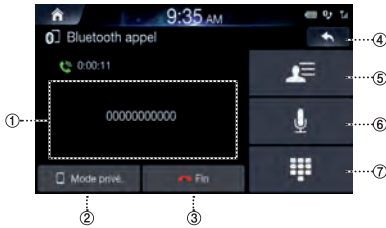

- 1 Affichage des informations
- 2 Mode privé
- 3 Fin
- 4 Affiche l'écran précédent
- 5 Contacts
- 6 Volume micro en/hors fonction
- 7 Clavier

Fin d'un appel

- 1 Effleurez [Fin].

Passer l'appel en mode privé/mains libres

- 1 Durant un appel en mode mains libres, appuyez sur [Mode privé] pour commuter l'appel vers le téléphone Bluetooth.
- 2 Une fois l'appel passé sur le phone cellulaire, un message s'affiche à l'écran.

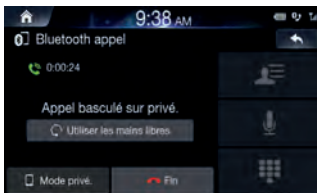

- 3 Pour rebasculer l'appel en mains libres, appuyez sur [Utiliser les mains libres].

Mettre un appel en attente

Si une personne appelle pendant qu'un appel est en cours, l'appel en cours peut être mis en attente ou terminé pour permettre de répondre au nouvel appel.

- 1 Si un appel est en attente, l'écran suivant s'affiche.

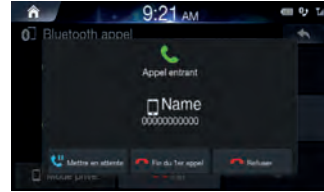

- Mettre en attente : met l'appel en cours en attente et prend le nouvel appel.
- Fin du 1er appel : met fin à l'appel en cours et prend le nouvel appel.
- Refuser : rejette le nouvel appel et conserve l'appel en cours.

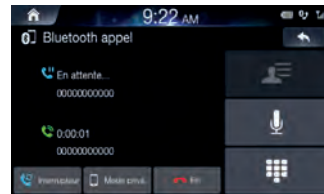

- 2 Si un appel est en attente, effleurez [Interrupteur] pour basculer vers l'appel en attente.



- Pour mettre fin à l'appel, effleurez [Fin].

Activation/Désactivation du micro

Cette fonctionnalité permet de couper le son qu'entend l'autre interlocuteur.

- 1 **Durant un appel, effleurez** .
- 2 **Pour réactiver le micro, effleurez de nouveau** .

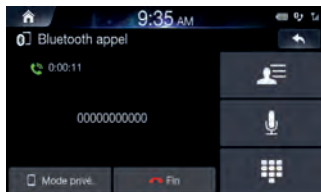

Réglage du volume d'appel

Ce menu permet d'ajuster le volume du micro durant des appels.

Appuyez sur la touche de volume (+/-) pour régler le volume du micro.

Fonction DTMF (Touch-Tone)

Ce menu permet d'afficher le clavier durant des appels.

- 1 **Effleurez** .
L'écran de saisie de numéro (clavier) s'affiche.
- 2 **Saisissez un numéro.**

Contacts

Téléchargement de contacts

Il est possible de mettre à jour jusqu'à 5 000 contacts de téléphone mobile.

- 1 **Effleurez**  → [Télécharger].



- 2 **Les contacts sont supprimés et les contacts du téléphone connecté sont mis à jour.**

Recherche de contacts

- 1 **Effleurez**  → [Rechercher par nom] ou [Rechercher par numéro].

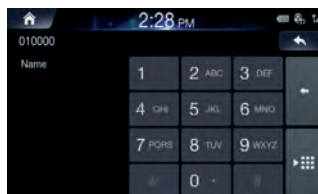
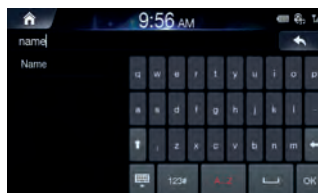

- 2 **Entrez le nom ou le numéro.**
- 3 **Sélectionnez le contact que vous souhaitez appeler.**
L'appel commence.

- Pour des détails sur la saisie de caractères avec le clavier, reportez-vous à « Saisie de caractères ou de chiffres (clavier) » (page 15).
- Vous pouvez aussi rechercher un contact en effleurant  à l'écran principal Bluetooth Phone.

Information

- 1 Effleurez .

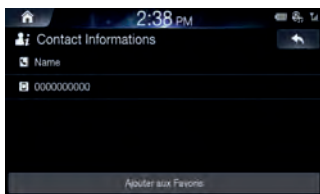

- 2 Effleurez [Ajouter aux Favoris] pour ajouter un contact aux favoris.

Historique

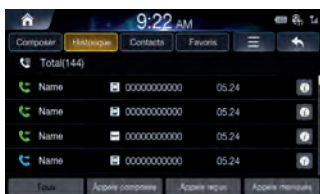

- Tous : liste de tous les appels
- Appels composés : liste des appels émis
- Appels reçus : liste des appels reçus
- Appels manqués : liste des appels manqués

Information

- 1 Effleurez .

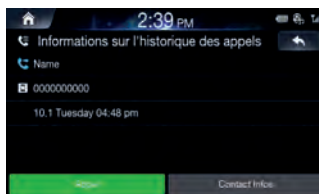

- 2 Effleurez [Appel] pour passer un appel.

- 3 Effleurez [Contact Infos] → [Ajouter aux favoris] pour ajouter un contact aux favoris.

Favoris

Vous pouvez ajouter des numéros fréquemment utilisés dans les favoris pour rapidement trouver et appeler des numéros.

Enregistrement dans les favoris

- 1 Quand aucun favori n'a été ajouté, l'écran suivant apparaît automatiquement.

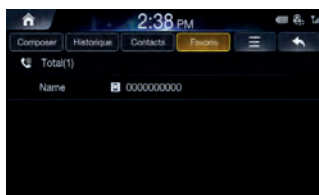

- 2 Effleurez [Add New] (Nouveau).

- 3 Sélectionnez le contact que vous souhaitez ajouter à partir des contacts.

- Quand un favori est déjà ajouté, effleurez  → [Add New] (Nouveau).

Suppression de favoris

1 Effleurez  → [Supprimer l'appareil].



2 Sélectionnez les contacts et effleurez [Effacer].

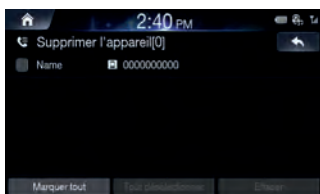

- Si vous souhaitez les supprimer tous, effleurez  → [Effacer tout].

Paramètres Bluetooth

1 Effleurez [Paramètres].

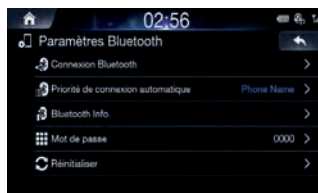

Pour plus d'informations, reportez-vous à « Paramètres Bluetooth » à la page 61.

Réglages

Mode de départ

- 1 Appuyez sur la touche Tous menus  → effleurez [Setup] (Réglages).
Ou bien dans l'écran d'accueil, effleurez → [Setup] (Réglages).

L'écran principal Réglages s'affiche.



- 2 Effleurez l'icône de configuration requise en haut de l'écran Réglages principal ou balayez la liste vers la gauche/droite. Effleurez ensuite l'élément de configuration.

Paramètres Bluetooth

Ce menu vous permet de définir les paramètres Bluetooth®.

- 1 À l'écran Réglages, effleurez [Bluetooth].



Connexion Bluetooth

Ce menu vous permet de gérer la liste d'appareils Bluetooth, notamment le jumelage, la connexion ou la suppression d'appareils Bluetooth.

- 1 À l'écran Bluetooth Settings (Paramètres Bluetooth), effleurez [Connexion Bluetooth].



- ① **Connecter/Déconnecter**
Connecte/déconnecte un périphérique Bluetooth.
- ② **Ajouter nouveau**
Jumelle un nouvel appareil Bluetooth.
- ③ **Supprimer l'appareil**
Supprime un appareil Bluetooth jumelé.
- ④ **Effacer tout**
Supprime tous les appareils Bluetooth jumelés.

■ Jumelage et connexion d'un téléphone - Quand aucun téléphone n'a été jumelé

1. Effleurez [Add New] (Nouveau). Ou bien dans l'écran d'accueil, effleurez [Tous menus] → [Phone] (Téléphone).

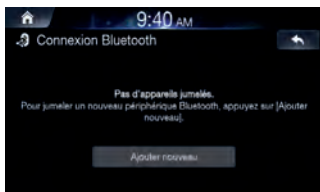

2. Jumelage à partir de l'appareil Bluetooth.

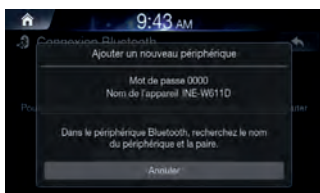

À partir de l'appareil Bluetooth, recherchez le nom de l'unité AVN et jumelez l'appareil. En recherchant à partir de l'appareil Bluetooth, le nom de l'unité AVN est « INE-W611D » et le mot de code par défaut est 0000.

• Certains appareils Bluetooth peuvent vous demander de saisir le mot de passe tandis que d'autres non.

3. Une fois la connexion Bluetooth réussie, le nom de l'appareil Bluetooth connecté s'affiche à l'écran.

■ Quand un téléphone portable est déjà jumelé

Sélectionnez l'appareil dans la liste et effleurez [Connect] (Connecter).

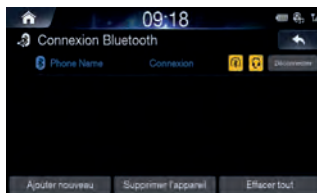

- Quand un appareil Bluetooth est connecté, il est impossible de connecter un nouvel appareil. Si vous souhaitez jumeler un nouveau téléphone, déconnectez d'abord l'appareil Bluetooth connecté.
- Vous pouvez enregistrer jusqu'à 5 téléphones mobiles compatibles Bluetooth.
- Si les 5 appareils ont été enregistrés, vous ne pouvez pas en enregistrer un 6ème. Pour enregistrer un autre appareil, vous devez d'abord supprimer l'un des 5 autres.

■ Déconnexion d'appareils Bluetooth

Sélectionnez l'appareil actuellement connecté et effleurez [Déconnecter].

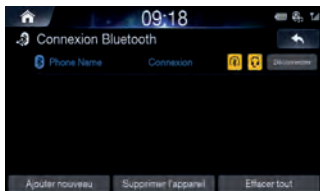

■ Suppression d'appareils Bluetooth

1. Effleurez [Supprimer l'appareil] et sélectionnez l'appareil que vous souhaitez supprimer.

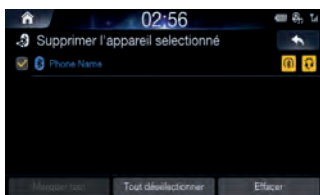

2. Effleurez [Effacer].

Pour sélectionner tous les appareils, effleurez [Tout sélectionner].

Pour désélectionner tous les appareils sélectionnés, effleurez [Tout désélectionner].

- Un appareil Bluetooth connecté peut être supprimé en appuyant sur **Yes** dans la fenêtre contextuelle qui vous signale que l'appareil va d'abord être déconnecté.
- Si vous souhaitez supprimer tous les appareils jumelés, effleurez [Effacer tout].
- Une fois qu'un appareil est supprimé, le journal d'appels et les contacts enregistrés sur l'unité principale sont aussi supprimés.
- L'option [Annuler] annule le paramétrage.

Définition de la priorité de connexion automatique

L'appareil Bluetooth se connecte automatiquement en fonction de l'option réglée quand le contact est mis.

1 À l'écran Bluetooth Settings (Paramètres Bluetooth), effleurez [Priorité de connexion automatique].

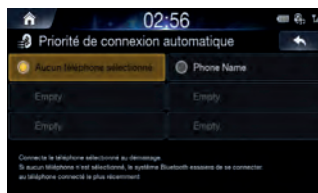

2 Sélectionnez l'appareil Bluetooth pour lequel vous souhaitez définir la connexion prioritaire.

Si vous effleurez la touche [Aucun téléphone sélectionné], le dernier téléphone Bluetooth® connecté se connecte automatiquement.

Affichage des infos du système Bluetooth

Cette fonctionnalité permet de changer le nom du véhicule Bluetooth et les informations du système.

- 1 À l'écran Bluetooth Settings (Paramètres Bluetooth), effleurez [Bluetooth Info].

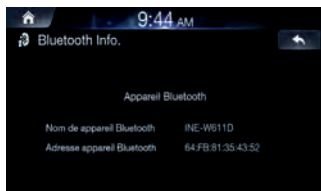

Réinitialisation des paramètres Bluetooth

Cette fonctionnalité permet de restaurer tous les réglages de Bluetooth à l'état par défaut.

- 1 À l'écran Bluetooth Settings (Paramètres Bluetooth), effleurez [Réinitialiser].

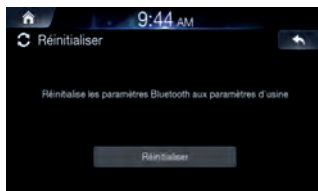

Réglage du mot de passe

Cette fonctionnalité vous permet de modifier le mot de passe utilisé l'authentification de l'appareil Bluetooth.

- 1 À l'écran Bluetooth Settings (Paramètres Bluetooth), effleurez [Mot de passe].



- 2 Saisissez le mot de de passe et effleurez [OK]
L'appel commence.

- Le mot de passe par défaut est 0000.

Réglages du son

Ce menu permet d'ajuster les effets sonores pour l'ensemble du système.

1 À l'écran Réglages, effleurez [Sounds] (Sons).

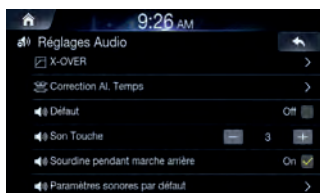
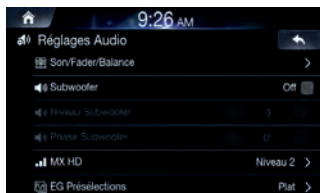

Réglage du haut-parleur de graves extrêmes

1 Cochez la case [Off] (Arrêt) pour activer la fonctionnalité du haut-parleur de graves extrêmes.

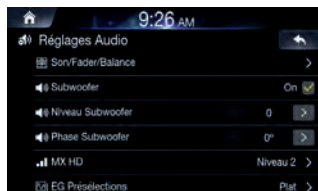

2 Ajustez le niveau du haut-parleur de graves extrêmes et la phase en utilisant [<, >].

- Les fonctionnalités Niveau Subwoofer et Phase Subwoofer sont indisponibles quand la fonctionnalité Subwoofer est désactivée.
- Le niveau des graves extrêmes ne peut être réglé que de 0 à 15.
- La phase de sortie du haut-parleur de graves extrêmes bascule sur Subwoofer Normal (0°) ou Subwoofer Reverse (Caisson de graves inversé) (180°).

Réglage de tonalité/équilibre/balance

1 À l'écran Réglages Audio, effleurez [Son/Fader/Balance].

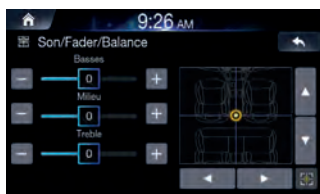

2 Utilisez les touches ▲, ▼, ◀, ▶, 0 et  pour ajuster les réglages.

Effleurez  pour rétablir le son en position centrale.

Réglage de MX HD

Le mode Media Xpander (MX HD) différencie les sons vocaux des sons des instruments, indépendamment de la source de musique. La radio FM/DAB, la clé USB et l'iPod/iPhone sont capables de reproduire clairement la musique, même lorsque les bruits de la route envahissent le véhicule.

1 À l'écran Sounds Settings, effleurez [MX HD].

2 Réglez l'option souhaitée.

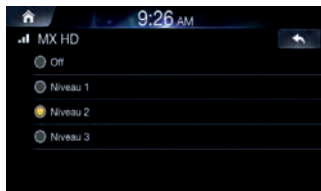

Média : Off (Arrêt)/Niveau 1/Niveau 2/Niveau 3 : ce réglage produit des sons de fréquences moyennes à hautes avec plus de clarté et produit des sons bien équilibrés sur toutes les gammes d'ondes.

Quand un dispositif AUX est connecté, les options seront [Off, Compressed Media / Movie / Music] (Arrêt/Support compressé/ Film/Musique).

AUX : Off (Arrêt) / Compressed Media / Movie / Music : sélectionner le mode MX HD (support compressé, film ou musique) qui correspond au support connecté.

- Quand le réglage Défaut est « On » (Marche), vous ne pouvez pas effectuer la configuration.
- Le réglage MX HD ne peut être effectué que si une source est sélectionnée.
- L'efficacité augmente quand la valeur de paramétrage MX HD augmente Niveau 1 Niveau 2 Niveau 3.
- Film : ce réglage reproduit plus clairement la partie des dialogues du film.
- Musique : ce disque contient une grande quantité de données telles qu'une vidéo musicale. MX utilise ces données pour reproduire le son de façon précise.

Réglage des présélections EQ

10 réglages d'égaliseur sont pré-réglés en usine pour une variété de sources musicales.

1 À l'écran Réglages, effleurez [EQ Présélections].



- Seul un type peut être défini sur On.
- Le réglage Equalizer Presets (Présélections de l'égaliseur) peut être configuré quand Défaut est « Off » (Arrêt).

Réglage des paramètres du répartiteur (X-Over)

■ À propos du répartiteur

Cet appareil est équipé d'un répartiteur actif. Le répartiteur permet de limiter les fréquences délivrées aux sorties. Chaque canal est contrôlé indépendamment. Par conséquent, chaque paire d'enceintes peut être contrôlée par les fréquences pour lesquelles elles ont été conçues.

Le répartiteur permet de régler le filtre passe-haut (FHP) ou le filtre passe-bas (FLP) de chaque gamme, ainsi que la pente (c'est-à-dire la vitesse à laquelle le filtre émet les sons graves et aigus).

Vous devez effectuer ces réglages conformément aux caractéristiques de reproduction des enceintes. Selon les enceintes, un réseau passif n'est peut-être pas nécessaire. Si vous n'en êtes pas certain, consultez votre revendeur Alpine agréé.

	Fréquence de coupure (incrément de 1/3 octave)		Coefficient angulaire		Niveau
	FHP	FLP	FHP	FLP	
Subwoofer (FLP)	----	20 Hz à 200 Hz	----	0, 6, 12, 18, 24 dB/oct.	0 à -12 dB
Haut-parleur arrière (FHP)	20 Hz à 200 Hz	----	0, 6, 12, 18, 24 dB/oct.	----	0 à -12 dB
Haut-parleur avant (FHP)	20 Hz à 200 Hz	----	0, 6, 12, 18, 24 dB/oct.	----	0 à -12 dB

Graves

Aigus

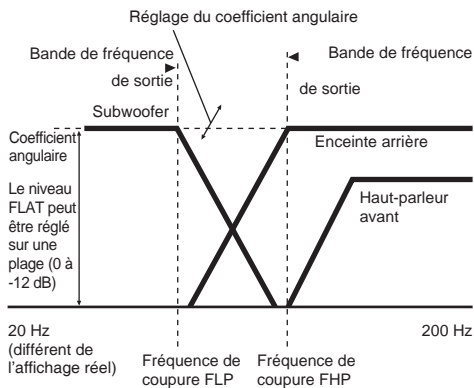

- **Filtre passe-haut (FHP) :** coupe les basses fréquences et permet aux fréquences les plus aiguës de passer.
- **Filtre passe-bas (FLP) :** coupe les fréquences aiguës et permet aux fréquences les plus graves de passer.
- **Coefficient angulaire :** le niveau change (en dB) pour un changement de fréquence d'une octave.
- Plus la valeur de coefficient angulaire est élevée, plus le coefficient devient raide.
- Régler le coefficient angulaire en position neutre pour contourner les filtres passe-haut ou passe-bas.
- Ne pas utiliser un haut-parleur d'aigus sans le filtre passe-haut (FHP) ou pour régler une basse fréquence, au risque d'endommager les enceintes.

- Le réglage doit être effectué conformément à la fréquence de recouvrement recommandée des enceintes raccordées. Déterminer la fréquence de recouvrement recommandée des enceintes. Si vous réglez une fréquence en dehors de la bande recommandée, vous risquez d'endommager les enceintes. Pour les fréquences de recouvrement des enceintes Alpine, reportez-vous au mode d'emploi correspondant. Nous ne sommes pas responsables des dommages ou dysfonctionnements des enceintes en cas d'utilisation du répartiteur en dehors de la valeur recommandée.

1. À l'écran Réglages, effleurez [X-Over].

2. Effleurez [Canal] pour sélectionner le canal.

Chaque fois que vous effleurez le bouton, le canal change.



- La canal réglé apparaît en rouge.

FHP avant → FHP arrière → FLP Subw. → FHP avant

3. Réglez le répartiteur de votre choix.

Sélection de la fréquence de coupure

Effleurez ou dans « Fréquence », puis sélectionner la fréquence de coupure. (20 / 25 / 31.5 / 40 / 50 / 63 / 80 (réglage initial) / 100 / 125 / 160 / 200)

Réglage de la pente

Effleurez ou pour « Pente », puis réglez la pente FHP ou FLP. (0 (réglage initial) / 6 / 12 / 18 / 24 dB/oct.)

Réglage du niveau

Effleurez ou pour « Niveau », puis réglez le niveau FHP ou FLP. (-12 à 0 dB (réglage initial : 0))

4. Répéter les étapes 1 et 2 pour régler les autres canaux.

5. Pour enregistrer la valeur réglée, appuyez sur [Mémoire 1], [Mémoire 2] ou [Mémoire 3] pendant au moins 2 secondes.

- Effleurez [Plat] pour réinitialiser toutes les valeurs.
- Si le réglage Subwoofer est « Off » (Arrêt), le réglage Subwoofer ne peut pas être modifié.
- Pendant le réglage du mode X-OVER vous devez prendre en compte la réponse en fréquence des enceintes raccordées.

Appel de la valeur ajustée X-OVER

Appel de la valeur ajustée X-OVER présélectionnée.

Effleurez [Mémoire 1], [Mémoire 2] ou [Mémoire 3] à l'écran X-OVER.

Le réglage enregistré dans la présélection sera rappelé.

Définition de la correction temporelle

■ À propos de la correction temporelle

La distance entre l'auditeur et les enceintes dans un véhicule peut varier avec l'emplacement des enceintes. Cette différence dans la distance entre les enceintes et l'auditeur modifie le son et les caractéristiques de la fréquence. Ceci est dû au fait que le son n'arrive pas en même temps à l'oreille droite et à l'oreille gauche de l'auditeur.

Pour corriger cet effet, l'appareil retarde le signal audio vers les enceintes les plus proches de l'auditeur. Ainsi, l'auditeur a la sensation que ces enceintes sont séparées. L'auditeur peut donc se trouver à égale distance entre les enceintes gauche et droite pour bénéficier d'un son optimal. Ce réglage sera effectué pour chaque enceinte par incréments de 3,4 cm.

Exemple 1. Position d'écoute : siège avant gauche

Réglez le niveau de la correction du temps de l'enceinte avant gauche sur une valeur supérieure et celui de l'enceinte arrière droite sur une valeur inférieure ou égale à zéro.

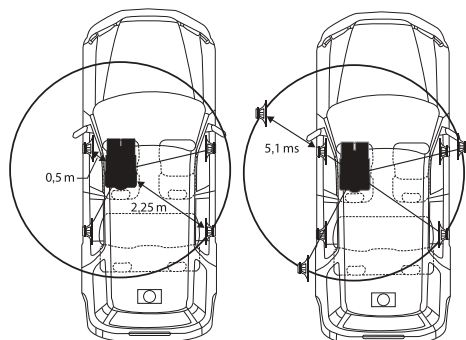

Le son n'est pas équilibré, car la distance entre la position d'écoute et les diverses enceintes n'est pas la même.

La différence de distance entre l'enceinte avant gauche et l'enceinte arrière droite est de 1,75 m (68-7/8").

La valeur de la correction du temps de l'enceinte avant gauche est calculée dans le diagramme ci-dessus.

Conditions :

Enceinte la plus éloignée – position d'écoute : 2,25 m

(88-9/16") Enceinte avant gauche – position d'écoute : 0,5 m

(19-11/16") Calcul : $L = 2,25\text{ m} - 0,5\text{ m} = 1,75\text{ m}$ (68-7/8")

Correction temporelle = $1,75 \div 343^* \times 1\ 000 = 5,1$ (ms)

* Vitesse du son : 343 m/s (765 mph) à 20 °C

En d'autres termes, étant donné que la valeur de correction temporelle de l'enceinte avant gauche est de 5,1 ms, l'auditeur a la sensation que la distance qui le sépare de l'enceinte avant gauche est la même que celle qui le sépare de l'enceinte la plus éloignée.

La correction temporelle élimine les différences dans le délai requis pour que le son atteigne la position d'écoute.

Le temps de l'enceinte avant gauche est corrigé de 5,1 ms afin que le son de cette enceinte atteigne la position d'écoute en même temps que le son des autres enceintes.

Exemple 2. Position d'écoute : tous les sièges

Régler la correction temporelle de chaque enceinte sur le même niveau.

1. **Asseyez-vous à la position d'écoute (siège du conducteur, etc.), puis mesurez la distance (en mètres) entre votre tête et les diverses enceintes.**
2. **Calculer la différence entre la valeur de correction de la distance qui vous sépare de l'enceinte la plus éloignée et celle qui vous sépare des autres enceintes.**

$L =$ (distance qui vous sépare de l'enceinte la plus éloignée) – (distance qui vous sépare des autres enceintes)

Ces valeurs sont les valeurs de correction temporelle des diverses enceintes. Réglez ces valeurs afin que le son de chaque enceinte atteigne la position d'écoute en même temps que le son des autres enceintes.

Liste des valeurs de correction temporelle

Différence temporelle (en ms)	Distance (en cm)	Distance (en pouces)	Différence temporelle (en ms)	Distance (en cm)	Distance (en pouces)
0,0	0,0	0,0	5,0	170,0	67,0
0,1	3,4	1,3	5,1	173,4	68,3
0,2	6,8	2,7	5,2	176,8	69,7
0,3	10,2	4,0	5,3	180,2	71,0
0,4	13,6	5,4	5,4	183,6	72,4
0,5	17,0	6,7	5,5	187,0	73,7
0,6	20,4	8,0	5,6	190,4	75,0
0,7	23,8	9,4	5,7	193,8	76,4
0,8	27,2	10,7	5,8	197,2	77,7
0,9	30,6	12,1	5,9	200,6	79,1
1,0	34,0	13,4	6,0	204,0	80,4
1,1	37,4	14,7	6,1	207,4	81,7
1,2	40,8	16,1	6,2	210,8	83,1
1,3	44,2	17,4	6,3	214,2	84,4
1,4	47,6	18,8	6,4	217,6	85,8
1,5	51,0	20,1	6,5	221,0	87,1
1,6	54,4	21,4	6,6	224,4	88,4
1,7	57,8	22,8	6,7	227,8	89,8
1,8	61,2	24,1	6,8	231,2	91,1
1,9	64,6	25,5	6,9	234,6	92,5
2,0	68,0	26,8	7,0	238,0	93,8
2,1	71,4	28,1	7,1	241,4	95,1
2,2	74,8	29,5	7,2	244,8	96,5
2,3	78,2	30,8	7,3	248,2	97,8
2,4	81,6	32,2	7,4	251,6	99,2
2,5	85,0	33,5	7,5	255,0	100,5
2,6	88,4	34,8	7,6	258,4	101,8
2,7	91,8	36,2	7,7	261,8	103,2
2,8	95,2	37,5	7,8	265,2	104,5
2,9	98,6	38,9	7,9	268,6	105,9
3,0	102,0	40,2	8,0	272,0	107,2
3,1	105,4	41,5	8,1	275,4	108,5
3,2	108,8	42,9	8,2	278,8	109,9
3,3	112,2	44,2	8,3	282,2	111,2
3,4	115,6	45,6	8,4	285,6	112,6
3,5	119,0	46,9	8,5	289,0	113,9
3,6	122,4	48,2	8,6	292,4	115,2
3,7	125,8	49,6	8,7	295,8	116,6
3,8	129,2	50,9	8,8	299,2	117,9
3,9	132,6	52,3	8,9	302,6	119,3
4,0	136,0	53,6	9,0	306,0	120,6
4,1	139,4	54,9	9,1	309,4	121,9
4,2	142,8	56,3	9,2	312,8	123,3
4,3	146,2	57,6	9,3	316,2	124,6
4,4	149,6	59,0	9,4	319,6	126,0
4,5	153,0	60,3	9,5	323,0	127,3
4,6	156,4	61,6	9,6	326,4	128,6
4,7	159,8	63,0	9,7	329,8	130,0
4,8	163,2	64,3	9,8	333,2	131,3
4,9	166,6	65,7	9,9	336,6	132,7

1. À l'écran Réglages, effleurez [Correction Al. Temps].



2. Effleurez la touche Correction Mode (Mode de correction) et sélectionnez le mode.

À chaque pression sur le bouton, le mode commute entre ms, pouces et cm.

3. Effleurez [-] ou [+] pour chaque haut-parleur pour régler l'heure ou la distance.

0,0 ms à 9,9 ms (0,1 ms/pas)

0,0 cm (0,0 po) à 336,6 cm (132,7 po) (3,4 cm/pas)

Toutes les valeurs de réglage de haut-parleur sont ajustables dans la plage de 15 ms ou 510 cm.

4. Pour enregistrer la valeur réglée, appuyez sur [Mémoire 1], [Mémoire 2] ou [Mémoire 3] pendant au moins 2 secondes.

- Effleurez [Plat] pour régler toutes les valeurs à 0,0.
- Si le réglage Subwoofer est « Off » (Arrêt), le réglage Subwoofer ne peut pas être modifié.

Appel de la valeur de correction temporelle

Appel de la valeur de correction de temps présélectionnée.

Effleurez [Mémoire 1], [Mémoire 2] ou [Mémoire 3] à l'écran de correction temporelle.

Le réglage enregistré dans la présélection sera rappelé.

Réglage d'annulation

La fonction Défaut est active, MX HD et Equalizer Presets sont désactivés. Cela désactive tous les réglages effectués pour ces fonctions.

Cochez la case [Off] (Arrêt) pour activer la fonctionnalité.

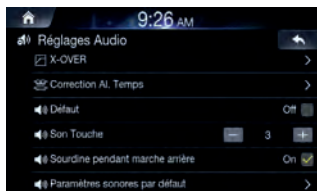

Décochez la case [On] (Marche) pour désactiver la fonctionnalité.

Réglage du son des touches

Vous pouvez modifier le volume du son émis quand on effleure une touche.

Réglez le niveau de son de 0 à 6.

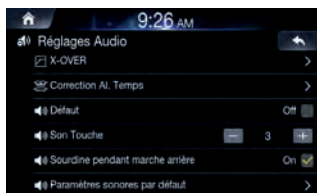

Activation/Désactivation de la sourdine audio en marche arrière

1 Sélectionnez l'icône souhaitée entre OFF et ON.

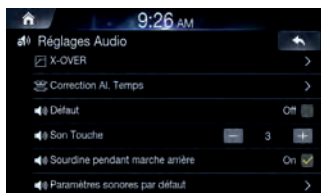

- *Mute while backing up (Sourdine en marche arrière) - fonction utilisée pour contrôler le son lors de l'engagement de la marche arrière.*
- *On (Marche) - Son mis en sourdine.*
- *Off (Arrêt) - Son de la lecture en cours maintenu.*

Réglages son par défaut

Cette fonctionnalité permet de restaurer tous les réglages du son à l'état par défaut.

1 À l'écran Sounds Settings, effleurez [Paramètres sonores par défaut].

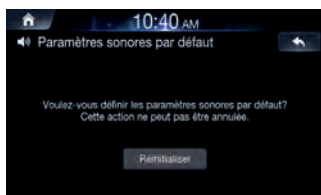

2 Effleurez [Réinitialiser]. Un message « Initialized to factory settings. » (Rétablir les réglages usine) s'affiche.

Réglages visuels

La fonction Réglages visuels permet de régler la luminosité, la saturation, le contraste et la teinte.

1 À l'écran Réglages, effleurez [Visual] (Visuel).

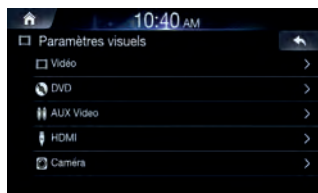

- « Video » peut être sélectionné quand une vidéo est en cours de lecture.

Réglage de luminosité/contraste/saturation/teinte

1 Dans l'écran Réglages visuels, effleurez le menu souhaité.

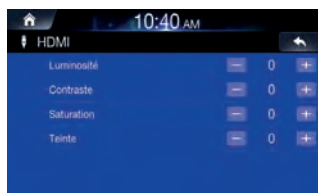

2 Utilisez [+] et [-] pour ajuster les réglages entre -5 et +5.

- *Dans les réglages visuels Video, la teinte n'est pas prise en charge.*

Réglages de l'écran

Ce menu permet d'ajuster les réglages d'affichage pour l'ensemble du système.

À l'écran **Réglages**, effleurez [**Écran**].

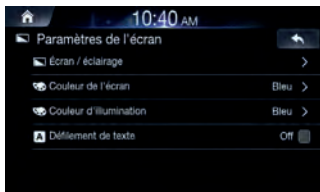

Réglage de l'écran/éclairage

À l'écran **Screen Settings**, effleurez [**Écran / éclairage**].

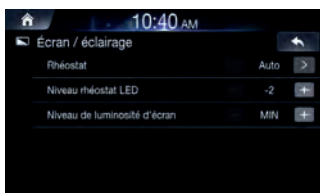

■ Réglage du rhéostat

Le rétroéclairage est assuré par des LED intégrées dans l'écran à cristaux liquides. La commande de réglage de l'éclairage détermine la luminosité du rétroéclairage en fonction de la luminosité de l'habitacle afin de faciliter la visualisation.

Réglez la valeur souhaitée entre Auto, On (Marche) et Off (Arrêt).

Auto : Adapte automatiquement la luminosité du rétroéclairage du moniteur en fonction de la luminosité interne du véhicule.

On (Marche) : Maintient le rétroéclairage du moniteur à un niveau sombre.

Off (Arrêt) : Désactive le mode Gradateur automatique pour conserver la luminosité du rétroéclairage du moniteur.

- Les fonctions **Niveau rhéostat LED** et **Niveau de luminosité d'écran** sont indisponibles quand la valeur **Rhéostat** est réglée sur « Off » (Arrêt).

■ Réglage du niveau d'éclairage des touches

Vous pouvez régler la luminosité de l'éclairage nocturne des touches à l'aide du rhéostat.

Réglez une valeur de -2 à +2

Ce réglage est disponible uniquement lorsque « Rhéostat » est réglé sur « ON ».

■ Réglage du niveau de rhéostat de l'écran

Vous pouvez régler la luminosité du rétroéclairage. Cette fonction peut être utilisée, par exemple, pour modifier la luminosité de l'écran lorsque vous voyagez de nuit.

Réglez une valeur de -15 à +15

Vous pouvez régler entre les niveaux MIN (-15) et MAX (+15). Dès que le minimum ou le maximum est atteint, l'affichage indique respectivement « MIN » ou « MAX ».

- Ce réglage est disponible uniquement lorsque « Dimmer » (Gradateur) est réglé sur « ON » ou « Auto ».

Réglage de la couleur de l'écran

Vous avez le choix de 5 couleurs différentes pour l'écran.

1 À l'écran **Screen Settings**, effleurez [**Couleur de l'écran**].

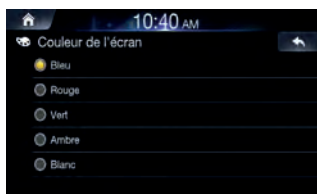

2 Sélectionnez la couleur souhaitée.

Réglage de la couleur d'éclairage

Vous avez le choix parmi 7 couleurs pour la touche Front Panel (Panneau avant).

À l'écran Screen Settings, effleurez [Couleur d'illumination].

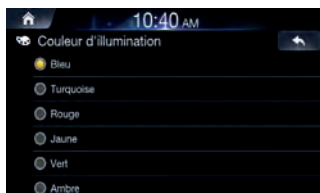

Réglage du défilement du texte

L'affichage de défilement est disponible si vous saisissez le nom de dossier, le nom de fichier ou les informations tag.

Cochez la case [Off] (Arrêt) pour activer la fonctionnalité.

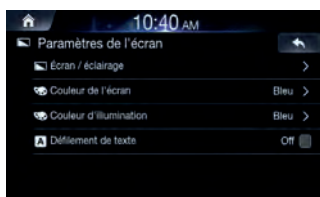

- Décochez la case [On] (Marche) pour désactiver la fonctionnalité.

Configuration générale

Vous pouvez régler des éléments relatifs à la langue, etc.

À l'écran Réglages, effleurez [Réglages Généraux].

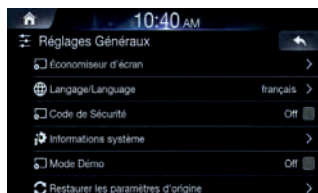

Réglage de l'écran de veille

Cette fonctionnalité permet d'afficher un écran de veille quand le moniteur est éteint.

1 À l'écran Paramètres généraux, effleurez [Économiseur d'écran].

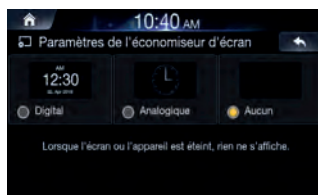

2 Sélectionnez l'option souhaitée.

- Digital : l'écran affiche l'horloge numérique.
- Analogique : l'écran affiche l'horloge analogique.
- Aucun : l'écran reste éteint.

Réglage de la langue

Ce menu permet de définir la langue du système.

1 À l'écran Paramètres généraux, effleurez [Langue].

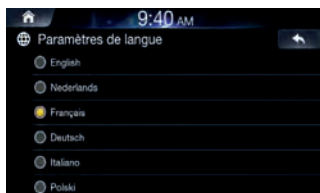

2 Sélectionnez la langue souhaitée.

English / Nederlands / Français / Deutsch / Italiano / Polski / Русский / Español / 中文

Paramétrage du code de sécurité

Vous pouvez rendre le système inutilisable sans mot de passe. Lorsque vous choisissez l'option en fonction et que vous paramétrez un mot de passe, la saisie du mot de passe est nécessaire lorsque le système est connecté à une batterie et mis en fonction pour la première fois.

■ Définition du code de sécurité

1. Cochez la case [Off] (Arrêt) pour activer la fonctionnalité et effleurez [OK].



2. Saisissez le mot de passe et effleurez [OK].

- Saisissez un nombre de 6 à 10 chiffres.
- Effleurez [←] pour effacer un chiffre saisi.

3. Saisissez à nouveau le même mot de passe et effleurez [OK].

Le code de sécurité est défini et le système revient à l'écran General Setup Menu (Menu de configuration générale) (Menu de configuration générale), la case à cocher Code de sécurité est « On » (Marche).

- Si vous oubliez un mot de passe enregistré, cette unité devient inutilisable. Dans ce cas, une réparation est nécessaire.

■ Effacement du code de sécurité

1. Décochez la case [On] (Marche).

L'écran de saisie de mot de passe s'affiche.

2. Saisissez le mot de passe existant et effleurez [OK].

Le mot de passe est effacé et le système revient à l'écran General Setup Menu (Menu de configuration générale), la case à cocher Security Code (Code de sécurité) est « Off » (Arrêt).

Affichage des infos du système

Vous pouvez visualiser les informations de version de ce produit. Notez ces informations afin de vous y référer pour communiquer avec le service clientèle ALPINE ou votre revendeur agréé ALPINE.

À l'écran General Settings, effleurez [Informations système].

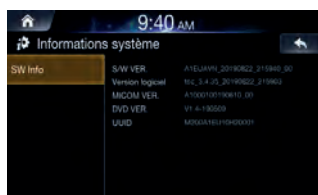

Réglage du mode Démo

Cette unité possède une fonction Démonstration pour l'affichage. Pour quitter le mode démo, réglez le mode Démo sur Off (Arrêt).

1 Décochez la case [On] (Marche) pour désactiver la fonctionnalité.

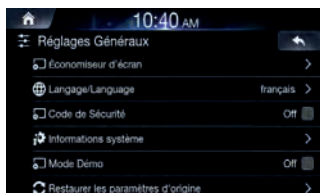

2 Cochez la case [Off] (Arrêt) pour activer la fonctionnalité.

Pour lancer le mode Démo, ne commandez pas le système pendant 30 secondes. Veuillez patienter.

- Si vous effectuez une opération pendant le mode Démo, la démonstration est temporairement arrêtée.

Initialisation du système

Vous pouvez initialiser toutes les données, afin de restaurer les paramètres d'usine. Retirez la clé USB, etc. du système avant d'effectuer une opération.

1 À l'écran General Settings, effleurez [Restaurer les paramètres d'origine].

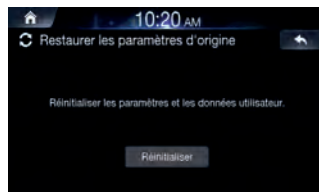

2 Effleurez [Réinitialiser] → [Oui].

- Ne mettez pas l'appareil sous tension/hors tension, ne changez pas la position de la clé de contact ou ne retirez pas le panneau d'écran avant la fin du redémarrage.

Réglages de la voiture

À l'écran **Réglages**, effleurez **[Car] (Voiture)**.

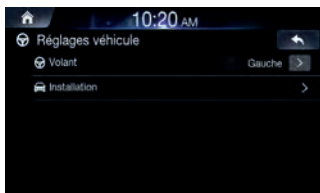

Réglage du volant

Réglez cet élément quand Apple CarPlay est utilisé. Ce réglage affecte le mode Apple CarPlay.

Sélectionnez l'option souhaitée entre **Gauche** et **Droit**.

Réglage de l'état d'installation

Vehicle Setup (Réglages) vous permet de vérifier l'état de connexion de fil de marche arrière/fil de frein de stationnement.

À l'écran **Réglages véhicule**, effleurez **[Installation]**.

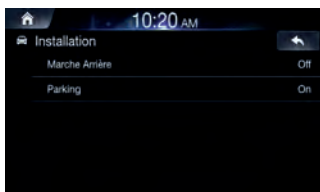

Configuration AUX

Vous pouvez régler des éléments relatifs à l'appareil auxiliaire.

À l'écran **Réglages**, effleurez **[AUX]**.

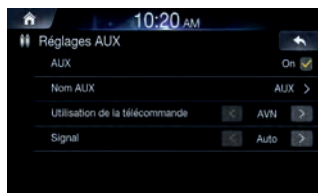

- Ce réglage ne peut pas être changé quand la source AUX est sélectionnée.
- Ce réglage est disponible uniquement lorsque « AUX » est réglé sur « ON ».

Activation/Désactivation de la fonction AUX

Cochez la case **[Off] (Arrêt)** pour activer la fonctionnalité.

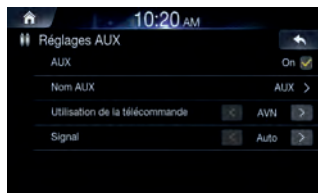

Décochez la case **[On] (Marche)** pour désactiver la fonctionnalité.

Réglage du nom AUX

- 1 À l'écran AUX Settings (Paramètres AUX), effleurez [Nom AUX].

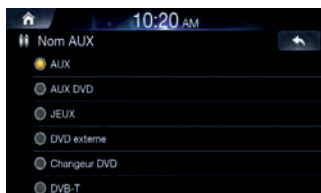

- 2 Sélectionnez le nom souhaité.
AUX / AUX DVD / GAME / External DVD / DVD Changer / DVB-T / TV / USB Player

Utilisation de la télécommande

- 1 Cochez la case [AVN] pour activer la fonctionnalité.

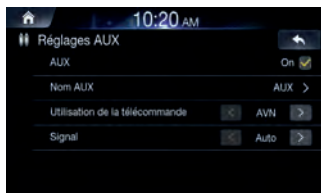

- 2 Décochez la case [RSE] pour désactiver la fonctionnalité.

- AVN : AUX est commandé par le biais du signal de la télécommande à partir du Remote Sensor.
- RSE : AUX est commandé en utilisant le signal de télécommande fourni par l'appareil connecté par RSE.

Réglage du signal

Vous pouvez commuter le signal d'entrée visuelle du système.

Sélectionnez l'option souhaitée.

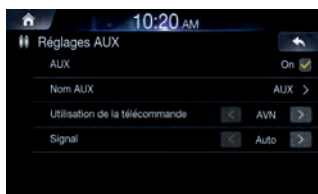

- Auto : le type de signal d'entrée vidéo (NTSC ou PAL) est automatiquement sélectionné.
- NTSC/PAL : choisissez manuellement le type de signal d'entrée vidéo.

Réglages HDMI

Vous pouvez définir le nom d'un appareil externe connecté par HDMI.

- 1 À l'écran Réglages, effleurez [HDMI].

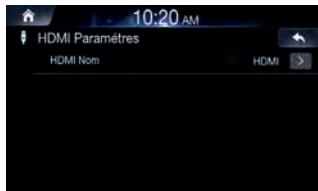

- 2 Sélectionnez le nom souhaité.
 - HDMI : à régler quand un Smartphone est connecté par HDMI.
 - DVD : à régler quand un lecteur DVD externe est connecté.
- Ce réglage ne peut pas être changé quand la source HDMI est sélectionnée.

Réglages de la caméra

Vous pouvez régler des éléments relatifs à la caméra.

À l'écran **Réglages**, effleurez **[Camera] (Caméra)**.

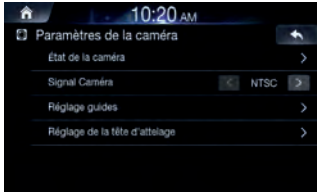

Réglage de l'état de la caméra

Vous pouvez régler l'entrée caméra.

1 À l'écran **Réglages véhicule**, effleurez **[État de la caméra]**.

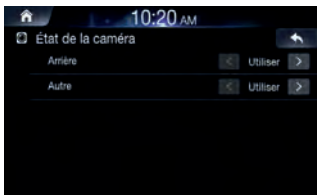

2 Déterminez s'il faut utiliser une caméra arrière ou d'autres caméras.

- *Arrière* : caméra arrière
- *Autre* : caméra latérale, caméra d'habitacle, etc.

Réglage du signal de la caméra

Commutation du signal d'entrée vidéo du système

Sélectionnez l'option souhaitée.

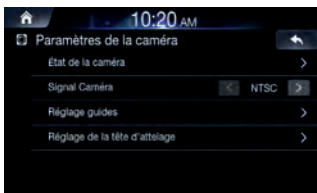

- *Auto* : le type de signal d'entrée vidéo (NTSC ou PAL) est automatiquement sélectionné.
- *NTSC/PAL* : choisissez manuellement le type de signal d'entrée vidéo.

Réglage des lignes de guidage de la caméra

Les lignes de guidage de la caméra peuvent être modifiées avec une connexion à la caméra de vision arrière. Cet élément ne peut pas être sélectionné quand l'état de caméra arrière est sur « Off » (Arrêt) ou « Other ».

1 À l'écran **Camera Settings (Réglages de la caméra)**, effleurez **[Guideline Adjustment] (Réglage des lignes de guidage)**.



2 Effleurez les lignes de guidage que vous souhaitez ajuster.

Les lignes de guidage peuvent aussi être sélectionnées en effleurant [▲, ▼].

- *Vous ne pouvez pas régler la position de la ligne de guidage jaune du centre indépendamment.*
Un système est défini comme centre des deux lignes de guidage jaunes à gauche et à droite, ou la ligne verte centrale et la ligne de guidage rouge.

3 Effleurez [▲, ▼, ◀, ▶] pour ajuster des lignes de guidage.

- *L'option [Clear] (Effacer) efface les réglages et retourne au réglage avec la modification de lignes de guidage.*

4 Après le réglage, effleurez **[régler]**.

■ Activation/Désactivation de l'affichage des lignes de guidage

1. Sélectionnez les lignes de guidage.

2. Effleurez [On/Off] (Marche/Arrêt).

Le guide actuellement sélectionné se désactive.

3. Pour activer les lignes de guidage, effleurez à nouveau [On/Off] (Marche/Arrêt).

• Les lignes de guidage désactivées restent réglables.

■ Rétablissement des lignes de guidage à la valeur par défaut

1. Effleurez [Défaut].



2. Effleurez [OK].

Les valeurs réglées reviennent aux réglages par défaut

■ Réglages des lignes de guidage de l'attelage

1. À l'écran Camera Settings (Réglages de la caméra), effleurez [Hitch Guideline Adjustment] (Réglage de lignes de guidage d'attelage).



2. Effleurez les lignes de guidage que vous souhaitez ajuster.

Les lignes de guidage peuvent aussi être sélectionnées en effleurant [▲, ▼].

3. Effleurez [-, +] pour ajuster les lignes de guidage.

4. Après le réglage, effleurer [régler].

Réglages de la connectivité

Cela vous permet de définir la connectivité de la voiture de votre système.

À l'écran Réglages, effleurez [Connectivity] (Connectivité).

Réglage Android Auto

1 À l'écran Réglages connectivité, effleurez [Android Auto].

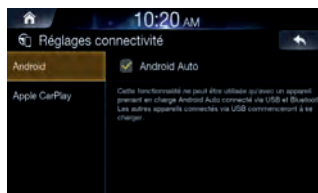

2 Cochez cette case pour utiliser votre téléphone Android avec Android Auto.

Si la case Android Auto est cochée, vous pouvez utiliser les fonctions de votre téléphone Android avec un câble USB et le Bluetooth connecté. Cela active les fonctions Android Auto.

• Quand Android Auto est actif, vous ne pouvez pas utiliser Bluetooth Audio.

Configuration d'Apple CarPlay

Ce menu vous permet de configurer la connectivité quand un iPhone est connecté par un câble USB.

- 1 À l'écran Réglages connectivité, effleurez [Apple CarPlay].

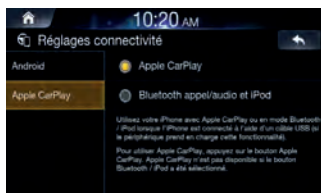

- 2 Sélectionnez l'option souhaitée.

- **Apple CarPlay** : utilisez votre iPhone avec Apple CarPlay ou en mode Bluetooth.
 - **Bluetooth Phone/Audio and iPod** : utilisez votre iPhone en mode Bluetooth/iPod.
- Ce paramètre est invalide pour la lecture de musique sur iPhone 4S et iPod.

Réglages Date/Heure

Cette fonctionnalité permet de régler l'heure et la date qu'affiche le système.

- 1 À l'écran Réglages, effleurez [Paramètres Date/Heure].



- La fonctionnalité Date/Heure est indisponible quand le réglage de l'heure par GPS est utilisée. Pour modifier la date/heure manuellement, désactivez la fonctionnalité [Horloge GPS].

- 2 Ajustez la date et l'heure.

- **DD/MM** : affiche la date dans l'ordre jour > mois.
- **MM/DD** : affiche la date dans l'ordre mois > jour.

Réception de l'heure GPS

Cochez la case [Horloge GPS] pour afficher l'heure GPS reçue.

- La fonctionnalité Date/Time (Date/Heure) est indisponible quand le réglage de l'heure par GPS est utilisée.

Conversion du format de l'heure

Cochez/décochez la case [24h] pour convertir l'affichage de l'horloge numérique au format 24 ou 12 heures.

Activation/Désactivation de l'heure d'été

Cochez la case [Heure d'été] pour activer la fonctionnalité.

Fonctionnement de la caméra

Avec une caméra en option connectée, la vidéo de la caméra est restituée sur le moniteur.

Vous pouvez raccorder une caméra avant ou une caméra arrière à cet appareil.

Définissez le paramètre d'état de caméra (arrière ou autre) selon la caméra qui est connectée.

Caméra arrière :

Si une caméra HCE-C127D/HCE-C157D/HCE-C252RD, etc. est connectée, la vue de la caméra arrière (repères de guidage pour la largeur du véhicule et la distance disponible) s'affiche automatiquement à l'écran de cet appareil quand le véhicule effectue une marche arrière.

Autre caméra :

À régler en cas de connexion à une caméra autre qu'une caméra arrière, par exemple une caméra avant.

Vous pouvez régler la qualité de l'image de la caméra. Désignations du réglage : Luminosité / Couleur / Contraste / Teinte. Reportez-vous à « Réglages visuels ».

Utilisation de la caméra de recul

Affichage de l'image de caméra arrière à partir de l'écran Menu

- 1 Appuyez sur la touche Tous menus  .
Ou bien dans l'écran d'accueil, effleurez [Tous menus].

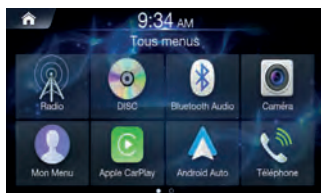

- 2 Effleurez [Camera] (Caméra).



- Effleurez [←] pour revenir à l'écran précédent.
- Vous pouvez régler des lignes de guidage. Pour plus de détails, voir « Réglage des lignes de guidage de la caméra ».
- Les lignes de guidage seront affichées (ou masquées) selon que le Guide est activé/désactivé.

Affichage de la vidéo de la vue arrière quand la voiture est en marche arrière

1. Placez le levier de changement de rapport en position de marche arrière (R).
La vue arrière s'affiche tant que la marche arrière est engagée.
2. Si vous engagez un autre rapport que la marche arrière (R), l'écran précédent s'affiche.
 - Ne vous fiez jamais uniquement à la caméra pour reculer. Tournez-vous toujours et regardez autour de vous, n'utilisez la caméra qu'en aide supplémentaire.
 - Cette fonction n'est effective que si le fil de marche arrière est connecté.
 - Vous pouvez régler des lignes de guidage. Pour plus de détails, voir « Réglage des lignes de guidage de la caméra ».

Activation/Désactivation de l'affichage des lignes de guidage

1. Effleurez l'écran quand l'image de la caméra s'affiche.
L'écran de fonctionnement est affiché à l'écran.
 - Au bout de 5 secondes d'inactivité, l'écran de fonctionnement revient à l'écran d'affichage de la caméra.
2. Effleurez [Guide hors fonction] à l'écran d'affichage de la caméra de recul.
Le guide s'efface puis le bouton [Guide Off] (Guide hors fonction) devient le bouton [Guide On] (Guide en fonction).
3. Effleurez [Guide en fonction] pour mettre le guide en fonction.

Activation/Désactivation de l'affichage des lignes de guidage de remorque

1. Effleurez l'écran quand l'image de la caméra s'affiche.
L'écran de fonctionnement est affiché à l'écran.
 - Au bout de 5 secondes d'inactivité, l'écran de fonctionnement revient à l'écran d'affichage de la caméra.
2. Effleurez [Hitch Guide On] (Guidage remorque activé) à l'écran d'affichage de la caméra de recul.
La ligne de guidage de remorque s'affiche, puis le commutateur [Hitch Guide On] (Guidage remorque activé) passe à [Hitch Guide Off] (Guidage remorque désactivé).
3. Effleurez [Hitch Guide On] (Guidage remorque activé) pour mettre le guide hors fonction.

Commutation de l'image de caméra avant

1. Effleurez l'écran quand l'image de la caméra s'affiche.
L'écran de fonctionnement est affiché à l'écran.
 - Au bout de 5 secondes d'inactivité, l'écran de fonctionnement revient à l'écran d'affichage de la caméra.
2. Effleurez [Other View] (Autre vue) sur l'écran d'affichage de la caméra de recul.
La vue de caméra avant s'affiche, puis le commutateur [Other View] (Autre vue) passe à [Rear View] (Vue arrière).
3. Effleurez [Rear View] (Vue arrière) pour afficher la vue de caméra arrière.

Au sujet des lignes de guidage de caméra de recul

Activez les lignes pour les afficher. En outre, pour ajuster les lignes de guidage, consultez « Réglage des lignes de guidage de la caméra ».

Vous pouvez également désactiver la ligne de guidage à l'écran d'affichage de la caméra de recul.

■ Signification des repères d'indication

Quand la marche arrière est engagée, le moniteur passe à l'image de caméra de recul. Les lignes de guidage s'affichent pour vous aider à visualiser la largeur de la voiture et la distance à partir du pare-chocs arrière.

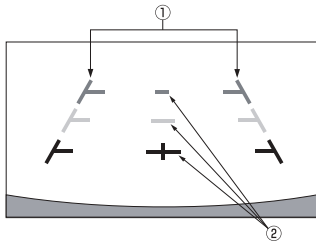

1. Repères d'extension de largeur de voiture (rouge, jaune et vert en ordre de distance)

S'ils sont correctement calibrés, les repères indiquent la largeur de la voiture. Ils aident à guider la trajectoire de la voiture lors d'une marche arrière en ligne droite.

Les marques représentent la distance à partir de l'arrière de la voiture (plus précisément depuis l'arrière du pare-chocs).

Les marques ne se déplacent pas en synchronisation avec le volant.

Réglez les repères en fonction de la largeur de la voiture.

2. Indicateurs de distance

Les marques représentent la distance à partir de l'arrière de la voiture (plus précisément depuis l'arrière du pare-chocs).

- Les marques ne se déplacent pas en synchronisation avec le volant.
- Nous vous recommandons de mesurer la distance réelle aux repères en cas de stationnement sur une surface plane.
- L'état de la voiture ou la surface de la chaussée peut modifier l'angle de vision.
- La caméra a une portée limitée. Les objets situés à ces angles extrêmes de la caméra (ex. sous le pare-chocs ou aux extrémités opposées du pare-chocs) peuvent ne pas être dans le champ de vision.
- L'image de la caméra arrière peut présenter une teinte différente de celle des environs réels.
- Selon la voiture, le guidage peut dévier vers la droite ou la gauche. Il ne s'agit pas d'une défaillance.

■ Indicateur de distance

Les guides de distance représentent la distance au sol depuis le pare-chocs arrière. Il est difficile d'estimer avec précision la distance avec les objets au-dessus du niveau du sol.

Dans l'exemple suivant, la distance à A est de 0,5 m et la distance à B est de 1 m.

<Écran>

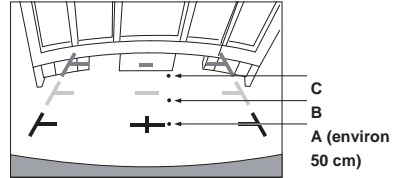

<Positions de A, B et C>

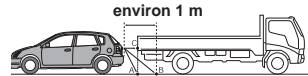

À l'écran, selon les marques de guidage de distance, le camion semble être parké à une distance d'environ 1 m (à la position B). Mais en réalité, si vous passez à la position A, vous heurteriez le camion.

À l'écran, les positions A, B et C semblent placées dans l'ordre de proximité. Cependant dans la réalité, les positions A et C sont à la même distance et B est plus éloigné qu'A et C.

- La marque d'extension de largeur de voiture représente la distance par rapport à la surface de la chaussée. La distance à un objet sur la route n'est pas représentée avec précision par les guides.

Erreur entre l'écran et la surface réelle de la chaussée

Dans les circonstances suivantes, des erreurs se produisent entre le guidage à l'écran et la surface réelle de la chaussée. (Dans les illustrations, la caméra est installée à la position normale.)

■ Si la route monte derrière la voiture (exemple)

<Écran>

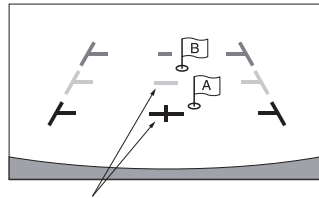

Indicateurs de distance

<Situation de la voiture>

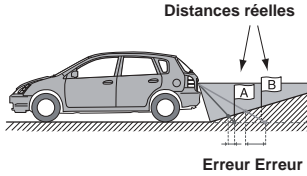

La marque de guidage de distance représente la distance par rapport à la surface d'une chaussée horizontale. Ainsi, si la route monte derrière la voiture, les guides de distance s'affichent plus proches du pare-chocs arrière que la distance réelle. Par exemple, si un obstacle se trouve dans la montée, il peut sembler plus éloigné qu'il ne l'est en réalité.

En outre, une erreur peut survenir entre le guidage et le chemin réel de la voiture sur la surface de la chaussée.

■ Si la route descend derrière la voiture (exemple)

<Écran>

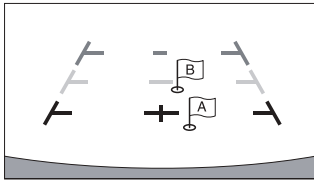

<Situation de la voiture>

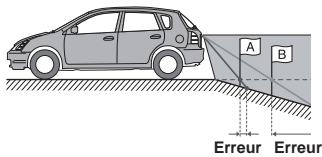

Ainsi, si la route descend derrière la voiture, les guides de distance s'affichent plus éloignés du pare-chocs arrière que la distance réelle.

Par exemple, si un obstacle se trouve dans la descente, il peut sembler plus proche qu'il ne l'est en réalité.

En outre, une erreur peut survenir entre le guidage et le chemin réel de la voiture sur la surface de la chaussée.

Information

Mise à jour logicielle du produit

Ce produit utilise un logiciel qui peut être mis à jour par le biais d'une clé USB. Téléchargez le logiciel sur le site Internet Alpine et mettez à jour le produit avec la clé USB.

Mise à jour du produit

Vérifiez le site Internet Alpine pour en savoir plus sur la mise à jour. <http://www.alpine-europe.com>

Informations importantes à propos du logiciel

À propos de la licence logicielle du produit

Le logiciel installé sur le produit contient un logiciel en open-source. Consultez le site Internet Alpine suivant pour en savoir plus sur les logiciels en open source. <http://www.alpine.com/e/research/oss/>

À propos des formats pris en charge

Concernant la liste des formats vidéo pris en charge sur une clé USB, reportez-vous à « Format USB vidéo pris en charge » (page 42).

A propos de MP3/WMA/AAC/FLAC/OGG/APE/MP2



Mise en garde

À l'exception d'un usage personnel, la copie et le transfert de données audio (y compris de données MP3/WMA/AAC/FLAC/OGG/APE/MP2), gratuitement ou contre rémunération, sans l'autorisation du détenteur du copyright sont strictement interdits par le Copyright Act et par un traité international.

Que signifie MP3 ?

MP3, dont le nom officiel est « MPEG-1 Audio Layer 3 », est une norme de compression prescrite par l'ISO, Organisation Internationale de Normalisation, et MPEG une institution conjointe de la CEI (Commission Électrotechnique Internationale).

Les fichiers MP3 contiennent des données audio comprimées. L'encodage MP3 peut comprimer les données audio à des taux très élevés en réduisant des fichiers de musique à 10 % de leur taille originale. Et cela en conservant une qualité proche de la qualité CD. Le format MP3 parvient à des taux de compression si élevés en éliminant les sons inaudibles à l'oreille humaine ou masqués par d'autres sons.

Que signifie WMA ?

WMA ou « Windows Media™ Audio » sont des données audio compressées.

WMA est similaire aux données audio MP3.

Que signifie AAC ?

AAC est l'abréviation de « Advanced Audio Coding », et est un format de base de la compression audio utilisée par MPEG2 ou MPEG4.

Que signifie FLAC ?

FLAC (Free Lossless Audio Codec) est un codec audio pour une compression sans aucune perte, développé et proposé comme logiciel en open source. Les codecs ayant des formes de compression avec pertes, comme MP3 et AAC, réduisent une partie des données pour améliorer l'efficacité de la compression. Cependant, FLAC peut reconstruire les données compressées en une copie identique des données originales en exécutant une compression sans perte. Le taux de compression de FLAC avoisine 50 %.

Méthode de création de fichiers MP3/WMA/AAC/FLAC (clé USB)

Les données audio sont compressées à l'aide d'un logiciel muni de codecs MP3/WMA/AAC/FLAC (clé USB). Pour plus de détails sur la création de fichiers MP3/WMA/AAC/FLAC (clé USB), reportez-vous au guide de l'utilisateur du logiciel.

Les fichiers MP3/WMA/AAC/FLAC (clé USB) pouvant être lus sur cet appareil possèdent les extensions de fichier suivantes :

MP3 : « mp3 »
WMA : « wma »
AAC : « aac »
FLAC : « flac »/« fla »
OGG : « ogg »
APE : « ape »
MP2 : « mp2 »

Windows Media Audio Professionnel, Windows Media Audio 10 Voice ou Windows Media Audio 10 Pro Lossless.

Il existe de nombreuses versions du format AAC. Vérifiez que le logiciel que vous utilisez prend en charge les formats répertoriés ci-dessus. Il est possible que vous ne puissiez pas lire un format même si l'extension de fichier est correcte. La lecture de fichiers AAC encodés par iTunes est prise en charge.

Taux d'échantillonnage et débit binaire de lecture pris en charge

MP3 (clé USB)

Taux d'échantillonnage : 48 kHz, 44,1 kHz, 32 kHz, 24 kHz, 22,05 kHz, 16 kHz, 12 kHz, 11,025 kHz, 8 kHz

Débit binaire : 8 - 320 kbps

WMA (clé USB)

Taux d'échantillonnage : 48 kHz, 44,1 kHz, 32 kHz, 22,05 kHz, 16 kHz, 11,025 kHz, 8 kHz

Débit binaire : 48 - 320 kbps

AAC (clé USB)

Taux d'échantillonnage : 48 kHz, 44,1 kHz, 32 kHz, 24 kHz, 22,05 kHz, 16 kHz, 12 kHz, 11,025 kHz, 8 kHz

Débit binaire : 16 - 320 kbps

FLAC (clé USB)

Taux d'échantillonnage : 96kHz, 88,2kHz, 48kHz, 44,1kHz, 32kHz, 24kHz, 22,05kHz, 16kHz, 8kHz

Numéro de canal : 1ca, 2ca

En fonction des taux d'échantillonnage, la lecture sur cet appareil peut être incorrecte.

OGG (clé USB)

Taux d'échantillonnage : Jusqu'à 48 kHz

Débit binaire : 8 - 500 kbps

APE (clé USB)

Taux d'échantillonnage : Jusqu'à 48 kHz

Numéro de canal : 1ca, 2ca

MP2 (clé USB)

Taux d'échantillonnage : Jusqu'à 48 kHz

Débit binaire : 16 - 384 kbps

Tags ID3/tags WMA

Cet appareil prend en charge ID3 tag v1.0, v1.1, v2.2, v2.3, v2.4 et WMA tag Ver.1.x. Si les données d'étiquette sont contenues dans un fichier MP3/WMA/AAC, cet appareil peut afficher le titre (titre de la piste), le nom de l'artiste et le nom de l'album sous les données tag ID3/tag WMA.

Pour les caractères non pris en charge, l'indication « ? » s'affiche. Le nombre de caractères peut être limité ou ne pas apparaître correctement selon les informations d'étiquette.

Lecture de MP3/WMA/AAC/FLAC/OGG/APE/MP2

Les fichiers MP3/WMA/AAC/OGG/APE/MP2 sont préparés, puis écrits sur une clé USB.

- Nombre maximum de fichiers/dossiers lisibles sur clé USB : 5 000 fichiers/ 2 000 dossiers (dossier racine compris)
- Taille maximale de fichier lisible : 512 Mo

Si un disque dépasse ces limites, il risque de ne pas pouvoir être lu. Si un nom de fichier ou de dossier est long, le nombre maximum de fichiers peut diminuer.

- Les fichiers Audio et Vidéo sont pris en compte si leurs formats peuvent être lus sur cet appareil.

Supports pris en charge

Le support que cet appareil peut lire est une clé USB.

Systèmes de fichiers correspondants

Cet appareil est compatible FAT 16/32.

Le nombre maximal de dossiers imbriqués est 15 (y compris le dossier racine). Les noms de fichiers sont limités à 256 caractères (y compris l'extension).

Les caractères valides pour les noms de dossiers ou de fichiers sont les lettres A à Z (en majuscule), les chiffres 0 à 9 et le trait de soulignement « _ », caractères spéciaux ~!@#%&^()+ '-=,.;{} (sauf : V:*?'<>).

Ordre des fichiers

Les fichiers sont lus selon l'ordre dans lequel le logiciel d'écriture les a écrit sur le disque. Cependant l'ordre de lecture peut être inattendu. Vérifiez l'ordre d'écriture dans la documentation du logiciel.

L'ordre de lecture des dossiers et des fichiers est le suivant. (Les numéros suivants risquent de différer des numéros réellement affichés.)

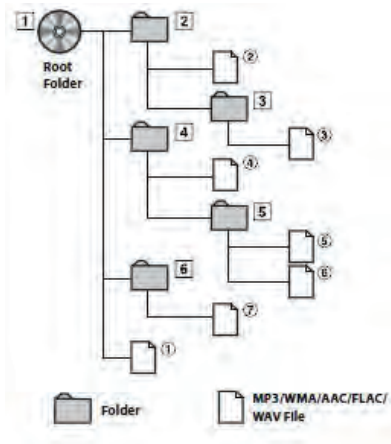

Terminologie

Débit binaire

Il s'agit du taux de compression du « son » spécifié pour l'encodage. Plus il est élevé, plus la qualité sonore est bonne, mais plus la taille des fichiers est importante.

Taux d'échantillonnage

Cette valeur indique combien de fois par seconde les données sont échantillonnées (enregistrées). Par exemple, les CD de musique utilisent un taux d'échantillonnage de 44,1 kHz, le niveau de son est donc échantillonné (enregistré) 44 100 fois par seconde. Plus le taux d'échantillonnage est élevé, plus la qualité du son est bonne, mais plus le volume des données est important.

Encodage

Conversion des CD de musique, des fichiers WAVE (AIFF) et d'autres fichiers son au format de compression audio spécifié.

Tag (étiquette)

Informations concernant les morceaux, telles que titres des pistes, noms d'artiste, noms d'album, etc., écrites dans les fichiers MP3/WMA/AAC/FLAC/OGG/APE/MP2 (clé USB).

Dossier racine

Le dossier racine (ou répertoire racine) se trouve au sommet du système de fichiers.

C'est lui qui contient l'ensemble des dossiers et fichiers. Il est automatiquement créé pour tous les disques gravés.

En cas de problème

Si vous rencontrez un problème, éteignez puis rallumez l'appareil. S'il ne fonctionne pas normalement, vérifiez les éléments de la liste de contrôle suivante. Ce guide va vous aider à repérer le problème si l'appareil est en panne. Si le problème persiste, assurez-vous que le reste du système est correctement raccordé, puis consultez votre revendeur Alpine agréé.

Généralités

Pas de fonction ou d'affichage.

- Le contact du véhicule n'est pas mis.
 - Lorsque l'appareil est raccordé conformément aux instructions, il ne fonctionne pas si le contact du véhicule n'est pas mis.
- Mauvaise connexion du fil d'alimentation
 - Vérifiez la connexion du fil d'alimentation
- Rupture de fusible.
 - Vérifiez le fusible du fil de la batterie de l'appareil et si nécessaire, remplacez-le par un fusible d'ampérage approprié.
- Mauvais fonctionnement du micro-ordinateur interne dû à des bruits d'interférence, etc.
 - Enfoncez le commutateur RESET à l'aide d'un stylo à bille ou autre objet pointu.

Son absent ou anormal.

- Réglage incorrect des commandes de volume, d'équilibrage gauche/droite, de l'équilibrage avant/arrière.
 - Réajustez les commandes.
- Les connexions ne sont pas établies correctement ou en toute sécurité.
 - Vérifiez les connexions et raccordez-les fermement.

L'écran ne s'affiche pas.

- La commande de luminosité/contraste est réglée au minimum.
 - Réglez la commande de luminosité/contraste.
- La température à l'intérieur du véhicule est trop basse.
 - Augmentez la température intérieure du véhicule jusqu'à ce qu'elle atteigne la plage des températures de fonctionnement.
- Les connexions au dispositif auxiliaire ne sont pas établies en toute sécurité.
 - Vérifiez les connexions et raccordez-les fermement.
- Le fil du frein de stationnement n'est pas connecté.
- Le frein de stationnement est desserré.
 - Connecter le fil du frein de stationnement puis serrer le frein.

Mouvement anormal de l'image affichée.

- La température à l'intérieur du véhicule est trop élevée.
 - Diminuez la température intérieure du véhicule.

La télécommande optionnelle ne fonctionne pas.

- Le réglage du capteur de la télécommande « Utilisation de la télécommande » (page 76), n'est pas défini sur cet appareil (« AVN »).
 - Réglé pour « AVN »

Radio

Réception des émetteurs impossible.

- Absence d'antenne ou connexion ouverte du câble d'antenne.
 - Assurez-vous que l'antenne est correctement raccordée ; remplacez l'antenne ou le câble si nécessaire.

Impossible d'accorder des émetteurs en mode de recherche.

- Vous vous trouvez dans une zone de signal faible.
 - Assurez-vous que le récepteur est en mode DX.
- Si vous vous trouvez dans une zone de signal fort, il se peut que l'antenne ne soit pas mise à la masse ou qu'elle ne soit pas correctement raccordée.
 - Vérifiez les connexions de l'antenne; assurez-vous qu'elle est correctement mise à la masse et que sa position de montage est correcte.
- La longueur de l'antenne n'est peut-être pas adéquate.
 - Assurez-vous que l'antenne est complètement déployée ; si elle est brisée, remplacez-la par une neuve.

La diffusion est parasitée.

- La longueur de l'antenne n'est pas adéquate.
 - Déployez complètement l'antenne et si elle est brisée, remplacez-la.
- L'antenne n'est pas correctement mise à la masse.
 - Assurez-vous que l'antenne est correctement mise à la masse et que sa position de montage est correcte.
- Le signal de l'émetteur est faible et parasité.
 - Si les solutions ci-dessus sont inefficaces, recherchez un autre émetteur.

USB Audio

L'appareil ne fonctionne pas.

- Condensation.
 - Attendez que la condensation disparaisse (1 heure environ).

L'image n'est pas nette ou présente des parasites.

- L'alimentation de la batterie du véhicule est faible.
 - Vérifiez l'alimentation et le câblage de la batterie. (L'appareil peut ne pas fonctionner correctement quand la tension de la batterie est inférieure à 11 volts avec une charge appliquée.)

Système de divertissement arrière

Le son du DVD n'est pas émis par les casques des moniteurs arrière.

- Le processeur audio externe et le lecteur DVD (DVE-5300) sont connectés par optique.
 - Réglez la sortie Audio Out du lecteur de DVD sur « LPCM ».

Navigation

La navigation ne peut pas fonctionner correctement.

- Réinitialisez le système de navigation.
 - Couper le contact puis le remettre.

Messages d'erreur

Divers messages apparaissent à l'écran quand l'aide à la navigation fonctionne. Outre les messages qui vous indiquent le statut actuel ou vous guident, les messages d'erreur suivants peuvent aussi apparaître. Si l'un de ces messages d'erreur s'affiche, suivez attentivement les directives proposées dans la colonne des solutions.

Système

Si vous conduisez, veuillez vous arrêter avant d'utiliser cette fonction.

• Une opération de configuration etc. a été effectuée pendant le déplacement du véhicule.

- Rangez votre véhicule à l'écart du trafic, immobilisez-le, serrez le frein à main, puis accédez au menu souhaité.

Erreur USB actuelle.

• Un courant anormal parcourt le connecteur USB.

- Couper le contact puis le remettre.

- Tentative de connexion à un autre iPod/iPhone/téléphone Android/clé USB.

Un RÉPÉTITEUR USB n'est pas pris en charge.

• Une clé USB avec répéteur est connectée.

- Vous ne pouvez pas lire une clé USB avec un répéteur. Les connexions de répéteur USB ne sont pas prises en charge.

Le format de fichier n'est pas pris en charge.

• Un fichier vidéo USB non pris en charge par l'appareil est sélectionné.

- Vérifiez si le fichier vidéo peut être lu en affichant « Format USB vidéo pris en charge » (page 42).

Audiovisuel

Appareil USB connecté pas pris en charge.

• Un iPod/iPhone/téléphone Android non pris en charge par l'appareil est connecté.

- Connectez un iPod/iPhone/téléphone Android pris en charge par l'appareil.

- Réinitialisez l'iPod.

• Une clé USB non prise en charge par l'appareil est connectée.

- Essayez de connecter une autre clé USB.

• Erreur de communication.

- Couper le contact puis le remettre.

- Contrôlez l'écran en connectant à nouveau l'iPod/iPhone/Android Phone et l'appareil à l'aide du câble de l'iPod/iPhone/Android Phone.

- Contrôlez l'écran en connectant à nouveau la clé USB et l'appareil.

• La version du logiciel de l'iPod/iPhone/Android Phone n'est pas compatible avec cet appareil.

- Mettez à jour la version du logiciel de l'iPod/iPhone/Android Phone afin que celle-ci soit compatible avec cet appareil.

• L'iPod/iPhone/Android Phone n'est pas vérifié.

- Passez à un autre iPod/iPhone/téléphone Android.

Aucune donnée.

• L'iPod/iPhone/Android Phone ne comporte aucune donnée.

- Téléchargez les données sur le iPod/iPhone/téléphone Android et connectez-le à l'unité.

• La clé USB ne comporte aucune donnée.

- Téléchargez les données sur la clé USB et connectez-la à cet appareil.

Un morceau illisible a été ignoré.

• Un fichier WMA protégé contre la copie a été détecté.

- Vous pouvez uniquement lire des fichiers non protégés contre la copie.

• Un taux d'échantillonnage/débit binaire non pris en charge par l'appareil est utilisé.

- Utilisez un taux d'échantillonnage/débit binaire pris en charge par l'appareil.

Erreur d'antenne DAB

• Le câble d'antenne DAB est soit endommagé soit mal connecté au produit.

- Vérifiez que le câble d'antenne n'est pas pincé ou endommagé. Si nécessaire, remplacez l'antenne.

• Un courant anormal est amené à l'antenne DAB.

- À utiliser uniquement sur des voitures à masse négative de 12 volts.

Bluetooth

Veillez connecter un dispositif audio Bluetooth.

• Le dispositif audio Bluetooth n'a pas été correctement connecté.

- Vérifiez les réglages de l'unité et du dispositif audio Bluetooth et reconnectez.

Impossible de télécharger le répertoire.

• Impossible de lire le répertoire en raison du débranchement du téléphone mobile, etc.

- Vérifiez la connexion du téléphone mobile, puis effectuez de nouveau la synchronisation et l'ajout. (Voir page 58)

• Le téléphone mobile connecté ne permet pas la synchronisation de son répertoire.

- Connecter le téléphone mobile qui permet la synchronisation du répertoire puis réessayer. (Voir page 58)

HDMI

Erreur de communication HDMI.

Veillez vérifier votre appareil et recommencez les commandes.

• Erreur de communication.

- Couper le contact puis le remettre.

- Contrôlez l'écran en connectant à nouveau le HDMI et l'appareil à l'aide du câble HDMI.

- Contrôlez l'écran en connectant à nouveau le HDMI et l'appareil à l'aide du câble HDMI.

Erreur HDMI actuelle.

Veillez reconnecter votre appareil.

• Un courant anormal parcourt le connecteur HDMI.

- Couper le contact puis le remettre.

- Débrancher de l'appareil HDMI puis le rebrancher.

Erreur de communication de moniteur HDMI.

Veillez vérifier la connexion ou coupez/mettez le mode ACC.

• Erreur de communication d'appareil HDMI.

- Arrêtez/démarrez le moteur (ACC). Ou vérifiez le câble HDMI à l'endroit où il se connecte au moniteur HDMI.

Dépassement des connexions de moniteur via HDMI.

Veillez vérifier la connexion.

• Plus de 4 moniteurs HDMI sont connectés.

• Une connexion en cascade est effectuée avec plus de 2 distributeurs.

- Utilisez un distributeur et moins de 4 moniteurs HDMI lors de la connexion.

Navigation

La position du véhicule est erronée.

- La réception GPS est mauvaise.

- Conduisez le véhicule vers une zone de bonne réception GPS afin que l'appareil puisse se réétalonner. Rendez-vous vers un lieu offrant une bonne réception GPS.

Rien ne fonctionne.

- Condensation d'humidité

- Laissez la condensation s'évaporer (environ 1 heure).

- Température ambiante

- Assurez-vous que la température de l'habitacle est comprise entre 0 °C et 45 °C (32 °F et 113 °F).

Spécifications

SECTION ÉCRAN

Taille de l'écran	6,5" (INE-W611D)
Type d'affichage à cristaux liquides	Affichage à cristaux liquides TN de type transparent
Système de fonctionnement	Matrice TFT active
Nombre d'éléments d'image	1 152 000 (800 × 480 × 3 (RVB))
Nombre effectif d'éléments d'image	99% ou plus
Système d'éclairage	Diodes

SECTION RÉCEPTEUR FM

Plage de syntonisation	87,5 – 108,0 MHz
Sensibilité utilisable en mode mono	9,3 dBf (0,8 µV/75 ohms)
Sensibilité du silencieux à 50 dB	13,5 dBf (1,3 µV/75 ohms)
Sélectivité du canal de remplacement	80 dB
Rapport signal/bruit	65 dB
Séparation stéréo	35 dB

SECTION RÉCEPTEUR AM

Plage de syntonisation	531 – 1 602 KHz
Sensibilité utilisable	25,1 µV / 28 dBf

SECTION DU RÉCEPTEUR OM

Plage de syntonisation	531 – 1 602 kHz
Sensibilité utilisable	25,1 µV / 28 dBf

SECTION DU RÉCEPTEUR OL

Plage de syntonisation	153 – 281 kHz
Sensibilité (norme IEC)	31,6 µV / 30 dBf

SECTION DU DAB

Plage de syntonisation BAND III	174,928 – 239,2 MHz
Plage de syntonisation L-BAND	1 452,96 – 1 490,624 MHz
Sensibilité utilisable	-101 dBm
Rapport signal/bruit	85 dB

SECTION USB

Configuration USB requise	USB 2.0
Consommation maximale	1 500 mA (prise en charge CDP)
Classe USB	USB (stockage de masse)
Système de fichier	FAT16/32
Format de décodage	MP3/WMA/AAC/FLAC/OGG/APE/MP2
Nombre de canaux	2 canaux (stéréo)
Réponse en fréquence*1	5 – 20 000 Hz (±1 dB)
Distorsion harmonique totale	0,016% (à 1 kHz)
Gamme dynamique	95 dB (à 1 kHz)
Rapport signal/bruit	85 Db
Séparation des canaux	75 dB (à 1 kHz)

*1 La réponse en fréquence peut varier selon le logiciel codeur et le débit binaire.

SECTION HDMI

Format d'entrée 480p/720p

SECTION GPS

Fréquence de réception GPS 1 575,42 ± 1 MHz
Sensibilité de réception GPS -130 dB max.

SECTION Bluetooth

Spécification Bluetooth Bluetooth v4.0
Bande de fréquence 2 402 – 2 480 MHz
Puissance de sortie -6--+4 dBm Ave. (Classe de puissance 2)
Profil HFP (profil mains libres)
PBAP (profil d'accès au répertoire téléphonique)
A2DP (profil de distribution audio avancé)
AVRCP (profil de commande audio/vidéo à distance)

GÉNÉRALITÉS

Puissance requise 14,4 V CC
(11-16V autorisé)
Température de fonctionnement -4°F à +140°F
(-20J à + 60J)
Puissance de sortie maximum 50 W x 4
• Sortie de puissance : mesurée à 4 ohms et ≤ 1 % THD+N
• S/B : 80 dBA (référence : 1 W en 4 ohms)

Niveau de sortie audio
Présortie (avant, arrière) : 4V/10k ohms (max.)
Présortie (caissons d'extrêmes graves) : 4V/10k ohms (max.)
Poids (unité seulement) 2,05 kg

DIMENSIONS DU CHÂSSIS

Largeur 178 mm
Hauteur 100 mm
Profondeur 142 mm

DIMENSIONS DE LA PARTIE AVANT

Largeur 178 mm
Hauteur 100 mm
Profondeur 21,3 mm

- En raison des améliorations que nous apportons continuellement à nos produits, les caractéristiques techniques et la conception peuvent être modifiées sans avis préalable.
- L'écran à cristaux liquides a été fabriqué avec des technologies de construction de très haute précision. Le taux de pixels utiles est supérieur à 99,99%. Cela signifie qu'il est possible que 0,01 % des pixels pourrait rester toujours allumé ou éteint.

À propos des réglementations relatives aux rayonnements électromagnétiques Bluetooth



Déclaration de conformité



Informations sur la mise au rebut des vieux équipements électriques et électroniques et des piles (applicable pour les pays qui ont adopté des systèmes de collecte sélective des déchets)

Si vous souhaitez mettre ce produit au rebut, ne le mélangez pas avec les ordures ménagères. Il existe un système de collecte sélective pour les produits électroniques usagés, conformément à la législation qui exige un traitement, une récupération et un recyclage appropriés. Contactez les autorités locales pour obtenir des informations sur les installations de recyclages les plus proches de chez vous. Le recyclage et la mise au rebut appropriés des déchets aideront à conserver les ressources tout en évitant les effets néfastes sur notre santé et l'environnement.