

wayscral

Vélo à assistance électrique TAKEAWAY E-200 NOTICE D'UTILISATION



FR.....	3
EN	46
DE	87
ES.....	132
IT	174
NL.....	217
PL	259
PT	304

Code : 2210554

Félicitations pour l'achat de votre vélo à assistance électrique (VAE) WAYSCRAL !

Cette notice a pour objectif de vous donner les informations nécessaires à la bonne utilisation, au réglage et à l'entretien de votre vélo.

Veuillez prendre le temps de lire ces instructions avec attention avant de monter en selle et les conserver durant la durée de vie du vélo. Elles contiennent d'importantes indications de sécurité et d'entretien.

Il est de la responsabilité de l'utilisateur de lire ce manuel avant de faire usage du produit.

Le non-respect de ces instructions vous expose à des risques de mauvaise utilisation de votre vélo et d'usure prématurée de certains composants susceptibles d'entraîner une chute et/ou un accident.

Si une pièce originale présente un défaut de fabrication au cours de sa période de garantie, nous nous engageons à la remplacer. La durée de garantie pour les vélos électriques est la suivante :

- cadres et fourches : 5 ans
- composants électriques : 2 ans sous condition d'entretien
- tout autre composant : 2 ans.

Cette garantie n'inclut pas les frais de main d'œuvre et de transport. L'entreprise ne peut être tenue responsable des dégâts sortant de l'ordinaire ou dus à un concours de circonstances. Cette garantie est uniquement valable pour l'acheteur original du produit, muni d'un justificatif d'achat pour appuyer sa réclamation. Cette garantie ne s'applique qu'en cas de composants défectueux et ne couvre pas l'usure normale, ni les dégâts causés par un accident, une utilisation inappropriée, une charge trop importante, un assemblage ou un entretien non conforme et tout autre objet non prévu pour l'usage avec le vélo.

Aucun vélo n'est éternel et aucune réclamation ne pourra être acceptée si elle repose sur les dégâts causés par un usage inapproprié, en compétition, pour des cascades, pour le saut à la rampe ou autres activités similaires. Les réclamations doivent être soumises par l'intermédiaire de votre revendeur. Vos droits ne sont pas affectés.

L'entreprise se réserve le droit de changer ou de modifier toute spécification sans préavis. Toutes les informations et les spécifications contenues dans cette brochure sont considérées comme exactes au moment de son impression.

Votre vélo a été précautionneusement conçu et fabriqué en conformité avec les exigences de la norme européenne EN 15194.

Conditions d'usage de ce vélo à assistance électrique

Ce vélo est équipé d'un moteur électrique qui ASSISTE l'utilisateur en lui fournissant une force motrice supplémentaire qui réduit l'effort à fournir. Toutefois, il ne s'agit que d'une AIDE au pédalage, elle ne le remplace pas. Vous devez pédaler pour avancer, avec ou sans assistance électrique.

Ce vélo à assistance électrique est conçu pour un usage urbain et périurbain, il permet de se déplacer en ville, sur route ou sur une surface pavée où les pneus sont toujours en contact avec le sol. Il est équipé d'une assistance électrique au pédalage qui facilitera tous vos déplacements au quotidien, pour aller plus loin et plus longtemps. Votre vélo à assistance électrique est un vélo adulte, destiné à des personnes âgées de plus de 14 ans. Si le vélo est utilisé par un enfant, la responsabilité incombe aux parents qui doivent s'assurer que l'utilisateur est capable d'utiliser le vélo en toute sécurité.

Votre vélo n'est pas destiné à être utilisé sur des terrains non goudronnés ou en mauvais état. Il n'est pas conçu pour une utilisation « tout terrain », ni pour la compétition. Le fait de ne pas respecter cet usage peut entraîner une chute ou un accident et peut détériorer de façon prématurée et potentiellement irréversible l'état de votre vélo à assistance électrique.

Votre vélo à assistance électrique n'est pas un cyclomoteur. L'assistance a pour objectif de fournir un complément au pédalage. À l'instant où vous commencez à pédaler, le moteur se déclenche et vous aide dans l'effort. Il s'agit d'une AIDE au pédalage mais celle-ci ne le remplace pas. Vous devez pédaler pour avancer, avec ou sans assistance électrique.

L'assistance varie en fonction de la vitesse du vélo, elle est importante au démarrage, moins soutenue lorsque le vélo est lancé, puis elle disparaît lorsque le vélo atteint les 25 km/h. L'assistance se coupe dès que l'un des deux leviers de frein est actionné ou que la vitesse est supérieure à 25 km/h. Celle-ci reprendra automatiquement en dessous de 23 km/h avec le pédalage.

Le vélo doit être correctement entretenu selon les instructions de ce manuel.



AVERTISSEMENT : Comme tout composant mécanique, un cycle à assistance électrique subit des contraintes élevées et s'use. Les différents matériaux et composants peuvent réagir différemment à l'usure ou à la fatigue. Si la durée de vie prévue pour un composant a été dépassée, celui-ci peut se rompre d'un seul coup, risquant alors d'entraîner des blessures pour le cycliste. Les fissures, égratignures et décolorations dans des zones soumises à des contraintes élevées indiquent que le composant a dépassé sa durée de vie et devrait être remplacé.

Recommandation : un usage sûr en toute sécurité :

Avant de faire usage de votre vélo à assistance électrique, assurez-vous qu'il est en bon état de marche. Vérifiez particulièrement les points suivants :

- La position doit être confortable.
- Les écrous, vis, leviers de serrage et composants sont correctement serrés.
- Les freins sont en bon état de marche.
- La course du guidon est bonne, sans trop de jeu et le cintre est correctement fixé à la potence.
- Les roues ne sont pas entravées et les roulements sont correctement ajustés.
- Les roues sont correctement serrées et attachées au cadre/à la fourche.
- Les pneus sont en bon état et leur pression est bonne.

- Les jantes sont en bon état.
- Les pédales sont fermement attachées au pédalier.
- La transmission fonctionne correctement.
- Les catadioptriques sont en bonne position.



RECOMMANDATION : il convient de faire réviser votre vélo à assistance électrique tous les 6 mois par un professionnel pour vous assurer du bon état de marche et de la sécurité d'usage. Il est de la responsabilité de l'utilisateur de s'assurer que tous les composants sont en bon état de fonctionnement avant l'usage.

Choisissez un endroit sûr, éloigné de la circulation pour vous familiariser avec votre nouveau vélo. L'assistance peut se déclencher avec force, vérifiez que votre guidon est bien droit et que la voie est dégagée.

Assurez-vous d'être en bon état de santé avant de monter sur votre vélo.

En cas de conditions climatiques inhabituelles (pluie, froid, nuit...), soyez particulièrement vigilant et adaptez en conséquence votre vitesse et vos réactions.

Lors du transport de votre vélo à l'extérieur de votre véhicule (porte-vélo, barre de toit...), il est vivement conseillé d'enlever la batterie et de la stocker dans un endroit tempéré.

L'utilisateur doit se conformer aux exigences de la réglementation nationale lorsque la bicyclette est utilisée sur la voie publique (éclairage et signalisation par exemple).

La société MGTS décline toute responsabilité si l'utilisateur de la bicyclette ne respecte pas la réglementation en vigueur.



AVERTISSEMENT : vous reconnaissez être responsable de toute perte, blessure ou dégât causé(e) par le non-respect des instructions ci-dessus, lequel annulera automatiquement la garantie.

Tables des matières

A.	Structure du vélo à assistance électrique	11
I.	Première mise en route/réglages	12
1.	Pliage et dépliage de la potence, du cadre et des pédales	12
2.	Système de blocage rapide	13
3.	Pliage de la potence et réglage de la selle par collier de blocage rapide	14
4.	Mise en charge de la batterie.....	16
5.	Mise en place des éléments de sécurité.....	16
II.	Mise en route rapide	17
III.	Réglages	18
1.	Pneumatiques	18
2.	Freins	18
3.	Usure des jantes.....	21
4.	Réglage du système de changement de vitesses.....	21
5.	Réglage des butées	22
6.	Réglage de la tension du câble du dérailleur arrière	22
7.	Réglage de la chaîne.....	22
8.	Remplacement des pédales pliantes	23
9.	Roue et moteur.....	23
10.	Porte-bagages.....	23
11.	Béquille	24
B.	Entretien.....	25
I.	Nettoyage	25
II.	Lubrification	25
III.	Contrôles réguliers	26
IV.	Révisions.....	26

C.	Assistance électrique	28
I.	Assistance au pédalage	28
1.	Présentation de l'afficheur LED	29
2.	Activation/désactivation de l'afficheur LED	29
3.	Affichage de la charge de la batterie sur l'afficheur LED	29
4.	Sélection du niveau d'assistance sur l'afficheur LED	30
5.	Assistance piéton sur l'afficheur LED	31
D.	Batterie	32
I.	Lecture du niveau de charge de la batterie	32
II.	Allumer/éteindre la batterie	32
III.	Autonomie de votre batterie	32
IV.	Insérer/retirer la batterie	33
V.	Mise en garde, précautions	34
VI.	Durée de vie des batteries	35
VII.	Entretien de la batterie	35
E.	Chargeur	36
I.	Avertissement	36
II.	Procédure de rechargement	37
F.	Utilisation et entretien du moteur électrique	39
G.	Entretien du contrôleur	40
H.	Diagramme électrique et spécifications	41
I.	Fiche technique principale	42
J.	SAV et résolution des problèmes	43
I.	Pièce d'usure	43
II.	Résolution des problèmes de base	43

A. Structure du vélo à assistance électrique



- | | |
|--|--|
| 1. Potence et guidon | 13. Chaîne de vélo |
| 2. Afficheur | 14. Blocage rapide - réglage hauteur selle |
| 3. Changement de vitesses | 15. Selle et tige |
| 4. Blocage rapide - réglage hauteur guidon | 16. Porte-bagages |
| 5. Collier de pliage potence | 17. Catadioptre arrière |
| 6. Garde-boue avant | 18. Garde-boue arrière |
| 7. Fourche | 19. Frein à disque arrière |
| 8. Pneu et jante | 20. Moteur dans le moyeu arrière |
| 9. Frein à disque avant | 21. Dérailleur |
| 10. Cadre pliant | 22. Batterie et afficheur |
| 11. Articulation de pliage cadre | 23. Prise du chargeur |
| 12. Pédales | |

I. Première mise en route/réglages

1. Pliage et dépliage de la potence, du cadre et des pédales

1. **Cadre pliant** : afin de prendre moins de place pour son rangement ou lors de son transport dans un véhicule, votre VAE peut être plié en deux. Pour le plier, il suffit de débloquer le système de blocage rapide situé au centre du cadre (11) et de pousser la partie avant du vélo tout en tenant fermement la partie arrière (**voir ci-dessous la manipulation pour le blocage/déblocage**). **Attention** : une fois le vélo déplié, vérifiez toujours que le système de verrouillage rapide est solidement verrouillé avant de monter sur le vélo.
2. **Pédales pliables** : afin de prendre moins de place lors de son rangement, les pédales du vélo sont repliables. Pour déplier ou replier les pédales, placez votre doigt dans la partie centrale de la pédale (12) et poussez le verrou vers l'extérieur. La pédale se déverrouille et peut être pliée ou dépliée en tirant vers le haut ou vers le bas.

Attention : une fois la pédale dépliée, vérifiez toujours que le système de verrouillage est solidement verrouillé avant de monter sur le vélo.

2. Système de blocage rapide

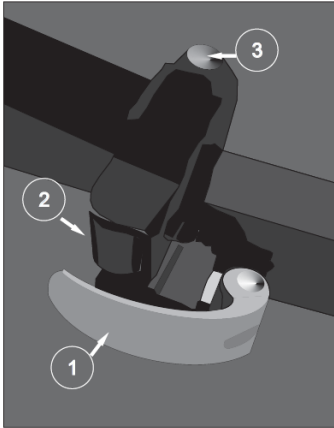

Fig. 1 : Position fermée

1 : Levier 2 : Écrou d'ajustement 3 : Axe charnière

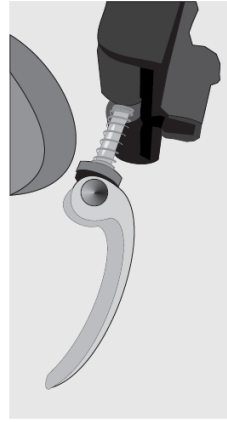

Fig. 2 : Position ouverte

ATTENTION : les dispositifs de blocage rapide sont conçus pour être actionnés à la main. **Ne jamais utiliser d'outils pour bloquer ou débloquer le mécanisme afin de ne pas le détériorer.** Pour régler la force de serrage, vous devez utiliser l'écrou d'ajustement (fig. 1-2) situé à l'opposé du levier (fig. 1-1) et non pas tourner le levier de blocage rapide.

Pour bloquer ou débloquer le système, ouvrez le levier de blocage (fig. 1-1) et tournez à la main l'écrou situé à l'opposé de la vis de serrage (fig. 1-2) pour desserrer le système. Faites ensuite sortir la vis de serrage du sabot en pivotant à l'aide du levier (cf. fig. 2). Appuyez sur le bouton de l'axe charnière (cf. fig 1-3) situé en haut du sabot et tirez le levier vers le haut pour déverrouiller le mécanisme de pliage. Tirez sur la partie avant du cadre pour plier le vélo.

Pour replier le vélo, tirez à nouveau sur la partie avant du cadre pour la faire revenir dans le sabot jusqu'à ce que le bouton de déblocage s'insère dans l'orifice avec un clic. Pivotez la vis de serrage pour la faire revenir dans l'encoche du sabot. Tournez manuellement l'écrou d'ajustement afin de serrer la vis, puis repliez le levier.

Attention : assurez-vous d'avoir bien resserré le dispositif avant d'utiliser le vélo. Si le levier peut se manœuvrer en exerçant une pression manuelle minimale, cela signifie qu'il n'est pas suffisamment serré. Il est donc nécessaire de resserrer l'écrou d'ajustement **sans utiliser d'outils**.

3. Pliage de la potence et réglage de la selle par collier de blocage rapide

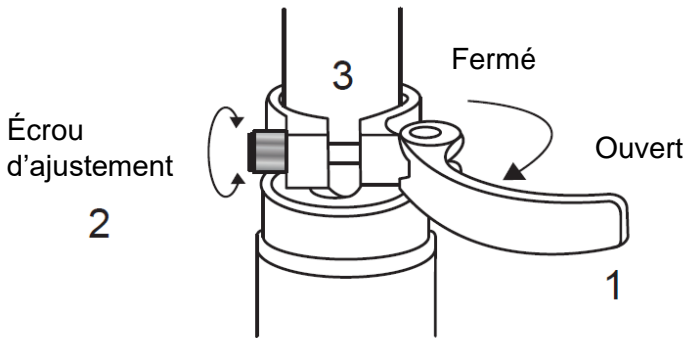

ATTENTION : les dispositifs de blocage rapide sont conçus pour être actionnés à la main. **Ne jamais utiliser d'outils pour bloquer ou débloquer le mécanisme afin de ne pas le détériorer.** Pour régler la force de serrage, vous devez utiliser l'écrou d'ajustement (2) situé à l'opposé du levier (1) et non pas tourner le levier de blocage rapide. Pour bloquer ou débloquer le système, ouvrez le levier de réglage (1) et tournez à la main l'écrou d'ajustement (2) pour desserrer le collier (3). Pour resserrer, tournez manuellement l'écrou d'ajustement afin de serrer le collier, puis repliez le levier.

Attention : assurez-vous d'avoir bien resserré le dispositif avant d'utiliser le vélo. Si le levier peut se manœuvrer en exerçant une pression manuelle minimale, cela signifie qu'il n'est pas suffisamment serré. Il est donc nécessaire de resserrer l'écrou d'ajustement **sans utiliser d'outils**.

Réglage de la selle

- A. Lors du réglage de la selle dans sa position la plus basse, assurez-vous que celle-ci ne touche aucun composant du vélo, par exemple le porte-bagages. **De même, veillez à ne pas dépasser le repère minimum d'insertion du tube de selle.** Ce repère d'insertion ne doit jamais être visible lors de l'utilisation du vélo.

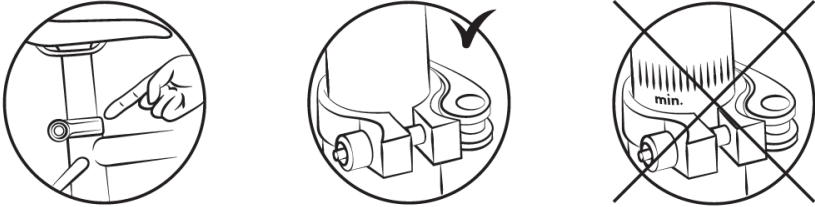

- B. Pour vérifier la hauteur correcte de la selle, il convient de s'asseoir jambes tendues, le talon reposant sur la pédale (fig. B). Lors du pédalage, le genou sera légèrement plié une fois le pied en position basse (fig. A).

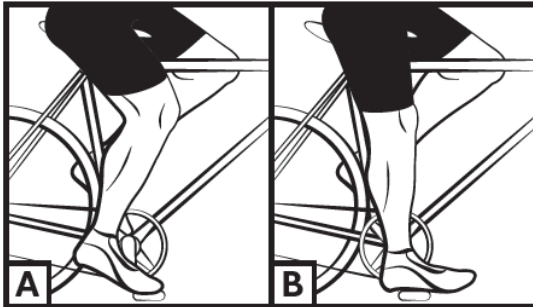

ATTENTION : En cas de selle avec ressorts, il est important de monter un cache devant les ressorts de la selle si un siège enfant est installé afin de prévenir les risques de coincement des doigts.

Réglage du guidon par le levier de serrage

Le guidon de votre vélo se règle à la fois en hauteur et en inclinaison.

4. Mise en charge de la batterie

Avant toute manipulation de la batterie, il est impératif de consulter la section « Batterie » et « Chargeur » du présent manuel afin d'éviter tout dommage. Avant de pouvoir utiliser l'assistance électrique, vous devez charger la batterie du vélo. Pour cela, branchez la prise du bloc chargeur sur une prise électrique 220 V et connectez le câble de chargement à la prise de la batterie (23), située l'arrière du vélo, sous un clapet de protection. Sur le dessus de la batterie, l'indicateur de charge vous indique le taux de charge de la batterie. Appuyez sur le bouton de l'indicateur pour l'activer. Remplacez le clapet sur la prise de charge une fois l'opération terminée.

5. Mise en place des éléments de sécurité

Éclairage

Un éclairage vous est fourni, il est composé de deux phares (un blanc à l'avant et un feu rouge fixé sur le porte-bagages arrière) et de deux catadioptrés oranges positionnés entre les rayons des roues). Le système d'éclairage est un équipement de sécurité de votre vélo, il doit être obligatoirement présent sur votre vélo. Vérifiez que votre système d'éclairage fonctionne correctement avant de prendre la route.

- **Phare blanc avant à pile** : le phare est fixé à l'avant du vélo. Allumez/éteignez le phare avant en déplaçant l'interrupteur situé sur le dessus. Le phare est alimenté par deux piles bouton 3 V CR2032. Pour changer les piles, retirez la partie transparente haute du phare en exerçant une pression forte sur la languette (marquée PUSH) située derrière le boîtier, en prenant garde à ne pas casser la languette. Une fois l'ensemble retiré, remplacez les deux piles bouton (CR2032) en respectant la polarité indiquée. Remplacez la partie transparente en appuyant sur la languette pour la faire entrer dans l'encoche.
- **Feu rouge arrière à pile** : le phare est fixé à l'arrière du vélo, sous le porte-bagages. Allumez/éteignez le phare en appuyant sur le bouton interrupteur situé au centre. Le phare est doté d'un système d'arrêt automatique en stationnement et d'une LED. Le phare est alimenté par deux piles LR6 AAA. Pour changer les piles, ôtez la vis située au bas du phare et enlevez

le cache. Une fois l'ensemble retiré, remplacez les piles AAA en respectant la polarité indiquée.

Les piles usagées contiennent des métaux nocifs pour l'environnement, elles pourront être collectées dans nos magasins pour un traitement approprié, ne les jetez pas avec les ordures ménagères ou dans la nature. Les piles doivent être collectées séparément.

Sonnette

Une sonnette (3) est montée sur votre guidon. Elle vous permettra d'être entendu à 50 m.

La sonnette est un équipement de sécurité de votre vélo, elle doit être obligatoirement présente sur votre guidon.

Port du casque

Pour une utilisation sûre, le port d'un casque de vélo est fortement recommandé. Il est garant d'une diminution de traumatismes crâniens en cas de chute.



ATTENTION : le port du casque est obligatoire pour les enfants de moins de 14 ans en tant que conducteurs ou passagers.

Pour plus d'informations, renseignez-vous auprès de votre revendeur.

II. Mise en route rapide

AVERTISSEMENT : lisez attentivement les instructions et consignes de sécurité du présent manuel avant d'utiliser le vélo à assistance électrique. Il en va de votre sécurité et du bon fonctionnement de votre vélo.

Une fois votre vélo configuré, appuyez sur le bouton « ON/OFF » (22) de la batterie puis enfourchez-le et commencez à pédaler. Après deux tours de pédalier, le moteur à assistance électrique va s'enclencher et vous fournir une force motrice supplémentaire. Un léger vrombissement se fait entendre, indiquant que le moteur est

enclenché. Si vous cessez de pédaler, le moteur se désactive et le vélo ralentit, puis s'arrête comme un vélo standard. Appuyez sur l'une des poignées de frein pour freiner.

III. Réglages

1. Pneumatiques

Vérifiez régulièrement la pression des pneus. Rouler avec des pneumatiques insuffisamment gonflés ou surgonflés peut nuire au rendement, provoquer une usure prématurée, diminuer l'autonomie ou augmenter les risques d'accident. Si une usure importante ou une entaille est visible sur l'un des pneus, remplacez-le avant d'utiliser le vélo. Une plage de pression est indiquée sur le flanc du pneumatique par le constructeur et dans le tableau suivant. La pression doit être adaptée en fonction du poids de l'utilisateur.

Modèle	Taille du vélo	Taille (chambres à air et pneus)	Pression	
			PSI	Bar
TAKEAWAY E-200	20"	20 x 4	20	1,3

2. Freins

Avant chaque utilisation, vérifiez que les freins avant et arrière sont en parfait état de marche.

La poignée droite active le frein arrière. La poignée gauche active le frein avant.

Il est recommandé de répartir en moyenne votre force de freinage selon un rapport de 60/40 entre l'avant et l'arrière. Le levier de frein ne doit pas entrer en contact avec le guidon et les gaines ne doivent pas subir de trajectoires à angle fermé afin que les câbles coulissent avec le minimum de frottement. Les câbles endommagés, effilochés, rouillés doivent être immédiatement changés.

AVERTISSEMENTS :



- En cas de pluie ou de temps humide, les distances de freinage sont allongées. Il est recommandé d'anticiper le freinage dans une telle situation.
- Dans les virages, lors du freinage, le guidon peut avoir une influence négative sur le temps de réponse du cycliste.
- Ne touchez pas les freins à disque après un usage intensif du système de freinage de votre vélo à assistance électrique au risque de vous brûler.

Réglage des freins à disque mécanique

Disques : votre vélo est équipé de disques de diamètre 160 mm. Les plaquettes exercent une pression sur un disque fixé au moyeu de la roue. L'intensité de la pression est commandée par un levier de frein avec un câble. N'actionnez jamais le levier de frein lorsque la roue est détachée du cadre ou de la fourche.

Pour aligner l'étrier de frein (19) (9) à disque mécanique :

- Desserrez les vis de fixation du support de l'étrier de frein. Freinez avec le levier de frein correspondant (l'étrier de frein se positionne correctement) et maintenez la poignée de frein dans cette position tout en resserrant les vis de fixation du support de l'étrier.
- Vérifiez que la plaquette interne (à l'intérieur de la roue) est à 0,2 - 0,4 mm du disque. Si cela n'est pas suffisant, serrez la vis de positionnement de la plaquette jusqu'à obtenir un écartement de 0,2 - 0,4 mm entre la plaquette et le disque.
- Pour régler la plaquette externe (à l'extérieur de la roue), il suffit de modifier la tension du câble de frein afin d'obtenir un écartement de 0,2 - 0,4 mm, au niveau de l'étrier ou au niveau du levier de frein.

Veillez à ne jamais projeter d'huile ou toute matière lubrifiante sur le disque ou les plaquettes (lors de l'entretien de la chaîne ou du dérailleur par exemple). Si cela se produit, il convient de dégraisser les plaquettes et le disque, ou les changer. Vérifiez l'alignement des plaquettes en faisant tourner la roue.

- Un système d'écrou et de contre-écrou au niveau du levier de frein vous permet de régler la tension du câble et donc, la force de freinage qui variera dans le temps en fonction de l'usure des patins de frein.

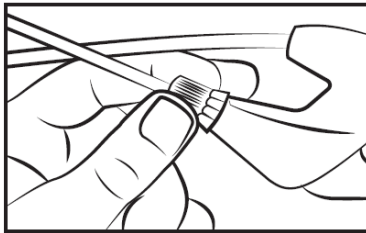

- Les plaquettes de frein sont standard, il convient de les remplacer lorsque qu'elles ne comportent plus de composant de friction. La référence des plaquettes de frein montées sur votre vélo est la suivante : **modèle : MD-280 - référence : E10.11**

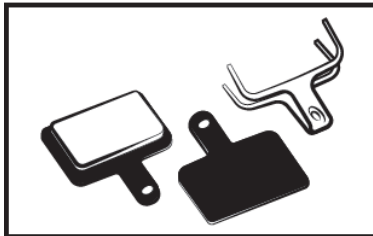

N'oubliez pas que les nouvelles plaquettes de frein doivent être rodées. Le rodage s'effectue en roulant quelques minutes et en actionnant les freins alternativement entre arrêts brusques et freinages légers.

Remplacement des plaquettes de frein

Démontez la roue et retirez les plaquettes usées de l'étrier de frein. Positionnez les nouvelles plaquettes dans l'étrier de façon à ce que les surfaces de freinage soient en contact. Ne touchez pas les surfaces de freinage. Insérez les plaquettes l'une après l'autre dans l'étrier de frein. Réglez ensuite les freins comme indiqué ci-dessus.

3. Usure des jantes

Comme toute pièce d'usure, la jante doit faire l'objet d'un contrôle régulier. La jante peut s'affaiblir et se casser, au risque d'entraîner une perte de contrôle et une chute.



ATTENTION : il est très important de vérifier l'état d'usure des jantes. Une jante endommagée peut s'avérer très dangereuse et doit être remplacée.

4. Réglage du système de changement de vitesses

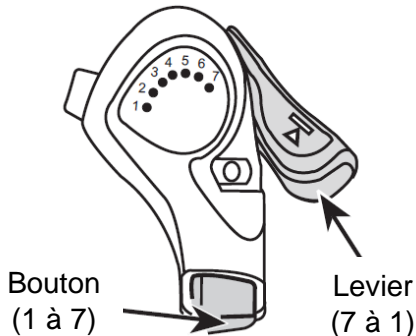

Votre vélo comporte plusieurs vitesses interchangeables manuellement grâce à un système Shimano Thumb Shifter doté d'un dérailleur arrière.

Utilisez alternativement le levier ou le bouton pour effectuer le changement souhaité. Plus l'indicateur est élevé, plus il sera difficile de pédaler et inversement.

Attention, ne pédalez jamais en arrière pendant le changement de vitesse et ne forcez jamais sur le levier de commande.

Pour une utilisation optimale du système il est recommandé de changer de vitesse en dehors des efforts de pédalage importants.

5. Réglage des butées

La course du dérailleur se règle à l'aide des vis H et L.

La vis L permet d'ajuster la butée supérieure (côté grand pignon).

En desserrant la vis L, la chaîne se positionne plus à l'extérieur du grand pignon.

La vis H permet d'ajuster la butée inférieure (côté petit pignon).

En desserrant la vis H, la chaîne se positionne plus à l'extérieur du petit pignon.

Ces manipulations s'effectuent par quart de tour. À chaque réglage, vous devez obtenir un alignement parfait entre le pignon, la chaîne et le galet du dérailleur arrière.

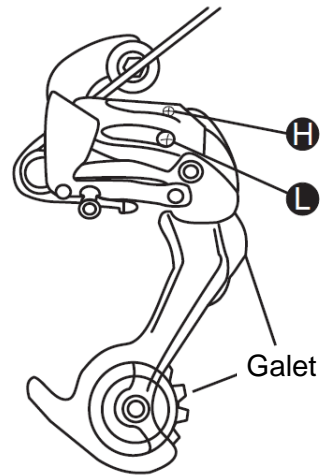

6. Réglage de la tension du câble du dérailleur arrière

Pour régler un changement de pignon correctement, utilisez la molette présente sur le dérailleur arrière. Cette molette permet de régler la tension du câble du dérailleur et de positionner le dérailleur correctement selon la vitesse choisie.

7. Réglage de la chaîne

Votre vélo est pourvu d'un dérailleur arrière externe, la chaîne est automatiquement tendue.

Pour remplacer la chaîne

Les chaînes neuves étant généralement vendues avec trop de maillons, la première étape est de la réduire à la bonne longueur. La méthode la plus sûre est de compter le nombre de maillons de

l'ancienne chaîne afin d'ajuster la nouvelle. Pour démonter l'ancienne chaîne, il suffit de la dériver (retirer un rivet).

Pour monter la nouvelle chaîne, faites-la passer autour du plateau du pédalier et du pignon arrière de façon à ce qu'elle s'engrène correctement sur les autres éléments de la transmission. Pour fermer la chaîne, nous vous recommandons d'utiliser une attache rapide. Celle-ci fait office de maillon femelle qui s'insérera entre deux maillons mâles. L'attache rapide permettra également de démonter plus facilement la chaîne pour la nettoyer.

Pour vérifier si la longueur de la chaîne est correcte, installez-la sur le petit pignon. Dans cette configuration, la ligne virtuelle tracée entre le moyeu de la roue arrière et l'axe du galet inférieur du dérailleur doit être verticale.

8. Remplacement des pédales pliantes

Pour remplacer vos pédales, identifiez-les en regardant la lettre notée dessus (sur l'axe ou l'étiquette). La pédale de droite présente l'indication « R » (Right) et la pédale de gauche, l'indication « L » (Left). Tournez la pédale R dans le sens des aiguilles d'une montre pour la fixer sur la manivelle. Tournez la pédale L dans le sens inverse des aiguilles d'une montre.

9. Roue et moteur

Après le premier mois d'utilisation, il est conseillé de resserrer les rayons des roues pour limiter l'impact de la traction du moteur sur votre roue arrière. Lors de la mise en route du moteur, un léger bruit pourra se faire entendre. Ce bruit est normal car le moteur se met en route et assiste le pédalage. Ce bruit peut devenir plus important lorsqu'il est pleinement sollicité.

10. Porte-bagages

Votre vélo est vendu avec un porte-bagages :

Modèle	Taille du vélo	Porte-bagages
TAKEAWAY E-200	20"	XJ-20-LC148

Il est déjà fixé au-dessus de votre roue arrière. Les éléments de fixation doivent être serrés et vérifiés régulièrement au couple de 4 - 6 Nm. Votre porte-bagages est conçu pour une charge maximale de 25 kg, il est possible d'y fixer un siège pour enfant.



ATTENTION : votre porte-bagages n'est pas conçu pour tirer une remorque.

Par mesure de sécurité, les bagages doivent être transportés uniquement sur le porte-bagages. **Attention** : lorsque le porte-bagages est chargé, le comportement de votre bicyclette est modifié. Répartissez la charge des bagages de façon égale des deux côtés pour favoriser la stabilité de votre vélo. Tout bagage doit être solidement arrimé avant chaque utilisation. Il est important de vérifier que rien ne pend, ni risque de se prendre dans la roue arrière de la bicyclette. Ne modifiez pas le porte-bagages, toute modification du porte-bagages par l'utilisateur entraîne la nullité de ces instructions. Les bagages ne doivent pas occulter les réflecteurs et éclairages de votre vélo.

11. Béquille

Avant toute utilisation, vérifiez que votre béquille (20) est repliée. La béquille est munie d'un système de verrouillage qui se désactive par simple pression du pied.

B. Entretien

Votre vélo nécessite un entretien régulier pour votre sécurité mais aussi pour augmenter sa durée de vie. Il est important de contrôler les éléments mécaniques périodiquement afin d'assurer, le cas échéant, un remplacement des pièces usées ou présentant des traces d'usure. Lors d'un remplacement de composant, il est important d'utiliser des pièces d'origine afin de conserver les performances et la fiabilité de la bicyclette. Veillez à utiliser des pièces de rechange appropriées pour les pneus, les chambres à air, les éléments de transmission et les différents éléments du système de freinage.

Il est de la responsabilité de l'utilisateur d'utiliser des pièces d'origine.



ATTENTION : retirez toujours la batterie avant toute opération de maintenance.

• Nettoyage

Afin d'éviter la corrosion du vélo, il est nécessaire de rincer votre vélo à l'eau douce après chaque utilisation, en particulier s'il a été exposé à l'air marin. Le nettoyage doit être effectué avec une éponge, une bassine d'eau tiède savonneuse ainsi qu'un jet d'eau (sans pression).



ATTENTION : n'utilisez jamais de nettoyeur à jet d'eau sous haute pression.

I. Lubrification

La lubrification est essentielle sur les différents composants qui sont en mouvement afin d'éviter la corrosion. Huilez régulièrement la chaîne, brossez les pignons et plateaux, introduisez périodiquement quelques gouttes d'huile dans les gaines de câbles de frein et de dérailleur. Il est conseillé de commencer par nettoyer et sécher les éléments à lubrifier. Utilisez de l'huile spécifique pour la chaîne et le dérailleur. Utilisez un lubrifiant adapté pour les autres composants.

II. Contrôles réguliers

Vérifiez le serrage de la boulonnerie : levier, manivelle, pédales, potences. Les couples de serrage à appliquer sont les suivants :

COMPOSANTS	COUPLE PRÉCONISÉ (Nm)	CONSIGNES PARTICULIÈRES
Pédales sur manivelles	30 - 40	Graisser les filetages
Manivelle sur boîtier	30 - 40	Graisser les filetages
Serrage jeu de direction	14 - 15	Visser plongeur (potence)
Serrage de potence/cintre		Serrage rapide
Levier de frein	6 - 8	
Étriers de frein	6 - 8	
Selle sur chariot	18 - 20	
Collier tige de selle		Serrage rapide
Roue	30 - 40	
Porte-bagages	4 - 6	Vis M5

Les autres couples de serrage dépendent de la taille des écrous : M4 : 2,5 à 4,0 N.m, M5 : 4,0 à 6,0 N.m, M6 : 6,0 à 7,5 N.m. Serrez les vis uniformément au couple requis.

Contrôlez régulièrement les pneus (8) et notamment l'état de la denture du pneu arrière : usure, coupures, fissures, pincements. Remplacez le pneu si nécessaire. Contrôlez les jantes et l'absence d'usure excessive, déformations, coups, fissures...

III. Révisions

Pour assurer la sécurité et maintenir les composants en bonne condition de marche, vous devez faire vérifier votre VAE périodiquement par votre vendeur. De plus, la maintenance de votre bicyclette doit être effectuée régulièrement par un technicien qualifié.

Première révision : 1 mois ou 150 km

- Vérification du serrage des éléments : manivelle, roue, potence, pédales, cintre, collier de selle,
- Vérification du fonctionnement de la transmission,
- Vérification et réglage des freins,
- Tension et/ou dévoilage des roues.

Tous les ans ou 2000 km :

- Vérification des niveaux d'usure (patins ou plaquettes de frein, transmission, pneumatiques),
- Contrôle des roulements (boîtier de pédalier, roues, direction, pédales),
- Contrôle des câbles (freins, dérailleur),
- Vérification de l'éclairage,
- Tension et/ou dévoilage des roues.

Tous les 3 ans ou 6000 km :

- Vérification des niveaux d'usure (patins de frein, transmission, pneumatiques),
- Contrôle des roulements (boîtier de pédalier, roues, direction, pédales),
- Contrôle des câbles (freins, dérailleur, suspension) ou des durites de frein hydraulique,
- Remplacement de la transmission (chaîne, roue libre, plateau),
- Vérification du fonctionnement de l'assistance électrique,
- Remplacement des pneumatiques,
- Contrôle de l'usure des roues (rayons, jantes),
- Tension des rayons et/ou dévoilage de roues,
- Remplacement des plaquettes de frein,
- Contrôle des fonctions électriques.

C. Assistance électrique

L'utilisateur doit faire tourner le pédalier vers l'avant pour bénéficier de l'assistance motorisée. Il s'agit d'un important aspect de sécurité. Ce VAE fournit une assistance motorisée jusqu'à une vitesse de 25 km/h. Au-delà, le moteur s'arrête. Vous pouvez aller plus vite, mais vous devrez alors le faire par vos propres efforts, sans assistance électrique.

Le moteur situé dans le moyeu arrière ne fonctionnera pas tant que vous n'aurez pas fait faire deux tours complets au pédalier. Cette fonctionnalité protège le moteur et son contrôleur, et rallonge la durée de vie des composants électriques.

I. Assistance au pédalage

Pour démarrer le vélo, actionnez l'interrupteur principal « **ON/OFF** », situé sur le côté de la batterie.

(Attention, pour pouvoir être sous tension, la batterie doit être déverrouillée à l'aide de sa clé).

Le reste des réglages et informations est accessible directement sur l'afficheur situé sur le guidon.



RECOMMANDATION : veuillez éteindre l'interrupteur principal sur la batterie lorsque vous n'êtes plus en selle. Cela permet d'économiser la charge de la batterie.

À noter que vous pouvez utiliser le vélo sans batterie, vous devrez simplement fournir un peu plus d'effort au pédalage.

1. Présentation de l'afficheur LED

L'afficheur LED se présente de la façon suivante :

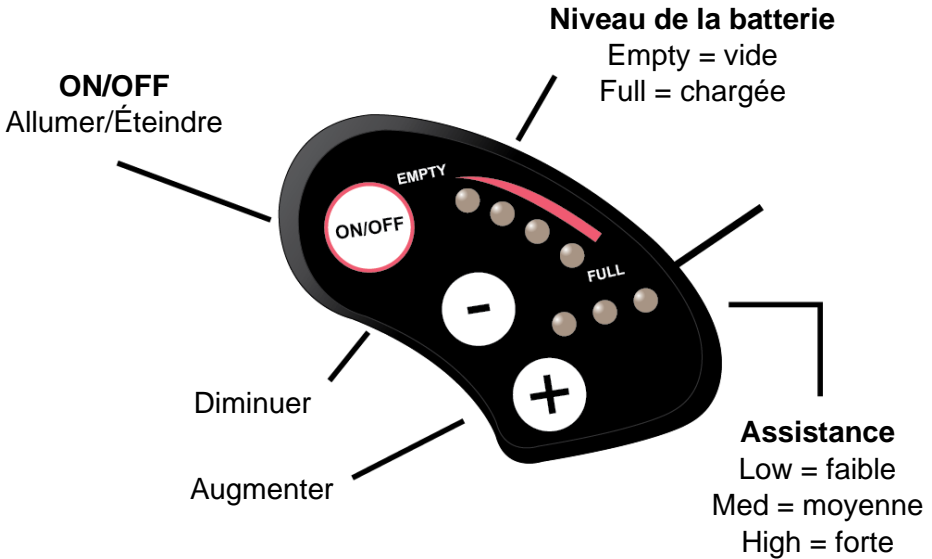

2. Activation/désactivation de l'afficheur LED

Pour activer l'assistance, appuyez une fois sur le bouton « ON/OFF » de l'afficheur. Les LED rouges d'indication de charge et de niveau d'assistance s'allument.

Pour désactiver l'assistance, maintenez le bouton « ON/OFF » enfoncé pendant 2 secondes. Les LED rouges d'indication de charge et de niveau d'assistance s'éteignent.

3. Affichage de la charge de la batterie sur l'afficheur LED

Dans des conditions normales, activez l'alimentation : les quatre LED indiqueront le niveau de charge de la batterie. Lorsqu'elles sont toutes allumées, cela signifie que la charge est au maximum. Si la dernière clignote, cela signifie que la batterie doit être rechargée immédiatement avant l'utilisation du vélo.

AFFICHAGE	NIVEAU DE CHARGE
4 LED allumées	100 %
3 LED allumées	75 %
2 LED allumées	50 %
1 LED allumée	25 %
1 LED clignotante	La batterie est à plat et nécessite un rechargement immédiat.

Si l'utilisateur oublie de couper l'alimentation après 5 minutes d'inactivité, les quatre LED s'allumeront l'une après l'autre afin de rappeler à l'utilisateur de couper l'alimentation et d'économiser l'énergie.

4. Sélection du niveau d'assistance sur l'afficheur LED

Lorsque l'alimentation est activée, vous pouvez choisir entre 6 niveaux d'assistance. Appuyez sur les boutons « + » ou « - » pour sélectionner l'un de ces six niveaux d'assistance.

Lorsque l'alimentation est activée, la LED d'assistance « LOW » (faible assistance) s'allume en continu, ce qui signifie que l'assistance est au niveau 1. Pour augmenter le niveau, appuyez sur le bouton « + », pour le baisser, appuyez sur « - ».

AFFICHAGE LED	NIVEAU D'ASSISTANCE
○ ○ ○	Assistance désactivée
○ ○ ○ ↔ ● ○ ○	1
● ○ ○	2
○ ○ ○ ↔ ○ ○ ● ○	3
○ ● ○	4
○ ○ ○ ↔ ○ ○ ○ ●	5
○ ○ ●	6

- I. En sélectionnant un niveau d'assistance élevé (5 et 6), l'usage de la batterie sera accru et moins d'effort de la part de l'utilisateur sera requis. Ces niveaux sont adaptés aux pentes, au vent de face ou aux fortes charges.

- II. Les niveaux d'assistance moyens (3 et 4) signifient que l'effort de l'utilisateur et l'usage de la batterie sont à niveau égal.
- III. Les niveaux d'assistance faibles (1 et 2) signifient que la propulsion du vélo provient plus de l'effort de l'utilisateur que de l'usage de la batterie. Il s'agit donc des modes d'économie d'énergie. Nous vous suggérons d'utiliser le niveau d'assistance 1 lorsque vous utilisez le vélo pour faire du sport.

5. Assistance piéton sur l'afficheur LED

Appuyez longuement sur le bouton « + » pour utiliser la fonction « démarrage assisté » afin de faciliter le départ. Lorsque l'aide au démarrage est utilisée, l'assistance ne dépasse pas les 6 km/h. Dès que le bouton « + » est relâché, l'aide au démarrage s'arrête.

D. Batterie

1. Lecture du niveau de charge de la batterie

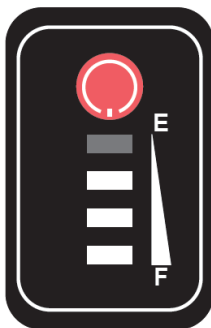

Pour connaître votre niveau de charge, appuyez une fois sur le bouton de charge situé sur le dessus de votre batterie, sous la selle. Les LED s'allument pour indiquer l'état de charge, puis s'éteignent au bout de 4 secondes (4 LED = 100 %, 3 LED = 70 %, 2 LED = 50 %, 1 LED = < 20 %).

I. Allumer/éteindre la batterie

Pour allumer votre batterie, appuyez sur le bouton « ON/OFF » rouge, situé sur le haut de la batterie. Appuyez de nouveau dessus pour l'éteindre. Lorsque votre batterie est éteinte, elle ne fournit plus d'électricité à votre vélo. Cependant, l'afficheur de charge de la batterie reste fonctionnel.

II. Autonomie de votre batterie

Ce vélo à assistance électrique est équipé d'une batterie Li-ion de haute qualité. Les batteries Li-ion ont un chargement sans effet mémoire et une large fourchette de tolérance à la température allant de -10 à +40 °C.

Pour assurer une durée de vie maximale à la batterie et la protéger des dégâts, veuillez suivre les instructions d'utilisation et d'entretien ci-dessous.

Une fois votre batterie chargée, il est conseillé de la laisser reposer 20 à 30 minutes avant utilisation.

L'autonomie de votre batterie dépend de plusieurs facteurs d'utilisation :

- le choix du mode d'assistance
- le poids de l'utilisateur
- le dénivelé de la route
- le gonflage des pneus
- le vent
- l'effort de pédalage fourni
- le démarrage et la fréquence des arrêts
- la température extérieure.

III. Insérer/retirer la batterie

La batterie sur les vélos électriques est placée dans un sabot sous la selle, elle est directement connectée au boîtier de contrôle situé à l'avant.



AVERTISSEMENT : avant de manipuler la batterie, assurez-vous que l'interrupteur est en position éteinte.

Installation de la batterie : faites glisser la batterie dans son emplacement jusqu'au fond du sabot.

Verrouillage de la batterie : pour verrouiller la batterie dans son sabot et ainsi éviter tout vol ou perte, insérez la clé dans la serrure située sur le côté, et faites-lui faire un demi-tour dans le sens horaire. Déverrouillez en donnant un demi-tour dans le sens antihoraire.



ATTENTION : veillez à retirer la clé et à la conserver en sûreté.

IV. Mise en garde, précautions

Il est recommandé de recharger la batterie de façon régulière, ou après chaque utilisation. À l'instar des batteries de votre téléphone portable, il n'y a pas d'effet mémoire sur ces batteries. Afin de maximiser la durée de vie de votre batterie, il est néanmoins conseillé :

- d'éviter les endroits chauds (température de charge idéale : 20 C)
- de laisser refroidir la batterie 30 minutes après l'utilisation du vélo.

Précautions d'emploi :



- Utilisez la batterie uniquement avec ce vélo.
- Utilisez uniquement le chargeur spécifique livré pour charger la batterie.
- Chargez uniquement la batterie dans un espace correctement ventilé.
- N'exposez pas la batterie à la chaleur, ne la chargez pas en plein soleil.
- Ne démontez, ni ne modifiez le boîtier et la batterie qui est intégrée dans le boîtier.
- Ne connectez pas les connexions (+) et (-) de la batterie avec un objet métallique.
- N'exposez pas la batterie à des liquides.
- N'utilisez pas une batterie abîmée.
- Ne continuez pas à charger la batterie si la charge n'est pas complète au bout du temps de charge théorique.
- N'utilisez pas la batterie si elle émet une odeur inhabituelle, chauffe de manière inhabituelle ou si quelque chose paraît anormal.
- Ne laissez pas la batterie à la portée des enfants.
- Rechargez votre batterie avant un stockage prolongé et réalisez la même opération après ce stockage.

V. Durée de vie des batteries



Les batteries peuvent souffrir d'un vieillissement de leurs performances après un grand nombre de charges. Cela dépendra des habitudes d'utilisation du VAE.

Vous devez déposer vos batteries usagées dans votre magasin ou dans des points de dépôt spécialisé en recyclage. Surtout, ne jetez pas votre batterie en fin de vie dans la nature.

VI. Entretien de la batterie

Pour assurer une durée de vie maximale à la batterie et la protéger des dégâts, veuillez suivre les instructions d'utilisation et d'entretien suivantes :

Lorsque vous remarquez que la charge descend à 10 %, la batterie doit rapidement être rechargée.



RECOMMANDATION : si le vélo est rarement utilisé sur une certaine période, il convient de recharger la batterie entièrement tous les mois. Le boîtier de la batterie doit être stocké dans un endroit sec, protégé, à une température comprise entre 5 et 35 °C.

AVERTISSEMENT :



- La durée de vie de la batterie peut être réduite en cas de stockage prolongé sans rechargement régulier, comme mentionné plus haut.
- N'utilisez aucun métal pour connecter directement deux pôles de la batterie, cela pourrait provoquer un court-circuit.
- Ne placez jamais la batterie à proximité d'une cheminée ou de toute autre source de chaleur.
- Ne secouez pas la batterie, ne lui faites pas subir de choc et évitez les chutes.
- Lorsque le bloc de batterie est retiré du vélo, gardez-le hors de portée des enfants pour éviter tout accident.
- Il est interdit d'ouvrir la batterie.

E. Chargeur

I. Avertissement

Avant de charger la batterie, veuillez lire le manuel de l'utilisateur et le manuel du chargeur s'ils sont fournis avec votre vélo. Veuillez également prendre note des points suivants relatifs au chargeur de la batterie :

- Respectez les instructions figurant sur l'étiquette du chargeur de batterie.
- N'utilisez pas ce chargeur à proximité de gaz explosifs ou de substances corrosives.
- Ne secouez pas le chargeur, ne lui faites pas subir de choc et évitez les chutes.
- Protégez toujours le chargeur de la pluie et de l'humidité, il est réservé à un usage intérieur.
- La tolérance de température de ce chargeur se situe entre 0 et +40 °C.
- Il est interdit de démonter le chargeur, en cas de problème, confiez l'appareil à un réparateur qualifié.
- Vous ne devez utiliser que le chargeur fourni avec votre vélo électrique pour éviter tout dégât. Notez que le non-respect de cette contrainte annulera la garantie.
- Lors du rechargement, la batterie et le chargeur doivent être éloignés d'au moins 10 cm du mur, dans un endroit sec et ventilé. Ne placez rien à proximité directe du chargeur pendant l'utilisation.
- Ne touchez pas le chargeur trop longtemps pendant la charge (risque de brûlure superficielle).
- Ne positionnez pas le chargeur de manière instable.
- Ne couvrez pas le chargeur pour éviter toute surchauffe pendant la charge.
- N'immergez pas le produit.
- Évitez tout contact avec l'eau pendant la recharge de la batterie. Ne touchez pas le chargeur avec les mains mouillées.

- N'utilisez pas le chargeur avec un fil d'alimentation ou des fiches abîmés. Assurez-vous que la prise du chargeur est correctement connectée au secteur pour la charge.
- Ne court-circuitez pas les broches du chargeur en utilisant un objet métallique.
- Déconnectez l'alimentation avant de brancher ou débrancher les connexions sur la batterie.
- Ce chargeur est conçu pour charger des batteries au lithium, ne chargez pas le mauvais type de batterie. Ne l'utilisez pas sur une batterie non-rechargeable.
- Ce vélo peut être utilisé par des enfants âgés d'au moins 14 ans et par des personnes ayant des capacités physiques, sensorielles ou mentales réduites ou dénuées d'expérience ou de connaissance, à condition qu'ils soient correctement surveillés ou que des instructions relatives à l'utilisation de l'appareil en toute sécurité leur aient été données et que les risques encourus aient été appréhendés. Les enfants ne doivent pas jouer avec le vélo. Le nettoyage et l'entretien par l'utilisateur ne doivent pas être effectués par des enfants sans surveillance.
- Il convient de surveiller les enfants pour s'assurer qu'ils ne jouent pas avec le vélo.
- Tenez-le hors de portée des enfants, ce produit n'est pas un jouet.
- Le câble souple externe de ce produit ne peut pas être remplacé ; en cas d'endommagement du cordon il convient de mettre le produit au rebut.
- En fin de vie, confiez le produit à un centre de recyclage.

II. Procédure de rechargement

Si une prise de courant est accessible à proximité de votre vélo, vous pouvez recharger la batterie directement sur le vélo sans la détacher. La prise du chargeur est située sur le côté et recouverte par un capuchon en plastique, il vous suffit de l'ouvrir pour accéder à la prise et recharger la batterie directement.

Retirer la batterie peut s'avérer utile dans des endroits ne pouvant pas accueillir votre vélo ou lorsqu'il ne se trouve pas à proximité d'une prise de courant.



RECOMMANDATION : le chargement de la batterie doit s'effectuer en intérieur, dans un endroit ventilé.

Veillez recharger la batterie du vélo selon la procédure suivante :

- La batterie peut être rechargée en utilisant une prise de courant standard. Il n'est pas nécessaire d'actionner son interrupteur.
- Insérez la prise du chargeur dans la batterie et branchez le câble d'alimentation du chargeur dans une prise proche.
- Lors du chargement, la LED sur le chargeur sera rouge pour témoigner du bon fonctionnement. Lorsqu'elle passe au vert, cela signifie que la batterie est rechargée.
- Pour terminer le chargement, vous devez débrancher la prise de courant, puis la prise reliée la batterie. Fermez enfin le capuchon de la prise de la batterie.

F. Utilisation et entretien du moteur électrique

Nos vélos à assistance électrique sont programmés pour démarrer l'assistance électrique après deux tours du pédalier.

N'utilisez pas le vélo dans des endroits inondés ou en cas d'orage. N'immergez pas les composants électriques dans l'eau pour leur éviter tout dégât.

Évitez les chocs sur le moteur pour ne pas l'endommager.

G. Entretien du contrôleur

Il est très important de bien prendre soin du contrôleur selon les instructions suivantes :

- Protégez le contrôleur contre toute infiltration d'eau et immersion.

Remarque : si vous pensez que de l'eau a pu s'infiltrer dans le boîtier, veuillez éteindre la batterie immédiatement et continuez sans assistance. Vous pourrez la redémarrer dès que le contrôleur sera sec.

- Ne secouez pas le contrôleur, ne lui faites pas subir de choc et évitez les chutes.

AVERTISSEMENT : n'ouvrez pas le boîtier du contrôleur. Toute tentative d'ouvrir le boîtier du contrôleur, de le modifier ou de l'ajuster entraînera une annulation de la garantie. Veuillez demander à votre revendeur ou un professionnel qualifié d'effectuer les réparations.



Toute modification des paramètres du système de gestion électrique, notamment le changement de la limite de vitesse, est formellement interdite et annulera la garantie de votre vélo.

H. Diagramme électrique et spécifications

Nous nous réservons le droit, sans préavis, de modifier ce produit. Pour toute information complémentaire, veuillez contacter votre revendeur.

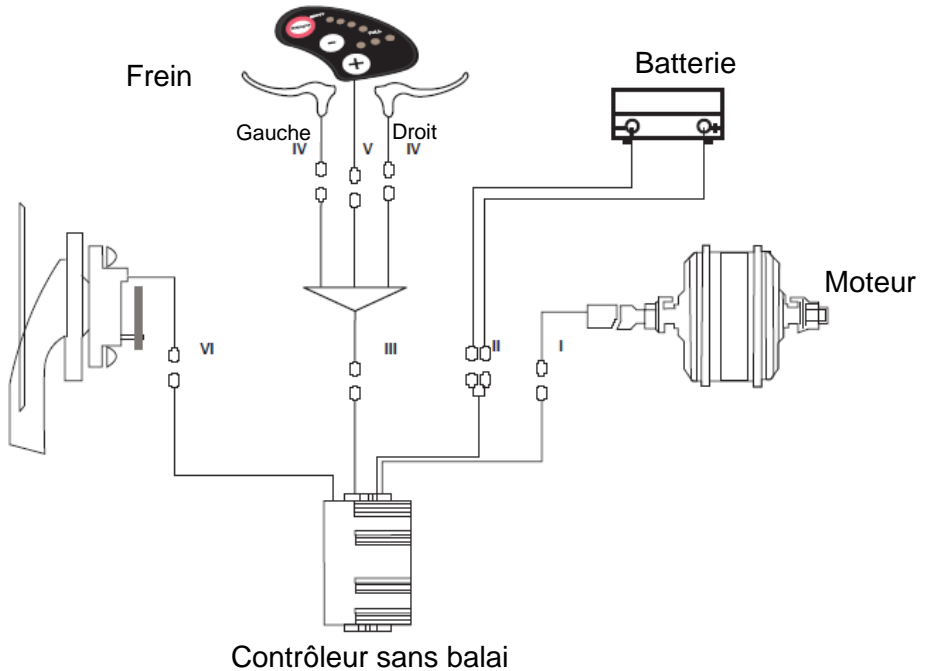

<p>I. Le câble moteur 3 phases est relié au moteur</p> <ol style="list-style-type: none"> 1. Vert (moteur HA) 2. Jaune (moteur HB) 3. Bleu (moteur HC) 	<p>II. Moteur</p> <ol style="list-style-type: none"> 1. Rouge (+5V) 2. Jaune (moteur HB) 3. Vert (moteur HA) 4. Bleu (moteur HC) 5. Noir (terre) 	<p>III. Câble d'alimentation</p> <ol style="list-style-type: none"> 1. Rouge (+36V) 2. Noir (terre)
<p>IV. Connection câble levier freins</p> <ol style="list-style-type: none"> 1. Bleu (terre) 2. Rouge (signal du levier freins) 	<p>V. Câble capteur de vitesse</p> <ol style="list-style-type: none"> 1. Rouge (+36V) 2. Bleu (verrou de courant faible) 3. Noire (terre) 4. Blanc (A/D) 5. Vert (signal vitesse roue) 	<p>VI. Câble alimentation capteur vitesse relié au contrôleur</p> <ol style="list-style-type: none"> 1. Bleu (signal vitesse roue) 2. Rouge (+5V) 3. Jaune (terre)

I. Fiche technique principale

		Takeaway E-200
Poids maximum : utilisateur + chargement + vélo		130 kg
Poids maximum : utilisateur + chargement		101 kg
Vitesse maximum avec assistance		25 km/h
Autonomie *		30 à 40 km
Motorisation	Puissance max.	250 W
	Tension	36 V
	Bruit maximal à l'utilisation **	< 60 dB
Batterie	Type	lithium
	Tension	36 V
	Capacité	10,4 Ah
	Poids	2,5 kg
	Temps de charge	4 h
	Nombre de cycles ($\geq 70\%$ capacité)	500 cycles
Chargeur	Tension d'entrée	100-240 V
	Tension de sortie	36 V
Poids total du vélo		29 kg
Dimension du vélo		20"
Taille pneus/roues		20 x 4 pouces

J. SAV et résolution des problèmes

I. Pièce d'usure

Les différents éléments d'usure sont des éléments standard. Remplacez toujours les pièces usées et/ou à changer par des composants identiques en vente dans le commerce ou auprès de votre revendeur.

II. Résolution des problèmes de base

Ne tentez pas d'accéder ou de réparer un composant électrique par vous-même. Contactez le spécialiste le plus proche de chez vous pour un entretien effectué par une personne qualifiée. Les informations ci-dessous sont données à titre explicatif et ne sont pas des instructions visant à assister l'utilisateur dans des réparations. Toute procédure de résolution mentionnée doit être effectuée par un professionnel qualifié, conscient des problèmes de sécurité et familier avec l'entretien électrique.

Description du problème	Causes possibles	Résolution
Après l'allumage de la batterie, le moteur n'assiste pas au pédalage.	<ol style="list-style-type: none"> 1) le câble du moteur (joint de connexion étanche) est mal branché, 2) le levier de frein n'est pas correctement revenu en position normale, ce qui force l'extinction de l'interrupteur, 3) le fusible de la batterie est grillé, 4) le capteur de vitesse est trop éloigné. 5) la connexion entre le capteur et le contrôleur n'est pas établie ou présente un faux contact. 	<p>Tout d'abord, vérifiez que la batterie est chargée. Si ce n'est pas le cas, rechargez-la, puis :</p> <ol style="list-style-type: none"> 1) vérifiez que la connexion est bien établie, sans qu'il n'y ait de jeu, 2) remplacez le levier de frein dans sa position normale avec attention sans freiner, 3) ouvrez le dessus du bloc de batterie et vérifiez l'état du fusible. S'il est grillé, contactez votre revendeur ou un professionnel agréé pour un remplacement, 4) ajustez la distance entre le capteur et la bande magnétique pour qu'elle ne soit pas supérieure à 3 mm, 5) assurez-vous que le contrôleur et le capteur sont bien connectés.
L'autonomie de la batterie raccourcit (remarque : les performances de la batterie sont directement influencées par le poids de l'utilisateur, des bagages, la force du vent, le type de route et les freinages constants).	<ol style="list-style-type: none"> 1) le temps de rechargement n'est pas suffisant, 2) la température ambiante est trop basse et influence le fonctionnement de la batterie, 3) les côtes ou les vents de face fréquents, tout comme des routes en mauvais état peuvent en être à l'origine, 4) la pression des pneus n'est pas suffisante (regonflez-les), 5) arrêts et redémarrages fréquents, 6) la batterie a été stockée sans recharge pendant longtemps. 	<ol style="list-style-type: none"> 1) veuillez recharger la batterie en suivant les instructions (chapitre D), 2) en hiver ou par température inférieure à 0 °C, votre batterie doit être conservée en intérieur, 3) il s'agit d'une cause normale et le problème se résoudra avec l'amélioration des conditions, 4) gonflez les pneus à une pression de 3,1 bar, 5) le problème se résoudra avec l'amélioration des situations d'utilisation, 6) effectuez un rechargement régulier en conformité avec le manuel d'instructions. Si cela ne résout pas le problème, contactez votre revendeur ou un professionnel qualifié.
Après avoir branché le chargeur, les LED de chargement ne s'allument pas.	<ol style="list-style-type: none"> 1) problème avec la prise électrique, 2) faux contact entre la prise d'entrée du chargeur et la prise électrique, 	<ol style="list-style-type: none"> 1) inspectez et réparez la prise électrique, 2) inspectez et insérez la prise à fond, 3) effectuez le chargement en intérieur

	3) la température est trop basse.	Si les solutions précédentes n'ont aucun effet, contactez votre revendeur ou un professionnel qualifié.
Après un rechargement de plus de 4/5 heures, la LED d'indication de rechargement est encore rouge (remarque : il est très important de recharger la batterie en respectant les instructions pour éviter d'endommager le matériel).	1) la température ambiante est de 40 °C ou plus, 2) la température ambiante est de 0 °C ou moins, 3) le vélo n'a pas été rechargé après utilisation, ce qui a exagéré le déchargement, 4) la tension de sortie est trop basse pour pouvoir recharger la batterie.	1) rechargez la batterie sous une température inférieure à 40 °C et en conformité avec les instructions, 2) rechargez la batterie en intérieur et en conformité avec les instructions, 3) entretenez correctement la batterie pour éviter une exagération du déchargement, 4) n'effectuez pas de rechargement avec une tension inférieure à 100 V. Si les solutions précédentes n'ont aucun effet, contactez votre revendeur ou un professionnel qualifié.

Résolution des problèmes liés au chargeur :

- La lumière rouge ne fonctionne pas durant le chargement : vérifiez que les connecteurs sont correctement connectés. Vérifiez que la tension nominale est correcte, si c'est le cas, veuillez vérifier l'état du chargeur. Si ce dernier est correct, la batterie est certainement défectueuse.
- La lumière rouge ne devient pas verte : éteignez l'alimentation. Au bout de 5 secondes, reconnectez l'alimentation secteur, le chargeur peut continuer à charger. Si la batterie ne charge plus, elle est certainement défectueuse.
- La lumière rouge devient immédiatement verte : vérifiez que la batterie est complètement chargée. Si elle ne l'est pas, la batterie ou le chargeur est défectueux.

Si le fusible a sauté : ne démontez pas le chargeur, confiez-le à un réparateur qualifié qui remplacera le fusible par un neuf présentant les mêmes caractéristiques (T3.15 A/250 V).

"Original instructions: French version"

Congratulations on your purchase of this WAYSERAL power-assisted bicycle!

EN

This guide intends to give you the information necessary for correctly using, adjusting and maintaining your bicycle.

Please read this guide carefully before the first use and keep it for the entire time you use the bicycle. It contains important safety and maintenance information.

It is the user's responsibility to read this guide before using the product. Failure to comply with these instructions exposes you to the risks of improper use of your bicycle or premature wear of certain components which may cause a fall and/or an accident.

If an original part proves defective in workmanship during its warranty period, we undertake to replace it. The warranty period for power-assisted bicycles is as follows:

- frames and forks: 5 years
- electrical components: 2 years with proper care and maintenance
- all other components: 2 years.

This warranty does not include labour and transportation costs. The company cannot be held responsible for out of the ordinary damage or damage due to a combination of circumstances. This warranty is only valid for the original purchaser of the product, with proof of purchase to support their claim. This warranty applies only in the case of defective components and does not cover normal wear and tear, damage caused by accident, improper use, overload, improper assembly or maintenance and any other purpose not intended for use with the bicycle.

No bicycle is meant to last forever and no claim will be accepted if it is based on damage caused by improper use, competition, stunts, jumping or other similar activities. Claims must be submitted through your retailer. Your statutory rights are not affected.

The company reserves the right to change or modify any specification without notice. All information and specifications contained in this document are correct at the time of printing.

Your bicycle has been carefully designed and manufactured in accordance with the requirements of the European standard EN 15194.

Conditions of use for this power-assisted bicycle

This bicycle is equipped with an electric engine which ASSISTS the user by providing him with an additional driving force which reduces the effort the user has to provide. However, this only provides pedalling ASSISTANCE, it does not replace it. You must still pedal to move forwards, with or without power assistance.

This power-assisted bicycle is designed for urban and suburban use and can be used in towns, on the road or on a paved surface where the tyres are always in contact with the ground. It is equipped with power assistance that will make all your daily trips easier, so you can go further and for longer. Your power-assisted bicycle is an adult bicycle for people over the age of 14. If the bicycle is used by a child, the parents must supervise and ensure that the user is able to use the bicycle safely.

Your bicycle is not intended for use on unpaved or damaged surfaces. It is not intended for "off-road" use, nor for competitions. Failure to comply with this intended use may result in a fall or an accident and may prematurely and could irremediably deteriorate the condition of your power-assisted bicycle.

Your power-assisted bicycle is not a moped. The aim of the assistance is to provide a complement to your pedalling. The moment you start pedalling, the engine will start and help you move forward. This is pedal ASSISTANCE, but it does not replace it. You must still pedal to move forwards, with or without power assistance.

The assistance varies according to the speed of the bicycle, significant at start-up, less so once the bicycle has got going and then disappears when the bicycle reaches 25 km/h. The assistance switches off as soon as one of the two brake levers is activated or the speed exceeds 25 km/h. It will automatically resume below 23 km/h with the pedalling.

The bicycle must be properly maintained according to the instructions in this user guide.



WARNING: As for any mechanical component, a power-assisted bicycle is subject to high stress and will wear out. The different materials and components can react differently to wear or ageing. If the expected service life of a component has been exceeded, it may suddenly break, presenting a risk of injury to the cyclist. Cracks, scratches and discolouration in areas subject to high stress indicate that the component has exceeded its service life and must be replaced.

Recommendation: safe use and safety tips:

Before using your power-assisted bicycle, make sure that it is in good working order. Pay particular attention to the following points:

- The riding position is comfortable.
- Nuts, bolts, quick-release parts and components are properly tightened.
- The brakes are working properly.
- The handlebar's range of movement is correct, without excessive play and correctly attached to the stem.
- The wheels are not blocked by anything and the bearings are properly adjusted.
- The wheels are correctly tightened and attached to the frame/fork.
- The tyres are in good condition and inflated to the correct pressure.
- The rims are in good condition.
- The pedals are firmly attached to the chain set.
- The transmission works correctly.
- The reflectors are correctly positioned.



RECOMMENDATION: Every six months, your power-assisted bicycle should be professionally checked to ensure that it is in correct and safe working order. It is the responsibility of the user to ensure that all components are in good working order before use.

Choose a safe place away from traffic to familiarise yourself with your new bicycle. The assistance can be triggered with force, check that your handlebar is straight and that the road is clear.

Make sure you are in good health before getting on your bike.

In the event of unusual weather conditions (rain, cold, night, etc.), be particularly vigilant and adapt your speed and your reactions accordingly.

When transporting your bicycle on the outside of your vehicle (bicycle rack, roof rack, etc.), it is strongly recommended to remove the battery and store it in a cool place.

The user must comply with the requirements of the national regulations when the bicycle is used on public roads (lighting and signalling for example).

MGTS accepts no responsibility if the user of the bicycle does not comply with the regulations in force.



WARNING: you acknowledge that you are responsible for any loss, injury or damage caused by failure to comply with the above instructions, which will automatically void the warranty.

Contents

A.	Structure of the power-assisted bicycle	53
I.	First use and adjustments	54
1.	Folding and unfolding of the stem, frame and pedals.....	54
2.	Quick release system	55
3.	Folding of the stem and adjustment of the seat using the quick-release clamp.....	56
4.	Charging the battery	57
5.	Positioning of the safety elements	58
II.	Quick start	59
III.	Settings	59
1.	Tyres	59
2.	Brakes	60
3.	Wear of the wheel rims	62
4.	Adjusting the gear changing system	63
5.	Adjusting the limit screws	63
6.	Adjusting the tension of the rear derailleur cable	64
7.	Adjusting the chain	64
8.	Changing the folding pedals	64
9.	Wheel and engine	65
10.	Luggage rack	65
11.	Kickstand.....	65
B.	Maintenance	66
I.	Cleaning	66
II.	Lubrication.....	66
III.	Regular checks.....	67
IV.	Servicing.....	67

C.	Power assistance	69
I.	Pedalling assistance	69
1.	Presentation of the LED display	70
2.	Activation/deactivation of the LED display	70
3.	Displaying the battery charge on the LED display.....	70
4.	Selecting the assistance level on the LED display	71
5.	Hands-free assistance on the LED display	72
D.	Battery	73
I.	Reading the battery charge level	73
II.	Switching the battery on/off	73
III.	Battery life	73
IV.	Inserting/removing the battery.....	74
V.	Warning, precautions	74
VI.	Battery life	75
VII.	Battery maintenance	75
E.	Charger	77
I.	Warning	77
II.	Charging process	78
F.	Using and maintaining the electric engine	80
G.	Controller maintenance	81
H.	Electrical diagram and specifications	82
I.	Main technical sheet	83
J.	After-sales and troubleshooting	84
I.	Wear and tear.....	84
II.	Basic troubleshooting.....	84

A. Structure of the power-assisted bicycle



- | | |
|---|---|
| 1. Stem and handlebars | 13. Bike chain |
| 2. Display | 14. Quick lock - seat height adjustment |
| 3. Gear change | 15. Seat and seat post |
| 4. Quick lock - handlebar height adjustment | 16. Luggage rack |
| 5. Seat folding clamp | 17. Rear reflector |
| 6. Front mudguard | 18. Rear mudguard |
| 7. Fork | 19. Rear disc brake |
| 8. Tyre and rim | 20. Engine in rear hub |
| 9. Front disc brake | 21. Derailleur |
| 10. Folding frame | 22. Battery and display |
| 11. Frame folding joint | 23. Charger port |
| 12. Chain set | |

I. First use and adjustments

1. Folding and unfolding of the stem, frame and pedals

1. **Folding frame:** in order to take up less space during storage or transportation in a vehicle, your power-assisted bicycle can be folded in half. To fold it, simply unlock the quick release system located in the centre of the frame (11) and push the front part of the bike while firmly holding the rear part (**see below the steps to take for blocking/unblocking**). **Warning:** Once the bike is unfolded, always check that the quick-lock system is securely locked before riding the bicycle.
2. **Foldable pedals:** in order to save space during storage, the bicycle pedals are foldable. To unfold or fold the pedals, place your finger in the central part of the pedal (12) and push the bolt outwards. The pedal unlocks and can be folded or unfolded by pulling up or down. **Warning:** once the bike is unfolded, always check that the quick-lock system is securely locked before riding the bicycle.

2. Quick release system

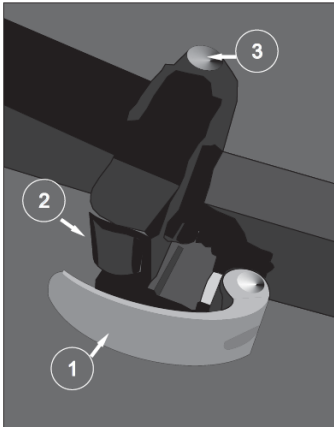

Fig. 1: Closed position
1: Lever 2: Adjustment nut 3: Hinge pin

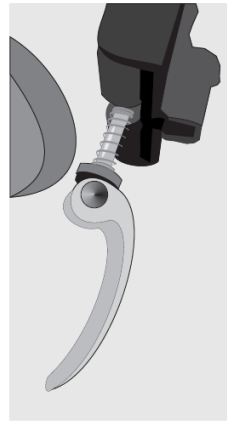

Fig. 2: Open position

WARNING: the quick release systems are designed to be operated by hand. **Never use tools to block or unblock the mechanism to avoid damaging it.** To adjust the clamping force, you must use the adjustment nut (fig. 1-2) located opposite the lever (fig. 1-1) and not turn the quick release lever.

To lock or unlock the system, open the locking lever (fig. 1-1) and turn the nut located opposite the clamping screw by hand (fig. 1-2) to loosen the system. Then take out the clamping screw from the wheel clamp by pivoting the lever (see fig. 2). Press the button on the hinge pin (see fig. 1-3) located at the top of the wheel clamp and pull the lever upwards to unlock the folding mechanism. Pull the front part of the frame to fold the bike.

To fold the bike, pull the front part of the frame again to return it to the wheel clamp until the release button is inserted into the hole with a click. Rotate the clamping screw to return it to the notch in the wheel clamp. Manually turn the adjustment nut to tighten the screw, then fold the lever.

Warning: make sure you have properly tightened the mechanism before using the bicycle. If the lever can be operated with minimal

manual pressure, it means that it is not sufficiently tightened. The adjustment nut must therefore be tightened **without the use of tools**.

3. Folding of the stem and adjustment of the seat using the quick-release clamp

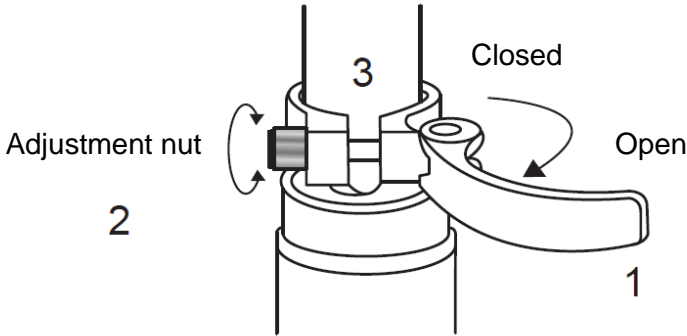

WARNING: the quick release systems are designed to be operated by hand. **Never use tools to block or unblock the mechanism to avoid damaging it.** To adjust the clamping force, you must use the adjustment nut (2) located opposite the lever (1) and not turn the quick-release lever.

To lock or unlock the system, open the adjustment lever (1) and turn the adjustment nut (2) by hand to loosen the clamp (3). To re-tighten, manually turn the adjustment nut to tighten the clamp, then fold the lever.

Warning: make sure you have properly tightened the mechanism before using the bicycle. If the lever can be operated with minimal manual pressure, it means that it is not sufficiently tightened. The adjustment nut must therefore be tightened **without the use of tools**.

Seat adjustment

- A. When adjusting the seat to its lowest position, make sure that it does not touch any component of the bicycle, for example the luggage rack. **Also, be careful not to exceed the minimum seat post insertion mark.** This insertion mark should never be visible when the bicycle is in use.

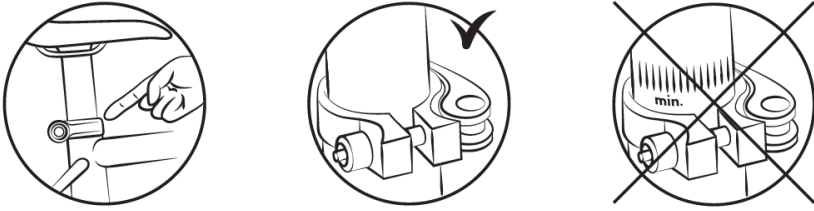

- B. To check the correct height of the seat, sit with your legs straight and your heel resting on the pedal (fig. B). When pedalling, your knee will be slightly bent once the foot is in the low position (fig. A).

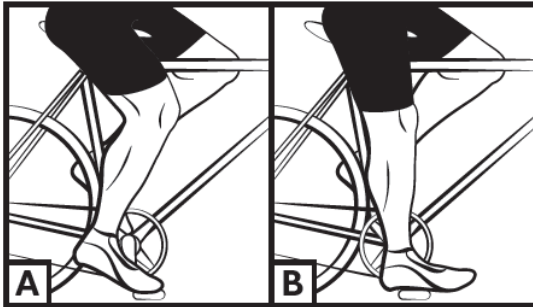

WARNING: In the case of a seat with springs, it is important to fit a cover onto the seat springs if a child seat is installed in order to prevent any risks of fingers becoming trapped.

Adjusting the handlebars using the clamping lever

Both the height and tilt of your bicycle handlebars can be adjusted.

4. Charging the battery

Before handling the battery, the “Battery” and “Charger” sections of this user guide must be read to avoid any damage. The bicycle battery must be charged before the power assistance can be used. To do this, plug the charger pack plug into a 220 V electrical outlet and connect the charging cable to the battery socket (23), located at the rear of the bike, under a protective cover. On the top of the battery, the charge indicator shows you the battery charge level. Press the indicator

button to activate it. Close the cover on the charging socket when the operation is complete.

5. Positioning of the safety elements

Lighting

Lighting is supplied and consists of two headlights (a white one at the front and a red light fixed on the rear luggage rack) and two orange reflectors positioned between the spokes of the wheels). The lighting system is a safety mechanism for your bicycle and as such it must be present on your bike. Make sure that your lighting system works properly before riding.

- **White battery-operated front light:** the headlight is attached to the front of the bike. Switch the headlight on and off by moving the switch located on the top. The headlight is powered by two 3 V CR2032 button batteries. To change the batteries, remove the transparent upper part of the headlight by pressing down firmly on the tab (marked PUSH) located behind the casing, taking care not to break the tab. Once this has been removed, replace the two button batteries (CR2032), observing the polarity indicated. Replace the transparent part by pressing on the tab so that it slots into the notch.
- **Battery-powered rear red light:** the headlight is attached to the rear of the bike, under the luggage rack. Turn the headlight on/off by pressing the switch located in the centre. The headlight has an automatic parking stop system and an LED. The headlight is powered by two LR6 AAA batteries. To change the batteries, remove the screw located at the bottom of the headlight and remove the cover. Once this has been removed, replace the two AAA batteries observing the polarity indicated.

Used batteries contain metals that are harmful to the environment. They can be returned to our stores to be disposed off appropriately. Do not dispose of them with household waste or into the environment. Batteries must be collected separately.

Bell

A bell (3) is fitted to your handlebars. It can be heard within a range of 50 m.

The bell is a safety device for your bike and as such must be present on your handlebars.

Wearing a helmet

For safe use, wearing a bicycle helmet is strongly recommended. It reduces the risk of skull injuries in the case of falls.



WARNING: wearing a helmet is obligatory for children under 14 years old whether they are riders or passengers.

For more information, ask your retailer.

II. Quick start

WARNING: read the instructions and safety recommendations in this manual carefully before using the power-assisted bicycle. Your safety and the proper functioning of your bicycle depend on this.

Once your bike is set up, press the "ON/OFF" button (22) of the battery, then step on it and start pedalling. After two turns of the pedal, the power-assisted engine will start and provide you with additional driving force. A slight humming can be heard, indicating that the engine is on. If you stop pedalling, the engine turns off and the bike slows down, then stops like a standard bike. Press on one of the brake levers to brake.

III. Settings

1. Tyres

Check tyre pressures regularly. Riding with insufficiently inflated or overinflated tyres can adversely affect performance, cause premature wear, reduce battery life or increase the risk of accident. If there is significant wear or there is a visible groove on one of the tyres, replace

it before using the bicycle. The manufacturer provides a pressure range on the side of the wheel rim and in the following table. The pressure should be adapted to the weight of the user.

Model	Bike size	Size (inner tubes and tyres)	Pressure	
			PSI	Bar
TAKEAWAY E-200	20"	20 x 4	20	1.3

2. Brakes

Before each use, check that the front and rear brakes are in perfect working order.

The lever on the right activates the rear brake. The lever on the left activates the front brake.

It is recommended that you distribute your braking force approximately 60/40 between the front and rear. The brake lever should not be in contact with the handlebars, and the sheaths should not be bent at right angles so that the cables can slide with a minimum of friction. Damaged, frayed or rusty cables must be changed immediately.

WARNINGS:



- In rain or damp weather, braking distances are longer. It is recommended to pre-empt your braking in this situation.
- When cornering and braking, the handlebars can have a negative influence on the response time of the cyclist.
- Do not touch the disc brakes after heavy use of the braking system on your power-assisted bicycle, as they could burn you.

Mechanical disc brake adjustment

Discs: your bicycle is fitted with 160 mm diameter discs. The pads exert pressure on a disc attached to the wheel hub. The intensity of the pressure is controlled by a lever connected to the brake by a cable. Do

not operate the brake lever when the wheel is detached from the frame or the fork.

To align the mechanical disc brake caliper (19) (9):

- Loosen the fixing screws of the brake caliper bracket. Brake with the corresponding brake lever (the brake caliper is positioned correctly) and hold the brake lever in this position while tightening the caliper bracket fixing screws.
- Check that the internal pad (inside the wheel) is at 0.2 - 0.4 mm from the disc. If this is not enough, tighten the pad positioning screw until a gap of 0.2 - 0.4 mm between the pad and the disc is obtained.
- To adjust the external pad (outside the wheel), simply modify the tension of the brake cable in order to obtain a gap of 0.2 - 0.4 mm, at the caliper or at the brake lever.

Never spray oil or any lubricant on the disc or pads (when servicing the chain or the derailleur, for example). If this happens, remove the grease from the pads and disc, or change them. Check the alignment of the pads by turning the wheel.

- A nut and lock nut system on the brake lever allows you to adjust the cable tension and therefore the braking force which will vary over time depending on the wear of the brake pads.

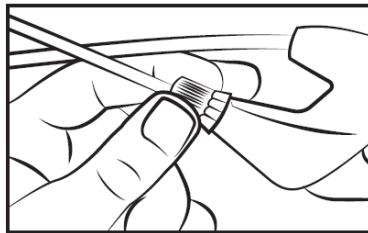

- The brake pads are standard, they should be replaced when they no longer have a friction component. The reference of the brake pads fitted to your bike is as follows: **model: MD-280 - reference: E10.11**

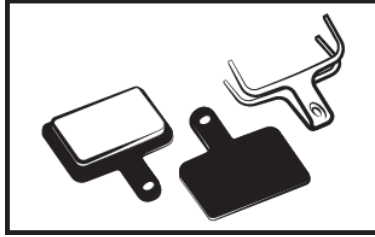

Remember that new brake pads must be broken in. They are broken in by riding for a few minutes and alternating between sudden stops and light braking.

Replacing the brake pads

Remove the wheel and remove the worn pads from the brake caliper. Position the new pads in the caliper so that the braking surfaces come into contact. Do not touch the braking surfaces. Insert the pads one after the other into the brake caliper. Then adjust the brakes as shown above.

3. Wear of the wheel rims

Like any part subject to wear, the wheel rim should be checked regularly. The wheel rim can weaken and break, causing you to lose control and fall.



WARNING: it is very important to check the wear of the wheel rims. A damaged wheel rim can be very dangerous and must be replaced.

4. Adjusting the gear changing system

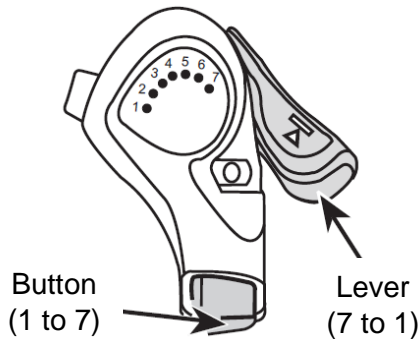

Your bike has several manually interchangeable gears using a Shimano Thumb Shifter system with a rear derailleur.

Alternately use the lever or button to make the desired change. The higher the indicator, the more difficult it will be to pedal and vice versa. Attention, never pedal backwards during the gear change and never force the control lever.

For optimal use of the system, it is recommended that you do not change gear when you are pedalling hard.

5. Adjusting the limit screws

The derailleur's range of movement can be adjusted with the H and L screws.

The L screw can be used to adjust the upper limit (on the side of the large sprocket).

When you loosen the L screw, the chain is positioned more towards the outside of the large sprocket.

The H screw can be used to adjust the lower limit (on the side of the small sprocket).

When you loosen the H screw, the chain is positioned more towards the outside of the small sprocket.

These actions are carried out by a quarter turn. With each adjustment, you should

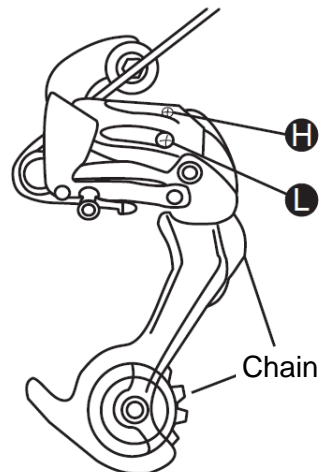

obtain a perfect alignment between the sprocket, the chain and the pulley of the rear derailleur.

6. Adjusting the tension of the rear derailleur cable

To adjust a gear change correctly, use the wheel on the rear derailleur. This wheel allows you to adjust the tension of the derailleur cable and to position the derailleur correctly according to the speed selected.

7. Adjusting the chain

Your bicycle is fitted with an external rear derailleur, the chain is automatically tensioned.

Replacing the chain

Since new chains are usually sold with too many links, the first step is to reduce it to the correct length. The most secure way is to count the number of links in the old chain in order to adjust the new one. To remove the old chain, simply undo a rivet.

To fit the new chain, pass it around the chainring and the rear sprocket so that it engages correctly on the other gear elements. To fasten the chain closed, we recommend using a quick clamp. This acts as a female link which will be inserted between two male links. The quick clamp also allows you to remove the chain more easily for cleaning.

To check that the chain length is correct, install it on the small sprocket. In this configuration, the virtual line drawn between the wheel hub of the rear wheel and the axis of the lower derailleur pulley should be vertical.

8. Changing the folding pedals

To replace your pedals, identify them by looking at the letter shown on the top (on the axle or the label). The right pedal has an "R" (Right) printed on it and the left pedal has an "L" (Left) printed on it. Turn the pedal R clockwise to fix it onto the crank arm. Turn the L pedal anti-clockwise.

9. Wheel and engine

After the first month of use, it is advisable to tighten the spokes of the wheels to limit the impact of engine traction on your rear wheel. A slight noise may be heard when the engine is started. This noise is normal because the engine starts and assists pedalling. This noise can become louder when in full use.

10. Luggage rack

Your bicycle is sold with a luggage rack:

Model	Bike size	Luggage rack
TAKEAWAY E-200	20"	XJ-20-LC148

It is already fixed above your rear wheel. The fixing elements must be tightened and checked regularly at a torque of 4 - 6 Nm. Your luggage rack is designed for a maximum load of 25 kg and a child seat can be attached to it.



WARNING: your luggage rack is not designed to pull a trailer.

For safety reasons, luggage must only be carried on the luggage rack. **Warning:** when the luggage rack is loaded, the bearing of your bicycle changes. Spread the luggage load equally on both sides to help keep your bicycle stable. All luggage must be firmly secured before each use. It is important to check that nothing is hanging down or at risk of becoming caught in the rear wheel of the bicycle. Do not make modifications to the luggage carrier; any modification of the luggage carrier by the user will invalidate these instructions. Luggage should not obscure the reflectors and lights on your bike.

11. Kickstand

Before each use, check that your kickstand (20) is folded up. The kickstand has a locking system which is deactivated with a press of the foot.

B. Maintenance

Your bicycle requires regular maintenance for your safety but also to prolong its useful life. It is important to check the mechanical elements periodically in order that worn-out parts or those showing signs of wear are replaced if necessary. When replacing a component, it is important to use original brand parts in order to preserve the bicycle's performance and reliability. Ensure that appropriate spare parts are used for tyres, inner tubes, gear system components and the various components of the braking system.

It is the responsibility of the user to use original parts.



WARNING: always remove the battery before carrying out any maintenance.

I. Cleaning

To avoid corrosion of the bicycle, it should be rinsed in fresh water after every use, especially if it has been exposed to sea air. It should be cleaned with a sponge, a bowl of warm soapy water and a hosepipe (without pressure).



WARNING: never use a high pressure water jet cleaner.

II. Lubrication

Lubrication is essential on the various components that move, in order to avoid corrosion. Regularly grease the chain, brush the sprockets and chainrings and periodically trickle a few drops of lubricant into the brake and derailleur cable sheaths. We recommend starting by cleaning and drying the components to be lubricated. Specific lubricant is recommended for the chain and derailleur. Use an appropriate lubricant for the other components.

III. Regular checks

Check the tightness of the bolts: lever, crank, pedals, stems. The tightening torques to be applied are as follows:

COMPONENTS	RECOMMENDED TORQUE (Nm)	SPECIFIC GUIDELINES
Pedals on crank arms	30 - 40	Lubricate the threads
Crank arm on bottom bracket	30 - 40	Lubricate the threads
Headset tightening	14 - 15	Immersion screw (stem)
Steering tightness		Quick clamp
Brake lever	6 - 8	
Brake calipers	6 - 8	
Seat	18 - 20	
Seat post clamp		Quick clamp
Wheel	30 - 40	
Luggage rack	4 - 6	M5 screw

The other tightening torques depend on the size of the nuts: M4: 2.5 to 4.0 Nm, M5: 4.0 to 6.0 Nm, M6: 6.0 to 7.5 Nm. Tighten the screws evenly to the required torque.

Regularly check the tyres (8) and in particular the tread of the rear tyre: wear, cuts, cracks, pinching. Replace the tyre if necessary. Check the wheel rims for excessive wear, warping, denting, cracks...

IV. Servicing

For safety reasons and to keep the components in good working order, you should have your bicycle regularly serviced by your retailer. Your bicycle should also undergo regular maintenance by a qualified technician.

First service: 1 month or 150 km

- Check the components are properly tightened: crank arm, wheel, stem, pedals, handlebars, seat clamp,
- Check the operation of the gears,
- Check and adjust the brakes,
- Tighten and/or straighten the wheels.

Every year or 2000 km:

- Check the wear levels (brake pads, gear system, tyres),
- Check the bearings (pedal unit, wheels, steering, pedals),
- Check the cables (brakes, derailleur),
- Check the lighting,
- Tighten and/or straighten the wheels.

Every 3 years or 6000 km:

- Check the wear levels (brake pads, gear system, tyres),
- Check the bearings (pedal unit, wheels, steering, pedals),
- Check the cables (brakes, derailleur, suspension) or hydraulic brake hoses,
- Replace the gear system (chain, freewheel, chainring),
- Check the power assistance system is working correctly,
- Replacing the tyres,
- Check the wheels for wear (spokes, wheel rims),
- Tighten and/or straighten the wheels,
- Replacing the brake pads,
- Check the electric functions.

C. Power assistance

The user must rotate the pedal forward to benefit from the motorised assistance. This is an important safety feature. This power-assisted bicycle provides motorised assistance up to a speed of 25 km/h. Beyond that, the engine will stop. You can go faster, but you will have to do it on your own, without any power assistance.

The engine located in the rear hub will not function until you have completed two full turns of the pedal. This feature protects the engine and its controller, and extends the life of electrical components.

I. Pedalling assistance

To start the bicycle, turn on the main "**ON/OFF**" switch, located on the side of the battery.

(Warning, to be powered on, the battery must be unlocked using its key).

The rest of the settings and information are accessed directly on the display located on the handlebars.



RECOMMENDATION: please turn off the main switch on the battery when you are no longer in the seat. This saves the battery charge.

Note that you can use the bicycle without a battery, you just have to put a little more effort into pedalling.

1. Presentation of the LED display

The LED display is as follows:

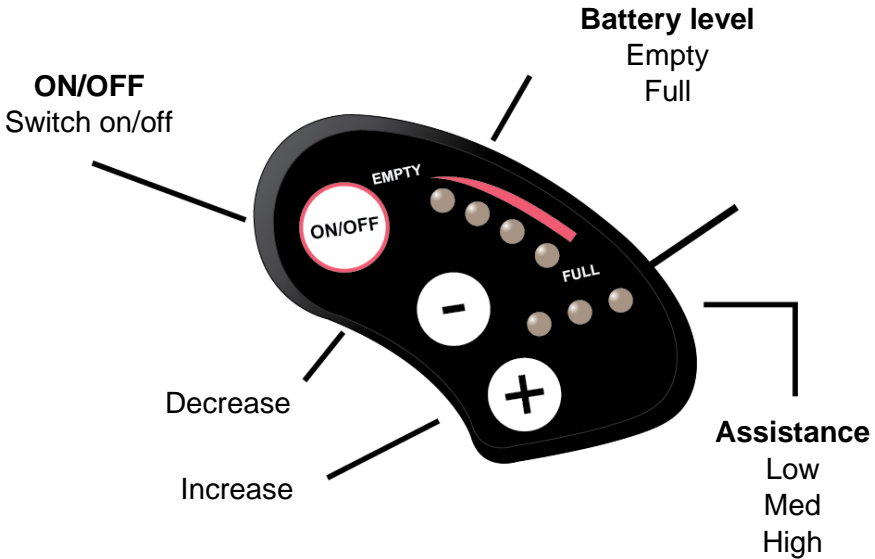

2. Activation/deactivation of the LED display

To activate the assistance, press the "ON/OFF" button on the display once. The red charging and assistance level LEDs light up.

To deactivate the assistance, press and hold the "ON/OFF" button for 2 seconds. The red charging and assistance level LEDs turn off.

3. Displaying the battery charge on the LED display

Under normal conditions, turn on the power supply: the four LEDs will indicate the battery charge level. When they are all on, it means that charge is at maximum level. If the last one is flashing, it means that the battery must be charged immediately before using the bicycle.

DISPLAY	CHARGE LEVEL
4 LEDs on	100%
3 LEDs on	75%
2 LEDs on	50%
1 LED on	25%
1 LED flashing	The battery is dead and requires immediate charging.

If the user forgets to turn off the power after 5 minutes of inactivity, the four LEDs will light up one after the other to remind the user to turn off the power and save energy.

4. Selecting the assistance level on the LED display

When the power is on, you can choose between 6 assistance levels. Press the "+" or "-" buttons to select one of these six assistance levels.

When the power is on, the "LOW" assistance LED lights up continuously, which means that the assistance is at level 1. To increase the level, press the "+" button, to decrease it, press on "-".

LED DISPLAY	ASSISTANCE LEVEL
○ ○ ○	Assistance disabled
○ ○ ○ ↔ ● ○ ○	1
● ○ ○	2
○ ○ ○ ↔ ○ ● ○	3
○ ● ○	4
○ ○ ○ ↔ ○ ○ ●	5
○ ○ ●	6

- By selecting a high assistance level (5 and 6), the battery usage will be increased and the effort needed from the user will be lower. These levels are suitable for slopes, headwinds or heavy loads.
- Medium assistance levels (3 and 4) mean that the user effort and battery usage are equal.
- The low assistance levels (1 and 2) mean that the propulsion of the bicycle comes more from the effort of the user than from the

use of the battery. These are therefore energy saving modes. We suggest that you use assistance level 1 when using the bicycle for sports.

5. Hands-free assistance on the LED display

Press and hold the "+" button to use the "assisted start" function to make start-up easier. When the starting help is used, the assistance does not exceed 6 km/h.

As soon as the "+" button is released, the starting help stops.

D. Battery

I. Reading the battery charge level

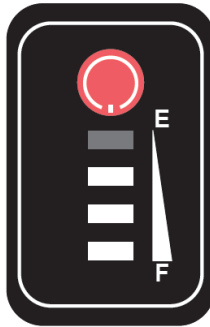

To find out your charge level, press the charge button on the top of your battery once, beneath the seat. The LEDs light up to indicate the charge status, then go out after 4 seconds (4 LEDs = 100%, 3 LEDs = 70%, 2 LEDs = 50%, 1 LED = < 20%).

II. Switching the battery on/off

To turn on your battery, press the red "ON/OFF" button, located on the top of the battery. Press it again to turn it off. When your battery is off, it no longer provides power to your bicycle. However, the battery charge display remains functional.

III. Battery life

This power-assisted bicycle is fitted with a high quality Li-ion battery. Li-ion batteries do not have a charge memory and have a wide temperature tolerance ranging from -10 to 40°C.

To ensure maximum battery life and protect it from damage, please follow the use and care instructions below.

Once your battery is charged, it is recommended that you leave it for 20 to 30 minutes before use.

Your battery life depends on several usage factors:

- the assistance mode selected
- the weight of the rider
- the elevation of the road

- the tyre inflation
- the wind
- the pedalling effort provided
- setting off and the frequency of stops
- the outside temperature.

IV. Inserting/removing the battery

On electric bikes, the battery is located in a case beneath the seat and is directly connected to the control box at the front.



WARNING: before handling the battery, make sure the switch is in the off position.

Battery installation: slide the battery into position all the way into the case.

Locking the battery: to lock the battery inside its case and prevent it from being stolen or lost, insert the key into the lock on the side, and turn it clockwise. Unlock it again with a half-turn anti-clockwise.



WARNING: ensure that the key is removed and kept in a safe place.

V. Warning, precautions

It is recommended that the battery is charged regularly, or after each use. Like the batteries in your mobile phone, these batteries do not have a charge memory. In order to maximise the life of your battery, it is nevertheless advisable:

- to avoid hot places (ideal charging temperature: 20°C)
- allow the battery to cool down 30 minutes after using the bicycle.

Precautions for use:



- Only use the battery with this bike.
- Only use the specific charger supplied to charge the battery.
- Only charge the battery in a properly ventilated area.
- Do not expose the battery to heat, do not charge it in direct sunlight.
- Do not disassemble or modify the unit and the battery that is built into the unit.
- Do not connect the (+) and (-) battery connections with a metal object.
- Do not expose the battery to liquids.
- Do not use a damaged battery.
- Do not continue to charge the battery if the charge is not complete after the theoretical charging time.
- Do not use the battery if it emits an unusual smell, becomes unusually hot or if something seems abnormal.
- Keep the battery out of the reach of children.
- Charge your battery before a prolonged period of storage and repeat this operation after the storage period.

VI. Battery life



Batteries can suffer from ageing in their performance after a large number of charges. This will depend on the usage patterns of the power-assisted bicycle.

You must dispose of your used batteries at your local store or specialised recycling depot. Most importantly, do not throw your end of life battery into the environment.

VII. Battery maintenance

To ensure maximum battery life and protect it from damage, please follow the use and care instructions below:

When you notice that the charge drops to 10%, the battery needs to be charged quickly.



RECOMMENDATION: if the bicycle is not used frequently over a period of time, the battery should be fully charged every month. The battery case must be stored in a dry, protected place, at a temperature between 5 and 35°C.

WARNING:



- The battery life may be reduced if it is in storage for a long time without regular charging as described above.
- Do not use any metal to directly connect two poles of the battery as this could cause it to short circuit.
- Never place the battery near a fireplace or other heat source.
- Do not shake, knock, or drop the battery.
- When the battery pack is removed from the bicycle, keep it out of the reach of children to prevent accidents.
- You must not open the battery.

E. Charger

I. Warning

Before charging the battery, please read the user manual and the charger manual if these are supplied with your bike. Please also note the following points relating to the battery charger:

- Follow the instructions on the battery charger label.
- Do not use this charger near explosive gases or corrosive substances.
- Do not shake, knock, or drop the charger.
- Always protect the charger from rain and humidity; it is for indoor use only.
- The temperature tolerance of this charger is between 0 and 40°C.
- You must not dismantle the charger; in the event of a problem, take the device to a qualified repairer.
- You should only use the charger that came with your electric bike to avoid damage. Note that failure to comply with this constraint will void the warranty.
- When charging, the battery and the charger must be at least 10 cm from the wall, in a dry and ventilated place. Do not place anything in the immediate vicinity of the charger during use.
- Do not touch the charger for too long during charging (risk of superficial burns).
- Do not position the charger in an unstable place.
- Do not cover the charger to avoid it overheating when charging.
- Do not submerge the product.
- Avoid all contact with water when the battery is charging. Do not touch the charger with wet hands.
- Do not use the charger with a damaged power cord or plugs. Make sure that the charger plug is properly connected to the mains for charging.
- Do not short-circuit the charger pins by using a metal object.
- Disconnect the power supply before connecting or disconnecting the connections to the battery.

- This charger is designed to charge lithium batteries, do not charge the wrong type of battery. Do not use it on a non-rechargeable battery.
- This bicycle can be used by children aged from 14 years and above and persons with reduced physical, sensory or mental capabilities or lack of experience and knowledge if they have been given supervision or instruction concerning use of the device in a safe way and understand the hazards involved. Children should not play on the bicycle. Cleaning and user maintenance must not be carried out by children without supervision.
- Children should be supervised to ensure that they do not play with the bicycle.
- Keep out of reach of children; this product is not a toy.
- The product's external flexible cable cannot be replaced; if the cord is damaged, the product should be discarded.
- At the end of its life, take the product to a recycling centre.

II. Charging process

If a power outlet is available near your bicycle, you can charge the battery directly on the bicycle without detaching it. The charger port is located on the side and covered by a plastic cap; simply open it to access the socket and charge the battery directly.

Removing the battery can be useful in places that cannot accommodate your bike or when it is not near a power outlet.



RECOMMENDATION: the battery should be charged indoors in a ventilated area.

Please charge the bicycle battery according to the following procedure:

- The battery can be charged using a standard power outlet. You do not need to activate its switch.

- Insert the charger plug into the battery and plug the charger power cable into a nearby socket.
- When charging, the LED on the charger will be red to show that it is working correctly. When it turns green, it means that the battery is charged.
- To finish the charging, you must disconnect the power plug and then the plug connected to the battery. Finally close the cap of the battery socket.

F. Using and maintaining the electric engine

Our power-assisted bicycles are programmed to start the power assistance after two turns of the pedal.

Do not use the bicycle in flooded areas or during thunderstorms. Do not immerse electrical components in water to avoid damage.

Avoid knocks to the engine to prevent damaging it.

G. Controller maintenance

It is very important to take good care of the controller according to the following instructions:

- Protect the controller against water infiltration and immersion.

Note: If you suspect that water has seeped into the case, turn off the battery immediately and continue without power assistance. You can restart it as soon as the controller is dry.

- Do not shake, knock, or drop the controller.

WARNING: do not open the controller casing. Any attempt to open, modify, or adjust the controller unit will void the warranty. Please ask your retailer or a qualified professional to carry out repairs.



Any changes to the electric management system settings, including changing the speed limit, are strictly prohibited and will void the warranty of your bicycle.

H. Electrical diagram and specifications

We reserve the right, without notice, to modify this product. For any additional information, please contact your retailer.

EN

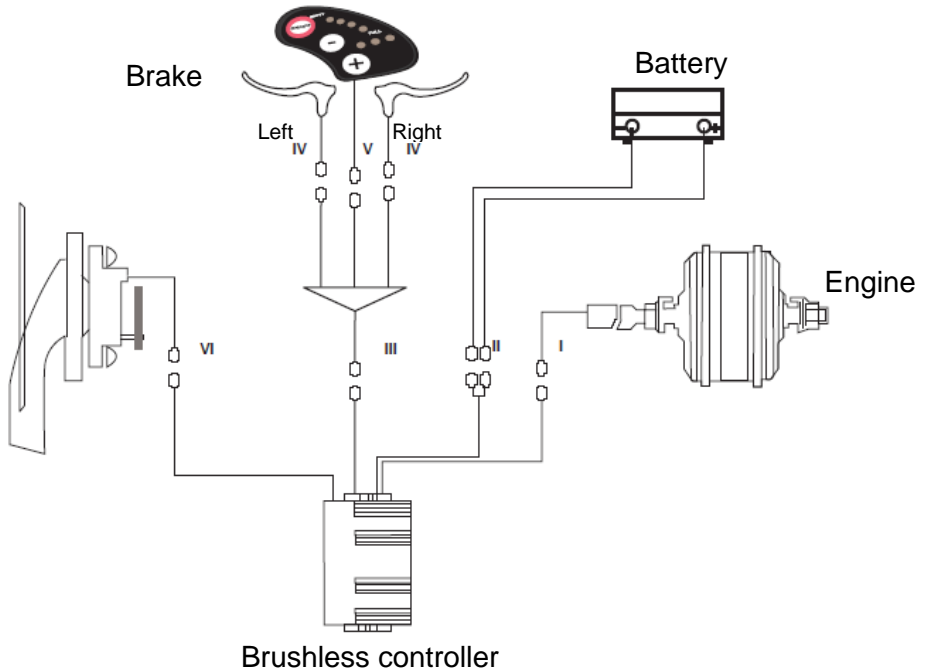

<p>I. The 3-phase engine cable is connected to the engine</p> <ol style="list-style-type: none"> 1. Green (HA engine) 2. Yellow (HB engine) 3. Blue (HC engine) 	<p>II. Engine</p> <ol style="list-style-type: none"> 1. Red (+5V) 2. Yellow (HB engine) 3. Green (HA engine) 4. Blue (HC engine) 5. Black (earth) 	<p>III. Power cable</p> <ol style="list-style-type: none"> 1. Red (+36V) 2. Black (earth)
<p>IV. Brake lever cable connection</p> <ol style="list-style-type: none"> 1. Blue (earth) 2. Red (brake lever signal) 	<p>V. Speed sensor cable</p> <ol style="list-style-type: none"> 1. Red (+36V) 2. Blue (low current lock) 3. Black (earth) 4. White (A/D) 5. Green (wheel speed signal) 	<p>VI. Speed sensor power cable connected to the controller</p> <ol style="list-style-type: none"> 1. Blue (wheel speed signal) 2. Red (+5V) 3. Yellow (earth)

I. Main technical sheet

		Takeaway E-200
Maximum weight: user + load + bike		130 kg
Maximum weight: user + load		101 kg
Maximum speed with assistance		25 km/h
Battery life*		30 to 40 km
Motorisation	Max power.	250 W
	Voltage	36 V
	Maximum noise during use **	< 60 dB
Battery	Type	lithium
	Voltage	36 V
	Capacity	10.4 Ah
	Weight	2.5 kg
	Charging time	4 h
	Number of cycles ($\geq 70\%$ capacity)	500 cycles
Charger	Input voltage	100-240 V
	Output voltage	36 V
Total bicycle weight		29 kg
Dimensions of the bicycle		20"
Tyre/wheel size		20 x 4 inches

J. After-sales and troubleshooting

I. Wear and tear

The different heavy wear elements are standard elements. Always replace worn parts and/or parts to be changed with identical components sold commercially or from your retailer.

II. Basic troubleshooting

Do not attempt to access or repair an electrical component yourself. Contact the specialist closest to you for an appointment with a qualified person. The information below is for explanatory purposes and is not intended to assist the user in repairs. Any such troubleshooting procedure must be carried out by a qualified professional, aware of the safety issues and familiar with electrical maintenance.

Description of the issue	Possible causes	Resolution
After switching the battery on, the engine does not provide pedal assistance.	<ol style="list-style-type: none"> 1) the engine cable (waterproof connection joint) is loose, 2) the brake lever is not correctly returned to the normal position, which forces the switch off, 3) the battery fuse is blown, 4) the speed sensor is too far away. 5) the connection between the sensor and the controller is not established or has a faulty contact. 	<p>First, check that the battery is charged. If not, charge it, then:</p> <ol style="list-style-type: none"> 1) check that the connection is well established, without any give, 2) carefully return the brake lever to its normal position without braking, 3) open the top of the battery pack and check the condition of the fuse. If it is blown, contact your retailer or an authorised professional for a replacement, 4) adjust the distance between the sensor and the magnetic tape so that it is not more than 3 mm, 5) make sure that the controller and the sensor are connected properly.
Battery life is shorter (note: battery performance is directly influenced by user weight, baggage, wind force, type of road and constant braking).	<ol style="list-style-type: none"> 1) insufficient charge time, 2) the ambient temperature is too low and influences the functioning of the battery, 3) can be caused by frequent hills or headwinds, as well as roads in poor condition, 4) the tyre pressure is not high enough (inflate them), 5) frequent stops and restarts, 6) the battery has been stored without being charged for a long time. 	<ol style="list-style-type: none"> 1) charge the battery following the instructions (chapter D), 2) in winter or at temperatures below 0°C, your battery must be kept indoors, 3) this is a normal cause and the problem will be solved with improved conditions, 4) inflate the tyres to a pressure of 3.1 bar, 5) the problem will be solved with the improvement of the usage conditions, 6) regularly charge the battery in accordance with the instruction manual. If this does not solve the problem, contact your retailer or a qualified professional.
After connecting the charger, the charging LEDs do not light up.	<ol style="list-style-type: none"> 1) problem with the electrical outlet, 2) faulty contact between the charger input socket and the electrical outlet, 3) the temperature is too low. 	<ol style="list-style-type: none"> 1) check and repair the electrical outlet, 2) check and fully insert the plug, 3) charge indoors <p>If the above solutions do not work, contact your retailer or a qualified professional.</p>

<p>After charging for more than 4/5 hours, the charge indication LED is still red (note: it is very important to charge the battery according to the instructions to avoid damaging the equipment).</p>	<p>1) the ambient temperature is 40°C or higher, 2) the ambient temperature is 0°C or lower, 3) the bicycle was not charged after use, which exacerbated the decrease in charge, 4) the output voltage is too low to charge the battery.</p>	<p>1) charge the battery below 40°C and in accordance with the instructions, 2) charge the battery indoors and in accordance with the instructions, 3) correctly maintain the battery to avoid exacerbating the decrease in charge, 4) do not charge with a voltage lower than 100 V. If the above solutions do not work, contact your retailer or a qualified professional.</p>
---	---	--

Troubleshooting charger issues:

- The red light does not work during charging: check that the connectors are properly connected. Check that the nominal voltage is correct; if so, please check the condition of the charger. If the latter is good, this means the battery is likely to be defective.
- The red light does not turn green: turn off the power. After 5 seconds, reconnect the power supply and the charger can continue to charge. If the battery no longer charges, this means it is likely to be defective.
- The red light immediately turns green: check that the battery is fully charged. If it is not, the battery or charger is faulty.
- If the fuse has blown: do not disassemble the charger but take it to a qualified repairer who will replace the fuse with a new one with the same characteristics (T3.15A/250 V).

„Original-Bedienungsanleitung: Französische Fassung“

Glückwunsch zu Ihrem Kauf eines Elektrofahrrads (E-Bike) von WAYSICAL!

Diese Anleitung soll Ihnen die Informationen liefern, die Sie zur richtigen Benutzung, zur Einstellung und zur Pflege Ihres Fahrrads benötigen.

Nehmen Sie sich bitte die Zeit, diese Anleitung aufmerksam zu lesen, bevor Sie in den Sattel steigen, und bewahren Sie sie während der gesamten Lebensdauer Ihres Fahrrads auf. Sie enthält wichtige Hinweise zu Sicherheit und Pflege.

Der Benutzer ist dafür verantwortlich, dieses Handbuch zu lesen, bevor er das Produkt verwendet.

Die Nichteinhaltung dieser Anweisungen kann zu einer unsachgemäßen Nutzung Ihres Fahrrads und der Gefahr einer vorzeitigen Abnutzung bestimmter Teile führen, die zu Stürzen und/oder Unfällen führen kann.

Falls ein Originalteil während der Garantielaufzeit einen auf fehlerhafte Herstellung zurückzuführenden Mangel aufweist, verpflichten wir uns dazu, es zu ersetzen. Für Elektroräder gelten die folgenden Garantielaufzeiten:

- Rahmen und Gabeln: 5 Jahre
- Elektrische Komponenten: bei ordnungsgemäßer Wartung 2 Jahre
- alle anderen Teile: 2 Jahre.

Diese Garantie beinhaltet nicht die Arbeits- und Transportkosten. Die Firma übernimmt keinerlei Haftung für außergewöhnliche oder durch ein Zusammentreffen von verschiedenen Umständen entstandene Schäden. Die Garantie gilt nur für den ursprünglichen Käufer des Produkts, der bei der Reklamation einen Kaufbeleg vorlegen kann. Die Garantie gilt ausschließlich für defekte Teile und erstreckt sich nicht auf

normale Abnutzung sowie Beschädigungen durch Unfälle, unsachgemäße Benutzung, zu hohe Belastung, fehlerhaften Zusammenbau oder falsche Wartung und Schäden durch Gegenstände, die nicht für die Nutzung mit dem Fahrrad vorgesehen sind.

Kein Fahrrad hält ewig und es werden keinerlei Reklamation akzeptiert, wenn die Schäden durch unsachgemäße Benutzung, Wettkämpfe, Stunts, Rampensprünge und ähnliche Aktivitäten verursacht wurden. Wenden Sie sich bei Reklamationen zunächst an Ihren Händler. Ihre Rechte bleiben davon unberührt.

Die Firma behält sich das Recht vor, alle Spezifikationen ohne Vorankündigung zu ändern. Alle in dieser Broschüre enthaltenen Informationen und Spezifikationen gelten zum Zeitpunkt der Drucklegung als korrekt.

Ihr Fahrrad wurde von uns mit größter Sorgfalt gemäß den Anforderungen der europäischen Norm EN 15194 entwickelt und hergestellt.

Nutzungsbedingungen für dieses Elektrofahrrad

DE

Dieses Fahrrad ist mit einem Elektromotor ausgestattet, der den Benutzer durch zusätzliche Antriebskraft UNTERSTÜTZT und den vom Fahrer aufzubringenden Kraftaufwand reduziert. Es handelt sich jedoch nur um eine TRETHILFE, die das Treten nicht ersetzt. Um vorwärts zu kommen, müssen Sie in jedem Fall treten, ob mit oder ohne elektrische Unterstützung.

Dieses Elektrofahrrad ist für die Benutzung im städtischen Raum gedacht, es dient der Fortbewegung auf Straßen und sonstigen befestigten Flächen, auf denen beide Reifen ständigen Kontakt zum Boden haben. Es verfügt über einen elektrischen Hilfsmotor, der Sie auf Ihren Fahrten im Alltag unterstützt, damit Sie weitere und längere Strecken zurücklegen können. Ihr Elektrofahrrad ist ein Modell für Erwachsene, d. h. es ist für den Gebrauch von Personen über 14 Jahren bestimmt. Falls das Fahrrad von einem Kind genutzt wird, sind die Eltern dafür verantwortlich, sicherzustellen, dass der Benutzer in der Lage ist, das Fahrrad unter sicheren Bedingungen zu nutzen.

Ihr Fahrrad ist nicht für die Nutzung auf einem nicht geteerten oder unbefestigten Untergrund gedacht. Es ist nicht für "Geländefahrten" oder Wettkämpfe vorgesehen. Eine unsachgemäße Nutzung kann zu Stürzen oder Unfällen führen und Ihr Elektrofahrrad vorzeitig und möglicherweise irreparabel beschädigen.

Ihr Elektrofahrrad ist kein Moped. Der Hilfsmotor soll Sie beim Treten unterstützen. Sobald Sie anfangen zu treten, springt er an und ergänzt die von Ihnen aufgewendete Kraft. Es handelt sich jedoch nur um eine TRETHILFE, die das Treten nicht ersetzt. Um vorwärts zu kommen, müssen Sie in jedem Fall treten, ob mit oder ohne elektrische Unterstützung.

Die Unterstützung variiert je nach Geschwindigkeit des Fahrrads; sie ist beim Start am stärksten, lässt bei Beschleunigung nach und endet, sobald 25 km/h erreicht werden. Der Hilfsmotor wird ausgeschaltet, sobald einer der beiden Bremshebel betätigt wird oder die Geschwindigkeit 25 km/h überschreitet. Unter 23 km/h wird das Treten dann wieder automatisch unterstützt.

Das Fahrrad muss entsprechend den Anweisungen in diesem Handbuch ordnungsgemäß gewartet werden.



WARNUNG: Wie alle mechanischen Komponenten ist auch ein elektrisch unterstütztes Zweirad hoher Beanspruchung ausgesetzt und nutzt sich dementsprechend ab. Die verschiedenen Teile und Materialien können auf Abnutzung und Ermüdung unterschiedlich reagieren. Wenn die vorgesehene Lebensdauer eines Teils überschritten ist, kann dieses ganz plötzlich kaputtgehen und zu Verletzungen des Fahrers führen. Risse, Kratzer und Verfärbungen in stark beanspruchten Bereichen deuten darauf hin, dass die Lebensdauer des Teils überschritten ist und es ersetzt werden muss.

Empfehlungen: für eine Nutzung unter sicheren Bedingungen:

Vergewissern Sie sich vor der Benutzung Ihres Elektrofahrrads, dass es voll funktionstüchtig ist. Überprüfen Sie insbesondere die folgenden Punkte:

- Ist die Sitzposition bequem?
- Sind die Muttern, Schrauben, Spannhebel und anderen Komponenten ordnungsgemäß fest angezogen?
- Sind die Bremsen funktionstüchtig?
- Ist der Lenker gut beweglich und hat nicht zu viel Spiel? Ist der Lenkerbügel ordnungsgemäß am Vorbau befestigt?
- Können sich die Räder frei drehen und sind die Radlager ordnungsgemäß eingestellt?
- Sind die Räder richtig festgezogen und am Rahmen/an der Gabel befestigt?

- Sind die Reifen in einem guten Zustand und haben den richtigen Druck?
- Sind die Felgen in gutem Zustand?
- Sind die Pedale fest mit dem Tretlager verbunden?
- Funktioniert die Gangschaltung ordnungsgemäß?
- Befinden sich die Rückstrahler in der richtigen Position?



EMPFEHLUNG: Ihr Elektrofahrrad muss alle 6 Monate von einer Fachperson auf seine Funktionstüchtigkeit und sichere Benutzbarkeit hin überprüft werden. Der Benutzer ist dafür verantwortlich, sich vor der Benutzung zu vergewissern, dass alle Teile voll funktionstüchtig sind.

Wählen Sie einen sicheren Ort fern vom Straßenverkehr, um sich mit Ihrem neuen Fahrrad vertraut zu machen. Der Hilfsmotor kann mit Kraft anspringen; stellen Sie sicher, dass Ihr Lenker gerade und der Weg frei ist.

Achten Sie darauf, dass Sie gesund sind und sich wohl fühlen, bevor Sie auf Ihr Fahrrad steigen.

Seien Sie im Falle von besonderen Witterungsbedingungen (Regen, Kälte, Dunkelheit ...) besonders aufmerksam und passen Sie Ihre Geschwindigkeit und Reaktionen dementsprechend an.

Beim Transport Ihres Fahrrads außen an Ihrem Fahrzeug (Fahrradträger, Dachreling ...) empfiehlt es sich dringend, den Akku zu entnehmen und ihn an einem kühlen Ort zu lagern.

Der Benutzer muss sich an die in seinem Land geltenden Vorschriften halten, wenn das Fahrrad auf öffentlichen Straßen genutzt wird (z. B. Beleuchtung und Signale).

Die Firma MGTS übernimmt keinerlei Haftung, wenn der Benutzer des Fahrrads die geltenden Vorschriften nicht befolgt.



WARNUNG: Sie erkennen an, dass Sie für alle Verluste, Verletzungen oder Schäden durch Nichteinhaltung der oben aufgeführten Anweisungen selbst verantwortlich sind und in diesem Falle die Garantie verfällt.

Inhalt

A.	Aufbau des Elektrofahrrads.....	95
I.	Erste Fahrt/Einstellungen.....	96
1.	Falten und Entfalten des Vorbaus, des Rahmens und der Pedale.....	96
2.	Schnellspannsystem.....	97
3.	Falten des Vorbaus und Einstellung des Sattels mit der Schnellspannschelle.....	98
4.	Laden des Akkus.....	100
5.	Nutzung der Sicherheitsvorrichtungen.....	100
II.	Schnelle Inbetriebnahme.....	102
III.	Einstellungen.....	102
1.	Reifen.....	102
2.	Bremsen.....	103
3.	Abnutzung der Felgen.....	105
4.	Einstellung der Gangschaltung.....	106
5.	Einstellung der Anschläge.....	107
6.	Einstellung der Zugspannung der hinteren Kettenschaltung.....	107
7.	Einstellung der Kette.....	107
8.	Austausch der faltbaren Pedale.....	108
9.	Rad und Motor.....	108
10.	Gepäckträger.....	108
11.	Seitenständer.....	109
B.	Wartung.....	110
I.	Reinigung:.....	110
II.	Schmierung.....	110
III.	Regelmäßige Kontrollen.....	111

IV.	Inspektionen	111
C.	Elektrische Unterstützung	113
I.	Tretunterstützung	113
1.	Präsentation des LED-Displays	114
2.	Aktivierung/Deaktivierung des LED-Displays	114
3.	Anzeige des Akkuladestands auf dem LED-Display	114
4.	Auswahl der Unterstützungsstufe auf dem LED-Display ..	115
5.	Schiebehilfe auf dem LED-Display	116
D.	Akku	117
I.	Ablesen des Akkuladestands	117
II.	Ein- / Ausschalten des Akkus	117
III.	Autonomie des Akkus	117
IV.	Einsetzen/Entfernen des Akkus	118
V.	Warnhinweise, Vorsichtsmaßnahmen	119
VI.	Lebensdauer der Akkus	120
VII.	Pflege des Akkus	120
E.	Ladegerät	121
I.	Warnung	121
II.	Ladevorgang	122
F.	Gebrauch und Pflege des Elektromotors	124
G.	Pflege des Controllers	125
H.	Schaltpläne und Spezifikationen	126
I.	Wichtigste technische Daten	127
J.	Kundendienst und Fehlerbehebung	128
I.	Verschleißteile	128
II.	Lösung häufiger Probleme	128

A. Aufbau des Elektrofahrrads



- | | |
|--|---|
| 1. Vorbau und Lenker | 13. Fahrradkette |
| 2. Display | 14. Schnellspannung
Einstellung der Sattelhöhe |
| 3. Gangschaltung | - 15. Sattel und Sattelstütze |
| 4. Schnellspannung
Einstellung der Lenkerhöhe | 16. Gepäckträger |
| 5. Schelle zum Falten des
Vorbau | 17. Hinterer Reflektor |
| 6. Vorderes Schutzblech | 18. Hinteres Schutzblech |
| 7. Gabel | 19. Hintere Scheibenbremse |
| 8. Reifen und Felge | 20. Motor in der hinteren Nabe |
| 9. Vordere Scheibenbremse | 21. Kettenschaltung |
| 10. Faltrahmen | 22. Akku und Display |
| 11. faltgelenk des Rahmens | 23. Anschluss Ladegerät |
| 12. Tretlager | |

I. Erste Fahrt/Einstellungen

1. Falten und Entfalten des Vorbaus, des Rahmens und der Pedale

1. **Faltrahmen:** Um bei beim Verstauen oder beim Transport in einem Fahrzeug Platz zu sparen, lässt sich Ihr E-Bike auf die Hälfte seiner Größe zusammenfalten. Zum Zusammenfalten einfach den Schnellspanner in der Mitte des Rahmens (11) lösen, dann gegen den vorderen Teil des Fahrrads drücken und den hinteren Teil dabei festhalten **(Zum Verriegeln/Entriegeln des Schnellspannsystems siehe unten)**. **Achtung:** Überprüfen Sie nach dem Entfalten des Fahrrads und bevor Sie damit fahren immer, ob das Verriegelungssystem sicher und fest verriegelt ist.
2. **Faltbare Pedalen:** Um das Fahrrad platzsparend unterzubringen, lassen sich die Pedalen klappen. Zum Ein- oder Ausklappen der Pedale einen Finger in den mittleren Teil des Pedals (12) legen und die Verriegelung nach außen drücken. Das Pedal wird entriegelt und kann durch Ziehen nach oben oder unten ein- oder ausgeklappt werden.

Achtung: Überprüfen Sie nach dem Entfalten des Pedals und bevor Sie mit dem Fahrrad fahren immer, ob das Verriegelungssystem sicher und fest verriegelt ist.

2. Schnellspannsystem



Abb. 1: Geschlossene Position



Abb. 2: Geöffnete Position

1: Hebel 2: Einstellmutter 3: Scharnierstift

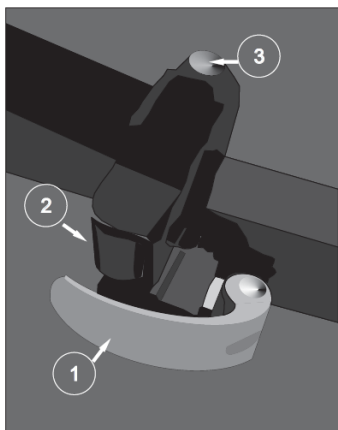
ACHTUNG: Die Schnellspannvorrichtungen sind für die Betätigung per Hand vorgesehen. **Verwenden Sie niemals Werkzeuge, um den Mechanismus zu verriegeln oder zu entriegeln, um ihn nicht zu beschädigen.** Zur Einstellung der Spannkraft benutzen Sie bitte die Einstellmutter (Abb. 1-2) gegenüber dem Hebel (Abb. 1-1), dafür nicht den Schnellspannhebel drehen.

Um das System zu ver- oder entriegeln, den Schnellspannhebel (Abb. 1-1) öffnen und die Mutter gegenüber der Spannschraube (Abb. 1-2) von Hand drehen, um das System zu entriegeln. Dann den Hebel schwenken, um die Spannschraube aus dem Halteschuh herauszubringen (siehe Abb. 2). Drücken Sie den Knopf des Scharnierstifts (siehe Abb. 1-3) oben auf dem Halteschuh und ziehen Sie den Hebel nach oben, um den Faltmechanismus zu entriegeln. Dann am vorderen Teil des Rahmens ziehen, um das Fahrrad zusammenzufalten.

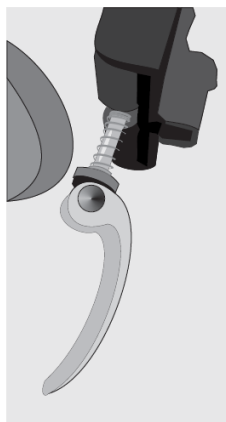
Um das Fahrrad zusammenzufalten, am vorderen Teil des Rahmens ziehen, um ihn wieder in den Halteschuh zu bringen, bis der Entriegelungsknopf mit einem Klick in der Öffnung einrastet. Die Spannschraube drehen, um sie wieder in die Kerbe des Halteschuhs

zu bringen. Die Einstellmutter per Hand drehen, um die Schraube festzuziehen, dann den Hebel zurückklappen.

Achtung: Vergewissern Sie sich vor der Benutzung des Fahrrads, ob die Vorrichtung ordnungsgemäß festgezogen ist. Wenn sich der Hebel schon mit minimalem manuellen Druck betätigen lässt, ist er nicht ausreichend angezogen. Die Einstellmutter muss dann **ohne Verwendung von Werkzeugen** nachgezogen werden.

3. Falten des Vorbaus und Einstellung des Sattels mit der Schnellspannschelle

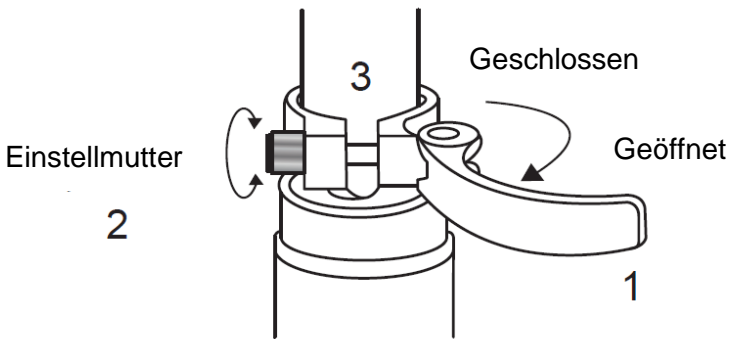

ACHTUNG: Die Schnellspannvorrichtungen sind für die Betätigung per Hand vorgesehen. **Verwenden Sie niemals Werkzeuge, um den Mechanismus zu verriegeln oder zu entriegeln, um ihn nicht zu beschädigen.** Zur Einstellung der Spannkraft benutzen Sie bitte die Einstellmutter (2) gegenüber dem Hebel (1), dafür nicht den Schnellspannhebel drehen.

Um das System zu ver- oder entriegeln, den Einstellhebel (1) öffnen und die Einstellmutter (2) von Hand drehen, um die Schelle (3) zu lösen. Zum Festziehen die Einstellmutter von Hand drehen, um die Schelle festzuziehen, dann den Hebel zurückklappen.

Achtung: Vergewissern Sie sich vor der Benutzung des Fahrrads, ob die Vorrichtung ordnungsgemäß festgezogen ist. Wenn sich der Hebel schon mit minimalem manuellen Druck betätigen lässt, ist er nicht ausreichend angezogen. Die Einstellmutter muss dann **ohne Verwendung von Werkzeugen** nachgezogen werden.

Einstellung des Sattels

- A. Wenn Sie den Sattel auf die niedrigste Position einstellen, vergewissern Sie sich, dass er kein Teil des Fahrrads wie z. B. den Gepäckträger berührt. **Achten Sie außerdem darauf, die Markierung für die Mindesteinschubtiefe des Sattelrohrs nicht zu überschreiten.** Diese Einschubmarkierung darf bei der Benutzung des Fahrrads niemals sichtbar sein.

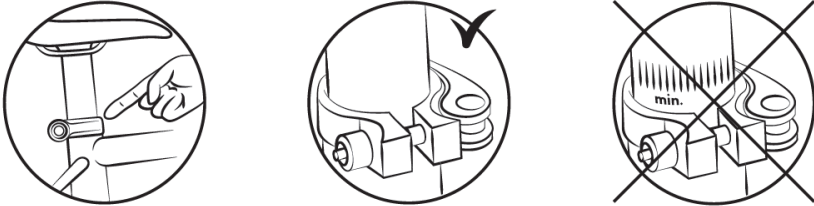

- B. Um die richtige Sattelhöhe zu ermitteln, setzen Sie sich mit gestreckten Beinen auf den Sattel, die Ferse ruht dabei auf dem Pedal (Abb. B). Beim Treten sollte das Knie leicht gebeugt sein, wenn sich der Fuß in der unteren Position befindet (Abb. A).

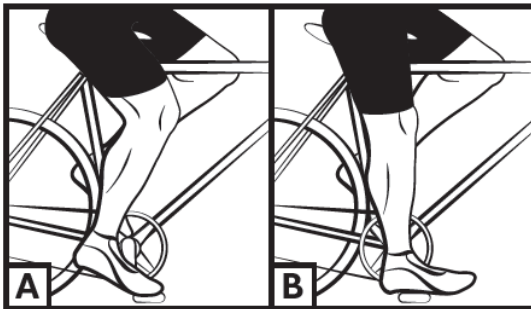

ACHTUNG: Wird im Falle eines Sattels mit Spiralfedern ein Kindersitz verwendet, ist es unbedingt erforderlich, die Federn mit einer Abdeckung zu versehen, um zu verhindern, dass Kinder sich die Finger quetschen.

Einstellung des Lenkers mit dem Spannhebel

Beim Lenker Ihres Fahrrads lassen sich sowohl die Höhe als auch die Neigung einstellen.

4. Laden des Akkus

Vor jeglicher Handhabung des Akkus unbedingt die Abschnitte „Akku“ und „Ladegerät“ dieses Handbuchs lesen, um Schäden zu vermeiden. Bevor Sie die elektrische Tretunterstützung nutzen können, müssen Sie die den Akku des Fahrrads aufladen. Schließen Sie dazu den Stecker des Ladegerätes an eine 220-V-Steckdose an und verbinden Sie das Ladekabel mit der Buchse des Akkus (23), die sich am Heck des Fahrrades unter einer Schutzklappe befindet. Die Ladeanzeige auf der Oberseite des Akkus zeigt den Ladezustand des Akkus an. Drücken Sie die Taste auf der Anzeige, um sie zu aktivieren. Nach Abschluss des Ladevorgangs die Klappe an der Ladebuchse wieder anbringen.

5. Nutzung der Sicherheitsvorrichtungen

Beleuchtung

Ihr Fahrrad wird mit einer Beleuchtung geliefert, bestehend aus zwei Scheinwerfern (ein weißes Licht vorne und ein rotes Licht am Gepäckträger hinten) und zwei orangefarbenen Reflektoren (zwischen den Speichen der Räder). Die Beleuchtung dient der Sicherheit und muss an Ihrem Fahrrad zwingend vorhanden sein. Vergewissern Sie sich vor jedem Fahrtantritt, dass Ihre Beleuchtung ordnungsgemäß funktioniert.

- **Vorderer weißer Scheinwerfer mit Batteriebetrieb:** Der Scheinwerfer ist vorne am Fahrrad befestigt. Zum Ein- / Ausschalten des Scheinwerfers den Schalter auf der Oberseite verschieben. Der Scheinwerfer wird von zwei 3V CR2032 Knopfzellenbatterien gespeist. Zum Wechseln der Batterien den oberen durchsichtigen Teil oben am Scheinwerfer abnehmen, dazu fest auf die hinter dem Gehäuse befindliche Lasche (mit PUSH gekennzeichnet) drücken. Gehen Sie dabei vorsichtig vor, damit die Lasche nicht zerbricht. Nach dem Entfernen der Abdeckung die beiden Knopfzellenbatterien (CR2032) unter Beachtung der angegebenen Polarität ersetzen. Den transparenten Teil wieder anbringen, dazu die Lasche in die Kerbe drücken.

- Rotes Rücklicht mit Batteriebetrieb: Der Scheinwerfer ist am Heck des Fahrrads unter dem Gepäckträger befestigt. Zum Ein- / Ausschalten des Scheinwerfers den Schalter in der Mitte drücken. Der Scheinwerfer verfügt über ein automatisches Abschaltssystem beim Parken und eine LED. Der Scheinwerfer wird von zwei LR6 AAA-Batterien gespeist. Zum Wechseln der Batterien die Schraube an der Unterseite des Scheinwerfers entfernen und die Abdeckung abnehmen. Nach dem Entfernen der Abdeckung die AAA-Batterien unter Beachtung der angegebenen Polarität ersetzen.

Gebrauchte Batterien enthalten Metalle, die umweltschädlich sind, sie können in unseren Geschäften zur ordnungsgemäßen Verwertung gesammelt werden, sie dürfen nicht mit dem Hausmüll oder in der Natur entsorgt werden. Batterien müssen separat gesammelt werden.

Klingel

Am Lenker ist eine Klingel (3) befestigt. Sie ist 50 m weit zu hören. Die Klingel dient der Sicherheit und muss zwingend am Lenker vorhanden sein.

Tragen eines Helms

Für eine sichere Fahrt wird das Tragen eines Fahrradhelms dringend empfohlen. Er senkt das Risiko von Kopfverletzungen im Falle eines Sturzes.



ACHTUNG: Für Kinder unter 14 Jahren ist das Tragen eines Helms verpflichtend, unabhängig davon, ob sie selbst fahren oder mitgenommen werden.

Wenden Sie sich für weitere Informationen an Ihren Händler.

II. Schnelle Inbetriebnahme

WARNUNG: Lesen Sie die Anweisungen und Sicherheitsinformationen in diesem Handbuch sorgfältig durch, bevor Sie das Elektrofahrrad benutzen. Es geht um Ihre Sicherheit und das ordnungsgemäße Funktionieren Ihres Fahrrads.

Wenn Ihr Fahrrad eingerichtet ist, drücken Sie die „ON/OFF“-Taste (22) des Akkus. Steigen Sie auf und beginnen Sie zu treten. Nach zwei Pedalumdrehungen schaltet sich der Elektromotor ein und sorgt für zusätzliche Antriebskraft. Es ertönt ein leises Surren, das anzeigt, dass der Motor eingeschaltet ist. Wenn Sie aufhören zu treten, schaltet sich der Motor aus und das Fahrrad wird langsamer und hält dann wie ein normales Fahrrad an. Drücken Sie zum Bremsen einen der Bremsgriffe.

III. Einstellungen

1. Reifen

Überprüfen Sie regelmäßig den Reifendruck. Fahren mit unzureichend oder übermäßig aufgepumpten Reifen kann die Leistung beeinträchtigen, zu vorzeitiger Abnutzung führen, die Autonomie verringern und zu einem erhöhten Unfallrisiko führen. Wenn einer der Reifen starke Abnutzungsanzeichen oder Einkerbungen aufweist, sollten Sie ihn vor der Benutzung des Fahrrads ersetzen. Den vom Hersteller empfohlenen Druckbereich finden Sie auf der Seitenfläche der Reifen und in der folgenden Tabelle. Der Reifendruck ist an das Gewicht des Benutzers anzupassen.

Modell	Größe des Fahrrads	Größe (Luftkammern und Reifen)	Druck	
			PSI	Bar
TAKEAWAY E-200	20 Zoll	20 x 4	20	1,3

2. Bremsen

Vergewissern Sie sich vor jeder Fahrt, dass die vorderen und hinteren Bremsen voll funktionstüchtig sind.

Der rechte Griff aktiviert die hintere Bremse. Der linke Griff aktiviert die vordere Bremse.

Es wird empfohlen, die Bremskraft durchschnittlich in einem Verhältnis von 60/40 zwischen vorderer und hinterer Bremse zu verteilen. Der Bremshebel darf nicht in Kontakt mit dem Lenker kommen und die Ummantelungen dürfen nicht in einem engen Winkel verlaufen, damit die Kabel mit möglichst wenig Reibung gleiten können. Beschädigte, brüchige oder rostige Kabel müssen sofort ausgetauscht werden

DE

WARNUNGEN:



- Bei Regen oder feuchtem Wetter verlängert sich der Bremsweg. In derartigen Situationen wird empfohlen, den Bremsvorgang früher einzuleiten.
- Beim Bremsen in Kurven kann der Lenker die Reaktionszeit des Fahrers nachteilig beeinflussen.
- Berühren Sie die Scheibenbremsen nach intensiver Nutzung des Bremssystems Ihres Elektrofahrrads nicht, Sie könnten sich Verbrennungen zuziehen.

Einstellung der mechanischen Scheibenbremsen

Bremsscheiben: Ihr Fahrrad ist mit Bremsscheiben von 160 mm Durchmesser ausgestattet. Die Beläge üben Druck auf eine an der Radnabe befestigte Scheibe aus. Die Stärke des Drucks wird durch einen Bremshebel mit Bremszug gesteuert. Betätigen Sie niemals den Bremshebel, wenn das Rad vom Rahmen oder der Gabel gelöst ist.

Ausrichtung des Bremssattels (19) (9) der Scheibenbremse:

- Lösen Sie die Befestigungsschrauben der Halterung des Bremssattels. Bremsen Sie mit dem entsprechenden Bremshebel (der Bremssattel positioniert sich korrekt) und halten Sie den Bremshebel in dieser Position, während Sie die

Befestigungsschrauben der Halterung des Bremssattels anziehen.

- Überprüfen Sie, ob der Belag innen (innerhalb des Rads) 0,2 - 0,4 mm von der Scheibe entfernt ist. Wenn dies nicht ausreicht, ziehen Sie die Positionierschraube des Belags an, bis ein Abstand von 0,2 - 0,4 mm zwischen dem Belag und der Scheibe erreicht ist.
- Um den Belag außen (außerhalb des Rades) einzustellen, ändern Sie einfach die Bremskabelspannung, bis ein Abstand von 0,2 - 0,4 mm am Bremssattel oder Bremshebel erreicht ist.

Spritzen Sie niemals Öl oder ein andere Schmiermittel auf die Scheibe oder die Beläge (z.B. bei der Wartung der Kette oder der Kettenschaltung). In diesem Fall müssen die Beläge und die Scheibe entfettet oder ausgewechselt werden. Überprüfen Sie die Ausrichtung der Beläge durch Drehen des Rades.

- Ein System aus Mutter und Kontermutter am Bremshebel ermöglicht es Ihnen, die Spannung des Kabelzugs und damit die Bremskraft einzustellen, die sich je nach Abnutzung der Bremsklötze mit der Zeit ändert.

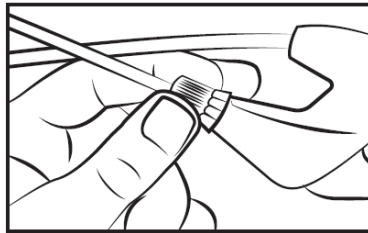

- Die Bremsbeläge sind standardmäßig verbaut, sie müssen ersetzt werden, wenn sie keine Reibkomponenten mehr enthalten. Die Referenz der an Ihrem Fahrrad montierten Bremsbeläge lautet wie folgt: **Modell: MD-280 - Referenz: E10.11**

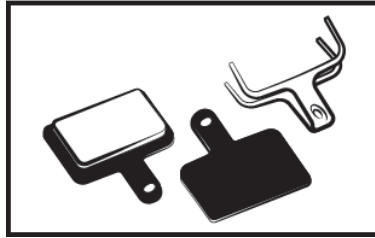

Denken Sie daran, dass neue Bremsbeläge eingefahren werden müssen. Das Einfahren erfolgt, indem man einige Minuten fährt und die Bremsen abwechselnd mit abrupten Stopps und leichten Bremsungen betätigt.

Austausch der Bremsbeläge

Das Rad abbauen und die verschlissenen Bremsbeläge vom Bremssattel entfernen. Positionieren Sie die neuen Beläge im Bremssattel so, dass die Bremsflächen in Kontakt sind. Die Bremsflächen nicht berühren. Führen Sie die Bremsbeläge nacheinander in den Bremssattel ein. Stellen Sie dann die Bremsen wie oben beschrieben ein.

3. Abnutzung der Felgen

Wie alle Verschleißteile müssen auch die Felgen regelmäßig kontrolliert werden. Die Felgen können an Stabilität verlieren und brechen und so zur Gefahr eines Kontrollverlusts und zu Stürzen führen.



ACHTUNG: Es ist sehr wichtig, den Abnutzungsgrad der Felgen zu kontrollieren. Eine beschädigte Felge kann sich als sehr gefährlich erweisen und muss ersetzt werden.

4. Einstellung der Gangschaltung

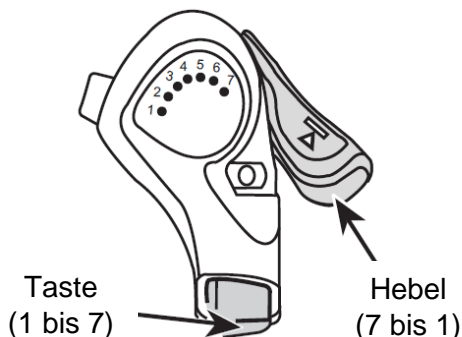

Ihr Fahrrad verfügt hinten über eine Shimano Thumb Shifter Kettenschaltung hinten, die es Ihnen ermöglicht, manuell zwischen mehreren Gängen zu wechseln.

Nutzen Sie den Hebel oder die Taste, um in den gewünschten Gang zu wechseln. Je höher die Gangzahl, desto schwerer wird das Treten und umgekehrt.

Achtung: Treten Sie während des Schaltens niemals rückwärts und bewegen Sie den Steuerhebel niemals mit Gewalt.

Für eine optimale Nutzung der Gangschaltung empfiehlt es sich, außerhalb von tretintensiven Abschnitten in einen anderen Gang zu schalten.

5. Einstellung der Anschläge

Der Lauf der Kettenschaltung wird mithilfe der Schrauben H und L eingestellt.

Mit der Schraube L kann der obere Anschlag (am großen Ritzel) eingestellt werden.

Durch Lockern der Schraube L verschiebt sich die Kette am großen Ritzel weiter nach außen.

Mit der Schraube H kann der untere Anschlag (am kleinen Ritzel) eingestellt werden.

Durch Lockern der Schraube H verschiebt sich die Kette am kleinen Ritzel weiter nach außen.

Diese Handgriffe erfolgen in Vierteldrehungen. Bei jeder Einstellung ist eine einwandfreie Ausrichtung des Ritzels, der Kette und der Lenkrolle der Kettenschaltung hinten erforderlich.

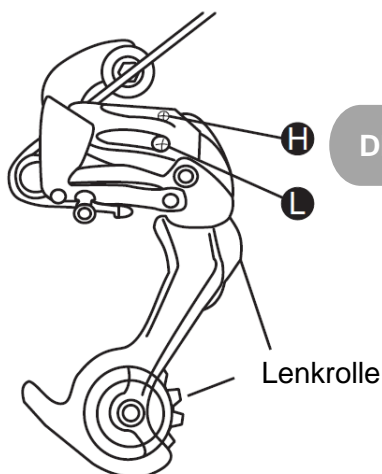

6. Einstellung der Zugspannung der hinteren Kettenschaltung

Um den Wechsel des Ritzels ordnungsgemäß einzustellen, die Stellschraube an der hinteren Kettenschaltung benutzen. Diese Schraube ermöglicht es, die Spannung des Schaltzugs einzustellen, damit sich die Schaltung je nach gewähltem Gang korrekt verlagert.

7. Einstellung der Kette

Ihr Fahrrad ist mit einer externen Kettenschaltung hinten ausgestattet; die Kette wird automatisch gespannt.

Austausch der Kette

Da neue Ketten meistens mit zu vielen Gliedern verkauft werden, besteht der erste Schritt in der Anpassung auf die richtige Länge. Die sicherste Methode ist das Zählen der Glieder der alten Kette, um die neue Kette dementsprechend zu kürzen. Zum Entfernen der alten Kette muss diese entnietet werden (eine Niete entfernen).

Zum Montieren der neuen Kette muss diese so um den Zahnkranz und das hintere Ritzel herumgeführt werden, dass sie in die anderen Antriebskomponenten eingreift. Zum Schließen der Kette empfehlen wir Ihnen einen Schnellverschluss. Dieser fügt sich wie ein weiteres Glied in sie ein. Mit einem Schnellverschluss lässt sich die Kette bei späteren Gelegenheiten auch viel leichter zwecks Reinigung abnehmen.

Um zu überprüfen, ob die Kette die richtige Länge hat, muss sie auf den kleinen Ritzel aufgelegt werden. In dieser Konfiguration muss die gedachte Linie zwischen der Nabe des Hinterrads und der Achse der unteren Lenkrolle an der Gangschaltung senkrecht sein.

8. Austausch der faltbaren Pedale

Beachten Sie beim Wechsel der Pedale die jeweiligen Buchstabenmarkierungen zu ihrer Unterscheidung (auf der Achse oder dem Etikett). Das rechte Pedal ist mit einem „R“ (Right) gekennzeichnet, das linke Pedal mit einem „L“ (Left). Drehen Sie das Pedal R im Uhrzeigersinn, um es am Kurbelarm zu befestigen. Drehen Sie das Pedal L gegen den Uhrzeigersinn.

9. Rad und Motor

Nach dem ersten Monat der Nutzung empfiehlt es sich, die Speichen der Räder nachzuspannen, um die Auswirkungen der Zugkraft des Motors auf das Hinterrad zu verringern. Beim Start des Motors hören Sie möglicherweise ein leises Geräusch. Das ist ganz normal: Der Motor ist angesprungen, um Sie beim Treten zu unterstützen. Das Geräusch kann lauter werden, wenn der Motor stärker beansprucht wird.

10. Gepäckträger

Ihr Fahrrad ist beim Kauf mit einem Gepäckträger ausgestattet:

Modell	Größe des Fahrrads	Gepäckträger
TAKEAWAY E-200	20 Zoll	XJ-20-LC148

Er ist bereits über dem Hinterrad befestigt. Die Befestigungselemente müssen regelmäßig überprüft und mit einem Anzugsmoment von

4 – 6 Nm nachgezogen werden. Der Gepäckträger ist für eine Last von höchstens 25 kg vorgesehen; die Befestigung eines Kindersitzes ist möglich.



ACHTUNG: Ihr Gepäckträger ist nicht zum Ziehen eines Anhängers vorgesehen.

DE

Aus Sicherheitsgründen darf Gepäck nur auf dem Gepäckträger transportiert werden. **Achtung:** Wenn der Gepäckträger beladen ist, ändert sich das Verhalten des Fahrrads. Verteilen Sie die Gepäcklast gleichmäßig auf beide Seiten, um die Stabilität des Fahrrads zu gewährleisten. Alle Gepäckstücke muss vor dem Fahren sicher befestigt sein. Überprüfen Sie in jedem Fall, dass nichts herunterhängt oder sich im Hinterrad des Fahrrads verfangen kann. Nehmen Sie keinerlei Änderungen an dem Gepäckträger vor, jede Änderung des Gepäckträgers durch den Benutzer bedeutet die Nichteinhaltung dieser Anweisungen. Das Gepäck darf die Reflektoren und die Beleuchtung des Fahrrads nicht verdecken.

11. Seitenständer

Stellen Sie vor jeder Benutzung sicher, dass Ihr Seitenständer (20) eingeklappt ist. Der Ständer ist mit einem Verriegelungssystem ausgestattet, das durch einfaches Drücken mit dem Fuß deaktiviert werden kann.

B. Wartung

Ihr Fahrrad muss regelmäßig gewartet werden, um Ihre Sicherheit und seine lange Lebensdauer zu gewährleisten. Die mechanischen Teile müssen in regelmäßigen Abständen kontrolliert werden, um abgenutzte Teile oder solche mit Gebrauchsspuren gegebenenfalls zu ersetzen. Bei einem Austausch von Teilen sollten unbedingt nur Original-Ersatzteile verwendet werden, um die Leistung und Zuverlässigkeit des Fahrrads zu erhalten. Achten Sie darauf bei Reifen, Luftkammern, Gangschaltung und Bremssystem ausschließlich geeignete Ersatzteile zu verwenden.

Der Benutzer ist dafür verantwortlich, ausschließlich Originalteile zu verwenden.



ACHTUNG: Entfernen Sie vor jeder Wartungsmaßnahme stets den Akku.

I. Reinigung:

Um Korrosion am Fahrrad zu vermeiden, muss es regelmäßig mit klarem Wasser abgespült werden, vor allem, wenn es mit Seeluft in Kontakt gekommen ist. Zur Reinigung benötigen Sie einen Schwamm, eine Schüssel mit lauwarmem Seifenwasser und einen Wasserstrahl (ohne Druck).



ACHTUNG: Verwenden Sie niemals Hochdruck-Wasserstrahlreiniger.

II. Schmierung

Die beweglichen Teile müssen unbedingt geschmiert werden, um sie vor Korrosion zu schützen. Ölen Sie die Kette regelmäßig, bürsten Sie die Ritzel und Zahnkränze und träufeln Sie gelegentlich einige Tropfen Öl in die Ummantelungen der Brems- und Schaltzüge. Es empfiehlt sich, zuerst die zu schmierenden Teile zu reinigen und zu trocknen. Benutzen Sie für die Kette und die Kettenschaltung ein dafür

vorgesehenes Spezialöl. Verwenden Sie für die anderen Komponenten ein entsprechend geeignetes Schmiermittel.

III. Regelmäßige Kontrollen

Überprüfen Sie den ordnungsgemäßen Anzug der Verschraubung von: Hebel, Kurbelarm, Pedalen und Lenkervorbau. Folgende Anzugsmomente sind anzuwenden:

KOMPONENTEN	EMPFOHLENES ANZUGSMOMENT (Nm)	BESONDERE HINWEISE
Pedalen am Kurbelarm	30 - 40	Gewinde schmieren
Kurbelarm am Gehäuse	30 - 40	Gewinde schmieren
Anzug Steuersatz	14 - 15	Schaftvorbau festschrauben (Vorbau)
Anzug Vorbau/Bügel		Schnellspannung
Bremshebel	6 - 8	
Bremssattel	6 - 8	
Sattel auf Schlitten	18 - 20	
Schelle der Sattelstütze		Schnellspannung
Rad	30 - 40	
Gepäckträger	4 – 6	Schraube M5

Die anderen Anzugsmomente hängen von der Größe der Muttern ab: M4: 2,5 bis 4,0 N.m, M5: 4,0 bis 6,0 N.m, M6: 6,0 bis 7,5 N.m. Ziehen Sie die Schrauben gleichmäßig mit dem erforderlichen Drehmoment an.

Kontrollieren Sie regelmäßig die Reifen (8), insbesondere das Profil des Hinterreifens auf: Abnutzung, Einschnitte, Risse und Einstiche. Ersetzen Sie den Reifen wenn nötig. Kontrollieren Sie die Felgen auf übermäßige Abnutzung, Verformung, Dellen, Risse etc.

IV. Inspektionen

Zu Ihrer eigenen Sicherheit und um die Teile funktionstüchtig zu erhalten, müssen Sie Ihr E-Bike regelmäßig von Ihrem Händler überprüfen lassen. Außerdem muss Ihr Fahrrad regelmäßig von einem qualifizierten Techniker gewartet werden.

Erste Inspektion: 1 Monat oder 150 km

- Überprüfung des ordnungsgemäßen Anzugs folgender Elemente: Kurbelarm, Rad, Lenkervorbau, Pedalen, Lenkerbügel, Schelle am Sattel,
- Überprüfung der Funktionstüchtigkeit der Gangschaltung,
- Überprüfung und Einstellung der Bremsen,
- Spannung und/oder Radschlagausgleich.

Jährlich oder alle 2000 km:

- Überprüfung auf Verschleiß (Bremsklötze oder Bremsbeläge, Gangschaltung, Reifen),
- Kontrolle der Lager (Tretlager, Räder, Lenkung, Pedalen),
- Kontrolle der Brems- und Schaltzüge (Bremsen, Kettenschaltung)
- Überprüfung der Beleuchtung,
- Spannung und/oder Radschlagausgleich.

Alle 3 Jahre oder alle 6000 km:

- Überprüfung auf Verschleiß (Bremsklötze, Gangschaltung, Reifen),
- Kontrolle der Lager (Tretlager, Räder, Lenkung, Pedalen),
- Kontrolle der Brems- und Schaltzüge (Bremsen, Kettenschaltung, Federung) oder der Bremsleitungen der hydraulischen Bremse,
- Auswechseln der Gangschaltung (Kette, Freilaufgrad, Zahnkranz),
- Überprüfung der Funktionstüchtigkeit des Elektromotors,
- Wechsel der Reifen,
- Kontrolle der Abnutzung der Räder (Speichen, Felgen),
- Speichenspannung und/oder Radschlagausgleich,
- Auswechseln der Bremsbeläge,
- Kontrolle der elektrischen Funktionen.

C. Elektrische Unterstützung

Der Benutzer muss das Tretlager vorwärts drehen, um Unterstützung durch den Motor zu erhalten. Dies ist sehr wichtig für die Sicherheit. Dieses E-Bike bietet Unterstützung durch seinen Motor bis zu einer Geschwindigkeit von 25 km/h. Danach schaltet sich der Motor ab. Sie können schneller fahren, müssen aber die gesamte Kraft selbst aufbringen und werden nicht mehr durch den Motor unterstützt.

Der in der Hinterradnabe befindliche Motor schaltet sich erst nach zwei vollständigen Pedalumdrehungen ein. Diese Funktion schützt den Motor und seinen Controller und verlängert die Lebensdauer der elektrischen Komponenten.

I. Tretunterstützung

Betätigen Sie zum Start des Fahrrads den Hauptschalter „**ON/OFF**“ an der Seite des Akkus.

(Achtung, um den Strom einschalten zu können, muss der Akku mit dem Schlüssel entriegelt werden).

Die übrigen Einstellungen und Informationen können direkt auf dem Display am Lenker abgerufen werden.



EMPFEHLUNG: Bitte schalten Sie den Hauptschalter am Akku aus, wenn Sie nicht mehr fahren. Dies spart Akkuladung.

Beachten Sie, dass Sie das Fahrrad auch ohne Akku benutzen können, Sie müssen nur etwas mehr Kraft beim Treten aufwenden.

1. Präsentation des LED-Displays

Das LED-Display sieht wie folgt aus:

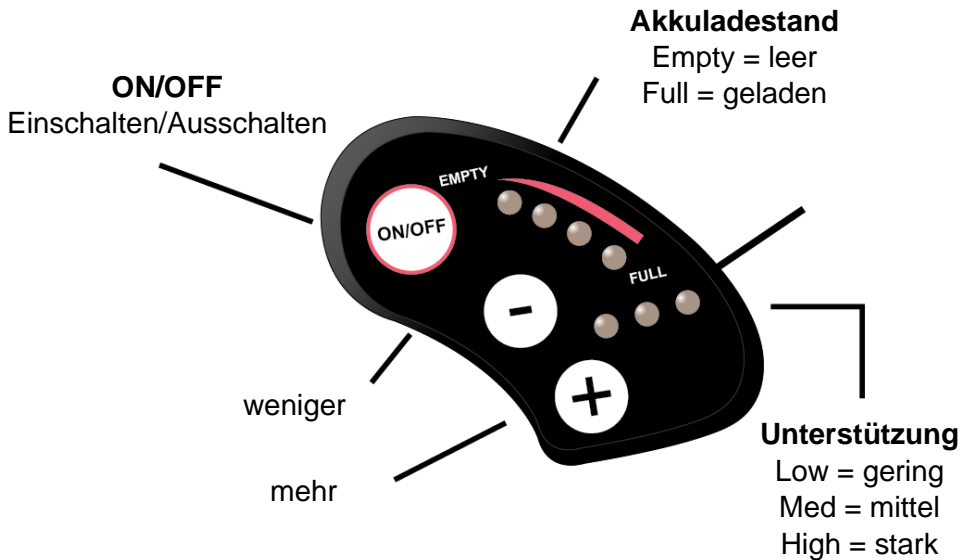

2. Aktivierung/Deaktivierung des LED-Displays

Zur Aktivierung der Unterstützung einmal auf die „ON/OFF“-Taste am Display drücken. Die roten LEDs zur Anzeige des Ladestands und der Unterstützungsstufe leuchten.

Zur Deaktivierung der Unterstützung die „ON/OFF“-Taste 2 Sekunden lang gedrückt halten. Die roten LEDs zur Anzeige des Ladestands und der Unterstützungsstufe erlöschen.

3. Anzeige des Akkuladestands auf dem LED-Display

Aktivieren Sie die Stromversorgung unter normalen Bedingungen: Die vier LEDs zeigen den Ladestand des Akkus an. Wenn sie alle leuchten, ist die maximale Ladung erreicht. Wenn die letzte LED blinkt, muss der Akku vor dem Gebrauch des Fahrrads sofort aufgeladen werden.

ANZEIGE	LADESTAND
4 LEDs leuchten	100 %
3 LEDs leuchten	75 %
2 LEDs leuchten	50 %
1 LED leuchtet	25 %
1 LED blinkt	Der Akku ist leer und muss sofort aufgeladen werden.

Wenn der Benutzer nach 5 Minuten Inaktivität vergisst, den Strom auszuschalten, leuchten alle vier LEDs nacheinander auf, um den Benutzer daran zu erinnern, den Strom auszuschalten und Energie zu sparen.

4. Auswahl der Unterstützungsstufe auf dem LED-Display

Wenn die Stromversorgung aktiviert ist, können Sie aus 6 Unterstützungsstufen wählen. Drücken Sie die Tasten „+“ oder „-“, um eine dieser sechs Unterstützungsstufen auszuwählen.

Wenn der Strom eingeschaltet ist, leuchtet die LED „LOW“ (geringe Unterstützung) zur Anzeige der Unterstützung kontinuierlich, was bedeutet, dass die Unterstützung auf Stufe 1 ist. Um eine höhere Stufe zu wählen, drücken Sie die Taste „+“, für eine niedrigere Stufe drücken Sie „-“.

LED-ANZEIGE	UNTERSTÜTZUNGSSTUFE
○ ○ ○	Unterstützung deaktiviert
○ ○ ○ ↔ ● ○ ○	1
● ○ ○	2
○ ○ ○ ↔ ● ● ○	3
○ ● ○	4
○ ○ ○ ↔ ○ ○ ●	5
○ ○ ●	6

- Wird eine hohe Unterstützungsstufe ausgewählt (5 und 6), wird der Akku stärker beansprucht und der Benutzer muss weniger Kraft aufwenden. Diese Stufen sind für Steigungen, Gegenwind oder schwere Lasten geeignet.

- Die mittleren Unterstützungsstufen (3 und 4) bedeuten, dass Anstrengung des Benutzers und Beanspruchung des Akkus gleich sind.
- Die niedrigen Unterstützungsstufen (1 und 2) bedeuten, dass das Fahrrad stärker vom Benutzer selbst als vom Akku angetrieben wird. Sie fahren also im Energiesparmodus. Wir empfehlen Ihnen, Unterstützungsstufe 1 zu nutzen, wenn Sie sich mit dem Fahrrad sportlich betätigen möchten.

5. Schiebehilfe auf dem LED-Display

Drücken Sie die Taste „+“ lange, um die Funktion „Anfahrhilfe“ für einen leichteren Start zu aktivieren. Mit der Anfahrhilfe wird eine Geschwindigkeit von höchstens 6 km/h erreicht.

Sobald Sie die Taste „+“ loslassen, wird die Anfahrhilfe deaktiviert.

D. Akku

I. Ablesen des Akkuladestands

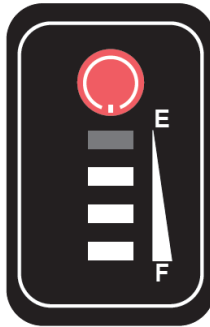

DE

Um den Akkuladestand zu ermitteln, drücken Sie einmal auf die Ladetaste oben auf dem Akku unter dem Sattel. Die LEDs leuchten zur Anzeige des Ladestands auf und schalten sich nach 4 Sekunden wieder aus (4 LEDs = 100%, 3 LEDs = 70%, 2 LEDs = 50%, 1 LED = < 20%).

II. Ein- / Ausschalten des Akkus

Drücken Sie zum Einschalten Ihres Akkus die rote ON/OFF-Taste auf der Oberseite des Akkus. Drücken Sie diese zum Ausschalten erneut. Wenn der Akku ausgeschaltet ist, versorgt er Ihr Fahrrad nicht länger mit Strom. Der Ladestand wird jedoch weiterhin angezeigt.

III. Autonomie des Akkus

Dieses Elektrofahrrad ist mit einem hochwertigen Lithium-Ionen-Akku ausgestattet. Li-Ionen-Akkus lassen sich ohne Memory-Effekt aufladen und haben einen sehr großen Toleranzbereich bzgl. der Temperatur von -10 bis +40°C.

Damit Ihr Akku möglichst lange hält und vor Schäden geschützt wird, sollten Sie die folgenden Hinweise zur Verwendung und Pflege beachten.

Nach dem Laden des Akkus sollte er vor der Verwendung 20 bis 30 Minuten ruhen.

Die Autonomie Ihres Akkus hängt von verschiedenen Faktoren ab:

- Auswahl der Unterstützungsstufe
- Gewicht des Benutzers
- Höhenunterschiede der Strecke
- Luftdruck der Reifen
- Wind
- Beim Treten aufgewendete Kraft
- Start und Häufigkeit der Stopps
- Außentemperatur.

IV. Einsetzen/Entfernen des Akkus

Bei Elektrofahrrädern ist der Akku in einer Halterung unter dem Sattel untergebracht und direkt mit der Steuerbox vorne verbunden.



WARNUNG: Vergewissern Sie sich vor der Handhabung des Akkus, dass der Schalter auf der Position Aus steht.

Installation des Akkus: Schieben Sie den Akku bis ans Ende der Schienenhalterung in sein Fach.

Verriegelung des Akkus: Um den Akku in seiner Halterung zu verriegeln und ihn gegen Diebstahl oder Verlust zu sichern, stecken Sie den Schlüssel in das Schloss an der Seite und drehen Sie ihn um eine halbe Umdrehung im Uhrzeigersinn. Zum Entriegeln den Schlüssel um eine halbe Umdrehung gegen den Uhrzeigersinn drehen.



ACHTUNG: Denken Sie daran, den Schlüssel abzuziehen und bewahren Sie ihn sicher auf.

V. Warnhinweise, Vorsichtsmaßnahmen

Es wird empfohlen, den Akku regelmäßig oder nach jedem Gebrauch aufzuladen. Wie bei den Akkus Ihres Mobiltelefons gibt es auch bei diesen Akkus keinen Memory-Effekt. Um die Lebensdauer Ihres Akkus zu maximieren, ist es dennoch ratsam:

- Heiße Umgebungen zu vermeiden (ideale Ladetemperatur: 20 C)
- Den Akku 30 Minuten nach der Benutzung des Fahrrads abkühlen zu lassen.

Vorsichtsmaßnahmen:

- Verwenden Sie den Akku nur mit diesem Fahrrad.
- Verwenden Sie zum Laden des Akkus ausschließlich das dafür vorgesehene mitgelieferte Ladegerät.
- Laden Sie den Akku immer in einem gut belüfteten Raum auf.
- Schützen Sie den Akku vor Hitze und laden Sie ihn nicht in direktem Sonnenlicht auf.
- Das Gehäuse und der im Gehäuse integrierte Akku dürfen nicht zerlegt oder verändert werden.
- Verbinden Sie die Akkuanschlüsse (+) und (-) nicht mit Metallgegenständen.
- Schützen Sie den Akku vor Flüssigkeiten.
- Einen beschädigten Akku nicht verwenden.
- Fahren Sie nicht mit dem Laden des Akkus fort, wenn die Ladung nach Ablauf der theoretisch vorgesehenen Ladezeit nicht vollständig abgeschlossen ist.
- Verwenden Sie den Akku nicht, wenn er ungewöhnlich riecht, sich ungewöhnlich stark erwärmt oder wenn Ihnen sonst etwas auffällig erscheint.
- Bewahren Sie den Akku außerhalb der Reichweite von Kindern auf.
- Laden Sie den Akku vor einer längeren Lagerung und ebenso nach der Lagerung auf.



VI. Lebensdauer der Akkus



Die Akkuleistung kann nach einer großen Anzahl von Ladevorgängen aufgrund von Alterung abnehmen. Dies hängt von der Nutzung des Elektrofahrrads ab.

Verbrauchte Akkus müssen im Geschäft oder an spezialisierten Sammelstellen abgegeben werden. Entsorgen Sie Ihren Akku am Ende seiner Lebensdauer auf keinen Fall in der Natur.

VII. Pflege des Akkus

Damit Ihr Akku möglichst lange hält und vor Schäden geschützt wird, sollten Sie die folgenden Hinweise zur Verwendung und Pflege beachten:

Wenn die Ladung unter 10 % sinkt, muss der Akku umgehend aufgeladen werden.



EMPFEHLUNG: Wenn das Fahrrad über einen Zeitraum nur selten genutzt wird, sollte der Akku jeden Monat vollständig aufgeladen werden. Das Gehäuse des Akkus muss bei einer Temperatur von 5 bis 35°C an einem trockenen, geschützten Ort aufbewahrt werden.

WARNUNG:

- Wie oben erwähnt kann eine längere Lagerung ohne regelmäßiges Aufladen die Lebensdauer des Akkus verkürzen.
- Verwenden Sie kein Metall zur direkten Verbindung der beiden Pole des Akkus, da dies zu einem Kurzschluss führen könnte.
- Halten Sie den Akku von Feuerstellen und sonstigen Wärmequellen fern.
- Schütteln Sie den Akku nicht und schützen Sie ihn vor Stößen und Stürzen.
- Halten Sie den Akku, wenn er aus dem Fahrrad entfernt wird, von Kindern fern, um Unfälle zu vermeiden.
- Es ist verboten, den Akku zu öffnen.



E. Ladegerät

I. Warnung

Lesen Sie vor dem Laden des Akkus das Handbuch sowie das Handbuch des Ladegeräts, sofern sie mit Ihrem Fahrrad geliefert wurden. Beachten Sie bzgl. des Ladegeräts für den Akku auch die folgenden Punkte:

- Befolgen Sie die Anweisungen auf dem Etikett des Ladegeräts.
- Verwenden Sie das Ladegerät nicht in der Nähe von explosiven Gasen oder ätzenden Substanzen.
- Schütteln Sie das Ladegerät nicht und schützen Sie es vor Stößen und Stürzen.
- Schützen Sie das Ladegerät stets vor Regen und Feuchtigkeit; verwenden Sie es nur in Innenräumen.
- Das Ladegerät darf nur bei Temperaturen von 0 bis +40°C verwendet werden.
- Es ist verboten, das Ladegerät zu zerlegen; übergeben Sie das Gerät bei Problemen einem qualifizierten Techniker.
- Um Schäden zu vermeiden, darf nur das dem Elektrofahrrad beiliegende Ladegerät verwendet werden. Beachten Sie, dass andernfalls die Garantie verfällt.
- Beim Aufladen müssen sich Akku und Ladegerät in mindestens 10 cm Abstand von Wänden und an einem trockenen, gut belüfteten Ort befinden. Legen Sie während der Verwendung des Ladegeräts keine Gegenstände in seine Nähe.
- Das Ladegerät während des Ladevorgangs nicht länger berühren (Gefahr einer oberflächlichen Verbrennung).
- Vermeiden Sie instabile Positionen des Ladegeräts.
- Decken Sie das Ladegerät nicht ab, um eine Überhitzung während des Ladevorgangs zu vermeiden.
- Tauchen Sie das Gerät nicht Flüssigkeiten ein.
- Vermeiden Sie während des Ladevorgangs jeden Kontakt mit Wasser. Berühren Sie das Ladegerät nicht mit nassen Händen.
- Verwenden Sie das Ladegerät nicht, wenn Netzkabel oder Stecker beschädigt sind. Stellen Sie sicher, dass der Stecker

des Ladegeräts zum Laden ordnungsgemäß mit dem Stromnetz verbunden ist.

- Schließen Sie die Stiftkontakte des Ladegeräts nicht mit einem metallischen Gegenstand kurz.
- Unterbrechen Sie die Stromversorgung, bevor Sie die Anschlüsse am Akku an- oder abklemmen.
- Dieses Ladegerät ist für Lithiumakkus bestimmt; laden Sie keine anderen Arten von Akkus damit auf. Nicht für nicht wiederaufladbare Batterien verwenden.
- Dieses Gerät kann von Kindern ab 14 Jahren und sowie von Personen mit eingeschränkten physischen, sensorischen oder mentalen Fähigkeiten oder Mangel an Erfahrung und Wissen benutzt werden, sofern sie beaufsichtigt oder bezüglich des sicheren Gebrauchs des Gerätes unterwiesen wurden und die daraus resultierenden Gefahren verstehen. Kinder dürfen nicht mit dem Fahrrad spielen. Reinigung und Wartung durch den Benutzer dürfen nicht von Kindern ohne Beaufsichtigung durchgeführt werden.
- Es wird empfohlen, Kinder stets zu beaufsichtigen, um sicherzustellen, dass sie nicht mit dem Gerät spielen.
- Außerhalb der Reichweite von Kindern aufbewahren, dieses Produkt ist kein Spielzeug.
- Das flexible äußere Kabel dieses Produkts kann nicht ersetzt werden; im Falle einer Beschädigung des Kabels muss das Produkt entsorgt werden.
- Entsorgen Sie das Produkt an seinem Lebensende bei einer entsprechenden Recyclingstelle.

II. Ladevorgang

Wenn sich in der Nähe Ihres Fahrrads eine Steckdose befindet, können Sie den Akku direkt am Fahrrad aufladen, ohne ihn abzunehmen. Die Ladebuchse an der Seite des Ladegeräts ist mit einer Kappe aus Kunststoff abgedeckt, öffnen Sie diese Abdeckung, um den Akku direkt aufzuladen.

Das Entfernen des Akkus kann an Orten nützlich sein, an denen Ihr Fahrrad nicht untergebracht werden kann oder wenn sich keine Steckdose in der Nähe befindet.



EMPFEHLUNG: Das Laden des Akkus muss in Innenräumen an einem gut belüfteten Ort erfolgen.

DE

Gehen Sie zum Aufladen des Fahrradakkus folgendermaßen vor:

- Akku kann über eine gewöhnliche Steckdose aufgeladen werden. Dazu muss sein Schalter nicht betätigt werden.
- Schließen Sie den Stecker des Ladegeräts an den Akku an und das Versorgungskabel an eine Steckdose in der Nähe.
- Beim Laden leuchtet die LED am Ladegerät rot, um anzuzeigen, dass der Akku ordnungsgemäß aufgeladen wird. Wenn sie auf grün wechselt, bedeutet dies, dass der Akku aufgeladen ist.
- Zum Abschluss des Ladevorgangs das Ladegerät von der Steckdose und dann vom Akku trennen. Verschließen Sie zum Schluss die Buchse am Akku wieder mit der Kappe.

F. Gebrauch und Pflege des Elektromotors

Unsere Elektrofahrräder sind so programmiert, dass der elektrische Hilfsmotor nach zwei Pedalumdrehungen anspringt

Verwenden Sie das Fahrrad nicht bei Überschwemmungen oder Gewitter. Tauchen Sie die elektrischen Bauteile nicht ins Wasser, um Schäden zu vermeiden.

DE

Schützen Sie den Motor vor Stößen, um ihn nicht zu beschädigen.

G. Pflege des Controllers

Es ist sehr wichtig, den Controller entsprechend den folgenden Anweisungen zu handhaben:

- Tauchen Sie den Controller nicht ins Wasser und schützen Sie ihn vor eindringendem Wasser.

DE

Hinweis: Schalten Sie, wenn Sie glauben, dass Wasser in das Gehäuse eingedrungen ist, den Akku sofort aus und fahren Sie ohne Unterstützung weiter. Sie können ihn wieder einschalten, sobald der Controller getrocknet ist.

- Schütteln Sie den Controller nicht und schützen Sie ihn vor Stößen und Stürzen

WARNUNG: Öffnen Sie das Gehäuse des Controllers nicht. Jeder Versuch, das Gehäuse zu öffnen oder zu modifizieren, führt zum Verfall der Garantie. Beauftragen Sie mit Reparaturen Ihren Händler oder einen qualifizierten Techniker.



Jegliche Änderung der Parameter des elektrischen Steuersystems, vor allem eine Änderung der Geschwindigkeitsbegrenzung, sind ausdrücklich verboten und führen zu einem Verfall der Garantie Ihres Fahrrads.

H. Schaltpläne und Spezifikationen

Wir behalten uns das Recht vor, das Produkt ohne Vorankündigung zu ändern. Wenden Sie sich für weitere Informationen an Ihren Händler.

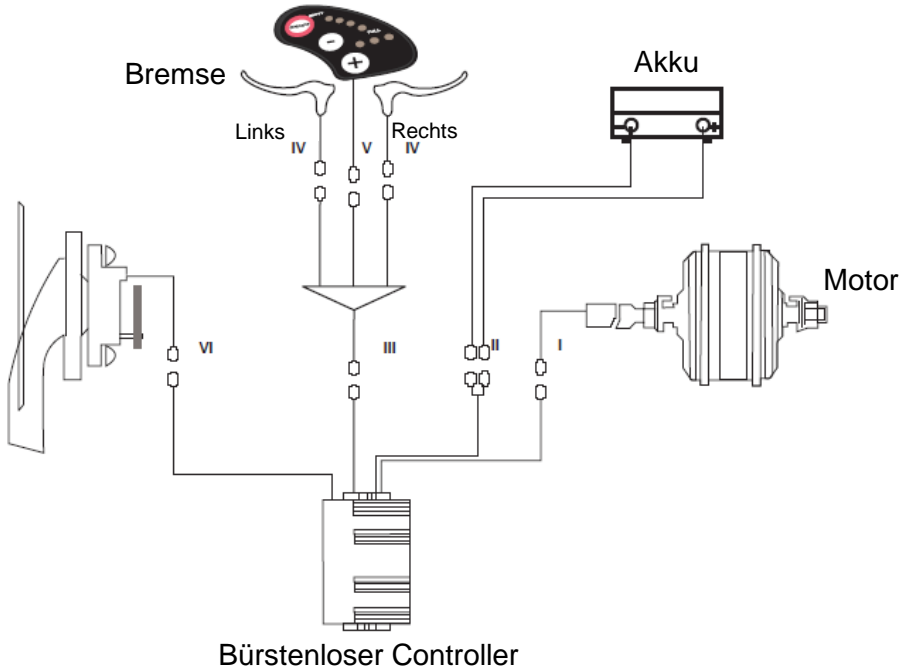

DE

<p>I. Das 3-phasige Motorkabel wird an den Motor angeschlossen</p> <ol style="list-style-type: none"> 1. Grün (Motor HA) 2. Gelb (Motor HB) 3. Blau (Motor HC) 	<p>II. Motor</p> <ol style="list-style-type: none"> 1. Rot (+5V) 2. Gelb (Motor HB) 3. Grün (Motor HA) 4. Blau (Motor HC) 5. Schwarz (Erde) 	<p>III. Stromkabel</p> <ol style="list-style-type: none"> 1. Rot (+36V) 2. Schwarz (Erde)
<p>IV. Anschluss Bremshebelzug</p> <ol style="list-style-type: none"> 1. Blau (Erde) 2. Rot (Signal des Bremshebels) 	<p>V. Kabel Geschwindigkeitssensor</p> <ol style="list-style-type: none"> 1. Rot (+36V) 2. Blau (Niederstromschalter) 3. Schwarz (Erde) 4. Weiß (A/D) 5. Grün (Geschwindigkeitssignal Rad) 	<p>VI. Stromkabel des Geschwindigkeitssensors angeschlossen an den Controller</p> <ol style="list-style-type: none"> 1. Blau (Geschwindigkeitssignal Rad) 2. Rot (+5V) 3. Gelb (Erde)

I. Wichtigste technische Daten

DE

		Takeaway E-200
Maximales Gewicht: Benutzer + Last + Fahrrad		130 kg
Maximales Gewicht: Benutzer + Last		101 kg
Maximalgeschwindigkeit mit Unterstützung		25 km/h
Autonomie *		30 bis 40 km
Motorantrieb	Max. Leistung	250 W
	Spannung	36 V
	Maximaler Schallpegel bei Benutzung **	< 60 dB
Akku	Typ	Lithium
	Spannung	36 V
	Kapazität	10,4 Ah
	Gewicht	2,5 kg
	Ladezeit	4 h
	Anzahl der Zyklen (≥ 70 % der Kapazität)	500 Zyklen
Ladegerät	Eingangsspannung	100-240 V
	Ausgangsspannung	36 V
Gesamtgewicht des Fahrrads		29 kg
Maße des Fahrrads		20 Zoll
Reifen-/Radgröße		20 x 4 Zoll

J. Kundendienst und Fehlerbehebung

I. Verschleißteile

Bei den verschiedenen Verschleißteilen handelt es sich um Standardausführungen. Ersetzen Sie abgenutzte und/oder auszutauschende Teile stets durch identische Teile, die im Handel oder bei Ihrem Händler erhältlich sind.

II. Lösung häufiger Probleme

Versuchen Sie nicht, selbst auf elektrische Bauteile zuzugreifen oder sie zu reparieren. Wenden Sie sich an den nächsten Spezialisten, um eine Wartung von einer Fachperson durchführen zu lassen. Die folgenden Informationen dienen nur zur Erläuterung und stellen keine Reparaturanleitung für den Benutzer dar. Jede erwähnte Maßnahme zur Behebung von Fehlern muss von qualifiziertem Fachpersonal durchgeführt werden, das sich der Sicherheitsrisiken bewusst ist und elektrische Wartungsarbeiten durchführen kann.

Beschreibung des Problems	Mögliche Ursachen	Lösung
<p>Nach Einschalten des Akkus erfolgt keine Tretunterstützung durch den Motor.</p>	<ol style="list-style-type: none"> 1) Das Motorkabel (abgedichteter Verbinder) ist nicht ordnungsgemäß angeschlossen, 2) Der Bremshebel ist nicht vollständig in die normale Position zurückgekehrt, wodurch der Schalter sich auf "Aus" stellt, 3) Die Sicherung des Akkus ist durchgebrannt, 4) Der Geschwindigkeitssensor ist zu weit entfernt. 5) Es besteht keine Verbindung zwischen Sensor und Controller oder es gibt einen Wackelkontakt. 	<p>Überprüfen Sie zunächst, ob der Akku geladen ist. Laden Sie ihn auf, wenn dies nicht der Fall ist, dann:</p> <ol style="list-style-type: none"> 1) Vergewissern Sie sich, dass die Verbindung hergestellt ist und dass es kein Spiel gibt, 2) Bringen Sie den Bremshebel vorsichtig und ohne zu bremsen in seine normale Position zurück, 3) Öffnen Sie den Akku an der Oberseite und überprüfen Sie den Zustand der Sicherung. Wenden Sie sich, wenn diese durchgebrannt ist, zwecks Ersatz an Ihren Händler oder einen zugelassenen Fachmann, 4) Passen Sie den Abstand zwischen Sensor und Magnetband an; er darf nicht mehr als 3 mm betragen, 5) Stellen Sie sicher, dass Controller und Sensor ordnungsgemäß miteinander verbunden sind.
<p>Die Autonomie des Akkus verkürzt sich (Hinweis: Die Akkuleistung ist direkt vom Gewicht des Benutzers und des Gepäcks, von der Windstärke, der Art der Straße und der Häufigkeit des Bremsens abhängig).</p>	<ol style="list-style-type: none"> 1) Die Ladezeit ist nicht ausreichend, 2) Die Umgebungstemperatur ist zu niedrig und beeinflusst die Funktionstüchtigkeit des Akkus, 3) Steigung, häufiger Wind von vorn, schlechte Straßen können die Ursache dafür sein, 4) Der Reifendruck ist nicht ausreichend (pumpen Sie sie auf), 5) häufiges Stoppen und erneutes Starten, 6) Der Akku wurde zu lange ohne nachzuladen gelagert. 	<ol style="list-style-type: none"> 1) Laden Sie den Akku gemäß den Anweisungen auf (Kapitel D), 2) Im Winter oder bei Temperaturen unter 0°C muss der Akku drinnen aufbewahrt werden, 3) Das Problem ist normal und gibt sich bei verbesserten Bedingungen, 4) Pumpen Sie die Reifen auf einen Druck von 3,1 Bar auf, 5) Das Problem wird sich bei verbesserten Nutzungsbedingungen geben, 6) Laden Sie den Akku gemäß den Anweisungen im Handbuch regelmäßig auf. Wenn dies nicht hilft: Wenden Sie sich an Ihren Händler oder eine qualifizierte Fachperson.

<p>Nach Anschließen des Ladegeräts leuchten die entsprechenden LEDs nicht auf.</p>	<p>1) Problem mit der Steckdose, 2) Wackelkontakt zwischen der Eingangsbuchse des Ladegeräts und der Steckdose, 3) Die Temperatur ist zu niedrig.</p>	<p>1) Überprüfen und reparieren Sie die Steckdose, 2) Überprüfen Sie die Buchse und stecken Sie den Stecker bis zum Anschlag ein, 3) Laden Sie den Akku in Innenräumen auf Wenn die Maßnahmen nicht helfen: Wenden Sie sich an Ihren Händler oder eine qualifizierte Fachperson.</p>
<p>Nach einer Ladezeit von 4-5 Stunden leuchtet die den Ladevorgang anzeigende LED noch immer rot (Hinweis: Es ist sehr wichtig, den Akku gemäß den Anweisungen zu laden, um Schäden am Material zu vermeiden).</p>	<p>1) Die Umgebungstemperatur beträgt 40°C oder mehr, 2) Die Umgebungstemperatur beträgt 0°C oder weniger, 3) Das Fahrrad wurde nach der Benutzung nicht aufgeladen, wodurch sich der Akku weiter entladen hat, 4) Die Ausgangsspannung ist zum Aufladen des Akkus zu niedrig.</p>	<p>1) Laden Sie den Akku bei einer Temperatur von unter 40°C gemäß den Anweisungen auf, 2) Laden Sie den Akku in einem Innenraum gemäß den Anweisungen auf, 3) Behandeln Sie den Akku so, dass eine übermäßige Entladung vermieden wird, 4) Laden Sie den Akku nicht mit einer Spannung unter 100 V auf. Wenn die Maßnahmen nicht helfen: Wenden Sie sich an Ihren Händler oder eine qualifizierte Fachperson.</p>

Lösung für Probleme mit dem Ladegerät:

- Beim Laden erscheint kein rotes Licht: Vergewissern Sie sich, dass die Stecker ordnungsgemäß eingesteckt sind. Überprüfen Sie, ob die Nennspannung ordnungsgemäß ist, wenn dies der Fall ist, überprüfen Sie den Zustand des Ladegeräts. Wenn keine Fehler festgestellt werden konnten, ist wahrscheinlich der Akku defekt.
- Das rote Licht wechselt nicht auf Grün: Unterbrechen Sie die Stromversorgung. Schließen Sie diese nach 5 Sekunden wieder an und setzen Sie den Ladevorgang dann fort. Wenn der Akku nicht mehr aufgeladen werden kann, ist er wahrscheinlich defekt.
- Das rote Licht wechselt sofort auf Grün: Überprüfen Sie, ob der Akku voll geladen ist. Wenn dies nicht der Fall ist, ist entweder der Akku oder das Ladegerät defekt.

- Die Sicherung ist durchgebrannt: Zerlegen Sie das Ladegerät nicht, sondern übergeben Sie es an einen qualifizierten Techniker, der die Sicherung durch eine neue mit den gleichen Eigenschaften ersetzen wird (T3 15 A/250 V).

«Instrucciones originales: versión francesa»

¡Enhorabuena por la compra de su bicicleta con asistencia eléctrica (BAE) WAYSCRAL!

Este manual tiene como objetivo proporcionarle la información que necesita para el buen uso, ajuste y mantenimiento de la bicicleta.

Tómese el tiempo de leer atentamente este manual de instrucciones antes de montar en bicicleta y consérvelo durante toda la vida útil de la bicicleta. Este contiene indicaciones importantes sobre la seguridad y el mantenimiento.

Es responsabilidad del usuario leer este manual antes de usar el producto.

En caso de no seguir estas instrucciones, se expone al riesgo de un uso incorrecto de la bicicleta y un desgaste prematuro de algunas piezas que pueden ocasionar caídas y/o un accidente.

Si una pieza original presenta un defecto de fabricación durante el período de garantía, nos comprometemos a sustituirla. La validez de la garantía de las bicicletas eléctricas es la siguiente:

- cuadros y horquillas: 5 años
- componentes eléctricos: 2 años bajo condición de mantenimiento
- Cualquier otro componente: 2 años.

Esta garantía no cubre los gastos de mano de obra ni de transporte. La empresa no puede ser considerada responsable por los daños que salen de lo común o que se deban a una combinación de circunstancias. Esta garantía es válida únicamente para el comprador original del producto, que disponga de un justificante de la compra para respaldar su reclamación. Esta garantía se aplica únicamente en caso de que hayan componentes defectuosos y no cubre el desgaste normal, ni los daños que resulten de un accidente, un uso indebido, una caga demasiado importante, un ensamblaje o un mantenimiento

incorrecto, ni a ningún otro objeto que no esté previsto para su uso con la bicicleta.

Ninguna bicicleta dura de por vida y no se aceptará ninguna reclamación si esta se basa en deterioros causados por un uso incorrecto, en competición, para acrobacias, para saltos en rampa u otras actividades afines. Las reclamaciones deben enviarse a través de su distribuidor. Sus derechos no se ven afectados.

La empresa se reserva el derecho a cambiar o modificar cualquier especificación sin aviso previo. Toda la información y las especificaciones que aparecen en este manual se consideran exactas al momento de su impresión.

Su bicicleta ha sido diseñada cuidadosamente y fabricada de conformidad con los requisitos de la norma europea EN 15194.

Condiciones de uso de esta bicicleta con asistencia eléctrica

Esta bicicleta está equipada con un motor eléctrico que ASISTE al usuario proporcionándole una fuerza motriz adicional que reduce el esfuerzo que debe realizar. Sin embargo, no se trata de una AYUDA para pedalear, no sustituye esta acción. Para avanzar, usted debe pedalear con o sin asistencia eléctrica.

ES

Esta bicicleta con asistencia eléctrica ha sido diseñada para un uso urbano y en la periferia, ya que hace posible desplazarse en la ciudad, en la calle o una superficie pavimentada donde las cubiertas siempre estén en contacto con el suelo. Está equipada con una asistencia eléctrica para el pedaleo que facilita todos los trayectos diarios para ir más lejos y durante más tiempo. Su bicicleta con asistencia eléctrica es para adultos, está destinada a personas mayores de 14 años. Si un niño usa la bicicleta, es responsabilidad de los padres asegurarse de que el usuario sea capaz de usarla en completa seguridad.

Su bicicleta no está destinada a ser usada en terrenos no asfaltados o en mal estado. No ha sido diseñada para un uso «todo terreno» ni para la competición. El no respetar este uso puede conllevar una caída o un accidente y puede deteriorar su bicicleta con asistencia eléctrica de manera prematura y potencialmente irreversible.

Su bicicleta con asistencia eléctrica no es un ciclomotor. El objetivo de la asistencia es proporcionar un complemento al momento de pedalear. Al empezar a pedalear, el motor se activa y le asiste en su esfuerzo. Se trata de una AYUDA para el pedaleo, sin embargo, no lo sustituye. Para avanzar, usted debe pedalear con o sin asistencia eléctrica.

La asistencia varía de acuerdo a la velocidad de la bicicleta, es importante al arrancar, es menos constante cuando la bicicleta avanza y, luego, desaparece cuando la bicicleta alcanza los 25 km/h. La asistencia se interrumpe en cuanto se acciona una de las dos palancas de freno o la velocidad es superior a 25 km/h. Esta se reanuda automáticamente a menos de 23 km/h con el pedaleo.

La bicicleta debe mantenerse de manera correcta de acuerdo a las instrucciones de este manual.



ADVERTENCIA: como todo componente mecánico, una bicicleta con asistencia eléctrica sufre tensiones elevadas y se desgasta. Los diversos materiales y componentes pueden reaccionar de forma diferente al desgaste o deterioro. Si se ha superado la vida útil prevista para un componente, este puede romperse repentinamente, en tal caso, el ciclista corre el riesgo de lesionarse. Las fisuras, rasguños y decoloraciones en áreas que están sometidas a tensiones altas indican que el componente ha superado su vida útil y debería sustituirse.

Recomendación: un uso completamente seguro:

Antes de usar la bicicleta con asistencia eléctrica, asegúrese de que esté en buen estado de funcionamiento. En particular, compruebe los puntos siguientes:

- La posición debe ser cómoda.
- Las tuercas, los tornillos, las palancas de sujeción y los componentes deben estar apretados correctamente.
- Los frenos están en buen estado de funcionamiento.
- La dirección del manillar es correcta, sin demasiado juego y el manillar está correctamente fijado a la potencia.
- Las ruedas no están bloqueadas y los rodamientos están ajustados correctamente.
- Las ruedas están correctamente ajustadas y fijadas al cuadro/horquilla.
- Los neumáticos están en buen estado y su presión es correcta.

- Las llantas están en buen estado.
- Los pedales están firmemente fijos al pedalier.
- La transmisión funciona correctamente.
- Los reflectores están en su posición correcta.



RECOMENDACIÓN: es conveniente que, cada 6 meses, un profesional haga una revisión de la bicicleta con asistencia eléctrica para asegurarse de su buen estado de funcionamiento y seguridad de uso. Es responsabilidad del usuario asegurarse de que todos los componentes estén en buen estado de funcionamiento antes de usar el producto.

Para familiarizarse con su nueva bicicleta, elija un lugar seguro, alejado de la circulación. La asistencia puede activarse con fuerza, compruebe que el manillar esté bien recto y que la vía esté despejada.

Antes de montar en bicicleta, asegúrese de estar en buena salud.

En caso de condiciones climáticas inusuales (lluvia, frío, noche, etc.), manténgase particularmente atento y, por lo tanto, adapte su velocidad y sus reacciones.

Durante el transporte de su bicicleta en la parte exterior de su vehículo (portabicicleta, barras de techo, etc.) se recomienda encarecidamente retirar la batería y guardarla en un lugar templado.

El usuario debe ceñirse a los requisitos de la reglamentación nacional cuando usa la bicicleta en la vía pública (por ejemplo, luces y señalización).

La empresa MGMTS rechaza cualquier responsabilidad en caso de que el usuario de la bicicleta no respete la reglamentación vigente.



ADVERTENCIA: usted reconoce que es responsable de cualquier pérdida, lesión o daño provocado por no respetar las instrucciones anteriores, lo que anula la garantía de forma automática.

Índice

A.	Estructura de la bicicleta con asistencia eléctrica.....	139
I.	Primera puesta en marcha/ajustes	140
1.	Plegado y desplegado de la potencia, el cuadro y los pedales 140	
2.	Sistema de bloqueo rápido	141
3.	Plegado de la potencia y ajuste del sillín con abrazadera de bloqueo rápido.....	142
4.	Carga de la batería.....	144
5.	Instalación de los elementos de seguridad	144
II.	Puesta en marcha rápida	145
III.	Ajustes.....	146
1.	Neumáticos	146
2.	Frenos.....	146
3.	Desgaste de las llantas	149
4.	Ajuste del sistema de cambio de velocidades	149
5.	Ajuste de los topes	150
6.	Ajuste de la tensión del cable del desviador trasero	150
7.	Ajuste de la cadena.....	150
8.	Cambio de los pedales plegables.....	151
9.	Rueda y motor.....	151
10.	Portaequipajes	151
11.	Pata de cabra.....	152
B.	Mantenimiento.....	153
I.	Limpieza	153
II.	Lubricación	153
III.	Inspecciones regulares	154
IV.	Revisiones.....	154

C.	Asistencia eléctrica.....	156
I.	Asistencia al pedaleo	156
1.	Presentación del visualizador led	157
2.	Activación y desactivación del visualizador led.....	157
3.	Visualización de la carga de la batería en el visualizador led	157
4.	Selección del nivel de asistencia en el visualizador led ...	158
5.	Asistencia peatón en el visualizador led	159
D.	Batería.....	160
I.	Lectura del nivel de carga de la batería	160
II.	Encender/Apagar la batería	160
III.	Autonomía de la batería	160
IV.	Instalar y retirar la batería	161
V.	Advertencia y precauciones	162
VI.	Vida útil de las baterías	163
VII.	Mantenimiento de la batería.....	163
E.	Cargador	164
I.	Advertencia	164
II.	Procedimiento de recarga	165
F.	Uso y mantenimiento del motor eléctrico	167
G.	Mantenimiento del controlador.....	168
H.	Diagrama eléctrico y especificaciones	169
I.	Ficha técnica principal.....	170
J.	Servicio posventa y resolución de problemas.....	171
I.	Pieza de desgaste.....	171
II.	Resolución de problemas básicos	171

A. Estructura de la bicicleta con asistencia eléctrica

ES



- | | |
|---|--|
| 1. Potencia y manillar | 13. Cadena de bicicleta |
| 2. Visualizador | 14. Bloqueo rápido - ajuste de altura del sillín |
| 3. Cambio de velocidades | 15. Sillín y tija |
| 4. Bloqueo rápido - ajuste de altura del manillar | 16. Portaequipajes |
| 5. Abrazadera de plegado de potencia | 17. Reflector trasero |
| 6. Guardabarros delantero | 18. Guardabarros trasero |
| 7. Horquilla | 19. Freno de disco trasero |
| 8. Cubierta y llanta | 20. Motor en el buje trasero |
| 9. Freno de disco delantero | 21. Desviador |
| 10. Cuadro plegable | 22. Batería y visualizador |
| 11. Articulación de plegado del cuadro | 23. Toma del cargador |
| 12. Pedalier | |

I. Primera puesta en marcha/ajustes

1. Plegado y desplegado de la potencia, el cuadro y los pedales

1. **Cuadro plegable:** su BAE puede plegarse en dos para que ocupe menos espacio con el fin de guardarla o transportarla en un vehículo. Para plegarla, basta con desbloquear el sistema de bloqueo rápido que se encuentra en el centro del cuadro (11) y empujar la parte delantera de la bicicleta al tiempo que sostiene firmemente la parte trasera (**véase a continuación la manipulación para el bloqueo/desbloqueo**). **Atención:** una vez que haya desplegado la bicicleta, siempre compruebe que el sistema de bloqueo rápido esté firmemente cerrado antes de subirse a la bicicleta.
2. **Pedales plegables:** los pedales de la bicicleta se pueden plegar para ocupar menos espacio al guardarla. Para desplegarlos o volver a plegarlos, ponga el dedo en la parte central del pedal (12) y empuje el cierre hacia el exterior. El pedal se desbloquea y puede plegarse o desplegarse tirando hacia arriba o hacia abajo. **Atención:** una vez que el pedal esté desplegado, siempre compruebe que el sistema de bloqueo esté firmemente cerrado antes de subirse a la bicicleta.

2. Sistema de bloqueo rápido

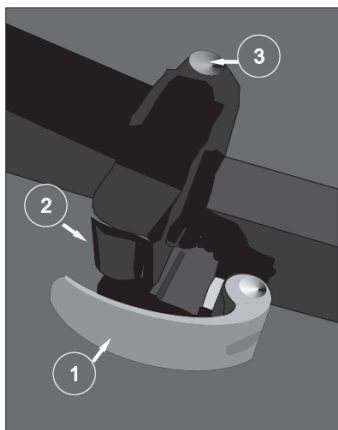

Fig. 1: Posición cerrada

1: Palanca 2: Tuerca de ajuste 3: Eje de bisagra

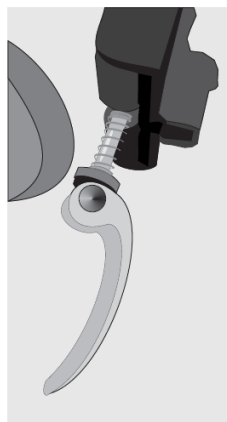

Fig. 2: Posición abierta

ATENCIÓN: los dispositivos de bloqueo rápido se han diseñado para accionarlos manualmente. **Nunca usar herramientas para bloquear o desbloquear el mecanismo con el fin de no deteriorarlo.** Para ajustar la fuerza de apriete, debe usar la tuerca de ajuste (fig. 1-2) que se encuentra en el lado opuesto a la palanca (fig. 1-1) y no girar la palanca de bloqueo rápido.

Para bloquear o desbloquear el sistema, abra la palanca de bloqueo (fig. 1-1) y gire manualmente la tuerca que se encuentra en el lado opuesto al tornillo de fijación (fig. 1-2) para soltar el sistema. Luego, saque el tornillo de fijación del soporte girándolo con la palanca (fig. 2). Pulse el botón del eje de la bisagra (ver fig. 1-3) que se encuentra encima del soporte y tire de la palanca hacia arriba para desbloquear el mecanismo de plegado. Tire de la parte delantera del cuadro para plegar la bicicleta.

Para volver a plegar la bicicleta, tire nuevamente de la parte delantera del cuadro para que vuelva al soporte hasta que el botón de desbloqueo se introduzca en el agujero con un clic. Gire el tornillo de fijación para que vuelva hasta la ranura del soporte. Gire manualmente

la tuerca de ajuste para apretar el tornillo y, luego, vuelva a plegar la palanca.

Atención: asegúrese de haber apretado correctamente el dispositivo antes de usar la bicicleta. Si la palanca puede manipularse ejerciendo una presión mínima con la mano, esto significa que no está suficientemente apretada. Por ello, es necesario apretar la tuerca de ajuste **sin usar herramientas**.

3. Plegado de la potencia y ajuste del sillín con abrazadera de bloqueo rápido

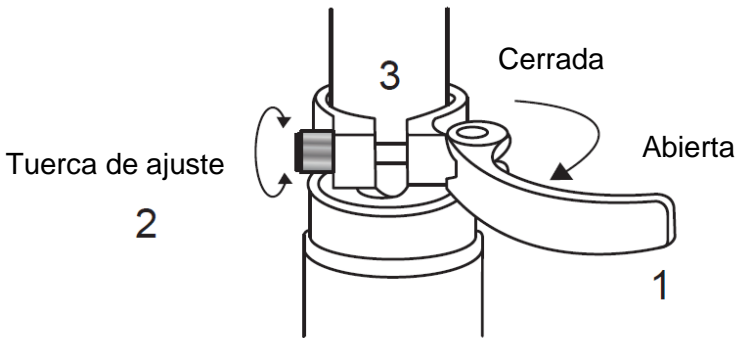

ATENCIÓN: los dispositivos de bloqueo rápido se han diseñado para accionarlos manualmente. **Nunca usar herramientas para bloquear o desbloquear el mecanismo con el fin de no deteriorarlo.** Para regular la fuerza de apriete, debe usar la tuerca de ajuste (2) que se encuentra en el lado opuesto a la palanca (1) y no girar la palanca de bloqueo rápido.

Para bloquear o desbloquear el sistema, abra la palanca de regulación (1) y gire manualmente la tuerca de ajuste (2) para soltar la abrazadera (3). Para volver a apretar, gire manualmente la tuerca de ajuste para apretar la abrazadera, luego, pliegue la palanca.

Atención: asegúrese de haber apretado correctamente el dispositivo antes de usar la bicicleta. Si la palanca puede manipularse ejerciendo una presión mínima con la mano, esto significa que no está suficientemente apretada. Por ello, es necesario apretar la tuerca de ajuste **sin usar herramientas**.

Ajuste del sillín

- A. Al momento de ajustar el sillín en la posición más baja, asegúrese de que este no esté en contacto con ningún elemento de la bicicleta, como el portaequipajes. **De la misma manera, no supere la marca mínima de inserción de la tija del sillín.** Cuando use la bicicleta, esta marca de inserción nunca debe quedar visible.

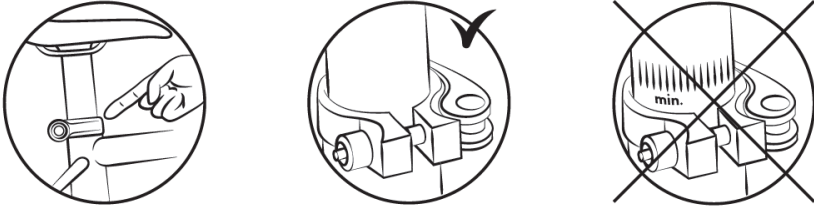

- B. Para comprobar la altura correcta del sillín, es conveniente sentarse con las piernas extendidas y el talón sobre el pedal (fig. B). Al pedalear, la rodilla debe doblarse ligeramente una vez que el pie esté en la posición baja (fig. A).

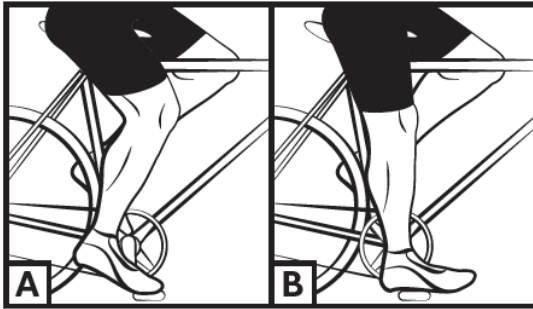

ATENCIÓN: en caso de tener un sillín de muelles, es importante poner una tapa delante de estos últimos cuando se instala una silla portabebés para evitar cualquier riesgo de atraparse los dedos.

Ajuste del manillar con la palanca de sujeción

El manillar de su bicicleta se ajusta tanto en altura como en inclinación.

4. Carga de la batería

Antes de cualquier manipulación de la batería, es imperativo consultar los apartados «Batería» y «Cargador» del presente manual con el propósito de evitar cualquier avería. Debe cargar la batería de la bicicleta antes de poder usar la asistencia eléctrica. Para hacer esto, enchufe la toma del bloque cargador en una toma eléctrica de 220 V y conecte el cable de carga a la toma de la batería (23) que se sitúa en la parte trasera de la bicicleta bajo una tapa de protección. Encima de la batería, el indicador de carga informa sobre el porcentaje de carga de la batería. Pulse el botón del indicador para activarlo. Una vez que termine el procedimiento, vuelva a poner la tapa de la toma de carga.

5. Instalación de los elementos de seguridad

Luz

El producto incluye un sistema de iluminación que consta de dos luces (una blanca en la parte delantera y una roja en el portaequipajes trasero) y dos reflectores naranja situados entre los radios de las ruedas). El sistema de iluminación es un equipo de seguridad de la bicicleta y debe estar instalado en ella obligatoriamente. Compruebe que el sistema de iluminación funciona correctamente antes de salir en bicicleta.

- Luz blanca delantera a pilas: la luz está fijada en la parte delantera de la bicicleta. Encienda/apague la luz delantera moviendo el interruptor que se encuentra encima de ella. La luz se alimenta mediante dos pilas de botón 3 V CR2032. Para cambiar las pilas, saque al parte transparente superior de la luz presionando fuertemente contra la pestaña (con la marca PUSH) que se halla detrás del compartimento, teniendo cuidado con no romperla. Una vez que haya retirado el conjunto, cambie las dos pilas de botón (CR2032) respetando la polaridad que se indica. Vuelva a instalar la pieza transparente presionado contra la pestaña para que entre en la ranura.
- Luz roja trasera a pilas: la luz está fijada en la parte trasera de la bicicleta, bajo el portaequipajes. Encienda/apague la luz

pulsando el botón interruptor que se halla en el centro. La luz está equipada con un sistema de apagado automático en aparcamiento y un led. La luz se alimenta mediante dos pilas LR6 AAA. Para cambiar las pilas, saque el tornillo de la parte inferior de la luz y saque la tapa. Una vez que haya retirado el conjunto, cambie las dos pilas AAA respetando la polaridad que se indica.

Las pilas usadas contienen metales nocivos para el medio ambiente, pueden recogerse en nuestras tiendas para que sean tratadas de forma adecuada. No las deseche con los residuos domésticos o en la calle. Las pilas deben recogerse separadamente.

Timbre

En el manillar, viene montado un timbre (3). Este le permite ser escuchado a 50 m.

El timbre forma parte del equipo de seguridad de su bicicleta, por ello, debe estar presente en el manillar obligatoriamente.

Uso del casco

Para un uso seguro, se recomienda encarecidamente usar un casco. En caso de caída, este garantiza la reducción de los traumatismos craneales.



ATENCIÓN: los niños menores de 14 años (conductores o pasajeros) deben usar casco obligatoriamente.

Para obtener más información, contacte con su distribuidor.

II. Puesta en marcha rápida

ADVERTENCIA: antes de usar la bicicleta con asistencia eléctrica, lea atentamente las instrucciones e indicaciones de seguridad del presente manual. Está en juego su seguridad y el buen funcionamiento de su bicicleta.

Una vez que la bicicleta esté configurada, pulse el botón «ON/OFF» (22) de la batería y, luego, súbase a la bicicleta y pedalee. Tras dos vueltas del pedalier, se activará el motor de asistencia eléctrica y le proporcionará una fuerza de propulsión adicional. Escuchará un ligero zumbido que indica que el motor está activado. Si deja de pedalear, el motor se desactiva y la bicicleta ralentiza, luego, se detiene como una bicicleta común. Para frenar, accione una de las manetas de freno.

III. Ajustes

1. Neumáticos

Verifique regularmente la presión de los neumáticos. Circular con neumáticos inflados de manera insuficiente o en exceso puede afectar el rendimiento, producir un desgaste prematuro, disminuir la autonomía o aumentar los riesgos de accidente. Si observa un desgaste importante o un corte en uno de los neumáticos, cámbielo antes de usar la bicicleta. El fabricante indica un rango de presión en el lateral de la cubierta y el cuadro a continuación. Se debe adaptar la presión teniendo en cuenta peso del usuario.

Modelo	Tamaño de la bicicleta	Tamaño (cámaras de aire y neumáticos)	Presión	
			PSI	Bar
TAKEAWAY E-200	20"	20 x 4	20	1,3

2. Frenos

Antes de cada uso, compruebe que los frenos delantero y trasero estén en perfecto estado de funcionamiento.

La maneta derecha activa el freno trasero. La maneta izquierda activa el freno delantero.

Se recomienda distribuir la fuerza de frenado, de media, según una relación de 60/40 entre la parte delantera y la trasera. La palanca de freno no debe entrar en contacto con el manillar y las fundas no deben someterse a trayectorias en ángulo cerrado para que los cables se

deslicen con un mínimo de fricción. Los cables deteriorados, deshilachados u oxidados deben cambiarse inmediatamente.

ADVERTENCIAS:



- En caso de lluvia o tiempo húmedo, aumentan las distancias de frenado. En ese tipo de situaciones, se recomienda anticipar el frenado.
- En las curvas, al frenar, el manillar puede influir negativamente en el tiempo de respuesta del ciclista.
- No toque los frenos de disco después de un uso intensivo del sistema de frenado de la bicicleta con asistencia eléctrica a riesgo de quemarse.

Ajuste de los frenos de discos mecánicos

Discos: su bicicleta está equipada con discos de 160 mm de diámetro. Las pastillas de freno ejercen presión en un disco fijado al buje de la rueda. La intensidad de dicha presión es controlada por una palanca de freno con un cable. Nunca accione la palanca de freno cuando la rueda esté fuera del cuadro o la horquilla.

Para alinear el estribo de freno (19) (9) de disco mecánico:

- Suelte los tornillos de sujeción del soporte del estribo de freno. Frene con la palanca de freno correspondiente (el estribo se posiciona correctamente) y mantenga la maneta en esta posición al tiempo que vuelve a apretar el tornillo de fijación del soporte del estribo.
- Compruebe que la pastilla interna (en el interior de la rueda) esté en 0,2 - 0,4 mm del disco. Si esto no fuera suficiente, apriete el tornillo de posicionamiento de la pastilla hasta lograr una separación de 0,2 - 0,4 mm entre la pastilla y el disco.
- Para ajustar la pastilla externa (al exterior de la rueda), basta con modificar la tensión del cable de freno para obtener una separación de 0,2 - 0,4 mm en el estribo o la palanca de freno.

Procure nunca arrojar aceite u otro producto lubricante en el disco o las pastillas (por ejemplo, durante el mantenimiento de la

cadena o el desviador). Si esto ocurre, es conveniente desengrasar las pastillas y el disco o cambiarlos. Verifique el alineamiento de las pastillas haciendo girar la rueda.

- Un sistema de tuerca y contratuerca en la palanca de freno le permite ajustar la tensión del cable y, por lo tanto, la fuerza de frenado que variará con el paso del tiempo según el desgaste de las zapatas de freno.

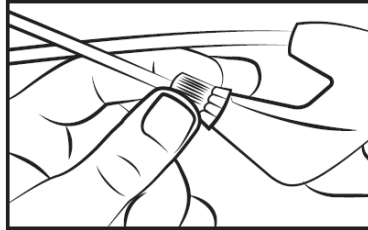

- Las pastillas de freno son estándares, es conveniente sustituirlas cuando no contengan más componente de fricción. La referencia de las pastillas de freno montadas en la bicicleta es la siguiente: **modelo: MD-280 - referencia: E10.11**

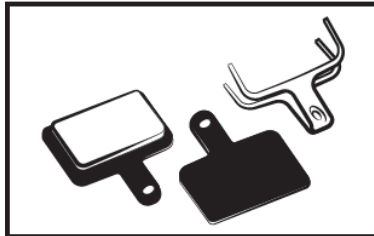

No olvide que las nuevas pastillas de freno deben estar rodadas. El rodaje se realiza andando unos minutos y accionando los frenos de manera alternada entre paradas bruscas y frenadas ligeras.

Cambio de las pastillas de freno

Desmonte la rueda y retire las pastillas usadas del estribo de freno. Ponga las nuevas pastillas en el estribo de manera que las superficies de frenado estén en contacto. No toque las superficies de frenado.

Introduzca las pastillas una después de la otra en el estribo de freno. Luego, ajuste los frenos como se indica más arriba.

3. Desgaste de las llantas

Como cualquier pieza de desgaste, la llanta debe someterse a un control regular. La llanta puede debilitarse y romperse a riesgo de producir una pérdida de control y una caída.

ES



ATENCIÓN: es importante verificar el estado de desgaste de las llantas. Una llanta deteriorada puede resultar muy peligrosa, por ello, debe sustituirse.

4. Ajuste del sistema de cambio de velocidades

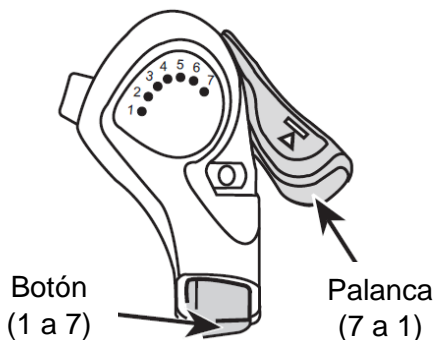

Su bicicleta dispone de varias velocidades intercambiables manualmente gracias a un sistema Shimano Thumb Shifter equipado con un desviador trasero.

Para realizar el cambio que desea, use de manera alternada la palanca o el botón. Mientras más alto sea el indicador, más difícil será pedalear y a la inversa.

Atención, nunca pedalee hacia atrás al cambiar de velocidad y nunca fuerce la palanca de mando.

Para un uso óptimo del sistema, se recomienda cambiar la velocidad cuando no se haga un esfuerzo importante al pedalear.

5. Ajuste de los topes

El recorrido del desviador se ajusta con los tornillos H y L.

El tornillo L permite ajustar el tope superior (lado del piñón grande).

Al soltar el tornillo L, la cadena se posiciona más al exterior del piñón grande.

El tornillo H permite ajustar el tope inferior (lado del piñón pequeño).

Al soltar el tornillo H, la cadena se sitúa más al exterior del piñón pequeño.

Estas manipulaciones se efectúan por cuarto de vuelta. Con cada ajuste, debe obtener una alineación perfecta entre el piñón, la cadena y la roldana del desviador trasero.

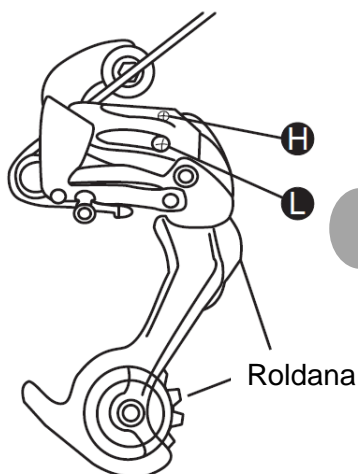

6. Ajuste de la tensión del cable del desviador trasero

Para ajustar correctamente un cambio de piñón, use la ruedecilla que se encuentra en el desviador trasero. Esta permite regular la tensión del cable del desviador y posicionar bien el desviador de acuerdo a la velocidad elegida.

7. Ajuste de la cadena

Su bicicleta está equipada con un desviador trasero externo, la cadena se tensa automáticamente.

Para cambiar la cadena

Generalmente, las cadenas nuevas se venden con demasiados eslabones, por esto, la primera etapa es ajustarla a la longitud adecuada. El método más seguro es contar el número de eslabones de la cadena antigua para adaptar la nueva. Para desmontar la cadena antigua, basta con troncharla (quitar un remache).

Para montar la cadena nueva, pásela alrededor del pedalier y el piñón trasero de manera que se engrane correctamente en los otros

elementos de la transmisión. Para cerrar la cadena, le recomendamos que use un cierre rápido. Este sirve de eslabón hembra que se introduce entre dos eslabones machos. El cierre rápido también permite desmontar la cadena más rápidamente para limpiarla.

Para comprobar si la longitud de la cadena es adecuada, instálela en el piñón pequeño. En esta disposición, la línea imaginaria que se traza entre el buje de la rueda trasera y el eje de la roldana inferior del desviador debe ser vertical.

8. Cambio de los pedales plegables

Para sustituir los pedales, identifíquelos mirando la letra marcada encima (en el eje o la etiqueta). El pedal derecho lleva la marca «R» (del inglés «Right») y el izquierdo, la marca «L» (del inglés «Left»). Gire el pedal R en el sentido de las manecillas del reloj para fijarlo en la biela. Gire el pedal L en el sentido contrario a las manecillas del reloj.

9. Rueda y motor

Tras el primer mes de uso, se recomienda apretar los radios de las ruedas para limitar el impacto de la tracción del motor en la rueda trasera. Al arrancar el motor, se puede escuchar un ligero ruido. Esto es normal, ya que el motor se pone en marcha y asiste el pedaleo. Este ruido puede volverse más fuerte cuando el motor funciona a plena capacidad.

10. Portaequipajes

Su bicicleta incluye un portaequipajes:

Modelo	Tamaño de la bicicleta	Portaequipajes
TAKEAWAY E-200	20"	XJ-20-LC148

Ya está fijado encima de la rueda trasera. Los elementos de sujeción deben apretarse y examinarse regularmente con un par de 4 - 6 Nm.

El portaequipajes ha sido diseñado para soportar una carga máxima de 25 kg. Asimismo, en él se puede instalar una silla para niños.



ATENCIÓN: el portaequipajes no ha sido diseñado para arrastrar un remolque.

Como medida de seguridad, el equipaje debe transportarse únicamente en el portaequipajes. **Atención:** cuando el portaequipajes está cargado, se modifica el comportamiento de la bicicleta. Distribuya la carga del equipaje de manera equivalente a ambos lados para favorecer la estabilidad de la bicicleta. Cualquier equipaje debe atarse firmemente antes de cada uso. Es importante comprobar que nada cuelga, ni corre el riesgo de engancharse en la rueda trasera de la bicicleta. No modifique el portaequipajes, cualquier modificación de este que realice el usuario conlleva la invalidez de estas instrucciones. El equipaje no debe ocultar los reflectores ni las luces de la bicicleta.

11. Pata de cabra

Antes de cualquier uso, compruebe que la pata de cabra (20) esté plegada. La pata de cabra está equipada con un sistema de bloqueo que se desactiva mediante una simple presión con el pie.

B. Mantenimiento

La bicicleta necesita un mantenimiento regular para su seguridad, pero también para prolongar su vida útil. Es importante examinar los elementos mecánicos de manera periódica, con el propósito de sustituir, llegado el caso, las piezas usadas o que presenten signos de desgaste. Al cambiar un componente, es importante usar piezas originales para mantener las prestaciones y la fiabilidad de la bicicleta. Use recambios adecuados para las cubiertas, las cámaras de aire, las piezas de transmisión y los diferentes elementos del sistema de frenado.

Usar las piezas originales es responsabilidad del usuario.



ATENCIÓN: antes de realizar cualquier procedimiento de mantenimiento, siempre retire la batería.

I. Limpieza

Para evitar la corrosión de la bicicleta, es necesario aclararla con agua dulce después de cada uso, particularmente, si se ha expuesto al aire marino. La limpieza debe realizarse con una esponja, un barreño de agua tibia jabonosa y un chorro de agua (sin presión).



ATENCIÓN: nunca use una hidrolimpiadora de alta presión.

II. Lubricación

La lubricación de los distintos componentes que se encuentran en movimiento es fundamental para evitar su corrosión. Aceite la cadena regularmente, cepille los piñones y los platos y, periódicamente, ponga unas gotas de aceite en las fundas de los cables de freno y el desviador. Se recomienda que empiece por limpiar y secar los elementos que lubricará. Para la cadena y el desviador, use aceite específico. Para los otros componentes, use un lubricante adaptado.

III. Inspecciones regulares

Verifique el apriete de la tornillería: palanca, biela, pedales y potencia. Los pares de apriete que se deben aplicar son los siguientes:

PIEZAS	PAR RECOMENDADO (Nm)	INSTRUCCIONES PARTICULARES
Pedales en bielas	30 - 40	Lubricar las roscas
Biela en caja	30 - 40	Lubricar las roscas
Apriete juego de dirección	14 - 15	Atornillar émbolo (potencia)
Apriete de potencia/manillar		Apriete rápido
Palanca de freno	6 - 8	
Estribos de freno	6 - 8	
Sillín en carro	18 - 20	
Abrazadera tija de sillín		Apriete rápido
Rueda	30 - 40	
Portaequipajes	4 - 6	Tornillo M5

Los otros pares de apriete dependen del tamaño de las tuercas: M4: 2,5 a 4,0 N.m, M5: 4,0 a 6,0 N.m, M6: 6,0 a 7,5 N.m. Apriete los tornillos uniformemente según el par indicado.

Controle regularmente los neumáticos (8) y, en particular, el estado de los dientes del neumático trasero: desgaste, cortes, grietas o pellizcos. Cambie el neumático si fuera necesario. Examine las llantas y la ausencia de desgaste excesivo, deformaciones, cortes, grietas, etc.

IV. Revisiones

Para garantizar la seguridad y mantener las piezas en buenas condiciones de funcionamiento, debe solicitar la revisión periódica de su BAE a su distribuidor. Además, un técnico cualificado debe realizar el mantenimiento de su bicicleta regularmente.

Primera revisión: tras 1 mes o 150 km

- Verificación del apriete de los elementos: biela, rueda, potencia, pedales, manillar, abrazadera de sillín,
- Verificación del funcionamiento de la transmisión
- Verificación y ajuste de los frenos,
- Tensión y/o desalabeo de las ruedas.

Todos los años o 2000 km:

- Verificación de los niveles de desgastes (zapatas o pastillas de freno, transmisión y cubiertas),
- Control de los rodamientos (caja de pedalier, ruedas, dirección y pedales),
- Control de los cables (frenos y desviador),
- Verificación de las luces,
- Tensión y/o desalabeo de las ruedas.

Cada 3 años o 6000 km:

- Verificación de los niveles de desgaste (zapatas de freno, transmisión y cubiertas),
- Control de los rodamientos (caja de pedalier, ruedas, dirección y pedales),
- Control de los cables (frenos, desviador y suspensión) o las fundas de freno hidráulico,
- Cambio de la transmisión (cadena, rueda libre y plato),
- Verificación del funcionamiento de la asistencia eléctrica,
- Cambio de las cubiertas,
- Control del desgaste de las ruedas (radios y llantas),
- Tensión de los radios y/o desalabeo de las ruedas,
- Cambio de las pastillas de freno,
- Control de las funciones eléctricas.

C. Asistencia eléctrica

El usuario debe hacer girar el pedalier hacia adelante para usar la asistencia motorizada. Se trata de un aspecto de seguridad importante. Esta BAE proporciona una asistencia motorizada hasta una velocidad de 25 km/h. Más allá, el motor se detiene. Puede andar más rápido, pero en ese caso debe hacerlo mediante su propio esfuerzo, es decir, sin la asistencia eléctrica.

El motor situado en el buje trasero no funcionará mientras usted no haya dado dos vueltas completas al pedalier. Esta función protege el motor y su controlador y prolonga la vida útil de los componentes eléctricos.

I. Asistencia al pedaleo

Para hacer arrancar la bicicleta, accione el interruptor principal «**ON/OFF**» (**encendido/apagado**), que se halla al lado de la batería. (Atención: para que la batería pueda recibir tensión eléctrica, debe ser desbloqueada con su llave).

Los demás ajustes y la información están disponibles directamente en el visualizador del manillar.



RECOMENDACIÓN: apague el interruptor principal sobre la batería cuando no esté montado en la bicicleta. Esto permite ahorrar la energía de la batería.

Nótese que puede usar la bicicleta sin batería, simplemente debe hacer un poco más de esfuerzo al pedalear.

1. Presentación del visualizador led

El visualizador led se presenta de la manera siguiente:

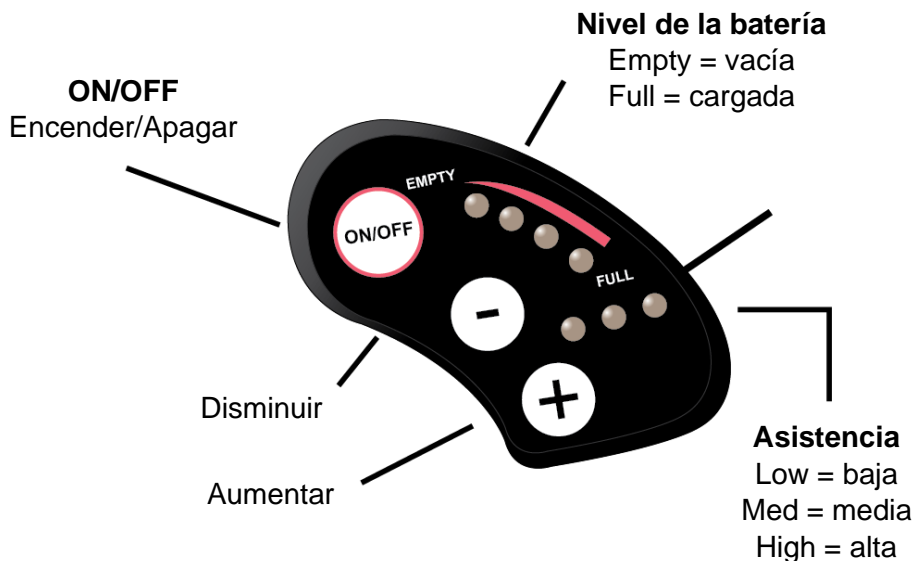

2. Activación y desactivación del visualizador led

Para activar la asistencia, pulse una vez el botón «ON/OFF» del visualizador. Se encienden los ledes rojos indicadores de carga y del nivel de asistencia.

Para desactivar la asistencia, mantenga pulsado el botón «ON/OFF» durante 2 segundos. Se apagan los ledes rojos indicadores de carga y del nivel de asistencia.

3. Visualización de la carga de la batería en el visualizador led

En condiciones normales, accione la alimentación: los cuatro ledes indicarán el nivel de carga de la batería. Cuando todos están encendidos, significa que la carga está en el nivel máximo. Si el último parpadea, significa que la batería debe volver a cargarse inmediatamente antes de usar la bicicleta.

VISUALIZACIÓN	NIVEL DE CARGA
4 ledes encendidos	100 %
3 ledes encendidos	75 %
2 ledes encendidos	50 %
1 led encendido	25 %
1 led parpadeante	La batería está agotada y necesita volver a cargarse inmediatamente.

Si el usuario olvida interrumpir la alimentación después de 5 minutos de inactividad, los cuatro ledes se encenderán uno tras otro para recordar al usuario que debe interrumpir la alimentación y, así, ahorrar energía.

4. Selección del nivel de asistencia en el visualizador led

Cuando se ha accionado la alimentación, puede elegir entre 6 niveles de asistencia. Pulse los botones «+» o «-» para seleccionar uno de estos seis niveles.

Cuando se ha accionado la alimentación, se enciende el led de asistencia «LOW» (nivel de asistencia bajo) de manera fija, lo que significa que la asistencia está en el nivel 1. Para aumentar el nivel, pulse el botón «+» y, para disminuirlo, pulse «-».

VISUALIZACIÓN LED	NIVEL DE ASISTENCIA
○ ○ ○	Asistencia desactivada
○ ○ ○ ↔ ● ○ ○	1
● ○ ○	2
○ ○ ○ ↔ ○ ○ ● ○	3
○ ● ○	4
○ ○ ○ ↔ ○ ○ ○ ●	5
○ ○ ●	6

- Al seleccionar un nivel alto de asistencia (5 y 6), el uso de la batería es mayor y el usuario necesita hacer menos esfuerzo. Estos niveles son adecuados en pendientes, contra el viento o con cargas pesadas.

- Los niveles de asistencia medios (3 y 4) significan que el esfuerzo del usuario y el uso de la batería son iguales.
- Los niveles de asistencia bajos (1 y 2) significan que la propulsión de la bicicleta es efectuada más por el usuario que por la batería. Por lo tanto, se trata de los modos de ahorro de energía. Sugerimos que el usuario emplee el nivel de asistencia 1 cuando monte en bicicleta para hacer deporte.

5. Asistencia peatón en el visualizador led

Para usar la función de «arranque asistido», pulse el botón «+» de manera prolongada, así, la partida será más fácil. Al usar la ayuda para el arranque, la asistencia no supera los 6 km/h.

En cuanto se suelta el botón «+», la ayuda se interrumpe.

D. Batería

I. Lectura del nivel de carga de la batería

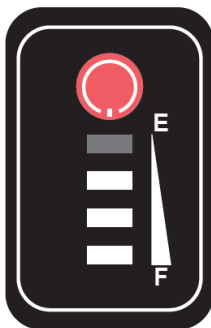

Para conocer el nivel de carga, pulse una vez el botón de carga que se encuentra en la parte superior de la batería, bajo el sillín. Los ledes se encienden para indicar el estado de carga. Luego, se apagan al cabo de 4 segundos (4 ledes = 100 %, 3 ledes = 70 %, 2 ledes = 50 %, 1 led = < 20 %).

II. Encender/Apagar la batería

Para encender la batería, pulse el botón rojo «ON/OFF» que se encuentra en la parte superior de la batería. Vuelva a pulsarlo para apagarla. Cuando la batería está apagada, no suministra más electricidad a la bicicleta. Sin embargo, el visualizador de carga de la batería permanece funcional.

III. Autonomía de la batería

Esta bicicleta con asistencia eléctrica está equipada con una batería de iones de litio de alta calidad. Estas baterías presentan una carga sin efecto memoria y un amplio rango de tolerancia a la temperatura que va de -10 a +40 °C.

Para garantizar una vida útil máxima de la batería y protegerla de los daños, siga las instrucciones de uso y mantenimiento que se indican a continuación.

Una vez cargada la batería, se recomienda dejarla descansar 20 a 30 minutos antes de su uso.

La autonomía de la batería depende de varios factores de uso:

- la elección del modo de asistencia
- el peso del usuario
- la inclinación de la carretera
- el inflado de los neumáticos
- el viento
- el esfuerzo de pedaleo efectuado
- el arranque y la frecuencia de las paradas
- la temperatura exterior.

IV. Instalar y retirar la batería

La batería de las bicicletas eléctricas se sitúa en una carcasa bajo el sillín, está directamente conectada a la caja de mando que se sitúa en la parte delantera.



ADVERTENCIA: antes de manipular la batería, asegúrese de que el interruptor está en la posición apagada.

Instalación de la batería: ponga la batería en su compartimento hasta el fondo de la carcasa.

Bloqueo de la batería: para bloquear la batería en su carcasa y, de esta forma, evitar cualquier robo o pérdida, introduzca la llave en la cerradura que se encuentra en el lateral y gírela media vuelta en sentido horario. Desbloquéela girando la llave media vuelta en sentido antihorario.



ATENCIÓN: retire la llave y guárdela en un lugar seguro.

V. Advertencia y precauciones

Se recomienda recargar la batería regularmente o después de cada uso. Al igual que las baterías de los móviles, estas baterías no tienen efecto memoria. Sin embargo, para optimizar su vida útil, se aconseja:

- evitar los lugares calurosos (temperatura ideal de carga: 20 °C).
- dejar enfriar la batería durante 30 minutos después de usar la bicicleta.

Precauciones de uso:



- Use la batería únicamente con esta bicicleta.
- Para cargar la batería, use únicamente el cargador específico incluido.
- Cargue únicamente la batería en un espacio ventilado correctamente.
- No exponga la batería al calor ni la cargue a pleno sol.
- No desmonte ni modifique la caja ni la batería integrada en esta.
- No conecte los conectores (+) y (-) de la batería con un objeto metálico.
- No exponga la batería a ningún líquido.
- No use una batería averiada.
- No siga cargando la batería si esto no se ha completado al cabo del tiempo de carga teórico.
- No use la batería si esta produce un olor inusual, se calienta de manera inhabitual o si algo no parece normal.
- No deje la batería al alcance de los niños.
- Recargue la batería antes de guardarla durante un tiempo prolongado y repita el procedimiento después del almacenamiento.

VI. Vida útil de las baterías



Tras un gran número de cargas, las baterías pueden sufrir un deterioro de sus prestaciones. Esto dependerá de las costumbres de uso de la BAE.

Debe llevar sus baterías usadas a su tienda o a los puntos de recogida especializados en el reciclaje. Por ningún motivo deseche en la naturaleza la batería al final de su vida útil.

VII. Mantenimiento de la batería

Para garantizar una vida útil máxima de la batería y protegerla de los daños, siga las instrucciones de uso y mantenimiento que se indican a continuación:

Cuando note que la carga de la batería es inferior al 10 %, debe volver a cargarla inmediatamente.



RECOMENDACIÓN: si la bicicleta se usa pocas veces durante un período determinado, es conveniente cargar completamente la batería todos los meses. La caja de la batería debe almacenarse en un lugar seco, protegido y a una temperatura comprendida entre 5 °C y 35 °C.

ADVERTENCIA:

- La vida útil de la batería puede disminuir en caso de almacenarla prolongadamente sin recargarla con regularidad como se ha mencionado antes.
- No use ningún metal para conectar directamente ambos polos de la batería, ya que esto puede provocar un cortocircuito.
- Nunca ponga la batería cerca de una chimenea o ninguna otra fuente de calor.
- No sacuda la batería, no la someta a golpes y evite las caídas.
- Cuando retire el bloque de la batería, manténgalo fuera del alcance de los niños para evitar cualquier accidente.
- Se prohíbe abrir la batería.



E. Cargador

I. Advertencia

Antes de cargar la batería, lea el manual del usuario y el del cargador si vienen incluidos con la bicicleta. Además, tenga en cuenta los puntos siguientes relacionados con el cargador de la batería:

- Siga las instrucciones que figuran en la etiqueta del cargador de la batería.
- No use este cargador cerca de gases explosivos ni sustancia corrosivas.
- No sacuda el cargador, no lo someta a golpes y evite las caídas.
- Siempre proteja el cargador de la lluvia y la humedad; está destinado a un uso en interior.
- La tolerancia de temperatura de este cargador se sitúa entre 0 y +40 °C.
- Se prohíbe desmontar el cargador, en caso de problema, confíe el dispositivo a un reparador cualificado.
- Debe usar únicamente el cargador incluido con su bicicleta eléctrica para evitar cualquier daño. Nótese que no respetar este punto conlleva la anulación de la garantía.
- Durante la carga, la batería y el cargador deben estar alejados 10 cm como mínimo de la pared, en un lugar seco y ventilado. No ponga nada en la proximidad inmediata del cargador durante su uso.
- No toque el cargador durante mucho tiempo durante la carga (riesgo de quemaduras superficiales).
- No coloque el cargador en una posición inestable.
- No cubra el cargador para evitar cualquier sobrecalentamiento durante la carga.
- No sumerja el producto.
- Durante la carga de la batería, evite cualquier contacto con el agua. No toque el cargador con las manos mojadas.
- No use el cargador con una clavija o un cable de alimentación dañado/a. Asegúrese de que la toma del cargador esté

correctamente conectada a la red eléctrica para realizar la carga.

- No cortocircuite los conductores del cargador usando un objeto metálico.
- Desconecte la alimentación antes de conectar o desconectar los conectores de la batería.
- Este cargador ha sido diseñado para cargar baterías de litio, no cargue un tipo de batería incorrecto. No lo use con una batería no recargable.
- Esta bicicleta puede ser utilizada por niños de 14 años como mínimo y por personas con capacidades físicas, sensoriales o mentales reducidas o con falta de experiencia o conocimientos, siempre y cuando se encuentren bajo vigilancia adecuada o si se les proporcionan las instrucciones relativas al uso seguro del aparato y comprenden los riesgos a los que se exponen. Los niños no deben jugar con la bicicleta. Las tareas de limpieza y mantenimiento no deben dejarse en manos de menores sin vigilancia.
- Es conveniente asegurarse de que los niños no jueguen con la bicicleta.
- Mantener fuera del alcance de los niños, este producto no es un juguete.
- El cable flexible externo de este producto no puede cambiarse; en caso de deterioro del cable, es conveniente desechar el producto.
- Al final de la vida útil del producto, confíelo a un centro de reciclaje.

II. Procedimiento de recarga

Si hay una toma de corriente accesible cerca de la bicicleta, puede recargar la batería directamente en la bicicleta sin sacarla. La toma del cargador se sitúa en el lado y está cubierta por una tapa de plástico. Basta con abrirla para acceder a la toma y recargar directamente la batería.

Sacar la batería puede resultar útil en los lugares donde no pueda ponerse la bicicleta o cuando no haya una toma cerca.



RECOMENDACIÓN: la batería debe cargarse en interior, en un lugar ventilado.

Cargue la batería de la bicicleta de acuerdo al procedimiento siguiente:

- Puede hacerlo mediante una toma de corriente estándar. No es necesario accionar el interruptor.
- Introduzca la toma del cargador en la batería y enchufe el cable de alimentación del cargador a una toma cercana.
- Durante la carga, el led sobre el cargador es de color rojo para indicar el funcionamiento correcto. Cuando se vuelve verde, significa que la batería está cargada.
- Para terminar la carga, debe desenchufar la toma de corriente y, luego, la toma conectada a la batería. Por último, cierre la tapa de la toma de la batería.

ES

F. Uso y mantenimiento del motor eléctrico

Nuestras bicicletas con asistencia eléctrica están programadas para iniciar esta asistencia en cuanto el pedalier dé dos vueltas.

Nunca use la bicicleta en lugares inundados o en caso de tormenta. No sumerja los componentes eléctricos en el agua para evitar cualquier daño.

Evite los golpes en el motor para no averiarlo.

G. Mantenimiento del controlador

Es muy importante cuidar el controlador siguiendo las instrucciones a continuación:

- Protéjalo contra cualquier filtración de agua e inmersión.

Observación: si piensa que se ha filtrado agua en la carcasa, apague la batería inmediatamente y continúe sin asistencia. Podrá volver a encenderla cuando el controlador esté seco.

- No sacuda el controlador, no lo someta a golpes y evite las caídas.

ADVERTENCIA: no abra la carcasa del controlador. Cualquier intento de abrir la carcasa del controlador, modificarla o ajustarla conlleva la anulación de la garantía. Recorra a su distribuidor o a un profesional cualificado para que realice las reparaciones.



Cualquier modificación de los parámetros del sistema de gestión eléctrica, particularmente, el cambio del límite de velocidad, está estrictamente prohibido y anula la garantía de la bicicleta.

H. Diagrama eléctrico y especificaciones

Nos reservamos el derecho a modificar este producto sin aviso previo. Para solicitar cualquier información adicional, contacte con su distribuidor.

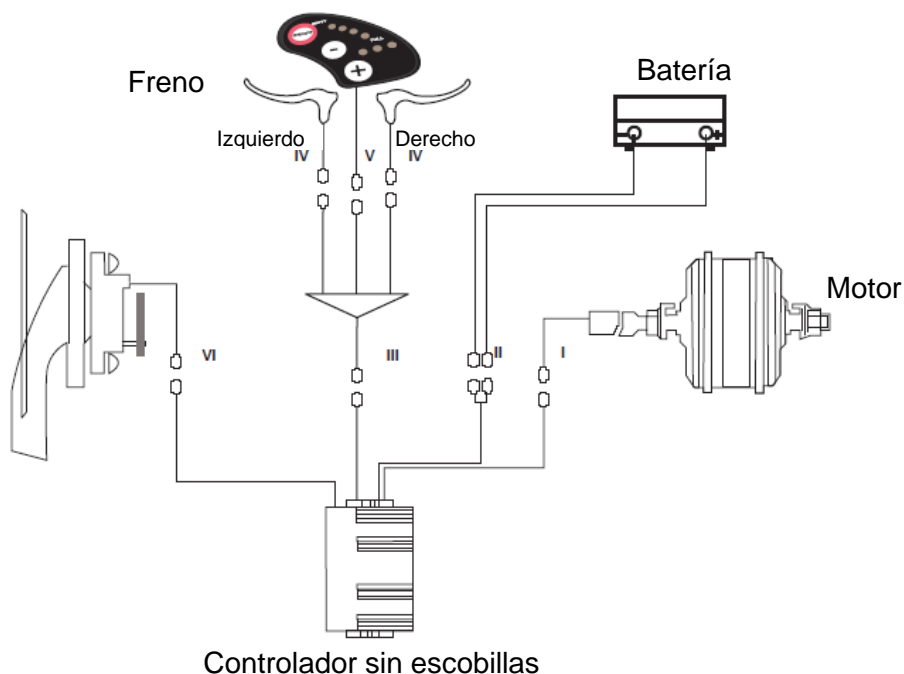

Controlador sin escobillas

<p>I. El cable motor 3 fases está conectado al motor</p> <ol style="list-style-type: none"> 1. Verde (motor HA) 2. Amarillo (motor HB) 3. Azul (motor HC) 	<p>II. Motor</p> <ol style="list-style-type: none"> 1. Rojo (+5 V) 2. Amarillo (motor HB) 3. Verde (motor HA) 4. Azul (motor HC) 5. Negro (tierra) 	<p>III. Cable de alimentación</p> <ol style="list-style-type: none"> 1. Rojo (+36 V) 2. Negro (tierra)
<p>IV. Conexión cable palanca frenos</p> <ol style="list-style-type: none"> 1. Azul (tierra) 2. Rojo (señal de palanca frenos) 	<p>V. Cable sensor de velocidad</p> <ol style="list-style-type: none"> 1. Rojo (+36 V) 2. Azul (bloqueo de corriente débil) 3. Negro (tierra) 4. Blanco (A/D) 5. Verde (señal velocidad rueda) 	<p>VI. Cable alimentación sensor de velocidad conectado al controlador</p> <ol style="list-style-type: none"> 1. Azul (señal velocidad rueda) 2. Rojo (+5 V) 3. Amarillo (tierra)

I. Ficha técnica principal

		Takeaway E-200
Peso máximo: usuario + carga + bicicleta		130 kg
Peso máximo: usuario + carga		101 kg
Velocidad máxima con asistencia		25 km/h
Autonomía *		30 a 40 km
Características del motor	Potencia máxima	250 W
	Tensión	36 V
	Ruido máximo durante el uso **	< 60 dB
Batería	Tipo	litio
	Tensión	36 V
	Capacidad	10,4 Ah
	Peso	2,5 kg
	Tiempo de carga	4 h
	Número de ciclos ($\geq 70\%$ capacidad)	500 ciclos
Cargador	Tensión de entrada	100-240 V
	Tensión de salida	36 V
Peso total de la bicicleta		29 kg
Dimensiones de la bicicleta		20"
Tamaño cubiertas/ruedas		20 x 4 pulgadas

ES

J. Servicio posventa y resolución de problemas

I. Pieza de desgaste

Las distintas piezas de desgaste son elementos estándares. Siempre cambie las piezas desgastadas y/o que debe sustituir por elementos idénticos que estén a la venta en el comercio o ante su distribuidor.

II. Resolución de problemas básicos

No intente acceder o reparar ningún componente usted mismo. Contacte con el especialista más cercano a su domicilio para que una persona cualificada realice el mantenimiento. La información a continuación se proporciona a título explicativo, no se trata de instrucciones destinadas a asistir al usuario para realizar las reparaciones. Cualquier procedimiento de resolución que se menciona debe ser llevado a cabo por un profesional cualificado, consciente de los problemas de seguridad y familiarizado con el mantenimiento eléctrico.

Descripción del problema	Causas posibles	Solución
Después de encender la batería, el motor no asiste el pedaleo.	<ol style="list-style-type: none"> 1) está mal conectado el cable del motor (junta de conexión estanca), 2) la palanca de freno no ha vuelto correctamente a su posición normal, lo que fuerza el apagado del interruptor, 3) se ha quemado el fusible de la batería, 4) el sensor de velocidad está demasiado lejos. 5) no se ha establecido la conexión entre el sensor y el controlador o hay un mal contacto. 	<p>Primero, verifique que la batería esté cargada. Si no es el caso, recárguela, luego:</p> <ol style="list-style-type: none"> 1) compruebe que la conexión sea correcta, que no haya juego, 2) ponga la palanca de freno en su posición normal cuidadosamente, sin frenar, 3) abra la parte superior del bloque de la batería y verifique el estado del fusible. Si está quemado, contacte con su distribuidor o un profesional autorizado para que lo cambie, 4) ajuste la distancia entre el sensor y la banda magnética para que no sea superior a 3 mm, 5) asegúrese de que el controlador y el sensor estén bien conectados.
Ha disminuido la autonomía de la batería (observación: las prestaciones de la batería se ven directamente modificadas por el peso del usuario, el equipaje, la fuerza del viento, el tipo de camino y las frenadas constantes).	<ol style="list-style-type: none"> 1) el tiempo de carga no es suficiente, 2) la temperatura ambiente es demasiado baja y afecta el funcionamiento de la batería, 3) las pendientes o los frecuentes vientos de frente, así como las carreteras en mal estado pueden ser la causa, 4) la presión de los neumáticos es insuficiente (vuelva a inflarlos), 5) paradas y arranques frecuentes, 6) la batería se ha almacenado sin carga durante mucho tiempo. 	<ol style="list-style-type: none"> 1) vuelva a cargar la batería siguiendo las instrucciones (capítulo D), 2) en invierno o en caso de temperaturas inferiores a 0 °C, la batería debe guardarse en interior, 3) se trata de una causa normal y el problema se resolverá con la mejora de las condiciones, 4) infle los neumáticos a una presión de 3,1 bar, 5) el problema se resolverá con la mejora de las situaciones de uso, 6) realice cargas regularmente de acuerdo con el manual de instrucciones. Si esto no resuelve el problema, contacte con su distribuidor o un profesional cualificado.
Después de haber enchufado el cargador, no se encienden los ledes de carga.	<ol style="list-style-type: none"> 1) problema de la toma de corriente, 2) mal contacto entre la toma de entrada del cargador y la toma de corriente, 	<ol style="list-style-type: none"> 1) examine y repare la toma de corriente, 2) examine e introduzca la toma al máximo, 3) realice la carga en interior.

	3) la temperatura es demasiado baja.	Si las soluciones anteriores no surten resultado, contacte con su distribuidor o un profesional cualificado.
Tras una carga de más de 4 a 5 horas, el led indicador de carga aún está rojo (observación: es muy importante cargar la batería respetando las instrucciones para evitar averiar el equipo).	1) la temperatura ambiente es de 40 °C o más, 2) la temperatura ambiente es de 0 °C o menos, 3) la bicicleta no se ha cargado tras su uso, lo que ha excedido la descarga, 4) la tensión de salida es demasiado baja para poder cargar la batería.	1) vuelva a cargar la batería a una temperatura inferior a 40 °C y de acuerdo con las instrucciones, 2) vuelva a cargar la batería en interior y siguiendo las instrucciones, 3) cuide correctamente la batería para evitar una descarga demasiado importante, 4) no haga recargas con una tensión inferior a 100 V. Si las soluciones anteriores no surten resultado, contacte con su distribuidor o un profesional cualificado.

Resolución de problemas relacionados con el cargador:

- La luz roja no funciona durante la carga: compruebe que los conectores estén puestos correctamente. Compruebe que la tensión nominal sea correcta. Si es el caso, verifique el estado del cargador. Si este último está en buen estado, sin duda, la batería presenta un defecto.
- La luz roja no pasa al color verde: interrumpa la alimentación. Al cabo de 5 segundos, vuelva a conectar la alimentación eléctrica. El cargador puede seguir cargando. Si la batería no carga más, sin duda, presenta un defecto.
- La luz roja no pasa al color verde inmediatamente: verifique que la batería esté completamente cargada. Si no lo está, la batería o el cargador presenta un defecto.
- Si ha saltado el fusible: no desmonte el cargador, confíelo a un reparador cualificado que cambiará el fusible por uno nuevo de las mismas características (T3.15 A/250 V).

"Istruzioni originali in lingua francese"

Congratulazioni per l'acquisto della bicicletta a pedalata assistita WAYSERAL!

L'obiettivo del presente manuale è quello di fornire le informazioni necessarie all'uso corretto, alla regolazione e alla manutenzione della bicicletta.

Leggere attentamente le istruzioni prima di salire in sella e conservarle per tutta la durata della bicicletta, in quanto contengono importanti indicazioni di sicurezza e di manutenzione.

Spetta all'utilizzatore leggere il manuale prima di utilizzare il prodotto. Il mancato rispetto di queste istruzioni può comportare rischi derivanti dall'uso improprio della bicicletta e dall'usura prematura di alcuni componenti, che possono causare una caduta e/o un incidente.

Nel caso in cui un pezzo originale presenti un difetto di fabbricazione durante il periodo di garanzia, ci impegniamo a sostituirlo. La durata della garanzia per le biciclette elettriche è la seguente:

- telai e forcelle: 5 anni
- componenti elettrici: 2 anni a condizione che venga eseguita la manutenzione
- qualsiasi altro componente: 2 anni.

La garanzia non include le spese di manodopera e trasporto. L'azienda non può essere considerata responsabile dei danni fuori dall'ordinario o dovuti a un concorso di circostanze. La garanzia è valida solo per l'acquirente iniziale del prodotto, munito di un giustificativo d'acquisto, necessario alla presentazione del reclamo. La garanzia si applica solo in caso di componenti difettosi e non copre la normale usura né i danni causati da incidente, uso improprio, sovraccarico, montaggio o manutenzione non conforme, e l'aggiunta di qualsiasi altro oggetto non previsto per essere utilizzato con la bicicletta.

Nessuna bicicletta è eterna e nessun reclamo potrà essere accettato se si fonda sui danni causati da uso improprio, sopraggiunti durante competizioni, per compiere acrobazie, salti su una rampa o altre attività simili. I reclami devono essere presentati dal proprio rivenditore che fungerà da intermediario. I diritti dell'utilizzatore non sono compromessi.

L'azienda si riserva il diritto di cambiare o modificare qualsiasi specifica senza preavviso. Tutte le informazioni e le specifiche tecniche contenute in questa brochure sono considerate corrette al momento della stampa.

La bicicletta è stata attentamente progettata e fabbricata in conformità con i requisiti della norma europea EN 15194.

Condizioni d'uso della bicicletta a pedalata assistita

La bicicletta è dotata di un motore elettrico che ASSISTE l'utilizzatore fornendogli una forza motrice supplementare che riduce lo sforzo che egli deve compiere. Tuttavia si tratta solo di un AIUTO alla pedalata, non la sostituisce. È necessario pedalare per avanzare, con o senza assistenza elettrica.

La bicicletta a pedalata assistita è progettata per un uso urbano e periurbano, permette di spostarsi in città, su strada o su una superficie lastricata, dove gli pneumatici sono sempre a contatto con il suolo. È dotata di una pedalata elettrica assistita che faciliterà qualsiasi spostamento quotidiano, per andare sempre più lontano e per un tempo superiore. La bicicletta a pedalata assistita è una bicicletta per adulti, destinata a persone di età superiore ai 14 anni. Qualora la bicicletta venga usata da un bambino, la responsabilità ricade sui genitori che devono garantirne l'uso in massima sicurezza da parte del bambino.

La bicicletta non è destinata a un uso su terreni non asfaltati o in cattivo stato. Non è progettata per fare fuoristrada, né per le competizioni. Il mancato rispetto di questo uso può causare una caduta o un incidente e può danneggiare in modo prematuro e potenzialmente irreversibile lo stato della bicicletta a pedalata assistita.

La bicicletta a pedalata assistita non è un ciclomotore. L'assistenza ha l'obiettivo di fornire un'integrazione alla pedalata. Nel momento in cui si comincia a pedalare, il motore si attiva e limita lo sforzo. Si tratta di un AIUTO alla pedalata, ma questo non la sostituisce. È necessario pedalare per avanzare, con o senza assistenza elettrica.

L'assistenza varia in base alla velocità della bicicletta, importante all'avvio, meno sostenuta quando la bicicletta è in corsa, e poi scompare quando raggiunge i 25 km/h. L'assistenza viene interrotta non appena una delle due leve del freno è azionata o la velocità è superiore ai 25 km/h. Questa riprenderà automaticamente pedalando al di sotto dei 23 km/h.

La bicicletta deve essere sottoposta a regolare manutenzione come indicato nel presente manuale.



AVVERTENZA: come qualsiasi componente meccanico, una bicicletta a pedalata assistita è sottoposta a sforzi elevati e si usura. I vari materiali e componenti possono reagire in modo diverso all'usura o alla fatica. Se la durata prevista per un componente è stata superata, quest'ultimo può rompersi improvvisamente, rischiando di comportare lesioni al ciclista. Fessure, graffi e scolorimento nelle zone soggette a sforzi elevati indicano che il componente ha superato la sua durata e deve essere sostituito.

Raccomandazione per un uso nella massima sicurezza:

Prima di utilizzare la bicicletta a pedalata assistita, assicurarsi del suo corretto funzionamento. Verificare soprattutto i seguenti punti:

- La posizione deve essere comoda.
- Dadi, viti, leve di serraggio e componenti sono serrati correttamente.
- I freni sono funzionanti.
- La corsa del manubrio è buona, senza gioco eccessivo e la barra manubrio è fissata correttamente all'attacco manubrio (pipa).
- Le ruote non sono ostacolate e i cuscinetti sono regolati nel modo corretto.
- Le ruote sono avvitate correttamente e attaccate al telaio/alla forcella.
- Gli pneumatici sono in buono stato e la loro pressione è corretta.

- I cerchi sono in buono stato.
- I pedali sono saldamente attaccati alla pedivella.
- La trasmissione funziona correttamente.
- I catadiottri si trovano nella posizione giusta.



RACCOMANDAZIONE: la bicicletta a pedalata assistita deve essere sottoposta a revisione ogni 6 mesi da parte di un professionista che ne garantisca il corretto funzionamento e la sicurezza. Spetta all'utilizzatore assicurarsi che tutti i componenti siano in buono stato di funzionamento prima dell'uso.

IT

Scegliere un ambiente sicuro, lontano dal traffico, per fare pratica con la nuova bicicletta. L'assistenza può avviarsi con forza, verificare che il manubrio sia dritto e che la strada sia libera.

Assicurarsi di essere in buona salute prima di salire sulla bici.

In caso di condizioni climatiche inabituali (pioggia, freddo, buio...), prestare la massima attenzione e adattare di conseguenza la velocità e le proprie reazioni.

Durante il trasporto della bicicletta fuori dal veicolo (portabiciclette, portapacchi...), si consiglia di rimuovere la batteria e di tenerla in un ambiente temperato.

L'utilizzatore deve rispettare i requisiti della normativa nazionale quando la bicicletta è utilizzata sulle strade pubbliche (ad esempio in materia di illuminazione, segnalazione, ecc.).

La società MGTS declina ogni responsabilità in caso di mancato rispetto della normativa vigente da parte dell'utilizzatore della bicicletta.



AVVERTENZA: l'utilizzatore è consapevole di essere responsabile per qualsiasi perdita, lesione o danno causato dal mancato rispetto delle istruzioni di cui sopra, che invaliderà automaticamente la garanzia.

Indice

A.	Struttura della bicicletta a pedalata assistita	181
I.	Primo avvio e regolazioni	182
1.	Apertura e chiusura dell'attacco manubrio, del telaio e dei pedali.....	182
2.	Sistema di blocco rapido	183
3.	Piegatura dell'attacco manubrio e regolazione della sella tramite il collare del blocco rapido.....	184
4.	Messa in carica della batteria	186
5.	Posizionamento degli elementi di sicurezza	186
II.	Avvio rapido.....	188
III.	Regolazioni.....	188
1.	Pneumatici	188
2.	Freni.....	189
3.	Usura dei cerchi	191
4.	Regolazione del sistema del cambio	192
5.	Regolazione degli arresti	193
6.	Regolazione de la tensione del cavo del deragliatore posteriore	193
7.	Regolazione della catena	193
8.	Sostituzione dei pedali pieghevoli.....	194
9.	Ruota e motore.....	194
10.	Portapacchi	194
11.	Cavalletto	195
B.	Manutenzione.....	196
I.	Pulizia.....	196
II.	Lubrificazione	196
III.	Controlli regolari	197

IV.	Revisioni.....	197
C.	Assistenza elettrica alla pedalata.....	199
I.	Pedalata assistita	199
1.	Presentazione del display a LED.....	200
2.	Attivazione/disattivazione del display a LED.....	200
3.	Visualizzazione della carica della batteria sul display a LED200	
4.	Selezione del livello di assistenza sul display a LED	201
5.	Assistenza pedoni su display a LED.....	202
D.	Batteria	203
I.	Lettura del livello di carica della batteria	203
II.	Accensione/Spegnimento della batteria.....	203
III.	Autonomia della batteria	203
IV.	Inserimento/rimozione della batteria	204
V.	Avvertenza, precauzioni.....	204
VI.	Durata delle batterie.....	205
VII.	Manutenzione della batteria.....	206
E.	Caricabatteria	207
I.	Avvertenza	207
II.	Procedura di ricarica	208
F.	Utilizzo e manutenzione del motore elettrico	210
G.	Manutenzione del controller	211
H.	Schema elettrico e specifiche tecniche	212
I.	Scheda tecnica principale	213
J.	Assistenza postvendita e risoluzione dei problemi	214
I.	Pezzi soggetti ad usura.....	214
II.	Risoluzione dei problemi di base	214

A. Struttura della bicicletta a pedalata assistita

IT



- | | |
|---|---|
| 1. Attacco manubrio (pipa) e manubrio | 13. Catena della bicicletta |
| 2. Display | 14. Blocco rapido - regolazione altezza sella |
| 3. Cambio | 15. Sella e reggisella |
| 4. Blocco rapido - regolazione altezza manubrio | 16. Portapacchi |
| 5. Collare di piegatura attacco manubrio | 17. Catadiottro posteriore |
| 6. Parafango anteriore | 18. Parafango posteriore |
| 7. Forcella | 19. Freno a disco posteriore |
| 8. Pneumatico e cerchio | 20. Motore nel mozzo posteriore |
| 9. Freno a disco anteriore | 21. Deragliatore |
| 10. Telaio pieghevole | 22. Batteria e display |
| 11. Articolazione per la piegatura del telaio | 23. Presa del caricabatteria |
| 12. Pedivella | |

I. Primo avvio e regolazioni

1. Apertura e chiusura dell'attacco manubrio, del telaio e dei pedali

1. **Telaio pieghevole:** per occupare meno spazio per la sua sistemazione o durante il trasporto in un veicolo, la bicicletta a pedalata assistita può essere piegata in due. Per piegarla, basta sbloccare il sistema di blocco rapido posto al centro del telaio (11) e spingere la parte anteriore della bicicletta tenendo saldamente la parte posteriore (**vedere qui di seguito la procedura di blocco/sblocco**). **Attenzione:** una volta riaperta la bicicletta, verificare sempre che il sistema di blocco rapido sia saldamente bloccato prima di salire in sella.
2. **Pedali pieghevoli:** per occupare meno spazio per la sua sistemazione, i pedali della bicicletta sono pieghevoli. Per aprire o chiudere i pedali, posizionare il dito nella parte centrale del pedale (12) e spingere il blocco verso l'esterno. Il pedale si sblocca e può essere aperto o chiuso tirando verso l'alto o verso il basso.

Attenzione: una volta riaperto il pedale, verificare sempre che il sistema di blocco rapido sia saldamente bloccato prima di salire in sella.

2. Sistema di blocco rapido

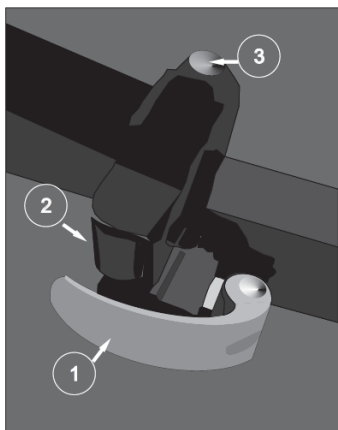

Fig. 1: Posizione chiusa

1: Leva 2: Dado di regolazione 3: Asse cerniera

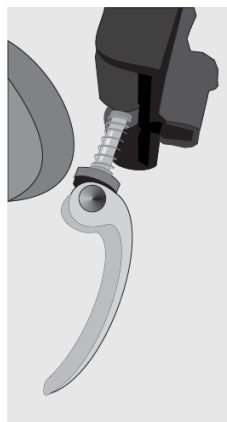

Fig. 2: Posizione aperta

ATTENZIONE: i dispositivi di blocco rapido sono progettati per essere azionati manualmente. **Non utilizzare mai strumenti per bloccare o sbloccare il meccanismo per non danneggiarlo.** Per regolare la forza di serraggio, utilizzare il dado di regolazione (fig. 1-2) posto dalla parte opposta della leva (fig. 1-1) e non girare la leva di blocco rapido.

Per bloccare o sbloccare il sistema, aprire la leva di blocco (fig. 1-1) e girare a mano il dado posto dalla parte opposta della vite di serraggio (fig. 1-2) per allentare il sistema. Far quindi uscire la vite di serraggio dall'alloggiamento ruotandolo con la leva (vedere fig. 2). Premere il pulsante dell'Asse cerniera (vedere figura 1-3) posto in alto dell'alloggiamento e tirare la leva verso l'alto per sbloccare il meccanismo di chiusura. Tirare la parte anteriore del telaio per chiudere la bicicletta

Per richiudere la bicicletta, tirare nuovamente la parte anteriore del telaio per farlo tornare nell'alloggiamento fino a quando il pulsante di sblocco si inserisce nel foro con l'emissione di un clic. Ruotare la vite di serraggio per farla tornare nell'intaccatura dell'alloggiamento. Girare manualmente il dado di regolazione per stringere la vite, quindi piegare la leva.

Attenzione: assicurarsi di aver correttamente stretto il dispositivo prima di utilizzare la bicicletta. Se la leva può essere manovrata esercitando una minima pressione manuale, questo significa che non è sufficientemente stretta. È necessario pertanto stringere il dado di regolazione **senza utilizzare strumenti**.

3. Piegatura dell'attacco manubrio e regolazione della sella tramite il collare del blocco rapido.

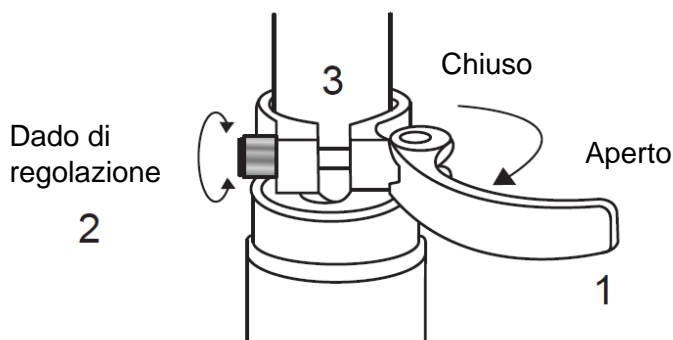

ATTENZIONE: i dispositivi di blocco rapido sono progettati per essere azionati manualmente. **Non utilizzare mai strumenti per bloccare o sbloccare il meccanismo per non danneggiarlo.** Per regolare la forza di serraggio, utilizzare il dado di regolazione (2) posto dalla parte opposta della leva (1) e non girare la leva di blocco rapido.

Per bloccare o sbloccare il sistema, aprire la leva di regolazione (1) e girare a mano il dado di regolazione (2) per allentare il collare (3). Per stringere, girare manualmente il dado di regolazione per avvitare il collare, quindi piegare la leva.

Attenzione: assicurarsi di aver correttamente stretto il dispositivo prima di utilizzare la bicicletta. Se la leva può essere manovrata esercitando una minima pressione manuale, questo significa che non è sufficientemente stretta. È necessario pertanto stringere il dado di regolazione **senza utilizzare strumenti**.

Regolazione della sella

- A. Durante la regolazione della sella nella posizione più bassa, assicurarsi che quest'ultima non tocchi nessun componente della bicicletta, ad esempio il portapacchi. **Allo stesso modo, non superare il punto di riferimento minimo di inserimento del reggisella.** Questo punto di riferimento non deve mai essere visibile durante l'uso della bicicletta.

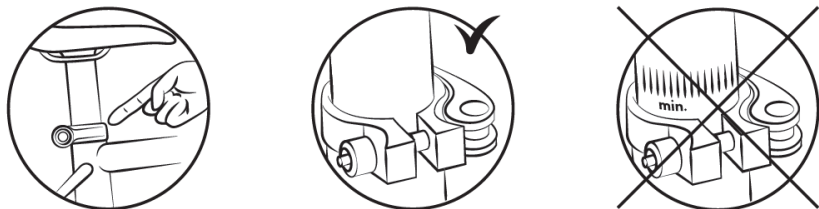

- B. Per verificare l'altezza corretta della sella, bisogna sedersi con le gambe tese e il tallone appoggiato sul pedale (fig. B). Mentre si pedala, il ginocchio sarà leggermente piegato con il piede in posizione bassa (fig. A).

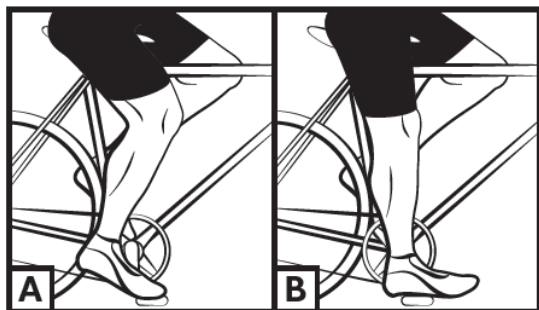

ATTENZIONE: in caso di sella con le molle e se si monta un seggiolino, è importante montare una protezione davanti alle molle della sella, in modo da evitare che le dita possano incastrarsi.

Regolazione del manubrio tramite leva di serraggio

Il manubrio della bicicletta è regolabile sia in altezza sia in inclinazione.

4. Messa in carica della batteria

Prima di qualsiasi manipolazione della batteria, è necessario consultare la sezione "Batteria" e "Caricabatteria" del manuale per evitare eventuali danni. Prima di poter utilizzare la pedalata assistita, è necessario caricare la batteria della bicicletta. Per farlo, collegare la presa del blocco caricabatteria a una presa elettrica da 220 V e connettere il cavo di ricarica alla presa della batteria (23), posto sulla parte posteriore della bicicletta, sotto una valvola di protezione. Sulla parte superiore della batteria, l'indicatore di ricarica mostra il tasso di carica della batteria. Premere il pulsante dell'indicatore per attivarlo. Riposizionare la valvola sulla presa di ricarica una volta terminata l'operazione.

IT

5. Posizionamento degli elementi di sicurezza

Illuminazione

L'illuminazione è fornita ed è formata da due luci (una bianca davanti e una rossa fissata sul portapacchi posteriore) e da due catadiottri arancioni collocati tra i raggi delle ruote). Il sistema di illuminazione è una dotazione di sicurezza della bicicletta e deve essere obbligatoriamente presente su di essa. Verificare che il sistema di illuminazione funzioni correttamente prima di mettersi in marcia.

- Luce bianca anteriore a pila: la luce è fissata sulla parte anteriore della bicicletta. Accendere/spegnere la luce anteriore spostando l'interruttore posto sopra di essa. La luce è alimentata da due pile a bottone da 3 V CR2032. Per sostituire le pile, rimuovere la parte trasparente superiore della luce esercitando una forte pressione sulla linguetta (contrassegnata dalla scritta PUSH) posta dietro la scatola, facendo attenzione a non romperla. Dopo aver tolto il gruppo, sostituire le due pile a bottone (CR2032) rispettando la polarità indicata. Riposizionare la parte trasparente premendo la linguetta per farla entrare nell'intaccatura.
- Luce rossa posteriore a pila: la luce è fissata sulla parte posteriore della bicicletta, sotto il portapacchi. Accendere/spegnere la luce premendo il pulsante interruttore posto al centro. La luce è dotata di un sistema di spegnimento

automatico in sosta e di un LED. La luce è alimentata da due pile LR6 AAA. Per sostituire le pile, rimuovere la vite posta sulla parte inferiore della luce e togliere la protezione. Dopo aver tolto il gruppo, sostituire le due pile AAA rispettando la polarità indicata.

Le pile esaurite contengono metalli dannosi per l'ambiente. Esse potranno essere raccolte nei nostri negozi per un trattamento appropriato, non gettarle con la spazzatura domestica o nell'ambiente. Per le pile va effettuata la raccolta differenziata.

IT

Campanello

Sul manubrio è montato un campanello (3). Permetterà di essere sentiti a 50 m di distanza.

Il campanello è una dotazione di sicurezza della bicicletta e deve essere obbligatoriamente presente sul manubrio.

Indossare un casco

Per un uso sicuro, si consiglia fortemente di indossare un casco per bicicletta. Assicura la riduzione dei traumi cranici in caso di caduta.



ATTENZIONE: indossare il casco è obbligatorio per i bambini di età inferiore ai 14 anni sia come conducenti sia come passeggeri.

Per maggiori informazioni, rivolgersi al proprio rivenditore.

II. Avvio rapido

AVVERTENZA: leggere attentamente le istruzioni per l'uso e quelle di sicurezza del presente manuale prima di utilizzare la bicicletta a pedalata assistita. Ne va della sicurezza dell'utilizzatore e del corretto funzionamento della bicicletta.

Dopo aver configurato la bicicletta, premere il pulsante "ON/OFF" (22) della batteria, quindi salire in sella e iniziare a pedalare. Dopo due giri di pedivella, il motore ad assistenza elettrica si aziona e fornisce una forza motrice supplementare. Si sentirà un leggero ronzio che indica che il motore si è azionato. Se si smette di pedalare, il motore si disattiva e la bicicletta rallenta per poi fermarsi come una normale bicicletta. Premere una delle due leve del freno per frenare.

III. Regolazioni

1. Pneumatici

Verificare regolarmente la pressione degli pneumatici. Viaggiare con degli pneumatici non gonfi a sufficienza o troppo gonfi può compromettere il rendimento, provocare un'usura prematura, diminuire l'autonomia o aumentare i rischi di incidente. Se è visibile un'usura importante o un taglio su uno pneumatico, sostituirlo prima di usare la bicicletta. Un intervallo di pressione è indicato dal costruttore sul fianco dello pneumatico e nella seguente tabella. La pressione deve essere adattata in base del peso dell'utilizzatore.

Modello	Misura della bicicletta	Misura (camere d'aria e pneumatici)	Pressione	
			PSI	Bar
TAKEAWAY E-200	20"	20 x 4	20	1,3

2. Freni

Prima dell'uso, verificare che i freni anteriore e posteriore funzionino perfettamente.

La leva destra attiva il freno posteriore. La leva sinistra attiva il freno anteriore.

Si raccomanda di ripartire in media la forza frenante in base a un rapporto di circa 60/40 tra la parte anteriore e quella posteriore. La leva del freno non deve entrare in contatto con il manubrio e le guaine non devono subire traiettorie ad angolo chiuso, per far sì che i cavi scorrano senza il minimo attrito. I cavi danneggiati, sfilacciati, arrugginiti devono essere subito sostituiti.

IT

AVVERTENZE:



- in caso di pioggia o tempo umido, gli spazi di frenata si allungano. In queste situazioni si raccomanda di frenare in anticipo.
- In caso di virata, al momento della frenata, il manubrio può avere un'influenza negativa sul tempo di risposta del ciclista.
- Non toccare i freni a disco dopo un uso intensivo del sistema frenante della bicicletta a pedalata assistita per evitare di ustionarsi.

Regolazione dei freni a disco meccanico

Dischi: la bicicletta è dotata di dischi del diametro di 160 mm. Le pastiglie esercitano una pressione su un disco attaccato al mozzo della ruota. L'intensità della pressione è comandata da una leva del freno con un cavo. Non azionare mai la leva del freno quando la ruota è staccata dal telaio o dalla forcella.

Per allineare la pinza del freno (19) (9) al disco meccanico:

- Allentare la vite di fissaggio del supporto della pinza del freno. Frenare con la leva del freno corrispondente (la pinza del freno si posiziona correttamente) e mantenere la leva del freno in questa posizione stringendo la vite di fissaggio del supporto della pinza.

- Verificare che la pastiglia interna (all'interno della ruota) sia a 0,2 - 0,4 mm dal disco. Se questo non è sufficiente, stringere la vite di posizionamento della pastiglia fino a ottenere una distanza di 0,2 - 0,4 mm tra la pastiglia e il disco.
- Per regolare la pastiglia esterna (all'esterno della ruota), basta modificare la tensione del cavo del freno per ottenere una distanza di 0,2 - 0,4 mm, a livello della pinza o della leva del freno.

Non spruzzare mai olio o qualsiasi sostanza lubrificante sul disco o sulle pastiglie (ad esempio in occasione della manutenzione della catena o del deragliatore). Se ciò si verifica, è opportuno sgrassare le pastiglie e il disco o sostituirli. Verificare l'allineamento delle pastiglie facendo girare la ruota.

- Un sistema di dado e controdado a livello della leva del freno permette di regolare la tensione del cavo, la forza di frenata che varierà nel tempo in base all'usura dei pattini del freno.

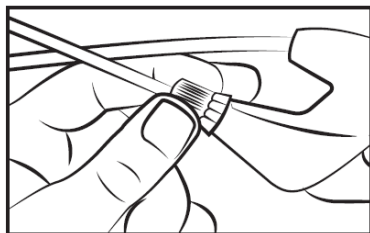

- Le pastiglie del freno sono standard, è opportuno sostituirle quando non presentano più il componente di frizione. La referenza delle pastiglie dei freni montate sulla bicicletta è la seguente: **modello: MD-280 - referenza: E10.11**

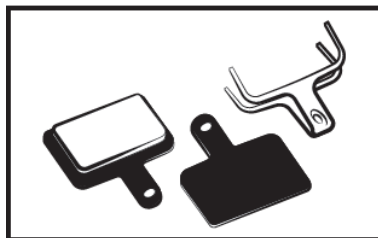

Non dimenticare che le nuove pastiglie dei freni devono essere rodate. Il rodaggio si effettua in pochi minuti azionando i freni in modo alternato con frenate brusche e frenate leggere.

IT

Sostituzione delle pastiglie dei freni

Smontare la ruota e rimuovere le pastiglie usurate dalla pinza del freno. Posizionare le nuove pastiglie nella pinza in modo che le superfici frenanti siano in contatto. Non toccare le superfici frenanti. Inserire le pastiglie una dopo l'altra nella pinza del freno. Regolare quindi i freni come indicato qui sopra.

3. Usura dei cerchi

Come qualsiasi pezzo soggetto a usura, il cerchio deve essere sottoposto a un controllo regolare. Il cerchio può indebolirsi e rompersi, causando una perdita di controllo o una caduta.



ATTENZIONE: è molto importante verificare lo stato di usura dei cerchi. Un cerchio danneggiato può rivelarsi pericoloso e deve essere sostituito.

4. Regolazione del sistema del cambio

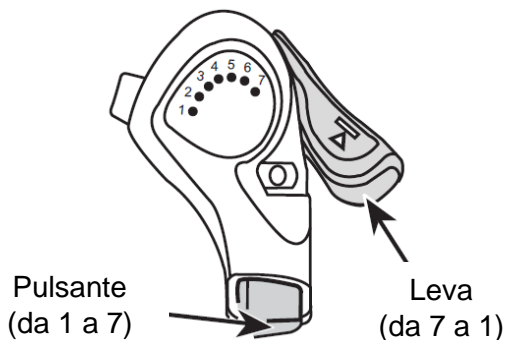

La bicicletta include diverse marce interscambiabili manualmente grazie a un sistema Shimano Thumb Shifter con un deragliatore posteriore.

Utilizzare la leva o il pulsante per cambiare marcia come desiderato. Più l'indicatore è alto, più sarà difficile pedalare, e viceversa.

Attenzione, non pedalare mai all'indietro durante il cambio marce e non forzare mai la leva di comando.

Per un uso ottimale del sistema, si raccomanda di non cambiare marcia durante sforzi di pedalata importanti.

5. Regolazione degli arresti

Il giro del deragliatore si regola tramite le viti H e L.

La vite L permette di regolare l'arresto superiore (lato pignone grande).

Allentando la vite L, la catena si posiziona più all'esterno del pignone grande.

La vite H permette di regolare l'arresto inferiore (lato pignone piccolo).

Allentando la vite H, la catena si posiziona più all'esterno del pignone piccolo.

Queste manipolazioni si effettuano a quarti di giro. Dopo ogni regolazione, si deve ottenere un allineamento perfetto tra il pignone, la catena e la puleggia guida del deragliatore posteriore.

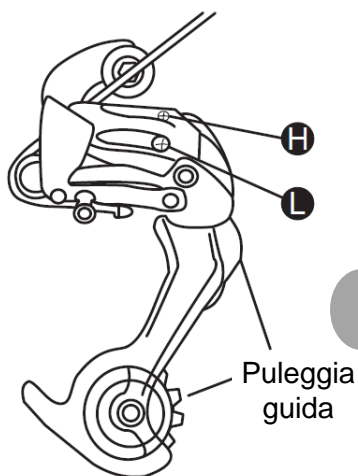

IT

6. Regolazione de la tensione del cavo del deragliatore posteriore

Per regolare un cambio di pignone in modo corretto, utilizzare la rotella presente sul deragliatore posteriore. Questa rotella permette di regolare la tensione del cavo del deragliatore e di posizionare correttamente il deragliatore in base alla marcia selezionata.

7. Regolazione della catena

La bicicletta è dotata di un deragliatore posteriore esterno e la catena si tende automaticamente.

Sostituzione della catena

Poiché le catene nuove sono di solito vendute con troppe maglie, il primo passo è quello di accorciarle alla lunghezza giusta. Il metodo più sicuro consiste nel contare il numero di maglie della vecchia catena in modo da regolare quella nuova. Per smontare la vecchia catena, basta sfilarla (rimuovere un rivetto).

Per montare la nuova catena, farla passare attorno alla corona della guarnitura e al pignone posteriore, in modo che si colleghi

correttamente agli altri elementi di trasmissione. Per chiudere la catena si raccomanda di utilizzare un attacco rapido. Questo fungerà da maglia femmina che si inserirà tra due maglie maschi. L'attacco rapido permetterà inoltre di smontare più facilmente la catena per pulirla. Per verificare se la lunghezza della catena è corretta, è necessario metterla sul pignone piccolo. In questa configurazione, la linea virtuale tracciata tra il mozzo della ruota posteriore e l'asse della puleggia inferiore del deragliatore deve essere verticale.

8. Sostituzione dei pedali pieghevoli

Per sostituire i pedali, identificarli tramite la lettera indicata su di essi (sull'asse o sull'etichetta). Il pedale destro è contrassegnato dalla lettera "R" (Right) e il pedale sinistro dalla lettera "L" (Left). Girare il pedale R in senso orario per fissarlo alla pedivella. Girare il pedale L in senso antiorario.

9. Ruota e motore

Dopo il primo mese di utilizzo, si consiglia di stringere nuovamente i raggi delle ruote per limitare l'impatto della trazione del motore sulla ruota posteriore. Durante l'avvio del motore, si potrebbe avvertire un leggero rumore. Questo rumore è normale, poiché il motore si avvia e assiste la pedalata. Esso può diventare più forte quando il motore è sollecitato al massimo.

10. Portapacchi

La bicicletta è venduta con un portapacchi:

Modello	Misura della bicicletta	Portapacchi
TAKEAWAY E-200	20"	XJ-20-LC148

È già fissato sopra la ruota posteriore. Gli elementi di fissaggio devono essere avvitati e verificati regolarmente alla coppia di 4 - 6 Nm. Il

portapacchi è stato creato per sostenere un peso di massimo 25 kg; è possibile fissare un seggiolino per bambini.



ATTENZIONE: il portapacchi non è progettato per trainare un rimorchio.

Per sicurezza, i bagagli devono essere trasportati solamente sul portapacchi. **Attenzione:** quando il portapacchi è carico, il comportamento della bicicletta si modifica. Ripartire il carico dei bagagli in modo equo su entrambi i lati per favorire la stabilità della bicicletta. Qualsiasi bagaglio deve essere agganciato saldamente al portapacchi prima di usare la bicicletta. È importante verificare che non ci sia nulla penzoloni né che rischi di incastrarsi nella ruota posteriore della bicicletta. Non modificare il portapacchi, qualsiasi modifica da parte dell'utilizzatore comporta la nullità delle presenti istruzioni. I bagagli non devono occultare i catarifrangenti e le luci della bicicletta.

11. Cavalletto

Prima di usare la bicicletta, verificare che il cavalletto (20) sia tirato su. Il cavalletto è dotato di un sistema di blocco che si disattiva tramite semplice pressione del piede.

B. Manutenzione

La bicicletta deve essere sottoposta a una manutenzione regolare sia per la sicurezza sia per aumentarne la durata. È importante controllare periodicamente gli elementi meccanici per garantire la sostituzione dei pezzi usurati o che presentino tracce di usura. Al momento della sostituzione di un componente, è importante usare dei pezzi originali per mantenere le prestazioni e l'affidabilità della bicicletta. Utilizzare pezzi di ricambio appropriati per quel che riguarda gli pneumatici, le camere ad aria, gli elementi di trasmissione e i vari elementi del sistema frenante.

Ricade sotto la responsabilità dell'utilizzatore l'utilizzo di pezzi di ricambio non originali.



ATTENZIONE: Rimuovere sempre la batteria prima di effettuare qualsiasi operazione di manutenzione.

I. Pulizia

Per evitare la corrosione della bicicletta, è necessario sciacquarla con acqua dolce dopo ogni utilizzo, soprattutto se è stata esposta all'aria di mare. La pulizia deve essere eseguita con una spugna, una vaschetta di acqua tiepida e un getto d'acqua (non pressurizzato).



ATTENZIONE: non utilizzare mai un'idropulitrice ad alta pressione.

II. Lubrificazione

La lubrificazione è essenziale sui vari componenti in movimento, al fine di evitarne la corrosione. Lubrificare regolarmente la catena, spazzolare i pignoni e le corone, mettere periodicamente delle gocce d'olio nelle guaine dei cavi dei freni e del deragliatore. Si consiglia di cominciare pulendo e asciugando gli elementi da lubrificare. Impiegare dell'olio specifico per la catena e il deragliatore. Utilizzare un lubrificante adatto per gli altri componenti.

III. Controlli regolari

Verificare il serraggio della bulloneria: leva, pedivella, pedali, attacco manubrio. Le coppie di serraggio da applicare sono le seguenti:

COMPONENTI	COPPIA RACCOMANDATA (Nm)	ISTRUZIONI PARTICOLARI
Pedali su pedivelle	30 - 40	Lubrificare la filettature
Pedivella su scocca	30 - 40	Lubrificare la filettature
Serraggio sterzo	14 - 15	Avvitare lo stantuffo (attacco manubrio)
Serraggio attacco manubrio/barra manubrio		Serraggio rapido
Leva del freno	6 - 8	
Pinze dei freni	6 - 8	
Sella su carrello	18 - 20	
Collare reggisella		Serraggio rapido
Ruota	30 - 40	
Portapacchi	4 - 6	Vite M5

Le altre coppie di serraggio dipendono dalle dimensioni dei dadi: M4: da 2,5 a 4,0 Nm, M5: da 4,0 a 6,0 Nm, M6: da 6,0 a 7,5 Nm. Stringere le viti uniformemente alla coppia richiesta.

Controllare regolarmente gli pneumatici (8) e soprattutto lo stato della dentellatura dello pneumatico posteriore: usura, tagli, fessure, pizzicamenti. Sostituire lo pneumatico se necessario. Controllare i cerchi e l'assenza di usura eccessiva, deformazioni, colpi, fessurazioni...

IV. Revisioni

Per garantire la sicurezza e tenere i componenti in un buono stato di funzionamento, la bicicletta a pedalata assistita deve essere controllata periodicamente dal proprio rivenditore. Inoltre la manutenzione della bicicletta deve essere effettuata regolarmente da un tecnico qualificato.

Prima revisione: 1 mese o 150 km

- Verifica del serraggio degli elementi: pedivella, ruota, attacco manubrio, pedali, barra manubrio, collare sella,
- Verifica del funzionamento della trasmissione,
- Verifica e regolazione dei freni,
- Tensione dei raggi e/o compensazione del fuori centro delle ruote.

Ogni anno o 2.000 km:

- Verifica dei livelli di usura (pattini o pastiglie dei freni, trasmissione, pneumatici),
- Controllo dei cuscinetti (scocca della guarnitura, ruote, sterzo, pedali),
- Controllo dei cavi (freni, deragliatore),
- Controllo delle luci,
- Tensione dei raggi e/o compensazione del fuori centro delle ruote.

Ogni 3 anni o 6.000 km:

- Verifica dei livelli di usura (pattini dei freni, trasmissione, pneumatici),
- Controllo dei cuscinetti (scocca della guarnitura, ruote, sterzo, pedali),
- Controllo dei cavi (freni, deragliatore, sospensione) o dei tubi flessibili del freno idraulico,
- Sostituzione della trasmissione (catena, ruota libera, corona),
- Verifica del funzionamento dell'assistenza elettrica alla pedalata,
- Sostituzione degli pneumatici,
- Controllo dell'usura delle ruote (raggi, cerchi),
- Tensione dei raggi e/o compensazione del fuori centro delle ruote,
- Sostituzione delle pastiglie dei freni,
- Controllo delle funzioni elettriche.

C. Assistenza elettrica alla pedalata

L'utilizzatore deve far girare la pedivella in avanti per beneficiare dell'assistenza motorizzata. Si tratta di un aspetto di sicurezza importante. Questa bicicletta a pedalata assistita fornisce un'assistenza motorizzata fino a una velocità di 25 km/h. Oltre, il motore si spegne. È possibile andare più veloci, ma tramite un maggiore sforzo e senza assistenza elettrica.

Il motore situato nel mozzo posteriore non funzionerà finché non saranno stati fatti due giri completi della pedivella. Questa funzionalità protegge il motore e il relativo controller, allungando anche la durata dei componenti elettrici.

IT

I. Pedalata assistita

Per far partire la bicicletta, azionare l'interruttore principale "ON/OFF" sul lato della batteria.

(Attenzione, per poter essere sotto tensione, la batteria deve essere sbloccata tramite la sua chiave).

Il resto delle regolazioni e delle informazioni è accessibile direttamente sul display situato sul manubrio.



RACCOMANDAZIONE: spegnere l'interruttore principale sulla batteria quando non si è più in sella. In questo modo si risparmierà la carica della batteria.

Si noti che la bicicletta può essere utilizzata senza batteria, ma si dovrà compiere uno sforzo leggermente maggiore in fase di pedalata.

1. Presentazione del display a LED

Il display a LED si presenta nel seguente modo:

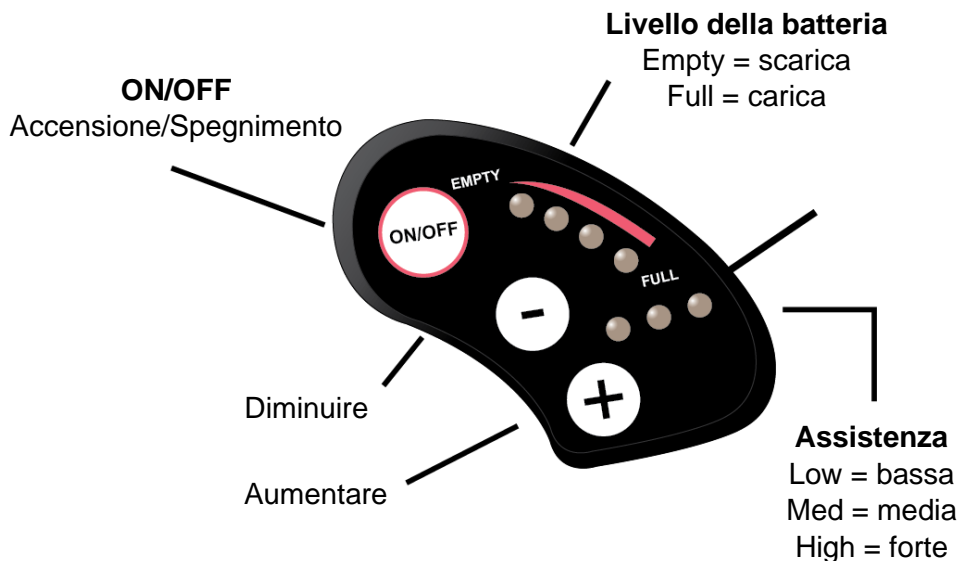

2. Attivazione/disattivazione del display a LED

Per attivare l'assistenza, premere una volta il tasto "ON/OFF" del display. I LED rossi che indicano il livello di carica e di assistenza si accenderanno.

Per disattivare l'assistenza, tenere premuto il tasto "ON/OFF" per 2 secondi. I LED rossi che indicano il livello di carica e di assistenza si spegneranno.

3. Visualizzazione della carica della batteria sul display a LED

In condizioni normali, attivare l'alimentazione: i quattro LED indicheranno il livello di carica della batteria. Quando sono tutti accesi, allora la carica è al suo massimo. Se l'ultimo lampeggia, la batteria deve essere ricaricata immediatamente prima dell'uso della bicicletta.

VISUALIZZAZIONE	LIVELLO DI CARICA
4 LED accesi	100%
3 LED accesi	75%
2 LED accesi	50%
1 LED	25%
1 LED lampeggiante	La batteria è scarica e necessita di una ricarica immediata.

Se l'utilizzatore dimentica di staccare l'alimentazione dopo 5 minuti di inattività, i quattro LED si accenderanno uno dopo l'altro in modo da ricordargli di interromperla e di risparmiare energia.

4. Selezione del livello di assistenza sul display a LED

Quando l'alimentazione è attiva, è possibile scegliere tra 6 livelli di assistenza. Premere i tasti "+" o "-" per selezionare uno di questi sei livelli di assistenza.

Quando l'alimentazione è attiva, il LED di assistenza "LOW" (assistenza bassa) si accende di continuo e l'assistenza è al livello 1. Per aumentare il livello premere il tasto "+", per abbassarlo premere "-".

VISUALIZZAZIONE LED	LIVELLO DI ASSISTENZA
○ ○ ○	Assistenza disattivata
○ ○ ○ ↔ ● ○ ○	1
● ○ ○	2
○ ○ ○ ↔ ○ ● ○	3
○ ● ○	4
○ ○ ○ ↔ ○ ○ ●	5
○ ○ ●	6

- Selezionando un livello di assistenza alto (5 e 6), l'uso della batteria sarà maggiore e sarà richiesto uno sforzo minore all'utilizzatore. Questi livelli sono adattati alle pendenze, al vento frontale o ai forti carichi.
- I livelli di assistenza medi (3 e 4) significano che lo sforzo dell'utilizzatore e l'uso della batteria sono allo stesso livello.

- I livelli di assistenza bassa (1 e 2) significano che la propulsione della bicicletta proviene più dallo sforzo dell'utilizzatore che dall'uso della batteria. Si tratta quindi di modalità di risparmio energetico. Sugeriamo di utilizzare il livello di assistenza 1 quando si usa la bicicletta per fare sport.

5. Assistenza pedoni su display a LED

Premere a lungo il tasto "+" per utilizzare la funzione "avvio assistito" per facilitare la partenza. Quando è utilizzato l'avvio assistito, l'assistenza non supera i 6 km/h.

Non appena si rilascia il tasto "+", si interrompe l'avvio assistito.

D. Batteria

I. Lettura del livello di carica della batteria

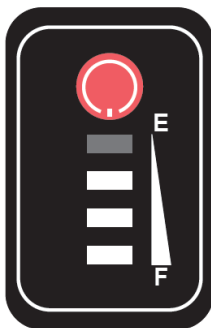

Per conoscere il livello di carica premere una volta il tasto di carica situato sulla parte superiore della batteria, sotto la sella. I LED si accendono per indicare lo stato di carica e poi si spengono dopo 4 secondi (4 LED = 100%, 3 LED = 70%, 2 LED = 50%, 1 LED = <20%).

II. Accensione/Spengimento della batteria

Per accendere la batteria, premere il tasto "ON/OFF" rosso situato sulla parte superiore della batteria. Premerlo nuovamente per spegnerlo. Quando la batteria è spenta, questa non fornisce più elettricità alla bicicletta, ma il display di carica della batteria rimane attivo.

III. Autonomia della batteria

Questa bicicletta a pedalata assistita è dotata di una batteria agli ioni di litio di alta qualità. Le batterie Li-ion hanno una ricarica senza effetto memoria e un ampio intervallo di tolleranza a temperature comprese tra -10 e +40 °C.

Per assicurare la massima durata della batteria e proteggerla dai danni, seguire le istruzioni per l'uso e la manutenzione riportate qui di seguito. Dopo aver caricato la batteria, si consiglia di lasciarla riposare 20-30 minuti prima di utilizzarla.

L'autonomia della batteria dipende da molteplici fattori d'uso:

- la scelta della modalità di assistenza alla pedalata
- il peso dell'utilizzatore

- il dislivello della strada
- il gonfiaggio degli pneumatici
- il vento
- lo sforzo di pedalata fornito
- l'avvio e la frequenza delle soste
- la temperatura esterna.

IV. Inserimento/rimozione della batteria

La batteria sulle biciclette elettriche si trova in un alloggiamento sotto la sella ed è collegata direttamente all'unità di controllo anteriore.

IT



AVVERTENZA: prima di maneggiare la batteria, assicurarsi che l'interruttore sia in posizione spenta.

Installazione della batteria: far scivolare la batteria nel suo vano fino al fondo dell'alloggiamento.

Blocco della batteria: per bloccare la batteria nel suo alloggiamento ed evitare così furti o perdite, inserire la chiave nella serratura posta sul lato e farle fare un mezzo giro in senso orario. Sbloccare compiendo mezzo giro in senso antiorario.



ATTENZIONE: rimuovere la chiave e conservarla in un luogo sicuro.

V. Avvertenza, precauzioni

Si raccomanda di ricaricare la batteria regolarmente o dopo ogni utilizzo. Come le batterie dei telefoni cellulari, non esiste un effetto memoria su queste batterie. Per massimizzare la sua durata, si consiglia comunque di:

- evitare i luoghi caldi (temperatura di ricarica ideale: 20 °C)
- lasciare raffreddare la batteria per 30 minuti dopo l'utilizzo della bicicletta.

Precauzioni d'uso:



- Utilizzare la batteria unicamente con questa bicicletta.
- Utilizzare unicamente il caricabatteria specifico fornito per la ricarica della batteria.
- Caricare la batteria esclusivamente in uno spazio adeguatamente ventilato.
- Non esporre la batteria al calore, né ricaricarla in pieno sole.
- Non smontare né modificare la scatola e la batteria integrata in essa.
- Non collegare i morsetti (+) e (-) della batteria a un oggetto metallico.
- Non esporre la batteria ai liquidi.
- Non utilizzare una batteria danneggiata.
- Non continuare a ricaricare la batteria se la ricarica non si è completata al termine del tempo di ricarica teorico.
- Non utilizzare la batteria se emana un odore inusuale, se si surriscalda in modo insolito o se qualcosa sembra anomalo.
- Non lasciare la batteria alla portata dei bambini.
- Ricaricare la batteria prima di un inutilizzo prolungato e compiere la medesima operazione al riutilizzo.

VI. Durata delle batterie



Le prestazioni delle batterie possono essere intaccate dall'usura dopo tante ricariche. Questo dipenderà dalle abitudini di utilizzo della bicicletta a pedalata assistita.

Le batterie esaurite vanno portate nel proprio negozio o conferite in idonei punti di raccolta specializzati nel loro riciclaggio. In ogni caso non gettare mai le batterie esaurite nell'ambiente.

VII. Manutenzione della batteria

Per assicurare la massima durata della batteria e proteggerla dai danni, seguire le istruzioni per l'uso e la manutenzione seguenti:

Quando si nota che la ricarica è scesa al 10%, la batteria deve essere ricaricata in tempi rapidi.



RACCOMANDAZIONE: se la bicicletta viene utilizzata raramente per un certo periodo, è necessario ricaricare la batteria ogni mese. La scatola della batteria deve essere conservata in un luogo asciutto, sicuro, a una temperatura tra i 5 e i 35 °C.

IT

AVVERTENZA:



- la durata della batteria può ridursi in caso di conservazione prolungata senza ricarica regolare, come menzionato in precedenza.
- Non utilizzare alcun tipo di metallo per collegare direttamente due poli della batteria, poiché in questo modo si potrebbe generare un cortocircuito.
- Non mettere mai la batteria vicino a un camino o a qualsiasi altra fonte di calore.
- Non scuotere la batteria, evitare urti e cadute.
- Quando il blocco batteria è rimosso dalla bicicletta, tenerlo fuori dalla portata dei bambini per evitare incidenti.
- È vietato aprire la batteria.

E. Caricabatteria

I. Avvertenza

Prima di caricare la batteria, leggere il manuale delle istruzioni e il manuale del caricabatteria, se sono forniti con la bicicletta. Prestare inoltre attenzione ai seguenti punti relativi al caricabatteria:

- Rispettare le istruzioni indicate sull'etichetta del caricabatteria.
- Non utilizzare questo caricabatteria vicino a gas esplosivi o a sostanze corrosive.
- Non scuotere il caricabatteria, non sottoporlo a urti ed evitare le cadute.
- Proteggere sempre il caricabatteria dalla pioggia e dall'umidità, è destinato ad un uso interno.
- La tolleranza di temperatura di questo caricabatteria si situa tra gli 0 e i +40 °C.
- È vietato smontare il caricabatteria; in caso di problemi affidare l'apparecchio a un riparatore qualificato.
- Utilizzare esclusivamente il caricabatteria in dotazione con la bicicletta elettrica per evitare guasti. Si noti che l'inosservanza di questo obbligo farà decadere la garanzia.
- Durante la ricarica, la batteria e il caricabatteria devono essere distanti dal muro di almeno 10 cm e trovarsi in un luogo asciutto e ventilato. Non mettere niente a contatto diretto con il caricabatteria durante l'uso.
- Non toccare il caricabatteria per troppo tempo durante la ricarica (rischio di ustione superficiale).
- Sistemare il caricabatteria in una posizione stabile.
- Non coprire il caricabatteria, altrimenti si rischia il surriscaldamento durante la ricarica.
- Non immergere il prodotto.
- Evitare qualsiasi contatto con l'acqua durante la ricarica della batteria. Non toccare il caricabatteria con le mani bagnate.
- Non usare il caricabatteria con un cavo di alimentazione o delle spine rovinate. Assicurarsi che la presa del caricabatteria sia

collegata correttamente all'alimentazione elettrica per la ricarica.

- Non mandare in cortocircuito i morsetti del caricabatteria utilizzando un oggetto metallico.
- Staccare la corrente prima di inserire o disinserire le connessioni sulla batteria.
- Questo caricabatteria è stato progettato per caricare le batterie al litio; non caricare un tipo di batteria diverso. Non utilizzarlo su una batteria non ricaricabile.
- Questa bicicletta può essere utilizzata da bambini di età pari o superiore a 14 anni e da persone prive di esperienza e conoscenze o con capacità fisiche, sensoriali o mentali ridotte, se sono debitamente sorvegliate o hanno ricevuto istruzioni sull'utilizzo dell'apparecchio in totale sicurezza e se sono consapevoli dei rischi potenziali a cui vanno incontro. I bambini non devono giocare con la bicicletta. La pulizia e la manutenzione da parte dell'utilizzatore non devono essere effettuate da bambini in assenza di supervisione.
- È necessario sorvegliare i bambini per assicurarsi che non giochino con la bicicletta.
- Tenere il prodotto fuori dalla portata dei bambini, non è un giocattolo.
- Il cavo flessibile esterno di questo prodotto non può essere sostituito; in caso di danneggiamento del cavo, si consiglia smaltire il prodotto.
- A fine vita, conferire il prodotto in un centro di smaltimento rifiuti per il suo riciclaggio.

II. Procedura di ricarica

Se una presa della corrente è disponibile vicino alla bicicletta, è possibile ricaricare la batteria direttamente sulla bicicletta senza staccarla. La presa del caricabatteria è coperta da un tappo di plastica, basta aprirlo per accedere alla presa e ricaricare la batteria direttamente.

La rimozione della batteria può rivelarsi utile in luoghi in cui non è possibile sistemare la bicicletta o quando non si è vicini a una presa elettrica.



RACCOMANDAZIONE: la ricarica della batteria deve avvenire all'interno, in un luogo ventilato.

Ricaricare la batteria della bicicletta rispettando la procedura seguente:

- È possibile ricaricare la batteria tramite una presa elettrica standard. Non è necessario azionare l'interruttore.
- Inserire la presa del caricabatteria nella batteria e inserire il cavo dell'alimentatore del caricabatteria in una presa vicina.
- Durante la ricarica, il LED sul caricabatteria sarà rosso per indicare il corretto funzionamento. Quando diventerà verde, significherà che la batteria è stata ricaricata.
- Per terminare la ricarica, si deve scollegare la presa elettrica, quindi la presa collegata alla batteria. Infine, chiudere il tappo della presa della batteria.

F. Utilizzo e manutenzione del motore elettrico

Le nostre biciclette a pedalata assistita sono programmate per avviare l'assistenza elettrica dopo due giri della pedivella.

Non utilizzare la bicicletta in luoghi inondati o in caso di temporale. Non immergere i componenti elettrici in acqua, per evitare che si danneggino.

Evitare urti al motore che potrebbero danneggiarlo.

G. Manutenzione del controller

È molto importante occuparsi del controller facendo riferimento alle seguenti istruzioni:

- Proteggere il controller dalle infiltrazioni d'acqua e non immergerlo assolutamente.

Nota: se si pensa che si sia infiltrata dell'acqua nella scatola, spegnere subito la batteria e continuare senza assistenza. Sarà possibile riavviarla non appena il controller si sarà asciugato.

- Non scuotere il controller, non sottoporlo a urti o a cadute.

AVVERTENZA: non aprire la scatola del controller. Qualsiasi tentativo di aprire la scatola del controller, di modificarlo o di regolarlo farà decadere la garanzia. Chiedere al proprio rivenditore o a un professionista qualificato di effettuare le riparazioni.



Qualsiasi modifica dei parametri del sistema di gestione elettrica, soprattutto il cambio del limite di velocità, è formalmente vietata e fa decadere la garanzia della bicicletta.

H. Schema elettrico e specifiche tecniche

Ci riserviamo il diritto di modificare questo prodotto senza preavviso.
Per informazioni aggiuntive contattare il proprio rivenditore.

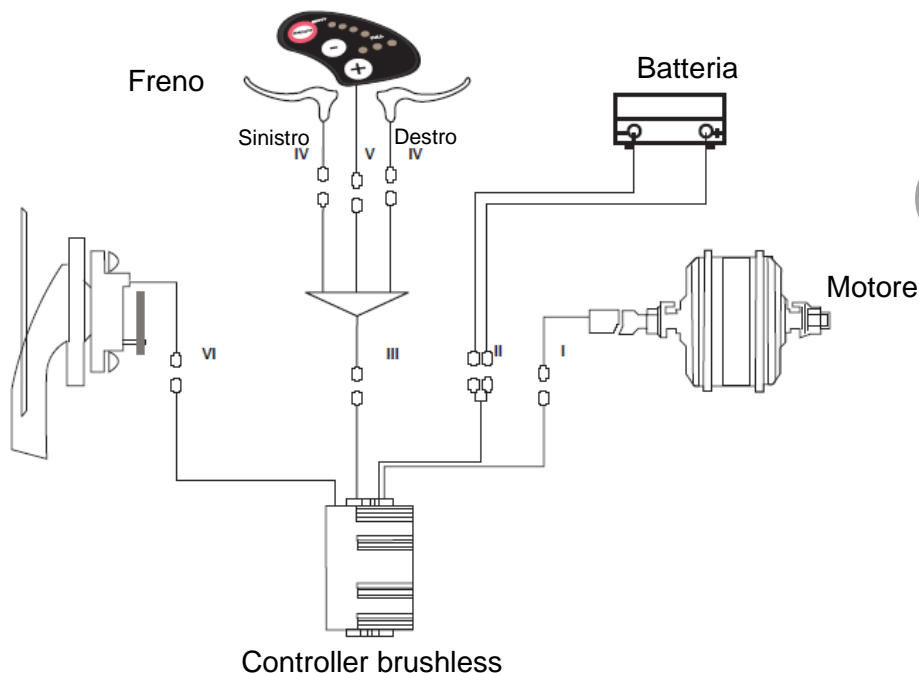

<p>I. Il cavo motore trifase è collegato al motore</p> <ol style="list-style-type: none"> 1. Verde (motore HA) 2. Giallo (motore HB) 3. Blu (motore HC) 	<p>II. Motore</p> <ol style="list-style-type: none"> 1. Rosso (+5 V) 2. Giallo (motore HB) 3. Verde (motore HA) 4. Blu (motore HC) 5. Nero (terra) 	<p>III. Cavo di alimentazione</p> <ol style="list-style-type: none"> 1. Rosso (+36 V) 2. Nero (terra)
<p>IV. Connessione cavo leva freni</p> <ol style="list-style-type: none"> 1. Blu (terra) 2. Rosso (segnale della leva freni) 	<p>V. Cavo sensore di velocità</p> <ol style="list-style-type: none"> 1. Rosso (+36 V) 2. Blu (blocco bassa corrente) 3. Nero (terra) 4. Bianco (A/D) 5. Verde (segnale velocità ruota) 	<p>VI. Cavo di alimentazione sensore di velocità collegato al controller</p> <ol style="list-style-type: none"> 1. Blu (segnale velocità ruota) 2. Rosso (+5 V) 3. Giallo (terra)

I. Scheda tecnica principale

		Takeaway E-200
Peso massimo: utilizzatore + carico + bicicletta		130 kg
Peso massimo: utilizzatore + carico		101 kg
Velocità massima con pedalata assistita		25 km/h
Autonomia *		da 30 a 40 km
Motorizzazione	Potenza massima	250 W
	Tensione	36 V
	Rumore massimo all'utilizzo **	< 60 dB
Batteria	Tipo	litio
	Tensione	36 V
	Capacità	10,4 Ah
	Peso	2,5 kg
	Tempo di ricarica	4 h
	Numero di cicli ($\geq 70\%$ capacità)	500 cicli
Caricabatteria	Tensione di ingresso	100 - 240 V
	Tensione di uscita	36 V
Peso totale della bicicletta		29 kg
Dimensioni della bicicletta		20"
Misura pneumatici/ruote		20 x 4 pollici

IT

J. Assistenza postvendita e risoluzione dei problemi

I. Pezzi soggetti ad usura

I vari elementi soggetti a usura sono elementi standard. Sostituire sempre i pezzi usurati e/o da cambiare con componenti identici disponibili in commercio o in vendita presso il proprio rivenditore.

II. Risoluzione dei problemi di base

Non provare ad accedere o a riparare un componente elettrico autonomamente. Contattare lo specialista più vicino per un controllo da parte di una persona qualificata. Le seguenti informazioni sono fornite a scopo informativo e non sono istruzioni volte ad assistere l'utilizzatore durante le riparazioni. Qualsiasi procedura di riparazione menzionata deve essere effettuata da un professionista qualificato, consapevole dei problemi di sicurezza ed esperto di manutenzione elettrica.

Descrizione del problema	Possibili cause	Risoluzione
Dopo aver acceso la batteria, il motore non assiste la pedalata.	<ol style="list-style-type: none"> 1) il cavo del motore (giunto di connessione a tenuta stagna) è collegato male, 2) la leva del freno non è tornata correttamente in posizione normale, causando lo spegnimento dell'interruttore, 3) il fusibile della batteria si è bruciato, 4) il sensore di velocità è troppo distante, 5) il collegamento tra il sensore e il controller non è avvenuto o c'è un falso contatto. 	<p>Verificare innanzitutto che la batteria sia carica. Se non è così, ricaricarla, quindi:</p> <ol style="list-style-type: none"> 1) verificare che il collegamento sia stabilito correttamente e non ci sia gioco, 2) risistemare con attenzione la leva del freno in posizione normale, senza frenare, 3) aprire la parte superiore del blocco batteria e verificare lo stato del fusibile. Se è bruciato, contattare il proprio rivenditore o un professionista autorizzato per sostituirlo, 4) regolare la distanza tra il sensore e la banda magnetica in modo che non sia superiore a 3 mm, 5) assicurarsi che il controller e il sensore siano collegati correttamente.
L'autonomia della batteria diminuisce (nota: le prestazioni della batteria sono legate direttamente al peso dell'utilizzatore, dei bagagli, alla forza del vento, al tipo di strada e alle frenate costanti).	<ol style="list-style-type: none"> 1) il tempo di ricarica non è sufficiente, 2) la temperatura ambiente è troppo bassa e influenza il funzionamento della batteria, 3) le salite o i venti contrari sono frequenti e le strade sono in cattivo stato, 4) la pressione degli pneumatici non è sufficiente (rigonfiarli), 5) fermate e ripartenze frequenti, 6) la batteria è stata conservata senza essere ricaricata per tanto tempo. 	<ol style="list-style-type: none"> 1) ricaricare la batteria seguendo le istruzioni (capitolo D), 2) in inverno o con temperature inferiori agli 0 °C, la batteria deve essere conservata al chiuso, 3) si tratta di una causa normale e il problema si risolverà con il miglioramento delle condizioni, 4) gonfiare gli pneumatici a una pressione di 3,1 bar, 5) il problema si risolverà con il miglioramento delle situazioni d'uso, 6) effettuare una ricarica regolare conformemente a quanto indicato nel manuale delle istruzioni. Se non si riesce a risolvere il problema, contattare il proprio rivenditore o un professionista qualificato.
Dopo aver collegato il caricabatteria, i LED di carica non si accendono.	1) problema con la presa elettrica,	<ol style="list-style-type: none"> 1) controllare e riparare la presa elettrica, 2) controllare e inserire la presa fino in fondo,

	<p>2) falso contatto tra la presa di ingresso del caricabatteria e la presa elettrica, 3) la temperatura è troppo bassa.</p>	<p>3) effettuare la ricarica all'interno. Se le soluzioni precedenti non hanno avuto effetto, contattare il proprio rivenditore o un professionista qualificato.</p>
<p>Dopo una ricarica di più di 4/5 ore, la spia LED di ricarica è ancora rossa (nota: è molto importante ricaricare la batteria rispettando le istruzioni per evitare di danneggiare il materiale).</p>	<p>1) la temperatura ambiente è pari o superiore ai 40 °C, 2) la temperatura ambiente è pari o inferiore agli 0 °C, 3) la bicicletta non è stata ricaricata dopo l'uso, scaricandola esageratamente, 4) la tensione di uscita è troppo bassa per poter ricaricare la batteria.</p>	<p>1) ricaricare la batteria a una temperatura inferiore ai 40 °C e rispettando le istruzioni, 2) ricaricare la batteria all'interno e rispettando le istruzioni, 3) sottoporre la batteria a corretta manutenzione per evitare che si scarichi eccessivamente, 4) non ricaricare a una tensione inferiore ai 100 V. Se le soluzioni precedenti non hanno avuto effetto, contattare il proprio rivenditore o un professionista qualificato.</p>

Risoluzione problemi legati al caricabatteria:

- La luce rossa non funziona durante la ricarica: verificare che i connettori siano collegati correttamente. Verificare che la tensione nominale sia corretta, se così è, controllare lo stato del caricabatteria. Se è corretto, sicuramente la batteria è difettosa.
- La luce rossa non diventa verde: spegnere l'alimentazione. Dopo 5 secondi ricollegare l'alimentazione elettrica e continuare la ricarica. Se la batteria non si ricarica più, sicuramente è difettosa.
- La luce rossa diventa subito verde: verificare che la batteria sia completamente carica. Se non lo è, la batteria o il caricabatteria sono difettosi.
- Se il fusibile è saltato: non smontare il caricabatteria, ma affidarlo a un riparatore qualificato che sostituirà il fusibile con uno nuovo avente le stesse caratteristiche (T3.15 A/250 V).

"Originele handleiding: Franse versie"

Gefeliciteerd met de aanschaf van uw WAYSCRAL fiets met elektrische trapondersteuning (e-bike)!

Deze handleiding is bedoeld om u de benodigde informatie te verstrekken voor het goede gebruik, de afstelling en het onderhoud van uw fiets.

Neem de tijd om deze instructies aandachtig door te lezen voordat u de fiets gaat gebruiken en bewaar de handleiding voor zolang u de fiets bezit. De handleiding bevat belangrijke informatie over veiligheid en onderhoud.

Het is de verantwoordelijkheid van de gebruiker deze handleiding te lezen voordat hij/zij gebruik maakt van het product.

Het niet naleven van deze instructies kan leiden tot slecht gebruik van uw fiets en voortijdige slijtage van bepaalde onderdelen wat een val en/of ongeval kan veroorzaken.

Als een origineel onderdeel tijdens de garantieperiode een fabricagefout vertoont, zullen wij dit onderdeel vervangen. De garantieperiode voor elektrische fietsen is als volgt:

- frames en vorken: 5 jaar
- elektrische onderdelen: 2 jaar mits goed onderhouden
- alle andere onderdelen: 2 jaar.

Deze garantie is exclusief arbeids- en transportkosten. Het bedrijf kan niet aansprakelijk worden gesteld voor ongebruikelijke schade of schade die veroorzaakt wordt door een samenloop van omstandigheden. Deze garantie is alleen geldig voor de oorspronkelijke koper van het product die een aankoopbewijs kan overleggen als hij/zij beroep doet op de garantie. Deze garantie is alleen van toepassing op defecte onderdelen en dekt geen normale slijtage of schade veroorzaakt door een ongeval, onjuist gebruik, te

grote belasting, niet-conforme montage of onderhoud, en elk ander voorwerp dat niet bestemd is voor gebruik met de fiets.

Geen enkele fiets heeft een eeuwige levensduur en claims gebaseerd op schade naar aanleiding van onjuist gebruik, schade opgelopen tijdens wedstrijden, het doen van stunts, schansspringen of vergelijkbare activiteiten, kunnen niet in behandeling worden genomen. Claims moeten via uw verkoper worden ingediend. Uw rechten worden niet aangetast.

Het bedrijf behoudt zich het recht voor elke specificatie zonder voorafgaande kennisgeving te veranderen of te wijzigen. Alle informatie en specificaties in deze brochure worden geacht accuraat te zijn op het moment dat dit document wordt afgedrukt.

Uw fiets is zorgvuldig ontworpen en vervaardigd in overeenstemming met de eisen van de Europese norm EN 15194.

Gebruiksvoorwaarden voor deze e-bike

Deze fiets is uitgerust met een elektrische motor die de gebruiker ONDERSTEUNT door een aanvullende drijfkracht te leveren die de inspanning van de gebruiker vermindert. Let op, het gaat om ondersteuning bij het trappen, de motor vervangt het trappen niet. U moet trappen om vooruit te komen, met of zonder elektrische ondersteuning.

Deze e-bike is ontworpen voor stedelijk gebruik. Ideaal voor in de stad, op de weg of op een verhard oppervlak waar de banden altijd contact maken met de grond. De fiets is uitgerust met een elektrische trapondersteuning zodat uw dagelijkse ritjes minder inspanning kosten en u langer en verder kunt fietsen. Uw e-bike is een fiets voor volwassenen, geschikt voor personen van 14 jaar en ouder. Als de fiets door een kind wordt gebruikt, moeten de ouders controleren en ervoor zorgen dat het kind de fiets veilig kan gebruiken.

Uw fiets is niet bedoeld voor gebruik op onverhard terrein of slecht onderhouden wegen. De fiets is niet ontworpen voor "all terrain"-gebruik of voor wedstrijden. Het niet naleven van dit gebruik kan een val of ongeval veroorzaken, het frame voortijdig beschadigen en de staat van de e-bike mogelijk onomkeerbaar verslechteren.

Uw e-bike is geen brom- of snorfiets. De ondersteuning is bedoeld om het trappen wat lichter en makkelijker te maken. Op het moment dat u begint te trappen, slaat de motor aan en wordt uw inspanning ondersteund. Let op, het gaat om ondersteuning bij het trappen, de motor vervangt het trappen niet. U moet trappen om vooruit te komen, met of zonder elektrische ondersteuning.

De ondersteuning is afhankelijk van de snelheid van de fiets. Bij het wegrijden krijgt u veel ondersteuning, als u eenmaal op gang bent wordt de ondersteuning minder en stopt als u de snelheid van 25 km/u hebt bereikt. De ondersteuning schakelt uit zodra de rem wordt gebruikt of als de snelheid 25 km/u overschrijdt. De ondersteuning schakelt

automatisch weer in als de snelheid onder de 23 km/u komt en de fietser trapt.

De fiets moet goed worden onderhouden volgens de instructies in deze handleiding.



WAARSCHUWING: Zoals met elk mechanische onderdeel, wordt een e-bike zwaar belast en slijt. Verschillende materialen en onderdelen kunnen anders reageren op slijtage. Als de levensduur van een onderdeel wordt overschreden, kan dit opeens breken en mogelijk de fietser verwonden. Sommige tekenen van slijtage, zoals scheuren, verkleuringen of krassen op onderdelen die zwaar belast worden, geven aan dat het onderdeel zijn levensduur heeft overschreden en moet worden vervangen.

NL

Aanbeveling: een veilig gebruik:

Controleer dat uw e-bike goed functioneert voordat u de fiets gaat gebruiken. Controleer met name de volgende punten:

- De zitpositie moet comfortabel zijn.
- Moeren, schroeven, hendels en onderdelen zijn goed vastgedraaid.
- De remmen functioneren goed.
- Het stuur staat goed ingesteld zonder al te veel speling en de stuurbocht zit goed bevestigd op de stuurpen.
- De wielen draaien goed en lagers goed zijn afgesteld.
- De wielen zitten goed vastgedraaid aan het frame/de vork.
- De banden verkeren in goede staat en de druk is goed.
- De velgen verkeren in goede staat.
- De trappers zijn stevig bevestigd aan de trapas.
- De transmissie werkt correct.
- De reflectoren staan in de goede stand.



AANBEVELING: uw e-bike moet elke 6 maanden door een professional gecontroleerd worden om de goede staat en gebruiksveiligheid ervan te verzekeren. Het is de verantwoordelijkheid van de gebruiker ervoor te zorgen dat alle onderdelen in goede staat verzekeren en correct functioneren voordat hij/zij de fiets gaat gebruiken.

Het is belangrijk vertrouwd te raken met uw nieuwe fiets op een rustige, veilige plek waar weinig of geen verkeer is. Het inschakelen van de ondersteuning kan u wellicht overvallen; zorg ervoor dat u uw stuur goed recht houdt en dat de weg vrij is.

Wees er zeker van dat u goed gezond bent voordat u op de fiets stapt.

NL

Bij ongewone weersomstandigheden (regen, kou, 's nachts ...) dient u extra voorzichtig te zijn en uw snelheid en reacties aan te passen aan de situatie.

Bij het vervoer van uw fiets op uw voertuig (fietsendrager op trekhaak of op het dak), is het sterk aangeraden de accu te verwijderen en deze op een koele plaats te bewaren.

De gebruiker moet voldoen aan de eisen van de nationale wetgeving wanneer de fiets op de openbare weg wordt gebruikt (verlichting en reflectoren bijvoorbeeld).

Het bedrijf MGTS wijst alle verantwoordelijkheid af als de gebruiker van de fiets de geldende voorschriften niet naleeft.



WAARSCHUWING: gaat u ermee akkoord verantwoordelijk te zijn voor verlies, letsel of schade veroorzaakt door het niet naleven van de bovenstaande instructies waardoor de garantie automatisch wordt geannuleerd.

Inhoudsopgave

A.	Structuur van de e-bike	224
I.	Eerste ingebruikname/afstellingen	225
1.	Het in- en uitvouwen van de stuurpen, het frame en de trappers	225
2.	Snelsluiting	226
3.	Vouwen van de stuurpen en instellen van het zadel met de snelsluitklem	227
4.	Accu opladen	229
5.	Installatie van de beveiligingselementen	229
II.	Snelle ingebruikname	230
III.	Instellingen	231
1.	Banden	231
2.	Remmen	231
3.	Slijtage van de velgen	234
4.	Instellen van de versnellingen	234
5.	Instellen van de aanslagen	235
6.	Instellen van de kabelspanning van de achterderailleur ...	235
7.	Instellen van de ketting	235
8.	De opvouwbare trappers vervangen	236
9.	Wiel en motor	236
10.	Bagagedrager	236
11.	Standaard	237
B.	Onderhoud	238
I.	Reiniging	238
II.	Smeren	238
III.	Regelmatige controles	239
IV.	Onderhoudsbeurt	239

C.	Elektrische trapondersteuning.....	241
I.	Trapondersteuning	241
1.	Presentatie van het led-display.....	242
2.	Inschakelen/uitschakelen van het led-display	242
3.	Weergave van het oplaadniveau van de accu op het led-display	242
4.	Op het led-display de gewenste trapondersteuning kiezen.....	243
5.	Ondersteuning bij het wandelen met de fiets op het led-display	244
D.	Accu	245
I.	Oplaadniveau van de accu aflezen	245
II.	De accu aan- en uitschakelen.....	245
III.	Accuduur	245
IV.	De accu plaatsen/verwijderen	246
V.	Belangrijke waarschuwing, voorzorgsmaatregelen.....	246
VI.	Levensduur van de accu	247
VII.	Onderhoud van de accu	248
E.	Oplader.....	249
I.	Waarschuwing.....	249
II.	Oplaadprocedure.....	250
F.	Gebruik en onderhoud van de elektrische motor	252
G.	Onderhoud van de controller.....	253
H.	Elektrisch schema en specificaties	254
I.	Technisch gegevensblad	255
J.	Klantenservice en troubleshooting	256
I.	Slijtvast onderdeel	256
II.	Oplossen van basisproblemen.....	256

A. Structuur van de e-bike

NL



- | | |
|---|--|
| 1. Stuurpen en stuur | 13. Ketting |
| 2. Display | 14. Snelsluiting - afstelling
zadelhoogte |
| 3. Versnellingen | 15. Zadel en zadelpen |
| 4. Snelsluiting - afstelling
stuurhoogte | 16. Bagagedrager |
| 5. Ring voor het vouwen van de
stuurpen | 17. Reflector achter |
| 6. Spatbord voor | 18. Spatbord achter |
| 7. Vork | 19. Schijfrem achter |
| 8. Band en velg | 20. Motor in de achternaaf |
| 9. Schijfrem voor | 21. Derailleur |
| 10. Opvouwbaar frame | 22. Accu en display |
| 11. Scharnier van het
opvouwbaar frame | 23. Aansluiting voor oplader |
| 12. Trapas | |

I. Eerste ingebruikname/afstellingen

1. Het in- en uitvouwen van de stuurpen, het frame en de trappers

1. **Opvouwbaar frame:** uw e-bike kan in tweeën worden gevouwen om zo min mogelijk plaats in te nemen bij het opbergen of tijdens het transport in een voertuig. Ontgrendel de snelsluiting midden op het frame (11) en duw op de voorkant van de fiets terwijl u de achterkant stevig vasthoudt om de fiets te vouwen (**zie hieronder voor het vergrendelen/ontgrendelen van het systeem**). **Let op:** na het uitvouwen van het frame altijd controleren of de snelsluiting goed vergrendeld is voordat u op de fiets stapt.
2. **Opvouwbare trappers:** de trappers van de fiets zijn opvouwbaar om minder plaats in te nemen bij het opbergen. Plaats uw vinger in het midden van de trapper (12) en druk de pal naar de buitenkant om de trappers uit of in te vouwen. De trapper wordt ontgrendeld en kan in- of uitgevouwen worden door deze naar boven of naar beneden te trekken.

Let op: na het uitvouwen van de trapper altijd controleren of de snelsluiting goed vergrendeld is voordat u op de fiets stapt.

2. Snelsluiting

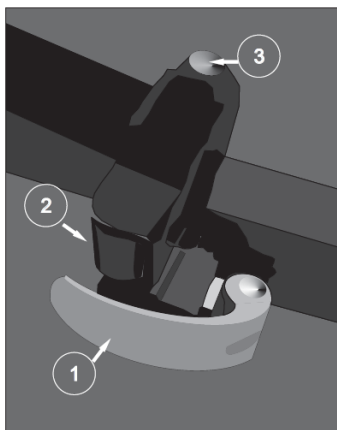

Fig. 1: Dicht
1: Hendel 2: Instelmoer 3: Scharnieras

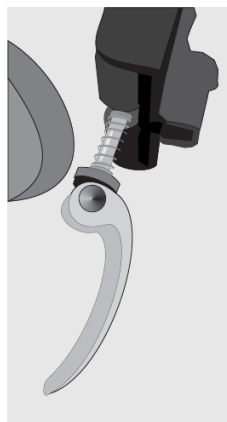

Fig. 2: Open

PAS OP: de snelsluitingen zijn ontworpen om met de hand bediend te worden. **Gebruik nooit gereedschap om het mechanisme te vergrendelen of te ontgrendelen, dit kan het mechanisme beschadigen.** Gebruik de instelmoer om de klemkracht aan te passen (fig. 1-2) tegenover de hendel (fig. 1-1) en draai niet aan de snelsluiting.

Om het systeem te vergrendelen of te ontgrendelen, open de veiligheidshendel (fig. 1-1) en draai met de hand aan de moer tegenover de klemmschroef (fig. 1-2) om het systeem los te schroeven. Draai vervolgens aan de hendel om de klemmschroef los te schroeven (zie fig. 2) Druk op de knop van de scharnieras (zie fig. 1-3) bovenop de houder en trek de hendel naar boven om het vouwmechanisme te ontgrendelen. Trek aan de voorkant van het frame om de fiets uit te vouwen.

Om de fiets weer op te vouwen trekt u opnieuw aan de voorkant van het frame om het terug te vouwen in de houder totdat de ontgrendelingsknop met een klik terugspringt in de opening. Roteer de klemmschroef om deze terug te laten springen in de uitsparing van de houder. Draai de instelmoer met de hand aan om de schroef vast te draaien en vouw de hendel weer op.

Let op: zorg ervoor dat u alles goed hebt aangedraaid voordat u de fiets gaat gebruiken. Als u licht op de hendel drukt en deze beweegt, dan is de hendel niet voldoende aangedraaid. Draai dan de instelmoer verder aan **zonder gebruik van gereedschap**.

3. Vouwen van de stuurpen en instellen van het zadel met de snelsluitklem

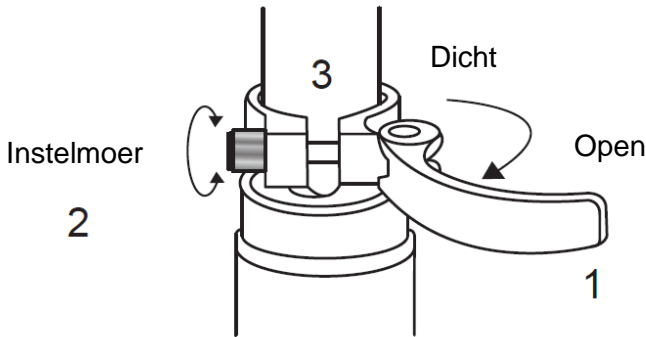

PAS OP: de snelsluitingen zijn ontworpen om met de hand bediend te worden. **Gebruik nooit gereedschap om het mechanisme te vergrendelen of te ontgrendelen, dit kan het mechanisme beschadigen.** Om de klemkracht te passen, moet u de instelmoer (2) tegenover de hendel (1) gebruiken en niet aan de hendel van de snelsluiting draaien.

Open de stelhendel (1) en draai met de hand aan de instelmoer (2) om de klem los te draaien (3) en het systeem te vergrendelen of te ontgrendelen. Om alles weer vast te draaien, draai de instelmoer met de hand aan om de klem vast te draaien en vouw de hendel weer op.

Let op: zorg ervoor dat u alles goed hebt aangedraaid voordat u de fiets gaat gebruiken. Als u licht op de hendel drukt en deze beweegt, dan is de hendel niet voldoende aangedraaid. Draai dan de instelmoer verder aan **zonder gebruik van gereedschap**.

Instellen van het zadel

- A. Als u het zadel op de laagste stand instelt, let er dan op dat het zadel geen onderdeel van de fiets raakt, zoals de bagagedrager. **Zorg er eveneens voor dat u de minimum markering op de zadelpen niet overschrijdt.** Deze markering mag niet zichtbaar zijn bij het gebruik van de fiets.

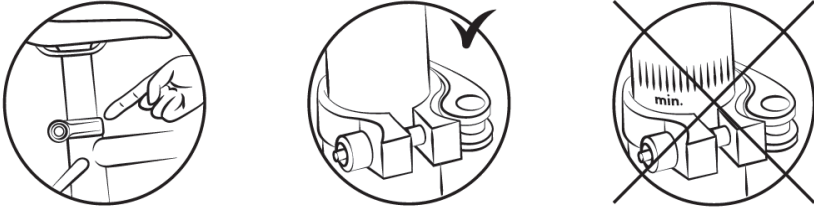

- B. Om te controleren of het zadel correct is ingesteld, dient u met gestrekte benen op de fiets te gaan zitten, met uw hiel op de trapper (fig. B). Tijdens het trappen moet de knie licht gebogen zijn als de voet op de trapper zich in de laagste stand bevindt (fig. A).

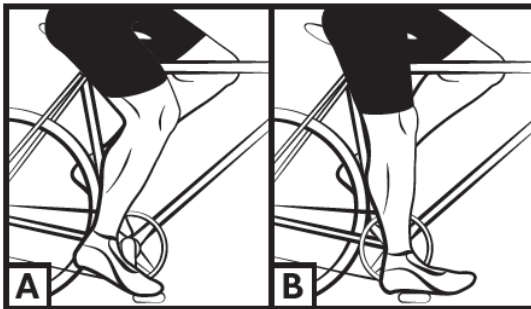

LET OP: Als de fiets een zadel met veren heeft, is het belangrijk de veren af te schermen wanneer een kinderzitje achterop wordt gemonteerd om zo risico op beknelling van vingers te voorkomen.

Instellen van het stuur met de hendel

Zowel de hoogte als de hoek van uw stuur zijn instelbaar.

4. Accu opladen

Voordat u de accu hanteert, moet u absoluut het hoofdstuk “Accu” en “Oplader” in deze handleiding lezen om beschadiging te voorkomen. U moet de accu van de fiets opladen voordat u de elektrische trapondersteuning kunt gebruiken. Sluit de stekker van oplader aan op een stopcontact van 220 V en sluit de kabel van de oplader aan op de aansluiting op de accu (23) aan de achterkant van de fiets, onder de beschermklep. Bovenop de accu geeft het oplaadlampje aan in hoeverre de accu is opgeladen. Druk op de knop van het lampje om dit te activeren. Doe het klepje weer dicht als het opladen klaar is.

5. Installatie van de beveiligingselementen

Verlichting

De verlichting wordt meegeleverd met de fiets en bestaat uit twee lampen (een witte koplamp voor de voorkant en een rood achterlicht op de bagagedrager bevestigd) en twee oranje reflectoren die op de spaken van de wielen zijn bevestigd. De verlichting is een veiligheidsuitrusting en moet verplicht aanwezig zijn op uw fiets. Controleer of uw verlichting goed functioneert voordat u de weg opgaat.

- **Witte koplamp met batterij:** De lamp is bevestigd aan de voorkant van de fiets. Gebruik de knop op de lamp om deze aan of uit te zetten. De lamp gebruikt twee 3 V CR2032-knoopbatterijen. Om de batterijen te vervangen, verwijdert u het doorzichtige bovenste deel van de lamp door hard op het lipje te drukken (waar PUSH op staat) achter de behuizing. Pas op dat u het lipje niet breekt. Als het doorzichtige deel verwijderd is, kunt u de twee knoopbatterijen (CR2032) vervangen, let op de polariteit. Plaats het doorzichtige deel van de lamp weer terug door op het lipje te drukken en het onderdeel in de inkeping te duwen.
- **Rood achterlicht met batterij:** De lamp is bevestigd aan de achterkant van de fiets, onder de bagagedrager. Gebruik de knop in het midden van de lamp om deze aan of uit te zetten. De lamp heeft een ledlampje en gaat automatisch uit als de fiets geparkeerd wordt. De lamp gebruikt twee LR6 AAA-batterijen.

Om de batterijen te vervangen, verwijder de schroef aan de onderkant van de lamp en verwijder de behuizing. Als het behuizing verwijderd is, kunt u de AAA-batterijen vervangen, let op de polariteit.

Gebruikte batterijen bevatten metalen die schadelijk zijn voor het milieu. U kunt ze naar onze winkels brengen waar we ze verzamelen en correct verwerken. Gooi batterijen niet bij het huishoudelijk afval of in de natuur. Batterijen moeten apart worden ingezameld.

Bel

Op uw stuur is een bel (3) gemonteerd. Als u de bel gebruikt, bent u op 50 m afstand hoorbaar.

De bel is een veiligheidsuitrusting en moet verplicht aanwezig zijn op uw stuur.

Het dragen van een helm

Het wordt sterk aanbevolen een fietshelm te dragen. De helm verzekert minder kans op ernstig hoofdtrauma bij een val.



LET OP: kinderen onder de 14, als bestuurder of passagier, dienen verplicht een helm te dragen.

Voor meer informatie, neem contact op met uw verkoper.

II. Snelle ingebruikname

WAARSCHUWING: lees de veiligheidsinstructies in deze gebruiksaanwijzing aandachtig door voordat u de e-bike gaat gebruiken. Dit is belangrijk voor uw veiligheid en voor het goed functioneren van uw fiets.

Als de instellingen op uw fiets eenmaal zijn voltooid, druk op de knop "ON/OFF" (22) van de accu, stap op de fiets en begin met trappen. Zodra de trappers twee keer rond zijn geweest, schakelt de elektrische trapondersteuning in om u een handje te helpen. Een lichte bromtoon

geeft aan dat de motor ingeschakeld is. Als u stopt met trappen, schakelt de motor uit en gaat de fiets langzamer rijden en stop net als een gewone fiets. Knijp in één van handremmen om te remmen.

III. Instellingen

1. Banden

Controleer regelmatig de bandenspanning. Rijden met banden die onvoldoende of teveel zijn opgepompt kan de prestaties beïnvloeden, voortijdige slijtage veroorzaken, de accuduur verminderen of het risico op ongevallen vergroten. Als er zware slijtage of een scheur/barst zichtbaar is op een van de banden, vervang deze dan voordat u de fiets gebruikt. De aanbevolen bandenspanning staat vermeld op de zijkant van de band en in de onderstaande tabel. De spanning moet aangepast worden aan het gewicht van de gebruiker.

Model	Grootte van de fiets	Grootte (binnenbanden en banden)	Spanning	
			PSI	Bar
TAKEAWAY E-200	20"	20 x 4	20	1,3

2. Remmen

Controleer vóór elk gebruik dat de voor- en achterremmen in perfecte staat zijn.

De rechterhandgreep activeert de achterrem. De linkerhandgreep activeert de voorrem.

Het wordt aanbevolen om uw gemiddelde remkracht in een 60/40 ratio te verdelen tussen voor- en achterrem. De remhendel mag niet in contact komen met het stuur en de omhulsels van de remkabels mogen niet in een hoek gevouwen zijn zodat de kabels zo min mogelijk wrijving ondergaan. Beschadigde, versleten, verroeste kabels moeten onmiddellijk worden vervangen.

WAARSCHUWINGEN:



- Bij regen of nat weer worden de remafstanden verlengd. Het wordt aanbevolen in zulke situaties het remmen te anticiperen.
- In bochten, tijdens het remmen, kan het stuur een negatieve invloed hebben op de reactietijd van de fietser.
- Raak de schijfremmen na intensief gebruik van het remsysteem van uw e-bike niet aan, u loopt risico op brandwonden.

Het instellen van de mechanische schijfremmen

Schijven: uw fiets is uitgerust met schijfremmen met een doorsnede van 160 mm. De remblokken oefenen druk uit op een schijf die bevestigd is aan de wielnaaf. De intensiteit van de druk wordt geregeld door een remhendel met een kabel. Gebruik de remhendel nooit als het wiel niet in het frame of aan de vork bevestigd is.

NL

Het mechanisch uitlijnen van de remklauw (19) (9):

- Draai de bevestigingsschroeven van de houder van de remklauw los. Rem met overeenkomstige remhendel (remklauw correct gepositioneerd) en houd de remhendel in deze stand bij het vastdraaien van de bevestigingsschroeven van de remklauwhouder.
- Controleer dat het remblokje aan de binnenkant van het wiel zich 0,2 - 0,4 mm van de schijf bevindt. Wanneer dit niet voldoende is, dient u de schroef van het remblokje aan te draaien tot u een afstand van 0,2 - 0,4 mm heeft tussen het remblokje en de schijf.
- Het remblokje aan de buitenkant van het wiel wordt ingesteld door de spanning op de remkabel aan te passen totdat u een afstand van 0,2 - 0,4 mm heeft tussen het remblokje en de remklauw of de remhendel.

Breng nooit olie of een ander smeermiddel aan op de schijf of de remblokjes (bijvoorbeeld tijdens het onderhoud van de ketting of de derailleur). Als dit gebeurt, moet u de remblokjes en de schijf ontvetten of vervangen. Controleer de uitlijning van de remblokjes door aan het wiel te draaien.

- Dankzij een systeem met moer en contra-moer bij de remhendel kunt u de kabelspanning en dus de remkracht aanpassen. Deze remkracht varieert en wordt beïnvloed door de slijtage van de remblokjes.

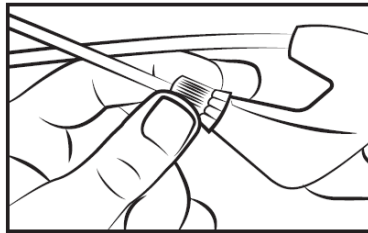

NL

- De remblokjes zijn standaard en dienen vervangen te worden als er niet voldoende wrijving meer is. De referentienummers voor de remblokjes op uw fiets zijn de volgende: **model: MD-280 - referentienummer: E10.11**

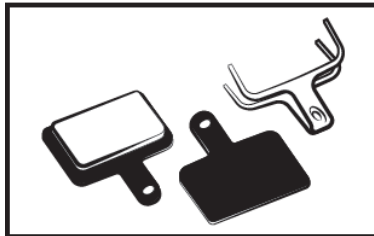

Vergeet niet dat nieuwe remblokjes in het begin stug zijn. Fiets enkele minuten en gebruik de remmen meerdere keren (hard en zacht remmen).

Remblokjes vervangen

Demonteer het wiel en verwijder de oude remblokjes uit de remklauw. Plaats de nieuwe remblokjes zo in de remklauw dat de remoppervlakken contact maken. Raak de remoppervlakken niet aan. Plaats de remblokjes één voor één in de remklauw. Stel daarna de remmen af volgens bovenstaande instructies.

3. Slijtage van de velgen

Zoals elk slijtvast onderdeel moet de velg ook regelmatig gecontroleerd worden. De velg kan verzwakken en breken wat kan leiden tot verlies van controle over de fiets en vallen.



LET OP: het is zeer belangrijk de velgen te controleren op slijtage. Een beschadigde velg kan zeer gevaarlijk zijn en moet worden vervangen.

NL

4. Instellen van de versnellingen

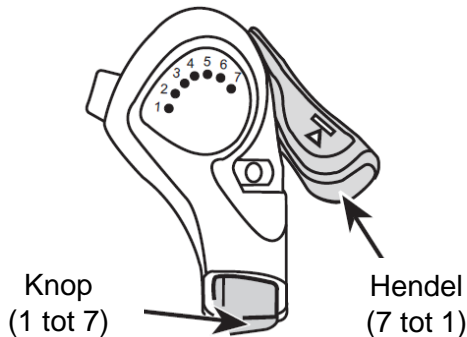

Uw fiets heeft meerdere versnellingen die handmatig geschakeld kunnen worden dankzij een Shimano Thumb Shifter-systeem met een achterderailleur.

U kunt de hendel of de knop gebruiken om te schakelen. Hoe hoger het cijfer, hoe zwaarder het trappen en omgekeerd.

Let op, trap nooit achteruit tijdens het schakelen en forceer nooit de bedieningshendel.

Voor optimaal gebruik van het systeem is het raadzaam te schakelen als u niet heel hard hoeft te trappen.

5. Instellen van de aanslagen

De derailleur wordt afgesteld met stelschroef H en L.

Met schroef L kan de bovenste aanslag afgesteld worden (bij het grote tandwiel).

Door schroef L los te draaien, gaat de ketting meer naar de buitenkant van het grote tandwiel.

Met schroef H kan de onderste aanslag afgesteld worden (bij het kleine tandwiel).

Door schroef H los te draaien, gaat de ketting meer naar de buitenkant van het kleine tandwiel.

Deze handelingen worden uitgevoerd door elke keer een kwartslag te draaien. Bij elke afstelling dienen het tandwiel, de ketting en het loopwiel van de achterderailleur perfect uitgelijnd zijn.

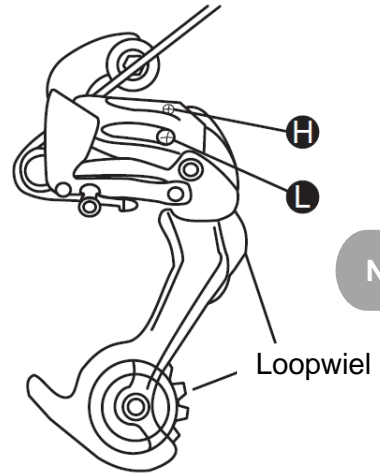

NL

6. Instellen van de kabelspanning van de achterderailleur

Gebruik het wieltje op de achterderailleur om een tandwiel correct af te stellen. Met dit wieltje kunt u de kabelspanning van de derailleur afstellen en de derailleur in de correcte stand zetten, afhankelijk van de gekozen snelheid.

7. Instellen van de ketting

Uw fiets is voorzien van een externe achterderailleur zodat de ketting automatisch wordt gespannen.

De ketting vervangen

Nieuwe kettingen worden over het algemeen verkocht met teveel schakels dus de eerste stap is het aanpassen van de lengte van de

ketting. Het beste is het aantal schakels op de oude ketting te tellen. Verwijder de klinknagel om de oude ketting van uw fiets te halen.

Laat de nieuwe ketting rond de trapas en het tandwiel aan de achterkant lopen zodat de ketting daarna goed in de andere elementen grijpt. Om de ketting te sluiten, raden wij een snelle sluiting aan. Hiervoor gebruikt u een dikke schakel die u tussen twee dunne schakels zet. Zo kunt u later de ketting ook makkelijk weer demonteren om deze schoon te maken.

Installeer de ketting eerst op het kleine tandwiel om de lengte te controleren. De denkbeeldige lijn tussen de naaf van het achterwiel en de as van het loopwiel aan de binnenkant van de derailleur moet verticaal zijn.

8. De opvouwbare trappers vervangen

Kijk naar de letter op de trapper (op de as of het etiket) voordat u de trapper vervangt. Op de rechtertrapper staat "R" en op de linkertrapper staat "L". Draai trapper R met de klok mee om deze op de crank te bevestigen. Draai trapper L tegen de klok in.

9. Wiel en motor

Het is raadzaam de spaken aan te draaien na de eerste maand van gebruik om de impact van de aandrijfmotor op het achterwiel te beperken. Het starten van de motor kan een licht geruis veroorzaken. Dit is normaal want de motor is aan het opwarmen en ondersteunt het trappen. Dit geluid kan harder worden als de motor op volle toeren draait.

10. Bagagedrager

Uw fiets wordt verkocht met een bagagedrager:

Model	Grootte van de fiets	Bagagedrager
TAKEAWAY E-200	20"	XJ-20-LC148

De bagagedrager is al op het achterwiel bevestigd. De bevestiging van de bagagedrager moet regelmatig gecontroleerd worden met aandraaimoment 4 - 6 Nm. Uw bagagedrager is ontworpen voor een

belasting van maximaal 25 kg maximum, u kunt een kinderzitje op de bagagedrager installeren.



LET OP: Uw bagagedrager is niet bedoeld voor het trekken van een aanhanger.

Om veiligheidsredenen mag bagage alleen op de bagagedrager worden vervoerd. **Let op:** het vervoeren van bagage op de bagagedrager wijzigt het besturen van uw fiets. Zorg ervoor dat de bagage gelijkmatig verdeeld is over beide kanten zodat uw fiets stabiel blijft. Alle bagage moet goed vast worden gemaakt. Het is belangrijk om te controleren dat er niets hangt aangezien loss onderdelen tussen het achterwiel van de fiets kunnen komen. Wijzig de bagagedrager niet. Elke wijziging die door de gebruiker aan de bagagedrager wordt aangebracht, maakt deze instructies ongeldig. Bagage mag niet de reflectoren en verlichting op uw fiets niet bedekken.

NL

11. Standaard

Controleer vóór gebruik dat de standaard (20) ingeklapt is. De standaard is voorzien van een vergrendelingssysteem dat bediend kan worden met de voet.

B. Onderhoud

Uw fiets heeft regelmatig onderhoud nodig om uw veiligheid te verzekeren maar ook om de levensduur van de fiets te verlengen. Het is belangrijk de mechanische elementen regelmatig te onderhouden en zo nodig versleten onderdelen of onderdelen die tekenen van slijtage vertonen te vervangen. Bij het vervangen een onderdeel is het belangrijk originele onderdelen te gebruiken om de prestaties en de betrouwbaarheid van de fiets te behouden. Gebruik geschikte reserveonderdelen voor de banden, binnenbanden, overbrengingselementen en de verschillende onderdelen van het remsysteem.

Het is de verantwoordelijkheid van de gebruiker om originele onderdelen te gebruiken.

NL



LET OP: verwijder altijd de accu voordat er onderhoud uitgevoerd wordt.

I. Reiniging

Om verroesting van de fiets te voorkomen, dient uw fiets na elk gebruik met leidingwater afgespoeld worden, vooral als de fiets in de buurt van de zee wordt gebruikt. Gebruik een spons, een lauw sopje en een tuinslang (zonder druk) voor de reiniging.



LET OP: Gebruik nooit een hogedrukspuit.

II. Smeren

Smering van de verschillende bewegende componenten is essentieel om verroesting te voorkomen. Smeer de ketting regelmatig, borstel de tandwielen schoon, breng regelmatig enkele druppels olie aan in de hulzen van de remkabels en de derailleur. Het is raadzaam om te beginnen met het schoon- en droogmaken van de te smeren onderdelen. Gebruik specifieke olie voor de ketting en de derailleur.

Gebruik een smeermiddel dat geschikt is voor de andere componenten.

III. Regelmatige controles

Controleer de bouten: hendel, crank, trappers, stuurpen. Pas de volgende aandraaimomenten aan:

ONDERDELEN	AANBEVOLEN AANDRAAIMOMENT (Nm)	SPECIALE INSTRUCTIES
Trappers op cranks	30 - 40	Schroefdraden invetten
Crank op trapas	30 - 40	Schroefdraden invetten
Aandraaien trapasschroef	14 - 15	Stuurpen aandraaien
Vastdraaien van stuurpen/stuurboog		Snelspanner
Remhendel	6 - 8	
Remklauwen	6 - 8	
Zadel op kader	18 - 20	
Klem zadelpen		Snelspanner
Wiel	30 - 40	
Bagagedrager	4 - 6	Schroef M5

Andere aandraaimomenten zijn afhankelijk van de grootte van de moeren: M4: 2,5 tot 4,0 Nm, M5: 4,0 tot 6,0 Nm, M6: 6,0 tot 7,5 Nm. Draai de schroeven gelijkmatig aan met het juiste aandraaimoment.

Controleer regelmatig de banden (8) en met name het profiel op de achterband: slijtage, sneden, scheuren, vouwen. Vervang de band indien nodig. Controleer de velgen op overmatige slijtage, vervorming, deuken, barsten ...

IV. Onderhoudsbeurt

Om de veiligheid van de gebruiker te waarborgen en de onderdelen in goede staat te houden, moet u uw e-bike regelmatig laten controleren door uw verkoper. Daarnaast moet uw fiets regelmatig onderhouden worden door een erkende fietsenmaker.

Eerste onderhoudsbeurt: na 1 maand of 150 km

- Aandraaien van de onderdelen: crank, wiel, stuurpen, trappers, stuurboog, zadelklem,
- Controle van de werking van de versnellingen,
- Controle en afstellen van de remmen,
- Bandenspanning.

Elk jaar of na 2.000 km:

- Controle op slijtage (remblokken, versnellingen, banden),
- Controle van de lagers (trapas, wielen, stuur, trappers),
- Controle van de kabels (remmen, derailleur),
- Controle van de verlichting,
- Bandenspanning.

Elke 3 jaar of na 6.000 km:

- Controle op slijtage (remblokken, versnellingen, banden),
- Controle van de lagers (trapas, wielen, stuur, trappers),
- Controle van de kabels (remmen, derailleur, wielophanging) of hydraulische remkabels,
- Vervanging van de versnellingen (ketting, vrijwiel, tandwiel),
- Controle van de werking van de trapondersteuning,
- Vervanging van de banden,
- Controle op slijtage van de wielen (spaken, velg)
- Bandenspanning,
- Vervanging van de remblokjes,
- Controle van de elektrische functies.

C. Elektrische trapondersteuning

De gebruiker moet vooruit trappen om de trapondersteuning te activeren. De trapondersteuning wordt om veiligheidsredenen niet geactiveerd als men achteruit trapt. Deze e-bike geeft elektrische trapondersteuning tot een snelheid van 25 km/u. Bij een hogere snelheid slaat de motor af. U kunt dus sneller dan 25 km/u fietsen maar u moet dan zelf trappen, zonder elektrische trapondersteuning.

De motor in de achternaaf zal niet inschakelen als u nog niet twee keer rond hebt getrapt. Deze functie beschermt de motor en de controller, en verlengt de levensduur van elektrische componenten.

I. Trapondersteuning

Druk op de hoofdschakelaar **“ON/OFF”** naast de accu om de fiets te starten.

(Let op, de accu moet worden ontgrendeld met de sleutel om gestart te kunnen worden).

De rest van de instellingen en informatie is direct beschikbaar op het display op het stuur.



AANBEVELING: zet de hoofdschakelaar op de accu uit als u niet meer fietst. Dit bespaart de accu.

U kunt de fiets ook zonder accu gebruiken, u moet dan eenvoudigweg wat harder trappen.

1. Presentatie van het led-display

Het led-display ziet er als volgt uit:

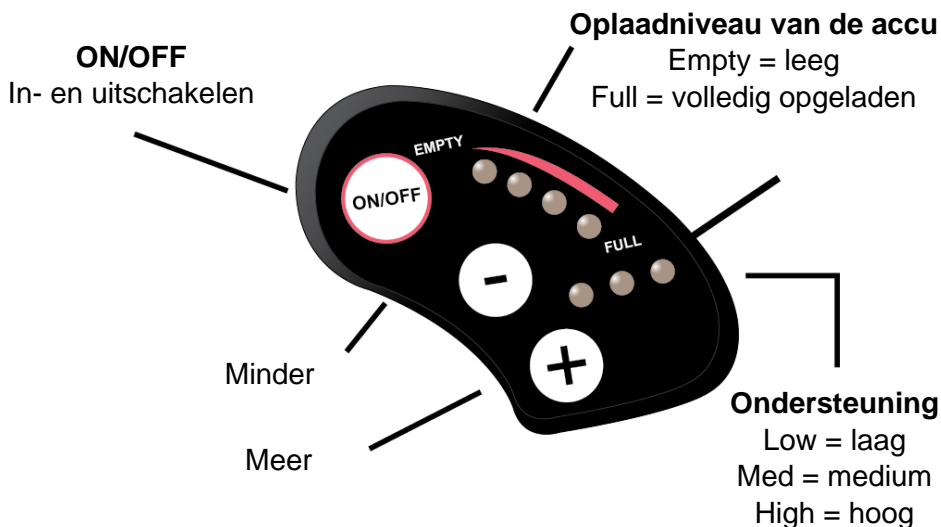

NL

2. Inschakelen/uitschakelen van het led-display

Druk één keer op de knop "ON/OFF" van het display om de trapondersteuning aan te zetten. De rode ledlampjes die het oplaadniveau van de accu aangeven, gaan branden.

Om trapondersteuning uit te schakelen, houdt u de knop "ON/OFF" 2 seconden ingedrukt. De rode ledlampjes die het oplaadniveau van de accu aangeven, gaan uit.

3. Weergave van het oplaadniveau van de accu op het led-display

Zet in normale omstandigheden de stroomvoorziening aan: de vier ledlampjes geven het oplaadniveau van de accu aan. Als alle vier de lampjes branden, is de accu volledig opgeladen. Als de laatste lampje knippert, moet de batterij onmiddellijk worden opgeladen voordat u de fiets gebruikt.

WEERGAVE	OPLAADNIVEAU
4 ledlampjes branden	100%

3 ledlampjes branden	75 %
2 ledlampjes branden	50 %
1 ledlampje brandt	25 %
1 ledlampje knippert	De accu is leeg en moet onmiddellijk worden opgeladen.

Als de gebruiker na 5 minuten zonder gebruik vergeet de stroom uit te zetten, gaan de vier ledlampjes om de beurt branden om de gebruiker eraan te herinneren dat hij/zij de stroom uit moet zetten om energie te besparen.

4. Op het led-display de gewenste trapondersteuning kiezen

Wanneer de stroom wordt ingeschakeld, kunt u kiezen uit 6 ondersteuningsstanden. Druk op de knoppen "+" of "-" om een van de zes ondersteuningsstanden te selecteren.

NL

Wanneer de stroom is ingeschakeld, brandt het ledlampje trapondersteuning "LOW" continu wat ondersteuningsstand 1 betekent. Druk op de knop "+" om naar een hogere stand te gaan en op de knop "-" om naar een lagere stand te gaan.

LEDWEERGAVE	ONDERSTEUNINGSSTAND
○ ○ ○	Trapondersteuning uitgeschakeld
○ ○ ○ ↔ ● ○ ○	1
● ○ ○	2
○ ○ ○ ↔ ○ ● ○	3
○ ● ○	4
○ ○ ○ ↔ ○ ○ ●	5
○ ○ ●	6

- De accu zal meer ondersteuning verstrekken en de gebruiker hoeft minder hard te trappen als de hoogste stand (5 of 6) geselecteerd wordt. Deze standen zijn aangepast aan hellingen, tegenwind of zware lasten.

- De medium ondersteuningsstanden (3 en 4) betekenen dat het gebruik van de accu en de inspanning van de gebruiker gelijk zijn.
- De laagste ondersteuningsstanden (1 en 2) betekenen dat de fietser meer inspanning levert dan dat de accu gebruikt wordt. Het zijn dus de energiebesparingsstanden. Wij raden u aan stand 1 te gebruiken als u de fiets gebruikt om te sporten.

5. Ondersteuning bij het wandelen met de fiets op het led-display

Houd de knop "+" lang ingedrukt om de functie "starten met ondersteuning" te gebruiken om het vertrek te vereenvoudigen. In deze stand overschrijdt de ondersteuning de 6km/u niet.

Zodra de knop "+" wordt losgelaten, stopt de ondersteuning bij het starten.

D. Accu

I. Oplaadniveau van de accu aflezen

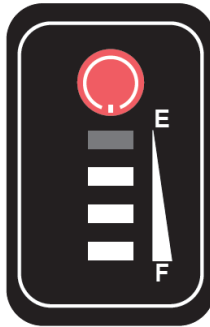

Druk één keer op de knop aan de bovenkant van de accu, onder het zadel, om het oplaadniveau te kennen. De ledlampjes gaan branden om het niveau aan te geven en gaan na 4 seconden weer uit (4 lampjes = 100%, 3 lampjes = 70%, 2 lampjes = 50%, 1 lampje = < 20%).

NL

II. De accu aan- en uitschakelen

Druk op de rode knop “ON/OFF” bovenop de accu om deze aan te zetten. Druk er nogmaals op om de accu uit te schakelen. Als de accu leeg is, wordt er geen elektriciteit meer aan de fiets geleverd. De weergave van het oplaadniveau blijft wel zichtbaar.

III. Accuduur

Deze e-bike is uitgerust met een Lithium-ion-accu van hoge kwaliteit. Lithium-ion-accu's kunnen opgeladen worden zonder dat de accu helemaal leeg is en zijn zeer bestand tegen kou en hitte (-10 °C tot +40 °C).

Voor een maximale levensduur van de accu en om deze te beschermen tegen schade, dient u de onderstaande gebruiks- en onderhoudsinstructies op te volgen.

Zodra uw accu opgeladen is, is het raadzaam deze 20 tot 30 minuten te laten rusten voor gebruik.

De accuduur is afhankelijk van meerdere gebruiksfactoren:

- de gekozen ondersteuningsstand
- het gewicht van de gebruiker
- de helling van de weg
- de bandenspanning
- de wind
- de inspanning die door de gebruiker wordt geleverd
- de start- en stopfrequentie
- de buitentemperatuur.

IV. De accu plaatsen/verwijderen

De accu op elektrische fietsen bevindt zich in de houder onder het zadel en is direct aangesloten op de schakelkast aan de voorzijde.

NL



WAARSCHUWING: zorg ervoor dat de accu uitstaat voordat u deze hanteert.

Installatie van de accu: schuif de accu compleet in de houder.

Vergrendeling van de accu: steek de sleutel in het contact aan de zijkant van de accu en draai een halve slag met de klok mee om de accu in de houder te vergrendelen en zo diefstal of verlies te vermijden. Draai een halve slag tegen de klok in om de accu te ontgrendelen.



LET OP: haal de sleutel uit het contact en bewaar de sleutel op een veilige plek.

V. Belangrijke waarschuwing, voorzorgsmaatregelen

De accu moet regelmatig of na elk gebruik opgeladen worden. Net als de batterij van uw mobiele telefoon, kan de accu opgeladen worden als deze nog niet helemaal leeg is. Om de levensduur van de accu de verlengen wordt echter aangeraden:

- warme plaatsen te vermijden (ideale oplaadtemperatuur: 20 °C)
- de accu 30 minuten te laten afkoelen na het fietsen.

Voorzorgsmaatregelen:



- Gebruik de accu alleen met deze fiets.
- Gebruik alleen de specifieke, meegeleverde oplader voor het opladen van de accu.
- Laad de accu alleen op in een goed geventileerde ruimte.
- Stel de accu niet bloot aan hitte en laad deze niet op in vol zonlicht.
- Haal de accu of de behuizing niet uit elkaar en wijzig geen van beiden.
- Sluit de aansluitingen (+) en (-) van de accu niet aan op een metalen voorwerp.
- Stel de accu niet bloot aan vloeistoffen.
- Gebruik geen beschadigde accu.
- Ga niet door met opladen als de accu na de aangegeven tijd nog niet volledig opgeladen is.
- Gebruik de accu niet als deze een vreemde geur verspreidt, zeer warm wordt of als u iets anders abnormaals opmerkt.
- Houd de accu buiten het bereik van kinderen.
- Laad de accu volledig op voordat u deze voor langere tijd weglegt en laad opnieuw op als u de accu weer gaat gebruiken.

NL

VI. Levensduur van de accu



Accu's kunnen na een groot aantal keren opladen minder goed gaan functioneren. Dit zal afhangen van het gebruikspatroon van de e-bike.

Afgedankte accu's moeten teruggebracht worden naar het verkooppunt of naar een gespecialiseerd inzamelpunt. Gooi de afgedankte accu absoluut niet in de natuur.

VII. Onderhoud van de accu

Voor een maximale levensduur van de accu en om deze te beschermen tegen schade, dient u de volgende gebruiks- en onderhoudsinstructies op te volgen.

De accu moet snel opgeladen worden als het oplaadniveau onder de 10% komt.



AANBEVELING: als u de fiets gedurende een bepaalde periode weinig gebruikt, dient u de accu elke maand volledig op te laden. De behuizing van de accu moet op een droge, beschermde plek bewaard worden, bij een temperatuur tussen 5 en 35 °C.

NL

WAARSCHUWING:



- De levensduur van de accu wordt verkort als de accu lange tijd wordt bewaard zonder regelmatig opgeladen te worden, zoals hierboven staat vermeld.
- Gebruik geen metaal om de twee polen van de accu aan te sluiten, dit kan kortsluiting veroorzaken.
- Plaats de accu nooit in de buurt van een open haard of een andere warmtebron.
- Schud de accu niet, laat de accu niet vallen en vermijd schokken.
- Als de accu niet op de fiets zit, houd deze dan buiten het bereik van kinderen om ongelukken te voorkomen.
- Het is verboden de accu te openen.

E. Oplader

I. Waarschuwing

Lees eerst de gebruikershandleiding en de handleiding voor de oplader (meegeleverd met uw fiets) voordat u de accu gaat opladen. Houd tevens rekening met de volgende punten met betrekking tot oplader van de accu:

- Volg de instructies op het etiket van de oplader.
- Gebruik de oplader niet in de buurt van explosieve gassen of bijtende stoffen.
- Schud de oplader niet, laat deze niet vallen en vermijd schokken.
- Bescherm de lader tegen de regen en vocht, de oplader is bedoeld voor gebruik binnenshuis.
- De oplader kan temperaturen tussen de 0 en +40 °C weerstaan.
- Het is verboden de oplader uit elkaar te halen. Breng in geval van problemen het apparaat naar een gekwalificeerde technicus.
- U mag alleen de oplader gebruiken die met uw elektrische fiets is meegeleverd om eventuele schade te voorkomen. Bij niet naleving van deze voorwaarde vervalt de garantie.
- Tijdens het opladen moeten de accu en de oplader ten minste 10 cm van de muur liggen, in een droge en geventileerde ruimte. Plaats niets in de onmiddellijke nabijheid van de oplader tijdens het opladen.
- Raak de oplader niet te lang aan tijdens het opladen (risico op brandwonden).
- Zorg ervoor dat de oplader stabiel is.
- Bedek de oplader niet om te voorkomen dat deze tijdens het opladen oververhit.
- Dompel het product niet onder.
- Vermijd elk contact met water tijdens het opladen van de accu. Raak de oplader niet aan met natte handen.

- Gebruik de oplader niet als het snoer of de stekker beschadigd is. Zorg ervoor dat de stekker van de oplader goed is aangesloten op het stopcontact.
- Gebruik geen metalen voorwerp om de pinnen van de stekker te kortsluiten.
- Haal de stekker uit het stopcontact voordat u de accu aansluit of loskoppelt.
- Deze oplader is ontworpen voor het opladen van lithium-ion-accu's, laad geen ander type accu op met deze oplader. Gebruik de oplader niet voor een niet-oplaadbare accu.
- Deze fiets kan worden gebruikt door kinderen vanaf 14 jaar en door personen met lichamelijke, zintuiglijke of verstandelijke beperkingen of door mensen zonder ervaring of kennis, mits zij onder correct toezicht staan of instructies voor het veilige gebruik van het apparaat hebben gekregen en de risico's hebben begrepen. Kinderen mogen niet met de fiets spelen. De schoonmaak en het onderhoud door de gebruiker mag niet worden uitgevoerd door kinderen zonder toezicht.
- Houd kinderen onder toezicht, zij dienen niet te spelen met de fiets.
- Buiten bereik van kinderen houden, dit product is geen speelgoed.
- De externe flexibele kabel van dit product kan niet worden vervangen; bij beschadiging van het snoer moet het product worden afgedankt.
- Breng het afgedankte product naar de milieustraat.

II. Oplaadprocedure

Als er in de buurt van uw fiets een stopcontact vrij is, kunt u de accu direct opladen zonder deze van de fiets te halen. De aansluiting voor de oplader bevindt zich aan de zijkant en wordt beschermd door een plastic klepje. Open het klepje en sluit de oplader aan om de accu direct op te laden.

Verwijder de accu op plekken waar de fiets niet geparkeerd kan worden of als het stopcontact niet in de buurt is.



AANBEVELING: de accu moet binnen opgeladen worden in een geventileerde ruimte.

Laad de fietsaccu volgens onderstaande procedure op:

- De batterij kan worden opgeladen met gebruik van een normaal stopcontact. De schakelaar hoeft niet gebruikt te worden.
- Steek de stekker van de oplader in de accu en sluit het snoer van de oplader aan op een stopcontact in de buurt.
- Tijdens het opladen zal het ledlampje op de oplader rood worden, dit betekent dat de oplader goed functioneert. Als de accu volledig opgeladen is, wordt het lampje groen.
- Haal vervolgens de stekker uit het stopcontact en daarna de stekker uit de accu. Sluit het klepje op de accu.

F. Gebruik en onderhoud van de elektrische motor

Onze e-bikes zijn geprogrammeerd om de trapondersteuning te activeren nadat de trappers twee keer zijn rondgegaan.

Gebruik de fiets niet in overstroomde gebieden of tijdens onweer. Dompel elektrische onderdelen niet onder in water om beschadiging te voorkomen.

Vermijd schokken om de motor niet te beschadigen.

G. Onderhoud van de controller

Het is erg belangrijk de controller volgens onderstaande instructies te onderhouden:

- Bescherm de controller tegen onderdompeling in water en infiltratie.

Opmerking: als u denkt dat er water in de behuizing heeft kunnen komen, zet de accu dan onmiddellijk uit en fiets verder zonder trapondersteuning. U kunt de accu weer gebruiken als de controller droog is.

- Schud de controller niet, laat deze niet vallen en vermijd schokken.

WAARSCHUWING: open de behuizing van de controller niet. Bij elke poging om de behuizing van de controller te openen, te wijzigen of aan te passen, vervalt de garantie. Vraag uw verkoper of een deskundige om de reparaties uit te voeren.



Elke wijziging aan de instellingen van het elektrische bedieningssysteem, waaronder het wijzigen van de snelheidslimiet is ten strengste verboden en annuleert de garantie van uw fiets.

H. Elektrisch schema en specificaties

Wij behouden ons het recht voor dit product zonder voorafgaande kennisgeving te wijzigen. Voor meer informatie kunt u contact opnemen met uw verkoper.

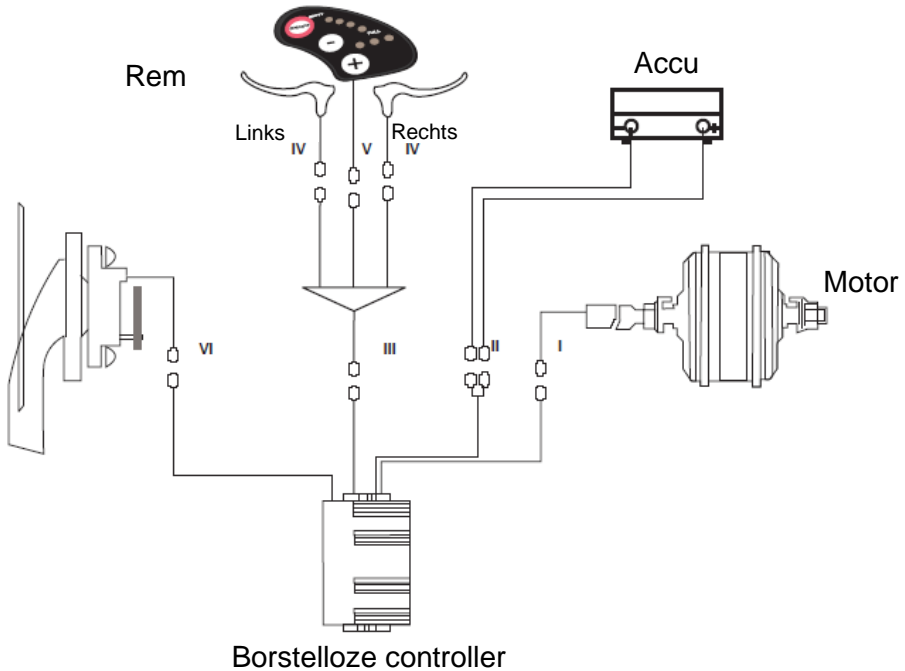

<p>I. De 3-fasige motorkabel is verbonden aan de motor</p> <ol style="list-style-type: none"> 1. Groen (HA motor) 2. Geel (HB motor) 3. Blauw (HC motor) 	<p>II. Motor</p> <ol style="list-style-type: none"> 1. Rood (+5V) 2. Geel (HB motor) 3. Groen (HA motor) 4. Blauw (HC motor) 5. Zwart (aarde) 	<p>III. Snoer</p> <ol style="list-style-type: none"> 1. Rood (+36V) 2. Zwart (aarde)
<p>IV. Aansluiting kabel remhendel</p> <ol style="list-style-type: none"> 1. Blauw (aarde) 2. Rood (signaal remhendel) 	<p>V. Kabel snelheidssensor</p> <ol style="list-style-type: none"> 1. Rood (+36V) 2. Blauw (slot zwakke stroom) 3. Zwart (aarde) 4. Wit (gelijkstroom) 5. Groen (snelheidssignaal wiel) 	<p>VI. Kabel stroomvoorziening snelheidssensor verbonden aan de controller</p> <ol style="list-style-type: none"> 1. Blauw (snelheidssignaal wiel) 2. Rood (+5V) 3. Geel (aarde)

I. Technisch gegevensblad

		Takeaway E-200
Maximaal gewicht: gebruiker + lading + fiets		130 kg
Maximaal gewicht: gebruiker + lading		101 kg
Maximale snelheid met trapondersteuning		25 km/u
Accuduur *		30 tot 40 km
Aandrijving	Max. vermogen	250 W
	Spanning	36 V
	Maximaal geluidsniveau bij gebruik **	< 60 dB
Accu	Type	lithium
	Spanning	36 V
	Capaciteit	10,4 Ah
	Gewicht	2,5 kg
	Oplaadtijd	4 u
	Aantal cycli ($\geq 70\%$ van de capaciteit)	500 cycli
Oplader	Ingangsspanning	100-240 V
	Uitgangsspanning	36 V
Totale gewicht van de fiets		29 kg
Afmetingen van de fiets		20"
Maat banden/wielen		20 x 4"

NL

J. Klantenservice en troubleshooting

I. Slijtvast onderdeel

De verschillende slijtvaste onderdelen zijn standaardonderdelen. Vervang versleten onderdelen altijd met identieke onderdelen die in de winkel of bij uw verkoper te krijgen zijn.

II. Oplossen van basisproblemen

Probeer zelf geen toegang te krijgen tot een elektrisch onderdeel of dit te repareren. Neem contact op met de dichtstbijzijnde specialist zodat de reparatie door een gekwalificeerd persoon kan worden uitgevoerd. Onderstaande informatie is uitsluitend bedoeld als uitleg en dit zijn geen instructies om de gebruiker te helpen bij reparaties. Alle vermelde oplossingen moeten door een gekwalificeerde vakman worden uitgevoerd die op de hoogte is van de veiligheidsmaatregelen en onderhoud op elektrische onderdelen mag uitvoeren.

Omschrijving van het probleem	Mogelijke oorzaken	Oplossing
Na het aanzetten van de accu, verstrekt de motor geen trapondersteuning tijdens het trappen.	<ol style="list-style-type: none"> 1) de motorkabel (waterdichte afdichting) zit los, 2) de remhendel gaat niet terug naar de normale stand, dit forceert het uitzetten van de schakelaar, 3) de zekering is doorgebrand, 4) de snelheidssensor is niet dicht bij genoeg. 5) er wordt geen verbinding gemaakt tussen de sensor en de controller of er is een slecht contact. 	<p>Controleer eerst of de accu opgeladen is. Indien dit niet het geval is, laad de accu op en:</p> <ol style="list-style-type: none"> 1) controleer of de verbinding correct is en er geen speling is, 2) zet de remhendel voorzichtig in de normale stand zonder te remmen, 3) open de bovenkant van de accu en controleer de zekering. Neem contact op met uw verkoper of een erkende vakman om de zekering te vervangen als deze doorgebrand is, 4) pas de afstand tussen de sensor en de magneetband aan, de afstand mag niet meer dan 3 mm zijn, 5) zorg ervoor dat de controller en de sensor goed verbonden zijn.
De accuduur is korter (opmerking: De prestaties van de accu worden direct beïnvloed door het gewicht van de gebruiker, bagage, windsnelheid, wegtype en constant remmen.	<ol style="list-style-type: none"> 1) de oplaadtijd is te kort, 2) de omgevingstemperatuur is te laag en beïnvloedt de werking van de accu, 3) heuvels of vaak tegenwind, slechte wegen kunnen hier de oorzaak van zijn, 4) de bandenspanning is onvoldoende (oppompen); 5) vaak stoppen en optrekken, 6) de accu is lang opgeslagen en niet opgeladen. 	<ol style="list-style-type: none"> 1) Laad de accu op volgens de instructies (hoofdstuk D), 2) in de winter of bij temperaturen onder 0 °C moet de accu binnen worden opgeslagen, 3) dit is normaal en het probleem lost zich vanzelf op als bij betere omstandigheden, 4) pomp de band tot een druk van 3,1 bar, 5) het probleem zal zich oplossen als de gebruiksomstandigheden beter worden, 6) laad regelmatig op, in overeenstemming met de handleiding. Als dit het probleem niet oplost, neem dan contact op met uw verkoper of een gekwalificeerde vakman.
Na het aansluiten van de oplader gaan de ledlampjes niet branden.	<ol style="list-style-type: none"> 1) probleem met het stopcontact, 	<ol style="list-style-type: none"> 1) inspecteer en repareer het stopcontact, 2) inspecteer de stekker nauwkeurig,

	<p>2) slecht contact tussen de stekker van de oplader en het stopcontact, 3) de temperatuur is te laag.</p>	<p>3) laad binnenshuis op Als bovenstaande oplossingen het probleem niet oplossen, neem dan contact op met uw verkoper of een gekwalificeerde vakman.</p>
<p>Na meer dan 4-5 uur opladen zijn de ledlampjes nog steeds rood (opmerking: Het is zeer belangrijk de accu op te laden volgens de instructies om schade aan de apparatuur te voorkomen).</p>	<p>1) de omgevingstemperatuur is 40 °C of hoger, 2) de omgevingstemperatuur is 0 °C of lager, 3) de fiets is na gebruik niet opgeladen wat het ontladen heeft versneld, 4) de uitgangsspanning te laag staat om de batterij op te laden.</p>	<p>1) laad de accu op bij een temperatuur onder de 40 °C, in overeenstemming met de instructies, 2) laad de accu binnen op in overeenstemming met de instructies, 3) onderhoud de accu op juiste wijze om snel ontladen te voorkomen, 4) laad niet op met een spanning lager dan 100 V. Als bovenstaande oplossingen het probleem niet oplossen, neem dan contact op met uw verkoper of een gekwalificeerde vakman.</p>

Het oplossen van problemen met de oplader:

- Het rode lampje gaat niet branden tijdens het opladen: controleer of de aansluitingen goed verbonden zijn. Controleer of de nominale spanning juist is, als dit het geval is, kijk dan op de status van de oplader. Als de status correct is, is de accu waarschijnlijk defect.
- Het rode lampje wordt niet groen: schakel de stroom uit. Doe de stekker na 5 seconden weer in het stopcontact, de oplader kan nu verdergaan met opladen. Als de accu niet verder oplaadt is deze waarschijnlijk defect.
- Het rode lampje springt meteen op groen: controleer of de accu volledig opgeladen is. Als dit niet het geval is, is de accu of de oplader defect.
- Als de zekering is doorgebrand: haal de oplader niet uit elkaar maar breng deze naar een gekwalificeerd vakman om de zekering correct te laten vervangen (T3.15 A/250 V).

„Instrukcja oryginalna – wersja w języku francuskim”

Dziękujemy i gratulujemy zakupu roweru elektrycznego (VAE) WAYSCRAL!

Celem niniejszej instrukcji jest dostarczenie Ci informacji potrzebnych do zapewnienia właściwego użytkowania, montażu, regulacji i konserwacji roweru.

Przed pierwszym użyciem należy dokładnie przeczytać niniejszą instrukcję i zachować ją przez cały okres użytkowania roweru. Zawiera ona ważne wskazówki dotyczące bezpieczeństwa i konserwacji.

Obowiązkiem użytkownika jest przeczytanie niniejszej instrukcji obsługi przed użyciem produktu.

Nieprzestrzeganie niniejszej instrukcji może skutkować niewłaściwym użytkowaniem roweru oraz przedwczesnym zużyciem niektórych części, co z kolei może doprowadzić do upadku i/lub wypadku.

W przypadku stwierdzenia wadliwości jednej z części oryginalnych w okresie gwarancyjnym zobowiązujemy się do jej wymiany. Okres gwarancji dla rowerów elektrycznych jest następujący:

- ramy i widelce: 5 lat
- komponenty elektryczne: 2 lata pod warunkiem, że są one odpowiednio konserwowane
- inne komponenty: 2 lata.

Niniejsza gwarancja nie obejmuje kosztów robocizny i transportu. Firma nie może zostać pociągnięta do odpowiedzialności za żadne szkody niestandardowe lub wywołane przez nieprzewidziany zbieg okoliczności. Niniejsza gwarancja jest ważna tylko dla pierwotnego nabywcy produktu, wraz z dowodem zakupu na poparcie jego roszczenia. Niniejsza gwarancja dotyczy wyłącznie wadliwych części i nie obejmuje normalnego zużycia, uszkodzeń spowodowanych wypadkiem, niewłaściwym użytkowaniem, nadmiernym obciążeniem,

niewłaściwym montażem lub konserwacją oraz wszelkich innych przedmiotów nieprzeznaczonych do użytkowania z rowerem.

Żaden rower nie jest wieczny i żadne roszczenie nie może być zaakceptowane, jeśli jest oparte na uszkodzeniu spowodowanym niewłaściwym użytkowaniem, w zawodach, skokach, skokach na rampie lub innych podobnych działaniach. Reklamacje należy składać za pośrednictwem sprzedawcy. Twoje prawa nie zostaną w żaden sposób ograniczone.

Firma zastrzega sobie prawo do zmiany lub modyfikacji specyfikacji bez uprzedzenia. Wszystkie informacje i specyfikacje zawarte w niniejszej broszurze są aktualne w momencie jej wydruku.

Rower został starannie zaprojektowany i wyprodukowany zgodnie z wymogami normy europejskiej EN 15194.

PL

Warunki użytkowania roweru wspomaganego elektrycznie

Rower jest wyposażony w silnik elektryczny, który WSPOMAGA użytkownika, zapewniając mu dodatkową siłę napędową, która zmniejsza wymagany wysiłek. Jest to jednak tylko POMOC w pedałowaniu, która nie zastępuje go całkowicie. Aby jechać, użytkownik musi pedałować, zarówno ze wspomaganie elektrycznym, jak i bez niego.

Rower jest przeznaczony do użytku miejskiego i podmiejskiego, pozwala na przemieszczanie się po mieście, po drodze lub po utwardzonej nawierzchni tam, gdzie opony mają kontakt z podłożem. Jest on wyposażony w elektryczne wspomaganie pedałowania, który ułatwi Ci codzienne poruszanie się, aby jeździć dłużej i pokonywać większe odległości. Rower ten jest przeznaczony dla osób dorosłych, powyżej 14 roku życia. Jeżeli rower jest używany przez dziecko, rodzice muszą go nadzorować i zapewnić, że użytkownik jest w stanie bezpiecznie korzystać z roweru.

Rower nie jest przeznaczony do użytkowania na nieutwardzonym lub nierównym terenie. Nie jest on przeznaczony do jazdy „terenowej” lub zawodów sportowych. Nieprzestrzeganie tego zalecenia może skutkować upadkiem lub wypadkiem i może spowodować przedwczesne i potencjalnie nieodwracalne uszkodzenie roweru elektrycznego.

Rower z napędem elektrycznym nie jest motorowerem. Wspomaganie elektryczne ma na celu uzupełnienie pedałowania. W momencie rozpoczęcia pedałowania silnik uruchamia się i wspomaga wysiłek użytkownika. Jest to jednak tylko POMOC w pedałowaniu, która nie zastępuje go całkowicie. Aby jechać, użytkownik musi pedałować, zarówno ze wspomaganie elektrycznym, jak i bez niego.

Wspomaganie zależy od prędkości roweru: najwyższe jest przy starcie, potem stopniowo się zmniejsza, a następnie wyłącza się całkowicie, gdy rower osiągnie prędkość 25 km/h. Wspomaganie wyłącza się, gdy jedna z dwóch dźwigni hamulca zostanie aktywowana lub gdy prędkość przekroczy 25 km/h. Zostanie ono automatycznie wznowione wraz ze spadkiem prędkości poniżej 23 km/h z pedałowaniem.

Rower musi być właściwie konserwowany zgodnie ze wskazówkami zawartymi w niniejszej instrukcji.



OSTRZEŻENIE: jak każdy element mechaniczny, rower ze wspomaganie elektrycznym jest narażony na duże obciążenia i zużycie. Różne materiały i komponenty mogą w różny sposób reagować na zużycie lub zmęczenie. W przypadku przekroczenia przewidywanej żywotności elementu może on nagle pęknąć, co może spowodować wystąpienie obrażeń u rowerzysty. Pęknięcia, zadrapania i przebarwienia w miejscach narażonych na duże naprężenia wskazują, że element przekroczył okres użytkowania i należy go wymienić.

Zalecenia: dotyczące bezpiecznego użytkowania:

Przed użyciem roweru elektrycznego upewnij się, że jest on w dobrym stanie technicznym. W szczególności należy sprawdzić następujące elementy:

- Pozycja powinna być wygodna.
- Prawidłowe dokręcenie nakrętek, śrub, dźwigni mocujących i innych elementów.
- Czy hamulce są sprawne.
- Czy układ kierownicy jest poprawny i czy nie ma zbyt dużego luzu, czy kierownica jest prawidłowo przymocowana do mostka.
- Czy koła nie są zablokowane i czy łożyska są prawidłowo wyregulowane.
- Czy koła są prawidłowo dokręcone i przymocowane do ramy/widelca.

- Czy opony są w dobrym stanie i czy ich ciśnienie jest prawidłowe.
- Czy felgi są w dobrym stanie.
- Czy pedały są odpowiednio mocno przymocowane do wspornika.
- Czy przekładnia działa prawidłowo.
- Czy światła odblaskowe znajdują się we właściwej pozycji.



ZALECENIE: stan roweru elektrycznego powinien być sprawdzany co 6 miesięcy przez specjalistę, aby upewnić się, że jest on w dobrym stanie technicznym i że jest bezpieczny w użytkowaniu. Obowiązkiem użytkownika jest upewnienie się, że wszystkie komponenty są w dobrym stanie technicznym przed użyciem roweru.

Wybierz bezpieczne miejsce, z dala od ruchu drogowego, aby przetestować nowy rower. Wspomaganie może wywołać dużą siłę napędową; sprawdź, czy kierownica jest prosta i czy droga jest przejezdna.

Upewnij się, że jesteś w dobrym zdrowiu, zanim wsiądziesz na rower.

W przypadku nietypowych warunków pogodowych (deszcz, mroźna pogoda, noc itp.) należy zachować szczególną czujność i odpowiednio dostosować prędkość i reakcje.

W przypadku transportu roweru na zewnątrz pojazdu (uchwyt rowerowy, belka dachowa itd.) zdecydowanie zaleca się wyjąć baterię i przechowywać ją w temperaturze pokojowej.

Podczas użytkowania roweru na drogach publicznych użytkownik musi przestrzegać wymogów przepisów krajowych (np. dot. oświetlenia i sygnalizacji).

Firma MGTS zrzeka się wszelkiej odpowiedzialności, jeśli użytkownik roweru nie przestrzega obowiązujących przepisów.



OSTRZEŻENIE: użytkownik przyjmuje do wiadomości, że ponosi odpowiedzialność za wszelkie straty, obrażenia lub szkody spowodowane nieprzestrzeganiem powyższych instrukcji i że spowoduje to automatyczną utratę gwarancji.

Spis treści

A.	Konstrukcja roweru ze wspomaganiem elektrycznym	267
I.	Pierwsze uruchomienie i ustawienia	268
1.	Składanie i rozkładanie słupka, ramy i pedałów	268
2.	System szybkiej blokady	269
3.	Składanie mostka i regulacja siodełka za pomocą pierścienia szybkiego zwalniania	270
4.	Ładowanie baterii	272
5.	Zakładanie elementów zabezpieczających	272
II.	Szybkie uruchamianie	274
III.	Czynności regulacyjne	274
1.	Opony pneumatyczne	274
2.	Hamulce	275
3.	Zużycie felg	277
4.	Regulacja układu zmiany przerzutek	278
5.	Regulacja ograniczników	279
6.	Regulacja naciągu linki przerzutki tylnej	279
7.	Regulacja łańcucha	279
8.	Wymiana pedałów składanych	280
9.	Koło i silnik	280
10.	Bagażnik	280
11.	Podpórka	281
B.	Konserwacja	282
I.	Czyszczenie	282
II.	Smarowanie	282
III.	Regularne kontrole	283
IV.	Przegląd	283
C.	Wspomaganie elektryczne	285
I.	Wspomaganie pedałowania	285

1.	Prezentacja wyświetlacza LED	286
2.	Aktywacja/dezaktywacja wyświetlacza LED	286
3.	Wskaźnik naładowania baterii na wyświetlaczu LED.....	286
4.	Wybór poziomu wspomagania na wyświetlaczu LED.....	287
5.	Wspomaganie w trakcie prowadzenia roweru na wyświetlaczu LED	288
D.	Bateria	289
I.	Odczyt poziomu naładowania baterii	289
II.	Włączanie/wyłączanie baterii	289
III.	Żywotność baterii	289
IV.	Wkładanie/wyjmowanie baterii	290
V.	Ostrzeżenie i wskazówki bezpieczeństwa	291
VI.	Czas pracy baterii.....	292
VII.	Konserwacja baterii.....	292
E.	Ładowarka.....	294
I.	Ostrzeżenie	294
II.	Procedura ponownego ładowania.....	296
F.	Eksploatacja i konserwacja silnika elektrycznego.....	297
G.	Konserwacja sterownika	298
H.	Schemat elektryczny i specyfikacje techniczne	299
I.	Główna karta danych technicznych.....	300
J.	Obsługa posprzedażowa i rozwiązywanie problemów.....	301
I.	Części zużywalne	301
II.	Rozwiązywanie podstawowych problemów	301

A. Konstrukcja roweru ze wspomaganiem elektrycznym



PL

- | | |
|--|---|
| 1. Mostek i kierownica | 13. Łańcuch roweru |
| 2. Wyświetlacz | 14. Szybkie blokowanie –
regulacja wysokości
kierownicy |
| 3. Zmiana przerutek | 15. Siodło i słupek |
| 4. Szybkie blokowanie –
regulacja wysokości
kierownicy | 16. Bagażnik |
| 5. Kołnierz składania mostka | 17. Światło odblaskowe tylne |
| 6. Błotnik przedni | 18. Błotnik tylny |
| 7. Widelki | 19. Tylny hamulec tarczowy |
| 8. Opona i felga | 20. Silnik w piaście tylnej |
| 9. Przedni hamulec tarczowy | 21. Przerzutka |
| 10. Rama składana | 22. Bateria i wyświetlacz |
| 11. Przegub składania ramy | 23. Gniazdo ładowarki |
| 12. Wspornik pedału | |

I. Pierwsze uruchomienie i ustawienia

1. Składanie i rozkładanie słupka, ramy i pedałów

1. **Rama składana:** aby zapewnić oszczędność miejsca podczas przechowywania lub przewożenia w pojeździe, rower ze wspomaganie elektrycznym może zostać złożony na dwie części. Aby go złożyć, wystarczy odblokować system szybkiego mocowania umieszczony na środku ramy (11) i popchnąć przednią część roweru, mocno trzymając tylną część (**patrz określone poniżej czynności dotyczące blokowania/odblokowania**). **Uwaga:** po rozłożeniu roweru zawsze sprawdź, czy system szybkiej blokady został bezpiecznie zablokowany przed rozpoczęciem jazdy na rowerze.
2. **Składane pedały:** aby zabierały mniej miejsca podczas przechowywania, pedały roweru są składane. Aby rozłożyć lub złożyć pedały, włóż palec do środkowej części pedału (12) i popchnij zatrzask na zewnątrz. Pedał zostanie odblokowany i może być założony lub rozłożony poprzez pociągnięcie go w górę lub w dół. **Uwaga:** po rozłożeniu pedału zawsze sprawdź, czy system blokady został bezpiecznie zablokowany przed rozpoczęciem jazdy na rowerze.

2. System szybkiej blokady

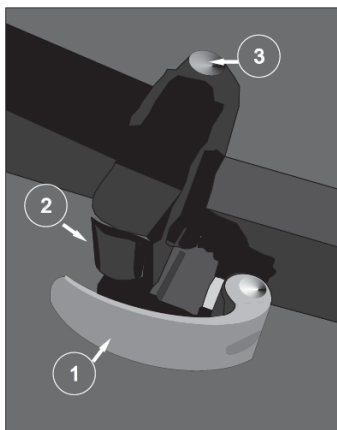

Rys. 1: Pozycja zamknięta

1: Dźwignia 2: Nakrętka regulacyjna 3: Oś zawiasu

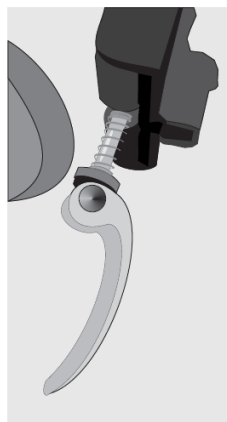

Rys. 2: Pozycja otwarta

UWAGA: systemy szybkiego blokowania są przeznaczone do obsługi ręcznej. **Nigdy nie używaj żadnych narzędzi do blokowania lub odblokowywania mechanizmu, aby go nie uszkodzić.** W celu wyregulowania siły docisku należy użyć nakrętki regulacyjnej (rys. 1–2), która znajduje się po przeciwnej stronie dźwigni (rys. 1–1), a nie przekreślać dźwigni szybkiego blokowania.

Aby zablokować lub odblokować system, otwórz dźwignię blokującą (rys. 1–1) i przekreśl ręcznie nakrętkę znajdującą się po przeciwnej stronie śruby mocującej (rys. 1–2), aby odkręcić system. Następnie wykręć śrubę mocującą sprzęg, obracając ją za pomocą dźwigni (patrz rys. 2). Naciśnij przycisk osi zawiasu (patrz rys. 1–3) u góry sprzęgu i pociągnij dźwignię do góry, aby odblokować mechanizm składania. Pociągnij przednią część ramy, aby złożyć rower.

Aby złożyć rower, ponownie pociągnij przednią część ramy, aby umieścić ją w sprzęgu, aż do chwili, kiedy przycisk odblokowywania zostanie zamocowany w otworze z wyraźnym kliknięciem. Obróć śrubę mocującą, aby ponownie znalazła się w wycięciu sprzęgu. Ręcznie obróć nakrętkę regulacyjną, aby dokręcić śrubę, a następnie złoż dźwignię.

Uwaga: przed użyciem roweru upewnij się, że system został dokręcony prawidłowo. Jeśli dźwignia może być obsługiwana przy jedynie minimalnym nacisku ręcznym, oznacza to, że nie jest prawidłowo zamocowana. Konieczne jest wówczas dokręcenie nakrętki regulacyjnej **bez użycia żadnych narzędzi**.

3. Składanie mostka i regulacja siodełka za pomocą pierścienia szybkiego zwalniania

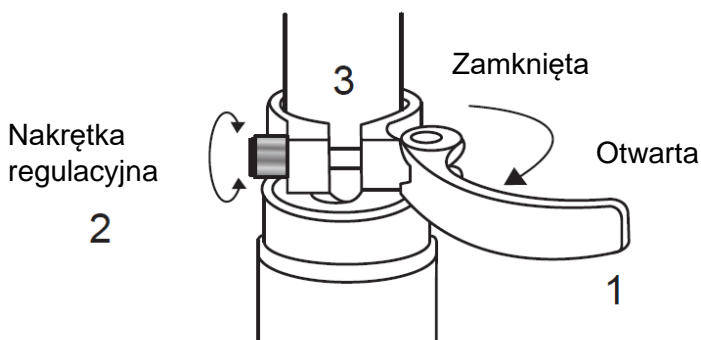

UWAGA: systemy szybkiego blokowania są przeznaczone do obsługi ręcznej. **Nigdy nie używaj żadnych narzędzi do blokowania lub odblokowywania mechanizmu, aby go nie uszkodzić.** W celu wyregulowania siły zamocowania należy użyć nakrętki regulacyjnej (2) znajdującej się po przeciwnej stronie dźwigni (1), nie obracając dźwigni szybkiego zwalniania.

Aby zablokować lub odblokować system, otwórz dźwignię regulacyjną (1) i przekręć ręcznie nakrętkę regulacyjną (2), aby odkręcić pierścień (3). Aby dokręcić, przekręć ręcznie nakrętkę regulacyjną, aby dokręcić pierścień, a następnie złoż dźwignię.

Uwaga: przed użyciem roweru upewnij się, że system został dokręcony prawidłowo. Jeśli dźwignia może być obsługiwana przy jedynie minimalnym nacisku ręcznym, oznacza to, że nie jest prawidłowo zamocowana. Konieczne jest wówczas dokręcenie nakrętki regulacyjnej **bez użycia żadnych narzędzi**.

Regulacja siodełka

- A. Podczas regulacji siodełka w najniższej pozycji, upewnij się, że nie dotyka ono żadnego elementu roweru, takiego jak np. bagażnik. **Należy również uważać, aby nie przekroczyć oznaczenia minimalnego poziomu umieszczonego na rurze pod siodełkiem.** Oznaczenie to nie powinno nigdy być widoczne podczas jazdy na rowerze.

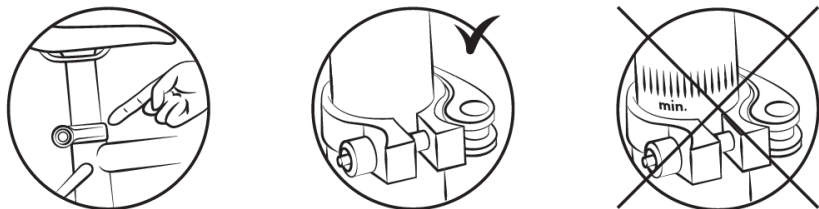

- B. Aby sprawdzić prawidłową wysokość siodełka, należy usiąść na rowerze z wyciągniętymi nogami, a pięty powinny spoczywać na pedale (rys. B). Podczas pedałowania kolano powinno być lekko zgięte, a stopa w pozycji dolnej (rys. A).

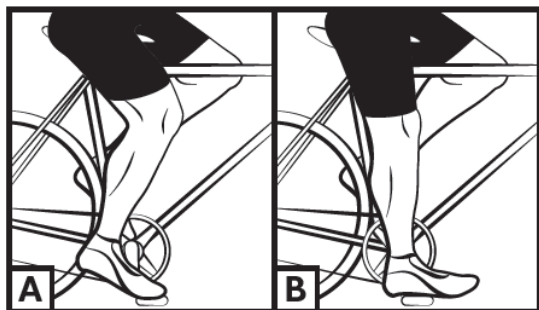

PL



UWAGA: w przypadku siodełka ze sprężynami ważne jest, aby zamontować osłonę przed sprężynami siodełka, jeśli założony jest fotelik dziecięcy, aby uniknąć ryzyka przytrzaśnięcia palców.

Regulacja kierownicy za pomocą dźwigni mocującej

Kierownicę roweru można regulować zarówno w zakresie wysokości, jak i nachylenia.

4. Ładowanie baterii

Przed rozpoczęciem jakichkolwiek prac dotyczących baterii należy koniecznie zapoznać się z rozdziałami „Bateria” i „Ładowarka” niniejszej instrukcji, aby uniknąć możliwości uszkodzeń. Aby móc korzystać ze wspomagania elektrycznego należy naładować baterię roweru. W tym celu podłącz wtyczkę bloku ładowarki do gniazdka elektrycznego 220 V i kabel ładujący do gniazda baterii (23), znajdującego się z tyłu roweru, pod klapką ochronną. Wskaźnik ładowania na górze baterii pokazuje poziom naładowania baterii. Naciśnij przycisk wskaźnika, aby go aktywować. Po zakończeniu operacji ponownie przykryj gniazdo do ładowania klapką.

5. Zakładanie elementów zabezpieczających

Oświetlenie

Oświetlenie dostarczane standardowo składa się z dwóch reflektorów (białego, umieszczonego z przodu i czerwonego z tyłu, zamocowanego na bagażniku), a także dwóch pomarańczowych świateł odblaskowych, umieszczonych pomiędzy szprychami na kołach. Oświetlenie stanowi wyposażenie zapewniające bezpieczeństwo roweru, musi więc obowiązkowo być obecne na rowerze. Przed rozpoczęciem jazdy należy sprawdzić, czy system oświetlenia działa poprawnie.

- Reflektor przedni zasilany z baterii: reflektor jest zamocowany z przodu roweru. Aby włączyć/wyłączyć reflektor, należy użyć przełącznika, który znajduje się na nim. Reflektor jest zasilany dwiema bateriami guzikowymi CR2032 3 V. Aby wymienić baterie, zdejmij przezroczystą górną część reflektora, wywierając silny nacisk na zaczep (oznaczony PUSH) znajdujący się za obudową, uważając, aby nie złamać zaczepu. Po wyjęciu zespołu wymień dwie baterie guzikowe (CR2032), przestrzegając wskazanej biegunowości. Załóż ponownie część przezroczystą, dociskając zaczep w taki sposób, aby ponownie znalazł się wewnątrz wycięcia.
- Czerwona lampa tylna zasilana baterią: lampa jest zamocowana z tyłu roweru, pod bagażnikiem. Do włączania/wyłączania lampy tylnej służy wyłącznik znajdujący się w części środkowej. Lampa jest wyposażona w system

wyłączania automatycznego podczas postoju i diodę LED. Lampa jest zasilana dwiema bateriami LR6 AAA. Aby wymienić baterie, wykręć śrubę znajdującą się w dolnej części lampy i zdejmij pokrywkę. Po wyjęciu zespołu wymień baterie AAA, przestrzegając wskazanej biegowości.

Zużyte baterie zawierają metale szkodliwe dla środowiska. Można je przynieść do jednego z naszych sklepów w celu ich odpowiedniego przetworzenia. Nie należy wyrzucać ich wraz z odpadami komunalnymi ani bezpośrednio do środowiska naturalnego. Baterie muszą zostać przeznaczone do selektywnej zbiórki odpadów.

Dzwonek

Dzwonek (3) zainstalowany jest na kierownicy. Pozwoli Ci to być słyszalnym z odległości 50 m.

Dzwonek stanowi wyposażenie zapewniające bezpieczeństwo roweru, musi więc obowiązkowo być obecny na kierownicy.

Noszenie kasku

Dla bezpieczeństwa użytkownika zdecydowanie zaleca się stosowanie kasku rowerowego. Gwarantuje to zmniejszenie liczby urazów głowy w przypadku upadku.



UWAGA: kaski są obowiązkowe dla dzieci poniżej 14 roku życia jako użytkowników prowadzących rower lub pasażerów.

Aby uzyskać więcej informacji, należy skontaktować się ze sprzedawcą.

II. Szybkie uruchamianie

OSTRZEŻENIE: przed rozpoczęciem korzystania z roweru ze wspomaganiem elektrycznym uważnie przeczytaj zalecenia i wskazówki bezpieczeństwa zawarte w niniejszej instrukcji. Zależy od tego bezpieczeństwo i prawidłowe funkcjonowanie roweru.

Po zakończeniu konfiguracji roweru, naciśnij przycisk WŁĄCZ/WYŁĄCZ („ON/OFF”) (22) na baterii, a następnie usiądź na rowerze i zacznij pedałować. Po dwóch obrotach pedałów uruchomi się silnik wspomagania elektrycznego, który zapewnia dodatkową siłę napędową. Użytkownik usłyszy niewielki hałas, wskazujący, że silnik został włączony. Kiedy użytkownik przestanie pedałować, silnik wyłączy się i rower zmniejszy prędkość, a następnie zatrzyma się w taki sam sposób, jak rower standardowy. Naciśnij jedną z dźwigni hamulca, aby zahamować.

III. Czynności regulacyjne

1. Opony pneumatyczne

Regularnie sprawdzaj ciśnienie w oponach. Jazda z oponami niedopompowanymi lub nadmiernie napompowanymi może wpłynąć na osiągi, spowodować przedwczesne zużycie, zmniejszyć czas jazdy lub zwiększyć ryzyko wypadków. W przypadku znacznego zużycia opon lub jeśli widoczne jest na nich jakiegokolwiek nacięcie, należy wymienić opony przed jazdą na rowerze. Zakres ciśnienia jest podany przez producenta na ścianie bocznej opony i w tabeli poniżej. Ciśnienie musi być dostosowane do wagi użytkownika.

Model	Rozmiar roweru	Rozmiar (dętki i opony)	Ciśnienie	
			PSI	Bar
TAKEAWAY E-200	20"	20 x 4	20	1,3

2. Hamulce

Przed każdym użyciem należy sprawdzić, czy hamulce przedni i tylny są w idealnym stanie technicznym.

Prawa dźwignia uruchamia hamulec tylny. Lewa dźwignia uruchamia hamulec przedni.

Zaleca się rozdzielenie siły hamowania w średnim stosunku 60/40 pomiędzy przodem i tyłem pojazdu. Dźwignia hamulca nie może stykać się z kierownicą, a osłony nie mogą być poddawane trajektorii zamkniętego kąta, tak aby linki ślizgały się z minimalnym tarcieniem. Uszkodzone, postrzępione lub zardzewiałe linki należy natychmiast wymienić.

OSTRZEŻENIA:



- W przypadku deszczu lub mżawki czas hamowania jest dłuższy. Zaleca się wcześniejsze przewidywanie hamowania w takiej sytuacji.
- W razie hamowania podczas wykonywania skrętu kierownica może mieć negatywny wpływ na czas reakcji rowerzysty.
- Nie należy dotykać hamulców tarczowych po intensywnym użyciu układu hamulcowego roweru ze wspomaganie elektrycznym, ponieważ może to spowodować poparzenia.

Regulacja mechaniczna hamulców tarczowych

Tarcze: rower jest wyposażony w tarcze o średnicy 160 mm. Klocki wywierają nacisk na tarczę przymocowaną do piasty koła. Siła nacisku jest kontrolowana za pomocą dźwigni połączonej z hamulcem linką. Nie należy uruchamiać dźwigni hamulca, gdy koło jest odłączone od ramy lub widelca.

Aby wyrównać zacisk (19) (9) mechanicznego hamulca tarczowego:

- Poluzuj śruby mocujące wspornik zacisku hamulca. Zahamuj za pomocą odpowiedniej dźwigni hamulca (zacisk hamulca powinien zostać ustawiony prawidłowo) i przytrzymaj dźwignię hamulca w tym położeniu, jednocześnie dokręcając śruby mocujące wspornik zacisku.

- Sprawdź, czy płytkę wewnętrzną (wewnątrz koła) znajduje się w odległości 0,2– 0,4 mm od tarczy. Jeśli to nie wystarczy, dokręć śrubę pozycjonującą płytkę, aż odległość między płytką a tarczą będzie wynosić 0,2– 0,4 mm.
- Aby wyregulować płytkę zewnętrzną (na zewnątrz koła), wystarczy zmodyfikować napięcie linki hamulca, aby uzyskać odstęp 0,2– 0,4 mm na wysokości zacisku lub dźwigni hamulca.

Należy uważać, aby nie zabrudzić tarczy lub płytek olejem bądź jakimkolwiek środkiem smarującym (na przykład podczas konserwacji łańcucha lub przerzutki). Jeśli tak się stanie, należy odłuszczyć płytki i tarczę lub wymienić je. Sprawdź prawidłowe wyrównanie płytek, obracając koło.

- Nakrętka i nakrętka zabezpieczająca na dźwigni hamulca umożliwiają regulację naprężenia linki, a tym samym siły hamowania, która z czasem będzie się zmieniać w zależności od zużycia klocków hamulcowych.

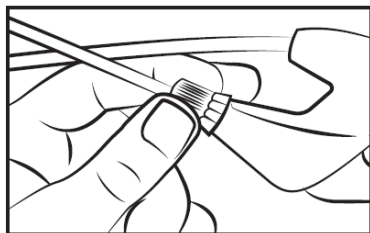

- Klocki hamulcowe są standardowe, należy je wymienić, gdy element cierny zostanie całkowicie starty. Numer referencyjny zamontowanych w rowerze klocków hamulcowych jest następujący: **model: MD-280 - nr referencyjny: E10.11**

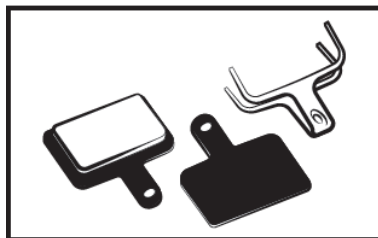

Należy pamiętać, że nowe klocki hamulcowe muszą zostać dotarte. Docieranie odbywa się przez kilka minut jazdy, poprzez uruchamianie hamulców naprzemiennie między nagłymi zatrzymaniami a lekkim hamowaniem.

Wymiana klocków hamulcowych

Zdemontuj koło i zdejmuj zużyte klocki z zacisku hamulca. Umieść nowe klocki w zacisku w taki sposób, aby powierzchnie hamowania dotykały się. Nie dotykaj powierzchni hamowania. Załóż klocki po kolei do zacisku hamulca. Następnie przeprowadź regulację hamulców w sposób opisany powyżej.

PL

3. Zużycie felg

Jak w przypadku każdej części zużywalnej, stan felg musi być regularnie sprawdzany. Felga może ulec osłabieniu i pęknięciu, co może z kolei prowadzić do utraty kontroli i upadku.



UWAGA: sprawdzanie stanu zużycia felg jest bardzo ważne. Uszkodzona felga może być bardzo niebezpieczna i musi zostać wymieniona.

4. Regulacja układu zmiany przerzutek

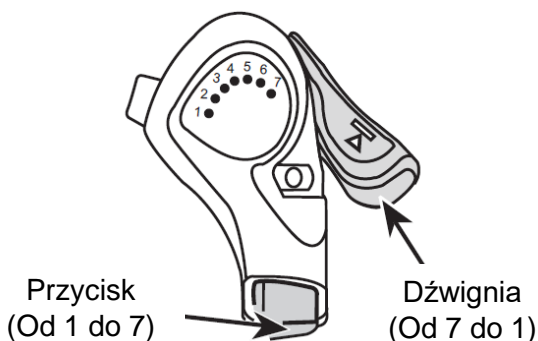

Rower posiada kilka ręcznie zmienianych biegów dzięki systemowi Shimano Thumb Shifter z przerzutką tylną.

Biegi mogą być zmieniane za pomocą dźwigni lub przycisku. Im wyższy wskaźnik, tym trudniej będzie pedałować i odwrotnie.

Uwaga: nie należy nigdy pedałować do tyłu podczas zmiany przerzutek i nigdy nie naciskać dźwigni sterującej.

W celu optymalnego wykorzystania systemu zmiany przerzutek zaleca się wykonywanie zmiany przerzutek, kiedy użytkownik nie pedałuje zbyt mocno.

5. Regulacja ograniczników

Skok przzerutki jest regulowany za pomocą śrub H i L.

Śruba L służy do regulacji górnego ogranicznika (strona z dużą zębatką).

Poluzowanie śruby L powoduje, że łańcuch przesuną się dalej na zewnątrz od dużej zębatki.

Dolny ogranicznik (strona z małą zębatką) może być regulowany za pomocą śruby H.

Poluzowanie śruby H powoduje, że łańcuch przesuną się dalej na zewnątrz od małej zębatki.

Manipulacje te są wykonywane co ćwierć obrotu. Przy każdym ustawieniu należy osiągnąć perfekcyjne wyrównanie pomiędzy zębatką, łańcuchem i kołem nośnym tylnej przzerutki.

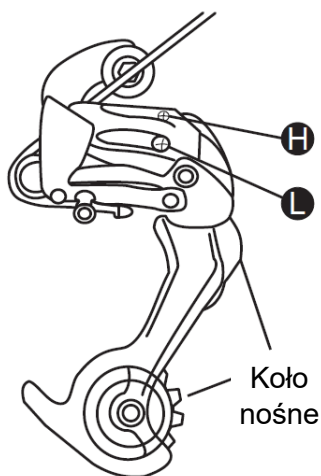

6. Regulacja naciągu linki przzerutki tylnej

Aby wyregulować prawidłowo zmianę zębatki, należy użyć pokrętła na przzerutce tylnej. Pokrętło to służy do regulacji naciągu linki przzerutki oraz umożliwia prawidłowe ustawienie przzerutki zgodnie z wybraną prędkością.

7. Regulacja łańcucha

Rower posiada zewnętrzną przzerutkę tylną, łańcuch jest napinany automatycznie.

Wymiana łańcucha

Nowe łańcuchy są zazwyczaj sprzedawane ze zbyt dużą ilością ogniów, dlatego pierwszym krokiem jest zredukowanie ich do odpowiedniej długości. Najbezpieczniejszą metodą jest policzenie liczby ogniów w starym łańcuchu w celu dostosowania nowego. W celu zdemontowania starego łańcucha wystarczy go po prostu wyjąć (zdjąć nit).

Aby zamontować nowy łańcuch, należy go przełożyć wokół wspornika pedałów i tylnej zębatki tak, aby odpowiednio zazębiał się z innymi

elementami przekładni. Do zamknięcia łańcucha zalecamy użycie szybkozłącza. Jest to ogniwo typu żeńskiego, które należy wstawić pomiędzy dwa ogniwa typu męskiego. Szybkozłącze ułatwia również demontaż łańcucha w celu jego czyszczenia.

W celu sprawdzenia, czy długość łańcucha jest prawidłowa, należy umieścić go na małej zębatce. W tej konfiguracji wirtualna linia narysowana pomiędzy piastą tylnego koła i dolną osią koła nośnego przerzutki musi być pionowa.

8. Wymiana pedałów składanych

W celu wymiany pedałów należy je najpierw zidentyfikować, sprawdzając literę oznakowania (na osi lub etykiecie). Prawy pedał jest oznaczony jako „R” (prawy), a lewy pedał jest oznaczony „L” (lewy). Pedał R należy obrócić zgodnie z ruchem wskazówek zegara, aby zamocować go do korby. Pedał L należy obrócić przeciwnie do ruchu wskazówek zegara.

9. Koło i silnik

Po pierwszym miesiącu użytkowania zaleca się dokręcenie szprych w celu ograniczenia wpływu trakcji silnika na tylne koło. Po uruchomieniu silnika może wystąpić niewielki hałas. Hałas ten jest normalny, ponieważ silnik uruchamia się i wspomaga pedałowanie. Hałas ten może się wzmacniać przy całkowitym obciążeniu silnika.

10. Bagażnik

Rower jest sprzedawany z bagażnikiem:

Model	Rozmiar roweru	Bagażnik
TAKEAWAY E-200	20"	XJ-20-LC148

Jest on już zamontowany nad tylnym kołem. Elementy złączy muszą być dokręcone i regularnie sprawdzane pod kątem momentu obrotowego 4– 6 Nm. Bagażnik przeznaczony jest do maksymalnego obciążenia 25 kg, istnieje również możliwość zamocowania do niego fotelika dziecięcego.



UWAGA: Twój bagażnik nie jest przeznaczony do ciągnięcia przyczepy.

Ze względów bezpieczeństwa bagaż powinien być przewożony wyłącznie na bagażniku. **Uwaga:** po załadowaniu bagażnika, zachowanie roweru zmienia się. Aby zapewnić stabilność roweru, należy równomiernie rozłożyć ciężar bagażu po obu jego stronach. Bagaż musi być mocno przymocowany przed każdym użyciem roweru. Należy sprawdzić, czy nic nie zwisa i czy nie ma zagrożenia wciągnięcia elementu bagażu w tylne koło roweru. Nie należy modyfikować ustawień bagażnika. Jakakolwiek modyfikacja wykonana samodzielnie przez użytkownika spowoduje unieważnienie tych instrukcji. Bagaż nie może przesłaniać świateł odblaskowych i oświetlenia roweru.

PL

11. Podpórka

Przed użyciem roweru upewnij się, że podpórka (20) jest schowana. Podpórka jest wyposażona w system blokowania, aktywowany prostym naciśnięciem stopą.

B. Konserwacja

Rower wymaga regularnej konserwacji dla Twojego bezpieczeństwa, ale również w celu zwiększenia jego żywotności. Ważne jest okresowe sprawdzanie elementów mechanicznych w celu ewentualnej wymiany części zużytych lub noszących jakiegokolwiek oznaki zużycia. Podczas wymiany komponentów należy używać wyłącznie oryginalnych części, aby zachować wydajność i niezawodność roweru. Należy upewnić się, że stosowane są odpowiednie części zamienne do opon, dętek, elementów przenoszenia napędu i różnych elementów układu hamulcowego.

Obowiązkiem użytkownika jest korzystanie wyłącznie z części oryginalnych.



UWAGA: przed rozpoczęciem czynności konserwacyjnych należy wyjąć baterię.

PL

I. Czyszczenie

Aby uniknąć korozji roweru, należy regularnie spłukiwać go świeżą wodą po każdym użyciu, zwłaszcza jeśli był on narażony na działanie powietrza morskiego. Czyszczenie należy wykonywać gąbką, korzystając ze zbiornika z ciepłą wodą z mydłem i strumienia wody (bez ciśnienia).



UWAGA: nie należy w żadnym wypadku używać strumienia wody pod ciśnieniem.

II. Smarowanie

Smarowanie poszczególnych elementów, które są w ciągłym ruchu jest niezwykle ważne, aby zapobiec korozji. Należy regularnie smarować łańcuch, szcietkować zębatki i płytki, a także okresowo wprowadzać kilka kropli oleju do osłon linek hamulcowych i przerzutki. Zaleca się rozpoczęcie od oczyszczenia i wysuszenia smarowanych elementów.

Zaleca się stosowanie specjalnego oleju do łańcucha i przerzutki. Pozostałe elementy należy smarować odpowiednim smarem.

III. Regularne kontrole

Sprawdzić prawidłowe dokręcenie wszystkich elementów śrubowych: dźwigni, korby, pedałów, mostka rowerowego. Wymagane momenty dokręcania są następujące:

KOMPONENTY	ZALECANY MOMENT (Nm)	SZCZEGÓLNE INSTRUKCJE
Pedały na wale korbowym	30– 40	Nasmarować gwinty
Uchwyt korby na obudowie	30– 40	Nasmarować gwinty
Dokręcenie elementów kierunkowych	14– 15	Dokręcenie elementu zagłębianego (mostka)
Dokręcenie mostka/kierownicy		Szybkozłącze
Dźwignia hamulca	6– 8	
Zaciski hamulcowe	6– 8	
Siodełko na ramie	18– 20	
Kołnierz słupka siedziska		Szybkozłącze
Koło	30– 40	
Bagażnik	4– 6	Śruba M5

Inne momenty dokręcania zależą od wielkości nakrętek: M4: 2,5 do 4,0 Nm, M5: 4,0 do 6,0 Nm, M6: 6,0 do 7,5 Nm. Dokręcić śruby równomiernie, z wymaganym momentem obrotowym.

Należy regularnie sprawdzać opony (8), a w szczególności stan zębów opony tylnej: zużycie, nacięcia, pęknięcia, ściskanie. W razie potrzeby należy wymienić oponę. Należy regularnie sprawdzać felgi i brak ich nadmiernego zużycia, odkształceń, uderzeń, pęknięć itp.

IV. Przegląd

W celu zapewnienia bezpieczeństwa i utrzymania poszczególnych elementów w dobrym stanie technicznym należy okresowo zlecać sprzedawcy kontrolę roweru ze wspomaganie elektrycznym. Ponadto konserwacja roweru powinna być regularnie przeprowadzana przez wykwalifikowanego technika.

Pierwszy przegląd: 1 miesiąc lub 150 km

- Sprawdzić dokręcenie elementów: korby, koła, mostka rowerowego, pedałów, kierownicy, zacisku siodełka.
- Kontrola działania przekładni.
- Kontrola i regulacja hamulców.
- Ciśnienie i/lub regulacja kół.

Co rok lub 2000 km:

- Kontrola stopnia zużycia (klocki lub płytki hamulcowe, przekładnie, opony).
- Kontrola łożysk (obudowa wspornika pedałów, koła, układ kierowniczy, pedały).
- Kontrola linek (hamulce, przerzutki).
- Kontrola oświetlenia.
- Ciśnienie i/lub regulacja kół.

Co 3 lata lub 6000 km:

- Kontrola stopnia zużycia (płytki hamulcowe, przekładnie, opony).
- Kontrola łożysk (obudowa wspornika pedałów, koła, układ kierowniczy, pedały).
- Kontrola linek (hamulce, przerzutka, zawieszenie) lub przewodów przyłączeniowych hamulca hydraulicznego.
- Wymiana przekładni (łańcuch, wolne koło, tarcza łańcuchowa).
- Sprawdzić działanie wspomagania elektrycznego.
- Wymiana opon.
- Kontrola zużycia kół (szprychy, felgi).
- Ciśnienie i/lub regulacja kół.
- Wymiana klocków hamulcowych.
- Kontrola funkcji elektrycznych.

C. Wspomaganie elektryczne

W celu uruchomienia wspomagania elektrycznego należy ustawić wspornik pedałów w pozycji przedniej. Jest to ważny aspekt bezpieczeństwa. Rower wspomagany elektrycznie zapewnia wspomaganie silnikowe do prędkości 25 km/h. Po przekroczeniu tej prędkości silnik się wyłącza. Możesz jechać szybciej, ale będziesz musiał zrobić to samodzielnie, bez wspomagania elektrycznego.

Silnik nie będzie pracował, dopóki użytkownik nie dokona dwóch pełnych obrotów za pomocą pedałów. Funkcja ta chroni silnik i jego sterownik oraz wydłuża żywotność elementów elektrycznych.

I. Wspomaganie pedałowania

Aby uruchomić rower, należy nacisnąć główny przełącznik WŁĄCZ/WYŁĄCZ („ON/OFF”) z boku baterii.

(Uwaga, aby włączenie zasilania było możliwe, bateria musi zostać odblokowana za pomocą klucza).

Pozostałe ustawienia i informacje są wprowadzane bezpośrednio na wyświetlaczu na kierownicy.



ZALECENIE: po opuszczeniu roweru należy wyłączyć główny wyłącznik baterii. Zapewnia to oszczędność naładowania baterii.

Rower może być również wykorzystywany bez baterii, będzie to jedynie wymagać nieco większego wysiłku podczas pedałowania.

1. Prezentacja wyświetlacza LED

Wyświetlacz LED wygląda następująco:



PL

2. Aktywacja/dezaktywacja wyświetlacza LED

Aby aktywować wspomaganie, naciśnij raz przycisk WŁĄCZ/WYŁĄCZ („ON/OFF”) na wyświetlaczu. Zaświecą się czerwone lampki LED wskaźnika naładowania baterii i poziomu wspomagania.

Aby wyłączyć wspomaganie, przytrzymaj wciśnięty przycisk WŁĄCZ/WYŁĄCZ („ON/OFF”) przez 2 sekundy. Zaświecą się czerwone lampki LED wskaźnika naładowania baterii i poziomu wspomagania.

3. Wskaźnik naładowania baterii na wyświetlaczu LED

W normalnych warunkach należy włączyć zasilanie: cztery diody LED pokazują poziom naładowania baterii. Kiedy wszystkie się świecą, oznacza to, że naładowanie jest maksymalne. Jeśli ostatnia z nich miga, oznacza to, że bateria musi zostać naładowana natychmiast, przed kolejnym użyciem roweru.

WYŚWIETLACZ	POZIOM NAŁADOWANIA
Świecą się 4 diody LED	100%
Świecą się 3 diody LED	75%
Świecą się 2 diody LED	50%
Świeci się 1 dioda LED	25%
1 dioda LED miga	Bateria jest wyczerpana i wymaga natychmiastowego naładowania.

Jeśli użytkownik zapomni wyłączyć zasilanie po 5 minutach bezczynności, cztery diody LED zaświecą się jedna po drugiej, aby przypomnieć użytkownikowi o wyłączeniu zasilania w celu oszczędności energii.

4. Wybór poziomu wspomagania na wyświetlaczu LED

Gdy zasilanie jest włączone, można wybrać jeden z 6 poziomów wspomagania. Naciśnij przyciski "+" lub "-", aby wybrać jeden z sześciu poziomów wspomagania.

Kiedy zasilanie jest włączone, dioda LED wspomagania „LOW” (niski poziom wspomagania) świeci się, co oznacza, że wspomaganie jest ustawione na poziomie 1. Aby zwiększyć poziom, naciśnij przycisk „+”, a aby go zmniejszyć, naciśnij „-”.

WYŚWIETLACZ LED	POZIOM WSPOMAGANIA
○ ○ ○	Wspomaganie wyłączone
○ ○ ○ ↔ ● ○ ○	1
● ○ ○	2
○ ○ ○ ↔ ○ ○ ● ○	3
○ ● ○	4
○ ○ ○ ↔ ○ ○ ○ ●	5
○ ○ ●	6

- Wybierając wysokie poziomy wspomaganie (5 i 6), zużycie baterii zostanie zwiększone i użytkownik będzie musiał włożyć mniej wysiłku. Poziomy te są odpowiednie w przypadku nachylenia terenu, wiatru od przodu lub dużych obciążeń.
- Średnie poziomy wspomaganie (3 i 4) oznaczają, że wysiłek użytkownika i zużycie baterii są na tym samym poziomie.
- Niskie poziomy wspomaganie (1 i 2) oznaczają, że napęd roweru wynika bardziej z wysiłku użytkownika niż z użycia baterii. Są to zatem tryby oszczędzania energii. Sugerujemy, aby podczas używania roweru do uprawiania sportu korzystać ze wspomaganie na poziomie 1.

5. Wspomaganie w trakcie prowadzenia roweru na wyświetlaczu LED

Naciśnij i przytrzymaj przycisk „-”, aby użyć funkcji „wspomaganego startu” w celu ułatwienia startu. W przypadku korzystania ze wspomaganie przy starcie, prędkość ze wspomaganie nie przekracza 6 km/h.

Gdy tylko przycisk „-” zostanie zwolniony, wspomaganie startu wyłącza się.

D. Bateria

I. Odczyt poziomu naładowania baterii

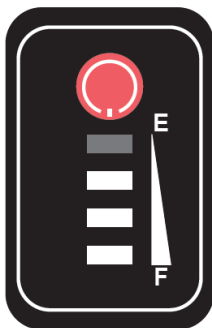

Aby sprawdzić poziom naładowania baterii, naciśnij raz przycisk ładowania, który znajduje się na górze baterii, pod siodełkiem. Diody LED zaświecą się, wskazując poziom naładowania, a następnie zgasną po upływie 4 sekund (4 diody LED = 100%, 3 diody LED = 70%, 2 diody LED = 50%, 1 dioda LED = < 20%).

PL

II. Włączanie/wyłączanie baterii

Aby włączyć baterię, naciśnij czerwony przycisk WŁĄCZ/WYŁĄCZ („ON/OFF”) znajdujący się na górze baterii. Naciśnij go ponownie, aby wyłączyć. Po wyłączeniu baterii nie dostarcza ona już energii elektrycznej do roweru. Niemniej jednak wskaźnik naładowania baterii nadal działa.

III. Żywotność baterii

Rower wspomagany elektrycznie jest wyposażony w wysokiej jakości baterię litowo-jonową. Baterie litowo-jonowe posiadają funkcję ładowania bez pamięci oraz szeroki zakres tolerancji temperatury: od -10 do +40°C.

Aby zapewnić maksymalną żywotność baterii i chronić ją przed uszkodzeniem, należy przestrzegać poniższych instrukcji obsługi i konserwacji.

Po naładowaniu baterii zaleca się pozostawić ją na 20 do 30 minut przed użyciem.

Żywotność baterii zależy od kilku czynników użytkowania:

- wybór trybu wspomagania
- waga użytkownika
- nachylenie drogi
- stopień napompowania opon
- wiatr
- siła nacisku na pedały
- częstotliwość włączania i wyłączania
- temperatura zewnętrzna.

IV. Wkładanie/wyjmowanie baterii

W rowerach elektrycznych bateria znajduje się na wsporniku pod siodłem i jest bezpośrednio połączona ze skrzynką sterującą z przodu.

PL



OSTRZEŻENIE: przed przystąpieniem do pracy z baterią należy upewnić się, że przełącznik jest w pozycji wyłączonej.

Wkładanie baterii: wsuń baterię na jej wspornik aż do końca.

Blokowanie baterii: aby zablokować baterię na jej wsporniku i uniknąć możliwości jej kradzieży lub zgubienia, należy włożyć klucz do zamka znajdującego się z boku i obrócić go o pół obrotu zgodnie z ruchem wskazówek zegara. Aby odblokować, należy obrócić o pół obrotu w kierunku przeciwnym do ruchu wskazówek zegara.



UWAGA: należy pamiętać, aby wyjąć klucz i przechowywać go w bezpiecznym miejscu.

V. Ostrzeżenie i wskazówki bezpieczeństwa

Zaleca się regularne ładowanie baterii lub po każdym ich użyciu. Podobnie jak w przypadku baterii używanych w telefonach komórkowych, w bateriach tych nie ma efektu pamięci. Pomimo tego, aby zmaksymalizować żywotność baterii, zalecane jest:

- unikanie miejsc gorących (idealna temperatura ładowania: 20°C),
- pozostawienie baterii do ostygnięcia na 30 minut po jeździe na rowerze.

Środki ostrożności:



- Baterię należy używać tylko do tego roweru.
- Do ładowania baterii należy używać wyłącznie ładowarki dostarczonej w zestawie.
- Baterię należy ładować tylko w dobrze wentylowanym pomieszczeniu.
- Nie wystawiać baterii na działanie wysokich temperatur ani nie ładować jej w bezpośrednim świetle słonecznym.
- Nie należy demontować ani modyfikować obudowy i baterii wbudowanej w obudowę.
- Nie należy łączyć połączeń (+) i (-) baterii z metalowym przedmiotem.
- Nie należy wystawiać baterii na działanie płynów.
- Nie należy używać baterii w przypadku jej uszkodzenia.
- Nie należy kontynuować ładowania baterii, jeśli ładowanie nie zostało zakończone po upływie teoretycznego czasu potrzebnego na naładowanie.
- Nie należy używać baterii, jeśli emituje ona nietypowy zapach, nagrzewa się w nietypowy sposób lub jeśli coś wydaje się nieprawidłowe.
- Nie należy pozostawiać baterii w zasięgu dzieci.
- Przed dłuższym przechowywaniem baterii należy ją naładować i wykonać tę samą czynność po przechowywaniu.

VI. Czas pracy baterii



Baterie mogą ulegać starzeniu, a ich parametry pogorszą się po dużej liczbie ładowań. Zależy to od sposobu użytkowania roweru ze wspomaganie elektrycznym.

Zużyte baterie muszą być przeznaczone do utylizacji w sklepie lub w specjalistycznych punktach zbiórki materiałów przeznaczonych do recyklingu. W żadnym wypadku nie wolno wyrzucać baterii do środowiska naturalnego po zakończeniu ich eksploatacji.

VII. Konserwacja baterii

Aby zapewnić maksymalną żywotność baterii i chronić ją przed uszkodzeniem, należy przestrzegać następujących instrukcji obsługi i konserwacji.

Gdy zauważysz, że poziom naładowania spadnie do 10%, należy szybko naładować baterię.

PL



ZALECENIE: jeżeli rower nie jest często używany przez pewien okres, należy co miesiąc całkowicie naładować baterię. Obudowę baterii należy przechowywać w suchym, bezpiecznym miejscu, w temperaturze od 5 do 35°C.

OSTRZEŻENIE:



- Żywotność baterii może zostać skrócona poprzez jej długotrwałe przechowywanie bez regularnego ładowania, o którym wspomniano powyżej.
- Nie używać metalu do bezpośredniego połączenia dwóch biegunów baterii, ponieważ może to spowodować zwarcie.
- Nigdy nie należy umieszczać baterii w pobliżu kominka lub innego źródła ciepła.
- Nie potrząsać ładowarką, nie narażać jej na uderzenia i unikać upadków.

- Po wyjęciu bloku baterii z roweru należy przechowywać go w miejscu niedostępnym dla dzieci, aby uniknąć wypadków.
- Otwieranie baterii jest zabronione.

E. Ładowarka

I. Ostrzeżenie

Przed naładowaniem baterii należy zapoznać się z instrukcją obsługi roweru oraz z instrukcją ładowarki, jeśli są one dołączone do roweru. Należy również zwrócić uwagę na następujące elementy dotyczące ładowarki baterii:

- Postępuj zgodnie z instrukcjami zamieszczonymi na etykiecie ładowarki baterii.
- Nie używaj ładowarki w pobliżu gazów wybuchowych lub substancji żrących.
- Nie potrząsaj ładowarką, nie narażaj jej na uderzenia i unikaj upadków.
- Zawsze chroń ładowarkę przed deszczem i wilgocią podczas użytkowania wewnątrz pomieszczeń.
- Tolerancja temperatury ładowarki wynosi od 0 do +40°C.
- Zabrania się demontażu ładowarki – w przypadku wystąpienia problemu należy przekazać urządzenie do wykwalifikowanego warsztatu.
- W celu uniknięcia uszkodzeń należy używać wyłącznie ładowarki dołączonej do roweru elektrycznego. Należy pamiętać, że nieprzestrzeganie tego ograniczenia spowoduje utratę gwarancji.
- Podczas ładowania bateria i ładowarka muszą znajdować się w odległości co najmniej 10 cm od ściany w suchym, wentylowanym pomieszczeniu. Nie należy umieszczać niczego w bezpośrednim sąsiedztwie ładowarki podczas jej użytkowania.
- Nie dotykać ładowarki zbyt długo podczas ładowania (ryzyko powierzchniowego oparzenia).
- Nie należy ustawiać ładowarki w niestabilny sposób.
- Nie przykrywać ładowarki, aby uniknąć przegrzania podczas ładowania.
- Nie zanurzać produktu.

- Podczas ładowania baterii należy unikać kontaktu z wodą. Nie dotykać ładowarki mokrymi rękami.
- Nie należy używać ładowarki z uszkodzonym przewodem zasilającym lub wtyczkami. Upewnij się, że wtyczka ładowarki jest prawidłowo podłączona do sieci elektrycznej w celu naładowania.
- Nie należy dotykać styków ładowarki za pomocą metalowego przedmiotu.
- Przed podłączeniem lub odłączeniem ładowarki od baterii należy odłączyć zasilanie.
- Niniejsza ładowarka jest przeznaczona do ładowania baterii litowych; nie należy ładować niewłaściwego typu baterii. Nie należy używać w przypadku baterii nienadających się do ponownego ładowania.
- Z tego roweru mogą korzystać dzieci w wieku 14 lat i starsze oraz osoby o ograniczonych zdolnościach fizycznych, sensorycznych lub umysłowych lub nieposiadające wiedzy lub doświadczenia, jeśli będą one odpowiednio nadzorowane lub jeśli instrukcje dotyczące bezpiecznego korzystania z urządzenia zostały im przekazane i będą świadome związanych z tym zagrożeń. Dzieci nie powinny bawić się rowerem. Wszelkie czynności dotyczące czyszczenia i konserwacji nie mogą być wykonywane przez dzieci bez nadzoru.
- Dzieci powinny być nadzorowane, aby upewnić się, że nie bawią się rowerem.
- Przechowywać w miejscu niedostępnym dla dzieci; produkt ten nie jest zabawką.
- Elastyczny kabel zewnętrzny tego produktu nie może być wymieniony; jeśli jest on uszkodzony, należy wyrzucić produkt.
- Po zakończeniu cyklu życia produktu należy zanieść go do centrum recyklingu.

II. Procedura ponownego ładowania

Jeśli w pobliżu roweru znajduje się gniazdko elektryczne, można naładować baterię bezpośrednio na rowerze bez konieczności odłączania jej. Wtyczka ładowarki znajduje się z boku i jest przykryta plastikową zaślepką; wystarczy ją otworzyć, aby uzyskać dostęp do gniazda i naładować baterię.

Wyjęcie baterii może być przydatne w miejscach, w których nie można pomieścić roweru lub kiedy nie znajduje się on w pobliżu gniazdko elektrycznego.



ZALECENIE: bateria musi być ładowana w pomieszczeniach zamkniętych i wentylowanych.

PL

Baterię rowerową należy ładować w następujący sposób:

- Baterię można ładować za pomocą standardowego gniazda zasilania. Nie ma potrzeby włączania przełącznika.
- Włóż wtyczkę ładowarki do baterii i podłącz przewód zasilający ładowarki do pobliskiego gniazda.
- Podczas ładowania dioda LED na ładowarce będzie świecić na czerwono, co oznacza, że ładowarka działa prawidłowo. Gdy zmienia kolor na zielony, oznacza to, że bateria jest naładowana.
- Aby zakończyć ładowanie, należy odłączyć wtyczkę zasilania, a następnie wtyczkę podłączoną do baterii. Na koniec należy zamknąć zaślepkę baterii.

F. Eksploatacja i konserwacja silnika elektrycznego

Nasze rowery wspomagane elektrycznie są zaprogramowane tak, aby włączyć wspomaganie elektryczne po dwóch obrotach pedałów.

Nie należy używać roweru w miejscach zalanych wodą lub podczas burz. W celu uniknięcia uszkodzeń nie należy zanurzać elementów elektrycznych w wodzie.

W celu uniknięcia uszkodzeń silnika należy unikać wstrząsów.

G. Konserwacja sterownika

Bardzo ważne jest, aby dbać o sterownik zgodnie z poniższymi instrukcjami:

- Chronić sterownik przed przedostawaniem się wody i zanurzeniem.

Uwaga: jeśli uważasz, że woda dostała się do obudowy, natychmiast wyłącz baterię i kontynuuj bez wspomagania. Można będzie ją uruchomić ponownie, gdy tylko sterownik będzie z powrotem suchy.

- Nie potrząsać sterownikiem, nie narażać go na uderzenia i unikać upadków.

OSTRZEŻENIE: nie otwierać obudowy sterownika. Próby otwarcia, modyfikacji lub regulacji obudowy sterownika spowodują utratę gwarancji. Prosimy zwrócić się do sprzedawcy lub wykwalifikowanego specjalisty o przeprowadzenie naprawy.



Wszelkie zmiany parametrów systemu zarządzania energią elektryczną, w tym zmiana ograniczenia prędkości, są surowo zabronione i skutkują utratą gwarancji roweru.

H. Schemat elektryczny i specyfikacje techniczne

Zastrzegamy sobie prawo do modyfikacji tego produktu bez uprzedzenia. Aby uzyskać więcej informacji, należy skontaktować się z dystrybutorem.

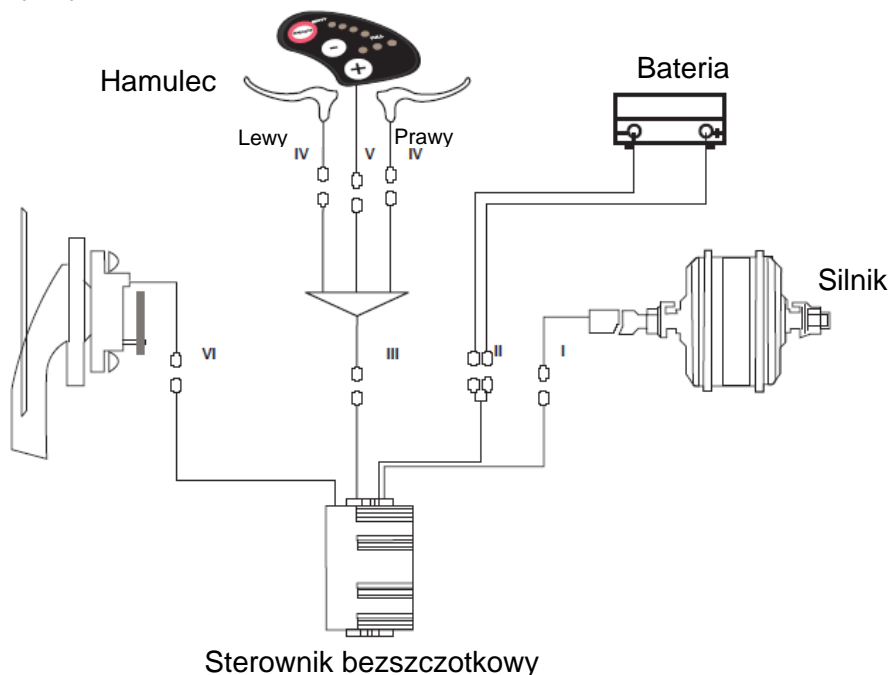

Sterownik bezszczotkowy

<p>I. 3-fazowy przewód silnikowy jest podłączony do silnika</p> <ol style="list-style-type: none"> 1. Zielony (silnik HA) 2. Żółty (silnik HB) 3. Niebieski (silnik HC) 	<p>II. Silnik</p> <ol style="list-style-type: none"> 1. Czerwony (+5 V) 2. Żółty (silnik HB) 3. Zielony (silnik HA) 4. Niebieski (silnik HC) 5. Czarny (uziemienie) 	<p>III. Przewód zasilający</p> <ol style="list-style-type: none"> 1. Czerwony (+36 V) 2. Czarny (uziemienie)
<p>IV. Podłączenie linki dźwigni hamulcowej</p> <ol style="list-style-type: none"> 1. Niebieski (uziemienie) 2. Czerwony (sygnał dźwigni hamulca) 	<p>V. Przewód czujnika prędkości</p> <ol style="list-style-type: none"> 1. Czerwony (+36 V) 2. Niebieski (blokada prądu słabego) 3. Czarny (uziemienie) 4. Biały (prąd zmienny) 5. Zielony (sygnał prędkości koła) 	<p>VI. Przewód zasilający czujnika prędkości podłączonego do sterownika</p> <ol style="list-style-type: none"> 1. Niebieski (sygnał prędkości koła) 2. Czerwony (+5 V) 3. Żółty (uziemienie)

I. Główna karta danych technicznych

		Takeaway E-200
Ciężar maksymalny: użytkownik + bagaż + rower		130 kg
Ciężar maksymalny: użytkownik + bagaż		101 kg
Prędkość maksymalna ze wspomaganiem		25 km/h
Czas działania (*)		30 do 40 km
Napęd	Maksymalna moc	250 W
	Napięcie	36 V
	Maksymalny poziom hałasu podczas użytkowania **	< 60 dB
Bateria	Typ	litowa
	Napięcie	36 V
	Pojemność	10,4 Ah
	Ciężar	2,5 kg
	Czas ładowania	4 godz.
	Liczba cykli ($\geq 70\%$ pojemności)	500 cykli
Ładowarka	Napięcie wejściowe	100–240 V
	Napięcie wyjściowe	36 V
Całkowity ciężar roweru		29 kg
Wymiary roweru		20"
Rozmiar opon/kół		20 x 4 cali

PL

J. Obsługa posprzedażowa i rozwiązywanie problemów

I. Części zużywalne

Wszystkie części zużywalne są elementami standardowymi. Zużyte części zamienne należy zawsze wymieniać na identyczne komponenty dostępne na rynku lub u sprzedawcy.

II. Rozwiązywanie podstawowych problemów

Nie należy próbować samodzielnie uzyskiwać dostępu lub naprawiać elementów elektrycznych. Należy skontaktować się z najbliższym specjalistą w celu dokonania przeglądu przez wykwalifikowaną osobę. Poniższe informacje służą wyłącznie celom informacyjnym i nie mają na celu pomocy użytkownikowi w naprawach. Wszelkie wymienione procedury rozwiązywania problemów muszą być wykonywane przez wykwalifikowanego specjalistę, który jest świadomy kwestii bezpieczeństwa i zaznajomiony z konserwacją elektryczną.

PL

Opis problemu	Możliwe przyczyny	Rozwiązanie
Po włączeniu baterii silnik nie wspomaga pedalowania.	1) przewód silnika (wodoszczelne złącze przyłączeniowe) nie jest prawidłowo podłączony 2) dźwignia hamulca nie znajduje się w prawidłowej pozycji, powodując wyłączenie przełącznika 3) bezpiecznik baterii jest przepalony 4) czujnik prędkości jest zbyt daleko 5) nie ma połączenia pomiędzy czujnikiem a sterownikiem lub występują problemy z połączeniem.	Najpierw sprawdź, czy bateria jest naładowana. Jeśli nie, naładuj ją ponownie, a następnie: 1) sprawdź, czy elementy są prawidłowo połączone i czy nie ma luzu 2) ostrożnie ustaw dźwignię hamulca w prawidłowym położeniu 3) otwórz górną część baterii i sprawdź stan bezpiecznika. Jeśli jest przepalony, należy skontaktować się z dystrybutorem lub autoryzowanym specjalistą w celu jego wymiany 4) ustaw odległość pomiędzy czujnikiem a paskiem magnetycznym tak, aby nie przekraczała 3 mm 5) upewnij się, że sterownik i czujnik są prawidłowo podłączone.
Skrócenie żywotności baterii (uwaga: na wydajność baterii wpływa bezpośrednio masa	1) standardowy czas ładowania nie jest wystarczający	1) należy naładować baterię zgodnie z instrukcją (rozdział D)

<p>użytkownika, bagaż, siła wiatru, rodzaj drogi, częste hamowanie).</p>	<p>2) zbyt niska temperatura otoczenia wpływa negatywnie na działanie baterii 3) przyczyną może być częste pokonywanie podjazdów, wiatr od przodu oraz wyboista droga w złym stanie 4) ciśnienie w oponach jest niewystarczające (napompuj je ponownie) 5) częste wyłączenie i uruchamianie ponowne 6) bateria była przechowywana bez ładowania przez długi czas.</p>	<p>2) w zimie lub w temperaturze poniżej 0°C, bateria musi być przechowywana w pomieszczeniach 3) jest to normalna przyczyna i problem zostanie rozwiązany, kiedy warunki się poprawią 4) napompuj opony do ciśnienia 3,1 bara 5) problem zostanie rozwiązany poprzez zmianę sposobu eksploatacji 6) przeprowadzaj regularne ładowanie zgodnie z instrukcją obsługi. Jeśli to nie rozwiąże problemu, należy skontaktować się ze sprzedawcą lub wykwalifikowanym specjalistą.</p>
<p>Po podłączeniu ładowarki diody LED sygnalizujące ładowanie nie świecą się.</p>	<p>1) problem z gniazdem elektrycznym 2) problem na styku pomiędzy gniazdem wejściowym ładowarki a gniazdem elektrycznym 3) zbyt niska temperatura.</p>	<p>1) sprawdź i napraw gniazdko elektryczne 2) sprawdź i prawidłowo włóż wtyczkę do końca 3) naładuj baterię w pomieszczeniu zadaszonym. Jeśli powyższe rozwiązania nie przynoszą żadnych efektów, należy skontaktować się ze sprzedawcą lub wykwalifikowanym specjalistą.</p>
<p>Po ładowaniu przez ponad 4/5 godzin dioda LED sygnalizująca ładowanie jest nadal czerwona (uwaga: bardzo ważne jest ładowanie baterii zgodnie z instrukcją, aby uniknąć uszkodzenia sprzętu).</p>	<p>1) temperatura otoczenia wynosi 40°C lub więcej 2) temperatura otoczenia wynosi 0°C lub mniej 3) rower nie był ładowany po użyciu, co spowodowało nadmierne rozładowanie baterii 4) napięcie wyjściowe jest zbyt niskie, aby można było naładować baterię.</p>	<p>1) ładuj baterię w temperaturze poniżej 40°C i zgodnie z instrukcją 2) ładuj baterię w pomieszczeniu i zgodnie z instrukcją 3) bateria powinna być utrzymywana w należytym stanie, aby uniknąć jej nadmiernego rozładowania 4) nie ładować napięciem poniżej 100 V. Jeśli powyższe rozwiązania nie przynoszą żadnych efektów, należy skontaktować się ze sprzedawcą lub wykwalifikowanym specjalistą.</p>

Rozwiązywanie problemów związanych z ładowarką:

- Czerwona kontrolka nie działa podczas ładowania: sprawdź, czy złącza są prawidłowo podłączone. Sprawdź, czy napięcie znamionowe jest prawidłowe, a jeśli tak, sprawdź stan ładowarki. Jeśli jest on poprawny, oznacza to, że bateria jest uszkodzona.
- Czerwona kontrolka nie świeci się na zielono: wyłącz zasilanie. Po 5 sekundach podłącz zasilanie sieciowe, można kontynuować ładowanie. Jeśli bateria się nie ładuje, jest ona z pewnością uszkodzona.
- Czerwona kontrolka natychmiast zaświeci się na zielono: sprawdź, czy bateria jest w pełni naładowana. Jeśli nie, bateria lub ładowarka jest uszkodzona.
- Jeśli bezpiecznik uległ przepaleniu: nie należy demontować ładowarki, lecz przekazać ją do wykwalifikowanego serwisu, który wymieni bezpiecznik na nowy o takich samych właściwościach (T3.15 A/250 V).

"Guia original: versão francesa"

Parabéns pela compra da sua bicicleta elétrica WAYSCRAL!

Este manual tem como objetivo fornecer-lhe as informações necessárias para a correta utilização, ajuste e manutenção da sua bicicleta.

Leia estas instruções com atenção antes de utilizar a bicicleta e guarde-as durante a vida útil da bicicleta. Contêm indicações de segurança e de manutenção importantes.

É da responsabilidade do utilizador ler este manual antes de utilizar o produto.

O desrespeito destas instruções expõe-no a riscos de má utilização da sua bicicleta e de desgaste prematuro de determinados componentes suscetíveis de provocar uma queda e/ou acidente.

Caso uma peça original apresente um defeito de fabrico durante o período de garantia, comprometemo-nos a substituí-la. O período de garantia para as bicicletas elétricas é o seguinte:

- quadros e forquetas: 5 anos
- componentes elétricos: 2 anos com manutenção
- qualquer outro componente: 2 anos.

Esta garantia não inclui as despesas de mão de obra e de transporte. A empresa não se responsabiliza por danos fora do comum ou devidos a um conjunto de circunstâncias. Esta garantia apenas é válida para o comprador original do produto, munido do comprovativo de compra para justificar a sua reclamação. Esta garantia não se aplica em caso de componentes defeituosos e não cobre o desgaste normal, nem os danos causados por um acidente, uma utilização inadequada, uma carga demasiado elevada, uma montagem ou manutenção não conforme e qualquer outro objeto não previsto para a utilização com a bicicleta.

Nenhuma bicicleta é eterna e não será aceite qualquer reclamação caso esta se baseie nos danos causados por uma utilização inadequada, de competição, para acrobacias, salto em rampa ou outras atividades semelhantes. As reclamações devem ser apresentadas ao seu revendedor. Os seus direitos não são afetados.

A empresa reserva-se o direito de alterar qualquer especificação sem aviso prévio. Todas as informações e especificações presentes nesta brochura são consideradas como exatas no momento da sua impressão.

A sua bicicleta foi cuidadosamente concebida e fabricada em conformidade com as exigências da norma europeia EN 15194.

Condições de utilização desta bicicleta elétrica

Esta bicicleta está equipada com um motor elétrico que AUXILIA o utilizador fornecendo-lhe uma força motriz adicional que reduz o esforço a realizar. No entanto, apenas se trata de uma AJUDA para pedalar, não a substitui. Deve pedalar para avançar, com ou sem assistência elétrica.

Esta bicicleta elétrica foi concebida para uma utilização urbana e suburbana. Permite uma deslocação na cidade, na estrada ou numa superfície pavimentada em que os pneus estão permanentemente em contacto com o chão. Está equipada com uma assistência elétrica para pedalar que facilitará as suas deslocações diárias, para ir mais longe e durante mais tempo. A sua bicicleta elétrica é uma bicicleta para adultos, destinada a pessoas com idade superior a 14 anos. Se a bicicleta for utilizada por crianças, a responsabilidade incumbe aos pais que devem garantir que o utilizador é capaz de utilizar a bicicleta em toda a segurança.

A sua bicicleta não se destina a ser utilizada em terrenos não alcatroados ou em mau estado. Não foi concebida para uma utilização «todo o terreno», nem para competições. O desrespeito desta utilização pode provocar uma queda ou acidente e pode deteriorar de forma prematura e potencialmente irreversível o estado da sua bicicleta elétrica.

A sua bicicleta elétrica não é um ciclomotor. A assistência tem como objetivo complementar a pedalagem. Quando começa a pedalar, o motor liga-se e ajuda-o no esforço realizado. Trata-se de uma AJUDA para pedalar, não a substitui. Deve pedalar para avançar, com ou sem assistência elétrica.

A assistência varia em função da velocidade da bicicleta, é importante no arranque, com um ritmo inferior quando a bicicleta está em andamento e desaparece quando a bicicleta atinge os 25 km/h. A assistência desliga-se quando uma das duas alavancas de travão é acionada ou quando a velocidade é superior a 25 km/h. Esta liga-se automaticamente abaixo dos 23 km/h ao pedalar.

A bicicleta deve ser corretamente conservada de acordo com as instruções deste manual.



ADVERTÊNCIA: Como qualquer componente mecânico, um ciclo de assistência elétrica sofre uma sobrecarga elevada e desgasta-se. Os diferentes materiais e componentes podem reagir de forma diferente ao desgaste ou à fadiga. Se a vida útil prevista para um componente for excedida, este pode romper correndo o risco de provocar ferimentos no utilizador. Fissuras, riscos e uma descoloração nas zonas sujeitas a grandes tensões indicam que o componente ultrapassou a sua vida útil e deve ser substituído.

Recomendação: utilização com toda a segurança:

Antes de utilizar a sua bicicleta elétrica, certifique-se de que se encontra em bom estado de funcionamento. Verifique, especialmente, os seguintes pontos:

- A posição deve ser confortável.
- As porcas, parafusos, alavanca de aperto e componentes estão corretamente apertados.
- Os travões estão em bom estado de funcionamento.
- O guiador está bom, sem muita folga e corretamente preso ao suporte.
- As rodas não estão travadas e os rolamentos devidamente ajustados.
- As rodas estão corretamente apertadas e presas ao quadro/forqueta.
- Os pneus estão em bom estado e a sua pressão está boa.

- As jantes estão em bom estado.
- Os pedais estão firmemente presos ao pedaleiro.
- A transmissão funciona corretamente.
- Os retrorefletores estão corretamente posicionados.



RECOMENDAÇÃO: é conveniente fazer a revisão da sua bicicleta a cada 6 meses para garantir o bom estado de funcionamento e a segurança de utilização. Cabe ao utilizador certificar-se de que todos os componentes estão em bom estado de funcionamento antes da utilização.

Escolha um local seguro, longe do trânsito, para se familiarizar com a sua bicicleta nova. A assistência pode acionar-se com força, verifique que o seu guiador está direito e a via desimpedida.

Certifique-se de que está em bom estado de saúde antes de utilizar a sua bicicleta.

Em caso de condições climatéricas inabituais (chuva, frio, noite,...), esteja particularmente atento e adapte consequentemente a sua velocidade e reações.

Ao transportar a sua bicicleta para a parte externa do seu veículo (porta-bicicletas, barra de tejadilho,...), é vivamente aconselhado que retire a bateria e a conserve num local ameno.

O utilizador deve respeitar as exigências da regulamentação nacional quando a bicicleta é utilizada na via pública (iluminação e sinalização, por exemplo).

A empresa MGTS não se responsabiliza caso o utilizador da bicicleta não respeite a regulamentação em vigor.



ADVERTÊNCIA: reconhece ser responsável por qualquer perda, ferimento ou dano causado pelo desrespeito das instruções acima, o qual anulará automaticamente a garantia.

Índice

A.	Estrutura da bicicleta elétrica	311
I.	Primeira colocação em funcionamento/ajustes	312
1.	Dobragem do suporte, do quadro e dos pedais.....	312
2.	Sistema de bloqueio rápido.....	313
3.	Dobragem do suporte e ajuste do selim através da argola de bloqueio rápido.....	314
4.	Ativação da bateria.....	316
5.	Instalação dos elementos de segurança	316
II.	Colocação em funcionamento rápida	317
III.	Ajustes.....	318
1.	Pneus	318
2.	Travões	318
3.	Desgaste das jantes.....	321
4.	Ajuste do sistema de mudança de velocidade.....	321
5.	Ajuste dos batentes.....	322
6.	Ajuste da tensão do cabo do desviador traseiro.....	322
7.	Ajuste da corrente	322
8.	Substituição dos pedais dobráveis.....	323
9.	Roda e motor.....	323
10.	Porta-bagagens.....	323
11.	Descanso	324
B.	Manutenção.....	325
I.	Limpeza.....	325
II.	Lubrificação	325
III.	Controlos regulares.....	326
IV.	Revisões.....	326
C.	Assistência elétrica.....	328
I.	Assistência ao pedalar	328

1.	Apresentação do visor LED	329
2.	Ativação/desativação do visor LED.....	329
3.	Exibição da carga da bateria no visor LED.....	329
4.	Seleção do nível de assistência no visor LED	330
5.	Assistência peão no visor LED	331
D.	Bateria	332
I.	Leitura do nível de carga da bateria.....	332
II.	Ligar/desligar a bateria.....	332
III.	Autonomia da bateria	332
IV.	Inserir/retirar a bateria	333
V.	Advertências, precauções	334
VI.	Vida útil das baterias	335
VII.	Manutenção da bateria	335
E.	Carregador	336
I.	Advertência	336
II.	Procedimento de recarga	337
F.	Utilização e manutenção do motor elétrico	339
G.	Manutenção do controlador	340
H.	Diagrama elétrico e especificações	341
I.	Ficha técnica principal.....	342
J.	SPV e resolução de problemas.....	343
I.	Peça de desgaste.....	343
II.	Resolução dos problemas de base.....	343

A. Estrutura da bicicleta elétrica



PT

- | | |
|---|---|
| 1. Suporte e guidão | 13. Corrente da bicicleta |
| 2. Visor | 14. Bloqueio rápido - ajuste da altura do selim |
| 3. Mudança de velocidade | 15. Selim e haste |
| 4. Bloqueio rápido - ajuste da altura do guidão | 16. Porta-bagagens |
| 5. Braçadeira de dobragem do suporte | 17. Retrorrefletor traseiro |
| 6. Guarda-lamas dianteiro | 18. Guarda-lamas traseiro |
| 7. Garfo | 19. Travão de disco traseiro |
| 8. Pneu e jante | 20. Motor no cubo traseiro |
| 9. Travão de disco dianteiro | 21. Desviador |
| 10. Quadro dobrável | 22. Bateria e visor |
| 11. Articulação de dobragem quadro | 23. Carregador |
| 12. Pedaleiro | |

I. Primeira colocação em funcionamento/ajustes

1. Dobragem do suporte, do quadro e dos pedais

1. **Quadro dobrável:** de forma a ocupar menos espaço ao ser arrumada ou durante o seu transporte num veículo, a sua bicicleta elétrica pode ser dobrada ao meio. Para dobrá-la, basta desbloquear o sistema de bloqueio rápido situado no centro do quadro (11) e empurrar a parte dianteira da bicicleta segurando firmemente a parte traseira (**ver abaixo o procedimento para o bloqueio/desbloqueio**). **Atenção:** depois de desdobrar a bicicleta, verifique sempre que o sistema de desbloqueio rápido está devidamente bloqueado antes de subir para a bicicleta.
2. **Pedais dobráveis:** de forma a ocupar menos espaço para ser arrumada, os pedais da bicicleta são dobráveis. Para dobrar ou desdobrar os pedais, posicione o dedo na parte central do pedal (12) e empurre o bloqueio para fora. O pedal desdobra e pode ser dobrado ou desdobrado puxando para cima ou para baixo.

Atenção: depois de desdobrar a bicicleta, verifique sempre que o sistema de desbloqueio está devidamente bloqueado antes de subir para a bicicleta.

2. Sistema de bloqueio rápido

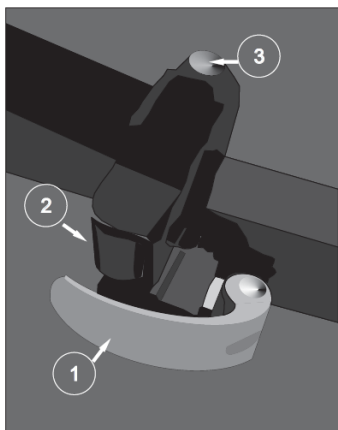

Fig. 1: Posição fechada

1: Alavanca 2: Porca de ajuste 3: Eixo da dobradiça

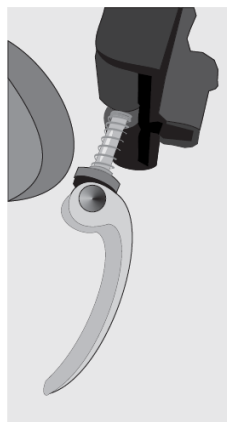

Fig. 2 Posição aberta

ATENÇÃO: os dispositivos de bloqueio rápido são concebidos para serem acionados manualmente. **Nunca utilizar ferramentas para bloquear ou desbloquear o mecanismo de forma a não deteriorá-lo.** Para ajustar a força de aperto, deve utilizar a porca de ajuste (fig. 1-2) situada do lado oposto da alavanca (fig. 1-1) e não rodar a alavanca de bloqueio rápido.

Para bloquear ou desbloquear o sistema, abra a alavanca de bloqueio (fig. 1-1) e rode manualmente a porca situada do lado oposto do parafuso de aperto (fig. 1-2) para desapertar o sistema. De seguida, retire o parafuso de aperto do travão rodando com a ajuda da alavanca (cf. fig. 2). Carregue no botão do eixo da dobradiça (cf. fig 1-3) situado na parte superior do calço e puxe a alavanca para cima para desbloquear o mecanismo de dobragem. Puxe a parte dianteira do quadro para dobrar a bicicleta

Para desdobrar a bicicleta, puxe novamente a parte dianteira do quadro para fazê-la voltar ao calço até que o botão de desbloqueio encaixe no orifício com um clique. Gire o parafuso de aperto para fazê-lo voltar à ranhura do calço. Rode manualmente o parafuso de ajuste para apertar o parafuso e, de seguida, dobre a alavanca.

Atenção: certifique-se de que apertou bem o dispositivo antes de utilizar a bicicleta. Se for possível manobrar a alavanca com uma pressão manual mínima, significa que não está suficientemente apertado. É, por isso, necessário apertar novamente a porca de ajuste sem utilizar ferramentas.

3. Dobragem do suporte e ajuste do selim através da argola de bloqueio rápido

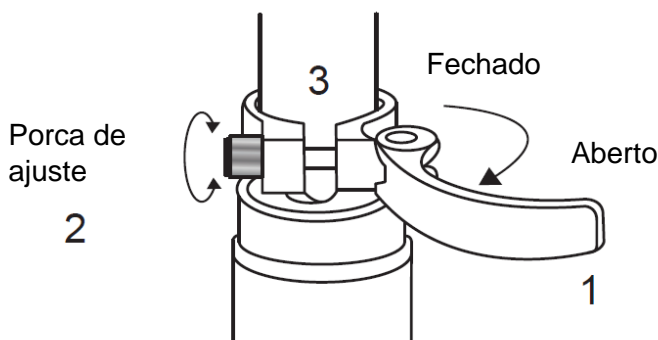

ATENÇÃO: os dispositivos de bloqueio rápido são concebidos para serem acionados manualmente. **Nunca utilizar ferramentas para bloquear ou desbloquear o mecanismo de forma a não deteriorá-lo.** Para ajustar a força de aperto, deve utilizar a porca de ajuste (2) situada do lado oposto da alavanca (1) e não rodar a alavanca de bloqueio rápido.

Para bloquear ou desbloquear o sistema, abra a alavanca de ajuste (1) e rode manualmente a porca de ajuste (2) para desapertar a argola (3). Para apertar, rode manualmente o parafuso de ajuste para apertar a argola e, depois, dobre a alavanca.

Atenção: certifique-se de que apertou bem o dispositivo antes de utilizar a bicicleta. Se for possível manobrar a alavanca com uma pressão manual mínima, significa que não está suficientemente apertado. É, por isso, necessário apertar novamente a porca de ajuste sem utilizar ferramentas.

Ajuste do selim

- A. Ao ajustar o selim na sua posição mais baixa, certifique-se de que não toca em nenhum componente da bicicleta, por exemplo o porta-bagagens. **Da mesma forma, certifique-se de que não ultrapassa a referência mínima de inserção do tubo de selim.** Esta referência de inserção nunca deve ser visível durante a utilização da bicicleta.

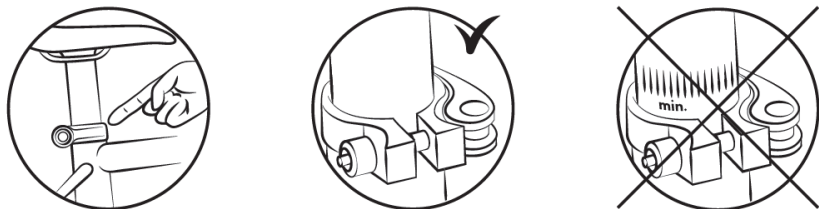

- B. Para verificar a altura correta do selim, deve sentar-se com as pernas esticadas, com o pé no pedal (fig. B). Ao pedalar, o joelho dobra ligeiramente quando o pé está em posição baixa (fig. A).

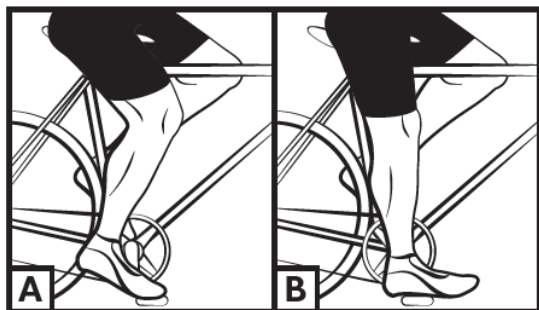

ATENÇÃO: Em caso de selim com molas, é importante montar uma tampa em frente às molas do selim caso seja instalado um banco de criança de forma a prevenir os riscos de entalamento dos dedos.

Ajuste do guiador através da alavanca de aperto

O guiador da sua bicicleta ajusta-se em simultâneo em altura e em inclinação.

4. Ativação da bateria

Antes de qualquer intervenção na bateria, é obrigatório consultar a secção «Bateria» e «Carregador» do presente manual para evitar quaisquer danos. Antes de poder utilizar a assistência elétrica, deve carregar a bateria da bicicleta. Para isso, ligue a tomada do carregador a uma tomada elétrica 220 V e conecte o cabo de carregamento à tomada da bateria (23), situada na parte traseira da bicicleta, por baixo da tampa de proteção. Na parte superior da bateria, o indicador de carga indica-lhe o nível de carga da bateria. Carregue no botão do indicador para ativá-la. Volte a colocar a tampa na tomada depois da operação concluída.

5. Instalação dos elementos de segurança

Iluminação

É-lhe fornecida uma iluminação, composta por dois faróis (um branco na parte dianteira e uma luz vermelha no porta-bagagens traseiro) e dois retrorefletores laranja posicionados entre os raios das rodas). O sistema de iluminação é um equipamento de segurança da sua bicicleta, deve estar obrigatoriamente presente na mesma. Verifique se o seu sistema de iluminação funciona corretamente antes de utilizar a bicicleta.

- Farol branco dianteiro a pilhas: o farol encontra-se na parte dianteira da bicicleta. Acenda/apague o farol dianteiro deslocando o interruptor situado por cima. O farol é alimentado por duas pilhas botão 3 V CR2032. Para mudar as pilhas, retire a parte transparente superior do farol exercendo uma pressão considerável na lingueta (marcada PUSH) situada na parte traseira da caixa, tendo cuidado para não partir a lingueta. Depois de retirado, substitua as duas pilhas botão (CR2032) respeitando a polaridade indicada. Substitua a parte transparente carregando na lingueta para inseri-la na ranhura.
- Luz vermelha traseira a pilhas: o farol encontra-se na parte traseira da bicicleta, por baixo do porta-bagagens. Acenda/apague o farol ao carregar no interruptor situado no centro. O farol possui um sistema de desativação automático em estacionamento e uma luz LED. O farol é alimentado por

duas pilhas LR6 AAA. Para mudar as pilhas, retire o parafuso situado por baixo do farol e remova a tampa. Depois de retirado, substitua as pilhas AAA respeitando a polaridade indicada.

As pilhas usadas contêm metais nocivos para o meio ambiente, podem ser recolhidas nas nossas lojas para um tratamento adequado. Não eliminar com o lixo doméstico ou na natureza. As pilhas devem ser recolhidas separadamente.

Campainha

Uma campainha (3) está montada no seu guiador. Irá permitir-lhe ser ouvido a 50 m.

A campainha é um equipamento de segurança da sua bicicleta, deve estar obrigatoriamente presente no seu guiador.

Utilização do capacete

Para uma utilização segura, é fortemente recomendada a utilização de um capacete de bicicleta. Garante a diminuição de traumatismos cranianos em caso de queda.

PT



ATENÇÃO: a utilização do capacete é obrigatória para crianças menores de 14 anos enquanto condutores ou passageiros.

Para mais informações, informe-se junto do seu revendedor.

II. Colocação em funcionamento rápida

AVISO: leia atentamente as instruções de segurança do presente manual antes de utilizar a bicicleta elétrica. É a sua segurança e o bom funcionamento da sua bicicleta que estão em jogo.

Depois da bicicleta configurada, carregue no botão «ON/OFF» (22) da bateria, suba para a bicicleta e comece a pedalar. Depois de duas voltas de pedal, o motor elétrico é ativado e fornece-lhe uma força motriz adicional. Ouve-se um ligeiro zumbido que indica que o motor

foi ativado. Se parar de pedalar, o motor desativa-se e a bicicleta desacelera e, de seguida, para como uma bicicleta normal. Carregue numa das manetes de travão para travar.

III. Ajustes

1. Pneus

Verifique regularmente a pressão dos pneus. Circular com pneus pouco ou demasiado cheios pode prejudicar o rendimento, provocar um desgaste prematuro, diminuir a autonomia ou aumentar os riscos de acidente. Caso seja visível um desgaste significativo ou um corte num dos pneus, substitua-o antes de utilizar a bicicleta. É indicada pelo construtor uma faixa de pressão na parede lateral do pneu e na seguinte tabela. A pressão deve ser adaptada em função do peso do utilizador.

Modelo	Tamanho da bicicleta	Tamanho (Câmaras de ar e pneus)	Pressão	
			PSI	Bar
TAKEAWAY E-200	20"	20 x 4	20	1,3

2. Travões

Antes de cada utilização, verifique se os travões dianteiros e traseiros estão em perfeito estado de funcionamento.

A manete direita ativa o travão traseiro. A manete esquerda ativa o travão dianteiro.

É recomendado distribuir em média a sua força de travagem de acordo com uma relação de 60/40 entre a parte dianteira e a parte traseira. A alavanca de travão não deve entrar em contacto com o guiador e os revestimentos não devem fazer trajetórias de ângulo fechado para que os cabos deslizem com o mínimo de fricção. Os cabos danificados, desfiados, enferrujados devem ser imediatamente mudados.

ADVERTÊNCIAS:



- Em caso de chuva ou de tempo húmido, as distâncias de travagem são maiores. Neste caso, recomenda-se antecipar a travagem.
- Ao travar nas curvas, o guiador pode ter uma influência negativa no tempo de resposta do ciclista.
- Não toque nos travões de disco depois de uma utilização intensiva do sistema de travagem da sua bicicleta elétrica visto que se pode queimar.

Ajuste dos travões de disco mecânico

Discos: a sua bicicleta está equipada com discos com um diâmetro de 160 mm. As pastilhas exercem uma pressão num disco preso no cubo da roda. A intensidade da pressão é controlada por uma alavanca de travão com um cabo. Nunca acione a alavanca de travão quando a roda estiver desligada do quadro ou do garfo.

Para alinhar as pinças de travão (19) (9) com disco mecânico:

- Desaperte o parafuso de fixação do suporte da pinça de travão. Trave com a alavanca de travão correspondente (a pinça de travão posiciona-se corretamente) e mantenha a manete de travão nesta posição apertando os parafusos de fixação do suporte da pinça.
- Verifique se a pastilha interna (dentro da roda) está a 0,2 - 0,4 mm do disco. Se isto não for suficiente, aperte o parafuso de posicionamento da pastilha até obter uma distância de 0,2 - 0,4 mm entre a pastilha e o disco.
- Para ajustar a pastilha externa (dentro da roda), basta alterar a tensão do cabo de travão para obter uma distância de 0,2 - 0,4 mm, ao nível da pinça ou ao nível da alavanca de travão.

Tenha cuidado para nunca projetar óleo ou qualquer matéria lubrificante para o disco ou pastilhas (durante a manutenção da corrente ou do desviador, por exemplo). Caso aconteça, deve desengordurar as pastilhas e o disco, ou mudá-los. Verifique o alinhamento das pastilhas ao girar a roda.

- Um sistema de porcas e contraporcas ao nível da alavanca de travão permite-lhe ajustar a tensão do cabo e, conseqüentemente, a força de travagem que irá variar em função do desgaste dos calços de travão.

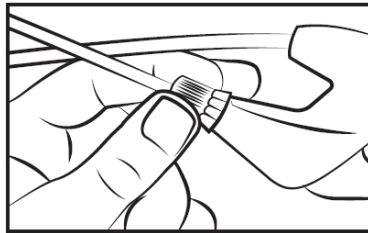

- As pastilhas de travão são standard, é conveniente substituí-las quando já não possuírem componentes de fricção. A referência das pastilhas de travão montadas na sua bicicleta é a seguinte: **modelo: MD-280 - referência: E10.11**

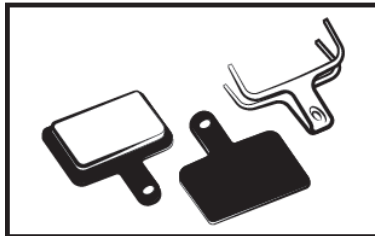

Não se esqueça que as novas pastilhas de travão devem ser rodadas. A rodagem realiza-se ao circular durante alguns minutos e ao acionar os travões alternativamente entre paragens bruscas e travagens ligeiras.

Substituição das pastilhas de travão

Desmonte a roda e retire as pastilhas usadas da pinça de travão. Posicione as novas pastilhas na pinça de forma a que as superfícies de travagem estejam em contacto. Não toque nas superfícies de travagem. Insira as pastilhas uma depois da outra na pinça de travão. Depois, ajuste os travões como acima indicado.

3. Desgaste das jantes

Como qualquer peça de desgaste, a jante deve ser objeto de um controlo regular. A jante pode enfraquecer e partir-se, podendo provocar uma perda de controlo e uma queda.



ATENÇÃO: é muito importante verificar o estado de desgaste das jantes. Uma jante danificada pode ser muito perigosa e deve ser substituída.

4. Ajuste do sistema de mudança de velocidade

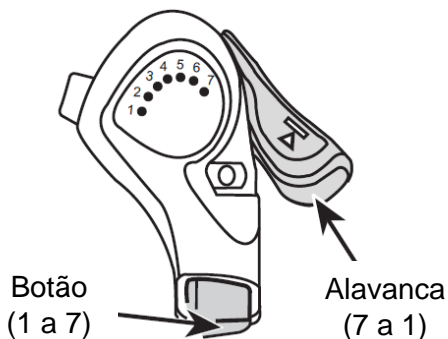

A sua bicicleta possui várias velocidades intercambiáveis manualmente graças a um sistema Shimano Thumb Shifter dotado de um desviador traseiro.

Utilize alternadamente a alavanca ou o botão para realizar a mudança desejada. Quanto mais elevado for o indicador, mais difícil será pedalar e vice-versa.

Atenção, nunca pedale para trás durante a mudança de velocidade e nunca force a alavanca de controlo.

Para uma utilização ideal do sistema é recomendado mudar de velocidade fora dos esforços de pedalagem significativos.

5. Ajuste dos batentes

O curso do desviador ajusta-se com a ajuda dos parafusos H e L.

O parafuso L permite ajustar o batente superior (lado maior da engrenagem).

Ao desapertar o parafuso L, a corrente posiciona-se na parte externa da engrenagem maior.

O parafuso H permite ajustar o batente inferior (lado pequeno da engrenagem).

Ao desapertar o parafuso H, a corrente posiciona-se na parte externa da engrenagem pequena.

Estes procedimentos realizam-se através de um quarto de volta. A cada ajuste, deve obter um alinhamento perfeito entre a engrenagem, a corrente e o rolete do desviador traseiro.

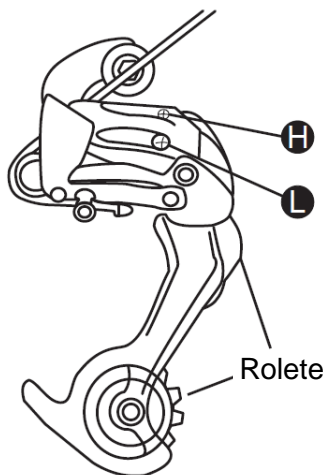

PT

6. Ajuste da tensão do cabo do desviador traseiro

Para ajustar uma mudança de engrenagem corretamente, utilize a mola presente no desviador traseiro. Esta mola permite ajustar a tensão do cabo do desviador e posicionar o desviador corretamente segundo a velocidade escolhida.

7. Ajuste da corrente

A sua bicicleta possui um desviador traseiro externo, a corrente fica automaticamente esticada.

Para substituir a corrente

Tendo em conta que as correntes novas são geralmente vendidas com muitos elos, a primeira etapa é reduzi-la até ao comprimento adequado. O método mais seguro é contar o número de elos da

corrente antiga para ajustar a nova. Para desmontar a corrente antiga, basta retirar um rebite.

Para montar a corrente nova, faça-a passar à volta da plataforma dos pedais e da engrenagem traseira de forma a que encaixe corretamente nos outros elementos da transmissão. Para fechar a corrente, recomendamos que utilize uma braçadeira rápida. Esta substitui um elo fêmea que se insere entre dois elos macho. A braçadeira rápida permitirá também desmontar mais facilmente a corrente para limpá-la. Para verificar se o comprimento da corrente está correto, coloque-a sobre a engrenagem pequena. Nesta configuração, a linha virtual traçada entre o cubo da roda traseira e o eixo do rolete inferior do desviador deve ser vertical.

8. Substituição dos pedais dobráveis

Para substituir os pedais, identifique-os olhando para a letra registada em cima (no eixo ou na etiqueta). O pedal da direita apresenta a indicação «R» (Right) e o pedal esquerdo a indicação «L» (Left). Rode o pedal R no sentido dos ponteiros do relógio para prendê-lo na manivela. Rode o pedal L no sentido contrário dos ponteiros do relógio.

9. Roda e motor

Depois do primeiro mês de utilização, é aconselhado voltar a apertar os raios das rodas para limitar o impacto da tração do motor na sua roda traseira. Ao ligar o motor, poderá ouvir-se um ligeiro ruído. Este ruído é normal porque o motor é ligado e assiste a pedalagem. Este ruído pode tornar-se mais alto quando é solicitado ao máximo.

10. Porta-bagagens

A sua bicicleta é fornecida com um porta-bagagens:

Modelo	Tamanho da bicicleta	Porta-bagagens
TAKEAWAY E-200	20"	XJ-20-LC148

Já vem instalado por cima da sua roda traseira. Os elementos de fixação devem ser apertados e verificados regularmente a 4 - 6 Nm. O

seu porta-bagagens foi concebido para suportar uma carga máxima de 25 kg. É possível instalar um banco para criança.



ATENÇÃO: o seu porta-bagagens não foi concebido para puxar um reboque.

Por motivos de segurança, as bagagens devem ser transportadas apenas no porta-bagagens. **Atenção:** quando o porta-bagagens está carregado, o comportamento da sua bicicleta é diferente. Distribua a carga das bagagens de forma igual pelos dois lados para favorecer a estabilidade da sua bicicleta. Todas as bagagens devem ser firmemente presas antes de cada utilização. É importante verificar que nada prende, nem corre o risco de prender na roda traseira da bicicleta. Não faça alterações ao porta-bagagens, qualquer alteração do porta-bagagem pelo utilizar implica a nulidade destas instruções. As bagagens não devem tapar os refletores e iluminação da sua bicicleta.

PT

11. Descanso

Antes de qualquer utilização, verifique se o seu descanso (20) está dobrado. O descanso possui um sistema de bloqueio que se desativa com uma simples pressão do pé.

B. Manutenção

A sua bicicleta requer uma manutenção frequente para a sua segurança, mas também para aumentar a sua vida útil. É importante verificar os elementos mecânicos periodicamente de forma a garantir, se for o caso, a substituição das peças usadas ou que apresentem vestígios de desgaste. Durante a substituição de componentes, é importante utilizar peças originais de forma a conservar os desempenhos e a fiabilidade da bicicleta. Certifique-se de que utiliza peças sobresselentes adequadas para os pneus, as câmaras de ar, os elementos de transmissão e os diferentes elementos do sistema de travagem.

É da responsabilidade do utilizador utilizar peças originais.



ATENÇÃO: retire sempre a bateria antes de qualquer operação de manutenção.

I. Limpeza

Para evitar a corrosão da bicicleta, é necessário lavar a bicicleta com água potável após cada utilização, em especial, se foi exposta à brisa do mar. A limpeza deve ser realizada com uma esponja, um balde com água morna e sabão, bem como um jato de água (sem pressão).



ATENÇÃO: nunca utilize um jato de água de alta pressão.

II. Lubrificação

A lubrificação é essencial para os diferentes componentes em movimento para evitar a corrosão. Lubrifique regularmente a corrente, esfregue as engrenagens e plataformas, coloque periodicamente algumas gotas de óleo nos revestimentos de cabos de travão e de desviador. Recomenda-se começar por lavar e secar os elementos a lubrificar. Utilize óleo específico para a corrente e o desviador. Utilize um lubrificante adequado para os outros componentes.

III. Controlos regulares

Verifique o aperto dos parafusos: alavanca, manivela, pedais, suportes. Os torques de aperto a aplicar são os seguintes:

COMPONENTES	TORQUE RECOMENDADO (Nm)	INSTRUÇÕES ESPECÍFICAS
Pedais em manivelas	30 - 40	Lubrificar as roscas
Manivela na caixa	30 - 40	Lubrificar as roscas
Aperto da caixa de direção	14 - 15	Parafuso regulável (suporte)
Aperto do suporte/guiador		Aperto rápido
Alavanca de travão	6 - 8	
Pinças de travão	6 - 8	
Selím armação	18 - 20	
Espigão de selím		Aperto rápido
Roda	30 - 40	
Porta-bagagens	4 - 6	Parafuso M5

Os outros torques de aperto dependem do tamanho das porcas: M4: 2,5 a 4,0 N.m, M5: 4,0 a 6,0 N.m, M6: 6,0 a 7,5 N.m. Apertar os parafusos uniformemente com o torque recomendado.

Controle regularmente os pneus (8) e, nomeadamente, o estado da engrenagem do pneu traseiro: desgaste, cortes, fissuras, apertos. Substitua o pneu se necessário. Controle as jantes e a ausência de desgaste excessivo, deformações, cortes, fissuras,...

IV. Revisões

Para garantir a segurança e manter os componentes em boas condições de funcionamento, o seu vendedor deve fazer a verificação da sua bicicleta elétrica periodicamente. Além disso, a manutenção da sua bicicleta deve ser realizada regularmente por um técnico qualificado.

Primeira revisão: 1 mês ou 150 km

- Verificação do aperto dos elementos: manivela, roda, suporte, pedais, guiador, espigão de selim,
- Verificação do funcionamento da transmissão,
- Verificação e ajuste dos travões,
- Tensão e/ou reparação das rodas.

Todos os anos ou 2000 km:

- Verificação dos níveis de desgaste (calços ou pastilhas de travão, transmissão, pneus),
- Controlo dos rolamentos (caixa de pedais, rodas, direção, pedais),
- Controlo dos cabos (travões, desviador),
- Verificação da iluminação,
- Tensão e/ou reparação das rodas.

A cada 3 anos ou 6000 km:

- Verificação dos níveis de desgaste (calços de travão, transmissão, pneus),
- Controlo dos rolamentos (caixa de pedais, rodas, direção, pedais),
- Controlo dos cabos (travões, desviador, suspensão) ou das mangueiras de travão hidráulico,
- Substituição da transmissão (cadeia, roda livre, plataforma),
- Verificação do funcionamento da assistência elétrica,
- Substituição dos pneus,
- Controlo do desgaste das rodas (raios, jantes),
- Tensão dos raios e/ou reparação das rodas,
- Substituição das pastilhas de travão,
- Controlo das funções elétricas.

C. Assistência elétrica

O utilizador deve rodar os pedais para a frente para beneficiar da assistência motorizada. Trata-se de um aspeto de segurança importante. Esta bicicleta elétrica fornece uma assistência motorizada até uma velocidade de 25 km/h. Para além desta velocidade, o motor desliga-se. Pode ir a uma velocidade maior, mas deverá então fazê-lo pelos seus próprios esforços, sem assistência elétrica.

O motor situado no cubo traseiro apenas funciona quando tiver dado duas voltas completas aos pedais. Esta funcionalidade protege o motor e o seu controlador e prolonga a vida útil dos componentes elétricos.

I. Assistência ao pedalar

Para ligar a bicicleta, acione o interruptor principal «**ON/OFF**», situado no lado da bateria.

(Atenção, para poder estar ligada, a bateria deve ser desbloqueada com a ajuda da respetiva chave).

Os restantes ajustes e informações são acessíveis diretamente no visor situado no guiador.



RECOMENDAÇÃO: desligue o interruptor principal na bateria quando já não estiver no selim. Isto permite poupar bateria.

É de salientar que pode utilizar a bicicleta sem bateria. Apenas deve fazer um esforço maior ao pedalar.

1. Apresentação do visor LED

O visor LED surge da seguinte forma:

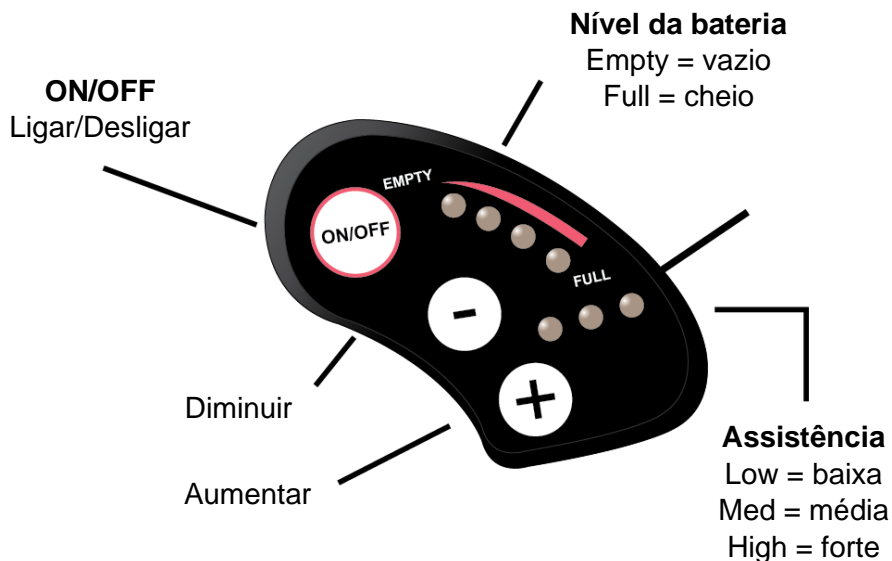

2. Ativação/desativação do visor LED

Para ativar a assistência, carregue uma vez no botão tátil «ON/OFF» do visor. As luzes LED vermelhas de indicação da carga e do nível de assistência acendem.

Para desativar a assistência, mantenha o botão «ON/OFF» premido durante 2 segundos. As luzes LED vermelhas de indicação da carga e do nível de assistência apagam.

3. Exibição da carga da bateria no visor LED

Em condições normais, ative a alimentação: as quatro luzes LED indicam o nível de carga da bateria. Quando estão todas acesas, significa que está totalmente carregada. Se a última piscar, significa que a bateria deve ser recarregada imediatamente antes da utilização da bicicleta.

EXIBIÇÃO	NÍVEL DE CARGA
4 LUZES LED acesas	100 %
3 LUZES LED acesas	75 %
2 LUZES LED acesas	50 %
1 LUZ LED acesa	25 %
1 LUZ LED acesa	A bateria está vazia e requer um carregamento imediato.

Caso o utilizador se esqueça de desligar a alimentação depois de 5 minutos de inatividade, as quatro luzes LED acendem-se umas depois das outras para lembrar o utilizador de desligar a alimentação e poupar energia.

4. Seleção do nível de assistência no visor LED

Quando a alimentação é ativada, pode escolher entre 6 níveis de assistência. Carregue nos botões «+» ou «- » para seleccionar um destes seis níveis de assistência.

Quando a alimentação é ativada, a luz LED de assistência «LOW» (baixa assistência) acende continuamente, o que significa que a assistência está no nível 1. Para aumentar o nível, carregue no botão «+», para diminuir, carregue em «- ».

EXIBIÇÃO LED	NÍVEL DE ASSISTÊNCIA
○ ○ ○	Assistência desativada
○ ○ ○ ↔ ● ○ ○	1
● ○ ○	2
○ ○ ○ ↔ ○ ○ ● ○	3
○ ● ○	4
○ ○ ○ ↔ ○ ○ ●	5
○ ○ ●	6

- Ao seleccionar um nível de assistência elevado (5 e 6), a utilização da bateria será aumentada e será necessário menos esforço por parte do utilizador. Estes níveis são adequados às encostas, aos ventos fortes ou às cargas elevadas.

- Os níveis de assistência médios (3 e 4) significam que o esforço do utilizador e a utilização da bateria estão em níveis iguais.
- Os níveis de assistência baixos (1 e 2) significam que a propulsão da bicicleta provém mais do esforço do utilizador do que da utilização da bateria. Trata-se, então, de modos de poupança de energia. Sugerimos que utilize o nível de assistência 1 quando utiliza a bicicleta para praticar desporto.

5. Assistência peão no visor LED

Carregue continuamente no botão «+» para utilizar a função «arranque assistido» de forma a facilitar o arranque. Quando a assistência ao arranque é utilizada, esta não ultrapassa os 6 km/h.

Quando solta o botão «+», a assistência ao arranque para.

D. Bateria

I. Leitura do nível de carga da bateria

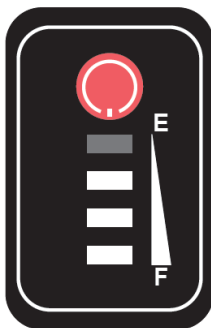

Para saber o seu nível de carga, carregue uma vez no botão de carga situado por cima da bateria, por baixo do selim. As luzes LED acendem para indicar o estado de carga e apagam ao fim de 4 segundos (4 LED = 100 %, 3 LED = 70 %, 2 LED = 50 %, 1 LED = < 20 %).

PT

II. Ligar/desligar a bateria

Para ligar a bateria, carregue no botão «ON/OFF» vermelho, situado na parte superior da bateria. Carregue novamente para desligá-la. Quando a sua bateria está desligada, deixa de fornecer eletricidade à sua bicicleta. No entanto, o visor de carga da bateria permanece ligado.

III. Autonomia da bateria

Esta bicicleta elétrica está equipada com uma bateria de íões de lítio de alta qualidade. As baterias de íões de lítio possuem um carregamento sem efeito memória e uma grande faixa de tolerância à temperatura de - 10 a + 40 °C.

Para garantir uma vida útil máxima da bateria e protegê-las contra danos, siga as instruções de utilização e manutenção abaixo.

Depois da bateria carregada, é aconselhado deixá-la repousar de 20 a 30 minutos antes da utilização.

A autonomia da bateria depende de vários fatores de utilização:

- a escolha do modo de assistência
- o peso do utilizador
- o desnível da estrada
- a pressão dos pneus
- o vento
- o esforço de pedalagem fornecido
- o arranque e a frequência de paragens
- a temperatura externa.

IV. Inserir/retirar a bateria

A bateria das bicicletas elétricas situa-se num calço por baixo do selim. Esta está diretamente ligada à caixa de controlo situada na parte da frente.



ADVERTÊNCIA: antes de manusear a bateria, certifique-se de que o interruptor em posição off.

PT

Instalação da bateria: deslize a bateria até ao fundo do calço.

Bloqueio da bateria: para bloquear a bateria no seu calço e, desta forma, evitar qualquer roubo ou perda, insira a chave na fechadura situada ao lado e dê meia volta no sentido dos ponteiros do relógio. Desbloqueie dando meia volta no sentido contrário dos ponteiros do relógio.



ATENÇÃO: retire a chave e guarde-a num local seguro.

V. Advertências, precauções

É recomendado carregar a bateria regularmente ou depois de cada utilização. Ao contrário das baterias do seu telemóvel, estas baterias não possuem efeito memória. No entanto, para maximizar a vida útil da sua bateria, é aconselhado:

- evitar locais quentes (temperatura de carga ideal: 20 °C)
- deixar arrefecer a bateria durante 30 minutos depois da utilização da bicicleta.

Precauções de utilização:

- Utilize a bateria apenas com esta bicicleta.
- Utilize apenas o carregador específico fornecido para carregar a bateria.
- Carregue a bateria apenas num espaço corretamente ventilado.
- Não exponha a bateria ao calor, não a carregue sob sol forte.
- Não desmonte, não altere a caixa e a bateria integrada na caixa.
- Não conecte as conexões (+) e (-) da bateria com um objeto metálico.
- Não exponha a bateria a líquidos.
- Não utilize uma bateria danificada.
- Não continue a carregar a bateria se a carga não estiver cheia depois do tempo de carga teórico.
- Não utilize a bateria se emitir um odor invulgar, aquecer de forma anormal ou se algo parecer anormal.
- Mantenha a bateria fora do alcance das crianças.
- Recarregue a bateria antes de um longo período de armazenamento e proceda ao mesmo depois deste armazenamento.



VI. Vida útil das baterias



O desempenho das baterias pode sofrer um desgaste depois de um número elevado de cargas. Isto irá depender dos hábitos de utilização da bicicleta elétrica. Deve depositar as suas baterias usadas na sua loja ou nos pontos de recolha específicos de reciclagem. Sobretudo, não elimine a sua bateria em fim de vida na natureza.

VII. Manutenção da bateria

Para garantir uma vida útil máxima da bateria e protegê-la contra danos, siga as instruções de utilização e manutenção abaixo:

Quando a bateria estiver a 10 %, esta deve ser rapidamente carregada.



RECOMENDAÇÃO: caso a bicicleta não seja utilizada durante um determinado período, deve carregá-la totalmente todos os meses. A caixa da bateria deve ser armazenada num local seco, protegido, a uma temperatura compreendida entre os 5 e os 35 °C.

ADVERTÊNCIA:

- A vida útil da bateria pode ser reduzida em caso de armazenamento prolongado sem carregamento regular, como mencionado acima.
- Não utilize nenhum metal para conectar diretamente dois polos da bateria, isto poderá provocar um curto-circuito.
- Nunca coloque a bateria perto de uma chaminé ou de qualquer outra fonte de calor.
- Não sacuda a bateria, não a submeta a choques e evite as quedas.
- Quando a bateria é retirada da bicicleta, mantenha-a fora do alcance das crianças para evitar qualquer acidente.
- É proibido abrir a bateria.



E. Carregador

I. Advertência

Antes de carregar a bateria, leia o manual do utilizador e o manual do carregador caso sejam fornecidos com a sua bicicleta. Tenha também em consideração os seguintes pontos relativamente ao carregador da bateria:

- Respeite as instruções presentes na etiqueta do carregador da bateria.
- Não utilize este carregador na presença de gases explosivos ou de substâncias tóxicas.
- Não sacuda o carregador, não o submeta a choques e evite as quedas.
- Proteja sempre o carregador da chuva e da humidade, reserve-se a uma utilização interior.
- A tolerância de temperatura deste carregador situa-se entre os 0 e os + 40 °C.
- É proibido desmontar o carregador. Em caso de problemas, confie o aparelho a um reparador qualificado.
- Apenas deve utilizar o carregador fornecido com a sua bicicleta elétrica para evitar qualquer dano. É de salientar que o desrespeito destas instruções anula a garantia.
- Durante o carregamento, a bateria e o carregador devem estar afastados, pelo menos, 10 cm da parede, num local seco e ventilado. Não coloque nada na proximidade do carregador durante a utilização.
- Não toque no carregador durante muito tempo durante o carregamento (risco de queimadura superficial).
- Não posicione o carregador de forma instável.
- Não tape o carregador para evitar qualquer sobreaquecimento durante o carregamento.
- Não imerja o produto.
- Evite qualquer contacto com a água durante o carregamento da bateria. Não toque no carregar com as mãos molhadas.

- Não utilize o carregador com um fio de alimentação ou fios danificados. Certifique-se de que a tomada do carregador está devidamente ligada à corrente elétrica para o carregamento.
- Não provoque um curto-circuito nos pinos do carregador ao utilizar um objeto metálico.
- Desconecte a alimentação antes de ligar ou desligar as conexões na bateria.
- Este carregador foi concebido para carregar baterias de lítio, não carregue outro tipo de bateria. Não utilize numa bateria não recarregável.
- Esta bicicleta pode ser utilizada por crianças com, pelo menos, 14 anos e por pessoas com capacidades físicas, sensoriais ou mentais reduzidas ou desprovidas de experiência ou de conhecimento, se forem devidamente vigiadas ou se receberem instruções relativas à utilização do aparelho em condições de segurança e se tiverem compreendido os riscos incorridos. As crianças não devem brincar com esta bicicleta. A limpeza e a manutenção pelo utilizador não devem ser realizadas por crianças sem vigilância.
- É necessário vigiar as crianças para garantir que não brincam com a bicicleta.
- Manter fora do alcance das crianças. Este produto não é um brinquedo.
- O cabo externo flexível deste produto não pode ser substituído; em caso de dano do fio o produto deve ser eliminado.
- Em fim de vida, confie o produto a um centro de reciclagem.

II. Procedimento de recarga

Caso tenha uma tomada perto da sua bicicleta, pode carregar a bateria diretamente na bicicleta sem retirá-la. A tomada para o carregador está situada de lado e tapada com uma tampa de plástico. Basta abri-la para aceder à tomada e carregar diretamente a bateria.

Retirar a bateria pode ser útil em locais que não possam receber a sua bicicleta ou quando esta não se encontra perto de uma tomada.



RECOMENDAÇÃO: o carregamento da bateria deve ser realizado no interior, num local ventilado.

Recarregue a bateria da bicicleta segundo o seguinte procedimento:

- A bateria pode ser carregada ao utilizar uma tomada standard. Não é necessário acionar o seu interruptor.
- Insira a tomada do carregador na bateria e ligue o cabo de alimentação do carregador numa tomada próxima.
- Durante o carregamento, a luz LED do carregador é vermelha para indicar o correto funcionamento. Quando fica verde, significa que a bateria está carregada.
- Para terminar o carregamento, deve retirar a tomada elétrica e a tomada ligada à bateria. Por fim, feche a tampa da tomada da bateria.

F. Utilização e manutenção do motor elétrico

As nossas bicicletas elétricas estão programadas para iniciar a assistência elétrica depois de duas voltas de pedal.

Não utilize a bicicleta em locais alagados ou em caso de tempestade. Não imerja os componentes elétricos em água para evitar qualquer dano.

Evite os choques no motor para não danificá-lo.

G. Manutenção do controlador

É muito importante realizar a manutenção do controlador segundo as seguintes instruções:

- Proteja o controlador contra qualquer infiltração de água e imersão.

Observação: se pensa que a caixa possa estar infiltrada com água, desligue a bateria imediatamente e continue sem assistência. Poderá recomeçar quando o controlador estiver seco.

- Não sacuda o controlador, não o submeta a choques e evite as quedas.

ADVERTÊNCIA: não abra a caixa do controlador. Qualquer tentativa de abrir a caixa do controlador, de alterar ou ajustá-lo leva à anulação da garantia. Solicite ao seu revendedor ou a um profissional qualificado para realizar as reparações.



Qualquer alteração das configurações do sistema de gestão elétrica, nomeadamente a alteração do limite da velocidade, é formalmente proibido e anulará a garantia da sua bicicleta.

H. Diagrama elétrico e especificações

Reservamo-nos o direito de modificar, sem aviso prévio, este produto.
Para qualquer informação adicional, contacte o seu revendedor.

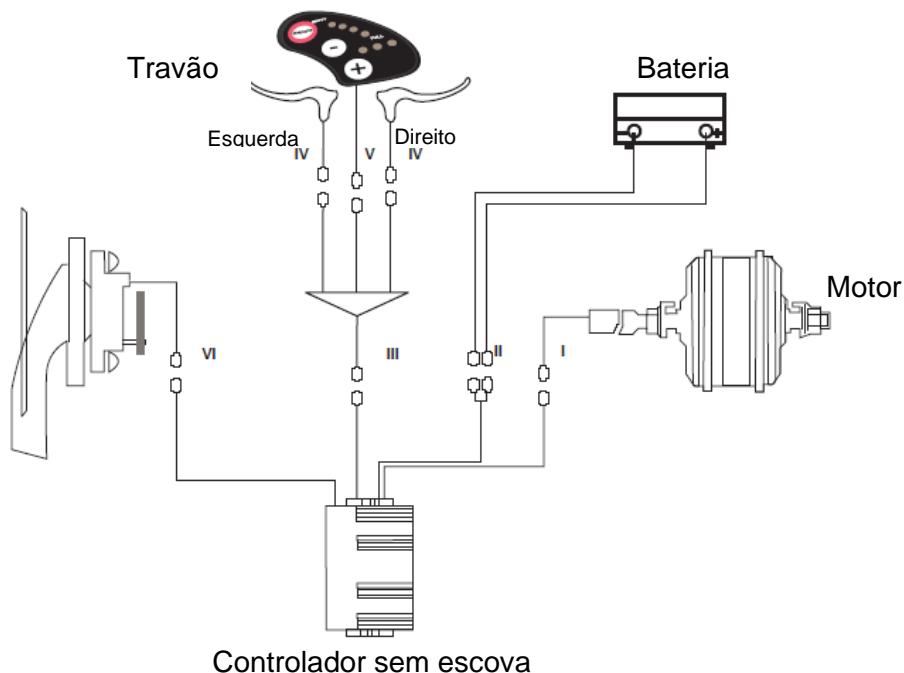

<p>I. O cabo motor 3 fases é ligado ao motor</p> <ol style="list-style-type: none"> 1. Verde (motor HA) 2. Amarelo (motor HB) 3. Azul (motor HC) 	<p>II. Motor</p> <ol style="list-style-type: none"> 1. Vermelho (+ 5 V) 2. Amarelo (motor HB) 3. Verde (motor HA) 4. Azul (motor HC) 5. Preto (terra) 	<p>III. Cabo de alimentação</p> <ol style="list-style-type: none"> 1. Vermelho (+ 36 V) 2. Preto (terra)
<p>IV. Conexão cabo alavanca do travão</p> <ol style="list-style-type: none"> 1. Azul (terra) 2. Vermelho (sinal da alavanca dos travões) 	<p>V. Cabo sensor de velocidade</p> <ol style="list-style-type: none"> 1. Vermelho (+ 36 V) 2. Azul (bloqueio de baixa potência) 3. Preto (terra) 4. Branco (A/D) 5. Verde (sinal velocidade da roda) 	<p>VI. Cabo de alimentação do sensor de velocidade ligado ao controlador</p> <ol style="list-style-type: none"> 1. Azul (sinal velocidade da roda) 2. Vermelho (+ 5 V) 3. Amarelo (terra)

I. Ficha técnica principal

		Takeaway E-200
Peso máximo: utilizador + carregamento + bicicleta		130 kg
Peso máximo: utilizador + carregamento		101 kg
Velocidade máxima com assistência		25 km/h
Autonomia*		30 a 40 km
Motorização	Potência máx.	250 W
	Tensão	36 V
	Ruído máximo na utilização **	< 60 dB
Bateria	Tipo	lítio
	Tensão	36 V
	Capacidade	10,4 Ah
	Peso	2,5 kg
	Tempo de carga	4 h
	Número de ciclos ($\geq 70\%$ capacidade)	500 ciclos
Carregador	Tensão de entrada	100-240 V
	Tensão de saída	36 V
Peso total da bicicleta		29 kg
Dimensão da bicicleta		20"
Tamanho dos pneus/rodas		20 x 4 polegadas

J. SPV e resolução de problemas

I. Peça de desgaste

Os diferentes elementos de desgaste são elementos standard. Substitua sempre as peças usadas e/ou a trocar por componentes idênticos à venda no mercado ou junto do seu revendedor.

II. Resolução dos problemas de base

Não tente aceder ou reparar um componente elétrico sozinho. Contacte o especialista mais próximo de si para uma manutenção realizada por uma pessoa qualificada. As informações abaixo são apresentadas a título explicativo e não são instruções que visam prestar assistência ao utilizador nas reparações. Qualquer procedimento de reparação mencionado deve ser realizado por um profissional qualificado, consciente dos problemas de segurança e familiarizado com a manutenção elétrica.

Descrição do problema	Causas possíveis	Resolução
Depois da ignição da bateria, o motor não presta assistência ao pedalar.	<ol style="list-style-type: none"> 1) o cabo do motor (junta de conexão estanque) está mal ligado, 2) a alavanca do travão não está colocada na posição normal, o que obriga à extinção do interruptor, 3) o fusível da bateria está queimado, 4) o sensor de velocidade está demasiado afastado. 5) a conexão entre o sensor e o controlador não está estabelecida ou apresenta um mau contacto. 	<p>Primeiro, verifique se a bateria está carregada. Se não for o caso, carregue-a e depois:</p> <ol style="list-style-type: none"> 1) verifique se a conexão está estabelecida, sem que haja folga, 2) volte a colocar a alavanca de travão na sua posição normal cuidadosamente sem travar, 3) abra a parte de cima da bateria e verifique o estado do fusível. Se estiver queimado, contacte o seu revendedor ou um profissional autorizado para uma substituição, 4) ajuste a distância entre o sensor e a banda magnética para que não seja superior a 3 mm, 5) certifique-se de que o controlador e o sensor estão devidamente ligados.
A autonomia da bateria é reduzida (nota: os desempenhos da bateria são diretamente influenciados pelo peso do utilizador, pelas bagagens, pela força do vento, pelo tipo de estrada e pelas travagens constantes).	<ol style="list-style-type: none"> 1) o tempo de recarga não é suficiente, 2) a temperatura ambiente é demasiado baixa e influencia o funcionamento da bateria, 3) as colinas ou os ventos fortes frequentes, tal como estradas em mau estado podem estar na sua origem, 4) a pressão dos pneus não é suficiente (volte a enchê-los), 5) paragens e arranques frequentes, 6) a bateria foi armazenada sem recarga durante muito tempo. 	<ol style="list-style-type: none"> 1) recarregue a bateria seguindo as instruções (capítulo D), 2) no inverno ou com temperaturas inferiores a 0 °C, a sua bateria deve ser conservada no interior, 3) trata-se de uma causa normal e o problema é resolvido com a melhoria das condições, 4) encha os pneus com uma pressão de 3,1 bar, 5) o problema é resolvido com a melhoria das condições de utilização, 6) carregue com frequência em conformidade com o manual de instruções. Se isto não resolver o problema, contacte o seu revendedor ou um profissional qualificado.
Depois de ligar o carregador, as luzes LED de carregamento não acendem.	<ol style="list-style-type: none"> 1) problema com a tomada elétrica, 2) mau contacto entre a tomada de entrada do 	<ol style="list-style-type: none"> 1) verifique e repare a tomada elétrica, 2) verifique e insira a tomada ao máximo,

	carregador e a tomada elétrica, 3) a temperatura é demasiado baixa.	3) carregue no interior. Se estas soluções não resolverem o problema, contacte o seu revendedor ou um profissional qualificado.
Depois de um carregamento de mais de 4/5 horas, a luz LED de indicação de carregamento ainda está vermelha (nota: é muito importante recarregar a bateria respeitando as instruções para evitar danificar o material).	1) a temperatura ambiente é de 40 °C ou superior, 2) a temperatura ambiente é de 0 °C ou inferior, 3) a bicicleta não foi carregada após utilização o que acelerou a descarga, 4) a tensão de saída é demasiado baixa para poder recarregar a bateria.	1) recarregue a bateria numa temperatura inferior a 40 °C e em conformidade com as instruções, 2) recarregue a bateria no interior e em conformidade com as instruções, 3) faça a manutenção correta da bateria para evitar um excesso de descarga, 4) não recarregue com uma tensão inferior a 100 V. Se estas soluções não resolverem o problema, contacte o seu revendedor ou um profissional qualificado.

Resolução dos problemas associados ao carregador:

- A luz vermelha não funciona durante o carregamento: verifique se os conectores estão corretamente conectados. Verifique se a tensão nominal está correta, se for o caso, verifique o estado do carregador. Se este último estiver correto, a bateria está certamente defeituosa.
- A luz vermelha não fica verde: desligue a alimentação. Ao fim de 5 segundos, volte a conectar a alimentação de energia, o carregador pode continuar a carregar. Se a bateria não carregar mais, está certamente defeituosa.
- A luz vermelha fica imediatamente verde: verifique se a bateria está totalmente carregada. Se não estiver, a bateria ou o carregador está defeituoso.
- Se o fusível está queimado: não desmonte o carregador, confie-o a um centro de reparações qualificado que substituirá o fusível por um novo com as mesmas características (T3.15 A/250 V).

Déclaration de conformité CE

DECLARATION DE CONFORMITE UE

Le fabricant :

MGTS SA
12 avenue des Morgines
CH-1213 Petit-Lancy, Suisse

représenté par Franck Collier, Directeur Qualité

MGTS CONCEPTION
359 Rue du Général de Gaulle
59700 Marcq en Baroeul, France

dûment autorisé à constituer le dossier technique et à établir la présente déclaration,

déclare que la machine neuve désignée ci-après :

Nom commercial : Wayscral Takeaway E200
Dénomination générique : Cycle à assistance électrique
Fonction : Cycle ; Modèle: Takeaway E200
Code MGTS : 30380 ; Code Norauto : 2210554
Type : Adulte / 20"

dont le numéro de série est le suivant :

est conforme à l'ensemble des législations d'harmonisation de l'Union applicable:

- la directive 2006/42/CE relative aux machines,
- la directive 2014/35/UE relative à l'harmonisation des législations des États membres concernant la mise à disposition sur le marché du matériel électrique destiné à être employé dans certaines limites de tension,
- la directive 2014/30/UE relative à l'harmonisation des législations des États membres concernant la compatibilité électromagnétique,
- la directive 2011/65/UE relative à la limitation de l'utilisation de certaines substances dangereuses dans les équipements électriques et électroniques,
- la directive 2006/66/CE relative aux piles et accumulateurs ainsi qu'aux déchets de piles et d'accumulateurs.

et aux normes harmonisées:

- EN 15194 : 2017
- EN 60335-1 : 2012 + A11 : 2014, EN 60335-2-29 : 2004 + A2 : 2010, EN 62233 : 2008
- EN 55014-1 : 2017, EN 55014-2 : 2015, EN 61000-3-2 : 2014, EN 61000-3-3 : 2013
- IEC 62321 : 2013
- EN 62133-2 : 2017

La présente déclaration de conformité est établie sous la seule responsabilité du fabricant.

Marcq en Baroeul, 25 / 05 / 2020
Franck Collier au nom de MGTS Conception



EC declaration of conformity

EU DECLARATION OF CONFORMITY

The manufacturer:

MGTS SA
12 avenue des Morgines
CH-1213 Petit-Lancy, Suisse

represented by Franck Collier, Quality Director

MGTS CONCEPTION
359 Rue du Général de Gaulle
59700 Marcq en Baroeul, France

duly authorized to compile the technical file and to draw up this declaration,

declares that the new machine hereafter:

Trade name: Wayscral Takeaway E200
Generic name: Electrically power assisted cycles
Function: Bicycles ; Model: Takeaway E200
MGTS code: 30380 ; Norauto code: 2210554
Type: Adult / 20"

whose serial number is as follows:

fully complies with all applicable Union harmonisation legislation:

- Directive 2006/42/CE on machinery,
- Directive 2014/35/UE on the harmonisation of the laws of the Member States relating to the making available on the market of electrical equipment designed for use within certain voltage limits,
- Directive 2014/30/UE on the harmonisation of the laws of the Member States relating to electromagnetic compatibility,
- Directive 2011/65/UE on the restriction of the use of certain hazardous substances in electrical and electronic equipment,
- Directive 2006/66/CE on batteries and accumulators and waste batteries and accumulators.

and harmonised standards:

- EN 15194 : 2017
- EN 60335-1 : 2012 + A11 :2014, EN 60335-2-29 : 2004 + A2 : 2010, EN 62233 : 2008
- EN 55014-1 : 2017, EN 55014-2 : 2015, EN 61000-3-2 : 2014, EN 61000-3-3 : 2013
- IEC 62321 : 2013
- EN 62133-2 : 2017

This declaration of conformity is issued under the sole responsibility of the manufacturer.

Marcq en Baroeul, 25 / 05 / 2020
Franck Collier on behalf of MGTS Conception



EG-Konformitätserklärung

EU-KONFORMITÄTSERLÄRUNG

Der Hersteller:

MGTS SA
12 avenue des Morgines
CH-1213 Petit-Lancy, Suisse

vertreten durch Franck Collier, Qualitätsdirektor

MGTS CONCEPTION
359 Rue du Général de Gaulle
59700 Marcq en Baroeul, France

ordnungsgemäß bevollmächtigt zur Erstellung der technischen Dokumentation und zur Erstellung dieser Erklärung,

erklärt, dass die neue Maschine danach:

Handelsname: Wayscral Takeaway E200
Generische Bezeichnung: Elektrisch unterstützte Kreisläufe
Funktion: Fahrrad ; Modell: Takeaway E200
MGTS-Nummer: 30380 ; Norauto-Nummer: 2210554
Typ: Erwachsener / 20"

wessen seriennummer ist die folgende:

die geltenden EU-Richtlinien erfüllen:

- Richtlinie 2006/42/CE über Maschinen,
- Richtlinie 2014/35/UE zur Harmonisierung der Rechtsvorschriften der Mitgliedstaaten über die Bereitstellung elektrischer Betriebsmittel zur Verwendung innerhalb bestimmter Spannungsgrenzen auf dem Markt,
- Richtlinie 2014/30/UE zur Harmonisierung der Rechtsvorschriften der Mitgliedstaaten über die elektromagnetische Verträglichkeit,
- Richtlinie 2011/65/UE zur Beschränkung der Verwendung bestimmter gefährlicher Stoffe in Elektro- und Elektronikgeräten,
- Richtlinie 2006/66/CE über Batterien und Akkumulatoren sowie Altbatterien und Altakkumulatoren.

angewandte harmonisierte normen:

- EN 15194 : 2017
- EN 60335-1 : 2012 + A11 :2014, EN 60335-2-29 : 2004 + A2 : 2010, EN 62233 : 2008
- EN 55014-1 : 2017, EN 55014-2 : 2015, EN 61000-3-2 : 2014, EN 61000-3-3 : 2013
- IEC 62321 : 2013
- EN 62133-2 : 2017

Die vorliegende Konformitätserklärung wird unter der alleinigen Verantwortung des Herstellers abgegeben.

Marcq en Baroeul, 25 / 05 / 2020
Franck Collier im Namen von MGTS Conception

Declaración de conformidad CE

DECLARACIÓN UE DE CONFORMIDAD

Del fabricante:

MGTS SA
12 avenue des Morgines
CH-1213 Petit-Lancy, Suisse

representado por Franck Collier, Director de Calidad

MGTS CONCEPTION
359 Rue du Général de Gaulle
59700 Marcq en Baroeul, France

debidamente habilitado para compilar el expediente técnico y redactar esta declaración,

declara que la máquina nueva siguiente:

Nombre comercial: Wayscral Takeaway E200
Nombre genérico: Eléctricamente impulsan ciclos ayudados
Función: Los ciclos ; Modelo: Takeaway E200
Código MGTS: 30380 ; Código Norauto: 2210554
Tipo: Adultos / 20"

cuyo número de serie es el siguiente:

es conforme con toda la legislación de armonización pertinente de la Unión:

- Directiva 2006/42/CE relativa a las máquinas,
- Directiva 2014/35/UE sobre la armonización de las legislaciones de los Estados miembros en materia de comercialización de material eléctrico destinado a utilizarse con determinados límites de tensión,
- Directiva 2014/30/UE sobre la armonización de las legislaciones de los Estados miembros en materia de compatibilidad electromagnética,
- Directiva 2011/65/UE sobre restricciones a la utilización de determinadas sustancias peligrosas en aparatos eléctricos y electrónicos,
- Directiva 2006/66/CE relativa a las pilas y acumuladores y a los residuos de pilas y acumuladores.

y con las normas armonizadas:

- EN 15194 : 2017
- EN 60335-1 : 2012 + A11 :2014, EN 60335-2-29 : 2004 + A2 : 2010, EN 62233 : 2008
- EN 55014-1 : 2017, EN 55014-2 : 2015, EN 61000-3-2 : 2014, EN 61000-3-3 : 2013
- IEC 62321 : 2013
- EN 62133-2 : 2017

La presente declaración de conformidad se expide bajo la exclusiva responsabilidad del fabricante.

Marcq en Baroeul, 25 / 05 / 2020
Franck Collier en nombre de MGTS Conception



Dichiarazione di conformità CE

DICHIARAZIONE DI CONFORMITÀ UE

Del fabbricante:

MGTS SA
12 avenue des Morgines
CH-1213 Petit-Lancy, Suisse

rappresentato da Franck Collier, Direttore Qualità

MGTS CONCEPTION
359 Rue du Général de Gaulle
59700 Marcq en Baroeul, France

debitamente autorizzato a compilare il fascicolo tecnico e per elaborare questa dichiarazione,

dichiara che la nuova macchina in seguito:

Denominazione commerciale: Wayscral Takeaway E200
Denominazione generico: Elettricamente il potere assistè cicli
Funzione: Cicli ; Modello: Takeaway E200
Codice MGTS: 30380 ; Codice Norauto: 2210554
Tipo: Adulto / 20"

il cui numero di serie è il seguente:

è conforme a tutte le normative di armonizzazione dell'Unione applicabili:

- Direttiva 2006/42/CE relativa alle macchine,
- Direttiva 2014/35/UE concernente l'armonizzazione delle legislazioni degli Stati membri relative alla messa a disposizione sul mercato del materiale elettrico destinato a essere adoperato entro taluni limiti di tensione,
- Direttiva 2014/30/UE concernente l'armonizzazione delle legislazioni degli Stati membri relative alla compatibilità elettromagnetica,
- Direttiva 2011/65/UE sulla restrizione dell'uso di determinate sostanze pericolose nelle apparecchiature elettriche ed elettroniche,
- Direttiva 2006/66/CE relativa a pile e accumulatori e ai rifiuti di pile e accumulatori.

e alle norme armonizzate:

- EN 15194 : 2017
- EN 60335-1 : 2012 + A11 :2014, EN 60335-2-29 : 2004 + A2 : 2010, EN 62233 : 2008
- EN 55014-1 : 2017, EN 55014-2 : 2015, EN 61000-3-2 : 2014, EN 61000-3-3 : 2013
- IEC 62321 : 2013
- EN 62133-2 : 2017

La presente dichiarazione di conformità viene rilasciata sotto la responsabilità esclusiva del fabbricante.

Marcq en Baroeul, 25 / 05 / 2020
Franck Collier a nome di MGTS Conception

EG-verklaring van overeenstemming

EU-CONFORMITEITSVERKLARING

De fabrikant:

MGTS SA
12 avenue des Morgines
CH-1213 Petit-Lancy, Suisse

vertegenwoordigd door Franck Collier, Director Kwaliteitsafdeling

MGTS CONCEPTION
359 Rue du Général de Gaulle
59700 Marcq en Baroeul, France

behoorlijk gemachtigd om het technische dossier op te stellen en deze verklaring op te stellen,

verklaart dat de nieuwe machine hierna:

Handelsnaam: Wayscral Takeaway E200
Generieke naam: Elektrisch aangedreven cycli
Functie: Cycli ; Model: Takeaway E200
Code MGTS: 30380 ; Code Norauto: 2210554
Type: Volwassen / 20"

waarvan het serienummer het volgende is:

voldoet aan de gehele van toepassing zijnde harmonisatiewetgeving van de Unie:

- Richtlijn 2006/42/CE betreffende machines,
- Richtlijn 2014/35/UE betreffende de harmonisatie van de wetgevingen van de lidstaten inzake het op de markt aanbieden van elektrisch materiaal bestemd voor gebruik binnen bepaalde spanningsgrenzen,
- Richtlijn 2014/30/UE betreffende de harmonisatie van de wetgevingen van de lidstaten inzake elektromagnetische compatibiliteit,
- Richtlijn 2011/65/UE betreffende beperking van het gebruik van bepaalde gevaarlijke stoffen in elektrische en elektronische apparatuur,
- Richtlijn 2006/66/CE betreffende batterijen en accu's, alsook afgedankte batterijen en accu's.

en de geharmoniseerde normen:

- EN 15194 : 2017
- EN 60335-1 : 2012 + A11 :2014, EN 60335-2-29 : 2004 + A2 : 2010, EN 62233 : 2008
- EN 55014-1 : 2017, EN 55014-2 : 2015, EN 61000-3-2 : 2014, EN 61000-3-3 : 2013
- IEC 62321 : 2013
- EN 62133-2 : 2017

Onderhavige conformiteitsverklaring werd opgesteld uitsluitend onder de aansprakelijkheid van de fabrikant.

Marcq en Baroeul, 25 / 05 / 2020
Franck Collier namens MGTS Conception

Deklaracja zgodności CE

DEKLARACJA ZGODNOŚCI UE

Rzecz producenta:

MGTS SA
12 avenue des Morgines
CH-1213 Petit-Lancy, Suisse

reprezentowany przez pana Franck Collier, Dyrektor jakości

MGTS CONCEPTION
359 Rue du Général de Gaulle
59700 Marcq en Baroeul, France

dyrektora ds. Jakości, upoważniony do sporządzania dokumentacji technicznej oraz do sporządzenia niniejszego oświadczenia,

oświadcza, że nowa maszyna w przyszłości:

Nazwa handlowa: Wayscral Takeaway E200
Nazwa rodzajowa: Cykle wspomaganie elektrycznie
Funkcja: Cykle ; Model: Takeaway E200
Kod MGTS: 30380 ; Kod Norauto: 2210554
Typ: Dorosły / 20"

którego numer seryjny jest następujący:

spełnia wszystkie wymogi obowiązujących ujednoczonych przepisów Unii Europejskiej:

- Dyrektywa 2006/42/CE w sprawie maszyn,
- Dyrektywa 2014/35/UE w sprawie harmonizacji ustawodawstw państw członkowskich odnoszących się do dostępniania na rynku sprzętu elektrycznego przewidzianego do stosowania w określonych granicach napięcia,
- Dyrektywa 2014/30/UE w sprawie harmonizacji ustawodawstw państw członkowskich odnoszących się do kompatybilności elektromagnetycznej,
- Dyrektywa 2011/65/UE w sprawie ograniczenia stosowania niektórych niebezpiecznych substancji w sprzęcie elektrycznym i elektronicznym,
- Dyrektywa 2006/66/CE w sprawie baterii i akumulatorów oraz zużytych baterii i akumulatorów.

i norm ujednoczonych:

- EN 15194 : 2017
- EN 60335-1 : 2012 + A11 : 2014, EN 60335-2-29 : 2004 + A2 : 2010, EN 62233 : 2008
- EN 55014-1 : 2017, EN 55014-2 : 2015, EN 61000-3-2 : 2014, EN 61000-3-3 : 2013
- IEC 62321 : 2013
- EN 62133-2 : 2017

Niniejsza deklaracja zgodności została sporządzona na wyłączną odpowiedzialność producenta.

Marcq en Baroeul, 25 / 05 / 2020
Franck Collier w imieniu MGTS Conception

Declaração de conformidade CE

DECLARAÇÃO UE DE CONFORMIDADE

Do fabricante:

MGTS SA
12 avenue des Morgines
CH-1213 Petit-Lancy, Suisse

representado por Frank Collier, Diretor de Qualidade

MGTS CONCEPTION
359 Rue du Général de Gaulle
59700 Marcq en Baroeul, France

devidamente autorizado a compilar o processo técnico e elaborar esta declaração,

declara que a máquina nova a seguir:

Designação comercial: Wayscral Takeaway E200
Designação genérico: Eletricamente poder ajudou ciclos
Função: Ciclos ; Modelo: Takeaway E200
Código MGTS: 30380 ; Código Norauto: 2210554
Tipo: Adulto / 20"

cujo número de série é o seguinte :

se encontra em conformidade com toda a legislação comunitária de harmonização aplicável:

- Diretiva 2006/42/CE relativa às máquinas,
- Diretiva 2014/35/UE relativa à harmonização da legislação dos Estados-Membros respeitante à disponibilização no mercado de material elétrico destinado a ser utilizado dentro de certos limites de tensão,
- Diretiva 2014/30/UE relativa à harmonização da legislação dos Estados-Membros respeitante à compatibilidade eletromagnética,
- Diretiva 2011/65/UE relativa à restrição do uso de determinadas substâncias perigosas em equipamentos eléctricos e electrónicos,
- Diretiva 2006/66/CE relativa a pilhas e acumuladores e respectivos resíduos.

e com as normas harmonizadas:

- EN 15194 : 2017
- EN 60335-1 : 2012 + A11 :2014, EN 60335-2-29 : 2004 + A2 : 2010, EN 62233 : 2008
- EN 55014-1 : 2017, EN 55014-2 : 2015, EN 61000-3-2 : 2014, EN 61000-3-3 : 2013
- IEC 62321 : 2013
- EN 62133-2 : 2017

A presente declaração de conformidade é emitida sob a exclusiva responsabilidade do fabricante.

Marcq en Baroeul, 25 / 05 / 2020
Frank Collier em nome de MGTS Conception



Wayscral – MGTS
MGTS SA
12, avenue des Morgines
CH- 1213 Petit-Lancy SWITZERLAND
www.wayscral.com

Für Deutschland
Importiert von: ATU Auto-Teile-Unger
Handels GmbH & Co.KG, Dr.-Kilian-Str.11,
D-92637 Weiden i.d.Opf