

# miq+ ONE360°

Gr. 0+/1/2/3, 0-36 kg

FR

EN

ES

PT

IT

Merci d'avoir acheté notre siège enfant One360°. Si vous avez besoin d'aide avec ce produit, veuillez contacter notre service clientèle.

## APPLICATION

- Ce produit est adapté aux enfants du groupe ECE **0+ / 1 / 2 / 3**, gamme de poids : 0-36 kg. Tranche d'âge : 0-12 ans.
- **Le groupe 0+** est destiné aux enfants pesant de 0 à 13 kg. Le siège auto pour bébé est monté dans la voiture avec la ceinture 3 points ou avec les connecteurs Isofix et le Top-Tether.
- **Le groupe 1** est destiné aux enfants pesant de 9 à 18 kg. Le siège auto pour bébé est orienté face à la route et est fixé dans la voiture avec la ceinture 3 points ou 3 points et les connecteurs Isofix. L'utilisation dos à la route jusqu'à 18 kg avec Isofix et Top-Tether est également autorisée. L'enfant est attaché par le harnais de sécurité à 5 points du siège auto pour bébé.
- **Les groupes 2 et 3** sont destinés aux enfants de 15 à 36 kg. Le système de harnais à 5 points du siège d'auto pour enfant est retiré. Le siège auto pour enfant est orienté face à la route et est monté dans la voiture via les connecteurs Isofix. L'enfant est attaché avec la ceinture à 3 points de la voiture. Alternativement, le siège auto pour enfant peut être fixé directement par la ceinture 3 points de la voiture sans connecteurs Isofix.
- Il est recommandé d'installer le siège auto sur la banquette arrière du véhicule. NE PAS fixer le siège d'enfant pour une utilisation dos à la route dans le groupe ECE 0+ sur un siège passager équipé d'un airbag. Sauf si l'airbag peut être désactivé. Pour plus d'informations, veuillez vous reporter au mode d'emploi du véhicule.
- Ce siège d'auto pour enfants convient uniquement aux véhicules équipés de connecteurs ISOFIX et de ceintures de sécurité 3 points selon ECE R16 ou autres normes équivalentes.

Le tableau suivant donne des informations sur les dispositifs et méthodes de fixation :

Groupe ECE	Direction de montage	Méthode de montage	Type	Taille Isofix
0+	Dos à la route	Isofix + Top-Tether	Semi-universal	D
0+	Dos à la route	Ceinture 3 points de la voiture	Universal	-
1	Dos à la route	Isofix + Top-Tether	Semi-universal	D
1	Face à la route	Ceinture 3 points de la voiture + Isofix	Semi-universal	-
1	Face à la route	Ceinture 3 points de la voiture	Universal	-
2/3	Face à la route	Ceinture 3 points de la voiture	Universal	-
2/3	Face à la route	Ceinture 3 points de la voiture + Isofix	Semi-universal	-

## AVERTISSEMENT

- Ce siège auto est un dispositif de retenue «Universel» pour enfant. Homologué selon le règlement N°44/04. Il est adapté à une utilisation générale dans les véhicules, et compatible avec la plus grande majorité (sauf exception) des sièges de véhicules.
- La parfaite compatibilité est plus facilement obtenue lorsque le constructeur du véhicule déclare que ses véhicules sont adaptés à recevoir des dispositifs de retenue „Universel“.
- Ce dispositif de retenue est classé «Universel», selon les critères d'homologation les plus stricts, par rapport aux modèles précédents qui ne correspondent plus à ces nouvelles dispositions.
- Adaptable uniquement sur les véhicules munis de ceintures de sécurité à 3 points d'ancrage, fixes ou avec enrouleurs, homologuées selon le règlement UN/ECE N° 16 ou autre norme équivalente.
- Ceci est un DISPOSITIF DE RETENUE POUR ENFANTS 'SEMI-UNIVERSEL'. Il est homologué suivant le règlement n°44, série d'amendements 04. Ce dispositif de retenue peut uniquement être utilisé dans les véhicules mentionnés dans la liste jointe des véhicules approuvés.
- Adaptable uniquement sur les véhicules munis de ceintures de sécurité à 3 points d'ancrage, fixes ou avec enrouleurs, homologuées selon le règlement UN/ECE N°16 ou autre norme équivalente.

**En cas d'incertitude, contacter le fabricant du dispositif de retenue, ou votre revendeur.**

## ATTENTION

- Veuillez lire attentivement ce manuel avant de l'utiliser et le conserver pour référence future afin d'assurer la sécurité de votre enfant. Le non-respect des instructions de ce manuel peut entraîner des blessures graves pour votre enfant.
- Le siège enfant ne peut être utilisé qu'avec son propre système de harnais 5 points pour les enfants de moins de 18 kg (Groupe 0+ et Groupe 1).
- Le siège enfant ne peut pas être utilisé avec le système de harnais 5 points pour les enfants pesant 18 kg ou plus (Groupe 2 / 3).
- Le siège enfant peut être installé avec la fixation Isofix dos ou face à la route. Important – Ne l'installez pas face à la route avant que le poids de l'enfant dépasse 9 kg.
- Pour l'installation Isofix : Assurez-vous de lire le manuel du constructeur automobile.
- N'utilisez pas de points de contact porteurs autres que ceux décrits dans les instructions et marqués dans le dispositif de retenue pour enfants.
- N'utilisez pas ce siège enfant à la maison. Il n'a pas été conçu pour être utilisé à la maison et ne doit donc être utilisé que dans votre voiture.
- Ne laissez jamais votre enfant sans surveillance sur le siège.
- Ne placez pas le siège enfant dos à la route sur un siège passager équipé d'un airbag. Cela peut entraîner la mort ou des blessures graves.
- Le siège enfant doit être remplacé s'il a été soumis à de fortes charges lors d'un accident.
- Pour des raisons de sécurité, le siège enfant doit être fixé dans le véhicule même si votre enfant n'est pas assis dans le siège enfant.
- Assurez-vous toujours que toutes les sangles qui maintiennent le support du siège sur le véhicule sont bien serrées et que toutes les sangles qui maintiennent l'enfant sont adaptées au corps de l'enfant. Veillez également à ce que les différentes sangles ne soient pas vrillées.
- Les bagages ou autres articles susceptibles de causer des blessures en cas de collision doivent être correctement arrimés.
- Les objets rigides et les parties en plastique d'un dispositif de retenue pour enfants doivent être placés et installés de telle manière qu'ils ne puissent pas être coincés par un siège ou une porte de véhicule mobile dans la vie quotidienne.
- Il est important que les sangles sous-abdominales soient portées aussi bas que possible pour bien maintenir le bassin. Pour éviter tout risque de chute, votre enfant doit toujours être attaché.
- Il est dangereux d'apporter des modifications ou des ajouts au dispositif sans le consentement de l'autorité responsable. Le non-respect des instructions d'installation du fabricant du dispositif de retenue pour enfants est également dangereux.
- Ce siège enfant a été conçu pour les nouveau-nés et les enfants pesant jusqu'à 36 kg. Ne surchargez jamais le siège enfant en y transportant plus d'un enfant ou des charges supplémentaires.
- Le dispositif de retenue pour enfants ne doit pas être utilisé sans housse de siège.
- La housse de siège ne doit pas être remplacée par une autre housse que celle recommandée par le fabricant, car elle fait partie intégrante du dispositif de retenue.

# PIÈCES DE SIÈGE

## Vue de face



## Vue arrière

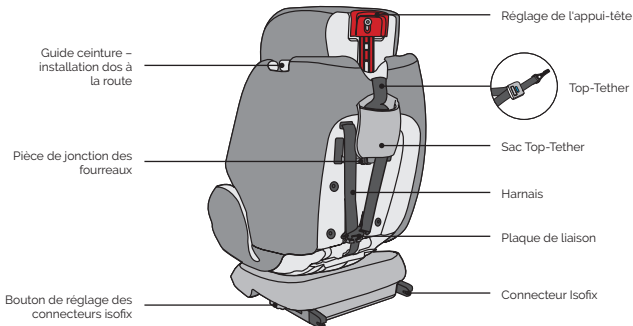

## UTILISATION DU SIÈGE D'AUTO POUR ENFANT

### Réglage de l'angle d'inclinaison du siège auto

- Utilisez une main pour actionner le levier de réglage d'angle rouge sur la partie inférieure avant de la coque du siège.
- L'autre main maintient le dossier de la coque du siège et règle l'angle.
- La position allongée maximum s'applique uniquement dos à la route, la position verticale maximum uniquement face à la route.



Face à la route seulement



Dos à la route seulement

### Rotation du siège auto

- Tirez le levier à l'avant du siège d'une main, tournez la coque du siège de l'autre main. Pendant que la coque du siège tourne, le levier peut être relâché.
- Il y a 4 positions de verrouillage à 90°, 180°, 270° et 0°/360° dans la direction de la base. Si la coque du siège se trouve dans l'une de ces positions, elle est encliquetée en place.
- La position face à la route est pour les enfants des groupes 1, 2 et 3 et la position dos à la route pour les enfants des groupes 0+ et 1.

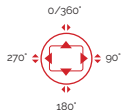

## Réglage de la tension du harnais

- Pour desserrer le harnais, appuyez d'une main sur le bouton rouge de l'ajusteur central.
- De l'autre main, tenez la boucle avec les sangles attachées, puis tirez-la.
- Pour tendre le harnais, tirez sur la sangle de réglage avant.



## Réglage de la hauteur de l'appui-tête

- Relâchez la sangle et tirez le levier rouge à l'arrière de l'appui-tête à la bonne hauteur pour régler l'appui-tête.
- Relâchez le levier et assurez-vous que l'appui-tête est verrouillé.

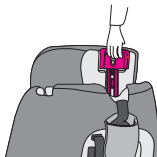

## Ouverture / fermeture de la ceinture

- Pour déverrouiller le harnais, appuyez sur le bouton rouge de la boucle et séparez les deux languettes de la boucle.
- Pour verrouiller le harnais, connectez d'abord les 2 languettes de boucle, puis insérez-les ensemble dans la boucle.



## Démontage du système de harnais

- Desserrez le harnais.
- Déverrouillez le harnais et les forreaux à l'arrière, puis retirez le système de harnais.

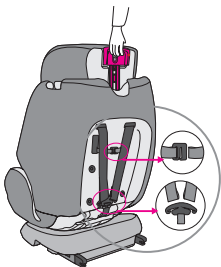

## Installation avec Isofix

- Insérez les aides d'insertion jaunes entre le dossier et l'assise et dans les supports Isofix.
- S'assurer que le côté plat est tourné vers le bas. Ceci n'est pas nécessaire si le véhicule est déjà équipé d'aides à l'insertion fixes.
- Appuyez sur les deux boutons de connecteurs Isofix latéraux pour étendre la longueur des connecteurs Isofix.
- Insérez les connecteurs Isofix dans les aides à l'insertion et appuyez sur jusqu'à ce que vous entendiez un déclic.
- L'affichage des deux côtés ne devient vert que lorsque les connexions sont effectuées. Appuyez le siège d'auto pour enfant contre le dossier jusqu'à ce qu'il soit bien en place.

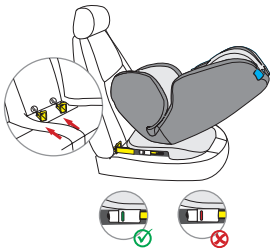

## Installation avec Top-Tether

- Sortez la sangle Top-Tether de sa poche.
- Pour libérer le Top-Tether, appuyez d'une main sur le bouton de réglage gris et tirez d'une autre main sur le côté de l'ancrage de la ceinture à la longueur voulue.
- Pour fixer le Top-Tether, accrochez l'ancrage au point de fixation du véhicule et tendez-le au maximum. L'indicateur ne devient vert que lorsque la ceinture est verrouillée.

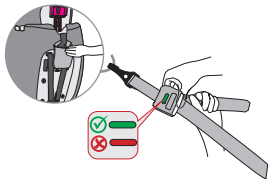

# INSTALLATION DU SIÈGE D'AUTO POUR ENFANT

## Groupe 0+ / 1 (dos à la route)

(Pour les enfants de 0 à 18 kg)

- Appuyez sur les deux boutons de connecteurs Isofix latéraux pour étendre la longueur des connecteurs Isofix.
  - Insérez les connecteurs Isofix dans les aides à l'insertion et appuyez jusqu'à ce qu'ils s'enclenchent en place.
  - L'affichage des deux côtés ne devient vert que lorsque les connexions sont effectuées. Tirez le siège d'auto pour enfants vers le dossier jusqu'à ce qu'il soit bien en place.

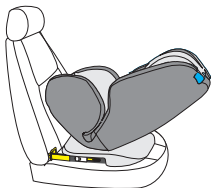

- Sortez la sangle Top-Tether de sa poche.
  - Pour libérer la sangle Top-Tether, appuyez d'une main sur le bouton de réglage gris et tirez d'une autre main sur le côté de l'ancrage de la ceinture à la longueur voulue.
  - Tirez la sangle Top-Tether à travers le guide de sangle marqué en bleu sur l'appuie-tête.
  - Fixez l'ancrage au point de fixation situé à l'arrière du siège du véhicule.
  - Tirez sur la sangle Top-Tether en tirant de l'autre côté de la sangle. Assurez-vous que l'indicateur est vert.

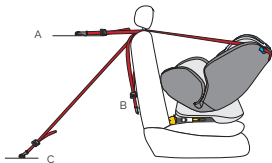

- S'il n'y a pas de système Isofix sur le véhicule, utilisez la ceinture 3 points de la voiture.
  - Tirez la ceinture de sécurité de la voiture à la longueur maximale.
  - Faites passer la ceinture de sécurité par le guide de ceinture bleu situé sur la partie supérieure arrière du siège d'auto pour enfants.
  - Faites passer la ceinture sous-abdominale par les deux guides latéraux, sous l'insert confort.
  - Bouclez la ceinture de sécurité. S'assurer que la ceinture de sécurité n'est pas vrillée.
  - Serrez la ceinture de sécurité du véhicule autant que possible et vérifiez que le siège d'auto pour enfants est bien en place.
  - ATTENTION** : La position dos à la route, sécurisée par la ceinture 3 points du véhicule, n'est autorisée que pour le groupe 0+ (soit jusqu'à 13 kg).

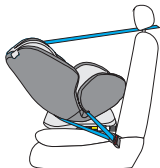
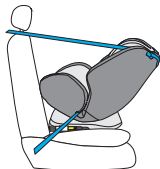

- 4
- Le coussin pour bébé et le coussin de confort conviennent aux bébés de moins de 6 kg.
  - Avec un poids de 6-13 kg, l'insert pour bébé n'est pas nécessaire.
  - Ajustez la hauteur de l'appuie-tête à la taille de l'enfant.
- 5
- Inclinez le siège auto au maximum et tournez-le vers la portière de la voiture.
  - Déverrouillez la boucle du harnais pour enfant et placez les sangles à l'extérieur du siège.
  - Placez l'enfant dans le siège d'auto pour enfant.
  - Réglez la hauteur de l'appuie-tête de manière à ce que la bandoulière reste libre.
  - Refermez la boucle de ceinture jusqu'à ce que vous entendiez un „clic”.
  - Tirez sur la sangle de réglage avant pour serrer les sangles. S'assurer que les courroies ne sont pas tordues.
  - Tourner le siège vers l'arrière. Vérifiez que le siège auto pour enfant est verrouillé dans cette position.



## Groupe 1 (face à la route)

(Pour les enfants de 9 à 18 kg)

### Variante d'installation : Isofix + harnais 3 points

- 1
- Placez le siège d'auto pour enfant sur le siège du véhicule en position face à la route.
  - Appuyez sur les deux boutons de connecteurs Isofix latéraux pour étendre la longueur des connecteurs Isofix.
  - Insérez les connecteurs Isofix dans les aides à l'insertion et appuyez sur jusqu'à ce que vous entendiez un déclic.
  - L'affichage des deux côtés ne devient vert que lorsque les connexions sont effectuées. Appuyez le siège d'auto pour enfant contre le dossier jusqu'à ce qu'il soit bien en place.



- 2
- Guidez la ceinture de sécurité 3 points de la voiture à travers les bretelles arrière et à travers le guide de la ceinture de sécurité du siège auto pour enfants. Fermez la boucle de la ceinture de sécurité 3 points de la voiture.
  - Veillez à ce que la sangle d'épaule passe sur la partie supérieure du dossier du siège d'auto pour enfants.
  - Assurez-vous que la ceinture sous-abdominale passe par le côté du dossier.
  - S'assurer que la ceinture de sécurité n'est pas vrillée.
  - Tendez la ceinture de sécurité de la voiture autant que possible et vérifiez que le siège est bien en place.

La ceinture de sécurité de la voiture passe à travers le système de ceinture et derrière l'insert confort.

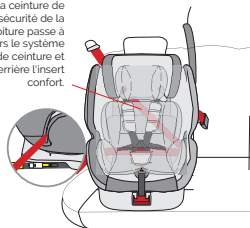

- 3
- Déverrouillez la boucle du siège d'auto pour enfant et placez les sangles à l'extérieur du siège.
  - Placez l'enfant dans le siège d'auto pour enfant.
  - Réglez la hauteur de l'appuie-tête de manière à ce que la bandoulière reste libre.
  - Refermez la boucle de ceinture jusqu'à ce que vous entendiez un «clic».
  - Tirez sur la sangle de réglage avant pour serrer le harnais. S'assurer que les sangles ne sont pas tordues.
  - Ajustez les fourreaux de façon à ce qu'ils reposent confortablement sur la poitrine et les épaules de l'enfant.

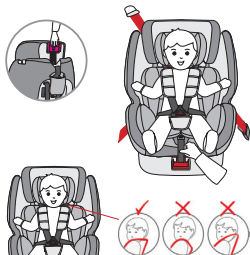

- 4
- Retirez le coussin de bébé sous le coussin réducteur en position avant, s'il vous plaît.
  - Le coussin réducteur est destiné aux enfants de 9 à 13 kg.
  - Selon la taille de l'enfant, le coussin réducteur peut être enlevé dès que l'enfant pèse entre 13 et 18 kg.

## Variante de montage : harnais 3 points

- Placez le siège d'auto pour enfant sur le siège du véhicule en position face à la route.
  - Guidez la ceinture de sécurité 3 points de la voiture à travers les bretelles arrière et à travers le guide de la ceinture de sécurité du siège auto pour enfants. Fermez la boucle de la ceinture de sécurité 3 points de la voiture.
  - Veillez à ce que la sangle d'épaule passe sur la partie supérieure du dossier du siège d'auto pour enfants.
  - Assurez-vous que la ceinture sous-abdominale passe par le côté du dossier.
  - S'assurer que la ceinture de sécurité n'est pas vrillée.
  - Tendez la ceinture de sécurité de la voiture autant que possible et vérifiez que le siège est bien en place.

La ceinture de sécurité de la voiture passe à travers le système de ceinture et derrière l'insert confort.

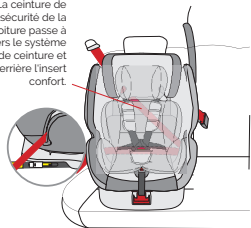

- Déverrouillez la boucle du siège d'auto pour enfant et placez les sangles à l'extérieur du siège.
  - Placez l'enfant dans le siège d'auto pour enfant.
  - Réglez la hauteur de l'appui-tête de manière à ce que la bandoulière reste libre.
  - Refermez la boucle de ceinture jusqu'à ce que vous entendiez un „clic“.
  - Tirez sur la sangle de réglage avant pour serrer le harnais. S'assurer que les sangles du harnais ne sont pas vrillées.
  - Ajustez les fourreaux de façon à ce qu'ils reposent confortablement sur la poitrine et les épaules de l'enfant.

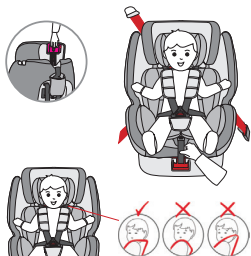

- Retirez le coussin de bébé sous le coussin réducteur en position avant, s'il vous plaît.
  - Le coussin réducteur est destiné aux enfants de 9 à 13 kg.
  - Selon la taille de l'enfant, le coussin réducteur peut être enlevé dès que l'enfant pèse entre 13 et 18 kg.

## Groupe 2 / 3

(Pour les enfants de 15-36 kg)

- Desserrez le harnais, enlevez le système de harnais et le rembourrage de leurs supports métalliques à l'arrière du siège d'auto pour enfants et guidez-les vers l'avant à travers le siège d'auto pour enfants.
  - Retirez les fourreaux et les boucles de ceinture de la ceinture.
  - Repliez la ceinture de manière à ce qu'elle puisse être rangée derrière le couvercle dans l'évidement du dossier.
  - Pour retirer la boucle de ceinture, faites passer la ceinture à travers le point d'attache en forme de H.
  - Conservez toutes les pièces démontées dans un endroit sûr.

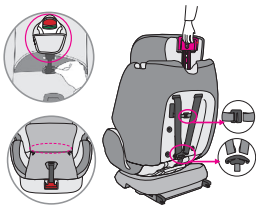

- Placez le siège d'auto pour enfant sur le siège du véhicule en position face à la route.
  - Appuyez sur les deux boutons de connecteurs Isofix latéraux pour étendre la longueur des connecteurs Isofix.
  - Insérez les connecteurs Isofix dans les aides à l'insertion et appuyez jusqu'à ce qu'ils s'enclenchent en place.
  - L'affichage des deux côtés ne devient vert que lorsque les connexions sont effectuées. Poussez le siège d'auto pour enfants vers le dossier jusqu'à ce qu'il soit bien en place.



- Placez l'enfant dans le siège d'auto pour enfant.
  - Réglez la hauteur de l'appuie-tête de manière à ce que le guide de ceinture de sécurité rouge sous l'appuie-tête reste libre.
  - Faites passer la ceinture de sécurité de la voiture à travers le guide de ceinture rouge sous l'appuie-tête du siège d'auto pour enfants.
  - Assurez-vous que la ceinture sous-abdominale passe sur le côté du siège d'auto pour enfants.
  - Veillez à ce que la ceinture sous-abdominale, en particulier, soit bien tendue et passe aussi profondément que possible sur le bassin de l'enfant.
  - Bouclez la ceinture de sécurité à 3 points. Veillez à ce que la ceinture de sécurité à 3 points ne soit pas vrillée.
  - Tendez la ceinture de sécurité à 3 points du véhicule aussi fermement que possible et vérifiez que le siège d'auto pour enfants est bien en place.

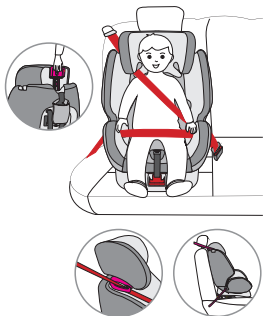

## NETTOYAGE

Ce produit a été conçu dans un souci de sécurité, de confort et de fonctionnalité. Veuillez prendre le temps de lire attentivement ce manuel avant d'utiliser ce produit et de le conserver dans un endroit sûr pour référence ultérieure.

N'utilisez pas de solvants, de nettoyeurs abrasifs ou de produits de nettoyage agressifs pour assurer l'utilisation à long terme de votre siège d'auto pour enfants. Vérifiez la durabilité du tissu et des coutures après chaque lavage. Lorsque vous lavez le tissu, suivez attentivement les instructions figurant sur l'étiquette (voir ci-dessous).



Laver à 30°C,  
cycle doux



NE PAS repasser



NE PAS javelliser



NE PAS nettoyer à sec



Séchage au tambour à  
basse température

## MAINTENANCE

Vérifiez régulièrement l'état de l'appareil pour vous assurer qu'il n'est pas endommagé. Ne pas utiliser en cas de dommages et tenir hors de portée des enfants.

En cas de problème, veuillez contacter le **service clientèle de TeamTex au +33(04) 72469898.**

**TeamTex**  
**Rue de Claret**  
**38230 Charvieu**  
**France**

Thank you for purchasing our One360° child seat. If you need help with this product, please contact our customer service.

## APPLICATION

- This product is applicable for children in the ECE group **0+ / 1 / 2 / 3**. Weight range: 0-36 kg. Age range: 0-12 years.
- **Group 0+** is for children weighing 0-13 kg. The baby car seat is mounted rear facing in the car with a 3-point belt or with Isofix connectors and the Top-Tether.
- **Group 1** is for children weighing 9-18 kg. The baby car seat is forward facing and is attached to the car with a 3-point belt or 3-point belt and Isofix. Rear facing use up to 18 kg with Isofix and Top-Tether is also permitted. The child is fastened with the 5-point belt of the baby car seat.
- **Groups 2 and 3** are for children weighing 15-36 kg. The 5-point belt system of the child car seat is removed. The child car seat is directed forwards and is mounted on the car via the Isofix connectors. The child is fastened by the 3-point belt of the car. Alternatively, the child car seat can be secured directly by the car's 3-point belt without Isofix connectors.
- It is recommended to install the car seat on the rear seat of the vehicle. For rearward use in ECE Group 0+, DO NOT attach the child seat to the front seat where there is an airbag, unless the airbag can be deactivated. Refer to the vehicle operating manual for more information.
- This child car seat is only suitable for vehicles equipped with Isofix connectors as well as 3-point safety belts according to ECE R16 or other equivalent standards.

The following table provides information about the fastening devices and methods:

ECE Group	Installation direction	Installation method	Type	Isofix size
0+	Rear facing	Isofix + Top-Tether	Semi-universal	D
0+	Rear facing	3-point belt of the car	Universal	-
1	Rear facing	Isofix + Top-Tether	Semi-universal	D
1	Forwards	3-point belt of the car + Isofix	Semi-universal	-
1	Forwards	3-point belt of the car	Universal	-
2/3	Forwards	3-point belt of the car	Universal	-
2/3	Forwards	3-point belt of the car + Isofix	Semi-universal	-

## WARNING

- This car seat is a "Universal" child restraint system. It has been approved in accordance with regulation N°44/04, and is suitable for general use in vehicles and is compatible with the majority (some exceptions) of vehicle seats.
- It is more likely that the seat is perfectly compatible if the vehicle manufacturer states that its vehicles are suitable for taking "Universal" child restraint systems.
- This restraint system is classified as "Universal" in accordance with the strictest approval criteria, whereas earlier models do not correspond to these new provisions.
- It can only be adapted to vehicles with 3-point safety belts that are either fixed or have a roller mechanism and that have been approved compliant with the UN/ ECE N° 16 or other equivalent standards.
  
- This is a 'SEMI-UNIVERSAL' SAFETY RESTRAINT DEVICE FOR CHILDREN. It is compliant with Regulation 44/04 and may only be used in vehicles specified in the adjoining list of approved vehicles.
- It can only be fitted on vehicles with 3-point safety belts, whether fixed or inertia-reel, compliant with UN/ECE N°16 or an equivalent standard.

**If in doubt, please contact the car seat manufacturer or the retailer.**

## WARNING

- Please read this manual carefully before use and keep it for future reference to ensure the safety of your child. Failure to follow the instructions in this manual may result in serious injury to your child.
- The child seat can only be used with its own 5-point belt system for children under a body weight of 18 kg (Group 0+ and Group 1).
- The child seat cannot be used with the 5-point belt system for children weighing 18 kg or more (Group 2 / 3).
- The child seat can be installed with the Isofix fastening facing backwards and forwards. Important – Do not install in a forward direction until the child's weight exceeds 9 kg.
- For Isofix installation: Be sure to read the car manufacturer's manual.
- Do not use bearing contact points other than those described in the instructions and marked in the child restraint system.
- Do not use this child seat at home. It is not designed for home use and should only be used in your car.
- Never leave your child unattended on the seat at any time.
- Do not place the rear-facing child seat on the front seat with airbag. This may result in death or serious injury.
- The child seat should be replaced if it has been subjected to heavy loads in an accident.
- For safety reasons, the child seat must be fixed in the vehicle even if your child is not sitting in the child seat.
- Always make sure that all belts holding the child seat to the vehicle are tight and that all belts holding the child back are adapted to the child's body. Also make sure that the belts are not twisted.
- Baggage or other items that may cause injury in the event of a collision must be properly secured.
- The rigid objects and plastic parts of a child restraint system shall be placed and installed in such a way that they cannot be trapped by a movable seat or vehicle door in everyday use.
- It is important that secures the waist strap firmly. To avoid the risk of falling, your child should always be fastened.
- It is dangerous to make changes or additions to the device without the consent of the responsible authority. Ignoring the installation instructions of the child restraint system from the manufacturer is also dangerous.
- This child seat has been designed for newborns and children weighing up to 36 kg. Never overload the child seat by carrying more than one child or additional loads.
- The child restraint must not be used without the seat cover.
- The seat cover must not be replaced by another than the one recommended by the manufacturer, as the seat cover is an integral part of the restraint performance.

## SEAT PARTS

## Front view



## Rear view

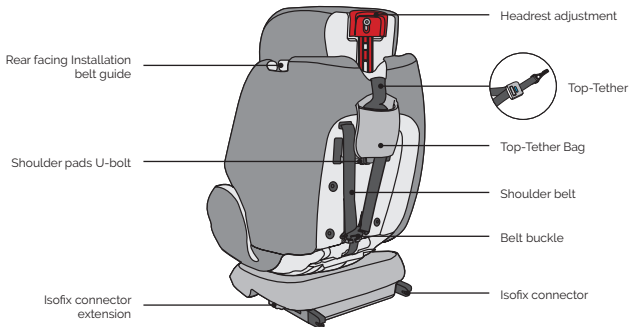

## USE OF THE CHILD CAR SEAT

### Adjusting the tilt angle of the car seat

- Use one hand to operate the red angle adjustment lever on the lower front of the seat shell.
- The other hand holds the back of the seat shell and adjusts the angle.
- The maximum angle applies only to the rearward position, the upright angle only to the forward position.



Forward facing only



Rear facing only

### Rotation of the car seat

- Pull the lever at the front of the seat with one hand, turn the seat shell with the other hand. While the seat shell is rotating, the lever can be released.
- There are 4 locking positions at 90°, 180°, 270° and 0°/360° in the direction of the base. If the seat shell is in one of these positions, it is clicked into place.
- The forward position is for children in groups 1, 2 and 3. The rearward position is for infants in groups 0+ and 1.

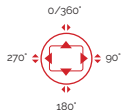

## Adjustment of the belt

- To release the belt, press the red button of the front belt adjustment with one hand.
- With the other hand, hold the buckle with the straps attached and then loosen it.
- To fasten the belt, pull the front adjustment strap.



## Adjusting the headrest height

- Release the harness and pull the red lever on the back of the headrest to the correct height to adjust the headrest.
- Release the lever and make sure that the headrest is locked.

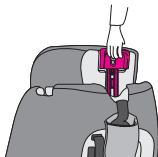

## Opening / closing the belt

- To unlock the harness, press the red button on the buckle and separate the two buckle tongues.
- To lock the belt, first connect the 2 buckle tongues and then insert them together into the buckle.



## Removing the belt systems

- Loosen the belt.
- Unlock the harness and shoulder pads on the back and then remove the belt system.

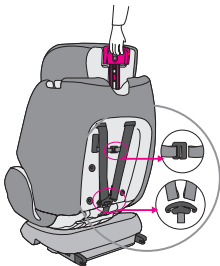

## Installation with Isofix

- Push the yellow insertion aids through the slot in the upholstery between backrest and seat and into the Isofix brackets.
- Make sure the flat side is facing down. This is not necessary if the vehicle already has fixed insertion aids.
- Press both side Isofix connector buttons to extend the Isofix connectors in length.
- Insert the Isofix connectors into the insertion aids and press until you hear them click into place.
- The display on both sides only turns green when the connections are made. Press the child car seat against the backrest until it is secure.

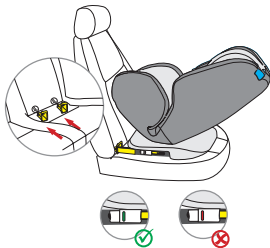

## Installation with Top-Tether

- Take the top tether out of the pocket.
- To release the top tether, press the grey adjustment button with one hand and pull the side of the belt anchor to the required length with the other hand.
- To attach the Top-Tether, attach the anchor to the attachment point on the car seat and pull it as tightly as possible. The indicator does not turn green until the belt is locked.

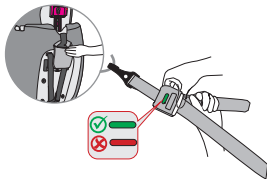

## INSTALLATION OF THE CHILD CAR SEAT

### Group 0+ / 1 (reward facing)

(For children from 0-18 kg)

- Press both side Isofix connector buttons to extend the Isofix connectors in length.
  - Insert the Isofix connectors into the insertion aids and press until they click into place.
  - The display on both sides only turns green when the connections are made. Pull the child car seat towards the backrest until it stands securely.

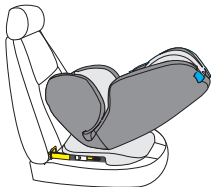

- Take the Top-Tether out of the pocket.
  - To release the Top-Tether, press the grey adjustment button with one hand and pull the side of the belt anchor to the required length with the other hand.
  - Pull the upper belt through the belt guide marked blue on the headrest.
  - Attach the anchor to the attachment point on the rear of the car seat.
  - Tighten the top tether by pulling on the other side of the strap. Make sure the indicator is green.

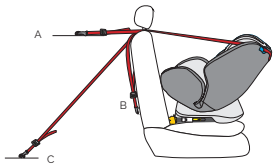

- If there is no Isofix system on the vehicle, use the 3-point harness of the car.
  - Pull the car's seat belt to the maximum length.
  - Guide the seat belt through the blue belt guide on the rear top of the child car seat.
  - Guide the lap belt through both side guides, under the comfort insert.
  - Close the seat belt with the buckle on the car seat. Make sure that the seat belt is not twisted.
  - Tighten the vehicle's seat belt as much as possible and check that the child car seat is securely positioned.
  - ATTENTION:** The rearward-facing position, secured by the vehicle's 3-point belt, is **ONLY permissible for group 0+.**

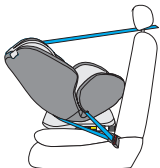
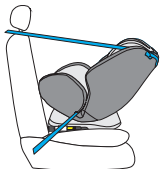

- 4
- The baby pad and the comfort pad are suitable for infants under 6 kg.
  - With a body weight of 6-13 kg the baby insert is not necessary.
  - Adjust the height of the headrest to the size of the child.

- 5
- Place the child car seat on the car seat, adjust it to the maximum angle and turn it towards the car door.
  - Unlock the buckle of the child car seat and place the belts on the outside of the seat.
  - Place the child in the child car seat.
  - Adjust the height of the headrest so that the shoulder belt remains free.
  - Close the belt buckle again until you hear a „click“.
  - Pull the front adjustment strap to tighten the belts. Make sure that the belts are not twisted.
  - Turn the seat to the rear facing position. Check that the child car seat is locked in this position.



## Group 1 (forward facing)

(For children from 9-18 kg)

### Installation variant: Isofix + 3-point belt

- 1
- Place the child car seat on the car seat and adjust it to the forward facing position.
  - Press both side Isofix connector buttons to extend the Isofix connectors in length.
  - Insert the Isofix connectors into the insertion aids and press until you hear them click into place.
  - The display on both sides only turns green when the connections are made. Press the child car seat against the backrest until it is secure.



- 2
- Guide the 3-point seat belt of the car through the rear shoulder belts and through the belt guide of the child car seat. Close the buckle of the car's 3-point seat belt.
  - Make sure that the shoulder belt runs over the upper part of the backrest of the child car seat.
  - Make sure that the lap belt runs through the side of the backrest.
  - Make sure that the seat belt is not twisted.
  - Tighten the car seat belt as much as possible and check that the seat is securely seated.

The safety belt of the car runs through the belt system and behind the comfort insert.

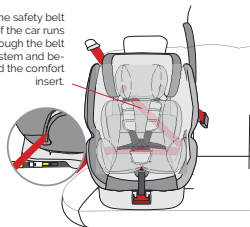

- 3
- Unlock the buckle of the child car seat and place the belts on the outside of the seat.
  - Place the child in the child car seat.
  - Adjust the height of the headrest so that the shoulder belt remains free.
  - Close the belt buckle again until you hear a „click“.
  - Pull the front adjustment belt to tighten the belts. Make sure that the belts are not twisted.
  - Adjust the shoulder pads so that they lie comfortably on the child's chest and shoulders.

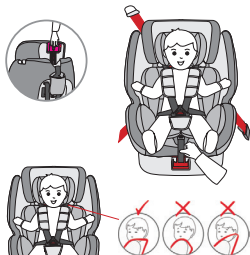

- 4
- Please remove the baby pad under the comfort pad in the forward position.
  - The comfort insert is for children from 9-13 kg.
  - Depending on the size of the child, the comfort insert can be removed as soon as the child weighs between 13-18 kg.

## Installation variant: 3-point belt

- Place the child car seat on the car seat and adjust it to the forward facing position.
  - Guide the 3-point seat belt of the car through the rear shoulder belts and through the belt guide of the child car seat. Close the buckle of the car's 3-point seat belt.
  - Make sure that the shoulder belt runs over the upper part of the backrest of the child car seat.
  - Make sure that the lap belt runs through the side of the backrest.
  - Make sure that the seat belt is not twisted.
  - Tighten the car seat belt as much as possible and check that the seat is securely seated.

The safety belt of the car runs through the belt system and behind the comfort insert.

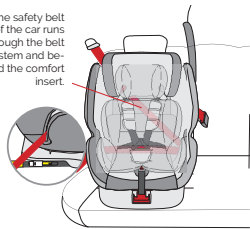

- Unlock the buckle of the child car seat and place the straps on the outside of the seat.
  - Place the child in the child car seat.
  - Adjust the height of the headrest so that the shoulder belt remains free.
  - Close the belt buckle again until you hear a „click“.
  - Pull the front adjustment belt to tighten the belts. Make sure that the belts are not twisted.
  - Adjust the shoulder pads so that they lie comfortably on the child's chest and shoulders.

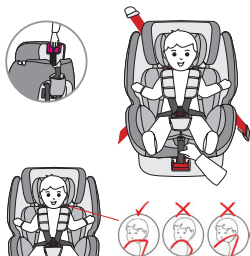

- Please remove the baby pad under the comfort pad in the forward position.
  - The comfort insert is for children from 9-13 kg.
  - Depending on the size of the child, the comfort insert can be removed as soon as the child weighs between 13-18 kg.

## Group 2 / 3

(For children from 15-36 kg)

- Loosen the belt, thread the belt system and the padding out of their metal brackets on the back of the child car seat and guide them through the child car seat to the front.
  - Remove the shoulder pads and belt buckles from the belt.
  - Fold the belt together so that it can be stored behind the cover in the recess on the backrest.
  - To remove the belt buckle, thread the belt through the H-shaped attachment point.
  - Keep all removed parts in a safe place.

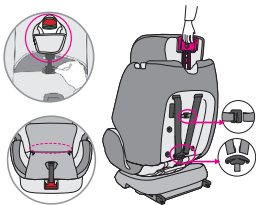

- Place the child car seat on the car seat and place it in the forward facing position.
  - Press both side Isofix connector buttons to extend the Isofix connectors in length.
  - Insert the Isofix connectors into the insertion aids and press until they click into place.
  - The display on both sides only turns green when the connections are made. Pull the child car seat towards the backrest until it stands securely.



- Place the child in the child car seat.
  - Adjust the height of the headrest so that the red seatbelt guide under the headrest remains free.
  - Guide the car's seat belt through the red belt guide under the headrest of the child car seat.
  - Make sure that the lap belt runs through the side of the child car seat.
  - Make sure that the lap belt in particular is tight and runs as low as possible over the child's pelvis.
  - Close the 3-point safety belt with the buckle on the car seat. Take care that the 3-point safety belt is not twisted.
  - Pull the vehicle's 3-point safety belt as tightly as possible and check that the child car seat is securely positioned.

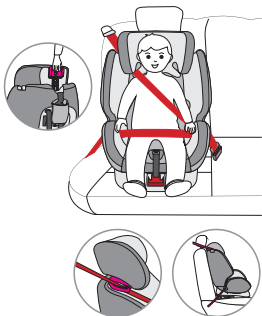

## CLEANING

This product has been designed with safety, comfort and functionality in mind. Please take the time to read this manual carefully before using this product and keep it in a safe place for future reference.

Do not use solvents, abrasive cleaners or aggressive cleaning agents to ensure long-term use of your child car seat. Check the durability of the fabric and seams after each wash. When washing the fabric, follow the instructions on the label (see below) carefully.



Wash at 30°C,  
gentle cycle



DO NOT iron



DO NOT bleach



DO NOT dry clean



Drum drying at low  
temperature

## MAINTENANCE

Regularly check the condition of the product for possible damage. In case of damage, do not use and keep out of the reach of children.

If you have any problems, please contact **TeamTex Customer Service at +33 (04) 72469898.**

**TeamTex**  
**Rue de Claret**  
**38230 Charvieu**  
**France**

Gracias por comprar nuestro asiento infantil One360°. Si necesita ayuda con este producto, póngase en contacto con nuestro servicio de atención al cliente.

## APLICACIÓN

- Este producto es aplicable para niños del grupo ECE **0+ / 1 / 2 / 3**. Rango de peso: 0-36 kg. Rango de edad: 0-12 años.
- **El grupo 0+** es para niños de 0 a 13 kg. La silla de coche para bebé se monta en el coche con un cinturón de 3 puntos o con conectores ISOFIX y el Top-Tether.
- **El grupo 1** es para niños de 9 a 18 kg. El asiento de coche del bebé se dirige hacia adelante y se fija al coche con un cinturón de 3 puntos o un cinturón de 3 puntos e Isofix. También se permite el uso inverso de hasta 18 kg con Isofix y Top-Tether. El niño es atado a través del cinturón de seguridad de 5 puntos del asiento del bebé.
- **Los grupos 2 y 3** son para niños de 15 a 36 kg. El sistema de cinturones de seguridad de 5 puntos del asiento infantil se retira. El asiento infantil está orientado hacia adelante y se monta en el automóvil mediante conectores Isofix. El niño está sujeto al cinturón de 3 puntos del coche. Como alternativa, el asiento infantil para automóvil puede fijarse directamente con el cinturón de tres puntos del automóvil sin necesidad de conectores Isofix.
- Se recomienda instalar el asiento de seguridad en el asiento trasero del vehículo. NO fije el asiento infantil para uso hacia atrás en el Grupo ECE 0+ en el asiento delantero donde haya un airbag. A menos que el airbag se pueda desactivar. Para más información, consulte el manual de instrucciones del vehículo.
- Esta silla infantil sólo es adecuada para vehículos equipados con conectores Isofix y cinturones de seguridad de 3 puntos de acuerdo con la norma ECE R16 u otras normas equivalentes.

La siguiente tabla proporciona información sobre los dispositivos y métodos de fijación:

Grupo ECE	Sentido de montaje	Método de instalación	Tipo	Isofix tamaño
0+	Invertir	Isofix + Top-Tether	Semi-universal	D
0+	Invertir	Arnés de 3 puntos del coche	Universal	-
1	Invertir	Isofix + Top-Tether	Semi-universal	D
1	Adelante	Arnés de 3 puntos del coche + Isofix	Semi-universal	-
1	Adelante	Arnés de 3 puntos del coche	Universal	-
2/3	Adelante	Arnés de 3 puntos del coche	Universal	-
2/3	Adelante	Arnés de 3 puntos del coche + Isofix	Semi-universal	-

## ADVERTENCIA

- Esta silla de automóvil es un dispositivo de retención "universal" para niños. Está homologada de conformidad con la norma N.º 44/04, está adaptada a un uso general en los vehículos y es compatible con la inmensa mayoría de asientos de vehículos, salvo excepciones.
- La compatibilidad perfecta se consigue más fácilmente cuando el fabricante del vehículo declara que sus vehículos están adaptados para los dispositivos de retención "universal".
- Este dispositivo de retención está clasificado como "universal", según los criterios de homologación más estrictos, en comparación con los modelos anteriores, que ya no se ajustan a estas nuevas disposiciones.
- Adaptable únicamente a los vehículos que dispongan de cinturones de seguridad con tres puntos de anclaje, fijos o con enrolladores, homologados según la norma UN/ECE N.º 16 u otra norma equivalente.
- Éste es un DISPOSITIVO DE SUJECIÓN PARA NIÑOS 'SEMI-UNIVERSAL'. Está homologado de acuerdo con el reglamento nº 44, serie de enmiendas 04. Este dispositivo de sujeción sólo puede ser utilizado en los vehículos señalados en la lista adjunta de vehículos autorizados.
- Adaptable únicamente en vehículos provistos de cinturones de seguridad con 3 puntos de anclaje, fijos o con enrolladores, homologados según el reglamento UN/ECE nº 16 u otra norma equivalente.

**En caso de duda, contacte con el fabricante del dispositivo de sujeción o su revendedor.**

## ADVERTENCIA

- Por favor, lea este manual cuidadosamente antes de usarlo y guárdelo para futuras referencias para garantizar la seguridad de su hijo. El incumplimiento de las instrucciones de este manual puede resultar en lesiones graves para su hijo.
- El asiento infantil sólo puede utilizarse con su propio sistema de arnés de 5 puntos para niños menores de 18 kg de peso corporal (Grupo 0+ y Grupo 1).
- El asiento infantil no se puede utilizar con el sistema de arnés de 5 puntos para niños de 18 kg o más (Grupo 2 / 3).
- El asiento infantil se puede instalar con la fijación Isofix hacia delante y hacia atrás. Importante – No instale en dirección hacia adelante hasta que el peso del niño supere los 9 kg.
- Para la instalación de Isofix: asegúrese de leer el manual del fabricante del vehículo.
- No utilice puntos de contacto de carga distintos de los descritos en las instrucciones y marcados en el sistema de retención infantil.
- No utilice este asiento de seguridad para niños en casa. No ha sido diseñado para su uso en casa y, por lo tanto, sólo debe ser utilizado en su coche.
- Nunca deje a su hijo desatendido en el asiento en ningún momento.
- No coloque el asiento infantil orientado hacia atrás en el asiento delantero con airbag. Esto puede causar la muerte o lesiones graves.
- El asiento infantil debe sustituirse si ha sido sometido a cargas pesadas en un accidente.
- Por razones de seguridad, el asiento infantil debe fijarse en el vehículo incluso si su hijo no está sentado en el asiento infantil.
- Asegúrese siempre de que todas las correas que sujetan el soporte del asiento en el vehículo estén bien ajustadas y que todas las correas que sujetan al niño estén adaptadas al cuerpo del niño. Asegúrese también de que las correas no estén torcidas.
- El equipaje u otros artículos que puedan causar lesiones en caso de colisión deben estar debidamente asegurados.
- Los objetos rígidos y las partes plásticas de un sistema de retención de niños se colocarán e instalarán de forma que no puedan quedar atrapados por un asiento o una puerta del vehículo móviles en el uso diario.
- Es importante que los cinturones bien asentados aseguren la pelvis firmemente. Para evitar el riesgo de caerse, su hijo siempre debe estar atado con correas.
- Es peligroso realizar cambios o adiciones al dispositivo sin el consentimiento de la autoridad responsable. El incumplimiento de las instrucciones de instalación del fabricante del sistema de retención infantil también será peligroso.
- Este asiento infantil ha sido diseñado para recién nacidos y niños de hasta 36 kg de peso. Nunca sobrecargue el asiento infantil llevando más de un niño o cargas adicionales en él.
- El sistema de retención infantil no debe utilizarse sin la funda del asiento.
- La funda del asiento no debe ser reemplazada por otra que no sea la recomendada por el fabricante, ya que la funda del asiento es una parte integral del rendimiento del sistema de retención.

## PIEZAS DEL ASIENTO

### Vista frontal



### Visión trasera

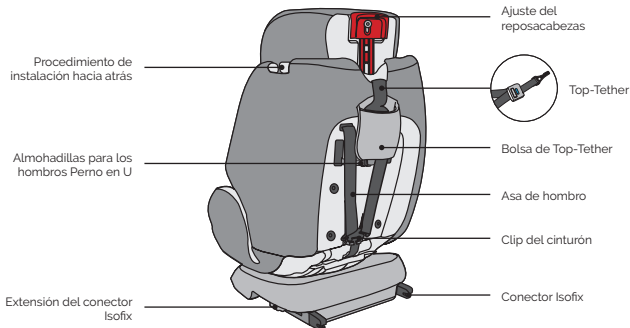

## USO DEL ASIENTO INFANTIL PARA AUTOMÓVIL

### Ajuste del ángulo de inclinación de la silla para automóvil

- Utilice una mano para accionar la palanca de ajuste del ángulo rojo en la parte delantera inferior de la carcasa del asiento.
- La otra mano sostiene el respaldo de la carcasa del asiento y ajusta el ángulo.
- El ángulo máximo se aplica sólo a la posición trasera, el ángulo vertical sólo a la posición delantera.



Sólo mirando hacia adelante



Sólo hacia atrás

### Rotación de la silla de auto

- Tire de la palanca situada en la parte delantera del asiento con una mano y gire la carcasa del asiento con la otra. Mientras la carcasa del asiento está girando, la palanca puede soltarse.
- Hay 4 posiciones de bloqueo a 90, 180, 270 y 0 / 360° en la dirección de la base. Si la carcasa del asiento está en una de estas posiciones, se encaja en su sitio.
- La posición hacia adelante es para los niños de los grupos 1, 2 y 3. La posición hacia atrás es para los niños de los grupos 0+ y 1.

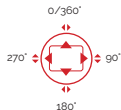

## Ajuste de la cinta

- Para soltar el cinturón, presione con una mano el botón rojo del ajuste del cinturón delantero.
- Con la otra mano, sujete la hebilla con las correas puestas y luego afloje la hebilla.
- Para abrochar el cinturón, tire de la correa de ajuste delantera.



## Ajuste de la altura del reposacabezas

- Suelte la correa y tire de la palanca roja de la parte posterior del reposacabezas a la altura correcta para ajustar el reposacabezas.
- Suelte la palanca y asegúrese de que el reposacabezas esté bloqueado.

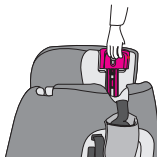

## Apertura / cierre de la cinta

- Para desbloquear la correa, presione el botón rojo de la hebilla y separe las dos lengüetas de la hebilla.
- Para cerrar el cinturón, primero conecte las dos lengüetas de la hebilla e insértelas en la hebilla.

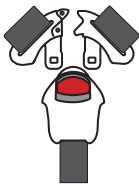

## Desmontaje del sistema de correas

- Afloja el cinturón.
- Desbloquee las almohadillas de la correa y de los hombros en la parte posterior y, a continuación, retire el sistema de la correa.

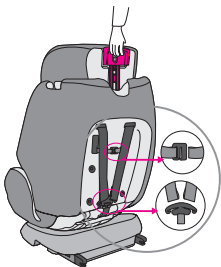

## Instalación con Isofix

- Empuje las ayudas de inserción amarillas a través de la ranura de la tapicería entre el respaldo y el asiento y dentro de los soportes Isofix.
- Asegúrese de que el lado plano esté hacia abajo. Esto no es necesario si el vehículo ya dispone de ayudas fijas para la inserción.
- Pulse los dos botones laterales del conector Isofix para ampliar la longitud de los conectores Isofix.
- Inserte los conectores ISOFIX en los dispositivos de ayuda para la inserción y presione hasta que oiga que encajan en su sitio.
- La pantalla de ambos lados sólo se vuelve verde cuando se realizan las conexiones. Presione el asiento infantil contra el respaldo hasta que quede bien sujeto.

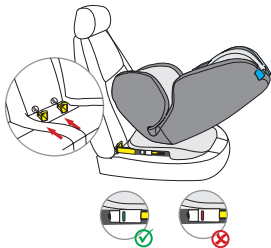

## Instalación con Top-Tether

- Saque la correa de sujeción superior de su bolsillo.
- Para soltar la correa de sujeción superior, presione la perilla de ajuste gris con una mano y tire del lado del anclaje del cinturón a la longitud deseada con la otra mano.
- Para fijar el anclaje superior, cuelgue el anclaje en el punto de fijación del asiento del coche y tire de él lo más fuerte posible. El indicador no se pone de color verde hasta que se bloquea el cinturón.

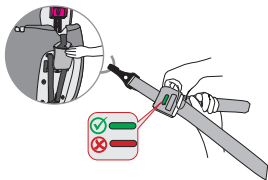

# INSTALACIÓN DE LA SILLA INFANTIL PARA AUTOMÓVIL

## Grupo 0+ / 1 (mirando hacia atrás)

(Para niños de 0 a 18 kg)

- Pulse los dos botones laterales del conector Isofix para ampliar la longitud de los conectores Isofix.
  - Inserte los conectores Isofix en las ayudas de inserción y presione hasta que encajen en su sitio.
  - La pantalla de ambos lados sólo se vuelve verde cuando se realizan las conexiones. Tire del asiento infantil hacia el respaldo hasta que esté bien sujeto.

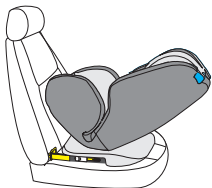

- Saque la correa de sujeción superior de su bolsillo.
  - Para soltar la correa de sujeción superior, presione la perilla de ajuste gris con una mano y tire del lado del anclaje del cinturón a la longitud deseada con la otra mano.
  - Tire de la correa superior a través de la guía de la correa marcada en azul en el reposacabezas.
  - Fije el anclaje al punto de fijación en la parte trasera de la silla para automóvil.
  - Tire del amarre superior tirando del otro lado de la correa. Asegúrese de que el indicador esté en verde.

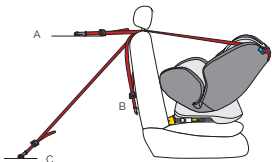

- Si no hay un sistema Isofix en el vehículo, utilice el arnés de 3 puntos del coche.
  - Tire del cinturón de seguridad del automóvil hasta la longitud máxima.
  - Pase el cinturón de seguridad a través de la guía azul que se encuentra en la parte superior trasera del asiento infantil para automóvil.
  - Pase el cinturón de regazo a través de ambas guías laterales, debajo del inserto de confort.
  - Cierre el cinturón de seguridad con la hebilla del asiento del coche. Asegúrese de que el cinturón de seguridad no esté torcido.
  - Apriete el cinturón de seguridad del vehículo tanto como sea posible y compruebe que el asiento infantil esté bien colocado.
  - ATENCIÓN:** La posición hacia atrás fijada al cinturón de 3 puntos del vehículo es **SOLO aceptable para el Grupo 0+.**

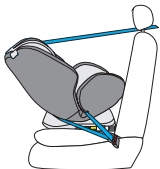
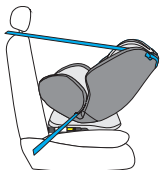

- 4
- El cojín de bebé y el cojín de confort son adecuados para bebés de menos de 6 kg.
  - Con un peso corporal de 6-13 kg, no es necesario el uso de la funda para bebé.
  - Ajuste la altura del reposacabezas al tamaño del niño.

- 5
- Coloque el asiento infantil en el asiento del coche, ajústelo al ángulo máximo y gírelo hacia la puerta del coche.
  - Abra la hebilla del asiento infantil y coloque las correas en la parte exterior del asiento.
  - Coloque al niño en el asiento infantil para automóvil.
  - Ajuste la altura del reposacabezas de modo que la correa para el hombro quede libre.
  - Cierre la hebilla del cinturón de nuevo hasta que oiga un „clic“.
  - Tire de la correa de ajuste frontal para apretar las correas. Asegúrese de que las correas no estén torcidas.
  - Gire el asiento hacia atrás. Compruebe que el asiento infantil está bloqueado en esta posición.



## Grupo 1 (orientado hacia adelante)

(Para niños de 9 a 18 kg)

### Variante de montaje: Isofix + arnés de 3 puntos

- 1
- Coloque el asiento infantil en el asiento del coche y ajústelo a la posición delantera.
  - Pulse los dos botones laterales del conector Isofix para ampliar la longitud de los conectores Isofix.
  - Inserte los conectores Isofix en los dispositivos de ayuda para la inserción y presione hasta que oiga que encajan en su sitio.
  - La pantalla de ambos lados sólo se vuelve verde cuando se realizan las conexiones. Presione el asiento infantil contra el respaldo hasta que quede bien sujeto.



- 2
- Pase el cinturón de seguridad de 3 puntos del automóvil a través de los cinturones de hombro traseros y a través de la guía del cinturón de seguridad del asiento infantil para automóvil. Cierre la hebilla del cinturón de seguridad de 3 puntos del automóvil.
  - Asegúrese de que la correa para el hombro pase por encima de la parte superior del respaldo del asiento infantil para automóvil.
  - Asegúrese de que el cinturón de regazo pase por el lateral del respaldo.
  - Asegúrese de que el cinturón de seguridad no esté torcido.
  - Apriete el cinturón de seguridad del automóvil tanto como sea posible y compruebe que el asiento esté bien asentado.

El cinturón de seguridad del vehículo pasa por el sistema de cinturones y por detrás del inserto de confort.



- 3
- Abra la hebilla del asiento infantil y coloque las correas en la parte exterior del asiento.
  - Coloque al niño en el asiento infantil para automóvil.
  - Ajuste la altura del reposacabezas de modo que la correa para el hombro quede libre.
  - Cierre la hebilla del cinturón de nuevo hasta que oiga un „clic“.
  - Tire de la correa de ajuste frontal para apretar las correas. Asegúrese de que las correas no estén torcidas.
  - Ajuste las hombreras de manera que queden cómodamente sobre el pecho y los hombros del niño.

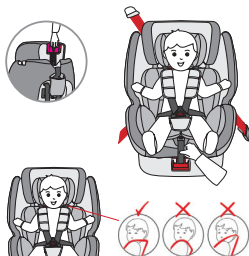

- 4
- Por favor, retire la almohadilla del bebé debajo de la almohadilla de confort en la posición hacia adelante.
  - El inserto de confort es para niños de 9 a 13 kg.
  - Dependiendo del tamaño del niño, la plantilla de confort puede retirarse tan pronto como el niño pese entre 13 y 18 kg.

## Variante de montaje: Arnés de 3 puntos

- Coloque el asiento infantil en el asiento del coche y ajústelo a la posición delantera.
  - Pase el cinturón de seguridad de 3 puntos del automóvil a través de los cinturones de hombro traseros y a través de la guía del cinturón de seguridad del asiento infantil para automóvil. Cierre la hebilla del cinturón de seguridad de 3 puntos del automóvil.
  - Asegúrese de que la correa para el hombro pase por encima de la parte superior del respaldo del asiento infantil para automóvil.
  - Asegúrese de que el cinturón de regazo pase por el lateral del respaldo.
  - Asegúrese de que el cinturón de seguridad no esté torcido.
  - Apriete el cinturón de seguridad del automóvil tanto como sea posible y compruebe que el asiento esté bien asentado.

El cinturón de seguridad del vehículo pasa por el sistema de cinturones y por detrás del inserto de confort.



- Abra la hebilla del asiento infantil y coloque las correas en la parte exterior del asiento.
  - Coloque al niño en el asiento infantil para automóvil.
  - Ajuste la altura del reposacabezas de modo que la correa para el hombro quede libre.
  - Cierre la hebilla del cinturón de nuevo hasta que oiga un „clic“.
  - Tire de la correa de ajuste frontal para apretar las correas. Asegúrese de que las correas no estén torcidas.
  - Ajuste las hombreras de manera que queden cómodamente sobre el pecho y los hombros del niño.

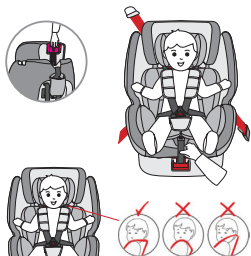

- Por favor, retire la almohadilla del bebé debajo de la almohadilla de confort en la posición hacia adelante.
  - El inserto de confort es para niños de 9 a 13 kg.
  - Dependiendo del tamaño del niño, la plantilla de confort puede retirarse tan pronto como el niño pese entre 13 y 18 kg.

## Grupo 2 / 3

(Para niños de 15 a 36 kg)

- Afloje el cinturón, enhebre el sistema de cinturón y el acolchado de sus soportes metálicos en la parte posterior del asiento infantil para automóvil y guíelos a través del asiento infantil para automóvil hasta la parte delantera.
  - Retire las hombreras y las hebillas del cinturón.
  - Pliegue la cinta de manera que se pueda guardar detrás de la funda en el hueco del respaldo.
  - Para quitar la hebilla del cinturón, pase el cinturón a través del punto de fijación en forma de H.
  - Mantenga todas las piezas desmontadas en un lugar seguro.

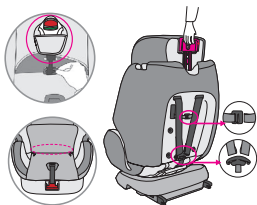

- Coloque el asiento infantil en el asiento de seguridad y colóquelo en la posición delantera.
  - Pulse los dos botones laterales del conector Isofix para ampliar la longitud de los conectores Isofix.
  - Inserte los conectores Isofix en las ayudas de inserción y presione hasta que encajen en su sitio.
  - La pantalla de ambos lados sólo se vuelve verde cuando se realizan las conexiones. Tire del asiento infantil hacia el respaldo hasta que esté bien sujeto.



- Coloque al niño en el asiento infantil para automóvil.
  - Ajuste la altura del reposacabezas de modo que la guía roja del cinturón de seguridad debajo del reposacabezas quede libre.
  - Guíe el cinturón de seguridad del automóvil a través de la guía roja del cinturón debajo del reposacabezas del asiento infantil para automóvil.
  - Asegúrese de que el cinturón de regazo pase por el lateral del asiento infantil para automóvil.
  - Asegúrese de que el cinturón de regazo en particular esté bien apretado y que esté lo más profundo posible sobre la pelvis del niño.
  - Cierre el cinturón de seguridad de 3 puntos con la hebilla del asiento del coche. Asegúrese de que el cinturón de seguridad de 3 puntos no esté torcido.
  - Tire del cinturón de seguridad de 3 puntos del vehículo con la mayor fuerza posible y compruebe que el asiento infantil está bien colocado.

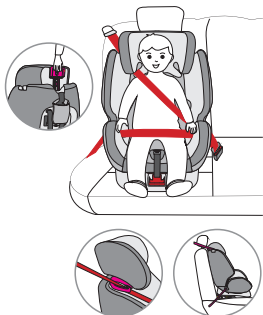

## LIMPIEZA

Este producto ha sido diseñado teniendo en cuenta la seguridad, el confort y la funcionalidad. Por favor, lea detenidamente este manual antes de utilizar este producto y guárdelo en un lugar seguro para futuras consultas.

No utilice disolventes, productos de limpieza abrasivos o productos de limpieza agresivos para garantizar el uso a largo plazo de la silla de coche de su hijo. Compruebe la durabilidad del tejido y de las costuras después de cada lavado. Cuando lave la tela, siga cuidadosamente las instrucciones de la etiqueta (ver abajo).



Lavar a 30°C,  
ciclo suave



NO planchar



NO blanquear



NO limpiar en seco



Secado en tambor a baja  
temperatura

## INSTALACIÓN

Compruebe regularmente el estado del producto para ver si está dañado. No utilizar en caso de daños y mantener fuera del alcance de los niños.

Si tiene algún problema, póngase en contacto con el servicio de atención al **cliente de Team-Tex llamando al +33 (04) 72469898**.

**TeamTex**  
**Rue de Claret**  
**38230 Charvieu**  
**France**

Obrigado por ter adquirido a nossa cadeira para criança One360°. Se precisar de ajuda com este produto, contacte o nosso serviço de apoio ao cliente.

## APLICAÇÃO

- Este produto é aplicável a crianças do grupo ECE **0+ / 1 / 2 / 3**. Gama de peso: 0-36 kg. Faixa etária: 0-12 anos.
- **O grupo 0+** destina-se a crianças com peso compreendido entre 0 e 13 kg. A cadeira auto para bebé é montada no automóvel com um cinto de segurança de 3 pontos ou com conectores Isofix e o Top-Tether.
- **O grupo 1** é para crianças de 9-18 kg. A cadeira auto para bebé é direccionada para a frente e é fixada ao automóvel com um cinto de segurança de 3 pontos ou de 3 pontos e Isofix. O uso inverso até 18 kg com Isofix e Top-Tether também é permitido. A criança é amarrada através do cinto de segurança de 5 pontos da cadeira auto para bebé.
- **Os grupos 2 e 3** são para crianças de 15-36 kg. O sistema de cinto de segurança de 5 pontos da cadeira auto é removido. A cadeira auto é direccionada para a frente e é montada no automóvel através dos conectores Isofix. A criança é amarrada no cinto de segurança de 3 pontos do carro. Em alternativa, a cadeira auto pode ser fixada directamente pelo cinto de segurança de 3 pontos do automóvel sem conectores Isofix.
- Recomenda-se a instalação da cadeira auto no banco traseiro do veículo. NÃO fixe a cadeira para criança para utilização atrás no Grupo ECE 0+ ao banco dianteiro onde se encontra o airbag. A menos que o airbag possa ser desactivado. Para mais informações, consulte o manual de instruções do veículo.
- Esta cadeira auto só é adequada para veículos equipados com conectores Isofix e cintos de segurança de 3 pontos de acordo com a norma ECE R16 ou outras normas equivalentes.

A tabela a seguir fornece informações sobre os dispositivos e métodos de fixação:

Grupo ECE	Direcção de instalação	Método de instalação	Tipo	Tamanho Isofix
0+	Inverter	Isofix + Top-Tether	Semi-universal	D
0+	Inverter	Arnês de 3 pontos do carro	Universal	-
1	Inverter	Isofix + Top-Tether	Semi-universal	D
1	Adiante	Arnês de 3 pontos do carro + Isofix	Semi-universal	-
1	Adiante	Arnês de 3 pontos do carro	Universal	-
2/3	Adiante	Arnês de 3 pontos do carro	Universal	-
2/3	Adiante	Arnês de 3 pontos do carro + Isofix	Semi-universal	-

## AVISO

- Esta cadeirinha auto é um dispositivo de retenção "Universal" para crianças. Homologada em conformidade com o regulamento N.º44/04, a cadeirinha está adaptada a uma utilização geral em veículos e é compatível com a grande maioria (salvo algumas exceções) dos bancos dos veículos.
- Uma total compatibilidade é mais fácil de atingir quando os construtores dos veículos declaram que estes estão preparados para receber dispositivos de retenção "Universal".
- Contrariamente aos modelos anteriores, que já não satisfazem as novas disposições, este dispositivo de retenção está classificado como "Universal" de acordo com os critérios de homologação mais estritos.
- Exclusivamente adaptável a veículos equipados com cintos de segurança de 3 pontos, fixos ou com enroladores, homologados de acordo com o regulamento UN/ECE N.º 16 ou outra norma equivalente.
- Esta cadeira auto é um DISPOSITIVO DE RETENÇÃO PARA CRIANÇAS "SEMI-UNIVERSAL". A mesma está homologada de acordo com o regulamento n.º 44, série de alterações 04. Este dispositivo de retenção apenas pode ser utilizado nos veículos constantes da lista em anexo dos veículos aprovados.
- Exclusivamente adaptável nos veículos equipados com cintos de segurança de 3 pontos de fixação, fixos ou com enroladores, homologados de acordo com o regulamento UN/ECE N.º 16 ou outra norma equivalente.

**Em caso de dúvida, contacte o fabricante do dispositivo de retenção ou o seu revendedor.**

## AVISO

- Por favor, leia este manual cuidadosamente antes de usar e guarde-o para referência futura para garantir a segurança do seu filho. O não cumprimento das instruções deste manual pode resultar em ferimentos graves para o seu filho.
- A cadeira para criança só pode ser utilizada com o seu próprio sistema de cintos de 5 pontos para crianças com peso corporal inferior a 18 kg (Grupo 0+ e Grupo 1).
- A cadeira para criança não pode ser utilizada com o sistema de cintos de 5 pontos para crianças com peso igual ou superior a 18 kg (Grupo 2 / 3).
- A cadeira para criança pode ser instalada com a fixação Isofix virada para trás e para a frente. Importante - Não instale na direcção da frente até que o peso da criança exceda 9 kg.
- Para instalação Isofix: Certifique-se de que lê o manual do fabricante do veículo.
- Não utilize pontos de contacto de suporte de carga diferentes dos descritos nas instruções e marcados no sistema de segurança para crianças.
- Não utilize esta cadeira para criança em casa. Não foi concebido para ser utilizado em casa e, por isso, só deve ser utilizado no seu automóvel.
- Nunca deixe o seu filho sozinho no banco.
- Não coloque a cadeira para criança de costas para a dianteira do veículo no banco dianteiro com airbag. Isto pode resultar em morte ou ferimentos graves.
- A cadeira para criança deve ser substituída se tiver sido sujeita a cargas pesadas num acidente.
- Por razões de segurança, a cadeira para criança deve ser fixada no veículo, mesmo que a criança não esteja sentada na cadeira para criança.
- Certifique-se sempre de que todas as faixas que seguram o apoio do banco no veículo estão bem apertadas e que todas as faixas que seguram a criança estão adaptadas ao corpo da criança. Certifique-se também de que os cintos não estão torcidos.
- A bagagem ou outros itens que possam causar ferimentos em caso de colisão devem ser devidamente acondicionados.
- Os objectos rígidos e as partes plásticas de um sistema de retenção para crianças devem ser colocados e instalados de tal modo que não possam ficar presos por um banco móvel ou por uma porta de um veículo em utilização corrente.
- É importante que os cintos de segurança profundos fixem firmemente a pélvis. Para evitar o risco de cair, o seu filho deve estar sempre preso.
- É perigoso fazer alterações ou adições ao dispositivo sem o consentimento da autoridade responsável. O não cumprimento das instruções de instalação do fabricante do sistema de retenção para crianças também é perigoso.
- Esta cadeira para criança foi concebida para recém-nascidos e crianças com peso até 36 kg. Nunca sobrecarregue a cadeira para criança transportando mais do que uma criança ou cargas adicionais.
- O sistema de segurança para crianças não deve ser utilizado sem o revestimento do banco.
- O revestimento do banco não deve ser substituído por outro que não o recomendado pelo fabricante, dado que o revestimento do banco faz parte integrante do comportamento funcional do sistema de retenção.

## PEÇAS DE ASSENTOS

### Vista frontal



### Visão traseira

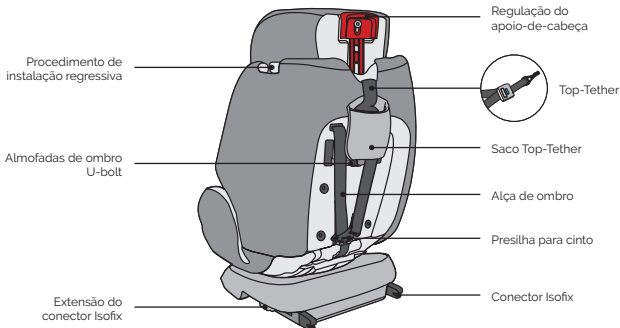

## UTILIZAÇÃO DA CADEIRA AUTO PARA CRIANÇA

### Ajustar o ângulo de inclinação da cadeira auto

- Utilize uma mão para accionar a alavanca vermelha de ajuste do ângulo na parte dianteira inferior da calota do banco.
- A outra mão segura o encosto da calota do banco e ajusta o ângulo.
- O ângulo máximo aplica-se apenas à posição para trás e o ângulo vertical apenas à posição para a frente.



Apenas virado para a frente



Apenas para trás

### Rotação da cadeira auto

- Puxe a alavanca na parte da frente do banco com uma mão, rode a calota do banco com a outra mão. Enquanto a concha do assento estiver girando, a alavanca pode ser liberada.
- Existem 4 posições de bloqueio a 90, 180, 270 e 0/360° na direcção da base. Se a concha do assento estiver numa destas posições, é encaixada no lugar.
- A posição para a frente é para crianças dos grupos 1, 2 e 3. A posição para trás é para bebés dos grupos 0+ e 1.

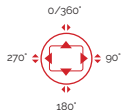

## Ajuste do cinto

- Para soltar o cinto, prima o botão vermelho do ajuste do cinto dianteiro com uma mão.
- Com a outra mão, segure a fivela com as tiras presas e depois solte-a.
- Para apertar o cinto, puxe a correia de ajuste frontal.



## Regulação da altura do apoio-de-cabeça

- Solte a correia e puxe a alavanca vermelha na parte de trás do apoio-de-cabeça até à altura correcta para ajustar o apoio-de-cabeça.
- Solte a alavanca e certifique-se de que o apoio-de-cabeça está bloqueado.

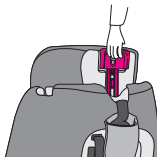

## Abrir / fechar o cinto

- Para desbloquear a correia, prima o botão vermelho na fivela e separe as duas linguetas da fivela.
- Para bloquear o cinto, primeiro ligue as 2 linguetas da fivela e depois insira-as juntas na fivela.

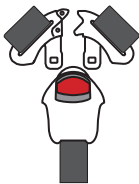

## Remoção do sistema de correias

- Solte o cinto.
- Desbloqueie a correia e as almofadas de ombro na parte de trás e, em seguida, remova o sistema de correia.

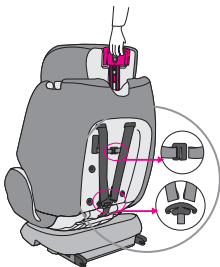

## Instalação com Isofix

- Empurre os auxiliares de inserção amarelos através da ranhura no estofamento entre o encosto e o assento e para dentro dos suportes Isofix.
- Certifique-se de que o lado plano está virado para baixo. Isto não é necessário se o veículo já tiver ajudas de inserção fixas.
- Pressione ambos os botões laterais do conector Isofix para estender o comprimento dos conectores Isofix.
- Insira os conectores Isofix nos auxiliares de inserção e pressione até ouvir o seu clique no lugar.
- O visor em ambos os lados só fica verde quando as conexões são feitas. Pressione a cadeira auto contra o encosto do banco do condutor até esta estar bem colocada.

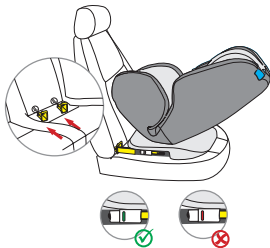

## Instalação com Top-Tether

- Tira a corda superior do bolso.
- Para soltar o tirante superior, pressione o botão de ajuste cinzento com uma mão e puxe o lado da âncora do cinto para o comprimento pretendido com a outra mão.
- Para fixar o Top-Tether, pendure a âncora no ponto de fixação da cadeira auto e puxe-a o mais firmemente possível. O indicador não fica verde até o cinto estar bloqueado.

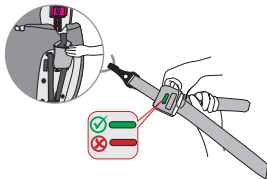

# INSTALAÇÃO DA CADEIRA AUTO PARA CRIANÇA

## Grupo 0+ / 1 (virado para trás)

(Para crianças de 0-18 kg)

- Pressione ambos os botões laterais do conector Isofix para estender o comprimento dos conectores Isofix.
  - Insira os conectores Isofix nos auxiliares de inserção e pressione até que eles encaixem no lugar.
  - DO visor em ambos os lados só fica verde quando as conexões tiverem sido feitas. Puxe a cadeira auto na direcção do encosto do banco até ficar bem assente.

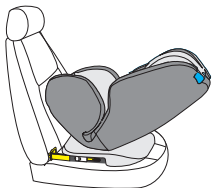

- Tira a corda superior do bolso.
  - Para soltar o tirante superior, pressione o botão de ajuste cinzento com uma mão e puxe o lado da âncora do cinto para o comprimento pretendido com a outra mão.
  - Puxe a correia superior através da guia da correia marcada a azul no apoio-de-cabeça.
  - Fixe a âncora ao ponto de fixação na traseira da cadeira auto.
  - Puxe o tirante superior apertado puxando o outro lado da correia. Certifique-se de que o indicador está verde.

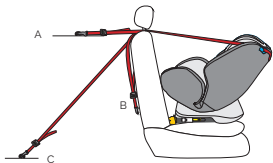

- Se não existir um sistema Isofix no veículo, utilize o arnês de 3 pontos do veículo.
  - Puxe o cinto de segurança do carro até ao comprimento máximo.
  - Passe o cinto de segurança através da guia azul do cinto na parte superior traseira da cadeira auto para criança.
  - Guie o cinto abdominal através de ambas as guias laterais, por baixo do encaixe de conforto.
  - Guie o cinto abdominal através de ambas as guias laterais, por baixo do encaixe de conforto.
  - Aperte o mais possível o cinto de segurança do veículo e verifique se a cadeira auto está bem colocada.
  - **ATENÇÃO:** A posição virada para trás fixada ao cinto de 3 pontos do veículo é **SOMENTE aceitável para o Grupo 0+.**

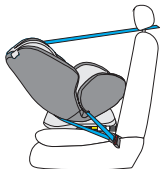
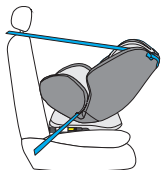

- 4
- A almofada de bebé e a almofada de conforto são adequadas para bebés com menos de 6 kg.
  - Com um peso corporal de 6-13 kg, não é necessário o encaixe para bebé.
  - Ajuste a altura do apoio-de-cabeça ao tamanho da criança.

- 5
- Coloque a cadeira auto na cadeira auto, ajuste-a ao ângulo máximo e rode-a em direcção à porta do automóvel.
  - Desbloqueie a fivela da cadeira auto e coloque as faixas no exterior da cadeira.
  - Coloque a criança na cadeira auto.
  - Regule a altura do apoio-de-cabeça de modo a que a precinta do ombro permaneça livre.
  - Feche novamente a fivela do cinto até ouvir um „clique“.
  - Puxe a correia de ajuste frontal para apertar as correias. Certifique-se de que os cintos não estão torcidos.
  - Rode o banco para a posição inversa. Verifique se a cadeira auto está bloqueada nesta posição.



## Grupo 1 (Virado para a frente)

(Para crianças de 9-18 kg)

### Variante de instalação: Isofix + arnês de 3 pontos

- 1
- Coloque a cadeira auto na cadeira auto e ajuste-a para a frente.
  - Pressione ambos os botões laterais do conector Isofix para estender o comprimento dos conectores Isofix.
  - Insira os conectores Isofix nos auxiliares de inserção e pressione até ouvir o seu clique no lugar.
  - O visor em ambos os lados só fica verde quando as conexões são feitas. Pressione a cadeira auto contra o encosto do banco do condutor até esta estar bem colocada.



- 2
- Conduza o cinto de segurança de 3 pontos do automóvel através das faixas traseiras dos ombros e da guia do cinto de segurança da cadeira auto para criança. Feche a fivela do cinto de segurança de 3 pontos do veículo.
  - Certifique-se de que o cinto de ombro passa sobre a parte superior do encosto da cadeira auto.
  - Certifique-se de que o cinto abdominal atravessa o lado do encosto do banco.
  - Certifique-se de que o cinto de segurança não está torcido.
  - Aperte o cinto de segurança do automóvel o mais possível e verifique se a cadeira está bem assente.

O cinto de segurança do automóvel atravessa o sistema de cintos de segurança e fica atrás do encaixe de conforto.



- 3
- Desbloqueie a fivela da cadeira auto e coloque as faixas no exterior da cadeira.
  - Coloque a criança na cadeira auto.
  - Regule a altura do apoio-de-cabeça de modo a que a precinta do ombro permaneça livre.
  - Feche novamente a fivela do cinto até ouvir um „clique“.
  - Puxe a correia de ajuste frontal para apertar as correias. Certifique-se de que os cintos não estão torcidos.
  - Ajuste as almofadas para que fiquem confortavelmente sobre o peito e os ombros da criança.

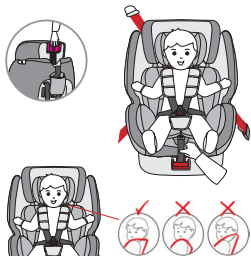

- 4
- Por favor, retire a almofada de bebé por baixo da almofada de conforto para a frente.
  - O inserto de conforto é para crianças de 9-13 kg.
  - Dependendo do tamanho da criança, a palmilha de conforto pode ser retirada logo que a criança pese entre 13-18 kg.

## Variante de instalação: chicote de fios de 3 pontos

- Coloque a cadeira auto na cadeira auto e ajuste-a para a frente.
  - Conduza o cinto de segurança de 3 pontos do automóvel através das faixas traseiras dos ombros e da guia do cinto de segurança da cadeira auto para criança. Feche a fivela do cinto de segurança de 3 pontos do veículo.
  - Certifique-se de que o cinto de ombro passa sobre a parte superior do encosto da cadeira auto.
  - Certifique-se de que o cinto abdominal atravessa o lado do encosto do banco.
  - Certifique-se de que o cinto de segurança não está torcido.
  - Aperte o cinto de segurança do automóvel o mais possível e verifique se a cadeira está bem assente.

O cinto de segurança do automóvel atravessa o sistema de cintos de segurança e fica atrás do encaixe de conforto.



- Desbloqueie a fivela da cadeira auto e coloque as faixas no exterior da cadeira.
  - Coloque a criança na cadeira auto.
  - Regule a altura do apoio-de-cabeça de modo a que a precinta do ombro permaneça livre.
  - Feche novamente a fivela do cinto até ouvir um „clique“.
  - Puxe a correia de ajuste frontal para apertar as correias. Certifique-se de que os cintos não estão torcidos.
  - Ajuste as almofadas para que fiquem confortavelmente sobre o peito e os ombros da criança.

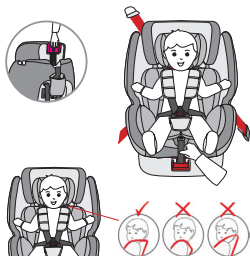

- Por favor, retire a almofada de bebé por baixo da almofada de conforto para a frente.
  - O inserto de conforto é para crianças de 9-13 kg.
  - Dependendo do tamanho da criança, a palmilha de conforto pode ser retirada logo que a criança pese entre 13-18 kg.

## Grupo 2 / 3

(Para crianças de 15-36 kg)

- Desaperte o cinto, enfie o sistema de cinto e o acolchoamento nos seus suportes metálicos nas costas da cadeira auto e guie-os através da cadeira auto para a frente.
  - Remova as almofadas de ombro e as fivelas de cinto do cinto.
  - Dobrar o cinto para que possa ser guardado atrás da tampa na reentrância do encosto do banco.
  - Para remover a fivela da correia, enfiar a correia através do ponto de fixação em forma de H.
  - Mantenha todas as peças removidas num local seguro.

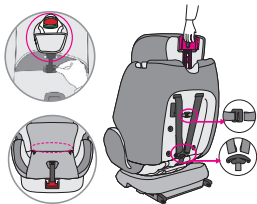

- Coloque a cadeira auto na cadeira auto e coloque-a na posição avançada.
  - Pressione ambos os botões laterais do conector Isofix para estender o comprimento dos conectores Isofix.
  - Insira os conectores Isofix nos auxiliares de inserção e pressione até que eles encaixem no lugar.
  - O visor em ambos os lados só fica verde quando as conexões são feitas. Puxe a cadeira auto na direcção do encosto do banco até ficar bem assente.



- Coloque a criança na cadeira auto.
  - Regule a altura do apoio-de-cabeça de modo a que a guia vermelha do cinto de segurança por baixo do apoio-de-cabeça permaneça livre.
  - Passe o cinto de segurança do automóvel através da guia vermelha do cinto por baixo do apoio-de-cabeça da cadeira auto.
  - Certifique-se de que o cinto abdominal atravessa a lateral da cadeira auto.
  - Certifique-se de que o cinto abdominal, em particular, está bem apertado e corre o mais fundo possível sobre a pélvis da criança.
  - Feche o cinto de segurança de 3 pontos com a fivela na cadeira auto. Certifique-se de que o cinto de segurança de 3 pontos não está torcido.
  - Puxe o cinto de segurança de 3 pontos do veículo o mais apertado possível e verifique se a cadeira auto está bem posicionada.

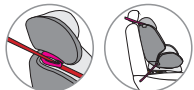

## LIMPEZA

Este produto foi concebido tendo em mente a segurança, o conforto e a funcionalidade. Por favor, leia atentamente este manual antes de utilizar este produto e guarde-o num local seguro para referência futura.

Não utilize solventes, produtos de limpeza abrasivos ou agentes de limpeza agressivos para garantir uma utilização prolongada da cadeira auto. Verifique a durabilidade do tecido e das costuras após cada lavagem. Ao lavar o tecido, siga cuidadosamente as instruções na etiqueta (ver abaixo).



Lavar a 30°C,  
ciclo suave



NÃO passar a ferro



NÃO lixívia



NÃO limpar a seco



Secagem do tambor a  
baixa temperatura

## MANUTENÇÃO

Verificar regularmente o estado do produto quanto a possíveis danos. Não utilizar em caso de danos e manter fora do alcance das crianças.

Se você tiver algum problema, entre em contato com o **Serviço de Atendimento ao Cliente da TeamTex pelo telefone +33 (04) 72469898**.

**TeamTex**  
**Rue de Claret**  
**38230 Charvieu**  
**France**

Grazie per aver acquistato il nostro seggiolino per bambini One360°. Se avete bisogno di aiuto con questo prodotto, si prega di contattare il nostro servizio clienti.

## APPLICAZIONE

- Questo prodotto è applicabile ai bambini del gruppo ECE **0+ / 1 / 2 / 3**. Gamma di peso: 0-36 kg. Età: 0-12 anni.
- **Il gruppo 0+** è per bambini da 0-13 kg. Il seggiolino auto viene montato sull'auto con una cintura a 3 punti o con connettori Isofix e Top-Tether.
- **Il gruppo 1** è per bambini di peso da 9-18 kg. Il seggiolino auto è posizionato fronte strada e viene fissato all'auto con una cintura a 3 punti o a 3 punti e Isofix. È consentito anche l'uso in senso contrario di marcia a 18 kg con Isofix e Top-Tether. Il bambino viene legato attraverso la cintura di sicurezza a 5 punti del seggiolino auto.
- **I gruppi 2 e 3** sono per bambini di 15-36 kg. Il sistema di cinture a 5 punti del seggiolino auto viene rimosso. Il seggiolino auto è orientato in avanti e viene montato sull'auto tramite i connettori Isofix. Il bambino è legato alla cintura a 3 punti dell'auto. In alternativa, il seggiolino auto può essere fissato direttamente dalla cintura a 3 punti dell'auto senza connettori Isofix.
- Si raccomanda di installare il seggiolino auto sul sedile posteriore del veicolo. **NON** fissare il seggiolino per bambini per l'utilizzo in senso contrario di marcia nel gruppo ECE 0+ al sedile anteriore dove è presente un airbag. A meno che l'airbag non possa essere disattivato. Per ulteriori informazioni consultare le istruzioni per l'uso del veicolo.
- Questo seggiolino auto è adatto solo per veicoli dotati di connettori Isofix e cinture di sicurezza a 3 punti secondo la norma ECE R16 o altre norme equivalenti.

La seguente tabella fornisce informazioni sui dispositivi e sui metodi di fissaggio:

Gruppo ECE	direzione di installazione	metodo di installazione	Tipo	Dimensione Isofix
0+	Senso contrario di marcia	Isofix + Top-Tether	Semi-universale	D
0+	Senso contrario di marcia	Cintura a 3 punti dell'auto	Universale	-
1	Senso contrario di marcia	Isofix + Top-Tether	Semi-universale	D
1	Fronte strada	Cintura a 3 punti dell'auto + Isofix	Semi-universale	-
1	Fronte strada	Cintura a 3 punti dell'auto	Universale	-
2/3	Fronte strada	Cintura a 3 punti dell'auto	Universale	-
2/3	Fronte strada	Cintura a 3 punti dell'auto + Isofix	Semi-universale	-

## AVVERTENZA

- Questo seggiolino per auto è un dispositivo di ritenuta "Universale" per bambini. Omologato ai sensi del regolamento N°44/04, è adatto a un utilizzo generico nei veicoli e compatibile con la maggior parte dei sedili dei veicoli (salvo eccezioni).
- Per una perfetta compatibilità, è preferibile utilizzare il seggiolino per auto in veicoli dichiarati dal costruttore come conformi ad accogliere dispositivi di ritenuta "Universali".
- Questo dispositivo di ritenuta è considerato "Universale", in conformità con i più rigidi criteri di omologazione, rispetto ai modelli precedenti non più conformi alle nuove disposizioni.
- Adatto solo per veicoli muniti di cinture di sicurezza a 3 punti di ancoraggio, statiche o con riavvolgitori, omologate ai sensi del regolamento UN/ECE N°16 o di una norma equivalente.
- Questo è un DISPOSITIVO DI RITENUTA PER BAMBINI "SEMI-UNIVERSALE". È omologato ai sensi del regolamento n°44, serie di emendamenti 04. Questo dispositivo di ritenuta può essere utilizzato esclusivamente nei veicoli indicati nella lista allegata di veicoli approvati.
- Adatto solo per veicoli muniti di cinture di sicurezza a 3 punti di ancoraggio, statiche o con riavvolgitori, omologate ai sensi del regolamento UN/ECE N°16 o di una norma equivalente.

**In caso di dubbi, contattare il fabbricante del dispositivo di ritenuta o il rivenditore.**

## ATTENZIONE

- Si prega di leggere attentamente questo manuale prima dell'uso e di conservarlo per riferimenti futuri per garantire la sicurezza del bambino. La mancata osservanza delle istruzioni contenute nel presente manuale può causare gravi lesioni al bambino.
- Il seggiolino per bambini può essere utilizzato solo con il proprio sistema di cinture a 5 punti per bambini sotto i 18 kg di peso corporeo (Gruppo 0+ e Gruppo 1).
- Il seggiolino per bambini non può essere utilizzato con il sistema di cinture a 5 punti per bambini di peso pari o superiore a 18 kg (Gruppo 2 / 3).
- Il seggiolino per bambini può essere installato con il fissaggio Isofix in senso contrario di marcia e fronte strada. Importante – Non installare fronte strada finché il peso del bambino non supera i 9 kg.
- Per l'installazione di Isofix: Assicurarsi di leggere il manuale del costruttore dell'auto.
- Non utilizzare punti di contatto portanti diversi da quelli descritti nelle istruzioni e contrassegnati nel sistema di sicurezza per bambini.
- Non utilizzare questo seggiolino per bambini a casa. Non è stato progettato per l'uso domestico e deve quindi essere utilizzato solo in auto.
- Non lasciare mai il bambino incustodito sul seggiolino.
- Non collocare il seggiolino per bambini in senso contrario di marcia sul sedile anteriore con airbag. Ciò può provocare la morte o gravi lesioni.
- Il seggiolino per bambini deve essere sostituito se è stato sottoposto a carichi pesanti in caso di incidente.
- Per motivi di sicurezza, il seggiolino per bambini deve essere fissato nel veicolo anche se il bambino non è seduto nel seggiolino.
- Accertarsi sempre che tutte le cinghie che reggono il supporto del seggiolino sul veicolo siano strette e che tutte le cinghie che reggono il bambino siano adattate al corpo del bambino. Assicurarsi inoltre che le cinture non siano attorcigliate.
- Il bagaglio o altri oggetti che possono causare lesioni in caso di collisione devono essere correttamente fissati.
- Gli oggetti rigidi e le parti in plastica di un sistema di ritenuta per bambini devono essere collocati e installati in modo da non poter essere bloccati da un sedile mobile o da una porta del veicolo nell'uso quotidiano.
- È importante che le cinture di sicurezza profonde fissino saldamente il bacino. Per evitare il rischio di caduta, il bambino deve essere sempre legato.
- È pericoloso apportare modifiche o aggiunte al dispositivo senza il consenso dell'autorità competente. Anche la mancata osservanza delle istruzioni di montaggio del produttore del sistema di sicurezza per bambini sarà pericolosa.
- Questo seggiolino per bambini è stato progettato per neonati e bambini fino a 36 kg. Non sovraccaricare mai il seggiolino per bambini trasportando più di un bambino o carichi aggiuntivi.
- Il dispositivo di ritenuta per bambini non deve essere usata senza il rivestimento del sedile.
- Il rivestimento del sedile non deve essere sostituito da un altro se non quello raccomandato dal costruttore, in quanto il rivestimento del sedile è parte integrante delle prestazioni del dispositivo di ritenuta.

## PARTI DEL SEDILE

### vista frontale



### vista posteriore

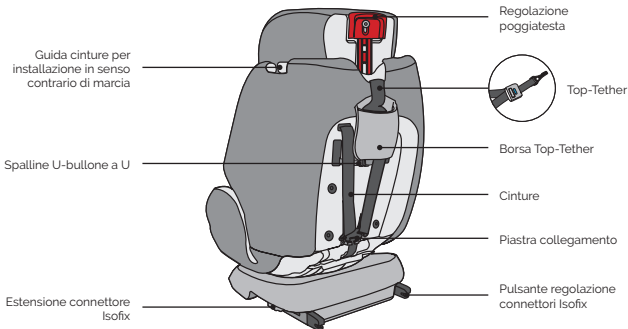

## USO DEL SEGGIOLINO AUTO PER BAMBINI

### Regolazione dell'angolo di inclinazione del seggiolino auto

- Utilizzare una mano per azionare la leva rossa di regolazione dell'angolo sulla parte anteriore inferiore del guscio del sedile.
- L'altra mano tiene lo schienale del guscio del sedile e regola l'angolo.
- L'inclinazione massima si applica solo nella in senso contrario di marcia, la posizione verticale massima solo fronte strada.



Solo fronte strada



Solo senso contrario di marcia

### Rotazione del seggiolino auto

- Tirare la leva nella parte anteriore del sedile con una mano, ruotare il guscio del sedile con l'altra mano. Mentre il guscio del sedile ruota, la leva può essere rilasciata.
- Ci sono 4 posizioni di bloccaggio a 90°, 180°, 270° e 0°/360° in direzione della base. Se il guscio del sedile si trova in una di queste posizioni, viene cliccato in posizione.
- La posizione anteriore è per i bambini dei gruppi 1, 2 e 3. La posizione posteriore è per i neonati dei gruppi 0+ e 1.

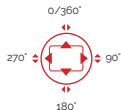

## Regolazione della cintura

- Per rilasciare la cintura, premere con una mano il pulsante rosso della regolazione della cintura anteriore.
- Con l'altra mano, tenere la fibbia con le cinghie attaccate e poi allentarla.
- Per fissare la cintura, tirare la cinghia di regolazione anteriore.



## Regolazione dell'altezza del poggiatesta

- Rilasciare la cinghia e tirare la leva rossa dietro al poggiatesta e portarla all'altezza corretta per regolare il poggiatesta.
- Rilasciare la leva e assicurarsi che il poggiatesta sia bloccato.

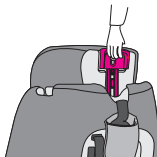

## Apertura / chiusura della cintura

- Per sbloccare la cintura, premere il pulsante rosso sulla fibbia e separare le due linguette della fibbia.
- Per bloccare la cintura, collegare prima le 2 linguette della fibbia e poi inserirle insieme nella fibbia.



## Rimozione del sistema a cinghia

- Allentare la cintura.
- Sbloccare la cinghia e i paraspalle posteriori, quindi rimuovere il sistema di cinghie.

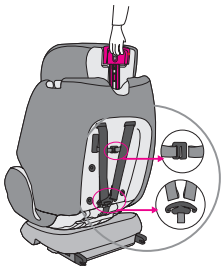

## Installazione con Isofix

- Inserire le guide di inserimento gialle tra schienale e sedile e nelle staffe Isofix.
- Assicurarsi che il lato piatto sia rivolto verso il basso. Ciò non è necessario se il veicolo è già dotato di dispositivi di inserimento fisso.
- Premere entrambi i pulsanti laterali del connettore Isofix per estendere i connettori Isofix in lunghezza.
- Inserire i connettori Isofix nelle guide di inserimento e premere finché non si sente un clic in posizione.
- Il display su entrambi i lati diventa verde solo quando vengono effettuati i collegamenti. Premere il seggiolino auto contro lo schienale fino a quando non è saldamente in posizione.

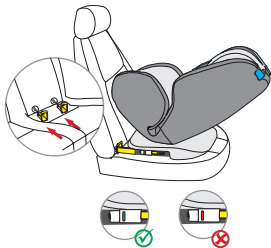

## Installazione con Top-Tether

- Togliete la cinghia superiore dalla sua tasca.
- Per liberare il top tether, premere con una mano la manopola di regolazione grigia e tirare con l'altra mano il lato dell'ancoraggio della cintura alla lunghezza desiderata.
- Per fissare il Top-Tether, agganciare l'ancoraggio al punto di fissaggio sul sedile dell'auto e tirarlo il più stretto possibile. L'indicatore non diventa verde finché la cintura non è bloccata.

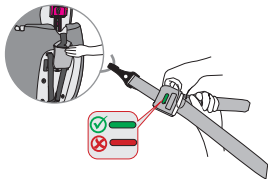

# INSTALLAZIONE DEL SEGGIOLINO AUTO PER BAMBINI

## Gruppo 0+ / 1 (senso contrario di marcia)

(Per bambini da 0-18 kg)

- 1
  - Premere entrambi i pulsanti laterali del connettore Isofix per estendere i connettori Isofix in lunghezza.
  - Inserire i connettori Isofix nei dispositivi di inserimento e premere fino a quando non si incastra in posizione.
  - Il display su entrambi i lati diventa verde solo quando vengono effettuati i collegamenti. Tirare il seggiolino auto per bambini verso lo schienale fino a quando non si blocca saldamente.
- 2
  - Togliete la cinghia superiore dalla sua tasca.
  - Per sbloccare il top tether, premere con una mano la manopola di regolazione grigia e tirare con l'altra mano il lato dell'ancoraggio della cintura alla lunghezza desiderata.
  - Tirare la cinghia superiore attraverso la guida della cinghia contrassegnata in blu sul poggiatesta.
  - Fissare l'aggancio al punto di fissaggio sul retro del seggiolino auto.
  - Tirare a fondo la cinghia superiore tirando sull'altro lato della cinghia. Assicurarsi che l'indicatore sia verde.
- 3
  - Se sul veicolo non è presente il sistema Isofix, utilizzare l'imbracatura a 3 punti della vettura.
  - Tirare la cintura di sicurezza dell'automobile fino alla lunghezza massima.
  - Guidare la cintura di sicurezza attraverso la guida blu sulla parte superiore posteriore del seggiolino auto.
  - Guidare la cintura addominale attraverso le due guide laterali, sotto l'insero comfort.
  - Chiudere la cintura di sicurezza con la fibbia del seggiolino auto. Assicurarsi che la cintura di sicurezza non sia attorcigliata.
  - Stringere il più possibile la cintura di sicurezza del veicolo e verificare che il seggiolino auto sia posizionato in modo sicuro.
  - **ATTENZIONE:** La posizione senso contrario di marcia assicurata con la cintura di sicurezza a 3 punti del veicolo è autorizzata SOLO per il gruppo 0+ (ossia fino a 13 kg).

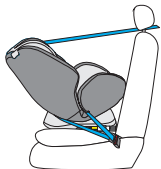
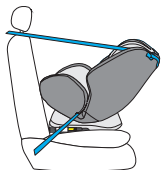
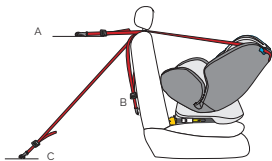
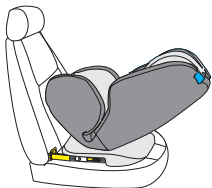

- 4
- Il baby pad e il comfort pad sono adatti a bambini sotto i 6 kg.
  - Con un peso corporeo di 6-13 kg l'insero per bambini non è necessario.
  - Regolare l'altezza del poggiatesta in base alle dimensioni del bambino.
- 5
- Posizionare il seggiolino auto sul seggiolino auto, regolarlo all'angolazione massima e ruotarlo verso la portiera dell'auto.
  - Sbloccare la fibbia del seggiolino auto per bambini e posizionare le cinghie all'esterno del seggiolino.
  - Posizionare il bambino nel seggiolino auto per bambini.
  - Regolare l'altezza del poggiatesta in modo che la tracolla rimanga libera.
  - Chiudere nuovamente la fibbia della cintura finché non si sente un „clic“.
  - Tirare la cinghia di regolazione anteriore per stringere le cinghie. Assicurarsi che le cinghie non siano attorcigliate.
  - Ruotare il sedile in posizione senso contrario di marcia. Verificare che il seggiolino auto per bambini sia bloccato in questa posizione.



## Gruppo 1 (fronte strada)

(Per bambini da 9-18 kg)

### Variante di installazione: Isofix + imbracatura a 3 punti

- 1
- Posizionare il seggiolino auto sul seggiolino auto e regolarlo in posizione fronte strada.
  - Premere entrambi i pulsanti laterali del connettore Isofix per estendere i connettori Isofix in lunghezza.
  - Inserire i connettori Isofix nelle guide di inserimento e premere finché non si sente un clic in posizione.
  - Il display su entrambi i lati diventa verde solo quando vengono effettuati i collegamenti. Premere il seggiolino auto contro lo schienale fino a quando non è saldamente in posizione.



- 2
- Guidare la cintura di sicurezza a 3 punti del veicolo attraverso le bretelle posteriori e attraverso la guida delle cinture di sicurezza del seggiolino auto per bambini. Chiudere la fibbia della cintura di sicurezza a 3 punti della vettura.
  - Accertarsi che la cinghia della spalla passi sulla parte superiore dello schienale del seggiolino auto per bambini.
  - Accertarsi che la cintura addominale passi attraverso il lato dello schienale.
  - Accertarsi che la cintura di sicurezza non sia attorcigliata.
  - Tendere il più possibile la cintura di sicurezza dell'auto e verificare che il sedile sia saldamente posizionato.

La cintura di sicurezza della vettura passa attraverso il sistema di cinture e dietro l'inserto comfort.



- 3
- Sbloccare la fibbia del seggiolino auto per bambini e posizionare le cinghie all'esterno del seggiolino.
  - Posizionare il bambino nel seggiolino auto.
  - Regolare l'altezza del poggiatesta in modo che la tracolla rimanga libera.
  - Chiudere nuovamente la fibbia della cintura finché non si sente un „clac“.
  - Tirare la cinghia di regolazione anteriore per stringere le cinghie. Assicurarsi che le cinghie non siano attorcigliate.
  - Regolare i paraspalle in modo che si trovino comodamente sul petto e sulle spalle del bambino.

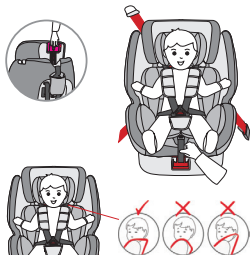

- 4
- Si prega di rimuovere il cuscinetto per bambini sotto il cuscino riduttore comfort in posizione avanzata.
  - L'inserto comfort è per bambini da 9-13 kg.
  - A seconda delle dimensioni del bambino, il cuscino riduttore può essere rimossa non appena il bambino pesa tra i 13-18 kg.

## Variante di installazione: imbracatura a 3 punti

- Posizionare il seggiolino auto sul seggiolino auto fronte strada.
  - Guidare la cintura di sicurezza a 3 punti del veicolo attraverso le cinghie posteriori e attraverso la guida delle cinture di sicurezza del seggiolino auto per bambini. Chiudere la fibbia della cintura di sicurezza a 3 punti della vettura.
  - Accertarsi che la tracolla scorra sulla parte superiore dello schienale del seggiolino auto per bambini.
  - Accertarsi che la cintura addominale passi a lato dello schienale.
  - Accertarsi che la cintura di sicurezza non sia attorcigliata.
  - Stringere il più possibile la cintura di sicurezza dell'auto e verificare che il sedile sia saldamente seduto.

La cintura di sicurezza della vettura passa attraverso il sistema di cinture e dietro l'inserto comfort.

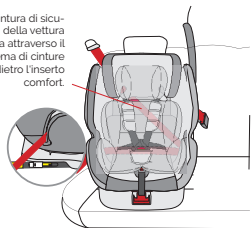

- Sbloccare la fibbia del seggiolino auto per bambini e posizionare le cinghie all'esterno del seggiolino.
  - Posizionare il bambino nel seggiolino auto.
  - Regolare l'altezza del poggiatesta in modo che la tracolla rimanga libera.
  - Chiudere nuovamente la fibbia della cintura finché non si sente un „clic“.
  - Tirare la cinghia di regolazione anteriore per stringere le cinghie. Assicurarsi che le cinghie non siano attorcigliate.
  - Regolare i paraspalle in modo che si trovino comodamente sul petto e sulle spalle del bambino.

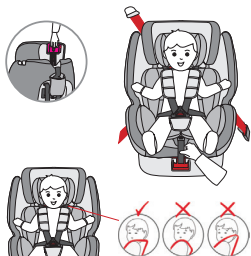

- Si prega di rimuovere il cuscinetto per bambini sotto il cuscino riduttore se posizionato fronte strada.
  - L'inserto comfort è per bambini da 9-13 kg.
  - A seconda delle dimensioni del bambino, il cuscino riduttore può essere rimosso non appena il bambino pesa tra i 13-18 kg.

## Gruppo 2 / 3

(Per bambini da 15-36 kg)

- Allentare la cintura, sfilare il sistema di cinture e l'imbottitura dalle loro staffe metalliche sul retro del seggiolino auto e guidarli attraverso il seggiolino auto fino alla parte anteriore.
  - Rimuovere i paraspalle e le fibbie dalla cintura.
  - Piegare la cintura in modo che possa essere riposta dietro il coperchio nell'incavo dello schienale.
  - Per rimuovere la fibbia della cintura, infilare la cintura attraverso il punto di attacco a forma di H.
  - Conservare tutte le parti rimosse in un luogo sicuro.

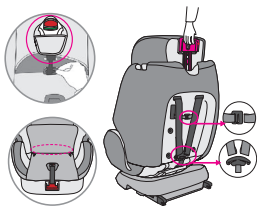

- Posizionare il seggiolino auto per bambini sul sedile dell'auto e posizionarlo fronte strada.
  - Premere entrambi i pulsanti laterali del connettore Isofix per estendere i connettori Isofix in lunghezza.
  - Inserire i connettori Isofix nei dispositivi di inserimento e premere fino a quando non si incastra in posizione.
  - Il display su entrambi i lati diventa verde solo quando vengono effettuati i collegamenti. Tirare il seggiolino auto per bambini verso lo schienale fino a quando non si blocca saldamente.



- Posizionare il bambino nel seggiolino auto.
  - Regolare l'altezza del poggiatesta in modo che la guida rossa della cintura di sicurezza sotto il poggiatesta rimanga libera.
  - Guidare la cintura di sicurezza dell'automobile attraverso la guida rossa sotto il poggiatesta del seggiolino auto.
  - Accertarsi che la cintura addominale passi attraverso il lato del seggiolino auto.
  - Accertarsi che la cintura addominale in particolare sia stretta e scorra il più in profondità possibile sul bacino del bambino.
  - Chiudere la cintura di sicurezza a 3 punti con la fibbia sul seggiolino auto. Fare attenzione che la cintura di sicurezza a 3 punti non sia attorcigliata.
  - Tirare la cintura di sicurezza a 3 punti del veicolo il più stretto possibile e verificare che il seggiolino auto sia posizionato correttamente.

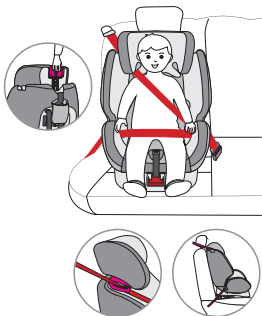

## PULIZIA

Questo prodotto è stato progettato pensando alla sicurezza, al comfort e alla funzionalità. Leggere attentamente il presente manuale prima di utilizzare il prodotto e conservarlo in un luogo sicuro per future consultazioni.

Non utilizzare solventi, detersivi abrasivi o detersivi aggressivi per garantire un uso prolungato del seggiolino auto. Controllare la durata del tessuto e delle cuciture dopo ogni lavaggio. Durante il lavaggio del tessuto, seguire attentamente le istruzioni riportate sull'etichetta (vedi sotto).



Lavare a 30°C,  
ciclo delicato



NON stirare



NON candeggiare



NON lavare a secco



Asciugatura in tamburo a  
bassa temperatura

## MANUTENZIONE

Controllare regolarmente lo stato del prodotto per eventuali danni. Non utilizzare in caso di danni e tenere fuori dalla portata dei bambini.

In caso di problemi, si prega di contattare il **Servizio Clienti TeamTex al numero +33 (04) 72469898**.

**TeamTex**  
**Rue de Claret**  
**38230 Charvieu**  
**France**

**FCONE360MIGO**

R1 - 12/18

**miq+ ONE360°**

**TEAMTEX<sup>®</sup>**

Rue du Claret  
38230 Charvieu  
France

[www.babyneoshop.com](http://www.babyneoshop.com)