

Norauto

SIÈGE ENFANT
KINDERBEVEILIGINGSSYSTEEM
KINDER-RÜCKHALTESYSTEM
SISTEMA DE RETENCIÓN INFANTIL
CHILD RESTRAINT SYSTEM
SISTEMA DI RITENUTA PER BAMBINI
SISTEMA DE RETENÇÃO PARA CRIANÇAS
PODSTAWKA SAMOCHODOWA

0-36 KG

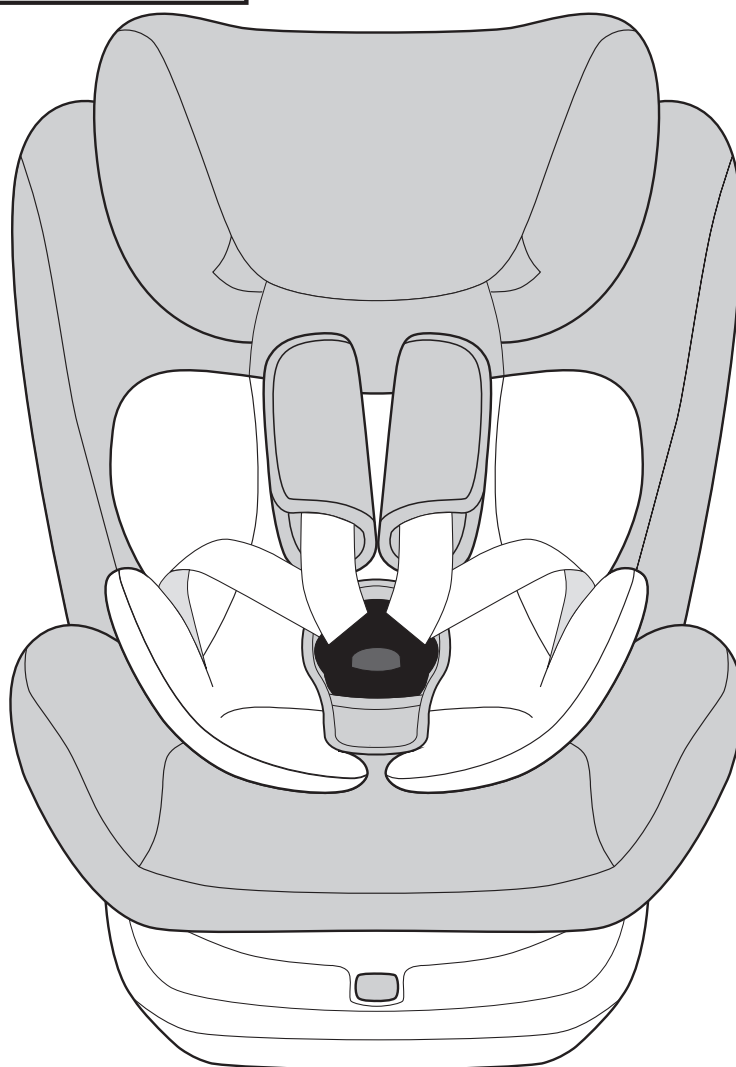

ART: 2274269-NO0534-916



FR - Informations de sécurité

DE - Sicherheitshinweise

EN - Safety information

PT - Informações de segurança

NL - Veiligheidsinformatie

ES - Información de seguridad

IT - Informazioni di sicurezza

PL - Wskazówki bezpieczeństwa

FR	<p>IMPORTANT ! VEUILLEZ CONSERVER CES INSTRUCTIONS POUR DES RÉFÉRENCES ULTÉRIEURES : LIRE ATTENTIVEMENT Le non-respect de ces instructions peut nuire gravement à la sécurité de votre enfant.</p>
NL	<p>BELANGRIJK! BEWAAR DEZE INSTRUCTIES VOOR TOEKOMSTIG GEBRUIK: ZORGVULDIG DOORLEZEN Als deze instructies niet worden nageleefd kan de veiligheid van het kind ernstig in gevaar worden gebracht.</p>
DE	<p>WICHTIG! BEWAHREN SIE DIESE BEDIENUNGSANLEITUNG FÜR EINE SPÄTERE VERWENDUNG AUF: LESEN SIE SIE SORGFÄLTIG DURCH Wenn diese Anweisungen nicht befolgt werden, kann die Sicherheit eines Kindes erheblich beeinträchtigt werden.</p>
ES	<p>¡IMPORTANTE! CONSERVE ESTAS INSTRUCCIONES PARA FUTURAS CONSULTAS: LEA DETENIDAMENTE De no observar estas instrucciones, la seguridad de un niño podría verse seriamente amenazada.</p>
EN	<p>IMPORTANT! KEEP THESE INSTRUCTIONS FOR FUTURE REFERENCE: READ CAREFULLY If these instructions are not followed, the safety of a child may be severely endangered.</p>
IT	<p>IMPORTANTE! CONSERVARE LE PRESENTI ISTRUZIONI COME RIFERIMENTO FUTURO: LEGGERE ATTENTAMENTE Il mancato rispetto delle presenti istruzioni può seriamente compromettere la sicurezza dei bambini.</p>
PT	<p>IMPORTANTE! GUARDE ESTAS INSTRUÇÕES PARA REFERÊNCIA FUTURA: LEIA ATENTAMENTE Se estas instruções não forem cumpridas, a segurança de uma criança pode ser gravemente posta em causa.</p>
PL	<p>WAŻNE! ZACHOWAĆ TĘ INSTRUKCJĘ OBSŁUGI DO UŻYTKU W PRZYSZŁOŚCI: PRZECZYTAĆ UWAŻNIE W przypadku nieprzestrzegania tych instrukcji bezpieczeństwo dziecka może być poważnie zagrożone.</p>

AVANT PROPOS

Nous vous remercions d'avoir choisi notre produit. Il est conçu selon les normes de qualité les plus élevées pour vous apporter entière satisfaction. Veuillez lire attentivement la notice d'emploi avant d'utiliser l'appareil. Respectez tous les avertissements. Si vous confiez l'appareil à quelqu'un, veuillez également lui remettre ce manuel d'utilisation. Veuillez garder le manuel à portée de main pour des références ultérieures.

REMARQUE

SÉCURITÉ DES ENFANTS SANS CONNECTEUR ISOFIX (GROUPES : 0+, I, II, III)

UTILISATION EN TANT QUE GROUPES - UNIVERSELS : 0+, I, II, III

- Il s'agit d'un dispositif de retenue « universel » pour enfants. Il est approuvé conformément à la série d'amendements 04 au règlement n° 44 pour un usage général dans les véhicules. Il est adapté à la plupart (mais pas tous) des sièges de véhicules.
- Un ajustement correct est probable si le constructeur du véhicule a déclaré dans le manuel du véhicule que celui-ci peut accepter un dispositif de retenue pour enfants « universel » pour cette tranche d'âge.
- Ce dispositif de retenue pour enfants a été classé comme « universel » dans des conditions plus strictes que celles qui s'appliquaient aux modèles antérieurs qui ne portent pas cet avis.
- En cas de doute, veuillez contacter le fabricant ou le distributeur du siège enfant.
- Ce dispositif est adapté uniquement aux véhicules approuvés munis de ceintures de sécurité avec sangle sous-abdominale, 3 points d'ancrage, statiques et à rétracteur, homologués conformément au règlement ONU/CEE n° 16 ou toute norme équivalente.

SÉCURITÉ DES ENFANTS AVEC CONNECTEUR ISOFIX (GROUPES : 0+, I, II, III)

UTILISATION EN TANT QUE GROUPES - SÉMI-UNIVERSELS : 0+, I, II, III

Ce siège enfant est destiné à un usage « semi-universel » et peut être convenablement installé sur les sièges automobiles des types de véhicules suivants :

VÉHICULE	AVANT	ARRIÈRE
Consultez la liste des véhicules.	Externe	Centre
	Oui	Oui / Non

Les sièges automobiles de certaines autres voitures sont également compatibles avec ce siège enfant. Veuillez consulter les documents d'information ou le site Web du distributeur pour connaître la liste des modèles de voitures compatibles. En cas de doute, veuillez contacter le fabricant ou le distributeur du siège enfant. Ne convient que si les véhicules homologués sont équipés de ceintures de sécurité abdominales/à 3 points/statiques/à enrouleur et de fixations ISOFIX, homologuées conformément au règlement n° 16 de la ONU/CEE ou à d'autres normes équivalentes.

AVIS SUR LE DISPOSITIF DE RETENUE POUR ENFANTS SEMI-UNIVERSEL ISOFIX (GROUPE 0+)

1. Ceci est un SIÈGE ENFANT AVEC SYSTÈME ISOFIX. Il est approuvé conformément à la série d'amendements 04 au règlement n° 44 pour un usage général dans les véhicules équipés d'un système d'ancrage ISOFIX.
2. Il est adapté aux véhicules ayant des points de fixation ISOFIX homologués (comme indiqué dans le manuel du véhicule), selon la catégorie du siège enfant et du système d'installation.
3. Ce dispositif est prévu pour la plage de poids et la classe de taille du système ISOFIX suivante :
 - GROUPE 0+ (0 à 13 kg), ISOFIX classe de taille E en face vers l'arrière.

UTILISATION PRÉVUE

- Le siège enfant permet de surélever l'enfant et de positionner les sangles sous-abdominale et diagonale comme il se doit. Lorsque l'enfant est correctement maintenu dans le siège enfant, cela réduit les risques de blessures, quelle que soit la nature de l'accident. En effet, les sangles sous-abdominale et diagonale bloquent parfaitement les parties supérieure et inférieure du torse.
- Le dispositif de retenue pour enfants est conçu pour les positions face vers l'arrière et face vers l'avant. Pour tout enfant pesant moins de 9 kg, il est recommandé de n'utiliser que la position face vers l'arrière.
- Catégories de poids des dispositifs de retenue pour enfants :

GROUPE	TRANCHE D'ÂGE	DESCRIPTION
0+	Mois de 1,5 an	Pour les enfants d'une masse inférieure à 13 kg.
I	1-4 ans	Enfants d'un poids compris entre 9 et 18 kg.
II	3-7 ans	Pour les enfants pesant entre 15 et 25 kg.
III	7-12 ans	Enfants d'un poids compris entre 22 et 36 kg.

- Cet appareil est destiné uniquement à un usage privé et ne convient pas pour des utilisations professionnelles.
- Ce siège enfant ne doit pas être utilisé dans les domiciles, les avions, les bateaux, sur les motos ou pour toute autre application ou dans tout autre environnement non spécifiés dans ce manuel.
- Le fabricant ne peut pas être tenu pour responsable des dommages liés à une utilisation inappropriée ou non conforme aux prescriptions de ce manuel.

CONSIGNES GÉNÉRALES DE SÉCURITÉ

1. Lisez intégralement les instructions avec d'utiliser ce siège enfant. Lisez également le manuel d'utilisation du véhicule pour obtenir des informations sur l'installation du siège enfant. En cas de conflit entre les deux documents, les instructions d'installation du siège enfant contenues dans le manuel d'utilisation du véhicule font foi.
2. En cas de non-respect des instructions d'installation du siège enfant, l'enfant peut percuter l'habitacle du véhicule en cas d'arrêt brusque ou d'accident. Cela peut entraîner des blessures graves, voire la mort.
3. Ne laissez **JAMAIS** l'enfant sans surveillance. Sa sécurité vous incombe.

4. Ne laissez **PERSONNE** installer ou utiliser ce siège enfant s'il n'a lu les instructions contenues dans ce manuel. Son installation dans le véhicule et l'installation d'un enfant dans le dispositif ne doivent être effectuées que par un adulte !
5. N'utilisez **JAMAIS** ce siège enfant s'il est endommagé, cassé ou comporte des pièces manquantes.
6. Remplacez ce siège enfant s'il a été impliqué dans un accident, même s'il présente peu ou pas de dommages visibles. Un accident peut causer des dégâts non apparents.
7. N'utilisez **JAMAIS** un siège enfant de seconde main ou d'origine inconnue.
8. N'utilisez **JAMAIS** ce dispositif de retenue pour enfants sans que l'appui-tête ne soit installé.
9. Des enfants se sont déjà **ÉTRANGLÉS** avec des bretelles lâches ou mal bouclées. Installez correctement l'enfant dans le siège enfant.
10. **MISE EN GARDE** : N'utilisez **JAMAIS** d'autres points de contact porteurs autres que ceux décrits dans le manuel d'instructions et marqués sur le siège enfant.
11. Les pièces rigides et celles en plastique du siège enfant doivent être installés de manière à ce qu'elles ne puissent pas être accrochées par un siège amovible ou la porte du véhicule au cours de l'utilisation quotidienne de ce dernier.
12. N'utilisez **JAMAIS** ce siège enfant sur un socle autre celui prescrit par le fabricant.
13. Ne modifiez **JAMAIS** une pièce de ce siège enfant.
14. En cas de doute sur l'état du siège enfant, des loquets, des sangles, des mécanismes de verrouillage du siège enfant ou des connecteurs ISOFIX, ou de défectuosité d'un de ces éléments, cessez d'utiliser le siège enfant jusqu'à ce que les pièces endommagées soient retirées et remplacées par des neuves.
15. N'insérez **PAS** d'autres coussins en plus de ceux fournis par le fabricant, car cela peut affecter la sécurité de l'enfant.
16. Veillez à bien sécuriser les bagages ou autres objets susceptibles de causer des blessures en cas d'accident.
17. Ne laissez **PAS** les enfants jouer avec le produit !
18. Ne retirez **PAS** les autocollants et mises en garde figurant sur le produit, car ils comportent des informations importantes !
19. Le siège enfant ne doit pas être utilisé sans housse.
20. La housse du siège enfant ne doit pas être remplacée par une housse autre que celle recommandée par le fabricant, car elle est une partie intégrante du fonctionnement du dispositif.
21. Gardez **TOUJOURS** ce manuel d'instructions à portée de main afin de pouvoir le consulter en cas de doute.
22. Lorsque le siège n'est pas muni d'une housse textile, il est recommandé de le tenir à l'abri de la lumière du soleil, sinon il risque d'être trop chaud pour la peau de l'enfant.

MISE EN GARDE CONCERNANT L'EMPLACEMENT

1. **IMPORTANT - N'UTILISEZ PAS LE MODÈLE FACE VERS L'AVANT SI L'ENFANT A MOINS DE 9 kg.**
2. Lisez **TOUJOURS** les instructions d'utilisation de votre véhicule et celles du siège enfant et suivez-les scrupuleusement.
3. N'installez **PAS** ce siège enfant sur des sièges de véhicule latéraux.
4. Selon les statistiques, les enfants sont plus en sécurité lorsqu'ils sont correctement maintenus sur un siège enfant fixé sur l'un des sièges arrière, par rapport au siège avant.
5. Utilisez ce siège enfant **UNIQUEMENT** sur des sièges de voiture munis de dossiers qui se verrouillent en position.
6. **ÉVITEZ** tout contact entre le siège enfant (installé sur un socle) et l'habitacle du véhicule (paroi d'une porte ou siège avant).
7. Pour utiliser un siège enfant avec système ISOFIX, veuillez d'abord lire le manuel d'utilisation du véhicule.

✓	Bon	
✗	Mauvais	
?	N'utilisez JAMAIS le siège enfant sur un siège équipé d'un coussin gonflable actif.	
?	N'installez le siège enfant sur un tel siège que si ce dernier est muni d'un système ISOFIX et d'une ceinture de sécurité à 3 points d'ancrage.	

8. Tous les nourrissons doivent utiliser un siège de voiture face vers l'arrière. Un siège face vers l'arrière offre la meilleure protection pour la tête, le cou et la colonne vertébrale de votre enfant en cas d'arrêt brusque ou de collision. Tant que votre enfant répond aux limites de poids et de taille fixées par le fabricant, il est plus sûr d'utiliser un siège face vers l'arrière jusqu'à ce que l'enfant soit âgé de 2, 3, ou même 4 ans.
9. Ajustez ou retirez l'appui-tête du véhicule dans le siège où le dispositif de retenue pour enfants doit être fixé, de sorte que le dos du dispositif de retenue pour enfants repose contre le dossier du siège du véhicule.
10. L'appui-tête du siège situé devant le siège enfant doit être réglé sur la position la plus basse.
11. Une fois que votre enfant a grandi et qu'il a au moins deux ans, il peut passer à un siège de voiture face vers l'avant et équipé d'un harnais à cinq points. Maintenez votre enfant dans un harnais à 5 points jusqu'à ce qu'il pèse au moins 18 kg et qu'il puisse s'asseoir tout droit sans bouger de sa position ni se défaire de sa ceinture. Cela peut être à 4, 5, ou même 6 ans.

MISES EN GARDE CONCERNANT LA CEINTURE DE SÉCURITÉ

1. **MISE EN GARDE** : l'enfant doit impérativement s'asseoir convenablement au milieu des sangles de la ceinture de sécurité. Lorsque la ceinture de sécurité est bouclée, la sangle sous-abdominale doit se trouver au bas de la hanche et effleurer les cuisses, et la sangle diagonale au milieu de l'omoplate. Si l'enfant se penche hors du siège enfant ou ramène la ceinture dans son dos ou sous son bras, le dispositif n'assurera pas la retenue prévue.
2. Assurez-vous de pouvoir introduire un seul doigt entre le harnais et l'enfant (soit un jeu de 1 cm).
3. **IMPORTANT** : les sangles qui fixent le siège enfant sur le véhicule doivent être fermes ; les sangles qui maintiennent l'enfant doivent être correctement ajustées autour de son corps ; les sangles ne doivent présenter aucune torsion.
4. **IMPORTANT** : veillez à ce que la sangle sous-abdominale soit placée le plus bas possible pour bien maintenir le bassin.
5. Tirez **TOUJOURS** fermement la ceinture de sécurité pour éviter toute déformation. **ÉVITEZ** toute torsion de la ceinture de sécurité !
6. Ajustez correctement les bretelles du siège enfant autour de l'enfant, sinon il peut être éjecté en cas d'accident.
7. Si les sangles sous-abdominale et diagonale ne sont pas disposées et fixées comme il se doit, le siège enfant peut ne pas protéger l'enfant en cas d'accident.
8. **ÉVITEZ** tout contact entre le bouton d'éjection de la ceinture de sécurité et le siège enfant. Tout contact accidentel peut entraîner la libération de la ceinture de sécurité. Si nécessaire, éloignez le siège enfant du bouton d'éjection de la ceinture de sécurité ou modifiez l'emplacement du siège enfant.
9. Si vous n'ajustez pas correctement les sangles sous-abdominale et diagonale autour de l'enfant, ce dernier peut percuter l'habitacle du véhicule en cas d'arrêt brusque ou d'accident. Cela peut entraîner des blessures graves, voire la mort.
10. Une sangle correctement installée ne doit pas être lâche. Elle doit reposer de manière relativement rectiligne et ne présenter aucun point d'affaissement. Elle ne doit pas exercer de pression sur l'enfant ni lui imposer une position inhabituelle.
11. Lors de l'utilisation de ce siège enfant, n'utilisez **JAMAIS** exclusivement la sangle sous-abdominale. Vous **DEVEZ** utiliser une ceinture de sécurité munie à la fois de la sangle sous-abdominale et de celle diagonale.
12. La sangle diagonale **DOIT** être correctement acheminée.

- La sangle diagonale ne **DOIT PAS** passer par le cou de l'enfant ou tomber au niveau de son épaule. Si vous ne parvenez pas à bien régler la sangle diagonale de manière à ce qu'elle passe au milieu de l'espace entre l'épaule et le cou de l'enfant, **AINSI QUE** sur son omoplate ou au-dessus, essayez un autre emplacement sur le siège ou n'utilisez pas le siège enfant.
- RISQUES DE STRANGULATION** : Des enfants se sont déjà étranglés avec des bretelles lâches ou mal bouclées.
- N'utilisez **JAMAIS** des vêtements ou des couvertures susceptibles d'affecter le serrage approprié du harnais. Lorsque l'enfant est mal installé ou mal maintenu par le harnais, il peut être éjecté hors du siège enfant en cas d'accident. Placez des couvertures sur l'enfant **APRÈS** avoir correctement fixé le harnais.
- Utilisation comme catégorie universelle (groupe 0+, I, II, III)** : Ce système de retenue pour enfants convient aux modèles de ceinture de sécurité équipés d'un rétracteur à trois points conforme à la norme ECE R16 et ne s'applique pas aux modèles équipés uniquement de ceintures de sécurité à deux points.

A	Ceinture de sécurité – sangle diagonale	
B	Ceinture de sécurité – sangle sous-abdominale	

Utilisation comme catégorie sémi-universelle (groupe 0+, I, II, III) : Ce système de retenue pour enfants convient aux modèles de ceinture de sécurité équipés de l'enrouleur à 3 points qui satisfait aux exigences des normes ECE R16 et ne convient pas aux modèles équipés uniquement de ceintures de sécurité à 2 points.

MISE EN GARDE : Utilisation comme catégorie sémi-universelle (groupe 0+, I, II, III) : Ce dispositif de retenue pour enfants ne peut être utilisé qu'avec les encrages Ne l'installez pas si votre voiture ne dispose pas du système d'ancrage ISOFIX !

A	Ceinture de sécurité – sangle diagonale	
B	Ceinture de sécurité – sangle sous-abdominale	
C	Connecteurs ISOFIX	

- N'utilisez **PAS** ce siège enfant si les sangles du harnais sont effilochées, coupées ou endommagées de quelque manière que ce soit.
- N'utilisez **JAMAIS** une ceinture de sécurité endommagée ou effilochée.
- N'utilisez **JAMAIS** ce siège enfant dans un véhicule équipé de ceintures de sécurité montées sur la porte.
- N'utilisez **JAMAIS** ce siège enfant dans un véhicule équipé de ceintures de sécurité dont les sangles glissent automatiquement dans le châssis du véhicule à l'ouverture de la porte. Ce type de ceinture de sécurité ne permet un bon ancrage du siège enfant.

MISES EN GARDE CONCERNANT LES COUSSINS GONFLABLES

- MISE EN GARDE** : n'installez **JAMAIS** le siège enfant sur le siège avant d'une voiture équipé d'un coussin gonflable pour passager, sauf si le coussin est désactivé. Cela peut entraîner des **BLESSURES GRAVES**, voire la **MORT** de l'enfant. Le siège arrière du véhicule offre une meilleure sécurité. Si votre véhicule est équipé de coussins gonflables, consultez le manuel d'utilisation du véhicule pour connaître comment installer le siège enfant.
- Si les sièges arrière de votre véhicule sont équipés de coussins gonflables latéraux, consultez le manuel d'utilisation du véhicule pour connaître comment installer le siège enfant.
- Ne placez **JAMAIS** d'objets entre le siège enfant et les coussins gonflables latéraux, car le déploiement de ces derniers peut entraîner la projection des objets sur l'enfant.

MISES EN GARDE SUPPLÉMENTAIRES

- Par temps chaud, vérifiez **TOUJOURS** les zones chaudes du siège enfant avant d'installer l'enfant à l'intérieur, sinon cela peut le brûler. Couvrez le siège enfant avec une couverture de couleur claire lorsque vous sortez du véhicule.
- Le siège enfant, même vide, doit être correctement fixé au véhicule à l'aide de la ceinture de sécurité.
- Mal installé, le siège enfant peut causer des blessures en cas d'accident.
- Ne fixez **RIEN** de plus à ce siège enfant, par exemple un coussin, des jouets.
- Avant chaque utilisation, vérifiez toujours que le siège enfant est correctement installé et que les sangles sont ajustées comme il se doit autour de l'enfant. **RAPPEL** : l'ajout ou le retrait de vêtements (par exemple un chandail ou un manteau) affecte l'ajustement du harnais.
- Avant chaque utilisation, vérifiez toujours que le siège enfant est bien verrouillé en place.
- Si le siège du véhicule est équipé d'un système de réglage de l'angle d'inclinaison du dossier, assurez-vous que le dossier est solidement verrouillé en position ouverte et verticale. Si l'angle d'inclinaison du dossier est mal réglé ou si le dossier n'est pas correctement verrouillé, cela peut affecter l'installation du siège enfant et sa capacité à protéger l'enfant.
- N'utilisez **PAS** ce dispositif de retenue si les oreilles de l'enfant se trouvent au-dessus de l'arrière de l'appuie-tête du dispositif de retenue.
- N'essayez **JAMAIS** répondre aux besoins d'un enfant qui pleure pendant que vous êtes au volant. Ne retirez jamais un enfant du siège enfant pour le bercer pendant que vous êtes au volant.
- Ne laissez **JAMAIS** un enfant sur le siège enfant avec un objet, par exemple un bonbon à tige ou un bâtonnet de glace, car cela peut lui causer des blessures si la voiture fait une embardée ou heurte une bosse.
- Placez les objets tranchants, pointus ou lourds dans la malle. Tout objet qui traîne peut être fatal en cas d'accident.
- Par temps frais, vous pourriez avoir besoin d'une couverture supplémentaire pour réchauffer l'enfant. Installez l'enfant dans le siège enfant, puis couvrez l'enfant ancré et le siège enfant avec la couverture.
- Orientez le siège enfant vers l'arrière, jusqu'à ce que le poids de l'enfant soit supérieur à 9 kg.

UTILISATION PAR DES BÉBÉS PRÉMATURÉS

Avant d'utiliser ce dispositif de retenue pour les nourrissons prématurés ou de faible poids à la naissance, assurez-vous que les exigences relatives aux enfants sont respectées et suivez les directives de cette section.

- Tous les enfants doivent monter dans le véhicule face vers l'arrière aussi longtemps que possible.
- Les nourrissons prématurés et de faible poids à la naissance courent un risque supplémentaire de difficultés respiratoires et de problèmes cardiaques lorsqu'ils sont placés dans un dispositif de retenue pour enfants.
- Il est obligatoire, pour tous les nourrissons nés avant 37 semaines et pour tous les nouveau-nés pesant moins de 2,26 kg à la naissance avant leur premier voyage en voiture, de vérifier s'ils ont des difficultés respiratoires ou des problèmes de rythme cardiaque lorsqu'ils voyagent dans un dispositif de retenue pour enfants face vers l'arrière.
- Il est recommandé que le personnel hospitalier approprié observe votre bébé dans le dispositif de retenue pour enfants pendant une période de 90 à 120 minutes ou pendant la durée du voyage, selon la durée la plus longue. Cette période d'observation doit être effectuée avec le nourrisson correctement positionné comme décrit dans ces instructions et avec le dispositif de retenue pour enfant placé à un angle qui est approuvé pour l'utilisation dans le véhicule. Le personnel de l'hôpital vérifie s'il y a des difficultés respiratoires ou des problèmes de rythme cardiaque.

5. Consultez le pédiatre de l'enfant qui vous indiquera s'il y a des considérations particulières pour le voyage. Le nombre de voyages et la durée pendant laquelle le nourrisson est assis dans le dispositif de retenue pour enfants doivent être réduits au minimum. Une personne qui s'occupe de l'enfant doit monter sur le siège arrière pour le surveiller pendant le voyage.

IDENTIFICATION DES PIÈCES

1. Guide de ceinture 2
2. Housse de siège
3. Couvre-bretelles
4. Bretelle
5. Languette de la boucle
6. Bouton de libération des bretelles
7. Boucle
8. Coussin d'entrejambe
9. Coussin
10. Appuyer sur le bouton.
11. Sangle de réglage
12. Dispositif de réglage de la rotation à 360°
13. Appuie-tête
14. Guide de ceinture 1
15. Poignée d'inclinaison
16. Socle
17. Bouton de réglage de l'appui-tête
18. Guide bleu
19. Connecteur
20. Loquet de la sangle supérieure
21. Élément de liaison métallique
22. Bouton de réglage de l'ancrage supérieur
23. Bras de verrouillage ISOFIX
24. Point de fixation ISOFIX
25. Bouton de libération ISOFIX

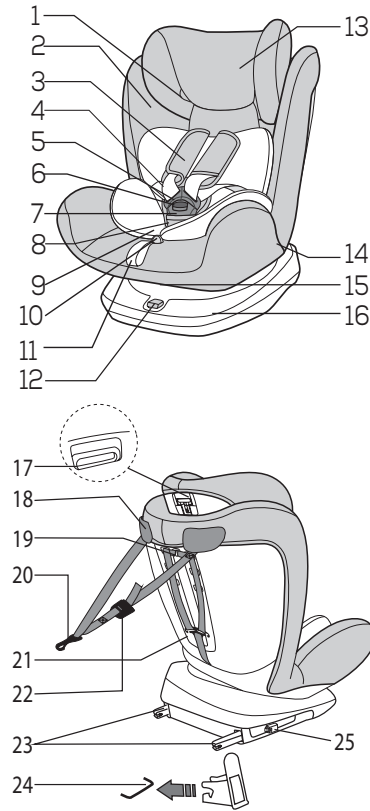

UTILISATION

UTILISATION DU HARNAIS À 5 POINTS D'ANCRAGE

1. Saisissez les deux languettes de boucle. Celle de droite doit être légèrement plus haute.
2. Encliquez les deux languettes de boucle. Faites attention aux parties avant et arrière des languettes.
3. Insérez les languettes ainsi assemblées dans la boucle afin de pouvoir serrer le harnais. Un CLIC retentit.
4. Serrez les sangles du harnais. Assurez-vous que la boucle est bien attachée.

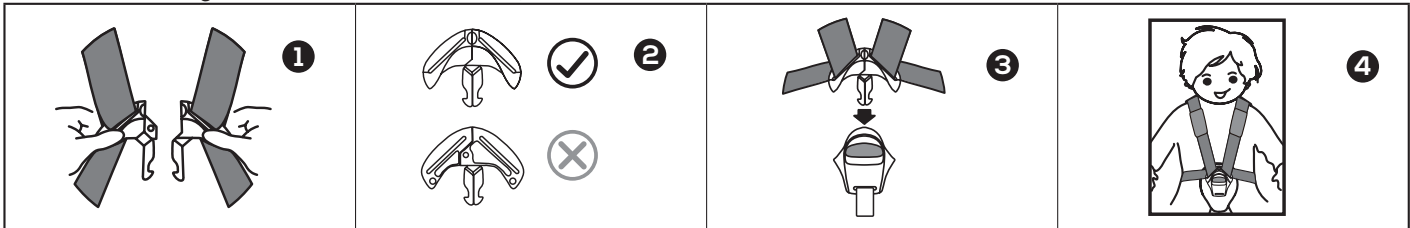

5. Pour serrer le harnais, soulevez d'abord les bretelles, ce qui va serrer les sangles sous-abdominales. Tirez ensuite sur la sangle de réglage. Faites passer tout excès de sangle à travers la boucle vers les épaules de l'enfant et tirez de nouveau sur la sangle de réglage. Au besoin, répétez l'opération plusieurs fois jusqu'à ce que vous obteniez l'ajustement approprié.
6. Vérifiez que le harnais est correctement ajusté autour de la taille et des épaules de l'enfant. Une fois les sangles bien serrées, ajustez les couvre-bretelles sur la position appropriée sur la poitrine de l'enfant. Vérifiez que le coussin d'entrejambe n'est ni plié ni déformé.

REMARQUES :

- Serrez autant que possible les sangles sans incommoder l'enfant.
- Lorsque les harnais sont correctement ajustés, ils ne peuvent pas être pincés et ne présentent aucun mou.
- Assurez-vous que le harnais est adéquatement ajusté autour de l'enfant et repose bien à plat.
- Vérifiez que rien n'entrave le bouclage du harnais.
- Les sangles sous-abdominales doivent être le plus bas possible, à proximité de l'entrejambe de l'enfant et non de son ventre.

MISE EN GARDE : lâches les sangles sont dangereuses. L'enfant peut être exposé à des blessures graves, voire la mort, s'il n'est pas maintenu correctement. Assurez-vous que les sangles sont étroitement ajustées.

7. Pour desserrer le harnais, appuyez sur le bouton de libération du harnais tout en tirant sur les bretelles.
8. Appuyez sur le bouton de libération du harnais pour relâcher les languettes de boucle. Ouvrez l'attache pectorale et écartez les sangles.

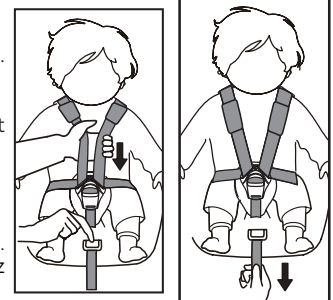

RÉGLAGE DE L'APPUI-TÊTE

1. Le harnais étant lâche, appuyez sur le bouton de réglage de l'appui-tête et faites monter ou descendre l'appui-tête jusqu'au niveau désiré.
2. Relâchez le bouton de réglage et faites glisser légèrement l'appui-tête vers le haut ou vers le bas pour le verrouiller dans la position d'utilisation appropriée.

REMARQUE : L'appui-tête a 7 positions de hauteur. La hauteur peut être modifiée pour le confort de l'enfant.

- Les positions 1 à 6 sont destinées aux groupes : 0+ (de la naissance à 13 kg), I (9 à 18 kg).
- La position 7 est destinée aux groupes : II, III (15 à 36 kg).

REMARQUE : Un appui-tête correctement réglé assure une protection optimale de l'enfant dans le dispositif de retenue. Ajustez la hauteur de l'appui-tête de manière à ce que les bretelles soient au même niveau que les épaules de l'enfant.

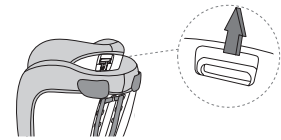

IMPORTANT : Le bord inférieur de l'appui-tête doit être à une distance de doigt de l'épaule de l'enfant.

MISE EN GARDE : Les bretelles ne doivent pas passer dans le dos de l'enfant, ni à hauteur ni au-dessus de ses oreilles.



RÉGLAGE DE LA HAUTEUR DU HARNAIS

REMARQUE : Un harnais correctement réglé permettra de positionner de manière optimale la section de la ceinture de sécurité épaulière du véhicule et d'offrir à votre enfant une protection optimale. Assurez-vous de pouvoir introduire un seul doigt entre le harnais et l'enfant (soit un jeu de 1 cm).

Pour adapter la hauteur du harnais à votre enfant, suivez les étapes ci-dessous :

1. Desserrez les sangles d'épaule afin d'accéder au lien métallique et au connecteur à l'arrière du siège pour enfant.
2. Retirez les sangles du connecteur, puis retirez les sangles d'épaule du lien métallique. Suivez les étapes 1, 2, 3, 4, 5 indiquées dans l'illustration.
3. À l'avant du dispositif de retenue pour enfants, tirez à nouveau les sangles d'épaule à travers les fentes correspondantes. Assurez-vous que les deux sangles qui passent dans les fentes sont à la même hauteur.
4. Reconnectez les deux sangles d'épaule au connecteur et au connecteur métallique.

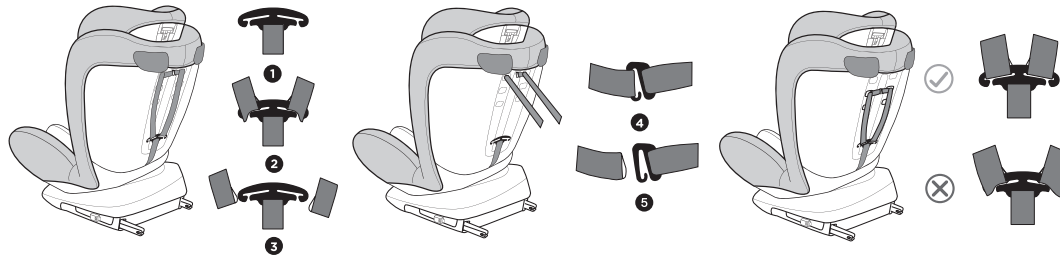

RÉGLAGE D'ANGLE

Ce siège enfant comporte 4 positions d'inclinaison. L'inclinaison peut être réglée pour un confort optimal de l'enfant ou une meilleure installation du siège enfant.

- **Groupe 0+ :** La position 4 (bleue) est destinée à une utilisation face vers l'arrière avec des enfants de 0 à 13 kg.
- **Groupe I :** La position 1-3 (rouge) est destinée à une utilisation face vers l'avant avec des enfants de 9 à 18 kg.
- **Groupe II, III :** La position 2 (rouge) est destinée à une utilisation face vers l'avant avec des enfants de 15 à 36 kg.

1. Pour régler l'angle, tirez sur la poignée d'inclinaison.
2. Lorsque le siège est en position 3, faites pivoter le siège vers l'arrière, puis le siège peut être réglé en position 4.

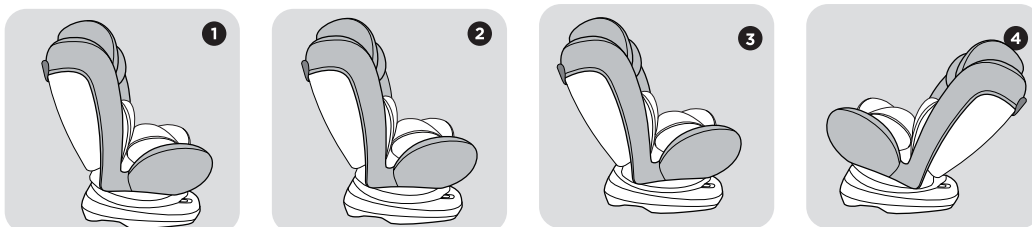
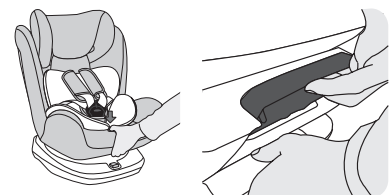

RÉGLAGE DE LA ROTATION DES SIÈGES

Appuyez sur le dispositif de réglage de la rotation avec votre pouce, puis faites pivoter le dispositif de retenue pour enfants de 360 degrés.

À chaque rebondissement, le dispositif de réglage de la rotation revient. Pour s'assurer que le siège est bien fixé.

- Position face vers l'arrière conçue pour les groupes : 0+, I (0-18 kg)
- Position face vers l'avant conçue pour les groupes : I, II, III (9-36 kg)

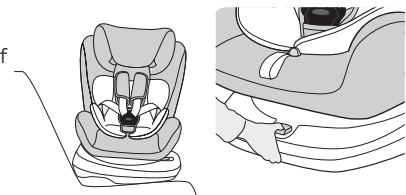

RETRAIT DU COUSSIN TRIANGULAIRE ET DU COUSSIN DE SOMMEIL

MISE EN GARDE : Lorsque le poids de votre enfant dépasse 8 kg, retirez le coussin triangulaire et le coussin de sommeil.

RETRAIT DU HARNAIS À 5 POINTS D'ANCRAGE ET STOCKAGE DES ACCESSOIRES

1. Référez-vous au paragraphe **RÉGLAGE DE LA HAUTEUR DU HARNAIS** pour retirer un harnais à 5 points.
2. Depuis l'avant du dispositif de retenue pour enfants, tirez les sangles d'épaule vers l'extérieur à travers les fentes. Tirez les épaulettes et les sangles vers l'avant à travers les fentes (sur le côté avant du dispositif de retenue pour enfants).
3. Retirez les épaulettes des sangles d'épaule et mettez-les dans le sac de rangement.
4. Enroulez les sangles d'épaule séparément des deux côtés et placez-les dans les fentes de la housse en tissu. Saisissez la plaque métallique par le dessous et mettez-la en position verticale. Poussez vers le haut, et faites glisser la plaque métallique dans la fente.
5. Retirez la boucle du harnais avec le coussinet d'entrejambe et rangez-le dans le sac de rangement.

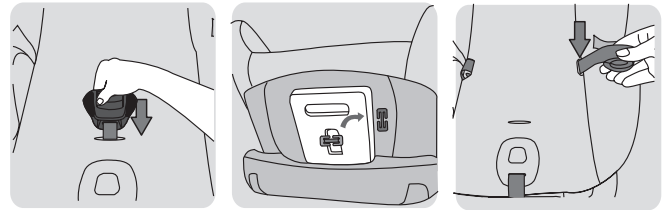
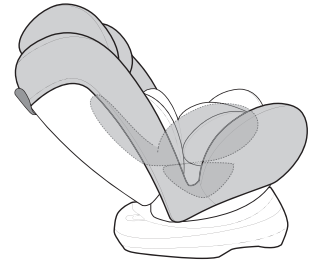
**RETRAIT DE LA HOUSSE DU SIÈGE**

1. Placez l'appui-tête dans la position la plus haute.
2. Retirez le harnais à 5 points d'ancrage.
3. Retirez la housse du dossier et de la base.
4. Retirez d'abord la housse de la partie inférieure de l'appui-tête avant de le retirer de l'appui-tête.

Pour remettre la housse, inversez les étapes ci-dessus.

MISE EN GARDE : n'utilisez **JAMAIS** le siège enfant tant que la boucle n'est pas installée comme il se doit.

MISE EN GARDE : Assurez-vous que les sangles du harnais ne sont pas déformées et qu'elles sont correctement insérées dans les fentes pour bretelles pratiquées sur la housse.

INSTALLATION À L'AIDE DE LA CEINTURE DE SÉCURITÉ OU ISOFIX

MISE EN GARDE : si l'enfant n'est pas correctement installé, il peut être éjecté en cas d'arrêt brusque ou d'accident, ce qui pourrait entraîner des blessures graves, voire la mort.

MISE EN GARDE : en cas de doute sur l'installation, veuillez contacter le fabricant ou le distributeur du siège enfant.

INSTALLATION FACE VERS L'ARRIÈRE

Il est recommandé que les enfants voyagent dans un dispositif de retenue face vers l'arrière jusqu'à ce qu'ils aient au moins 2 ans. La tête, le cou et la colonne vertébrale d'un enfant ne sont pas aussi bien soutenus dans une position face vers l'avant.

GROUPE 0+ (0 à 13 kg) AVEC CEINTURE DE SÉCURITÉ DU VÉHICULE

REMARQUE : Lorsque le poids de votre enfant dépasse 8 kg, retirez le coussin triangulaire et le coussin de sommeil.

1. Placez le dispositif de retenue pour enfants face vers l'arrière dans un siège de véhicule compatible.
2. Sélectionnez une position d'inclinaison 4 (bleue) orientée vers l'arrière.
3. Tirez la ceinture de sécurité du véhicule et faites passer la section sous-abdominale de la ceinture dans le guide de la ceinture 1 et sous le coussin de sommeil.
4. Faites passer la section de la ceinture de sécurité épaulière à l'épaule par le guide bleu situé à l'arrière du siège.
5. Bouclez la ceinture de sécurité. Un CLIC retentit ! Tirez fermement la ceinture de sécurité pour éviter toute déformation.

REMARQUE : Pour les enfants de cette taille, le siège pour enfant ne doit être installé que dans la position face vers l'arrière et à un angle d'inclinaison maximum (au niveau de la position allongée). Pour vous assurer que le siège auto a été correctement installé, veuillez le secouer avant de l'utiliser.

NE PAS tordre la ceinture ! Assurez-vous que les languettes de la boucle sont correctement verrouillées dans la boucle du siège du véhicule - vous entendrez un CLIC !

REMARQUE : Testez en tirant sur le dispositif de retenue pour enfants et la ceinture de sécurité pour vous assurer qu'il est bien verrouillé.

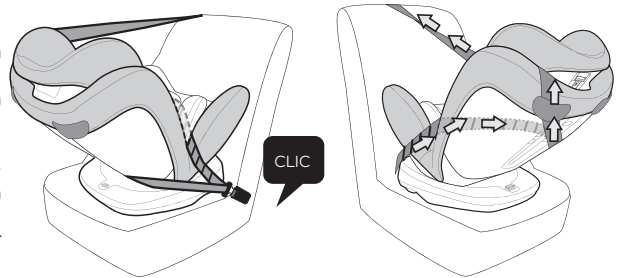
**GROUPE 0+ (0 à 13 kg) AVEC CONNECTEUR ISOFIX**

REMARQUE : Lorsque le poids de votre enfant dépasse 8 kg, retirez le coussin triangulaire et le coussin de sommeil. Veuillez vous référer au paragraphe **RETRAIT DU COUSSIN TRIANGULAIRE ET DU COUSSIN DE SOMMEIL**.

1. Placez le dispositif de retenue pour enfants face vers l'arrière dans un siège de véhicule compatible.
2. Sélectionnez une position d'inclinaison 4 (bleue) orientée vers l'arrière.
3. Appuyez sur le bouton de libération ISOFIX pour faire sortir les deux bras de verrouillage ISOFIX de la partie inférieure du socle. Un CLIC retentit ! Assurez-vous que le témoin devient rouge, ce qui signifie que les connecteurs ISOFIX sont verrouillés en position.

REMARQUE : les points de fixation ISOFIX sont logés entre la surface de l'assise et le dossier du siège du véhicule.

4. Alignez les connecteurs ISOFIX avec les points d'ancrage métalliques situés au fond du dossier du siège automobile, puis appuyez pour les encliqueter. Un CLIC retentit ! Vérifiez que les deux témoins latéraux des bras de verrouillage ISOFIX sont verts.

MISE EN GARDE : après ancrage du système ISOFIX, vérifiez que le siège enfant est installé en toute sécurité. Si le dispositif de retenue pour enfants n'est pas stable et tremble, réinstallez-le.

5. Pour utiliser la sangle supérieure, retirez-la en relâchant la sangle et en la décrochant de son point d'ancrage de rangement.

REMARQUE : certains véhicules sont munis d'un troisième point de fixation ISOFIX pour la sangle supérieure. Il est situé derrière le siège arrière, et empêche le siège enfant de basculer vers l'avant en cas d'accident. Vérifiez si votre véhicule en est équipé.

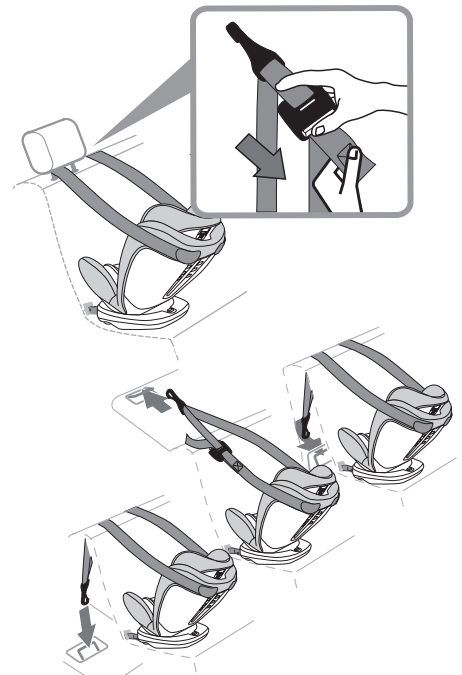

- 6. Pour rallonger la sangle supérieure, appuyez sur le bouton de réglage de la sangle supérieure et tirez la sangle.
- 7. Accrochez le loquet sur le point de fixation situé derrière le siège arrière. Trois points d'accrochage du loquet sont disponibles. Voir l'illustration ci-dessous.
- 8. Assurez-vous que le loquet de la sangle supérieure est accroché.

REMARQUE : par mesure de sécurité pour l'enfant, la sangle supérieure doit être serrée pendant la circulation.

REMARQUE : Pour les enfants de cette taille, le siège pour enfant ne doit être installé que dans la position face vers l'arrière et à un angle d'inclinaison maximum (au niveau de la position allongée). Pour vous assurer que le siège auto a été correctement installé, veuillez le secouer avant de l'utiliser.

REMARQUE : Testez en tirant sur le dispositif de retenue pour enfants pour vous assurer qu'il est bien verrouillé.

INSTALLATION FACE VERS L'AVANT

Les enfants de 9 à 36 kg (groupes 0+, I, II, III) peuvent être installés face vers l'avant.

GROUPE I (9 à 18 kg) AVEC HARNAIS À 5 POINTS ET CEINTURE DE SÉCURITÉ DU VÉHICULE

- 1. Installez le siège enfant face vers l'avant (dans le sens de déplacement du véhicule) dans un emplacement approprié du siège, en veillant à ce qu'il repose sur l'assise et le dossier du siège du véhicule.
- 2. Sélectionnez une position face vers l'avant de 1 à 3 (rouge).
- 3. Faites passer la partie de la ceinture de sécurité entre l'appui-tête et le dossier. Placez la section sous-abdominale de la ceinture dans le guide de la ceinture 1.
- 4. Tirez la ceinture de sécurité du dos vers le côté, section sous-abdominale de la ceinture respectivement du guidage de ceinture 1 de la base. Un côté de la ceinture de sécurité à travers le dossier et le guidage de ceinture 1, un autre côté le long de la partie supérieure intérieure.
- 5. Bouclez la ceinture de sécurité. Un CLIC retentit ! Tirez fermement la ceinture de sécurité pour éviter toute déformation.

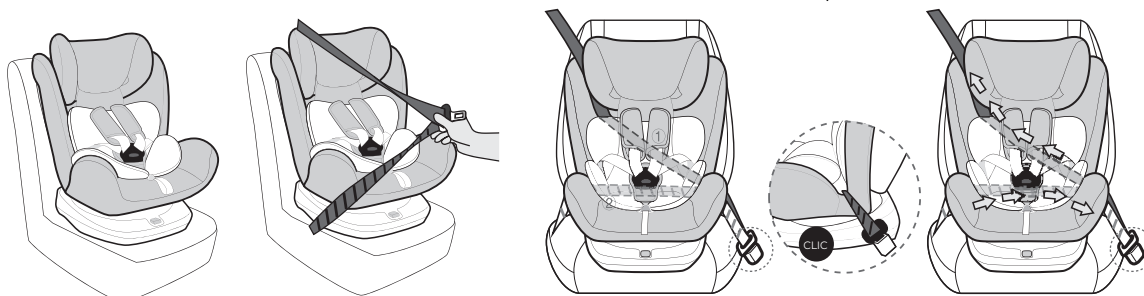

- 6. Appuyez le genou sur le siège enfant et serrez la ceinture de sécurité comme suit : tirez la partie inférieure de la sangle diagonale de la ceinture de sécurité près de la boucle de la ceinture de sécurité du véhicule pour serrer la sangle sous-abdominale.

REMARQUE : Testez en tirant sur le dispositif de retenue pour enfants et la ceinture de sécurité pour vous assurer qu'il est bien verrouillé.

GROUPE I (9 à 18 kg) AVEC HARNAIS À 5 POINTS ET ISOFIX

- 1. Installez le siège enfant face vers l'avant (dans le sens de déplacement du véhicule) dans un emplacement approprié du siège, en veillant à ce qu'il repose sur l'assise et le dossier du siège du véhicule.
- 2. Sélectionnez une position face vers l'avant de 1 à 3 (rouge).
- 3. Appuyez sur le bouton de libération ISOFIX pour faire sortir les deux bras de verrouillage ISOFIX de la partie inférieure du socle. Un CLIC retentit ! Assurez-vous que le témoin devient rouge, ce qui signifie que les connecteurs ISOFIX sont verrouillés en position.

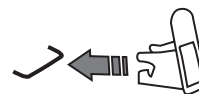

REMARQUE : les points de fixation ISOFIX sont logés entre la surface de l'assise et le dossier du siège du véhicule.

- 4. Alignez les connecteurs ISOFIX avec les points d'ancrage métalliques situés au fond du dossier du siège automobile, puis appuyez pour les enclenquer. Un CLIC retentit ! Vérifiez que les deux témoins latéraux des bras de verrouillage ISOFIX sont verts.

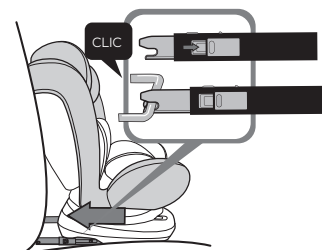

MISE EN GARDE : après ancrage du système ISOFIX, vérifiez que le siège enfant est installé en toute sécurité. Si le dispositif de retenue pour enfants n'est pas stable et tremble, réinstallez-le.

- 5. Tirez d'abord la ceinture depuis le rétracteur EBA de la ceinture. Ceinture de sécurité à travers l'appui-tête et le dossier. Placez la section sous-abdominale de la ceinture dans le guide de la ceinture 1.
- 6. Tirez la ceinture de sécurité du dos vers le côté, section sous-abdominale de la ceinture respectivement du guidage de ceinture 1 de la base. Puis, un côté de la ceinture de sécurité à travers le dossier et le guidage de ceinture 1, un autre côté le long de la partie supérieure intérieure.

REMARQUE : Placez la ceinture de sécurité et abdominale du véhicule derrière les coussins, entre le dossier et les coussins.

- 7. Bouclez la ceinture de sécurité. Un CLIC retentit ! Tirez fermement la ceinture de sécurité pour éviter toute déformation.
- 8. Appuyez le genou sur le siège enfant et serrez la ceinture de sécurité comme suit : tirez la partie inférieure de la sangle diagonale de la ceinture de sécurité près de la boucle de la ceinture de sécurité du véhicule pour serrer la sangle sous-abdominale.

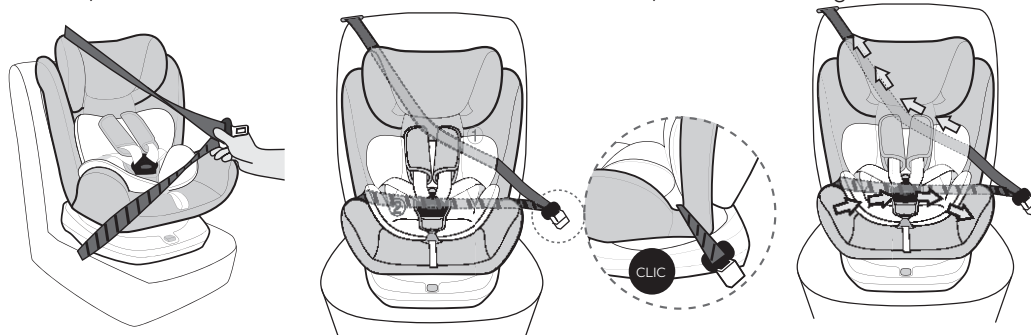

**FR****GROUPE II, III (15 à 36 kg) AVEC CEINTURE DE SÉCURITÉ DU VÉHICULE**

REMARQUE : Lorsque vous utilisez ce dispositif de retenue pour enfants dans les groupes II ou III, retirez le harnais à 5 points, le coussin triangulaire et le coussin de couchage.

1. Installez le siège enfant face vers l'avant (dans le sens de déplacement du véhicule) dans un emplacement approprié du siège, en veillant à ce qu'il repose sur l'assise et le dossier du siège du véhicule.
2. Sélectionnez une position face vers l'avant 2 (rouge).
3. Tirez d'abord la ceinture depuis le rétracteur EBA de la ceinture. Passez la ceinture de sécurité du même côté du guide 2, la ceinture abdominale du même côté du guide 1, puis tirez simultanément la ceinture de sécurité et la ceinture abdominale en passant par un autre côté du guide 1.
4. Pour ajuster correctement la ceinture de sécurité autour de l'enfant, faites reposer la sangle sous-abdominale de la ceinture de sécurité dans les deux guides-ceinture inférieurs, avec la boucle à l'extérieur du siège enfant.
5. Placez la partie d'épaulement dans le guide supérieur de la ceinture sur l'appui-tête de manière à ce que la ceinture s'étende correctement sur l'enfant : sur la clavicule, de l'intérieur (A) à l'épaule (B).
6. Assurez-vous que la ceinture n'est pas torsadée et ne présente aucun mou, afin que les sangles puissent reposer bien à plat et de manière lisse et adéquate sur tous les points de contact avec l'enfant.
7. Bouclez la ceinture de sécurité. Un CLIC retentit ! Tirez fermement la ceinture de sécurité pour éviter toute déformation.

MISE EN GARDE : la sangle diagonale doit être acheminée d'avant en arrière dans le sens de la diagonale. Vous pouvez ajuster le trajet de la sangle sur les deux côtés à l'aide du déflecteur de réglage de la ceinture de sécurité.

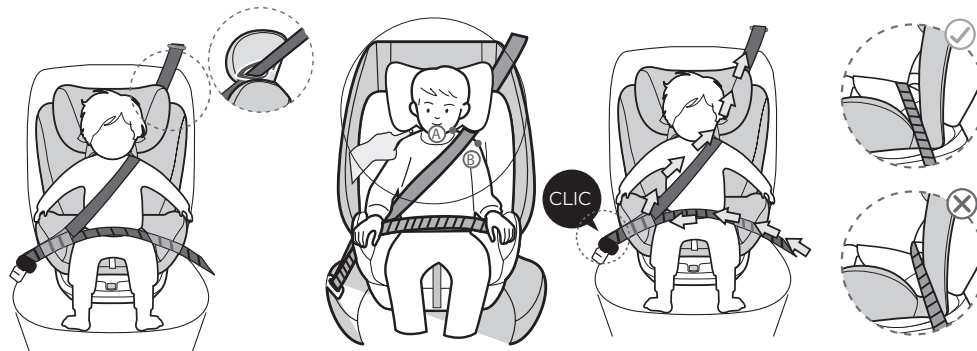

MISE EN GARDE : si les sangles sous-abdominales et diagonales de la ceinture de sécurité, ainsi que la boucle ne sont pas positionnées comme il se doit, le siège enfant ne sera pas correctement installé en tant que rehausseur.

GROUPE II, III (15 à 36 kg) AVEC ISOFIX

REMARQUE : Lorsque vous utilisez ce dispositif de retenue pour enfants dans les groupes II ou III, retirez le harnais à 5 points, le coussin triangulaire et le coussin de couchage.

1. Installez le siège enfant face vers l'avant (dans le sens de déplacement du véhicule) dans un emplacement approprié du siège, en veillant à ce qu'il repose sur l'assise et le dossier du siège du véhicule.
2. Sélectionnez une position face vers l'avant 2 (rouge).
3. Appuyez sur le bouton de libération ISOFIX pour faire sortir les deux bras de verrouillage ISOFIX de la partie inférieure du socle. Un CLIC retentit ! Assurez-vous que le témoin devient rouge, ce qui signifie que les connecteurs ISOFIX sont verrouillés en position.

REMARQUE : les points de fixation ISOFIX sont logés entre la surface de l'assise et le dossier du siège du véhicule.

4. Alignez les connecteurs ISOFIX avec les points d'ancrage métalliques situés au fond du dossier du siège automobile, puis appuyez pour les encliqueter. Un CLIC retentit ! Vérifiez que les deux témoins latéraux des bras de verrouillage ISOFIX sont verts.

MISE EN GARDE : après ancrage du système ISOFIX, vérifiez que le siège enfant est installé en toute sécurité. Si le dispositif de retenue pour enfants n'est pas stable et tremble, réinstallez-le.

5. Tirez d'abord la ceinture depuis le rétracteur EBA de la ceinture. Passez la ceinture de sécurité du même côté du guide 2, la ceinture abdominale du même côté du guide 1, puis tirez simultanément la ceinture de sécurité et la ceinture abdominale en passant par un autre côté du guide 1.
6. Pour ajuster correctement la ceinture de sécurité autour de l'enfant, faites reposer la sangle sous-abdominale de la ceinture de sécurité dans les deux guides-ceinture inférieurs, avec la boucle à l'extérieur du siège enfant.
7. Placez la partie d'épaulement dans le guide supérieur de la ceinture sur l'appui-tête de manière à ce que la ceinture s'étende correctement sur l'enfant : sur la clavicule, de l'intérieur (A) à l'épaule (B).
8. Assurez-vous que la ceinture n'est pas torsadée et ne présente aucun mou, afin que les sangles puissent reposer bien à plat et de manière lisse et adéquate sur tous les points de contact avec l'enfant.
9. Bouclez la ceinture de sécurité. Un CLIC retentit ! Tirez fermement la ceinture de sécurité pour éviter toute déformation.

MISE EN GARDE : la sangle diagonale doit être acheminée d'avant en arrière dans le sens de la diagonale. Vous pouvez ajuster le trajet de la sangle sur les deux côtés à l'aide du déflecteur de réglage de la ceinture de sécurité.

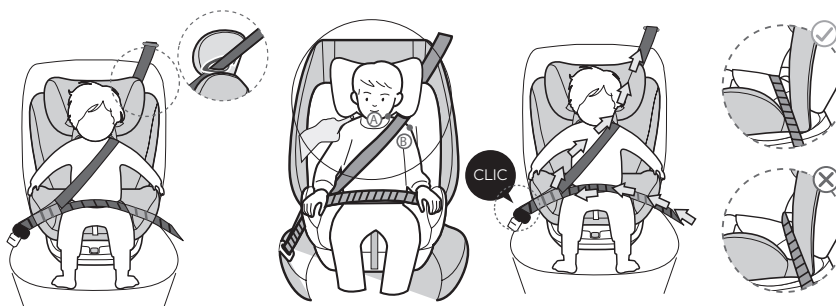

INSTALLATION DE L'ENFANT

MISE EN GARDE : si l'enfant n'est pas adéquatement installé dans le siège enfant, il peut être éjecté en cas d'accident, ce qui peut causer des blessures graves, voire la mort.

1. (Pour le groupe I) : écartez les sangles du harnais à 5 points d'ancrage.
 2. Installez l'enfant dans le siège enfant en position assise.
 3. L'enfant doit reposer à la fois sur l'assise et le dossier du siège, sans laisser le moindre jeu dans son dos. Ne le laissez pas se voûter.
 4. (Pour groupe 0+, I) : passez délicatement les bras de l'enfant dans les bretelles du harnais à 5 points d'ancrage. Insérez les languettes dans la boucle. Vérifiez la hauteur des bretelles. Assurez-vous que les sangles sont étroitement ajustées et non déformées !
 5. (Pour les groupes II et III) : Tirez sur la ceinture du véhicule. Tirez sur la ceinture du véhicule. Faites passer la partie sous-abdominale de la ceinture sous les accoudoirs jusqu'à la boucle de ceinture du véhicule. Insérez la ceinture à 3 points du véhicule dans la boucle jusqu'à ce que vous entendiez un clic.
- Un dispositif de retenue pour enfants positionne votre enfant de sorte que la ceinture de sécurité passe sur les os solides des hanches et du bassin et non sur l'abdomen, afin de le protéger contre les blessures.
 - La partie d'épaule de la ceinture de sécurité doit être positionnée sur la poitrine et la clavicule, en restant entre le cou et l'épaule de votre enfant afin qu'elle ne touche pas le cou.

ENTRETIEN, NETTOYAGE, MAINTENANCE ET STOCKAGE

- **MISE EN GARDE :** la modification de pièces ou leur ajout au dispositif sans l'accord de l'autorité d'homologation de type sont dangereux. Le non-respect scrupuleux des instructions d'installation fournies par le fabricant du siège enfant est également dangereux.
- **MISE EN GARDE :** n'essayez jamais de désassembler le siège enfant au-delà des limites prescrites.
- **MISE EN GARDE :** tous les sièges enfants expirent. Les pièces plastiques et métalliques s'usent au fil du temps. Contactez le fabricant en cas de doute sur la date d'expiration de votre siège enfant.
- Lorsque le siège enfant n'est pas fourni avec une housse textile, veillez à garder le dispositif à l'abri de la lumière du soleil, sinon cela peut causer une surchauffe au contact de la peau de l'enfant. Toutefois, le siège enfant ne doit pas être utilisé sans housse. La housse du siège enfant ne doit pas être remplacée par une housse autre que celle recommandée par le fabricant. Elle est une partie intégrante du fonctionnement du dispositif.
- Si une pièce est usée, cassée ou manquante, cessez d'utiliser le produit.
- N'essayez **JAMAIS** de retirer la mousse qui se trouve sous le coussin du siège.
- Gardez le siège enfant propre.
- N'utilisez jamais de nettoyeurs abrasifs ou d'objets durs pour nettoyer l'appareil, car ils peuvent l'endommager.
- Pour nettoyer la boucle, rincez avec de l'eau tiède. N'utilisez **JAMAIS** de savon, de solvant ou de lubrifiant. L'utilisation d'un produit autre que l'eau peut causer le dysfonctionnement de la boucle. Séchez à l'air libre.
- Les housses en tissu et les garnitures amovibles peuvent être nettoyées à l'eau tiède avec un savon de ménage ou un détergent doux.

	Laver à 30 °C max.		Ne pas utiliser de sèche-linge.		Ne pas javelliser.		Ne pas repasser.		Ne pas laver à sec.
--	--------------------	--	---------------------------------	--	--------------------	--	------------------	--	---------------------

- En cas d'inutilisation prolongée du siège enfant, désinstallez-le du siège de la voiture. Rangez-le dans un endroit frais et sec à l'abri de l'humidité et de la lumière directe du soleil, ainsi que des enfants.
- Évitez de placer des objets lourds sur le siège enfant.
- La housse peut se décolorer en raison de son exposition au soleil et de l'usure liée à une utilisation prolongée, même dans les conditions prescrites. C'est un phénomène tout à fait normal.

SPÉCIFICATIONS TECHNIQUES

Dimensions globales (millimètre)	Longueur	450	
	Largeur	440	
	Hauteur	620-820	
Poids net	9,05 kg		

VOORWOORD

We bedanken u voor uw aankoop van dit product. Het is voor u ontworpen volgens de hoogste kwaliteitsnormen. Lees de handleiding zorgvuldig voordat u het apparaat gebruikt en bedient. Neem alle waarschuwingen in acht. Als het apparaat aan iemand anders wordt doorgegeven, dan moet deze handleiding er worden bijgeleverd. Bewaar deze handleiding bij voor toekomstig gebruik.

OPGELET

KINDERBEVEILIGING ZONDER ISOFIX-CONNECTOR (GROEPEN: 0+, I, II, III)

BIJ GEBRUIK IN DE CATEGORIE UNIVERSEEL - GROEPEN: 0+, I, II, III

- Dit is een "universeel" kinderbeveiligingssysteem (hierna "kinderzitje" genoemd). Het is goedgekeurd krachtens Reglement nr. 44, amendementenreeks 04, voor algemeen gebruik in voertuigen en past op de meeste autostoelen maar niet op alle.
- De kans is groot dat het juist kan worden geïnstalleerd als de fabrikant in de handleiding van het voertuig aangeeft dat dit geschikt is voor een "universeel" kinderzitje voor deze leeftijdsgroep.
- Dit kinderzitje werd als "universeel" geklasseerd op basis van strengere voorwaarden dan deze die van toepassing waren op eerdere modellen waarbij deze kennisgeving niet werd geleverd.
- Neem bij twijfel contact op met de fabrikant van het kinderbeveiligingssysteem (hierna "kinderzitje" genoemd) of met de verkoper.
- Enkel geschikt in goedgekeurde voertuigen die zijn uitgerust met heupgordels/driepuntsgordels/statische gordels/gordels met oprolmechanisme, zoals goedgekeurd door Reglement nr. 16 van de VN/ECE of een andere gelijkwaardige norm.

KINDERBEVEILIGING MET ISOFIX-CONNECTOR (GROEPEN: 0+, I, II, III)

BIJ GEBRUIK IN DE CATEGORIE SEMI-UNIVERSEEL -- GROEPEN: 0+, I, II, III

Dit kinderbeveiligingssysteem (hierna "kinderzitje" genoemd) is geklasseerd als "semi-universeel" en is geschikt voor bevestiging op de zitplaatsen van de volgende auto's:

AUTO	VOORAAN	ACHTERAAN
Raadpleeg de voertuiglijst.	Buitenste	Midden
	Ja	JA / Nee

Zitplaatsen in andere auto's kunnen ook geschikt zijn voor dit kinderzitje. Raadpleeg de informatiedocumenten of de website van de verkoper voor de lijst met geschikte automodellen. Neem bij twijfel altijd contact op met de fabrikant of de verkoper van het kinderzitje. Alleen geschikt als de goedgekeurde voertuigen zijn uitgerust met heupgordels/driepuntsgordels/statische gordels/veiligheidsgordels met oprolmechanisme en ISOFIX-bevestigingen, goedgekeurd volgens VN/ECE-reglement nr. 16 of andere gelijkwaardige normen.

KENNISGEVING BETREFFENDE SEMI-UNIVERSEEL ISOFIX KINDERBEVEILIGINGSSYSTEEM (GROEP 0+)

1. Dit is een ISOFIX-KINDERBEVEILIGINGSSYSTEEM. Het is goedgekeurd krachtens Reglement nr. 44, amendementenreeks 04, voor algemeen gebruik in voertuigen met een ISOFIX-bevestigingssysteem.
2. Het past op voertuigen met goedgekeurde ISOFIX-plaatsen (zoals vermeld in de handleiding van het voertuig), afhankelijk van de categorie van het kinderzitje en de bevestiging.
3. Gewichtsgroep en ISOFIX-maatklasse waarvoor dit product is bedoeld:
 - GROEP 0+ (0-13 kg), ISOFIX maat E-klasse bij achterwaarts gericht.

BEOOGD GEBRUIK

- Kinderzitjes zorgen ervoor dat het kind hoger zit en helpen om de heup- en schoudergordel van het voertuig correct te plaatsen. Als het kind op de juiste manier in een kinderzitje is vastgemaakt, loopt het minder risico op letsel bij alle soorten ongevallen, aangezien de heup- en schoudergordel een uitstekende fixatie bieden voor zowel het boven- als het onderlichaam.
- De kinderbeveiliging is ontworpen voor zowel achterwaarts als voorwaarts gerichte plaatsing. Bij kinderen die minder dan 9 kg wegen, wordt het aanbevolen enkel de achterwaarts gerichte positie te gebruiken.
- Gewichtscategorieën van de kinderzitjes:

GROEP	LEEFTIJD	BESCHRIJVING
0+	Jonger dan 1,5 jaar	Voor kinderen die minder dan 13 kg wegen.
I	1-4 jaar	Voor kinderen met een gewicht van 9 tot 18 kg.
II	3-7 jaar	Voor kinderen met een gewicht van 15 tot 25 kg.
III	7-12 jaar	Voor kinderen met een gewicht van 22 tot 36 kg.

- Dit apparaat is enkel ontworpen voor privégebruik en is niet geschikt voor professioneel gebruik.
- Dit kinderzitje is niet bedoeld voor gebruik in woningen, vliegtuigen, boten, op een motorfiets of in andere niet-gespecificeerde toepassingen of omgevingen.
- De fabrikant kan niet aansprakelijk worden gesteld voor schade als gevolg van een oneigenlijk gebruik, een verkeerde bediening of het niet naleven van deze handleiding.

ALGEMENE VEILIGHEIDSWAARSCHUWINGEN

1. Lees alle instructies voordat u dit kinderzitje gebruikt. Lees ook de gebruikershandleiding van het voertuig voor informatie over het installeren van kinderzitjes. Als de instructies daarin verschillen, volg dan de gebruikershandleiding van het voertuig met betrekking tot het installeren van kinderzitjes.
2. Niet-naleving van de montage-instructies kan ertoe leiden dat het kind tegen het interieur van de auto botst bij een aanrijding of plots remmen. Dit kan ernstig letsel of de dood tot gevolg hebben.
3. Laat uw kind **NOOIT** onbewaakt achter. De veiligheid van het kind is uw verantwoordelijkheid.
4. Laat iemand die deze instructies niet heeft gelezen het kinderzitje **NIET** gebruiken of installeren. Enkel een volwassene mag het kinderzitje installeren in het voertuig en het kind erin bevestigen!

5. Gebruik het kinderzitje **NIET** als het is beschadigd of als er onderdelen ontbreken.
6. Vervang het kinderzitje als het betrokken was bij een ongeval, ook bij een klein ongeval waarbij er geen zichtbare schade is aan het kinderzitje. Een ongeval kan onzichtbare schade veroorzaken.
7. Gebruik **NOOIT** een tweedehands kinderzitje of een kinderzitje waarvan u de geschiedenis niet kent.
8. Gebruik dit kinderzitje **NOOIT** zonder dat de hoofdsteun is gemonteerd.
9. Kinderen kunnen **GEWURGD** worden door loszittende of slechts deels vastgemaakte gordelriemen. Maak de gordel altijd volledig vast rond het kind.
10. **WAARSCHUWING:** Gebruik **NOOIT** andere dragende contactpunten dan deze beschreven in de handleiding en zoals aangeduid op het kinderzitje.
11. De harde elementen en de plastic onderdelen van het kinderzitje moeten zo worden geplaatst en geïnstalleerd dat ze bij dagelijks gebruik van het voertuig niet kunnen komen vast te zitten in een beweegbare stoel of in de portieren van het voertuig.
12. Gebruik dit kinderzitje **NOOIT** met een andere basis/voet dan deze die door de fabrikant is toegestaan.
13. Wijzig **NOOIT** enig onderdeel van het kinderzitje.
14. Als u merkt dat de structuur, de sluitingen, riemen of vergrendelingsmechanismen van het kinderzitje of de ISOFIX-bevestigingen defect of niet stabiel zijn, gebruik het dan niet meer tot de beschadigde onderdelen werden vervangen door nieuwe.
15. Gebruik **GEEN** andere kussens dan deze die werden meegeleverd door de fabrikant! Extra kussens plaatsen kan de veiligheid van uw kind in gevaar brengen.
16. Alle bagage of andere voorwerpen die bij een botsing letsel kunnen veroorzaken, moeten correct worden bevestigd.
17. Laat kinderen **NOOIT** met dit product spelen!
18. Verwijder de stickers en waarschuwingen **NIET**, deze bevatten belangrijke informatie!
19. Het kinderzitje mag niet worden gebruikt zonder de stoelhoes.
20. De stoelhoes mag niet worden vervangen door een andere dan deze die wordt aanbevolen door de fabrikant, want de stoelhoes is een essentieel onderdeel van het beveiligingssysteem.
21. Houd deze handleiding **ALTIJD** bij de hand als referentie in geval van twijfel.
22. Als het kinderzitje niet is uitgerust met een stoffen stoelhoes dan moet het uit de buurt van zonlicht worden bewaard, anders kan het te warm worden voor de huid van het kind.

WAARSCHUWINGEN OVER DE PLAATSING

1. **BELANGRIJK - GEBRUIK HET NIET VOORWAARTS GERICHT ALS HET KIND MINDER DAN 9 KG WEEGT.**
2. Lees en volg **ALTIJD** nauwgezet de instructies die worden geleverd bij uw voertuig en dit kinderzitje.
3. Gebruik dit kinderzitje **NIET** met voertuigstoelen die zijwaarts zijn gericht.
4. Volgens de statistieken zijn kinderen veiliger als ze goed zijn bevestigd op de achterbank in plaats van op de passagiersstoel vooraan.
5. Gebruik dit kinderzitje **ENKEL** op autostoelen waarvan de rugleuningen vastklikken.
6. Laat het kinderzitje **NOOIT** contact maken met de binnenkant van het voertuig (de zijkant van een autodeur of de voorste stoel) als het op een basis/voet is geïnstalleerd.
7. Voor een kinderbeveiligingssysteem met ISOFIX, lees eerst de handleiding van de voertuigfabrikant.

✓	Juist	
✗	Fout	
?	Gebruik het kinderzitje NIET op een autostoel met een actieve airbag.	
?	Gebruik deze plaats alleen als ze is uitgerust met een ISOFIX en driepuntsgordel.	

8. Alle zuigelingen moeten in een achterwaarts gericht autostoeltje zitten. Een achterwaarts gericht zitje biedt de beste bescherming voor het hoofd, de nek en de ruggengraat van uw kind bij een plotselinge stop of botsing. Zolang uw kind nog binnen de gewichts- en lengtegrenzen van de fabrikant valt, is het het veiligst om een achterwaarts gericht zitje te gebruiken tot uw kind 2, 3 of zelfs 4 jaar is.
9. Verstel of verwijder de hoofdsteun van de autostoel waarin het kinderzitje wordt geïnstalleerd, zodat de rugleuning van het kinderzitje tegen de rugleuning van de autostoel leunt.
10. De hoofdsteun van de autostoel voor het kinderzitje moet in de laagste positie worden gezet.
11. Zodra uw kind het grotere achterwaarts gerichte autostoeltje ontgroeid is en minstens 2 jaar is, kunt u overstappen op een voorwaarts gericht autostoeltje met een 5-puntsharnas. Gebruik een 5-puntsharnas voor uw kind tot het minstens 18 kg weegt en rechtop kan zitten zonder uit zijn positie te raken of de gordel los te maken. Dat kan zijn als uw kind 4, 5 of zelfs 6 jaar is.

WAARSCHUWINGEN VEILIGHEIDSGORDELS

1. **PAS OP:** Het is belangrijk dat het kind de veiligheidsgordel correct draagt. Als de veiligheidsgordel is vastgemaakt, moet de heupgordel laag op de heupen zitten en net de dijen raken. De schoudergordel moet over het midden van de schouder zitten. Als het kind naar voren leunt of de gordel achter de rug beweegt of onder de arm plaatst, dan houdt de gordel het kind niet tegen zoals bedoeld.
2. Zorg ervoor dat er tussen het gordelharnas en uw baby maximaal 1 vinger speelruimte is (1 cm).
3. **BELANGRIJK:** Alle riemen die het kinderzitje bevestigen in het voertuig moeten strak zitten, alle gordelriemen rond het kind moeten zijn aangepast aan het lichaam van het kind, en de riemen mogen niet gedraaid zitten.
4. **BELANGRIJK:** Zorg ervoor dat de heupgordel laag wordt gedragen, zodat het bekken stevig vastzit.
5. Trek de veiligheidsgordel **ALTIJD** strak aan om te controleren of deze niet gedraaid zit. Gebruik **NOOIT** een veiligheidsgordel die gedraaid zit!
6. Stel de gordelriemen die bij dit kinderzitje worden geleverd juist af zodat ze goed rond uw kind passen. Als de riemen niet juist zijn afgesteld, kan het kind bij een ongeval uit het zitje worden geslingerd.
7. Als de veiligheidsgordels niet correct worden geplaatst en bevestigd, dan zal het kinderzitje het kind mogelijk niet beschermen bij een aanrijding.
8. Zorg ervoor dat het kinderzitje de ontgrendelingsknop van de veiligheidsgordel **NIET** raakt. Door toevallig contact kan de veiligheidsgordel losraken. Draai indien nodig de ontgrendelingsknop van de veiligheidsgordel weg van het kinderzitje of zet het kinderzitje op een andere plaats.
9. Een veiligheidsgordel die niet correct is bevestigd rond het kind kan ertoe leiden dat het kind tegen het interieur van het voertuig botst bij een aanrijding of plots remmen. Dit kan ernstig letsel of de dood tot gevolg hebben.
10. Een juist afgestelde riem mag geen speling toelaten. Deze ligt in een relatief rechte lijn zonder slap te hangen. Deze mag niet in de huid van het kind snijden of het lichaam van het kind in een onnatuurlijke positie duwen.
11. Gebruik dit kinderzitje **NOOIT** in combinatie met enkel een heupgordel. Gebruik **ALTIJD** veiligheidsgordels die een heup- en schoudergedeelte hebben.
12. De schoudergordel **MOET** op de juiste manier worden geplaatst.
13. De schoudergordel **MAG NIET** over de hals van het kind lopen of van de schouders van het kind vallen. Als u de schoudergordel niet goed kunt bevestigen halverwege tussen de schouders en hals van het kind **EN** op of boven de schouder, probeer dan een andere zitplaats of gebruik het kinderzitje niet.
14. **WURGINGSGEVAAR:** Kinderen kunnen gewurgd worden door loszittende of slechts deels vastgemaakte gordelriemen.



NL

15. Gebruik **NOOIT** kleding of dekens die verhinderen dat het gordelharnas correct wordt vastgemaakt. Een niet-vastgemaakt of niet goed vastgemaakt kind kan tijdens een aanrijding uit het kinderzitje worden geslingerd. Leg eventuele dekens pas over het kind **NADAT** het gordelharnas correct is vastgemaakt.
16. **Bij gebruik als universele categorie (groep 0+, I, II, III):** Dit kinderbeveiligingssysteem is geschikt voor gordelmodellen die zijn uitgerust met een driepuntsoprolmechanisme dat voldoet aan ECE R16 en is niet van toepassing op modellen die uitsluitend zijn uitgerust met tweepuntsgordels.

A	Veiligheidsgordel voertuig – schoudergordel	
B	Veiligheidsgordel voertuig – heupgordel	

Bij gebruik als semi-universele categorie (groep 0+, I, II, III): Dit kinderveiligheidssysteem is geschikt voor gordelmodellen die zijn uitgerust met het driepuntsoprolmechanisme dat voldoet aan de ECE R16-eis en is niet geschikt voor modellen die alleen zijn uitgerust met tweepuntsgordels. **WAARSCHUWING: Bij gebruik als semi-universele categorie (groep 0+, I, II, III): Dit kinderzitje kan alleen worden gebruikt met ISOFIX-bevestigingen. Installeer het niet in uw auto als deze niet is uitgerust met een ISOFIX-bevestigingssysteem!**

A	Veiligheidsgordel voertuig – schoudergordel	
B	Veiligheidsgordel voertuig – heupgordel	
C	ISOFIX-bevestigingen	

17. Gebruik dit kinderzitje **NIET** als de riemen van het gordelharnas gerafeld of gebroken zijn, of op enige wijze zijn beschadigd.
18. Gebruik **NOOIT** beschadigde of gerafelde veiligheidsgordels.
19. Gebruik dit kinderzitje **NIET** in een voertuig met veiligheidsgordels ingebouwd in de portieren.
20. Gebruik dit kinderzitje **NIET** in een voertuig waarin de veiligheidsgordels automatisch langs het chassis bewegen als het portier wordt geopend. Deze veiligheidsgordels zijn geen goede bevestiging voor een kinderzitje.

WAARSCHUWINGEN AIRBAG

- WAARSCHUWING:** Plaats **GEEN** kinderzitje op de passagiersstoel vooraan uitgerust met een airbag tenzij de airbag is uitgeschakeld. Dit kan de **DOOD** of **ERNSTIG LETSEL** tot gevolg hebben. De achterbank is het veiligst. Als uw voertuig een airbag heeft, raadpleeg dan de handleiding van uw voertuig voor de montage van het kinderzitje.
- Als de achterbank van uw voertuig is uitgerust met zij-airbags, raadpleeg dan de handleiding van uw voertuig voor de montage van het kinderzitje.
- Plaats **GEEN** voorwerpen tussen het kinderzitje en de zij-airbags, want een opblazende airbag kan de voorwerpen tegen het kind slingeren.

AANVULLENDE WAARSCHUWINGEN

- Als het warm of zonnig is, controleer dan **ALTIJD** het kinderzitje op hete oppervlakken voordat u het kind laat plaatsnemen. Het kind zou zich kunnen verbranden. Dek het kinderzitje af met een lichtgekleurde deken als u het voertuig verlaat.
- Zelfs als het kinderzitje niet wordt gebruikt, moet het goed bevestigd zijn met de veiligheidsgordels in het voertuig.
- Een niet-bevestigd kinderzitje kan iemand verwonden bij een aanrijding.
- Bevestig **GEEN** extra items aan dit kinderzitje, zoals bekleding, speelgoed enz.
- Controleer voor elk gebruik of het kinderzitje veilig is bevestigd en of het veiligheidsharnas juist is afgesteld voor het kind. **ONTHOUD:** Extra kleding aan- of uitdoen (zoals een trui of een jas) verandert de pasvorm van het gordelharnas.
- Controleer voor elk gebruik of het kinderzitje veilig is vergrendeld.
- Als de stoel van het voertuig een verstelbare rugleuning heeft, zorg er dan voor dat deze in de meest verticale positie staat en veilig is vergrendeld. Een rugleuning die niet in de juiste positie staat of niet is vergrendeld, verhindert een correcte installatie van het kinderzitje en voorkomt een goede bescherming van het kind.
- Gebruik het kinderzitje **NIET** als de oren van het kind boven de hoofdsteen van het kinderzitje uitkomen.
- Laat u tijdens het rijden **NOOIT** afleiden door een huilend kind. Haal een kind nooit uit het kinderzitje om het te troosten terwijl het voertuig in beweging is.
- Geef kinderen **GEEN** items zoals een lolly of een ijsje op een stokje. Dergelijke items kunnen een kind verwonden als het voertuig moet uitwijken of een hobbel raakt.
- Leg scherpe of zware voorwerpen in de kofferbak. Alles wat los zit, kan dodelijk zijn bij een aanrijding.
- Bij koud weer hebben kinderen mogelijk een extra deken nodig. Plaats het kind dan eerst in het kinderzitje en leg het deken daarna over zowel het kind, met de gordel aan, als over het kinderzitje.
- Plaats het kinderzitje tegen de rijrichting tot het kind meer dan 9 kg weegt.

GEBRUIK VOOR PREMATURE KINDEREN

Voordat u deze kinderbeveiliging gebruikt voor te vroeg geboren kinderen of kinderen met een laag geboortegewicht, moet u controleren of aan de vereisten voor kinderen is voldaan. Bovendien moeten de richtlijnen in dit hoofdstuk worden gevolgd.

- Alle kinderen moeten zo lang mogelijk achterwaarts gericht in de auto reizen.
- Te vroeg geboren baby's en baby's met een laag geboortegewicht lopen extra risico op ademhalingsmoeilijkheden en hartproblemen wanneer ze in een kinderbeveiliging worden geplaatst.
- Het is verplicht voor alle zuigelingen die eerder dan 37 weken zijn geboren en alle pasgeborenen die bij de geboorte minder dan 2,26 kg wegen, hen vóór hun eerste autorit te controleren op ademhalingsmoeilijkheden of hartritmestoornissen wanneer ze in een achterwaarts gericht kinderbeveiligingssysteem reizen.
- Het wordt aanbevolen dat het ziekenhuispersoneel uw kind in het kinderbeveiligingssysteem observeert gedurende een periode van 90 tot 120 minuten of de duur van de reis, afhankelijk van wat het langst is. Deze observatieperiode moet worden uitgevoerd met het kind in de juiste positie zoals beschreven in deze instructies en met het kinderbeveiligingssysteem in een hoek die is goedgekeurd voor gebruik in het voertuig. Het ziekenhuispersoneel zal controleren op ademhalingsmoeilijkheden of hartritmestoornissen.
- De kinderarts van het kind zal u laten weten of er speciale overwegingen voor het reistraject zijn. Het aantal reizen en de duur van de tijd dat het kind in het kinderbeveiligingssysteem zit, moet tot een minimum worden beperkt. Een verzorger moet op de achterbank meerijden om toezicht te houden op de zuigeling tijdens het traject.



LIJST MET ONDERDELEN

- 1. Gordelgeleiding 2
- 2. Stoelhoes
- 3. Schouderkussen
- 4. Schouderriem
- 5. Gespsluiting
- 6. Riemontgrendelingsknop
- 7. Gesp
- 8. Kruiskussen
- 9. Slaapkussen
- 10. Drukknop
- 11. Riemversteller
- 12. 360° draaibare versteller
- 13. Hoofdsteun
- 14. Gordelgeleiding 1
- 15. Rugleuningversteller
- 16. Basis
- 17. Verstelknop hoofdsteun
- 18. Blauwe geleider
- 19. Connector
- 20. Klem verankering bovenaan
- 21. Metalen schakel
- 22. Verstelknop ankerpunt bovenaan
- 23. ISOFIX-vergrendelingsarmen
- 24. ISOFIX-bevestigingspunt
- 25. ISOFIX-ontgrendelingsknop

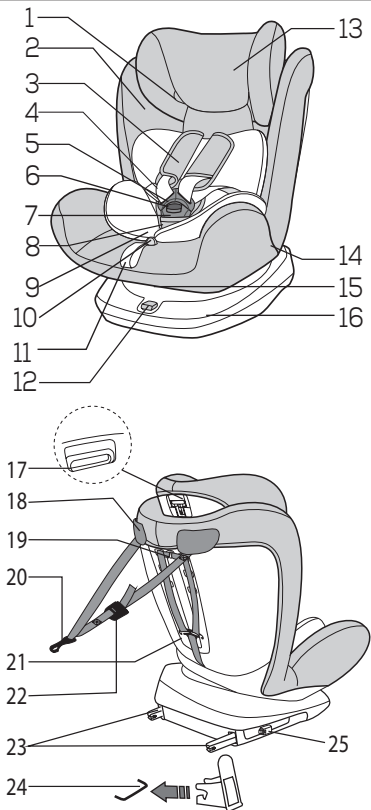

GEBRUIK

GEBRUIK VAN DE VIJFPUNTSGORDEL

1. Neem beide gespsluitingen vast. De rechterkant moet iets hoger worden gehouden.
2. Klik de twee gespsluitingen samen. Let op de voor- en achterkant van de gespsluitingen.
3. Verschuif ze op de gesp om het gordelharnas strak te trekken. U hoort een KLIK.
4. Trek de riemen van het gordelharnas strak. Controleer of de gesp is gesloten.

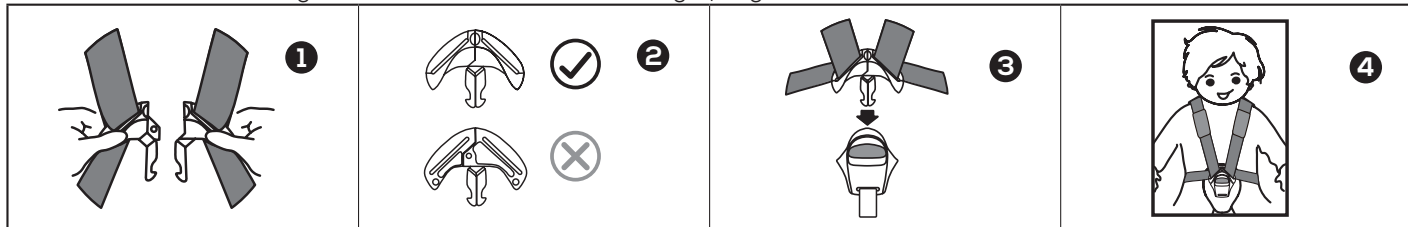

5. Om het gordelharnas strak te trekken, trekt u eerst aan de schouderriemen, dit zal de heupriemen strak trekken. Trek vervolgens aan de verstelriem. Trek eventuele overtollige harnessriemen door de gesp naar de schouders van het kind, en trek aan de verstelriem. Dit moet u mogelijk enkele keren herhalen om de juiste pasvorm te krijgen.
6. Controleer of het gordelharnas strak rond de taille en de schouders van het kind zit. Nadat u de riemen strak hebt getrokken, verstelt u de schouderkussens zodat ze op de juiste plaats op de borst vallen. Controleer of het kruiskussen niet scheef of dubbelgevouwen zit.

OPMERKINGEN:

- Trek de riemen zo strak mogelijk aan maar zorg ervoor dat het kind comfortabel zit.
- Een goed aansluitend gordelharnas mag niet knellen en geen speling toelaten.
- Zorg ervoor dat het gordelharnas strak en niet gedraaid rond het kind zit.
- Zorg ervoor dat het gordelharnas door niets wordt gehinderd.
- De heupriemen moeten zo laag mogelijk zitten, dicht bij het kruis van uw baby en niet op de buik.

WAARSCHUWING: Losse riemen zijn gevaarlijk. Een kind dat niet goed is vastgemaakt, kan ernstig of dodelijk letsel oplopen. Zorg ervoor dat de riemen goed zijn afgesteld.

7. Om het gordelharnas los te maken, drukt u op de gordelontgrendelingsknop terwijl u de schouderriemen naar voren trekt.
8. Druk op de riemontgrendelingsknop om de gespsluiting los te maken. Maak de borstclip los en spreid de riemen van het gordelharnas open.

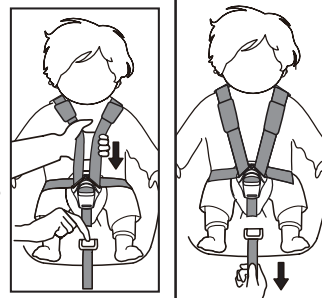

HOOFDSTEUN VERSTELLEN

1. Met het gordelharnas los, drukt u op de knop voor het verstellen van de hoofdsteun en duwt u deze omhoog of omlaag naar de gewenste positie.
2. Bij de gewenste positie laat u de verstelknop los en schuift u de hoofdsteun licht omhoog of omlaag tot deze vastklikt.

OPMERKING: Hoofdsteun heeft 7 hoogteposities. De hoogte kan worden aangepast voor het comfort van het kind.

- Posities 1-6 zijn voor de groepen: 0+ (geboorte tot 13 kg), I (9 tot 18 kg).
- Positie 7 is voor de groepen: II, III (15 tot 36 kg).

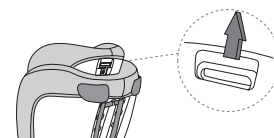

OPMERKING: Een correct afgestelde hoofdsteun beschermt het kind in het kinderzitje optimaal. Stel de hoofdsteun zo af dat de schouderriemen zich ter hoogte van de schouders van uw kind bevinden.



BELANGRIJK: Er moet één vinger vrije ruimte zijn tussen de onderkant van de hoofdsteun en de schouder van het kind.

PAS OP: De schouderriemen mogen niet achter de rug van het kind zitten, noch ter hoogte van de oren of boven de oren.

HOOGTEVERSTELLING HARNAS

OPMERKING: Een correct afgesteld harnas zorgt ervoor dat het schoudergordelgedeelte van de autogordel optimaal is gepositioneerd en biedt uw kind optimale bescherming. Zorg ervoor dat er tussen het gordelharnas en uw baby maximaal 1 vinger speelruimte is (1 cm).

Volg de onderstaande stappen om de hoogte van het harnas aan uw kind aan te passen:

1. Maak de schouderriemen los om toegang te krijgen tot de metalen schakel en de connector aan de achterkant van het kinderzitje.
2. Maak de riemen los van de connector en verwijder vervolgens de schouderriemen van de metalen schakel. Volg de stappen 1, 2, 3, 4, 5 zoals aangegeven in de illustratie.
3. Trek de schouderriemen aan de voorkant van de kinderbeveiliging weer door de overeenkomstige sleuven. Zorg ervoor dat u beide riemen op dezelfde hoogte door de sleuven trekt.
4. Maak beide schouderriemen weer vast aan de connector en de metalen connector.

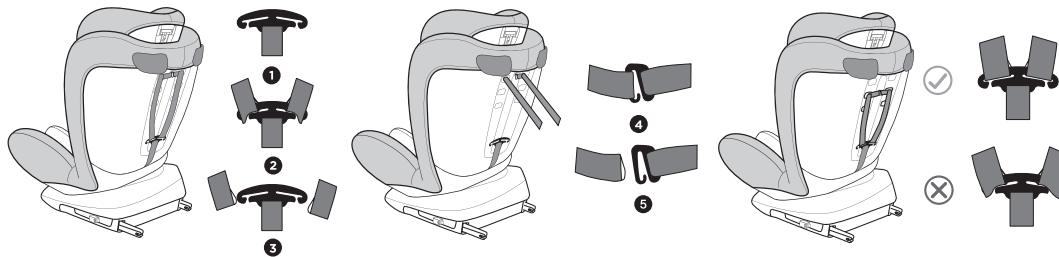

AFSTELLEN VAN DE LIGSTAND

Dit kinderzitje heeft 4 ligstanden. De ligstand kan worden aangepast voor het comfort van het kind of om de installatie van het kinderzitje te vereenvoudigen.

- **Groep 0+:** Positie 4 (blauw) is voor achterwaarts gericht gebruik met kinderen 0-13 kg.
- **Groep I:** Posities 1-3 (rood) zijn voor voorwaarts gericht gebruik met kinderen 9-18 kg.
- **Groep II, III:** Positie 2 (rood) is voor voorwaarts gericht gebruik met kinderen 15-36 kg.

1. Om de hoek aan te passen, trekt u aan de verstelhendel van de leuning.
2. Wanneer de stoel in positie 3 staat, draait u de stoel achterwaarts, waarna de stoel in positie 4 kan worden gezet.

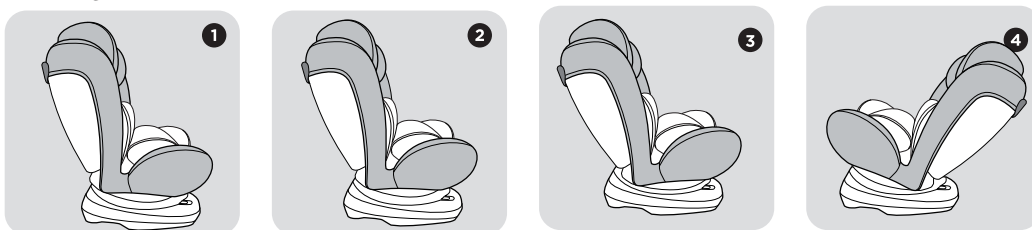
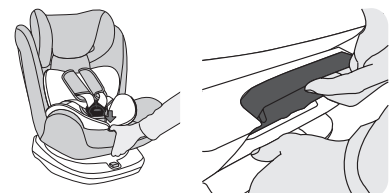

VERSTELLING VAN DE STOELROTATIE

Duw de rotatieversteller met uw duim naar buiten en draai het kinderbeveiligingssysteem vervolgens 360 graden.

Keer de rotatieversteller telkens terug. Om ervoor te zorgen dat het zitje goed vastzit.

- Achterwaarts gerichte positie ontworpen voor groepen: 0+, I (0-18 kg)
- Voorwaarts gerichte positie ontworpen voor groepen: I, II, III (9-36 kg)

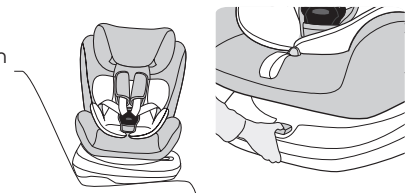

DRIEHOEKIG KUSSEN EN SLAAPKUSSEN VERWIJDEREN

PAS OP: Als uw kind meer dan 8 kg weegt, verwijder dan het driehoekige kussen en het slaapkussen.

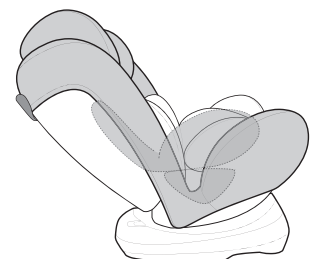



VIJFPUNTSGORDEL VERWIJDEREN EN ACCESSOIRES BEWAREN

1. Raadpleeg de paragraaf **HOOGTEVERSTELLING HARNAS** om het 5-puntharnas te verwijderen.
2. Trek de schouderriemen vanaf de voorkant van de kinderbeveiliging door de sleuven. Trek zowel de schouderkussens als de schouderriemen naar voren door de sleuven (aan de voorzijde van de kinderbeveiliging).
3. Verwijder de schouderkussens van de schouderriemen en doe ze in de opbergtas.
4. Rol de schouderriemen aan beide zijden afzonderlijk op en plaats ze in de sleuven van de stoffen hoes. Pak de metalen plaat onderaan vast en draai deze in verticale positie. Duw naar boven en schuif de metalen plaat door de sleuf.
5. Verwijder de harnassluiting met het kruiskussen en berg deze op in de opbergtas.

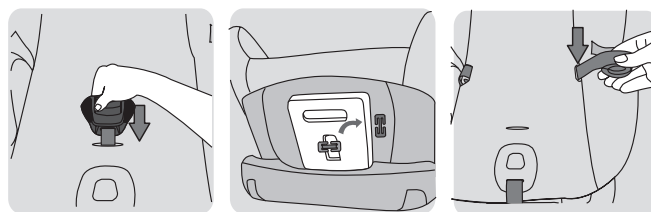

NL

STOELHOES VERWIJDEREN

1. Zet de hoofdsteun in de hoogste stand.
2. Verwijder de vijfpunts gordel.
3. Verwijder de hoes van de rugleuning en basis.
4. Verwijder de hoes eerst van de onderkant van de hoofdsteun en vervolgens van de rest van de hoofdsteun.

Om de hoes te bevestigen, volg de bovenstaande stappen in omgekeerde volgorde.

PAS OP: Gebruik **NOOIT** een kinderzitje zonder een correct geplaatste gesp.

PAS OP: Controleer of de riemen van het gordelharnas niet gedraaid zitten en of ze op de juiste manier in de riemsleuven van de hoes zitten.

INSTALLATIE MET VEILIGHEIDSGORDELS VAN HET VOERTUIG OF ISOFIX

WAARSCHUWING: Als het kind niet goed is bevestigd dan kan het bij een botsing door het voertuig worden geslingerd, met ernstig letsel of de dood tot gevolg.

WAARSCHUWING: Neem bij twijfel over de installatie contact op met de fabrikant of verkoper van het kinderzitje.

VOORWAARTSE GERICHTE INSTALLATIE

Het wordt aanbevolen dat kinderen in een achterwaarts gericht kinderbeveiligingssysteem reizen tot ze minstens 2 jaar oud zijn. Het hoofd, de nek en de ruggengraat van een baby worden minder goed ondersteund in een voorwaarts gerichte positie.

GROEP 0+ (0-13 KG) MET AUTOGORDEL

OPMERKING: Als uw kind meer dan 8 kg weegt, verwijder dan het driehoekige kussen en het slaapkussen.

1. Plaats het kinderbeveiligingssysteem achterwaarts gericht in een compatibele autostoel.
2. Selecteer een achterwaarts gerichte rugleuningpositie 4 (blauw).
3. Trek de autogordel aan en trek het heupgordelgedeelte door de sleuf van de gordelgeleider 1 en onder het slaapkussen.
4. Haal het schoudergordelgedeelte door de blauwe geleiding aan de achterkant van het zitje.
5. Maak de veiligheidsgordel vast. U hoort een KLIK! Trek de veiligheidsgordel strak om te controleren of deze niet gedraaid zit.

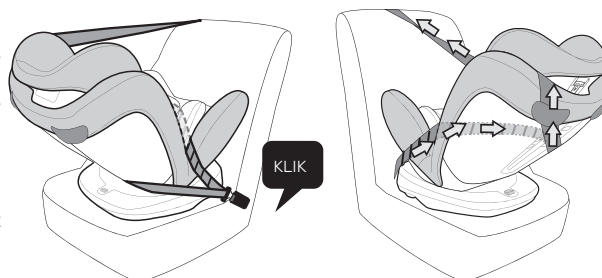

OPMERKING: Voor kinderen van deze grootte mag het kinderzitje alleen in de achterwaarts gerichte positie en onder een maximale hellingshoek (liggend) worden geïnstalleerd. Om er zeker van te zijn dat het autostoeltje correct is geïnstalleerd, dient u het voor gebruik te schudden.

Draai de gordel **NIET!** Controleer of de sluittip goed in de gleuf van de gesp van de autostoel vergrendeld is, u hoort een duidelijke KLIK!

OPMERKING: Controleer of het goed vastzit door aan het kinderzitje en de schoudergordel te trekken.

GROEP 0+ (0-13 KG) MET ISOFIX-CONNECTOR

OPMERKING: Als uw kind meer dan 8 kg weegt, verwijder dan het driehoekige kussen en het slaapkussen. Zie de paragraaf **DRIEHOEKIG KUSSEN EN SLAAPKUSSEN VERWIJDEREN**.

1. Plaats het kinderbeveiligingssysteem achterwaarts gericht in een compatibele autostoel.
2. Selecteer een achterwaarts gerichte rugleuningpositie 4 (blauw).
3. Druk op de ISOFIX-knop om de twee ISOFIX-vergrendelingsarmen aan de onderkant naar buiten te trekken. U hoort een KLIK! Controleer of de indicator rood kleurt, dit betekent dat de ISOFIX-bevestigingen ontgrendeld zijn.

OPMERKING: De ISOFIX-bevestigingspunten bevinden zich tussen het oppervlak en de rugleuning van de autostoel.

4. Plaats de ISOFIX-bevestigingen op één lijn met de metalen verankeringen aan de onderkant van de rugleuning van de autostoel en druk deze erin tot ze vastklikken. U hoort een KLIK! Controleer of de indicator van de ISOFIX-vergrendelingsarmen groen kleurt als teken dat ze veilig bevestigd zijn.

PAS OP: Controleer na de ISOFIX-installatie of het kinderzitje goed vastzit. Als het kinderzitje niet stabiel is en kan bewegen, installeer het dan opnieuw.

5. Om de verankering bovenaan te gebruiken, maakt u deze los door de riem losser te maken en de verankering los te klikken van het opberganker.

OPMERKING: Sommige voertuigen hebben een derde ISOFIX-bevestigingspunt voor een verankering bovenaan, aan de achterkant van de achterbank, zodat het kinderzitje bij een ongeval niet naar voren kantelt. Controleer of uw auto hiermee is uitgerust.

6. Om de verankering bovenaan langer te maken, drukt u op de afstelknop van de verankering bovenaan en trekt u om de riem langer te maken.

7. Maak de sluiting vast aan het bevestigingspunt achter de achterbank. Er zijn drie manieren om de sluiting te bevestigen. Raadpleeg de onderstaande afbeelding.

8. Controleer of de klem van de verankering bovenaan strak vastzit.

OPMERKING: Voor de veiligheid van uw kind moet de verankering bovenaan tijdens het rijden strak zijn aangetrokken.

OPMERKING: Voor kinderen van deze grootte mag het kinderzitje alleen in de achterwaarts gerichte positie en onder een maximale hellingshoek (liggend) worden geïnstalleerd. Om er zeker van te zijn dat het autostoeltje correct is geïnstalleerd, dient u het voor gebruik te schudden.

OPMERKING: Test door aan het kinderbeveiligingssysteem te trekken om er zeker van te zijn dat het vergrendeld is.

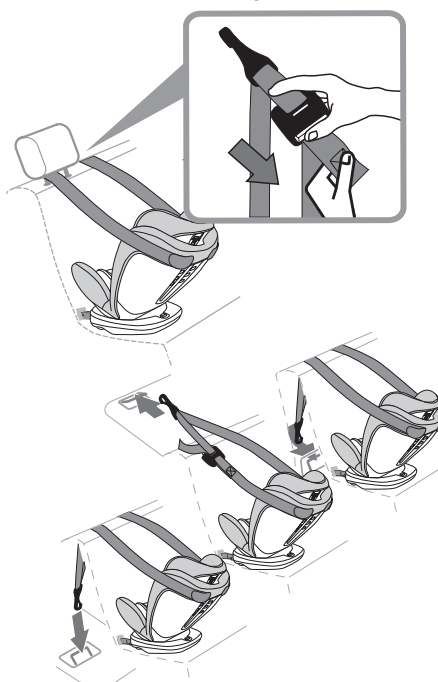

**VOORWAARTS GERICHTE INSTALLATIE**

Kinderen van 9 tot 36 kg (groepen 0+, I, II, III) kunnen voorwaarts reizen.

GROEP I (9-18 KG) MET 5-PUNTSHARNAS EN AUTOGORDEL

1. Plaats het kinderzitje op de juiste plaats, naar voren gericht (in de rijrichting), plat op de onderkant van de autostoel en tegen de rugleuning.
2. Selecteer een voorwaartse positie van 1 tot 3 (rood).
3. Trek het schoudergordelgedeelte tussen de hoofdsteun en de rugleuning door. Doe het heupgordelgedeelte in de sleuf van de gordelgeleider 1.
4. Trek de veiligheidsgordel van achteren naar opzij, het heupgordelgedeelte respectievelijk uit de gordelgeleider 1 van de basis. Eén kant van de schoudergordel door de rugleuning en de gordelgeleider 1, andere kant langs de bovenkant van de binnenkant.
5. Maak de veiligheidsgordel vast. U hoort een KLIK! Trek de veiligheidsgordel strak om te controleren of deze niet gedraaid zit.

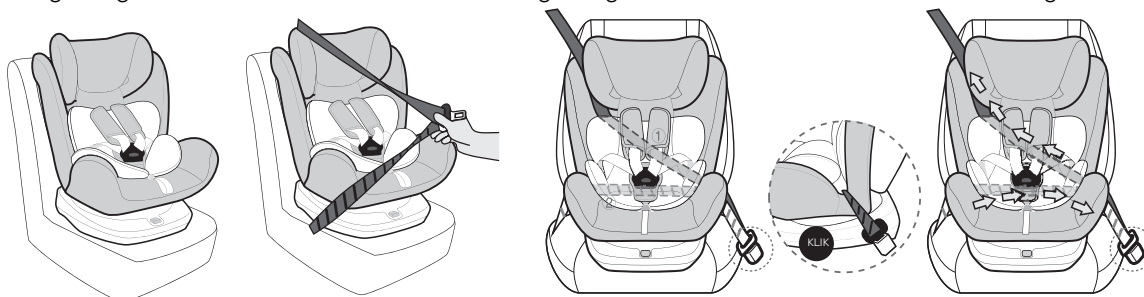

6. Druk met uw knie op het kinderzitje, en trek de veiligheidsgordel als volgt aan: trek het onderste gedeelte van de schoudergordel naar de gordelvergrendeling om het heupgedeelte van de gordel strak te trekken.

OPMERKING: Controleer of het goed vastzit door aan het kinderzitje en de schoudergordel te trekken.

GROEP I (9-18 KG) MET 5-PUNTSHARNAS EN ISOFIX

1. Plaats het kinderzitje op de juiste plaats, naar voren gericht (in de rijrichting), plat op de onderkant van de autostoel en tegen de rugleuning.
2. Selecteer een voorwaartse positie van 1 tot 3 (rood).
3. Druk op de ISOFIX-knop om de twee ISOFIX-vergrendelingsarmen aan de onderkant naar buiten te trekken. U hoort een KLIK! Controleer of de indicator rood kleurt, dit betekent dat de ISOFIX-bevestigingen ontgrendeld zijn.

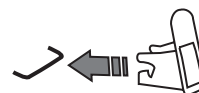

OPMERKING: De ISOFIX-bevestigingspunten bevinden zich tussen het oppervlak en de rugleuning van de autostoel.

4. Plaats de ISOFIX-bevestigingen op één lijn met de metalen verankeringen aan de onderkant van de rugleuning van de autostoel en druk deze erin tot ze vastklikken. U hoort een KLIK! Controleer of de indicator van de ISOFIX-vergrendelingsarmen groen kleurt als teken dat ze veilig bevestigd zijn.

PAS OP: Controleer na de ISOFIX-installatie of het kinderzitje goed vastzit. Als het kinderzitje niet stabiel is en kan bewegen, installeer het dan opnieuw.

5. Trek eerst de gordel uit het oprolmechanisme. Schoudergordel door de hoofdsteun en de rugleuning. Doe het heupgordelgedeelte door de sleuf van de gordelgeleider 1.
6. Trek de veiligheidsgordel van achteren naar opzij, het heupgordelgedeelte respectievelijk uit de gordelgeleider 1 van de basis. Doe vervolgens de ene kant van de schoudergordel door de rugleuning en de gordelgeleider 1, de andere kant langs de bovenbinnenkant.

OPMERKING: Plaats zowel de schoudergordel als de heupgordel van de auto achter de slaapkussens, tussen de rugleuning en de slaapkussens.

7. Maak de veiligheidsgordel vast. U hoort een KLIK! Trek de veiligheidsgordel strak om te controleren of deze niet gedraaid zit.
8. Druk met uw knie op het kinderzitje, en trek de veiligheidsgordel als volgt aan: trek het onderste gedeelte van de schoudergordel naar de gordelvergrendeling om het heupgedeelte van de gordel strak te trekken.

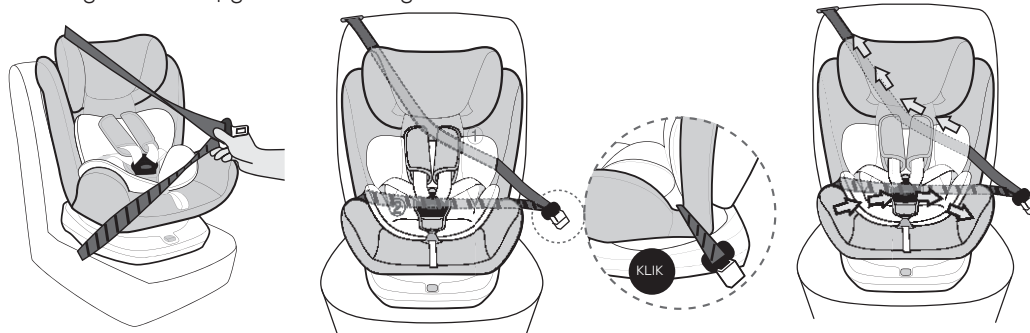
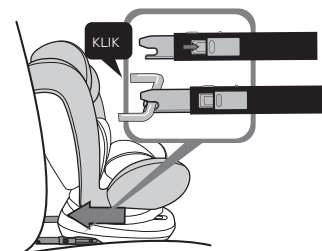
**GROEP II, III (15-36 KG) MET AUTOGORDEL**

OPMERKING: Wanneer u deze kinderbeveiliging in groep II of III gebruikt, verwijdert u het 5-puntsharnas, het driehoekig kussen en het slaapkussen.

1. Plaats het kinderzitje op de juiste plaats, naar voren gericht (in de rijrichting), plat op de onderkant van de autostoel en tegen de rugleuning.
2. Selecteer een voorwaartse gerichte positie 2 (rood).
3. Trek eerst de gordel uit het oprolmechanisme. Schoudergordel door dezelfde kant van geleider 2, heupgordel door dezelfde kant van geleider 1, trek vervolgens de schoudergordel en heupgordel samen door een andere kant van geleider 1.
4. Om het kind vast te maken met de veiligheidsgordel moet de veiligheidsgordel van het voertuig over de twee onderste gordelgeleiders lopen met de gesp aan de buitenkant van het kinderzitje.
5. Plaats het schoudergedeelte in de bovenste gordelgeleider zodat de gordel goed over het kind ligt: op het sleutelbeen, binnenkant (A) naar de schouder (B).
6. Zorg ervoor dat de veiligheidsgordel niet gedraaid zit en trek de gordel strak aan zodat deze overal plat, glad en strak langs het kind loopt.
7. Maak de veiligheidsgordel vast. U hoort een KLIK! Trek de veiligheidsgordel strak om te controleren of deze niet gedraaid zit.



PAS OP: Het schoudergedeelte van de veiligheidsgordel moet diagonaal naar achter lopen. U kunt de loop van de gordel aanpassen met de verstelbare gordeldeflector van uw voertuig aan beide zijden.



WAARSCHUWING: Het kinderzitje is niet correct geïnstalleerd als kinderbeveiligingssysteem als de heup- en schoudergedeeltes van de veiligheidsgordel niet op de juiste plaats zitten.

GROEP II, III (15-36 KG) MET ISOFIX

OPMERKING: Wanneer u deze kinderbeveiliging in groep II of III gebruikt, verwijdert u het 5-puntsharnas, het driehoekig kussen en het slaapkussen.

1. Plaats het kinderzitje op de juiste plaats, naar voren gericht (in de rijrichting), plat op de onderkant van de autostoel en tegen de rugleuning.
2. Selecteer een voorwaarts gerichte positie 2 (rood).
3. Druk op de ISOFIX-knop om de twee ISOFIX-vergrendelingsarmen aan de onderkant naar buiten te trekken. U hoort een KLIK! Controleer of de indicator rood kleurt, dit betekent dat de ISOFIX-bevestigingen ontgrendeld zijn.

OPMERKING: De ISOFIX-bevestigingspunten bevinden zich tussen het oppervlak en de rugleuning van de autostoel.

4. Plaats de ISOFIX-bevestigingen op één lijn met de metalen verankeringen aan de onderkant van de rugleuning van de autostoel en druk deze erin tot ze vastklikken. U hoort een KLIK! Controleer of de indicator van de ISOFIX-vergrendelingsarmen groen kleurt als teken dat ze veilig bevestigd zijn.

PAS OP: Controleer na de ISOFIX-installatie of het kinderzitje goed vastzit. Als het kinderzitje niet stabiel is en kan bewegen, installeer het dan opnieuw.

5. Trek eerst de gordel uit het oprolmechanisme. Schoudergordel door dezelfde kant van geleider 2, heupgordel door dezelfde kant van geleider 1, trek vervolgens de schoudergordel en heupgordel samen door een andere kant van geleider 1.
6. Om het kind vast te maken met de veiligheidsgordel moet de veiligheidsgordel van het voertuig over de twee onderste gordelgeleiders lopen met de gesp aan de buitenkant van het kinderzitje.
7. Plaats het schoudergedeelte in de bovenste gordelgeleider zodat de gordel goed over het kind ligt: op het sleutelbeen, binnenkant (A) naar de schouder (B).
8. Zorg ervoor dat de veiligheidsgordel niet gedraaid zit en trek de gordel strak aan zodat deze overal plat, glad en strak langs het kind loopt.
9. Maak de veiligheidsgordel vast. U hoort een KLIK! Trek de veiligheidsgordel strak om te controleren of deze niet gedraaid zit.

PAS OP: Het schoudergedeelte van de veiligheidsgordel moet diagonaal naar achter lopen. U kunt de loop van de gordel aanpassen met de verstelbare gordeldeflector van uw voertuig aan beide zijden.



HET KIND BEVESTIGEN

WAARSCHUWING: Als uw kind niet correct is bevestigd in het kinderzitje kan het tijdens een botsing door het voertuig worden geslingerd, wat kan leiden tot ernstig letsel of de dood.

1. (Voor groep I): Spreid de riemen van de vijfpuntsgordel open.
 2. Plaats uw kind in een zittende positie op het kinderzitje.
 3. Het kind moet plat op het kinderzitje zitten met de rug tegen de rugleuning, zonder dat er ruimte is achter het kind. Laat uw kind niet naar voor hangen.
 4. (Voor groep 0+, I): Steek de armen van het kind voorzichtig door de lussen van de vijfpuntsgordel. Sluit de gespsluitingen. Controleer of de schouderriemen op de juiste hoogte zitten. De riemen moeten goed vastzitten en mogen niet gedraaid zitten!
 5. (Voor groepen II, III): Trek aan de veiligheidsgordel. Trek aan de veiligheidsgordel. Leid het heupgedeelte van de veiligheidsgordel onder de armleningen naar het gordelslot. Steek de driepuntsgordel in het gordelslot tot u een klik hoort.
- Een kinderzitje zorgt ervoor dat de veiligheidsgordel langs de sterke botten van de heupen en het bekken van uw kind loopt, en niet over de buik, om uw kind tegen letsel te beschermen.
 - Het schoudergedeelte van de veiligheidsgordel moet over de borst en het sleutelbeen worden geplaatst, tussen de hals en de schouder van uw kind, zodat deze de hals niet raakt.

VERZORGING, REINIGING EN ONDERHOUD, BEWARING

- **WAARSCHUWING:** Het is gevaarlijk om dit product te wijzigen of er zaken aan toe te voegen zonder de goedkeuring van de typegoedkeuringsinstantie. Het is ook gevaarlijk om de montage-instructies van de fabrikant van het kinderzitje niet op te volgen.
- **WAARSCHUWING:** Probeer het kinderzitje niet verder te demonteren dan volgens deze instructies is toegestaan.
- **WAARSCHUWING:** Alle kinderzitjes hebben een vervaldatum. Plastic en metalen onderdelen verslijten na verloop van tijd. Neem contact op met de fabrikant als u niet zeker weet wanneer uw kinderzitje vervalt.

- Als het kinderzitje niet is uitgerust met een stoffen stoelhoes dan moet het uit de buurt van zonlicht worden bewaard, anders kan het te warm worden voor de huid van het kind. Dit kinderzitje mag echter niet zonder stoelhoes worden gebruikt. De stoelhoes mag enkel worden vervangen door een door de fabrikant aanbevolen stoelhoes. De stoelhoes vormt een essentieel onderdeel van het beveiligingssysteem.
- Als er onderdelen ontbreken, of defect of gescheurd zijn, gebruik dit product dan niet meer.
- Probeer het schuim onder het zitkussen **NIET** te verwijderen.
- Houd het kinderzitje schoon.
- Gebruik voor het schoonmaken geen schurende reinigingsmiddelen of harde voorwerpen, deze kunnen het apparaat beschadigen.
- Gebruik warm water om de gesp schoon te maken. Gebruik **GEEN** zeep, oplosmiddelen of smeermiddelen. Bij gebruik van andere middelen dan water kan de gesp defect raken. Aan de lucht laten drogen.
- Afneembare stoffen hoezen en randen kunt u met warm water en gewone zeep of een mild wasmiddel reinigen.

 Wassen op maximaal 30 °C.	 Niet drogen in de droogkast.	 Niet bleken.	 Niet strijken.	 Niet stomen.
---	--	--	--	--

- Verwijder het kinderzitje uit het voertuig als het gedurende lange tijd niet wordt gebruikt. Bewaar het in een koele, droge omgeving, beschermd tegen vocht en direct zonlicht en op een plaats die niet bereikbaar is voor uw kind.
- Plaats geen zware voorwerpen op het kinderzitje.
- Zelfs bij normaal gebruik zal de stof onder invloed van het zonlicht verkleuren en na verloop van tijd slijtage vertonen.

TECHNISCHE GEGEVENS

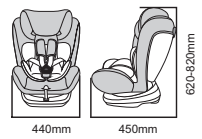
Totale afmetingen (millimeter)	Lengte	450	
	Breedte	440	
	Hoogte	620-820	
Nettogewicht	9,05 kg		

VORBEMERKUNG

Vielen Dank, dass Sie sich für unser Produkt entschieden haben. Es wurde für Sie unter Einhaltung der höchsten Qualitätsstandards konzipiert. Bitte lesen Sie die Bedienungsanleitung sorgfältig durch, bevor Sie das Produkt verwenden. Beachten Sie alle Warnhinweise. Wenn Sie die Kühlbox an Dritte weitergeben, geben Sie unbedingt auch diese Bedienungsanleitung mit. Bewahren Sie die Bedienungsanleitung für die weitere Nutzung auf.

HINWEIS

SICHERHEIT DES KINDES OHNE ISOFIX-BEFESTIGUNGSVORRICHTUNG (KLASSEN: 0+, I, II, III)

WENN ALS – UNIVERSAL – VERWENDET, KLASSEN: 0+, I, II, III

- Dies ist ein Kinder-Rückhaltesystem der Kategorie „Universal“. Es ist zugelassen gemäß ECE-Regelung 44, Änderungsserie 04, für die allgemeine Verwendung in Fahrzeugen und passt auf die meisten, aber nicht auf alle Autositze.
- Wahrscheinlich passt das Rückhaltesystem in Ihr Fahrzeug, wenn der Fahrzeughersteller in der Bedienungsanleitung angegeben hat, dass ein Kinder-Rückhaltesystem der Kategorie „Universal“ für die entsprechende Altersklasse in das Fahrzeug passt.
- Dieses Rückhaltesystem wurde unter strengeren Bedingungen als „Universal“ klassifiziert als frühere Modelle, denen diese Bedienungsanleitung nicht beiliegt.
- Wenden Sie sich im Zweifelsfall an den Hersteller des Rückhaltesystems oder an Ihren Fachhändler.
- Passt nur, wenn die anerkannten Fahrzeugtypen über Beckengurte/Dreipunktgurte/Statikgurte/Sicherheitsgurte mit Aufrolleinrichtung verfügt, zugelassen gemäß UN/ECE-Regelung Nr. 16 oder anderen, gleichwertigen Normen.

SICHERHEIT DES KINDES MIT ISOFIX-BEFESTIGUNGSVORRICHTUNG (KLASSEN: 0+, I, II, III)

WENN ALS – SEMI-UNIVERSAL – VERWENDET, KLASSEN: 0+, I, II, III

Dieses Kinder-Rückhaltesystem wurde für den Gebrauch in der Kategorie „Semi-Universal“ klassifiziert und ist für das Anbringen an folgenden Sitzpositionen in folgenden Fahrzeugen geeignet:

FAHRZEUG	VORNE	HINTEN
Beachten Sie die Liste der Fahrzeuge.	Außen	Mitte
	☞	☞ / Nein

Es kann sein, dass auch andere Sitzpositionen in anderen Fahrzeugen geeignet sind, um dieses Rückhaltesystem zu befestigen. Bitte konsultieren Sie die Informationsdokumente oder die Website Ihres Fachhändlers für eine Liste der passenden Fahrzeugtypen. Wenden Sie sich im Zweifelsfall jederzeit an den Hersteller des Rückhaltesystems oder an Ihren Fachhändler. Passt nur, wenn die anerkannten Fahrzeugtypen über Beckengurte/Dreipunktgurte/Statikgurte/Sicherheitsgurte mit Aufrolleinrichtung verfügen, zugelassen gemäß UN/ECE-Regelung Nr. 16 oder anderen, gleichwertigen Normen.

HINWEISE BEZÜGLICH ISOFIX-KINDER-RÜCKHALTESYSTEM, KATEGORIE SEMI-UNIVERSAL (KLASSE 0+)

1. Dies ist ein ISOFIX-KINDER-RÜCKHALTESYSTEM. Es ist zugelassen gemäß ECE-Regelung 44, Änderungsserie 04, für die allgemeine Verwendung in Fahrzeugen mit ISOFIX-Verankerungssystemen.
2. Es passt in Fahrzeuge mit Sitzpositionen, die als ISOFIX-Stationen anerkannt sind (Details finden Sie in der Bedienungsanleitung Ihres Fahrzeugs), abhängig von der Kategorie des Kindersitzes und der Verankerung.
3. Die Gewichtsklasse und die ISOFIX-Größenklasse, für die dieses Rückhaltesystem geeignet ist, sind die folgenden:
 - KLASSE 0+ (0 – 13 kg), ISOFIX-Größenklasse E, rückwärtsgerichtet.

BESTIMMUNGSGEMÄSSER GEBRAUCH

- Durch die Verwendung eines Kinder-Rückhaltesystems sitzt das Kind höher, wodurch sich die Becken- und Schultergurte des Fahrzeugs am richtigen Ort befinden. Wenn das Kind ordnungsgemäß im Rückhaltesystem sitzt, wird das Verletzungsrisiko bei allen Arten von Unfällen verringert, da der Becken- und der Schultergurt für den oberen und den unteren Torso optimalen Halt bieten.
- Das Rückhaltesystem kann sowohl rückwärtsgerichtet als auch vorwärtsgerichtet angebracht werden. Für Kinder, die weniger als 9 kg wiegen, wird empfohlen, das Rückhaltesystem rückwärtsgerichtet anzubringen.
- Gewichtskategorien von Kinder-Rückhaltesystemen:

KLASSE	ALTER	BESCHREIBUNG
0+	Unter 1,5 Jahre	Für Kinder, die weniger als 13 kg wiegen.
I	1 – 4 Jahre	Für Kinder mit einem Gewicht zwischen 9 und 18 kg.
II	3 – 7 Jahre	Für Kinder mit einem Gewicht zwischen 15 und 25 kg.
III	7 – 12 Jahre	Für Kinder mit einem Gewicht zwischen 22 und 36 kg.

- Das Produkt ist nur für den privaten Gebrauch bestimmt, für den gewerblichen Bereich ist es ungeeignet.
- Dieses Rückhaltesystem darf weder zuhause, im Flugzeug, auf einem Schiff, oder auf einem Motorrad, noch in einem anderen nicht spezifizierten Fahrzeug oder einer anderen nicht spezifizierten Umgebung verwendet werden.
- Der Hersteller übernimmt keine Haftung für Schäden, die durch nicht bestimmungsgemäßen oder falschen Gebrauch oder durch Nichteinhalten der in dieser Bedienungsanleitung enthaltenen Anweisungen entstanden sind.

ALLGEMEINE SICHERHEITSHINWEISE

1. Lesen Sie alle Anweisungen, bevor Sie dieses Kinder-Rückhaltesystem verwenden. Lesen Sie außerdem die Bedienungsanleitung Ihres Fahrzeugs für Informationen zur Befestigung von Kinder-Rückhaltesystemen. Falls sich die beiden Dokumente widersprechen, müssen die Angaben in der Bedienungsanleitung des Fahrzeugs bezüglich der Befestigung von Kinder-Rückhaltesystemen befolgt werden.
2. Die Nichtbeachtung der Montageanweisungen kann dazu führen, dass das Kind bei einem abrupten Halt oder einem Unfall auf Teilen im Innenraum des Fahrzeugs aufschlägt. Dies kann schwere Verletzungen oder den Tod zur Folge haben.
3. Lassen Sie Ihr Kind **NIE** unbeaufsichtigt. Die Sicherheit eines Kindes ist Ihre Verantwortung.

4. Erlauben Sie **NIEMANDEM**, der die Bedienungsanleitung nicht gelesen hat, das Rückhaltesystem zu montieren oder zu verwenden. Die Montage im Fahrzeug und die Befestigung des Kindes im Rückhaltesystem darf nur von einer erwachsenen Person durchgeführt werden!
5. Verwenden Sie das Rückhaltesystem **NICHT**, wenn es beschädigt oder kaputt ist, oder wenn Teile fehlen.
6. Ersetzen Sie das Rückhaltesystem, wenn Sie damit einen Unfall hatten, auch wenn es nur ein leichter Unfall war und äußerlich keine Schäden am Rückhaltesystem zu erkennen sind. Durch einen Unfall können unsichtbare Schäden verursacht werden.
7. Verwenden Sie **KEIN** Second-Hand-Rückhaltesystem oder ein Rückhaltesystem, dessen Geschichte Sie nicht kennen.
8. Verwenden Sie dieses Rückhaltesystem **NIE** ohne Kopfstütze.
9. Es ist schon vorgekommen, dass Kinder wegen losen oder schlecht verschlossenen Gurtbändern eines Gurtgeschirrs **STRANGULIERT** wurden. Schnallen Sie das Kind sachgemäß und vollständig an.
10. **ACHTUNG:** Verwenden Sie **KEINE** anderen belasteten Berührungspunkte als diejenigen, die in der Bedienungsanleitung und auf dem Rückhaltesystem angegeben sind.
11. Die starren Teile und die Teile aus Kunststoff müssen so platziert werden, dass sie bei der alltäglichen Verwendung des Fahrzeugs nicht von einem verstellbaren Sitz oder von der Fahrzeugschürze eingeklemmt werden können.
12. Verwenden Sie das Kinder-Rückhaltesystem **NIE** auf einer anderen als der vom Hersteller zugelassenen Sitzbasis.
13. Verändern Sie **NIE** Teile des Kinder-Rückhaltesystems.
14. Wenn Sie merken, dass Teile der Struktur, Verschlüsse, Gurtbänder oder Schließmechanismen des Rückhaltesystems oder der ISOFIX-Befestigungsvorrichtung defekt sind, verwenden Sie diese nicht weiter, bis die beschädigten Teile entfernt und durch neue ersetzt wurden.
15. Verwenden Sie **KEINE** weiteren Polster außer denjenigen, die vom Hersteller angeboten werden! Das Hinzufügen von zusätzlichen Polstern kann die Sicherheit Ihres Kindes gefährden.
16. Gepäckstücke oder andere Gegenstände, die bei einem Aufprall Verletzungen verursachen können, müssen ordnungsgemäß gesichert werden.
17. Kinder dürfen **NICHT** mit dem Rückhaltesystem spielen.
18. Entfernen Sie Aufkleber und Warnhinweise **NICHT** - diese enthalten wichtige Informationen.
19. Das Rückhaltesystem darf nicht ohne den Bezug verwendet werden.
20. Der Bezug darf durch keinen anderen als den vom Hersteller empfohlenen Bezug ersetzt werden, denn der Bezug stellt einen wichtigen Teil der Leistungsfähigkeit des Rückhaltesystems dar.
21. Bewahren Sie diese Bedienungsanleitung zu Nachschlagezwecken **IMMER** in Reichweite auf.
22. Wenn kein Stoffüberzug mit dem Kindersitz mitgeliefert wurde, wird empfohlen, den Kindersitz von direkter Sonneneinstrahlung fernzuhalten, da er sonst für die Haut des Kindes zu heiß werden könnte.

WARNHINWEISE BEZÜGLICH POSITION

1. **BRINGEN SIE DAS KINDER-RÜCKHALTESYSTEM ERST VORWÄRTSGERICHTET AN, WENN DAS KIND MEHR ALS 9 KG WIEGT.**
2. Lesen Sie **IMMER** die Bedienungsanleitung Ihres Fahrzeugs und des Rückhaltesystems und halten Sie sich daran.
3. Verwenden Sie dieses Rückhaltesystem **NICHT** auf zur Seite gerichteten Autositzen.
4. Gemäß Statistiken sind Kinder in einem Rückhaltesystem auf dem Rücksitz besser geschützt als auf dem Vordersitz.
5. Verwenden Sie dieses Rückhaltesystem **NUR** auf Fahrzeugsitzen mit einer einrastenden Rückenlehne.
6. Das Rückhaltesystem darf **NICHT** mit der Fahrzeuginrichtung (z.B. Fahrzeugschürze oder Vordersitz) in Kontakt kommen, wenn es auf einer Basis befestigt ist.
7. Lesen Sie bei einem Kinder-Rückhaltesystem mit ISOFIX-Befestigungsvorrichtung zuerst die Bedienungsanleitung des Fahrzeugherstellers.

✓	Richtig
✗	Falsch
?	Verwenden Sie das Kinder-Rückhaltesystem NICHT auf einem Sitz, in dem ein aktiver Airbag eingebaut ist.
??	Verwenden Sie ein Kinder-Rückhaltesystem nur auf einem solchen Sitz, wenn es mit ISOFIX und Dreipunktgurten ausgestattet ist.

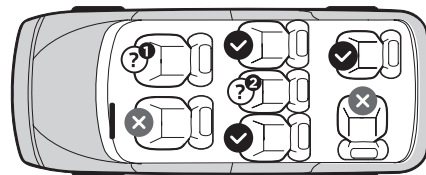

8. Säuglinge müssen in einem rückwärtsgerichteten Kindersitz transportiert werden. Ein rückwärtsgerichteter Kindersitz bietet bei einem abrupten Halt oder Unfall den besten Schutz für den Kopf, den Nacken und die Wirbelsäule Ihres Kindes. Solange Ihr Kind noch den Größen- und Gewichtsbegrenzungen des Herstellers entspricht, ist es am sichersten, das Rückhaltesystem rückwärtsgerichtet anzubringen, bis das Kind 2, 3 oder gar 4 Jahre alt ist.
9. Passen Sie die Position der Kopfstütze an oder entfernen Sie sie bei dem Autositz, an dem das Rückhaltesystem befestigt werden soll, sodass die Rückenlehne des Rückhaltesystems an der Rückenlehne des Autositzes anliegt.
10. Die Kopfstütze am Sitz gegenüber dem Kind muss an der tiefsten Position eingestellt werden.
11. Wenn Ihr Kind für eine rückwärtsgerichtete Anbringung des Rückhaltesystems zu groß geworden ist – und es mindestens 2 Jahre alt ist – kann es in einem vorwärtsgerichteten Rückhaltesystem mit 5-Punkt-Gurtgeschirr transportiert werden. Transportieren Sie Ihr Kind in einem 5-Punkt-Gurtgeschirr, bis es mindestens 18 kg wiegt und gerade und aufrecht sitzen kann, ohne sich zu bewegen oder den Gurt zu lösen. Dies kann der Fall sein, wenn Ihr Kind 4, 5, oder gar 6 Jahre alt ist.

WARNHINWEISE BEZÜGLICH SICHERHEITSGURTEN

1. **VORSICHT:** Es ist wichtig, dass das Kind richtig in den Sicherheitsgurten des Fahrzeugs sitzt. Wenn der Sicherheitsgurt in der Lösetaste eingesteckt ist, sollte der Beckengurt tief auf den Hüften liegen und die Oberschenkel knapp berühren, und der Schultergurt soll mittig auf der Schulter liegen. Wenn das Kind herausragt oder wenn es den Gurt hinter den Rücken oder unter den Arm schiebt, ist ein sicherer Halt nicht gewährleistet.
2. Stellen Sie sicher, dass zwischen Ihr Baby und den Sicherheitsgurt nicht mehr als ein Finger passt (1 cm).
3. **WICHTIG:** Alle Gurtbänder, durch die das Rückhaltesystem am Fahrzeug befestigt ist, müssen straff sein, und alle Gurtbänder, durch die das Kind befestigt wird, müssen an den Körper des Kindes angepasst sein und dürfen nicht verdreht sein.
4. **WICHTIG:** Stellen Sie sicher, dass alle Beckengurte tief verlaufen und dass das Becken des Kindes gut befestigt ist.
5. Ziehen Sie den Sicherheitsgurt **IMMER** fest an, um sicherzustellen, dass er nicht verdreht ist. Der Sicherheitsgurt darf **NIE** verdreht sein!
6. Legen Sie die mit diesem Rückhaltesystem mitgelieferten Gurte straff um Ihr Kind herum an. Wenn die Gurtbänder nicht straff sind, kann es sein, dass das Kind einem Unfall aus dem Rückhaltesystem geschleudert wird.
7. Wenn die Sicherheitsgurte nicht korrekt geführt und befestigt sind, schützt das Rückhaltesystem das Kind im Falle eines Unfalls eventuell nicht.
8. Die Lösetaste des Sicherheitsgurts darf **NICHT** mit dem Rückhaltesystem in Kontakt kommen. Ein unbeabsichtigter Kontakt kann dazu führen, dass der Gurt sich löst. Drehen Sie wenn nötig die Lösetaste des Sicherheitsgurts in eine andere Richtung oder befestigen Sie das Rückhaltesystem an einem anderen Ort.
9. Wenn der Sicherheitsgurt nicht straff ist, kann es sein, dass das Kind bei einem abrupten Halt oder einem Unfall auf Teilen im Innenraum des Fahrzeugs aufschlägt. Dies kann schwere Verletzungen oder den Tod zur Folge haben.
10. Ein straffer Sicherheitsgurt darf kein Spiel haben. Er liegt in einer geraden Linie auf, ohne durchzuhängen. Er schneidet nicht in die Haut des Kindes ein oder bringt den Körper des Kindes in eine unnatürliche Position.

- Verwenden Sie zusammen mit diesem Rückhaltesystem **NIE** nur einen Beckengurt. Der verwendete Sicherheitsgurt **MUSS** über einen Becken- und einen Schulterriemen verfügen.
- Der Schultergurt **MUSS** korrekt geführt werden.
- Der Schultergurt **DARF NICHT** vor dem Hals des Kindes liegen oder von der Schulter des Kindes gleiten. Wenn Sie den Schultergurt nicht so einstellen können, dass er mittig auf der Schulter des Kindes **UND** an oder über der Schulter liegt, platzieren Sie das Rückhaltesystem an einer anderen Stelle oder verwenden Sie es nicht.
- STRANGULATIONSGEFAHR:** Es ist schon vorgekommen, dass Kinder wegen losen oder schlecht verschlossenen Gurtbändern eines Gurtgeschirrs stranguliert wurden.
- Verwenden Sie **NIEMALS** Kleidung oder Decken, die das korrekte Anziehen des Gurtgeschirrs verhindern. Ein ungesichertes oder unsachgemäß befestigtes Kind kann während eines Aufpralls aus dem Rückhaltesystem geschleudert werden. Decken Sie das Kind wenn nötig zu, **NACHDEM** die Gurtbänder korrekt angezogen wurden.
- Wenn in der Kategorie „Universal“ verwendet (Klassen 0+, I, II, III):** Dieses Kinder-Rückhaltesystem ist für Dreipunktgurte mit Aufrollrichtung gemäß ECE-Regelung Nr. 16 geeignet. Für Fahrzeugmodelle mit Zweipunktgurten ist es nicht geeignet.

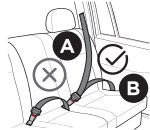
A	Sicherheitsgurt Fahrzeug – Schultergurt	
B	Sicherheitsgurt Fahrzeug – Beckengurt	

Wenn in der Kategorie „Semi-Universal“ verwendet (Klassen 0+, I, II, III): Dieses Kinder-Rückhaltesystem ist für Dreipunktgurte mit Aufrollrichtung gemäß ECE-Regelung Nr. 16 geeignet. Für Fahrzeugmodelle mit Zweipunktgurten ist es nicht geeignet.

ACHTUNG: Wenn in der Kategorie „Semi-Universal“ verwendet (Klassen 0+, I, II, III): Dieses Kinder-Rückhaltesystem kann nur mit ISOFIX-Befestigungspunkten verwendet werden. Bringen Sie es nicht in Ihrem Auto an, wenn dieses nicht über ein ISOFIX-Verankerungssystem verfügt!

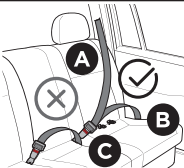
A	Sicherheitsgurt Fahrzeug – Schultergurt	
B	Sicherheitsgurt Fahrzeug – Beckengurt	
C	ISOFIX-Befestigungsvorrichtung	

- Verwenden Sie dieses Rückhaltesystem **NICHT**, wenn die Gurtbänder des Gurtgeschirrs ausgefranst oder durchgeschnitten sind oder wenn es sonst in irgendeiner Weise beschädigt ist.
- Verwenden Sie **KEINE** beschädigten oder ausgefranst Sicherheitsgurte.
- Verwenden Sie dieses Rückhaltesystem **NICHT** in Fahrzeugen, in denen die Sicherheitsgurte an der Türe befestigt sind.
- Verwenden Sie dieses Rückhaltesystem **NICHT** in Fahrzeugen, bei denen sich die Sicherheitsgurte beim Öffnen der Tür automatisch entlang des Fahrzeugrahmens bewegen. An diesen Arten von Sicherheitsgurten lässt sich ein Rückhaltesystem nicht ordnungsgemäß befestigen.

WARNHINWEISE BEZÜGLICH AIRBAGS

- ACHTUNG:** Platzieren Sie das Rückhaltesystem **NICHT** auf dem Vordersitz eines Fahrzeugs mit einem Beifahrer-Airbag, es sei denn, der Airbag ist deaktiviert. Dies kann den **TOD** oder **SCHWERE VERLETZUNGEN** zur Folge haben. Der Rücksitz ist für die Platzierung des Rückhaltesystems am sichersten. Wenn Ihr Fahrzeug über einen Airbag verfügt, schauen Sie in die Bedienungsanleitung Ihres Fahrzeugs, um Informationen darüber zu erhalten, wie das Rückhaltesystem anzubringen ist.
- Wenn der Rücksitz Ihres Fahrzeugs über Seitenairbags verfügt, schauen Sie in die Bedienungsanleitung Ihres Fahrzeugs, um Informationen darüber zu erhalten, wie das Rückhaltesystem anzubringen ist.
- Platzieren Sie **KEINE** Gegenstände zwischen dem Rückhaltesystem und dem Seitenairbag, da ein aufgehender Airbag dazu führen könnte, dass der Gegenstand das Kind trifft.

ZUSÄTZLICHE WARNHINWEISE

- Prüfen Sie bei heißem oder sonnigem Wetter **IMMER**, ob Stellen des Rückhaltesystems heiß geworden sind, bevor Sie das Kind in das Rückhaltesystem setzen. Das Kind könnte sich verbrennen. Bedecken Sie das Rückhaltesystem mit einer hellen Decke, bevor Sie das Fahrzeug verlassen.
- Das Rückhaltesystem muss anhand der Sicherheitsgurte sicher am Fahrzeug befestigt werden, auch wenn es nicht in Gebrauch ist.
- Ein unbefestigtes Kinder-Rückhaltesystem könnte bei einem Unfall jemanden verletzen.
- Befestigen Sie **KEINE** zusätzlichen Gegenstände wie Polster, Spielsachen etc. an diesem Kinder-Rückhaltesystem.
- Stellen Sie vor jeder Verwendung sicher, dass das Rückhaltesystem sicher befestigt und die Sicherheitsgurte für das Kind passend eingestellt sind. **DENKEN SIE DARAN:** Das An- oder Ausziehen eines Kleidungsstücks (z.B. eines Pullovers oder einer Jacke) verändert den Sitz der Gurtbänder.
- Stellen Sie vor jeder Fahrt sicher, dass das Kinder-Rückhaltesystem sicher abgeschlossen ist.
- Wenn der Sitz über eine einrastende Rücklehne verfügt, stellen Sie sicher, dass die Lehne sicher in der aufrechtsten Position eingerastet ist. Ein falscher Winkel oder eine nicht eingerastete Lehne beeinträchtigt die Leistungsfähigkeit des Rückhaltesystems und dessen Vermögen, das Kind zu schützen.
- Verwenden Sie dieses Rückhaltesystem **NICHT**, wenn sich die Ohren Ihres Kindes über dem oberen Rand der Kopfstütze des Rückhaltesystems befinden.
- Versuchen Sie **NIE**, sich während der Fahrt um die Bedürfnisse eines weinenden Kindes zu kümmern. Nehmen Sie ein Kind nie während der Fahrt aus dem Rückhaltesystem, um es zu beruhigen.
- Geben Sie einem Kind während der Fahrt **KEINE** Lebensmittel wie Lollis oder Eis am Stiel. Diese Lebensmittel können das Kind verletzen, wenn das Fahrzeug ausweichen muss oder über eine Bodenwelle fährt.
- Verstauen Sie scharfe oder schwere Gegenstände im Kofferraum. Jeder lose Gegenstand kann bei einem Unfall tödlich sein.
- Bei kaltem Wetter kann es sein, dass das Kind eine extra Decke braucht, um es warm zu halten. Setzen Sie das Kind in das Rückhaltesystem und decken Sie das Kind und das Rückhaltesystem mit einer Decke zu.
- Positionieren Sie das Rückhaltesystem rückwärtsgerichtet, bis das Kind mehr als 9 kg wiegt.

VERWENDUNG FÜR FRÜHGEBORENE

Bevor Sie das Rückhaltesystem für Frühgeborene oder Säuglinge mit sehr niedrigem Geburtsgewicht verwenden, stellen Sie sicher, dass Ihr Kind die Anforderungen bezüglich Körpergröße und Gewicht erfüllt und beachten Sie die Vorgaben in diesem Abschnitt.

- Alle Kinder sollten in rückwärtsgerichteten Rückhaltesystemen transportiert werden, solange dies möglich ist.
- Frühgeborene und Säuglinge mit sehr niedrigem Geburtsgewicht sind beim Transport in einem Rückhaltesystem einem erhöhten Risiko für Atemschwierigkeiten und Herzrhythmusstörungen ausgesetzt.

3. Bei allen Kindern, die vor Schwangerschaftswoche 37 geboren sind, sowie bei allen Kindern, die bei der Geburt weniger als 2,26 kg wogen, muss vor der ersten Fahrt überprüft werden, ob Atemschwierigkeiten oder Herzrhythmusstörungen auftreten, wenn sie in einem rückwärtsgerichteten Rückhaltesystem transportiert werden.
4. Es wird empfohlen, dass eine qualifizierte Pflegefachperson Ihr Kind während einer Dauer von 90 bis 120 Minuten oder während der gesamten Reisedauer überwacht. Während dieser Überwachungsperiode muss das Kind ordnungsgemäß und wie in dieser Bedienungsanleitung beschrieben im Rückhaltesystem sitzen und das Rückhaltesystem muss in einem Winkel positioniert sein, der für die Verwendung in Ihrem Fahrzeug genehmigt ist. Die Pflegefachperson überprüft, ob Atemschwierigkeiten oder Herzrhythmusstörungen auftreten.
5. Wenden Sie sich an die Kinderärztin/den Kinderarzt des Kindes. Diese/dieser wird Ihnen sagen, ob es Aspekte gibt, die bei der Reise speziell berücksichtigt werden müssen. Die Anzahl der Fahrten und die Dauer, während der das Kind im Rückhaltesystem sitzt, müssen auf das Nötigste beschränkt werden. Eine Pflegefachperson sollte zusammen mit dem Kind auf dem Rücksitz sitzen, um es zu überwachen.

LISTE DER EINZELTEILE

1. Gurtführung 2
2. Sitzbezug
3. Schulterpolster
4. Schulterriemen
5. Gurtzunge
6. Lösetaste der Gurtbänder
7. Gurtverschluss
8. Schrittpolster
9. Schlafpolster
10. Lösetaste des Gurtgeschirrs
11. Verstellgurt
12. 360° Drehwinkelversteller
13. Kopfstütze
14. Gurtführung 1
15. Neigungshebel
16. Sitzbasis
17. Kopfstützenversteller
18. Blaue Gurtführung
19. Verbindungsteil
20. Klammer des oberen Haltegurts
21. Verbindungsteil aus Metall
22. Verstelleinrichtung des oberen Haltegurts
23. ISOFIX-Rastarme
24. ISOFIX-Befestigungspunkt
25. ISOFIX-Lösetaste

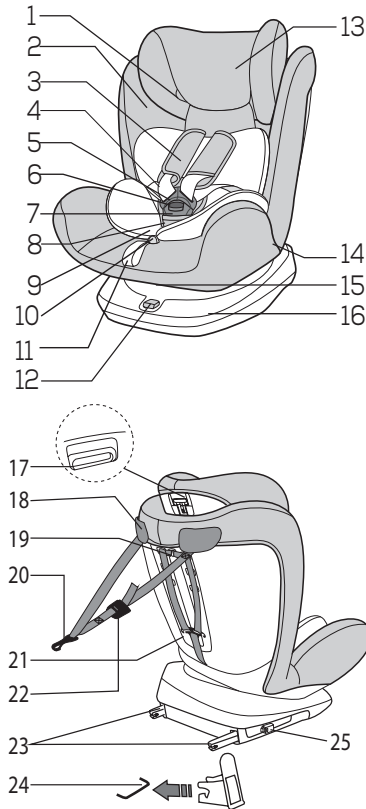

VERWENDUNG

VERWENDUNG DES 5-PUNKT-GURTGESCHIRRS

1. Halten Sie beide Gurtzungen. Die rechte Seite sollte etwas oberhalb sein.
2. Lassen Sie die beiden Gurtzungen ineinander einrasten. Achten Sie darauf, welches die Vorderseite und welches die Rückseite der Gurtzunge ist.
3. Führen Sie die Gurtzungen in Richtung des Verschlusses, um das Gurtgeschirr zu schließen. Es ist ein deutliches Klicken zu hören.
4. Ziehen Sie die Gurtbänder des Gurtgeschirrs an. Stellen Sie sicher, dass der Gurtverschluss geschlossen ist.

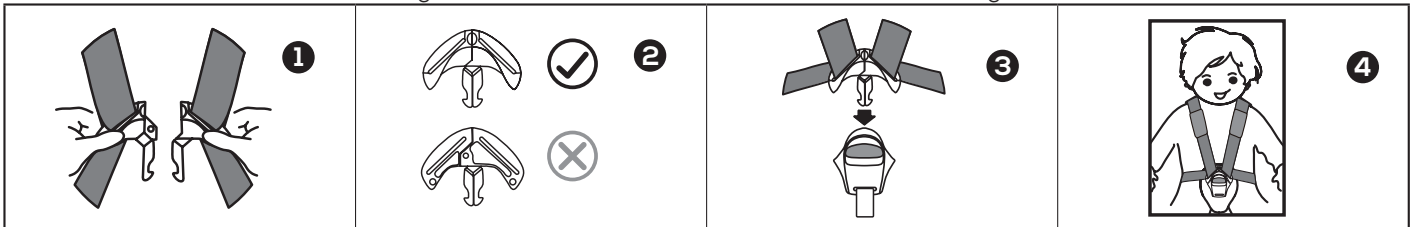

5. Wenn Sie das Gurtgeschirr enger einstellen möchten, ziehen Sie als erstes die Schultergurte nach oben, damit die Beckengurte angezogen werden. Ziehen Sie dann am Verstellgurt. Ziehen Sie überschüssiges Gurtband durch die Schnalle in Richtung der Schultern des Kindes und ziehen Sie dann am Verstellgurt. Es kann sein, dass Sie diesen Vorgang mehrere Male wiederholen müssen, bis das Gurtgeschirr perfekt sitzt.
6. Stellen Sie sicher, dass das Gurtgeschirr eng an der Hüfte und an den Schultern des Kindes anliegt. Nachdem Sie die Gurtbänder angezogen haben, bringen Sie die Schulterpolster in die richtige Position auf der Brust. Stellen Sie sicher, dass das Schrittpolster nicht gebogen ist.

HINWEISE:

- Ziehen Sie die Gurtbänder so eng wie möglich an, ohne dass das Kind sich unwohl fühlt.
- Ein straffes Gurtgeschirr kann nicht eingeklemmt werden und hat kein Spiel.

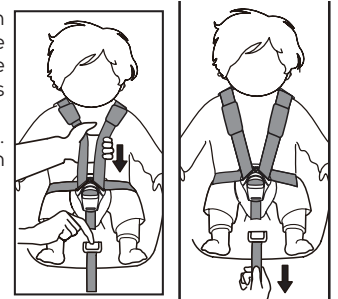

- Stellen Sie sicher, dass das Gurtgeschirr eng um das Kind herum und flach anliegt.
- Stellen Sie sicher, dass nichts den Lauf Gurtgeschirrs stört.
- Die Beckengurtbänder sollten so tief wie möglich liegen, nahe des Schritts Ihres Babys, nicht um dessen Bauch.

ACHTUNG: Lose Gurtbänder sind gefährlich. Wenn ein Kind nicht sachgemäß befestigt ist, kann dies schwere Verletzungen oder den Tod zur Folge haben. Stellen Sie sicher, dass die Gurtbänder passend eingestellt sind.

- Um das Gurtgeschirr zu lösen, drücken Sie die Lösetaste des Gurtgeschirrs und ziehen Sie die Schultergurtbänder nach vorne.
- Drücken Sie die Lösetaste der Gurtbänder, um die Gurtzungen zu lösen. Trennen Sie die Brustklammer und nehmen Sie die Gurtbänder des Gurtgeschirrs auseinander.

KOPFSTÜTZE EINSTELLEN

- Wenn die Gurtbänder des Gurtgeschirrs locker sind, drücken Sie den Kopfstützenversteller und schieben Sie die Kopfstütze nach oben oder unten in die gewünschte Position.
- Lassen Sie die Knöpfe los und schieben Sie die Kopfstütze leicht nach oben oder unten, um sie an der gewünschten Position zu befestigen.

HINWEIS: Die Kopfstütze hat 7 Höhenpositionen. Die Höhe kann für den Komfort des Kindes verstellt werden.

- Die Positionen 1 – 6 sind geeignet für die Klassen: 0+ (Geburtsgewicht bis 13 kg), I (9 bis 18 kg).
- Die Position 7 ist geeignet für die Klassen: II, III (15 bis 36 kg).

HINWEIS: Eine korrekt eingestellte Kopfstütze sorgt dafür, dass Ihr Kind im Rückhaltesystem optimal geschützt ist. Stellen Sie die Kopfstütze so ein, dass sich die Schultergurtbänder auf derselben Höhe wie die Schultern Ihres Kindes befinden.

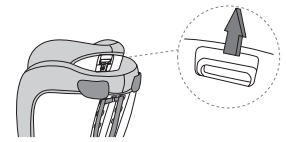

<p>Schulter gurtbänder sind zu weit unten.</p>	<p>Schulter gurtbänder sind zu weit oben.</p>	<p>Schulter gurtbänder sind richtig eingestellt.</p>

WICHTIG: Der untere Rand der Kopfstütze sollte sich in einem fingerbreiten Abstand zu der Schulter des Kindes befinden.

VORSICHT: Die Schultergurtbänder dürfen nicht hinter dem Rücken des Kindes, auf der Höhe der Ohren oder über den Ohren verlaufen.



HÖHE DES GURTGESCHIRRS EINSTELLEN

HINWEIS: Ein korrekt eingestelltes Gurtgeschirr sorgt dafür, dass der Schultergurt des Fahrzeugs optimal positioniert ist und dass Ihr Kind im Rückhaltesystem optimal geschützt ist. Stellen Sie sicher, dass zwischen Ihr Baby und den Sicherheitsgurt nicht mehr als ein Finger passt (1 cm).

Um die Höhe des Gurtgeschirrs so anzupassen, dass es für Ihr Kind passt, gehen Sie wie folgt vor:

- Lockern Sie die Schultergurtbänder, um an das Verbindungsteil aus Metall und das Verbindungsteil an der Hinterseite des Rückhaltesystems zu kommen.
- Entfernen Sie die Gurtbänder vom Verbindungsteil und entfernen Sie dann die Schultergurtbänder vom Verbindungsteil aus Metall. Führen Sie die Schritte 1, 2, 3, 4 und 5 aus, wie in der Abbildung gezeigt.
- Ziehen Sie die Schultergurtbänder von der Vorderseite des Rückhaltesystems erneut durch die entsprechenden Öffnungen. Stellen Sie sicher, dass die beiden Gurtbänder sich auf derselben Höhe befinden.
- Verbinden Sie die beiden Schultergurtbänder erneut mit dem Verbindungsteil und dem Verbindungsteil aus Metall.

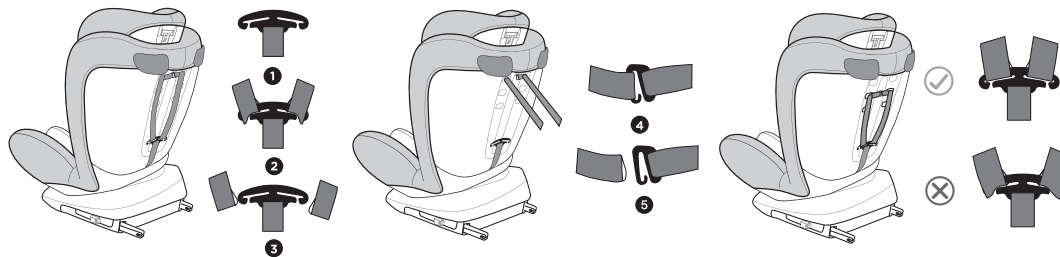

WINKEL EINSTELLEN

Dieses Kinder-Rückhaltesystem hat 4 Neigungspositionen. Das Rückhaltesystem kann geneigt werden, um den Komfort des Kindes zu erhöhen oder um das Rückhaltesystem besser in der gewünschten Position anzubringen.

- **Klasse 0+:** Die Position 4 (blau) ist für eine rückwärtsgerichtete Verwendung geeignet, wenn das Kind zwischen 0 und 13 kg wiegt.
- **Klasse I:** Die Positionen 1 – 3 (rot) sind für eine vorwärtsgerichtete Verwendung geeignet, wenn das Kind zwischen 9 und 18 kg wiegt.
- **Klassen II, III:** Die Position 2 (rot) ist für eine vorwärtsgerichtete Verwendung geeignet, wenn das Kind zwischen 15 und 36 kg wiegt.

- Ziehen Sie am Neigungshebel, um den Winkel zu verstellen.
- Wenn der Sitz in Neigungsposition 3 ist, drehen Sie ihn um 180 Grad, dann kann die Neigungsposition 4 eingestellt werden.

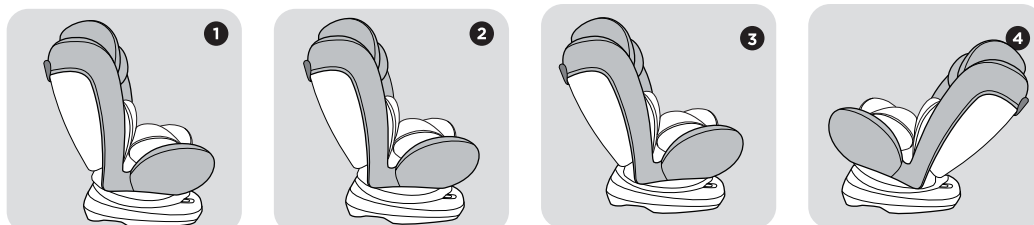
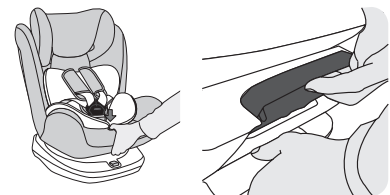

**DE****DREHWINKEL EINSTELLEN**

Drücken Sie den Drehwinkelversteller mit dem Daumen heraus und drehen Sie das Rückhaltesystem um 360 Grad.

Lassen Sie den Drehwinkelversteller anschließend wieder einrasten. Um sicherzustellen, dass der Kindersitz gut befestigt ist.

- Rückwärtsgerichtete Position eignet sich für die Klassen: 0+, I (0 – 18 kg)
- Vorwärtsgerichtete Position eignet sich für die Klassen: I, II, III (9 – 36 kg)

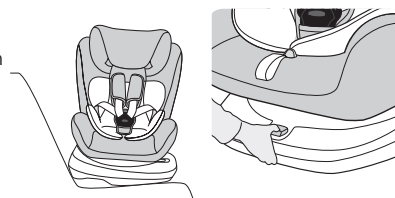
**DREIECKSPOLSTER UND SCHLAFPOLSTER ENTFERNEN**

VORSICHT: Wenn Ihr Kind mehr als 8 kg wiegt, entfernen Sie das Dreieckspolster und das Schlafpolster.

5-PUNKT-GURTGESCHIRR ENTFERNEN UND LAGERUNG DES ZUBEHÖRS

1. Beachten Sie den Abschnitt **HÖHE DES GURTGESCHIRRS EINSTELLEN**, um das 5-Punkt-Gurtgeschirr zu entfernen.
2. Ziehen Sie die Schultergurtbänder von der Vorderseite des Rückhaltesystems durch die Öffnungen. Ziehen Sie die Schulterpolster und die Gurtbänder durch die Öffnungen nach vorne (von der Vorderseite des Rückhaltesystems).
3. Entfernen Sie die Schulterpolster von den Schultergurtbändern und verstauen Sie sie in der Aufbewahrungstasche.
4. Rollen Sie die Schultergurtbänder auf beiden Seiten auf und legen Sie sie in die Fächer des Stoffüberzugs. Greifen Sie die metallene Platte von unten und bringen Sie sie in eine vertikale Position. Drücken Sie nach oben und ziehen Sie die metallene Platte durch die Öffnung.
5. Entfernen Sie den Gurtverschluss des Gurtgeschirrs und das Schrittpolster und verstauen Sie alles in der Aufbewahrungstasche.

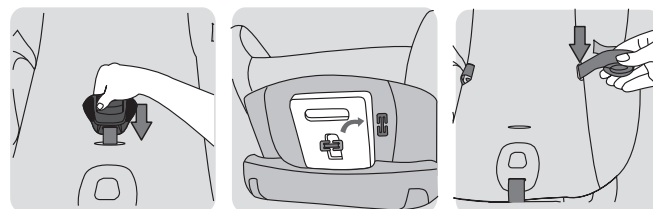
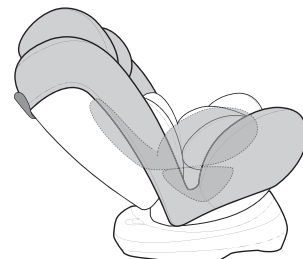
**SITZBEZUG ENTFERNEN**

1. Bringen Sie die Kopfstütze in die höchste Position.
2. Entfernen Sie das 5-Punkt-Gurtgeschirr.
3. Entfernen Sie den Bezug der Rückenlehne und der Sitzbasis.
4. Entfernen Sie zuerst den Bezug von der Basis der Kopfstütze und entfernen Sie dann den Bezug von der Kopfstütze.

Führen Sie die oben genannten Schritte in umgekehrter Reihenfolge aus, um den Sitzbezug wieder zu montieren.

VORSICHT: Verwenden Sie **NIEMALS** ein Rückhaltesystem, bei dem der Verschluss nicht korrekt angebracht ist.

VORSICHT: Stellen Sie sicher, dass die Gurtbänder des Gurtgeschirrs nicht verdreht sind und dass sie korrekt durch die Öffnungen des Bezugs gezogen sind.

ANBRINGEN MIT SICHERHEITSGURTEN DES FAHRZEUGS ODER ISOFIX

ACHTUNG: Wenn das Kind nicht sicher befestigt ist, könnte es bei einem Unfall aus dem Rückhaltesystem geschleudert werden, was schwere Verletzungen oder den Tod zur Folge haben könnte.

ACHTUNG: Wenden Sie sich an den Hersteller des Rückhaltesystems oder an Ihren Fachhändler, wenn Sie bei der Montage Zweifel haben.

RÜCKWÄRTSGERICHTET ANBRINGEN

Es wird empfohlen, Kinder in einem rückwärtsgerichteten Rückhaltesystem zu transportieren, bis sie 2 Jahre alt sind. Der Kopf, der Nacken und die Wirbelsäule eines Kindes werden in der vorwärtsgerichteten Position nicht gleich gut geschützt.

KLASSE 0+ (0 – 13 KG) MIT SICHERHEITSGURT

HINWEIS: Wenn Ihr Kind mehr als 8 kg wiegt, entfernen Sie das Dreieckspolster und das Schlafpolster.

1. Platzieren Sie das Rückhaltesystem rückwärtsgerichtet auf einem geeigneten Autositz.
2. Wählen Sie die für das rückwärtsgerichtete Rückhaltesystem geeignete Neigungsposition 4 (blau).
3. Ziehen Sie den Sicherheitsgurt hinaus und führen Sie den Beckengurt durch die Gurtführung 1 und unter dem Schlafpolster hindurch.
4. Führen Sie den Schultergurt durch die blaue Gurtführung an der Hinterseite des Rückhaltesystems.
5. Befestigen Sie den Sicherheitsgurt des Fahrzeugs. Sie hören ein gut hörbares KLICKEN! Ziehen Sie den Gurt straff, um sicherzustellen, dass er nicht verdreht ist.

HINWEIS: Für Kinder dieser Größe darf das Rückhaltesystem nur rückwärtsgerichtet und mit einem maximalen Neigungswinkel (liegende Position) angebracht werden. Rütteln Sie am Rückhaltesystem, um sicherzustellen, dass es ordnungsgemäß befestigt ist.

Verdrehen Sie den Gurt **NICHT!** Stellen Sie sicher, dass die Gurtzungen ordnungsgemäß im Gurtschloss eingesteckt ist – es ist ein deutliches KLICKEN zu hören!

HINWEIS: Ziehen Sie am Rückhaltesystem und am Schultergurt, um sicherzustellen, dass alles korrekt befestigt ist.

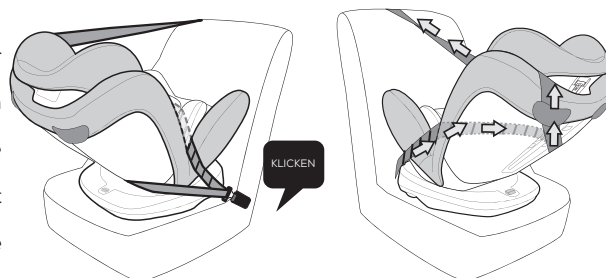
**KLASSE 0+ (0 – 13 KG) MIT ISOFIX-BEFESTIGUNGSVORRICHTUNG**

HINWEIS: Wenn Ihr Kind mehr als 8 kg wiegt, entfernen Sie das Dreieckspolster und das Schlafpolster. Bitte beachten Sie den Abschnitt **DREIECKSPOLSTER UND SCHLAFPOLSTER ENTFERNEN**.

1. Platzieren Sie das Rückhaltesystem rückwärtsgerichtet auf einem geeigneten Autositz.
2. Wählen Sie die für das rückwärtsgerichtete Rückhaltesystem geeignete Neigungsposition 4 (blau).
3. Drücken Sie die ISOFIX-Taste am Rückhaltesystem, um die beiden an der Unterseite der Basis befestigten ISOFIX-Rastarme herauszuziehen. Sie hören ein gut hörbares KLICKEN! Stellen Sie sicher, dass die Anzeige rot wird. Das bedeutet, dass die ISOFIX-Befestigungspunkte entsperrt sind.

HINWEIS: Die ISOFIX-Befestigungspunkte befinden sich zwischen der Sitzfläche und der Rückenlehne des Autositzes.

4. Legen Sie die an der Unterseite der Basis befestigten ISOFIX-Rastarme über die metallenen Verankerungen der Rückenlehne des Autositzes und schieben Sie die Rastarme in die Öffnungen, bis ein „Klicken“ zu hören ist. Sie hören ein gut hörbares KLICKEN! Stellen Sie sicher, dass die Anzeige an beiden ISOFIX-Rastarmen auf grün wechselt.

VORSICHT: Überprüfen Sie nach dem Anbringen, ob das Rückhaltesystem sicher befestigt ist. Wenn das Rückhaltesystem nicht stabil ist und wackelt, installieren Sie es erneut.



- 5. Um den oberen Haltegurt zu verwenden, entfernen Sie ihn, indem Sie das Gurtband lösen und ihn aus der Halterung entnehmen.

HINWEIS: Einige Fahrzeuge haben hinter dem Rücksitz einen dritten ISOFIX-Befestigungspunkt für einen Deckenhaltegurt, um zu verhindern, dass das Rückhaltesystem bei einem Unfall nach vorne kippt. Überprüfen Sie, ob Ihr Fahrzeug über diesen dritten Befestigungspunkt verfügt.

- 6. Um den oberen Haltegurt zu verlängern, drücken Sie die Taste der Verstellvorrichtung des oberen Haltegurts und ziehen Sie, um das Gurtband zu verlängern.

- 7. Hängen Sie den Haken hinter dem Rücksitz am Befestigungspunkt ein. Es gibt drei verschiedene Möglichkeiten, den Haken zu befestigen. Beachten Sie die untenstehende Abbildung.

- 8. Stellen Sie sicher, dass die Klammer des oberen Haltegurts fest angezogen ist.

HINWEIS: Für die Sicherheit Ihres Kindes muss der obere Haltegurt während der Fahrt straff angezogen sein.

HINWEIS: Für Kinder dieser Größe darf das Rückhaltesystem nur rückwärtsgerichtet und mit einem maximalen Neigungswinkel (liegende Position) angebracht werden. Rütteln Sie am Rückhaltesystem, um sicherzustellen, dass es ordnungsgemäß befestigt ist.

HINWEIS: Überprüfen Sie, ob das Rückhaltesystem in der Verankerung eingerastet ist, indem Sie daran ziehen.

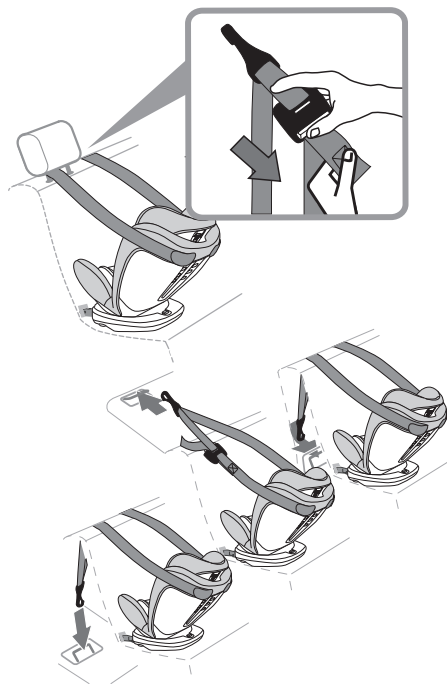

VORWÄRTSGERICHTET ANBRINGEN

Kinder, die zwischen 9 und 36 kg wiegen (Klassen 0+, I, II, III) können in einem vorwärtsgerichteten Rückhaltesystem transportiert werden.

KLASSE I (9 – 18 KG) MIT 5-PUNKT-GURTGESCHIRR UND SICHERHEITSGURT

1. Positionieren Sie das Rückhaltesystem vorwärtsgerichtet (in Fahrtrichtung) an der gewünschten Stelle. Positionieren Sie das Rückhaltesystem so, dass es flach auf dem Autositz aufliegt und die Rücklehne berührt.
2. Wählen Sie eine vorwärtsgerichtete Position zwischen 1 und 3 (rot).
3. Ziehen Sie den Schultergurt zwischen Kopfstütze und Rückenlehne hindurch. Führen Sie den Beckengurt durch die Gurtführung 1.
4. Ziehen Sie den Sicherheitsgurt hinaus, von oben zur Seite, und führen Sie den Beckengurt durch die Gurtführung 1 der Sitzbasis. Eine Seite des Schultergurtes verläuft durch die Rückenlehne und die Gurtführung 1, eine andere Seite verläuft entlang der oberen Innenseite.
5. Befestigen Sie den Sicherheitsgurt des Fahrzeugs. Sie hören ein gut hörbares KLICKEN! Ziehen Sie den Gurt straff, um sicherzustellen, dass er nicht verdreht ist.

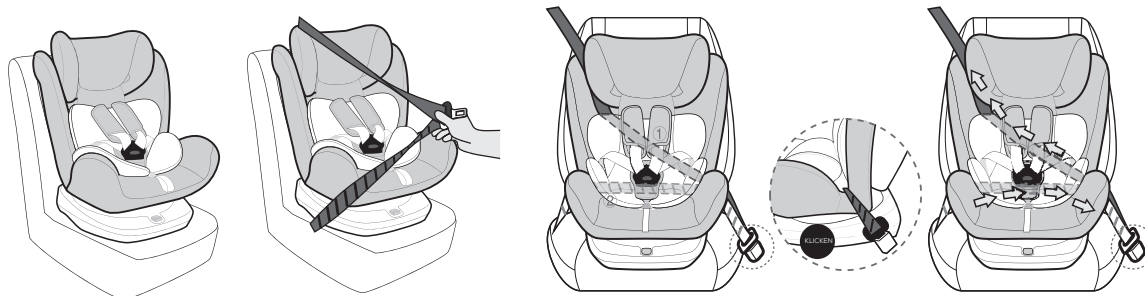

- 6. Drücken Sie Ihr Knie gegen die Sitzbasis und straffen Sie den Schultergurt wie folgt: Ziehen Sie am unteren Teil des Schultergurts nahe des Gurtverschlusses, um den Beckengurt zu straffen.

HINWEIS: Ziehen Sie am Rückhaltesystem und am Schultergurt, um sicherzustellen, dass alles korrekt befestigt ist.

KLASSE I (9 – 18 KG) MIT 5-PUNKT-GURTGESCHIRR UND ISOFIX

1. Positionieren Sie das Rückhaltesystem vorwärtsgerichtet (in Fahrtrichtung) an der gewünschten Stelle. Positionieren Sie das Rückhaltesystem so, dass es flach auf dem Autositz aufliegt und die Rücklehne berührt.
2. Wählen Sie eine vorwärtsgerichtete Position zwischen 1 und 3 (rot).
3. Drücken Sie die ISOFIX-Taste am Rückhaltesystem, um die beiden an der Unterseite der Basis befestigten ISOFIX-Rastarme herauszuziehen. Sie hören ein gut hörbares KLICKEN! Stellen Sie sicher, dass die Anzeige rot wird. Das bedeutet, dass die ISOFIX-Befestigungspunkte entsperrt sind.

HINWEIS: Die ISOFIX-Befestigungspunkte befinden sich zwischen der Sitzfläche und der Rückenlehne des Autositzes.

- 4. Legen Sie die an der Unterseite der Basis befestigten ISOFIX-Rastarme über die metallenen Verankerungen der Rückenlehne des Autositzes und schieben Sie die Rastarme in die Öffnungen, bis ein „Klicken“ zu hören ist. Sie hören ein gut hörbares KLICKEN! Stellen Sie sicher, dass die Anzeige an beiden ISOFIX-Rastarmen auf grün wechselt.

VORSICHT: Überprüfen Sie nach dem Anbringen, ob das Rückhaltesystem sicher befestigt ist. Wenn das Rückhaltesystem nicht stabil ist und wackelt, installieren Sie es erneut.

5. Ziehen Sie zuerst den Sicherheitsgurt aus der Aufrollvorrichtung mit automatischer Verriegelung. Der Schultergurt verläuft durch die Kopfstütze und die Rückenlehne. Führen Sie den Beckengurt durch die Gurtführung 1.
6. Ziehen Sie den Sicherheitsgurt hinaus, von oben zur Seite, und führen Sie den Beckengurt durch die Gurtführung 1 der Sitzbasis. Eine Seite des Schultergurtes verläuft durch die Rückenlehne und die Gurtführung 1, eine andere Seite verläuft entlang der oberen Innenseite.

HINWEIS: Platzieren Sie den Schultergurt und den Beckengurt hinter dem Schlafpolster, zwischen der Rückenlehne und dem Schlafpolster.

- 7. Befestigen Sie den Sicherheitsgurt des Fahrzeugs. Sie hören ein gut hörbares KLICKEN! Ziehen Sie den Gurt straff, um sicherzustellen, dass er nicht verdreht ist.

- 8. Drücken Sie Ihr Knie gegen die Sitzbasis und straffen Sie den Schultergurt wie folgt: Ziehen Sie am unteren Teil des Schultergurts nahe des Gurtverschlusses, um den Beckengurt zu straffen.

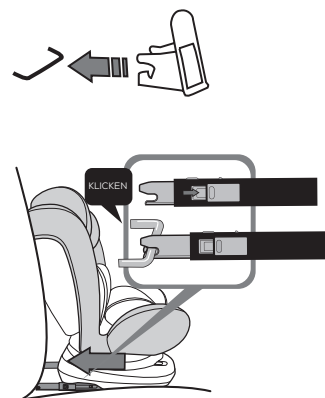

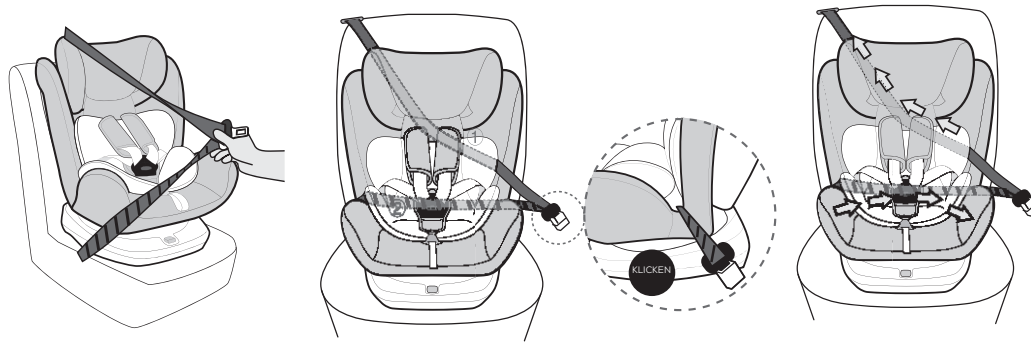

KLASSEN II, III (15 – 36 KG) MIT SICHERHEITSGURT

HINWEIS: Wenn Sie dieses Rückhaltesystem in den Gruppen II oder III verwenden, entfernen Sie das 5-Punkt-Gurtgeschirr, das Dreieckspolster und das Schlafpolster.

1. Positionieren Sie das Rückhaltesystem vorwärtsgerichtet (in Fahrtrichtung) an der gewünschten Stelle. Positionieren Sie das Rückhaltesystem so, dass es flach auf dem Autositz aufliegt und die Rücklehne berührt.
2. Wählen Sie die vorwärtsgerichtete Position 2 (rot).
3. Ziehen Sie zuerst den Sicherheitsgurt aus der Aufrollenrichtung mit automatischer Verriegelung. Ziehen Sie den Schultergurt von einer Seite durch Gurtführung 2 und den Beckengurt von derselben Seite durch Gurtführung 1. Ziehen Sie dann den Schultergurt und den Beckengurt zusammen durch Gurtführung 1 auf der anderen Seite.
4. Um das Kind anzuschlachten: Der Beckengurt verläuft durch die unteren Gurtführungen und der Gurtverschluss liegt außerhalb des Rückhaltesystems.
5. Legen Sie den Schulterriemen in die oberen Gurtführungen an der Kopfstütze, sodass der Gurt sachgemäß über dem Kind platziert ist: über dem Schlüsselbein, innerhalb (A) der Schulter (B).
6. Stellen Sie sicher, dass der Gurt nicht verdreht ist und kein Spiel hat, damit er an allen Stellen flach, glatt und eng am Kind anliegt.
7. Befestigen Sie den Sicherheitsgurt des Fahrzeugs. Sie hören ein gut hörbares KLICKEN! Ziehen Sie den Gurt straff, um sicherzustellen, dass er nicht verdreht ist.

VORSICHT: Der Schulterriemen des Sicherheitsgurts muss diagonal rückwärts verlaufen. Sie können den Verlauf des Sicherheitsgurts anhand des verstellbaren Gurtumlenkpunkts am Fahrzeug auf beiden Seiten verstellen.

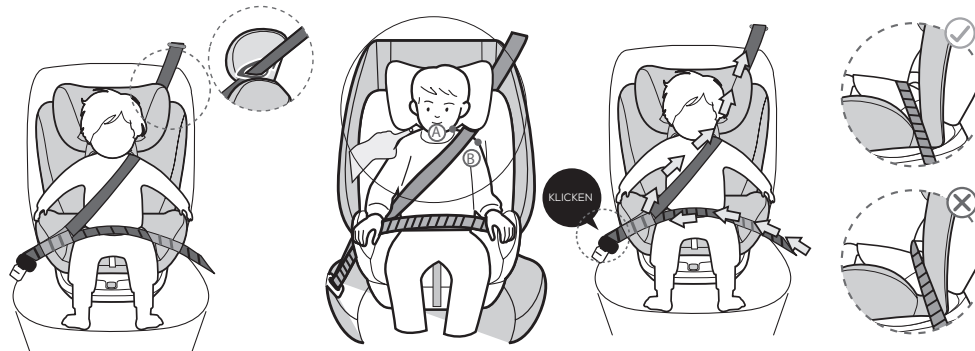

ACHTUNG: Wenn der Beckengurt und der Schultergurt sowie der Gurtverschluss nicht korrekt positioniert sind, ist das Rückhaltesystem nicht korrekt befestigt.

KLASSEN II, III (15 – 36 KG) MIT ISOFIX

HINWEIS: Wenn Sie dieses Rückhaltesystem in den Gruppen II oder III verwenden, entfernen Sie das 5-Punkt-Gurtgeschirr, das Dreieckspolster und das Schlafpolster.

1. Positionieren Sie das Rückhaltesystem vorwärtsgerichtet (in Fahrtrichtung) an der gewünschten Stelle. Positionieren Sie das Rückhaltesystem so, dass es flach auf dem Autositz aufliegt und die Rücklehne berührt.
2. Wählen Sie die vorwärtsgerichtete Position 2 (rot).
3. Drücken Sie die ISOFIX-Taste am Rückhaltesystem, um die beiden an der Unterseite der Basis befestigten ISOFIX-Rastarme herauszuziehen. Sie hören ein gut hörbares KLICKEN! Stellen Sie sicher, dass die Anzeige rot wird. Das bedeutet, dass die ISOFIX-Befestigungspunkte entsperrt sind.

HINWEIS: Die ISOFIX-Befestigungspunkte befinden sich zwischen der Sitzfläche und der Rückenlehne des Autositzes.

4. Legen Sie die an der Unterseite der Basis befestigten ISOFIX-Rastarme über die metallenen Verankerungen der Rückenlehne des Autositzes und schieben Sie die Rastarme in die Öffnungen, bis ein „Klicken“ zu hören ist. Sie hören ein gut hörbares KLICKEN! Stellen Sie sicher, dass die Anzeige an beiden ISOFIX-Rastarmen auf grün wechselt.

VORSICHT: Überprüfen Sie nach dem Anbringen, ob das Rückhaltesystem sicher befestigt ist. Wenn das Rückhaltesystem nicht stabil ist und wackelt, installieren Sie es erneut.

5. Ziehen Sie zuerst den Sicherheitsgurt aus der Aufrollenrichtung mit automatischer Verriegelung. Ziehen Sie den Schultergurt von einer Seite durch Gurtführung 2 und den Beckengurt von derselben Seite durch Gurtführung 1. Ziehen Sie dann den Schultergurt und den Beckengurt zusammen durch Gurtführung 1 auf der anderen Seite.
6. Um das Kind anzuschlachten: Der Beckengurt verläuft durch die unteren Gurtführungen und der Gurtverschluss liegt außerhalb des Rückhaltesystems.
7. Legen Sie den Schulterriemen in die oberen Gurtführungen an der Kopfstütze, sodass der Gurt sachgemäß über dem Kind platziert ist: über dem Schlüsselbein, innerhalb (A) der Schulter (B).
8. Stellen Sie sicher, dass der Gurt nicht verdreht ist und kein Spiel hat, damit er an allen Stellen flach, glatt und eng am Kind anliegt.
9. Befestigen Sie den Sicherheitsgurt des Fahrzeugs. Sie hören ein gut hörbares KLICKEN! Ziehen Sie den Gurt straff, um sicherzustellen, dass er nicht verdreht ist.

VORSICHT: Der Schulterriemen des Sicherheitsgurts muss diagonal rückwärts verlaufen. Sie können den Verlauf des Sicherheitsgurts anhand des verstellbaren Gurtumlenkpunkts am Fahrzeug auf beiden Seiten verstellen.

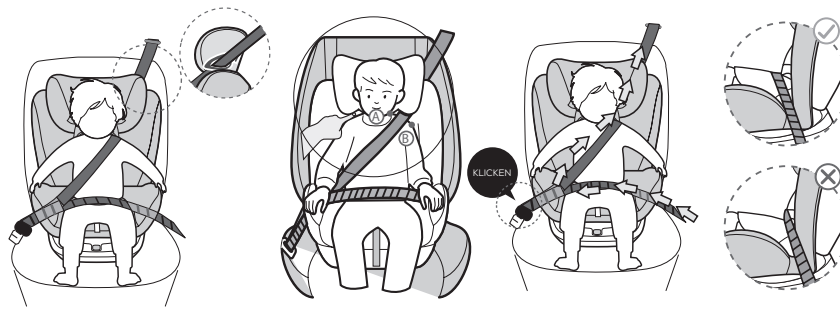

DAS KIND SICHERN

ACHTUNG: Wenn das Kind nicht sicher befestigt ist, könnte es bei einem Unfall aus dem Rückhaltesystem geschleudert werden, was schwere Verletzungen oder den Tod zur Folge haben könnte.

1. (Für Klasse I): Ziehen Sie die Gurtbänder des 5-Punkt-Gurtgeschirrs auseinander.
 2. Setzen Sie das Kind in das Rückhaltesystem.
 3. Wenn das Kind im Rückhaltesystem sitzt, sollte kein Abstand zwischen dem Sitz und dem Kind vorhanden sein. Das Kind sollte nicht krumm sitzen.
 4. (Für Klassen 0+, I): Führen Sie die Arme des Kindes vorsichtig durch die Schlaufen des 5-Punkt-Gurtgeschirrs. Führen Sie die Gurtzungen in den Gurtverschluss. Überprüfen Sie die Höhe der Schultergurtbänder. Die Gurtbänder müssen gut sitzen und dürfen nicht verdreht sein!
 5. (Für die Klassen II, III): Ziehen Sie den Sicherheitsgurt heraus. Ziehen Sie den Sicherheitsgurt heraus. Führen Sie den Beckenriemen unter den Armlehnen hindurch in Richtung Gurtverschluss. Stecken Sie den Dreipunktgurt in den Verschluss, bis ein Klicken zu hören ist.
- Ein Kinder-Rückhaltesystem positioniert Ihr Kind so, dass der Sicherheitsgurt über dessen Hüft- und Beckenknochen, und nicht über dessen Bauch, verläuft, wodurch Ihr Kind vor Verletzungen geschützt wird.
 - Der Schulterriemen des Sicherheitsgurts verläuft über der Brust und dem Schlüsselbein. Der Riemen liegt zwischen dem Hals und der Schulter und berührt den Hals nicht.

PFLEGE, REINIGUNG UND WARTUNG, AUFBEWAHRUNG

- **ACHTUNG:** Es ist gefährlich, ohne die Zustimmung der Typengenehmigungsbehörde Änderungen an diesem Produkt vorzunehmen. Es ist außerdem gefährlich, sich nicht genau an die Montageanweisungen des Herstellers des Rückhaltesystems zu halten.
- **ACHTUNG:** Versuchen Sie nicht, das Kinder-Rückhaltesystem weiter auseinanderzunehmen, als diese Bedienungsanleitung es erlaubt.
- **ACHTUNG:** Alle Kindersitze für das Auto haben ein Ablaufdatum. Kunststoff- und Metallteile werden mit der Zeit abgenutzt. Wenden Sie sich an den Hersteller, wenn Sie bezüglich des Ablaufdatums Ihres Rückhaltesystems unsicher sind.
- Wenn kein Stoffüberzug mit dem Kindersitz mitgeliefert wurde, ist der Kindersitz von direkter Sonneneinstrahlung fernzuhalten, da er sonst für die Haut des Kindes zu heiß werden könnte. Das Rückhaltesystem ist jedoch ohne den Überzug zu verwenden. Der Überzug darf durch keinen anderen als den vom Hersteller empfohlenen Überzug ersetzt werden. Der Überzug stellt einen wichtigen Teil der Leistungsfähigkeit des Rückhaltesystems dar.
- Falls irgendein Teil zerrissen oder kaputt ist oder fehlt, verwenden Sie das Rückhaltesystem nicht weiter.
- Versuchen Sie **NICHT**, den Schaumstoff unter dem Sitzpolster zu entfernen.
- Halten Sie das Kinder-Rückhaltesystem sauber.
- Verwenden Sie für die Reinigung keine aggressiven Reinigungsmittel oder harten Gegenstände, da diese das Produkt beschädigen können.
- Reinigung des Gurtverschlusses: Spülen Sie ihn mit warmem Wasser ab. Verwenden Sie **KEINE** Seifen, Lösungsmittel oder Gleitmittel. Wenn Sie zum Reinigen etwas anderes als Wasser verwenden, kann dies zu einer Fehlfunktion des Gurtverschlusses führen. Lassen Sie die gewaschenen Teile an der Luft trocknen.
- Abnehmbare Stoffbezüge und Verkleidungen können mit warmem Wasser und einer Haushaltsseife oder einem milden Lösungsmittel gewaschen werden.

	Bei maximal 30 °C waschen.		Nicht trocknergeeignet.		Nicht bleichen.		Nicht bügeln.		Nicht chemisch reinigen.
--	----------------------------	--	-------------------------	--	-----------------	--	---------------	--	--------------------------

- Entfernen Sie das Rückhaltesystem vom Autositz, wenn Sie es für eine längere Zeit nicht verwenden. Bewahren Sie das Rückhaltesystem an einem kühlen, trockenen Ort auf, an dem es vor Feuchtigkeit und direkter Sonneneinstrahlung geschützt ist und wo Ihr Kind keinen Zugang dazu hat.
- Stellen Sie keine schweren Gegenstände auf das Rückhaltesystem.
- Es ist normal, dass sich der Stoff wegen des Sonnenlichts verfärbt und dass er Abnutzungsspuren aufweist, wenn Sie das Rückhaltesystem über lange Zeit verwendet haben, auch bei normalem Gebrauch und regelmäßiger Pflege.

TECHNISCHE ANGABEN

Gesamtabmessung (Millimeter)	Länge	450	
	Breite	440	
	Höhe	620 - 820	
Nettogewicht	9,05 kg		

PRÓLOGO

Gracias por comprar nuestro producto. Su diseño cumple con las más exigentes normas de calidad. Lea detenidamente el manual de funcionamiento antes de usar y poner en marcha la unidad. Acate todas las advertencias. Si transfiere el dispositivo a otro usuario, entréguele también este manual. Conserve este manual para poder consultarlo ulteriormente.

AVISO

SEGURIDAD INFANTIL SIN EL CONECTOR ISOFIX (GRUPOS: 0+, I, II, III)

AL UTILIZARLO COMO - UNIVERSAL - GRUPOS: 0+, I, II, III

- Esta es una retención infantil «Universal». Cumple con el Reglamento n.º 44, serie 04 de enmiendas, para uso general en vehículos y es apropiado para la mayoría de los asientos de coche, pero no todos.
- Se puede conseguir un ajuste correcto si el fabricante del vehículo declara en el manual que el vehículo es apto para la instalación de una retención infantil «Universal» para ese grupo de edad.
- La retención infantil ha sido clasificada como «Universal» bajo condiciones más estrictas que aquellas de diseños anteriores que carecen de dicha notificación.
- En caso de duda, puede consultar tanto con el fabricante del sistema de retención infantil como con el vendedor.
- Solo es adecuado si los vehículos aprobados están equipados con cinturones de seguridad retráctiles de 3 puntos de anclaje, de regazo y estáticos que cumplan con el Reglamento n.º 16 de la Comisión Económica de las Naciones Unidas para Europa (CEPE/ONU) u otras normas equivalentes.

SEGURIDAD INFANTIL CON EL CONECTOR ISOFIX (GRUPOS: 0+, I, II, III)

AL UTILIZARLO COMO - SEMIUNIVERSAL - GRUPOS: 0+, I, II, III

Este sistema de retención infantil está clasificado para uso «Semiuniversal» y es apropiado para fijarlo en los asientos de los siguientes vehículos:

COCHE	PARTE DELANTERA	PARTE TRASERA
Consulte la lista de vehículos.	Exterior	Centro
	Sí	Sí/No

Los asientos de otros automóviles también pueden ser compatibles con este sistema de retención infantil. Consulte los documentos informativos o el sitio web del vendedor para obtener una lista de los modelos de vehículos compatibles. En caso de duda, puede consultar tanto con el fabricante del sistema de retención infantil como con el vendedor en cualquier momento. Solo apto si los vehículos aprobados están equipados con cinturones de seguridad retráctiles/de 3 puntos/estáticos/subabdominales y accesorios ISOFIX, homologados para la norma CEPE/ONU n.º 16 u otros estándares equivalentes.

AVISO EN RELACIÓN CON EL SISTEMA DE RETENCIÓN INFANTIL ISOFIX SEMIUNIVERSAL (GRUPO 0+)

1. Este es un SISTEMA DE RETENCIÓN INFANTIL ISOFIX. Está homologado en virtud del Reglamento n.º 44, serie 04 de enmiendas, para uso general en vehículos equipados con anclajes ISOFIX.
2. Es apropiado para vehículos con posiciones aprobadas como las posiciones ISOFIX (según la información pormenorizada en el manual del vehículo) en función de la categoría de la silla infantil y el accesorio.
3. El grupo de peso y la clase de tamaño ISOFIX para los que este dispositivo está previsto son:
 - GRUPO 0+ (0-13 kg), ISOFIX clase de tamaño E con orientación hacia atrás.

USO PREVISTO

- Los sistemas de retención infantil elevan a los niños, de manera de ajustar debidamente la posición del cinturón de seguridad a la altura del regazo y del hombro. Cuando un niño está bien asegurado en un sistema de retención infantil, se reduce el riesgo de que sufra lesiones en cualquier tipo de colisión, ya que las bandas a la altura del regazo y del hombro brindan una excelente sujeción tanto del torso superior como el inferior.
- Esta retención infantil ha sido diseñada para posiciones orientadas tanto hacia atrás, así como hacia adelante. Para niños que pesen menos de 9 kg, se recomienda utilizar la posición con orientación hacia atrás.
- Categorías de peso de las retenciones infantiles:

GRUPO	EDAD	DESCRIPCIÓN
0+	De menos de 1,5 años	Para niños con un peso inferior a 13 kg.
I	1 a 4 años	Para niños con un peso de 9-18 kg.
II	3 a 7 años	Para niños con un peso de 15-25 kg.
III	7 a 12 años	Para niños con un peso de 22-36 kg.

- Este aparato solo está previsto para uso privado, por lo que no es apto para operaciones profesionales.
- Este sistema de retención infantil no está previsto para su uso en el hogar, aviones, barcos, motocicletas ni en ninguna otra aplicación o entorno no especificados.
- El fabricante no se hace responsable de ningún daño resultante de un uso inadecuado, operación incorrecta o incumplimiento de lo previsto en este manual.

ADVERTENCIAS GENERALES DE SEGURIDAD

1. Lea las instrucciones antes de usar este sistema de retención infantil. Además, lea el manual de propietario del vehículo para informarse acerca de la instalación de un sistema de retención infantil. De haber un conflicto entre ambos documentos, prevalece la información contenida en el manual de propietario del vehículo en lo que respecta a la instalación de sistemas de retención infantil.
2. El incumplimiento de las instrucciones de instalación puede dar lugar a que el niño se golpee con el interior del vehículo durante una parada brusca o una colisión. En consecuencia, el niño podría morir o sufrir lesiones corporales graves.

3. **NUNCA** deje al niño sin supervisión. La seguridad del niño es su responsabilidad.
4. **NO** permita que nadie que no haya leído las instrucciones instale o use el sistema de retención infantil. ¡La instalación del sistema de retención infantil y la sujeción del niño a este deben correr a cargo de un adulto!
5. **NO** utilice este sistema de retención infantil si está dañado, roto o le falta alguna pieza.
6. Reemplace este sistema de retención infantil si ha estado involucrado en una colisión, incluso aunque la colisión haya sido leve y no se aprecien daños en el sistema de retención. Un accidente puede ocasionar daños no perceptibles.
7. **NO** utilice un sistema de retención infantil de segunda mano cuya historia no conozca.
8. **NUNCA** utilice esta retención infantil sin el reposacabezas instalado.
9. Existe un riesgo de **ESTRANGULAMIENTO** en el caso de que las correas del arnés que sujetan al niño estén flojas o parcialmente abrochadas. Asegure debidamente al niño.
10. **ADVERTENCIA: NO** utilice ningún punto de contacto de soporte que no esté contemplado en las instrucciones y señalado en el sistema de retención infantil.
11. Los elementos rígidos y las piezas de plástico del sistema de retención infantil deben estar ubicados e instalados de tal manera que, al usar cotidianamente el vehículo, no se queden atrapados por un asiento movable o por una puerta del automóvil.
12. **SOLO** utilice este sistema de retención infantil con las bases aprobadas por el fabricante.
13. **NUNCA** modifique ninguna parte del sistema de retención infantil.
14. Si tiene alguna duda en relación con la estructura, los dispositivos de cierre, las correas o los mecanismos de bloqueo del sistema de retención infantil o los accesorios ISOFIX, suspenda el uso hasta haber reemplazado las piezas dañadas por piezas nuevas.
15. **NO** coloque almohadillas adicionales. ¡Solo están permitidas las suministradas por el fabricante! La colocación de almohadillas adicionales puede comprometer la seguridad del niño.
16. Sujete debidamente cualquier equipaje u otros objetos susceptibles de causar lesiones personales en caso de una colisión.
17. ¡**NO** permita que los niños jueguen con el producto!
18. ¡**NO** retire las pegatinas ni las advertencias, ya que contienen información importante!
19. El sistema de retención infantil no debe usarse sin su cubierta de asiento.
20. No reemplace la cubierta de asiento con ninguna otra que no esté recomendada por el fabricante, ya que la cubierta constituye una parte integral del sistema e influye en su rendimiento.
21. **SIEMPRE** mantenga este manual de instrucciones a la mano para poder consultarlo en caso de alguna duda.
22. Si la silla no está provista de una funda textil, se recomienda que la silla se mantenga apartada de la luz directa del sol, de otro modo se podría calentar demasiado para la piel del niño.

ADVERTENCIAS EN CUANTO A LA COLOCACIÓN

1. **IMPORTANTE: NO LO UTILICE ORIENTADO HACIA ADELANTE ANTES DE QUE EL PESO DEL NIÑO SUPERE LOS 9 kg.**
2. **SIEMPRE** lea detenidamente las instrucciones que se suministran junto a su vehículo y al sistema de retención infantil, y sígalas al pie de la letra.
3. **NO** utilice este sistema de retención infantil con asientos de vehículo que miren hacia los lados.
4. Según las estadísticas, los niños están más seguros cuando están asegurados en un asiento trasero en comparación a uno delantero.
5. **SOLO** utilice este sistema de retención infantil en asientos de vehículo con respaldos que se puedan bloquear en su posición.
6. **NO** permita que el sistema de retención infantil entre en contacto con el interior del vehículo (con las puertas o los asientos delanteros) al instalarlo sobre una base.
7. Primero, lea el manual del fabricante del vehículo en lo que respecta a los sistemas de retención infantiles ISOFIX.

✓	Correcto	
✗	Incorrecto	
?!	NO utilice un sistema de retención infantil en un asiento en el que haya un airbag activo.	
?2	Utilice este lugar solo si está equipado con ISOFIX y un cinturón de seguridad de 3 puntos de anclaje.	

8. Todos los niños deben utilizar un asiento de coche orientado hacia atrás. Los asientos orientados hacia atrás ofrecen una mayor protección para la cabeza, el cuello y la espina de su hijo en caso de frenada brusca o colisión. Mientras su hijo siga contando con el peso y la altura indicados por el fabricante, estará más seguro utilizando el asiento orientado hacia atrás hasta los 2, 3 o incluso los 4 años de edad.
9. Ajuste o retire el reposacabezas del asiento del vehículo donde vaya a abrochar la retención infantil, de modo que la retención infantil descansa contra el respaldo del asiento del vehículo.
10. El reposacabezas correspondiente al asiento frente al niño debe colocarse en su posición más baja.
11. Cuando al niño le quede pequeño el asiento más grande orientado hacia atrás (y tenga al menos 2 años de edad) podrá pasarle a un asiento de coche orientado hacia adelante con un arnés de 5 puntos. Mantenga al niño con un arnés de 5 puntos hasta que pese más de 18 kg y pueda sentarse firme y recto sin moverse de posición ni desabrocharse. Esto puede suceder a los 4, 5 o incluso 6 años de edad.

ADVERTENCIAS EN CUANTO AL CINTURÓN DE SEGURIDAD

1. **PRECAUCIÓN:** Es importante sentar al niño apropiadamente, usando el cinturón de seguridad del vehículo. Cuando el cinturón de seguridad del vehículo está abrochado, la banda de regazo debe estar a la altura de las caderas, solo tocando los muslos, y la banda de hombro debe pasar a medio camino entre el cuello y el hombro. Si el niño se inclina hacia delante, mueve la banda detrás de su espalda o la coloca debajo del brazo, el cinturón no proporcionará la sujeción prevista.
2. Asegúrese de que la holgura entre el arnés y el bebé no sea mayor de 1 cm (un dedo, aproximadamente).
3. **IMPORTANTE:** Cualquier correa que sujete el sistema de retención al vehículo debe estar bien apretada (tensa), cualquier correa que asegure al niño debe ajustarse al cuerpo de este y ninguna de las correas debe estar retorcida.
4. **IMPORTANTE:** Asegúrese de que cualquier correa de regazo sujete firmemente las pelvis.
5. **SIEMPRE** tire del cinturón de seguridad para extenderlo y asegurarse de que no esté retorcido. **NUNCA** retuerza el cinturón de seguridad!
6. Ciña bien las bandas del sistema de retención infantil alrededor del niño. Si las correas no están bien ceñidas, se corre el riesgo de que el niño salga eyectado del asiento en caso de accidente.
7. Si los cinturones de seguridad del vehículo no están bien colocados o abrochados correctamente, el sistema de retención infantil podría no proteger al niño en caso de accidente.
8. **NO** permita que el pulsador del cinturón de seguridad entre en contacto con el sistema de retención infantil. Un contacto accidental puede dar lugar a que el cinturón se suelte. En caso necesario, aleje el pulsador del cinturón de seguridad del sistema de retención infantil o mueva este a una posición diferente.
9. De no ajustar debidamente el cinturón de seguridad alrededor del niño, este podría golpearse con el interior del vehículo durante una parada brusca o una colisión. En consecuencia, el niño podría morir o sufrir lesiones corporales graves.

10. Un cinturón de seguridad bien ceñido no permite ninguna holgura. Se extiende en línea prácticamente recta sin torcerse. No presiona la piel del niño ni empuja el cuerpo este obligándolo a adoptar una posición forzada.
11. Al usar este sistema de retención infantil, **NUNCA** utilice un cinturón de seguridad conformado únicamente por una banda de regazo. Este sistema de retención infantil **SOLO** está previsto para su uso con cinturones de seguridad que combinen una banda de regazo y una de hombro.
12. La banda de hombro **DEBE** colocarse correctamente.
13. La banda de hombro **NO DEBE** pasar por el cuello del niño ni caerse de su hombro. Si no puede ajustar debidamente la banda de hombro, de manera que pase a medio camino entre el hombro **Y** el cuello del niño, intente colocar el sistema de retención infantil en otro asiento o no lo utilice.
14. **PELIGRO DE ESTRANGULAMIENTO:** Existe un riesgo de estrangulamiento en el caso de que las correas del arnés que sujetan al niño estén flojas o parcialmente abrochadas.
15. **NUNCA** utilice ropa o mantas que interfieran con el buen ajuste del arnés. Si el niño no está bien asegurado o con el arnés mal colocado, puede salir despedido del sistema de retención en caso de una colisión. Si necesita cubrir al niño con una manta, hágalo **DESPUÉS** de haber ajustado debidamente el arnés.
16. **Al utilizarlo como categoría universal (grupo 0+, I, II, III):** el sistema de retención infantil es apto para modelos de cinturones de seguridad retráctiles de 3 puntos que cumplan con la norma CEPE R16 y no sirve para modelos equipados únicamente con cinturones de 2 puntos.

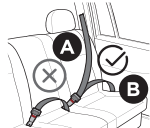
A	Banda de hombro del cinturón de seguridad	
B	Banda de regazo del cinturón de seguridad	

Al utilizarlo como categoría semiuniversal (grupo 0+, I, II, III): el sistema de retención infantil es apto para modelos de cinturones de seguridad retráctiles de 3 puntos que cumplan con la norma CEPE R16 y no es apto para modelos equipados únicamente con cinturones de 2 puntos.

ADVERTENCIA: Al utilizarlo como categoría semiuniversal (grupo 0+, I, II, III): Esta retención infantil solo se puede utilizar con accesorios ISOFIX. ¡No lo instale si el coche no cuenta con el sistema de anclaje ISOFIX!

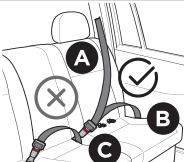
A	Banda de hombro del cinturón de seguridad	
B	Banda de regazo del cinturón de seguridad	
C	Accesorios ISOFIX	

17. **NO** utilice este sistema de retención infantil si observa que las correas del arnés están deshilachadas, presentan cortes o evidencian cualquier otro daño.
18. **NO** utilice cinturones de seguridad que estén dañados o deshilachados.
19. **NO** utilice el sistema de retención infantil en un vehículo con cinturones de seguridad instalados en las puertas.
20. **NO** utilice este sistema de retención infantil en un vehículo cuyos cinturones de seguridad se desplacen automáticamente junto al chasis al abrir la puerta. Los cinturones de seguridad de este tipo no sujetan debidamente los sistemas de retención infantil.

ADVERTENCIAS EN CUANTO A LOS AIRBAGS

1. **ADVERTENCIA: NO** coloque el sistema de retención infantil en el asiento delantero de un vehículo con airbag a menos que lo haya desactivado. De lo contrario, el niño podría **MORIR** o sufrir **LESIONES CORPORALES GRAVES**. Los asientos traseros son más seguros. Si su vehículo cuenta con airbags, consulte el manual de propietario del vehículo en lo que se refiere a la instalación de sistemas de retención infantiles.
2. Si los asientos traseros de su vehículo están equipados con airbags laterales, consulte el manual de propietario del vehículo en lo que se refiere a la instalación de sistemas de retención infantiles.
3. **NO** coloque ningún objeto entre el sistema de retención infantil y el airbag lateral, ya que, en caso de expansión del airbag, un objeto podría golpear al niño.

ADVERTENCIAS ADICIONALES

1. En caso de tiempo atmosférico soleado o caluroso, **SIEMPRE** compruebe que las superficies del asiento no estén demasiado calientes antes de sentar al niño en el sistema de retención infantil. De lo contrario, el niño podría sufrir quemaduras. Cubra el sistema de retención infantil con una manta clara al salir del vehículo.
2. Este sistema de retención infantil debe sujetarse firmemente al vehículo, incluso aunque esté desocupado, usando uno de los cinturones de seguridad del vehículo.
3. Un sistema de retención infantil suelto podría lesionar a alguien en caso de colisión.
4. **NO** sujete ningún objeto a este sistema de retención infantil, por ejemplo, rellenos, juguetes, etc.
5. Antes de cada uso, siempre compruebe que el sistema de retención infantil esté instalado debidamente y que el cinturón de seguridad esté ajustado correctamente alrededor del niño. **RECUERDE:** El poner o quitar prendas (como un suéter o un abrigo) modifica el ajuste del arnés.
6. Antes de cada uso, siempre compruebe que el sistema de retención infantil este bien asegurado.
7. Si el asiento del vehículo permite ajustar la inclinación del respaldo, asegúrese de que este esté bloqueado en la posición más vertical. Si el respaldo no está bien asegurado o está inclinado indebidamente, se afectará la instalación del sistema de retención infantil y, en consecuencia, su capacidad para proteger al niño.
8. **NO** utilice esta retención infantil si los oídos del niño quedan por encima de la parte trasera del reposacabezas de la retención infantil.
9. **NUNCA** atienda las necesidades de un niño en llanto mientras conduce. Nunca saque a un niño del sistema de retención infantil para consolarlo con el vehículo en movimiento.
10. **NO** permita que el niño tenga a su disposición objetos con palo, por ejemplo, piruletas o helados. Los objetos de este tipo podrían lesionar al niño en caso de un viraje o sacudida.
11. Coloque los objetos puntiagudos o pesados en el maletero. Cualquier objeto suelto puede ser letal en una colisión.
12. Si hace frío, el niño podría necesitar una manta para calentarse. Siéntelo al niño en el sistema de retención infantil y coloque la manta, de manera que cubra al niño, el cinturón de seguridad y el sistema de retención infantil.
13. Mantenga el sistema de retención infantil orientado en sentido contrario a la marcha mientras que el peso del niño no supere los 9 kg.

USO CON NIÑOS PREMATUROS

Antes de utilizar esta retención infantil con niños prematuros o con poco peso al nacer, asegúrese de cumplir con los requisitos para niños y siga las directrices de esta sección.

1. Todos los niños deberían ir orientados hacia atrás en el vehículo siempre que sea posible.

- Los niños prematuros o con poco peso al nacer tienen un riesgo añadido por posibles dificultades respiratorias y problemas cardíacos si van en retenciones infantiles.
- Es necesario comprobar las posibles dificultades respiratorias y los problemas cardíacos de todos los niños nacidos con menos de 37 semanas y los recién nacidos que pesen menos de 2,26 kg antes de su primer viaje en coche, si van a viajar en una retención infantil orientada hacia atrás.
- Se recomienda que personal de hospital cualificado observe a su hijo en la retención infantil durante un periodo de 90 a 120 minutos o lo que dure el viaje, lo que más tiempo lleve. Este periodo de observación se debe realizar con el niño correctamente posicionado como se describe en estas instrucciones y con la retención infantil colocada en un ángulo que sea adecuado para su uso en el vehículo. El personal del hospital comprobará si existen dificultades respiratorias o problemas cardíacos.
- Consulte con el pediatra del niño para saber si existe algún factor especial para el viaje. El número de viajes y la cantidad de tiempo que el niño pasa sentado en la retención infantil se deben minimizar. Un cuidador debería viajar en la parte trasera para monitorizar al niño durante el viaje.

LISTA DE PARTES

1. Guía de cinturón 2	
2. Cubierta del asiento	
3. Almohadilla para la zona del hombro	
4. Correa para el hombro	
5. Lengüeta de la hebilla	
6. Pulsador para soltar las correas	
7. Hebilla	
8. Almohadilla para la entrepierna	
9. Almohadilla para dormir	
10. Botón	
11. Correa de ajuste	
12. Ajustador de rotación de 360°	
13. Reposacabezas	
14. Guía de cinturón 1	
15. Asa de inclinación	
16. Base	
17. Botón de ajuste del reposacabezas	
18. Guía azul	
19. Conector	
20. Pinza del dispositivo de sujeción superior	
21. Conexión de metal	
22. Botón de ajuste de la correa superior	
23. Brazos de bloqueo ISOFIX	
24. Punto de unión ISOFIX	
25. Botón de liberación ISOFIX	

UTILIZACIÓN

USO DEL ARNÉS DE 5 PUNTOS DE ANCLAJE

- Sujete las dos lengüetas de la hebilla. El lado derecho debe estar un poco más arriba.
- Abroche las lengüetas de la hebilla entre sí. Preste atención a la parte frontal y posterior de las lengüetas de la hebilla.
- Deslice hacia delante la hebilla para asegurar el arnés. Oirá un clic.
- Asegure las correas del arnés. Compruebe que la hebilla esté debidamente abrochada.

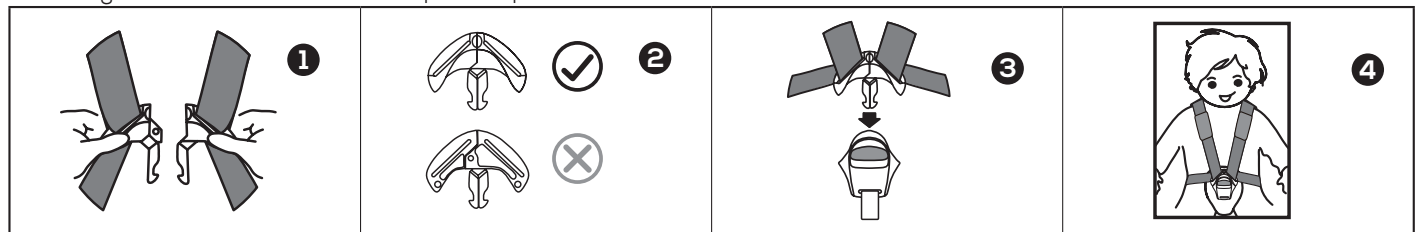

- Para apretar el arnés, tire primeramente de las correas de hombro, con lo que las correas de regazo se apretarán. Entonces tire de la correa de ajuste. Tire de cualquier exceso de la cincha del arnés a través de la hebilla en dirección de los hombros del niño y tire de la correa de ajuste. Es posible que tenga que hacer esto varias veces hasta conseguir el ajuste adecuado.
- Verifique que el arnés esté bien ceñido alrededor de la cintura y los hombros del niño. Tras apretar las correas, ajuste las almohadillas de los hombros en la posición correcta sobre el pecho. Compruebe que la almohadilla de la entrepierna no esté doblada ni torcida.

NOTAS:

- Apriete las correas, de manera que queden lo más ceñidas posible, pero sin causar ninguna molestia al niño.
- Un arnés bien ceñido evita atrapamientos y holguras.
- Asegúrese de que el arnés esté bien ceñido alrededor del cuerpo del niño y que se extienda de forma aplanada.

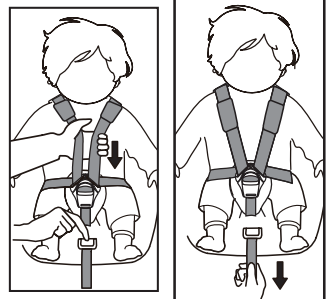

- Asegúrese de que nada interfiera con el arnés.
 - Las correas de regazo deben estar lo más bajas posible, cerca de las entrepiernas del bebé, no del abdomen.
- ADVERTENCIA:** Las correas flojas o sueltas son peligrosas. Un niño no asegurado debidamente corre el riesgo de morir o sufrir lesiones corporales graves. Asegúrese de que las correas estén ajustadas correctamente.
7. Para aflojar el arnés, pulse el botón de apertura del arnés al mismo tiempo que tira de las correas de hombro hacia adelante.
 8. Pulse el botón de liberación de las correas para soltar las lengüetas de la hebilla. Separe la pinza del pecho y las correas del arnés.

AJUSTE DEL REPOSACABEZAS

1. Con el arnés suelto, pulse el botón de ajuste del reposacabezas para subir o bajar el reposacabezas hasta la altura deseada.
2. Suelte el botón de ajuste y deslice el reposacabezas ligeramente hacia arriba o hacia abajo para bloquearlo en la posición adecuada.

NOTA: el reposacabezas tiene 7 posiciones de altura. La altura se puede modificar para mayor comodidad del niño.

- Las posiciones 1-6 son para los grupos: 0+ (desde el nacimiento hasta los 13 kg), I (de 9 a 18 kg).
- La posición 7 es para los grupos: II, III (de 15 a 36 kg).

NOTA: si el reposacabezas está bien ajustado podrá garantizar una protección óptima del niño en la retención infantil. Ajuste el reposacabezas, de manera que las correas de hombro estén a la misma altura que los hombros de niño.

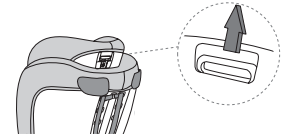

Correas de hombro demasiado bajas.	Correas de hombro demasiado altas.	Correas de hombro ajustadas adecuadamente.

IMPORTANTE: el borde inferior del reposacabezas debe quedar a un dedo de distancia del hombro del niño.

PRECAUCIÓN: Las correas de hombro no deben pasar por detrás de la espalda del niño, a la altura de las orejas ni por encima de las orejas.



AJUSTE DE LA ALTURA DEL ARNÉS

NOTA: un arnés bien ajustado garantizará que la parte del hombro del cinturón del vehículo esté colocada correctamente y le ofrecerá al niño una protección óptima. Asegúrese de que la holgura entre el arnés y el bebé no sea mayor de 1 cm (un dedo, aproximadamente).

Para ajustar la altura del arnés y que se ajuste al niño, siga los pasos siguientes:

1. Afloje las correas del hombro para acceder a la unión metálica y al conector en la parte trasera del asiento del niño.
2. Retire las correas del conector, luego retire las correas del hombro de la unión metálica. Siga los pasos 1, 2, 3, 4 y 5 que se muestran en la imagen.
3. En la parte delantera de la retención infantil, tire de las correas del hombro a través de las ranuras correspondientes otra vez. Asegúrese de que ambas correas pasen a través de las ranuras y se encuentren a la misma altura.
4. Vuelva a conectar ambas correas del hombro al conector y al conector metálico.

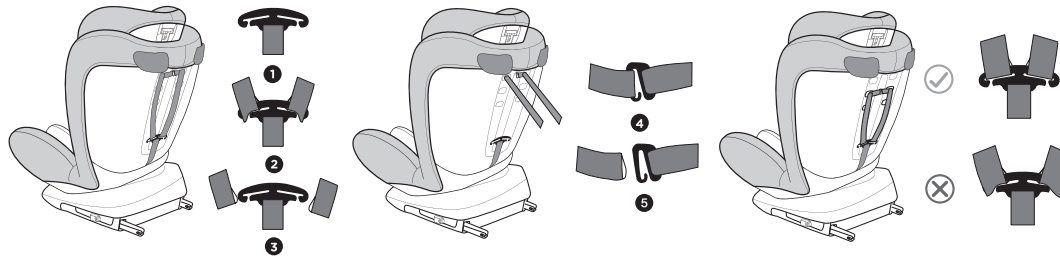

AJUSTE DEL ÁNGULO

El sistema de retención infantil tiene 4 posiciones de reclinación. Es posible ajustar la reclinación para mejorar tanto la comodidad del niño como la instalación del sistema de retención infantil.

- **Grupo 0+:** la posición 4 (azul) es para su uso con orientación hacia atrás con niños de 0 a 13 kg.
- **Grupo I:** las posiciones 1-3 (rojo) son para su uso con orientación hacia adelante con niños de 9 a 18 kg.
- **Grupos II, III:** la posición 2 (rojo) es para su uso con orientación hacia adelante con niños de 15 a 36 kg.

1. Para ajustar el ángulo, tire del mango de reclinación.
2. Cuando el asiento se encuentre en la posición 3, gire el asiento hacia atrás y luego podrá ajustar el asiento en la posición 4.

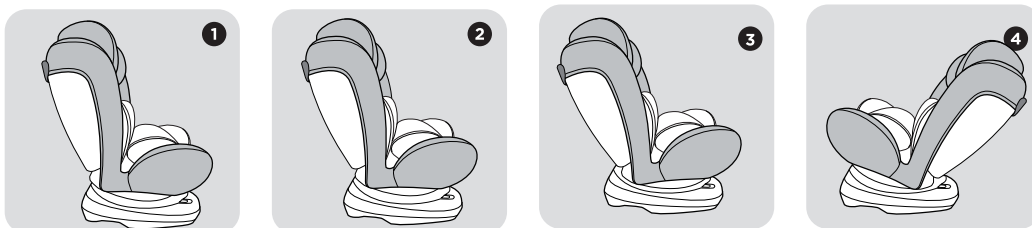
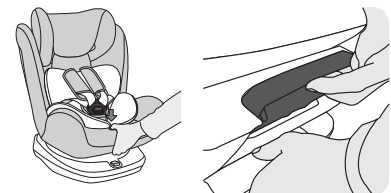



AJUSTE DEL ASIENTO GIRATORIO

Presione el ajustador de rotación con el pulgar, luego gire la retención infantil 360 grados. Restablezca cada vez el ajustador de rotación en su sitio. Para asegurarse de que el asiento esté bien fijo.

- La posición con orientación hacia atrás ha sido diseñada para los grupos: 0+, I (de 0 a 18 kg)
- La posición con orientación hacia adelante ha sido diseñada para los grupos: I, II, III (de 9 a 36 kg)

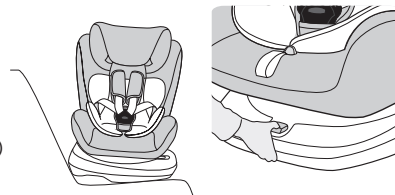

ES

EXTRACCIÓN DE LA ALMOHADILLA TRIANGULAR Y LA ALMOHADILLA PARA DORMIR

PRECAUCIÓN: Si el peso del niño supera los 8 kg, retire la almohadilla triangular y la almohadilla para dormir.

RETIRADA DEL ARNÉS DE 5 PUNTOS DE ANCLAJE Y ALMACENAMIENTO DE LOS ACCESORIOS

1. Consulte el párrafo **AJUSTE DE LA ALTURA DEL ARNÉS** para retirar el arnés de 5 puntos.
2. En la parte delantera de la retención infantil, tire de las correas del hombro a través de las ranuras. Tire hacia adelante de las correas y las almohadillas del hombro a través de las ranuras (en la parte delantera de la retención infantil).
3. Retire las almohadillas del hombro de las correas del hombro y póngalas en la bolsa de almacenamiento.
4. Enrolle las correas del hombro por separado a ambos lados y colóquelas en las ranuras de la cubierta de tela. Coja la placa metálica desde abajo y gírela a la posición vertical. Empuje hacia arriba y deslice la placa metálica a través de la ranura.
5. Retire la hebilla del arnés con la almohadilla para la entrepierna y guárdela en la bolsa de almacenamiento.

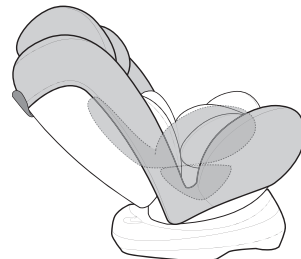

QUITAR LA FUNDA DEL ASIENTO

1. Ponga el reposacabezas en la posición más elevada.
2. Retire el arnés de 5 puntos de anclaje.
3. Retire la cubierta tanto del respaldo como de la banqueta.
4. Primero, retire la cubierta de la base del reposacabezas y, seguidamente, retire la cubierta del reposacabezas.

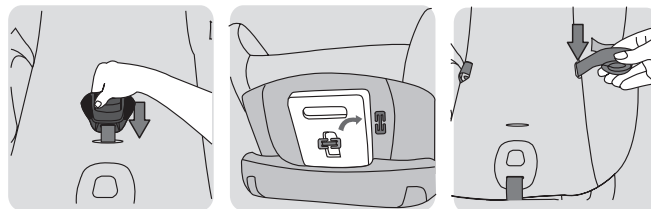

Para volver a poner la funda, siga estos pasos en orden inverso.

PRECAUCIÓN: NUNCA utilice un sistema de retención infantil sin una hebilla debidamente instalada.

PRECAUCIÓN: Compruebe que las correas del arnés no estén retorcidas y estén debidamente insertadas en las ranuras para las correas de la cubierta.

INSTALACIÓN CON LOS CINTURONES DE SEGURIDAD DEL VEHÍCULO O ISOFIX

ADVERTENCIA: Si el niño no está asegurado debidamente, podría salir eyectado en caso de una parada brusca o una colisión, lo que podría dar lugar a lesiones corporales graves e, incluso, la muerte.

ADVERTENCIA: En caso de tener alguna duda sobre la instalación, puede consultar tanto con el fabricante del sistema de retención infantil como con el vendedor.

INSTALACIÓN ORIENTADA HACIA ATRÁS

Se recomienda que los niños vayan en una retención infantil orientada hacia atrás hasta que tengan al menos 2 años. La cabeza, el cuello y la columna vertebral del niño no estarán tan bien apoyadas en una posición orientada hacia adelante.

GRUPO 0+ (0-13 kg) CON EL CINTURÓN DEL VEHÍCULO

NOTA: Si el peso del niño supera los 8 kg, retire la almohadilla triangular y la almohadilla para dormir.

1. Coloque al niño en la retención infantil orientado hacia atrás en el asiento de un vehículo compatible.
2. Seleccione una posición de inclinación orientada hacia atrás 4 (azul).
3. Tire del cinturón de seguridad del vehículo y pase la parte del cinturón del regazo a través de la guía del cinturón 1 y por debajo del cojín para dormir.
4. Pase la parte del cinturón del hombro del asiento a través de la guía azul en la parte trasera del asiento.
5. Abroche el cinturón de seguridad. ¡Oirá un clic! Extienda el cinturón de seguridad para asegurarse de que no esté retorcido.

NOTA: para niños de este tamaño, la silla infantil solo se debe instalar en la posición orientada hacia atrás y con un ángulo máximo de inclinación (extendido). Para asegurarse de que la silla del coche esté correctamente instalada, muévela antes de utilizarla.

¡NO retuerza el cinturón! ¡Asegúrese de que las lengüetas de la hebilla estén bloqueadas correctamente en la hebilla del asiento del vehículo; ¡oír un chasquido audible!

NOTA: pruebe a tirar de la retención infantil y el cinturón del hombro para asegurarse de que esté bloqueado.

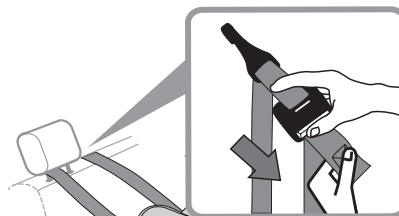
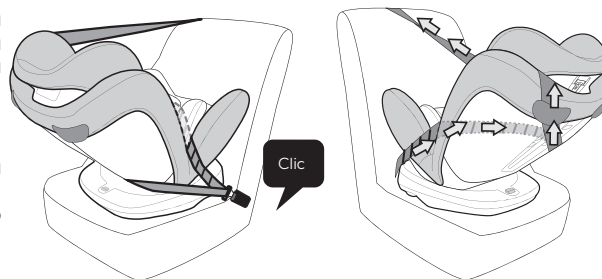

GRUPO 0+ (0-13 kg) CON EL CONECTOR ISOFIX

NOTA: Si el peso del niño supera los 8 kg, retire la almohadilla triangular y la almohadilla para dormir. Consulte el párrafo **EXTRACCIÓN DE LA ALMOHADILLA TRIANGULAR Y LA ALMOHADILLA PARA DORMIR**.

1. Coloque al niño en la retención infantil orientado hacia atrás en el asiento de un vehículo compatible.
2. Seleccione una posición de inclinación orientada hacia atrás 4 (azul).
3. Pulse el botón ISOFIX para extraer los dos brazos de bloqueo ISOFIX de la parte inferior de la base. ¡Oirá un clic! Asegúrese de que el indicador esté de color rojo, lo que confirma que los accesorios ISOFIX están desbloqueados.

NOTA: Los puntos de unión ISOFIX se localizan entre la banqueta y el respaldo del asiento.

4. Alinee los accesorios ISOFIX con los anclajes de metal en la parte inferior del respaldo del asiento y presione hasta oír un clic. ¡Oirá un clic! Asegúrese de que ambos lados de los brazos de bloqueo ISOFIX estén de color verde (color de seguridad).

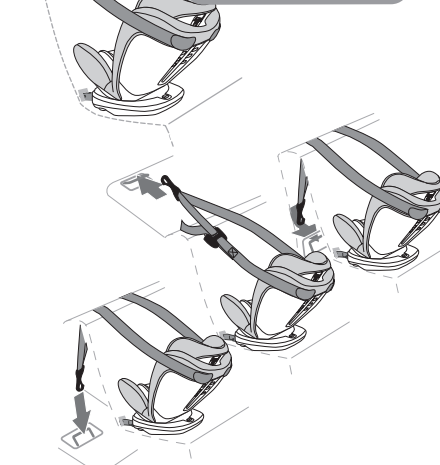

PRECAUCIÓN: Tras la instalación de los accesorios ISOFIX, compruebe que el sistema de retención infantil esté bien asegurado. Vuelva a instalar el sistema de retención infantil en caso de que vibre o evidencie inestabilidad.

5. Para usar el dispositivo de sujeción superior, retirelo aflojando y desenganchando la correa del anclaje de almacenamiento.

NOTA: Algunos vehículos cuentan con un tercer punto de anclaje ISOFIX para un dispositivo de sujeción superior detrás del asiento trasero para evitar que el sistema de retención infantil se vuelque hacia delante en caso de un accidente. Compruebe que su vehículo esté equipado con dicho anclaje.

6. Para extender el dispositivo de sujeción superior, pulse el botón de ajuste de dicho dispositivo y tire para alargar la correa.

7. Cuelgue el dispositivo de cierre detrás del asiento trasero en el punto de anclaje. Hay 3 opciones posibles para fijar el dispositivo de cierre. Consulte la ilustración siguiente.

8. Asegúrese de que la pinza del dispositivo de sujeción esté apretada.

NOTA: En aras de la seguridad del niño, el dispositivo de sujeción superior debe estar apretado durante la conducción.

NOTA: para niños de este tamaño, la silla infantil solo se debe instalar en la posición orientada hacia atrás y con un ángulo máximo de inclinación (extendido). Para asegurarse de que la silla del coche esté correctamente instalada, muévala antes de utilizarla.

NOTA: pruebe a tirar de la retención infantil para asegurarse de que esté bloqueada.

INSTALACIÓN ORIENTADA HACIA ADELANTE

Los niños de 9 a 36 kg (grupos 0+, I, II, III) pueden ir en una dirección orientada hacia adelante.

GRUPO I (9-18 kg) CON EL ARNÉS DE 5 PUNTOS Y EL CINTURÓN DEL VEHÍCULO

1. Coloque el sistema de retención infantil mirando hacia delante (en el sentido de la marcha) en una posición adecuada en el asiento, de manera que quede derecho y bien apoyado contra el respaldo.
2. Seleccione una posición orientada hacia adelante de 1 a 3 (rojo).
3. Tire de la parte del cinturón del hombro entre el reposacabezas y el respaldo. Coloque la parte del cinturón del regazo en la guía del cinturón 1.
4. Saque el cinturón de seguridad desde la parte trasera hacia el lateral y la parte del cinturón del regazo respectivamente desde la guía del cinturón 1 de la base. Un lado de la parte del cinturón del hombro a través del respaldo y la guía del cinturón 1, otro lado a lo largo de la parte superior interna.
5. Abroche el cinturón de seguridad. ¡Oír un clic! Extienda el cinturón de seguridad para asegurarse de que no esté retorcido.

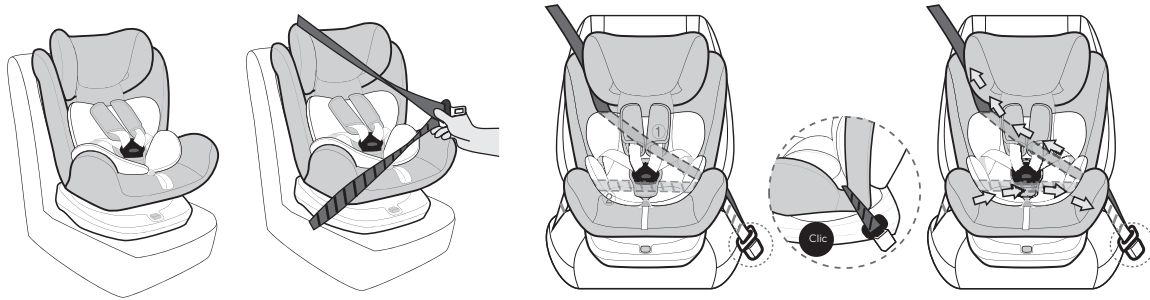

6. Presionando su rodilla contra el asiento del niño, apriete el cinturón de seguridad del vehículo de la siguiente forma: tire de la parte inferior de la banda de hombro cerca de la hebilla del cinturón de seguridad del vehículo para apretar la banda de regazo.

NOTA: pruebe a tirar de la retención infantil y el cinturón del hombro para asegurarse de que esté bloqueado.

GRUPO I (9-18 kg) CON EL ARNÉS DE 5 PUNTOS E ISOFIX

1. Coloque el sistema de retención infantil mirando hacia delante (en el sentido de la marcha) en una posición adecuada en el asiento, de manera que quede derecho y bien apoyado contra el respaldo.
2. Seleccione una posición orientada hacia adelante de 1 a 3 (rojo).
3. Pulse el botón ISOFIX para extraer los dos brazos de bloqueo ISOFIX de la parte inferior de la base. ¡Oír un clic! Asegúrese de que el indicador esté de color rojo, lo que confirma que los accesorios ISOFIX están desbloqueados.

NOTA: Los puntos de unión ISOFIX se localizan entre la banqueta y el respaldo del asiento.

4. Alinee los accesorios ISOFIX con los anclajes de metal en la parte inferior del respaldo del asiento y presione hasta oír un clic. ¡Oír un clic! Asegúrese de que ambos lados de los brazos de bloqueo ISOFIX estén de color verde (color de seguridad).

PRECAUCIÓN: Tras la instalación de los accesorios ISOFIX, compruebe que el sistema de retención infantil esté bien asegurado. Vuelva a instalar el sistema de retención infantil en caso de que vibre o evidencie inestabilidad.

5. Primero, extraiga la banda del retractor de bloqueo automático (ALR). El cinturón del hombro a través del reposacabezas y el respaldo. Coloque el cinturón del regazo en la guía del cinturón 1.

6. Saque el cinturón de seguridad desde la parte trasera hacia el lateral y la parte del cinturón del regazo respectivamente desde la guía del cinturón 1 de la base. Luego, un lado del cinturón del hombro a través del respaldo y la guía del cinturón 1, otro lado a lo largo de la parte superior interna.

NOTA: Coloque las partes del hombro y el regazo del cinturón del vehículo tras las almohadillas para dormir, entre el respaldo y las almohadillas para dormir.

7. Abroche el cinturón de seguridad. ¡Oír un clic! Extienda el cinturón de seguridad para asegurarse de que no esté retorcido.

8. Presionando su rodilla contra el asiento del niño, apriete el cinturón de seguridad del vehículo de la siguiente forma: tire de la parte inferior de la banda de hombro cerca de la hebilla del cinturón de seguridad del vehículo para apretar la banda de regazo.

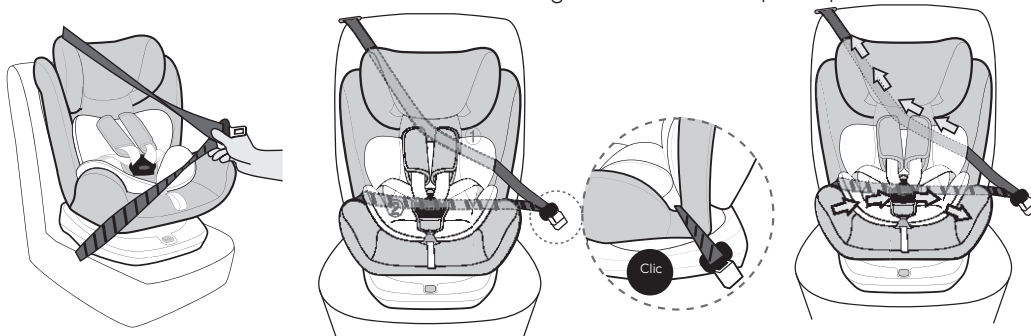
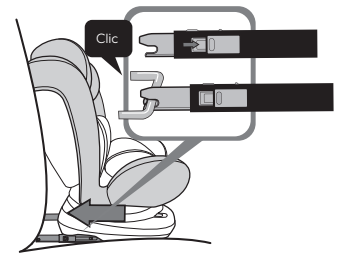

GRUPO II, III (15-36 kg) CON EL CINTURÓN DEL VEHÍCULO

- NOTA:** Al utilizar esta retención infantil con los grupos II o III, retire el arnés de 5 puntos, la almohadilla triangular y la almohadilla para dormir.
1. Coloque el sistema de retención infantil mirando hacia delante (en el sentido de la marcha) en una posición adecuada en el asiento, de manera que quede derecho y bien apoyado contra el respaldo.
 2. Seleccione una posición orientada hacia adelante 2 (rojo).
 3. Primero, extraiga la banda del retractor de bloqueo automático (ALR). El cinturón del hombro a través del mismo lado de la guía 2, el cinturón del regazo a través del mismo lado de la guía 1, luego tire a la vez del cinturón del hombro y el regazo a través del otro lado de la guía 1.
 4. Para abrochar el cinturón de seguridad alrededor del niño: la porción de regazo del cinturón de seguridad del vehículo debe descansar entre ambas guías de banda inferiores con la hebilla localizada en el exterior del sistema de retención infantil.
 5. Coloque la parte del hombro en la guía superior del cinturón sobre el reposacabezas, de modo que el cinturón se extienda correctamente sobre el niño: sobre la clavícula (A) hasta el hombro (B).
 6. Asegúrese de que el cinturón de seguridad no esté retorcido ni presente holguras, de manera que se extienda aplanado, liso y ceñido a todo lo largo en contacto con el niño.
 7. Abroche el cinturón de seguridad. ¡Oír un clic! Extienda el cinturón de seguridad para asegurarse de que no esté retorcido.

PRECAUCIÓN: La sección del cinturón de seguridad del hombro debe correr diagonalmente hacia atrás. Es posible ajustar el recorrido de la banda mediante el deflector ajustable de banda a ambos lados.



ADVERTENCIA: Si las bandas de hombro y regazo, y la hebilla del cinturón de seguridad no están posicionadas correctamente, no se puede garantizar la instalación apropiada del sistema de retención infantil como asiento elevador.

GRUPO II, III (15-36 kg) CON ISOFIX

NOTA: Al utilizar esta retención infantil con los grupos II o III, retire el arnés de 5 puntos, la almohadilla triangular y la almohadilla para dormir.

1. Coloque el sistema de retención infantil mirando hacia delante (en el sentido de la marcha) en una posición adecuada en el asiento, de manera que quede derecho y bien apoyado contra el respaldo.
2. Seleccione una posición orientada hacia adelante 2 (rojo).
3. Pulse el botón ISOFIX para extraer los dos brazos de bloqueo ISOFIX de la parte inferior de la base. ¡Oír un clic! Asegúrese de que el indicador esté de color rojo, lo que confirma que los accesorios ISOFIX están desbloqueados.

NOTA: Los puntos de unión ISOFIX se localizan entre la banqueta y el respaldo del asiento.

4. Alinee los accesorios ISOFIX con los anclajes de metal en la parte inferior del respaldo del asiento y presione hasta oír un clic. ¡Oír un clic! Asegúrese de que ambos lados de los brazos de bloqueo ISOFIX estén de color verde (color de seguridad).

PRECAUCIÓN: Tras la instalación de los accesorios ISOFIX, compruebe que el sistema de retención infantil esté bien asegurado. Vuelva a instalar el sistema de retención infantil en caso de que vibre o evidencie inestabilidad.

5. Primero, extraiga la banda del retractor de bloqueo automático (ALR). El cinturón del hombro a través del mismo lado de la guía 2, el cinturón del regazo a través del mismo lado de la guía 1, luego tire a la vez del cinturón del hombro y el regazo a través del otro lado de la guía 1.
6. Para abrochar el cinturón de seguridad alrededor del niño: la porción de regazo del cinturón de seguridad del vehículo debe descansar entre ambas guías de banda inferiores con la hebilla localizada en el exterior del sistema de retención infantil.
7. Coloque la parte del hombro en la guía superior del cinturón sobre el reposacabezas, de modo que el cinturón se extienda correctamente sobre el niño: sobre la clavícula (A) hasta el hombro (B).
8. Asegúrese de que el cinturón de seguridad no esté retorcido ni presente holguras, de manera que se extienda aplanado, liso y ceñido a todo lo largo en contacto con el niño.
9. Abroche el cinturón de seguridad. ¡Oír un clic! Extienda el cinturón de seguridad para asegurarse de que no esté retorcido.

PRECAUCIÓN: La sección del cinturón de seguridad del hombro debe correr diagonalmente hacia atrás. Es posible ajustar el recorrido de la banda mediante el deflector ajustable de banda a ambos lados.

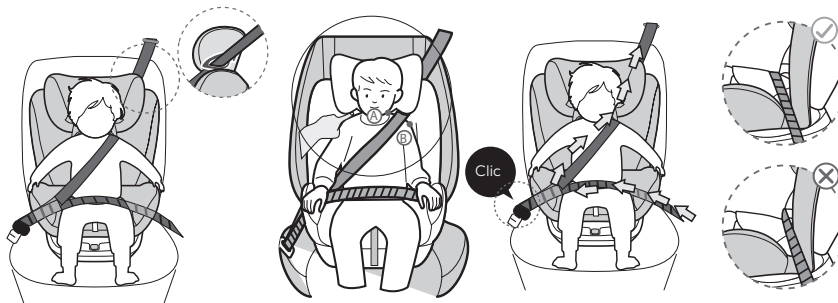

SUJECIÓN DEL NIÑO

ADVERTENCIA: Si el niño no está debidamente asegurado en el sistema de retención infantil, puede salir eyectado en caso de colisión, lo que puede dar lugar a lesiones corporales graves e, incluso, la muerte.

- (En cuanto al grupo I): Separe las correas de arnés de 5 puntos de anclaje.
 - Siente al niño en el sistema de retención infantil.
 - El niño debe estar sentado contra el respaldo y en la parte posterior de la banqueta, de manera que no haya ningún espacio libre detrás del niño. El niño no debe estar encorvado.
 - (Para los grupos 0+, I): Guíe delicadamente los brazos del niño a través de las lazadas del arnés de 5 puntos de anclaje. Inserte las lengüetas de la hebilla en la hebilla. Compruebe la altura de las correas de hombro. ¡Las correas deben estar bien colocadas sin retorceduras!
 - (En cuanto a los grupos II y III): Tire del cinturón del vehículo. Tire del cinturón del vehículo. Pase la parte del regazo del cinturón por debajo de los reposabrazos hasta la hebilla del cinturón del vehículo. Inserte el cinturón de 3 puntos del vehículo en la hebilla hasta que encaje en su sitio.
- Una retención infantil posiciona a su hijo de modo que el cinturón del asiento se ajuste alrededor de los huesos fuertes de la cadera y la pelvis y no del abdomen, para proteger a su hijo de posibles lesiones.
 - La parte del hombro del cinturón del asiento se debe colocar sobre el pecho y la clavícula, quedando entre el cuello del niño y el hombro, de modo que no toque el cuello.

CUIDADO, LIMPIEZA, MANTENIMIENTO Y ALMACENAMIENTO

- ADVERTENCIA:** Resulta peligroso realizar cualquier modificación o adición al dispositivo sin la aprobación de la autoridad competente en materia de homologación de tipo. También resulta peligroso no observar detenidamente las instrucciones de instalación provistas por el fabricante del sistema de retención infantil.
- ADVERTENCIA:** No intente desmontar el sistema de retención infantil de una forma que no esté recogida en estas instrucciones.
- ADVERTENCIA:** Todos los asientos de coche tienen una vida útil determinada. Las piezas de plástico y de metal se desgastan con el tiempo. Consulte con el fabricante si tiene alguna duda en cuanto a si la vida útil de un asiento en particular ha llegado a su fin.
- Si el asiento no está provisto de una cubierta textil, debe mantenerlo alejado de la luz solar, de lo contrario, podría calentarse hasta una temperatura no recomendable para la piel del niño. En cualquier caso, el sistema de retención infantil no debe usarse sin su cubierta. La cubierta de asiento solo debe reemplazarse con una recomendada por el fabricante. La cubierta constituye una parte integral del sistema de retención infantil, por lo que influye en su rendimiento.
- Si observa que falta alguna de las partes o que estas están rasgadas o rotas, suspenda el uso de este producto.
- NO** intente quitar la gomaespuma de la almohadilla del asiento.
- Mantenga el sistema de retención infantil limpio.
- No use productos de limpieza abrasivos ni objetos duros durante la limpieza, ya que pueden dañar el aparato.
- Use agua tibia para limpiar la hebilla. **NO** utilice jabón, solventes ni lubricantes. El uso de cualquier producto que no sea agua puede dar lugar a un mal funcionamiento de la hebilla. Secar al aire.
- Las cubiertas y los ribetes de tela extraíbles se pueden limpiar usando agua tibia jabonosa (jabón de uso doméstico o un detergente suave).

 Lavar a una temperatura de 30 °C, como máximo.	 No secar en secadora.	 No usar lejía.	 No planchar.	 No lavar en seco.
--	---	--	--	---

- Retire el sistema de retención infantil si no va a utilizarlo durante un periodo prolongado. Guarde el producto en un lugar fresco, seco y al resguardo de la humedad y la luz directa del sol, manteniéndolo fuera del alcance de los niños.
- Evite colocar objetos pesados sobre el asiento.
- Es normal que la tela se descolore con la luz del sol y que se desgaste tras un periodo de uso prolongado, incluso en condiciones normales de uso.

INFORMACIÓN TÉCNICA

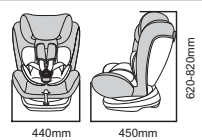
Dimensión total (milímetros)	Longitud	450	
	Ancho	440	
	Altura	620-820	
Peso neto	9,05 kg		

FOREWORD

We thank you for choosing our product. It is designed for you according to the highest quality standards. Please read the operation manual carefully before using and operating the unit. Heed all warnings. If the device is passed on to another person, this manual must be handed over to the user along with it. Please keep this manual handy for future reference.

NOTICE

CHILD SAFETY WITHOUT ISOFIX CONNECTOR (GROUPS: 0+, I, II, III)

WHEN USING AS - UNIVERSAL - GROUPS: 0+, I, II, III

- This is a "Universal" child restraint. It is approved to Regulation No. 44, 04 series of amendments, for general use in vehicles and it will fit most, but not all, car seats.
- A correct fit is likely if the vehicle manufacturer has declared in the vehicle handbook that the vehicle is capable of accepting a "Universal" child restraint for this age group.
- This child restraint has been classified as "Universal" under more stringent conditions than those which applied to earlier designs which do not carry this notice.
- If in doubt, consult either the child restraint manufacturer or the retailer.
- Only suitable if the approved vehicles are fitted with lap/3 point/static/with retractor safety-belts, approved to UN/ECE Regulation No. 16 or other equivalent standards.

CHILD SAFETY WITH ISOFIX CONNECTOR (GROUPS: 0+, I, II, III)

WHEN USING AS - SEMI-UNIVERSAL - GROUPS: 0+, I, II, III

This child restraint is classified for "Semi-universal" use and is suitable for fixing into the seat positions of the following cars:

CAR	FRONT	REAR
Refer to the vehicle list.	Outer	Centre
	Yes	Yes / No

Seat positions in other cars may also be suitable to accept this child restraint. Please refer to the information documents or the retailer's website for the suitable car model list. If in doubt, consult either the child restraint manufacturer or the retailer at any time. Only suitable if the approved vehicles are fitted with lap/3 point/static/with retractor safety-belts and ISOFIX attachments, approved to UN/ECE Regulation No. 16 or other equivalent standards.

NOTICE REGARDING SEMI-UNIVERSAL ISOFIX CHILD RESTRAINT SYSTEM (GROUP 0+)

1. This is an ISOFIX CHILD RESTRAINT SYSTEM. It is approved to Regulation No 44, 04 series of amendments, for general use in vehicles fitted with ISOFIX anchorages systems.
2. It will fit vehicles with positions approved as ISOFIX positions (as detailed in the vehicle handbook), depending on the category of the child seat and of the fixture.
3. The mass group and the ISOFIX size class for which this device is intended is:
 - GROUP 0+ (0-13 kg), ISOFIX size class E in rearward facing.

INTENDED USE

- Child restraints raise the child up and help to position the vehicle lap and shoulder belt correctly. When the child is properly restrained in a child restraint, his/her risk of injury in all types of crashes is reduced, as the lap and shoulder belt provides excellent restraint of both the upper and lower torsos.
- The child restraint is designed for both rear-facing and forward-facing positions. With any infant weighing less than 9 kg, is recommended to use only rear-facing position.
- Weight categories of child restraints:

GROUP	AGE	DESCRIPTION
0+	Under 1.5 years	For children of a mass less than 13 kg.
I	1-4 years	For children of a mass from 9 to 18 kg.
II	3-7 years	For children of a mass from 15 to 25 kg.
III	7-12 years	For children of a mass from 22 to 36 kg.

- This appliance is only intended for private use and is not suitable for professional operation.
- This child restraint is not for use in homes, airplanes, boats, on a motorcycle, or in any other non-specified applications or environments.
- The manufacturer cannot be held liable for damage resulting from improper usage or incorrect operation or non-compliance with this manual.

GENERAL SAFETY WARNINGS

1. Read all instructions before use of this child restraint. In addition, read the vehicle owner's manual for information on child restraint installation. If there is a conflict between the two, the vehicle owner's manual regarding child restraint installation must be followed.
2. Failure to follow installation instructions can result in the child striking the vehicle's interior during a sudden stop or crash. Serious injury or death may result.
3. **NEVER** leave your child unattended. A child's safety is your responsibility.
4. **DO NOT** allow anyone who has not read the instructions to install or use this child restraint. Installation in the vehicle and securing the child in the child restraint to be done only by adult!
5. **DO NOT** use this child restraint if it is damaged, broken, or missing parts.
6. Replace this child restraint if it has been involved in a crash, even if it was minor and there appears to be no damage to the child restraint. An accident can cause invisible damages.
7. **DO NOT** use a second-hand child restraint or child restraint whose story you do not know.

8. **NEVER** use this child restraint without the headrest installed.
9. Children have **STRANGLED** in loose or partially buckled harness straps. Fully restrain the child.
10. **WARNING: DO NOT** use any load-bearing contact points other than those described in the instructions and marked in the child restraint.
11. The rigid items and plastic parts of the child restraint shall be so located and installed that they are not liable, during everyday use of the vehicle, to become trapped by a movable seat or in a door of the vehicle.
12. **NEVER** use this child restraint with any other base except ones that the manufacturer permits.
13. **NEVER** modify any part of the child restraint.
14. If you find uncertainty or defect in the structure, latches, straps, or locking mechanisms of the child restraint or ISOFIX attachments, discontinue usage until removal of the damaged parts and replacement with new ones.
15. **DO NOT** put additional pads except the ones supplied by the manufacturer! Placing additional pads may obscure the safety of your child.
16. Any luggage or other objects liable to cause injuries in the event of a collision shall be properly secured.
17. **DO NOT** allow children to play with the product!
18. **DO NOT** remove stickers and warnings – they contain important information!
19. The child restraint shall not be used without the seat cover.
20. The seat cover should not be replaced with any other than the one recommended by the manufacturer, because the cover constitutes an integral part of the restraint performance.
21. **ALWAYS** keep this instruction manual handy for reference when in doubt.
22. When the chair is not provided with a textile cover, it shall be recommended that the chair should be kept away from sunlight, otherwise it may be too hot for the child's skin.

LOCATION WARNINGS

1. **IMPORTANT - DO NOT USE FORWARD FACING BEFORE THE CHILD'S WEIGHT EXCEEDS 9 KG.**
2. **ALWAYS** read and follow exactly the instructions that accompany your vehicle and child restraint.
3. **DO NOT** use this restraint with vehicle seats that face the side.
4. According to statistics, children are safer when properly restrained in a rear seating position than in the front seating position.
5. **ONLY** use this child restraint on vehicle seats with backs that lock into place.
6. **DO NOT** allow child restraint to contact the vehicle interior (side of a car door or seat in front) when installed on a base.
7. For an ISOFIX child restraint system, first, read the car manufacturer's handbook.

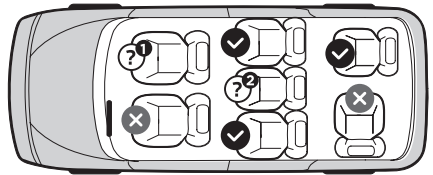
✓	Correct	
✗	Wrong	
? 1	DO NOT use a child restraint in a sit where an activate air bag is fitted.	
? 2	Use this place only if it is equipped with ISOFIX and 3-point seat belt.	

8. All infants must use a rear-facing car seat. A rear-facing seat provides the best protection for your child's head, neck, and spine in a sudden stop or crash. As long as your child still fits within the manufacturer's weight and height limits, they are safest using a rear-facing seat until 2, 3, or even 4 years old.
9. Adjust, or remove, the vehicle headrest, in the seat where the child restraint is to be fastened, so that the back of the child restraint rests against the vehicle seat-back.
10. The headrest on the vehicle seat in front of the child should be put in its lowest position.
11. Once your child has outgrown the larger rear-facing car seat – and is at least 2 years old – they can move to a forward-facing car seat with a 5-point harness. Keep your child in a 5-point harness until they weigh at least 18 kg and can sit straight and tall without moving out of position or unbuckling. This may be at 4, 5, or even 6 years old.

SEAT BELT WARNINGS

1. **CAUTION:** It is important for the child to sit properly within the vehicle seat belts. When the vehicle belt is buckled, the lap belt should be low on the hips, just touching the thighs, and the shoulder belt should lie across the middle of the shoulder. If the child leans out or moves the belt behind the back or places it under the arm, it will not provide the intended restraint.
2. Make sure that you can fit no more than one finger between the harness and your baby (1 cm).
3. **IMPORTANT:** Any straps holding the restraint to the vehicle should be tight, that any straps restraining the child should be adjusted to the child's body, and the straps should not be twisted.
4. **IMPORTANT:** Ensure that any lap strap is worn low down so that the pelvis is firmly engaged.
5. **ALWAYS** pull the seat belt tight to make sure it is not twisted. **NEVER** twist the seat belt!
6. Snugly adjust the belts provided with this child restraint around your child. If straps are not snugly adjusted, the child may be ejected from the seat in the event of an accident.
7. If the vehicle seat belts are not routed and fastened correctly, the child restraint may not protect the child in a crash.
8. **DO NOT** allow the seat belt release button to touch the child restraint. Accidental contact may cause the seat belt to release. If necessary, turn the seat belt release button away from the child restraint or move the child restraint to a different location.
9. Failure to adjust the vehicle seat belts snugly around the child may result in the child striking the vehicle's interior during a sudden stop or crash. Serious injury or death may occur.
10. A snug strap should not allow any slack. It lies in a relatively straight line without sagging. It does not press on the child's flesh or push the child's body into an unnatural position.
11. When using this child restraint, **NEVER** use a lap belt only. You **MUST** use the vehicle seat belts that have a lap/shoulder combination.
12. The shoulder belt **MUST** be routed properly.
13. The shoulder belt **MUST NOT** cross the child's neck or fall off the child's shoulder. If you cannot adjust the shoulder belt to properly lay midway between the child's shoulder and neck **AND** at or above the shoulder, try another seating location or do not use the child restraint.
14. **STRANGULATION HAZARD:** Children have strangled in loose or partially buckled harness straps.
15. **NEVER** use clothing or blankets that interfere with providing a properly tightened harness. An unsecured or improperly harnessed child can come out of the restraint during a crash. Place blankets over child **AFTER** harness have been properly tightened.
16. **When using as a universal category (group 0+, I, II, III):** This child restraint system is suitable for seatbelt models equipped with a three-point retractor that complies with ECE R16 and does not apply to models only equipped with 2-point seat belts.

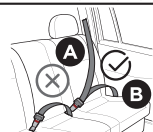
A	Vehicle seat belt – shoulder belt	
B	Vehicle seat belt – lap belt	

When using as a semi-universal category (Group 0+, I, II, III): This child restraint system is suitable for seat belt models equipped with the three-point retractor that has passed the ECE R16 requirement and is not suitable for models only equipped with 2-point seat belts. **WARNING: When using as a semi-universal category (Group 0+, I, II, III): This child restraint can only be used with ISOFIX attachments. Do not install if your car does not have the ISOFIX anchor system!**

A	Vehicle seat belt – shoulder belt	
B	Vehicle seat belt – lap belt	
C	ISOFIX attachments	

- DO NOT** use this child restraint if it has frayed or cut harness straps, or is damaged in any way.
- DO NOT** use damaged or frayed vehicle seat belts.
- DO NOT** use this child restraint in a vehicle with door-mounted seat belts.
- DO NOT** use this child restraint in a vehicle with seat belts that automatically move along the vehicle frame when the door is opened. These seat belts will not hold a child restraint properly.

AIR BAG WARNINGS

- WARNING: DO NOT** place a child restraint in the front seat of a vehicle with a passenger air bag unless the air bag is turned off. **DEATH** or **SERIOUS INJURY** can occur. The back seat is the safest. If your vehicle has an air bag, refer to your vehicle owner’s manual for child restraint installation.
- If the rear seat of your vehicle is equipped with side air bags, refer to your vehicle owner’s manual for child restraint installation.
- DO NOT** place any objects between the child restraint and the side air bag, as an expanding air bag may cause the items to strike the child.

ADDITIONAL WARNINGS

- In hot or sunny weather, **ALWAYS** check the seat for hot areas before placing a child into the child restraint. The child could be burned. Cover the child restraint with a light coloured blanket when you leave the vehicle.
- This child restraint must be securely fastened to the vehicle, even when unoccupied, using the vehicle seat belts.
- An unsecured child restraint may injure someone if a crash occurs.
- DO NOT** attach any additional items, like padding, toys, etc., to this child restraint.
- Before each use, always confirm child restraint is securely installed and the harness is properly adjusted around the child. **REMEMBER:** The addition or removal of clothing (such as a sweater or coat) will change the fit of the harness.
- Always confirm before each use that child restraint is securely locked.
- If the vehicle seat has an adjustable seat-back angle, make sure the seat-back is securely locked open in its most upright position. An incorrect seat-back angle or unsecured seat-back will impair the restraint installation and its ability to protect the child occupant.
- DO NOT** use this child restraint if the child’s ears are above the back of the child restraint headrest.
- NEVER** try to tend to a crying child’s needs while driving. Never take a child out of the child restraint for comforting while the vehicle is moving.
- DO NOT** allow a child to have objects such as lollipops or ice cream on a stick. These objects can injure the child if the vehicle swerves or hits a bump.
- Put sharp or heavy items in the trunk. Anything loose can be deadly in a crash.
- In cold weather a child may need an extra blanket for warmth. Put the child in the child restraint and cover both the belted child and the child restraint with a blanket.
- Keep the child restraint rear-facing until the child’s mass is greater than 9kg.

PREMATURE INFANT USE

Before using this child restraint for pre-term or low birth weight infants, ensure the Child Requirements are met and follow the guidelines in this section.

- All children should ride rear-facing in the vehicle as long as possible.
- Pre-term and low-birth-weight infants are at additional risk of breathing difficulties and heart problems when placed in a child restraint.
- It is required that for all infants born earlier than 37 weeks and all newborn infants who weigh less than 2.26 kg at birth before their first car trip to check for breathing difficulties or heart rate problems when traveling in a rear-facing child restraint.
- It is recommended that appropriate hospital staff observe your infant in the child restraint for a period of 90 to 120 minutes or the duration of travel, whichever is longer. This period of observation must be performed with the infant properly positioned as described in these instructions and with the child restraint placed at an angle that is approved for use in the vehicle. The hospital staff will check for any breathing difficulties or heart rate problems.
- Consult the child’s paediatrician will let you know if there are any special considerations for travel. The number of trips and the duration of time the infant is seated in the child restraint should be minimized. A caregiver should ride in the back seat to monitor the infant during travel.

PART LIST

- 1. Belt guidance 2
- 2. Seat cover
- 3. Shoulder pad
- 4. Shoulder strap
- 5. Buckle tongue
- 6. Straps release button
- 7. Buckle
- 8. Crotch pad
- 9. Sleeping pad
- 10. Press button
- 11. Adjuster strap
- 12. 360° rotate adjuster
- 13. Headrest
- 14. Belt guidance 1
- 15. Recline handle
- 16. Base
- 17. Headrest adjust button
- 18. Blue guidance
- 19. Connector
- 20. Top tether clip
- 21. Metal link
- 22. Top tether adjuster button
- 23. ISOFIX locking arms
- 24. ISOFIX attachment point
- 25. ISOFIX release button

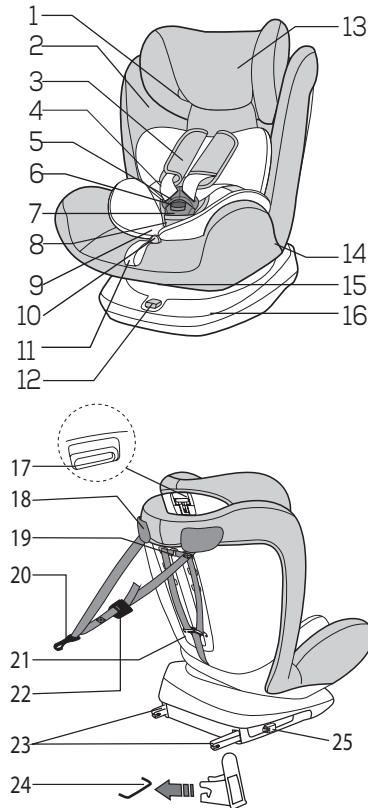

USAGE

5-POINT HARNESS USE

1. Hold both buckle tongues. The right side should be slightly upper.
2. Snap two buckle tongues together. Pay attention to the back and front of the buckle tongues.
3. Slide towards buckle for tightening of the harness. You should hear an audible CLICK.
4. Tighten the harness straps. Check that buckle is fastened.

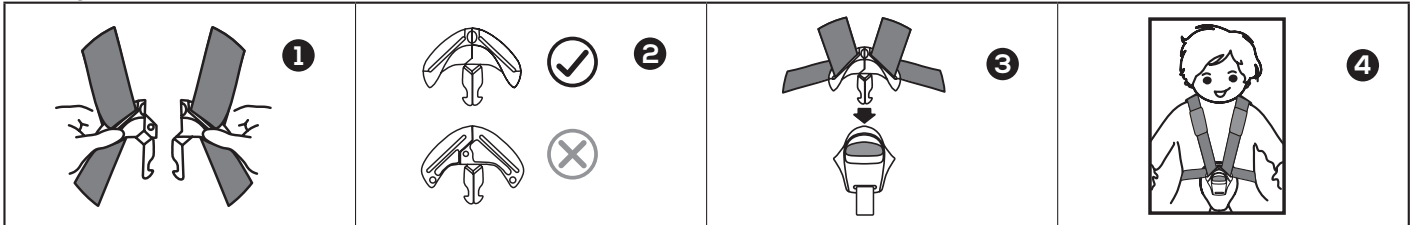

5. To tighten the harness, first, pull up the shoulder straps and the lap straps will tighten. Then, pull on the adjuster strap. Pull any excess the harness webbing through the buckle towards the child's shoulders and pull on the adjuster strap. This may need to be repeated several times for proper fit.
6. Verify that the harness is snug around the child's waist and shoulders. After tightening the straps, adjust the shoulder pads to the appropriate position on the chest. Check that the crotch pad is not bent or crooked.

NOTES:

- Tighten the straps as tightly as possible without causing any discomfort to the child.
- A snug harness cannot be pinched, and should not allow any slack.
- Ensure the harness is snug around the child and lays flat.
- Ensure that nothing interferes with the harness.
- The lap straps should be as low as possible, close to your baby's crotch, not the belly.

WARNING: Loose straps are dangerous. Serious injury or death could occur to a child that is not secured properly. Ensure that the straps are adjusted properly.

7. To loosen the harness, press on the harness release button while pulling forward on the shoulder straps.
8. Press the straps release button to release the buckle tongues. Separate chest clip and spread the harness straps apart.

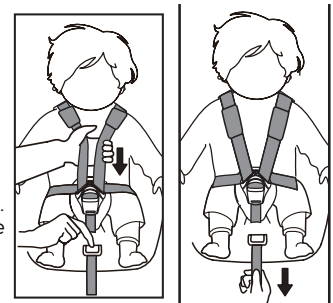

HEADREST ADJUSTMENT

1. With the loose harness, press the headrest adjusts button, and move the headrest up or down to the desired position.
2. Release adjust button and slide headrest slightly up or down to lock into the appropriate use position.

NOTE: Headrest has 7 height positions. The height can be changed for child comfort.

- Positions 1-6 are for groups: 0+ (birth to 13 kg), I (9 to 18 kg).
- Position 7 is for groups: II, III (15 to 36 kg).

NOTE: A correctly adjusted headrest ensures optimal protection of the child in the child restraint. Adjust the headrest so that the shoulder straps are at the same level as your child's shoulders.

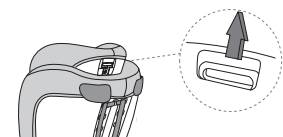



IMPORTANT: The lower edge of the headrest should be at a finger distance from the child's shoulder.
CAUTION: The shoulder straps must not run behind the child's back, at ear height, or above the ears.

HARNESS HEIGHT ADJUSTMENT

NOTE: A correctly adjusted harness will ensure that the vehicle shoulder seat belt section is optimally positioned, and it will give your child optimal protection. Make sure that you can fit no more than one finger between the harness and your baby (1 cm).



To adjust the height of the harness to fit your child follow the steps below:

1. Loosen the shoulder straps in order to access the metal link and the connector at the back of the child seat.
2. Remove the straps from the connector, then remove the shoulder straps from the metal link. Follow the step 1, 2, 3, 4, 5 shown in the illustration.
3. At the front of the child restraint, pull the shoulder straps through the corresponding slots again. Ensure that both straps pass through the slots are at the same height.
4. Reconnect both shoulder straps to the connector and the metal connector.

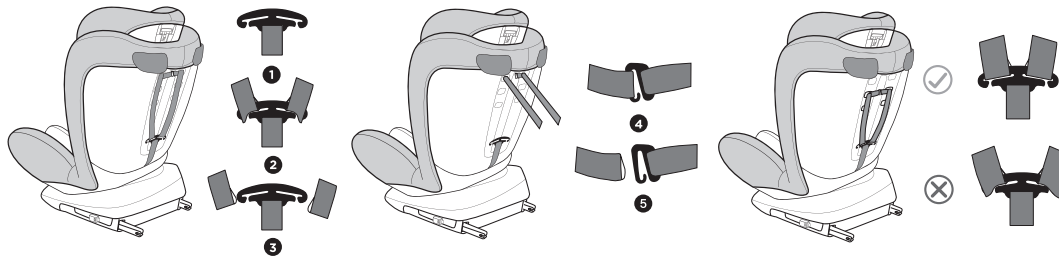

ANGLE ADJUSTMENT

This child restraint has 4 recline positions. Recline can be changed for child comfort or to improve the installation of child restraint.

- **Group 0+:** Position 4 (blue) is for rear-facing use with children 0-13 kg.
- **Group I:** Positions 1-3 (red) are for forward-facing use with children 9-18 kg.
- **Group II, III:** Positions 2 (red) is for forward-facing use with children 15-36 kg.

1. To adjust the angle, pull the recline handle.
2. When the seat is in position 3, rotate the seat to the rearward direction, and then the seat can be adjusted to position 4.

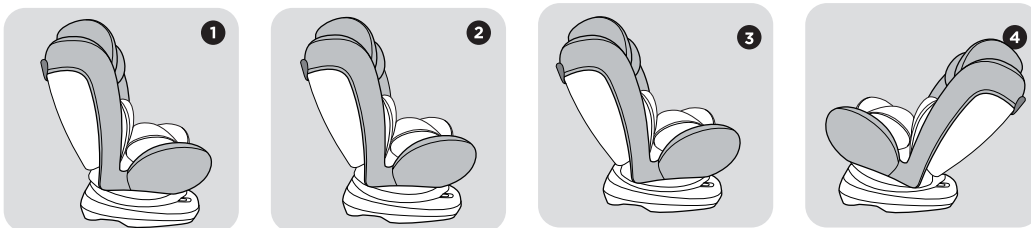
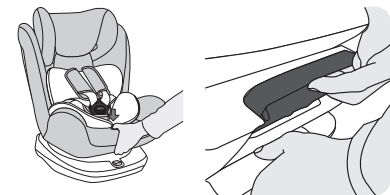

SEAT ROTATION ADJUSTMENT

Press the rotation adjuster out with your thumb, then rotate the child restraint 360 degrees. Each time rebound the rotation adjuster back. To ensure that the seat is fixed well.

- Rear-facing position designed for groups: 0+, I (0-18 kg)
- Forward-facing position designed for groups: I, II, III (9-36 kg)

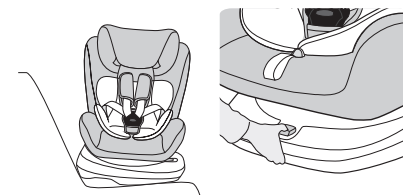

TRIANGLE PAD AND SLEEPING PAD REMOVAL

CAUTION: When your child's weight exceeds 8kg, remove the triangle pad and the sleeping pad.

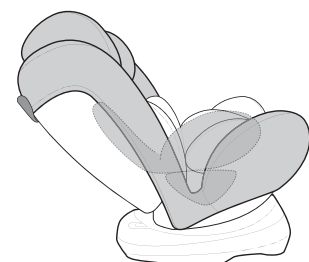



EN

5-POINT HARNESS REMOVAL AND ACCESSORY STORAGE

1. Refer to the **HARNESS HEIGHT ADJUSTMENT** paragraph to remove the 5-point harness.
2. From the front of the child restraint, pull out shoulder straps through the slots. Pull both the shoulder pads and the straps forward through the slots (on the front side of the child restraint).
3. Remove the shoulder pads from the shoulder straps and put them in the storage bag.
4. Roll the shoulder straps separately on both sides and place them in the slots of the fabric cover. Grasp the metal plate from underneath, turn it into a vertical position. Push upwards, and slide the metal plate through the slot.
5. Remove the harness buckle with the crotch pad and store it in the storage bag.

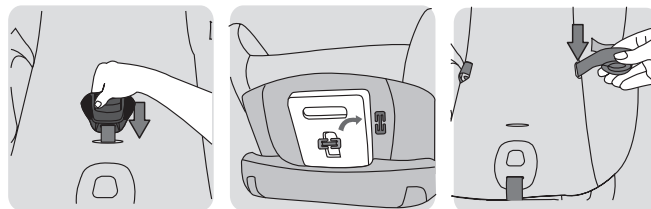

SEAT COVER REMOVAL

1. Set headrest in the highest position.
2. Remove the 5-point harness.
3. Remove the cover from the backrest and base.
4. First, remove the cover from the base of the headrest, then remove the cover from the headrest.

To reattach the cover, reverse the above steps.

CAUTION: NEVER use a child restraint without a properly installed buckle.

CAUTION: Check that the harness straps are not twisted and that they are correctly inserted into the slots of the cover's straps.

INSTALLATION WITH VEHICLE SEAT BELTS OR ISOFIX

WARNING: If the child is not secured properly, the child could be ejected in a sudden stop or crash, resulting in serious injury or death.

WARNING: If in doubt about the installation, consult either the child restraint manufacturer or the retailer.

REAR-FACING INSTALLATION

It is recommended that children ride in a rear-facing child restraint until they are at least 2 years old. An infant's head, neck, and spine are not supported as well in a forward-facing position.

GROUP 0+ (0-13 KG) WITH VEHICLE SEAT BELT

NOTE: When your child's weight exceeds 8 kg, remove the triangle pad and sleeping pad.

1. Place child restraint rear-facing in a compatible vehicle seat.
2. Select a rear-facing recline position 4 (blue).
3. Pull the vehicle seatbelt and pass the lap belt section through the belt guidance 1 and under the sleeping cushion.
4. Pass the shoulder seat belt section through the blue guidance on the back of the seat.
5. Fasten the vehicle seat belt. You will hear an audible **CLICK!** Pull the seat belt tight to make sure it is not twisted.

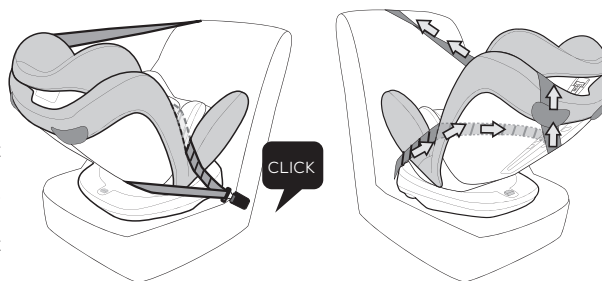

NOTE: For children of this size, the child seat must only be installed in the rearward facing position and at a maximum angle of inclination (lying level). To make sure that the car seat has been installed correctly, please shake it before use.

DO NOT twist the belt! Ensure that the buckle tongues are properly locked into the vehicle seat buckle - you will hear an audible **CLICK!**

NOTE: Test by pulling on the child restraint and shoulder belt to ensure it is locked.

GROUP 0+ (0-13 KG) WITH ISOFIX CONNECTOR

NOTE: When your child's weight exceeds 8 kg, remove the triangle pad and sleeping pad. Please refer to **TRIANGLE PAD AND SLEEPING PAD REMOVAL** paragraph.

1. Place child restraint rear-facing in a compatible vehicle seat.
2. Select a rear-facing recline position 4 (blue).
3. Press the ISOFIX button to pull out the two ISOFIX locking arms from the base bottom. You will hear an audible **CLICK!** Ensure that the indicator turns into a red colour, which means ISOFIX attachments are unlocked.

NOTE: The ISOFIX attachment points are located between the surface and the backrest of the vehicle seat.

4. Align ISOFIX attachments to the metal anchorages at the bottom of the car seat's backrest and push it until it clicks. You will hear an audible **CLICK!** Ensure both sides of the ISOFIX locking arms turn into green safety colour.

CAUTION: After the ISOFIX installation check if the child restraint is securely fitted. If the child restraint is not stable and is shaking, reinstall.

5. To use the top tether, remove it by loosening the strap and unclipping it from the storage anchor.

NOTE: Some vehicles have a third ISOFIX attachment point for a top tether, behind the rear seat to stop the child restraint tipping forward in an accident. Check whether your car is equipped with it.

6. To extend the top tether, press the top tether adjuster button and pull to lengthen the strap.
7. Hang the latch behind the rear seat on the attachment point. There are 3 possible options on how to fix the latch. Refer to the illustration below.

8. Ensure the top tether clip is tightened up.

NOTE: For the safety of your child, the top tether must be tightened up during driving.

NOTE: For children of this size, the child seat must only be installed in the rearward facing position and at a maximum angle of inclination (lying level). To make sure that the car seat has been installed correctly, please shake it before use.

NOTE: Test by pulling on the child restraint to ensure it is locked.

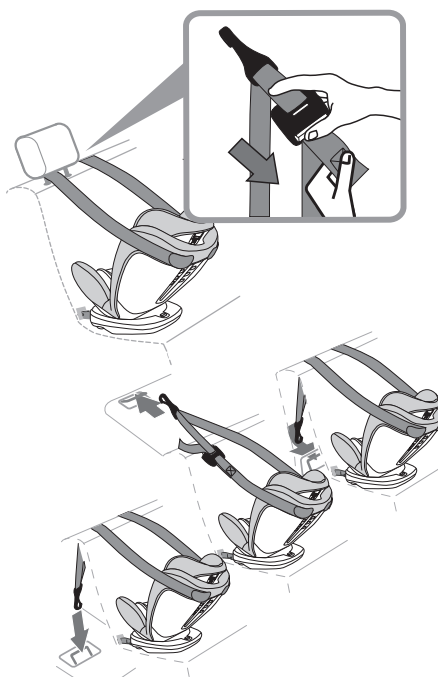

FORWARD-FACING INSTALLATION

Children from 9 to 36 kg (groups 0+, I, II, III) can ride in forward-facing direction.



GROUP I (9-18 KG) WITH 5-POINT HARNESS AND VEHICLE SEAT BELT

1. Place child restraint forward-facing (in the direction of travel) in proper seating location, flat on the vehicle seat bottom and touching vehicle seat-back.
2. Select a forward-facing position from 1 to 3 (red).
3. Pull the shoulder belt section through between the headrest and backrest. Place the lap belt section in the belt guidance 1.
4. Pull out safety belt from the back to the side, lap belt section respectively from the belt guidance 1 of the base. One side of the shoulder belt through the backrest and the belt guidance 1, another side along the upper inside.
5. Fasten the vehicle seat belt. You will hear an audible CLICK! Pull the seat belt tight to make sure it is not twisted.

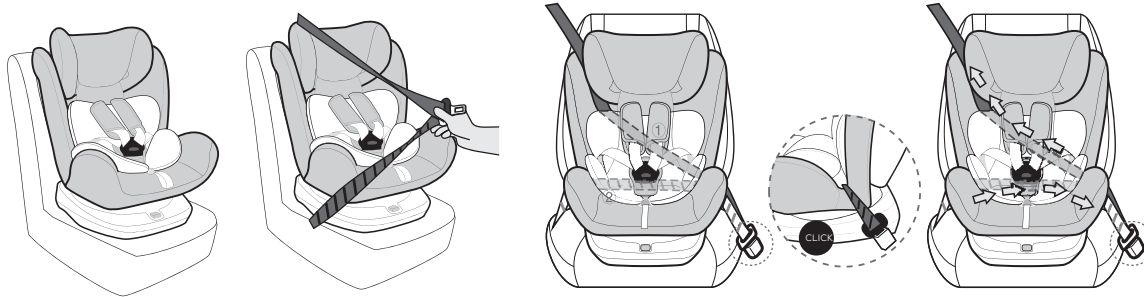

6. By pressing your knee on the child seat, tighten the car belt as follows: pull on the lower part of the shoulder seat belt section near the vehicle seat buckle to tighten the lap belt section.

NOTE: Test by pulling on the child restraint and shoulder belt to ensure it is locked.

GROUP I (9-18 KG) WITH 5-POINT HARNESS AND ISOFIX

1. Place child restraint forward-facing (in the direction of travel) in proper seating location, flat on the vehicle seat bottom and touching vehicle seat-back.
2. Select a forward-facing position from 1 to 3 (red).
3. Press the ISOFIX button to pull out the two ISOFIX locking arms from the base bottom. You will hear an audible CLICK! Ensure that the indicator turns into a red colour, which means ISOFIX attachments are unlocked.

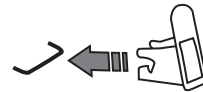

NOTE: The ISOFIX attachment points are located between the surface and the backrest of the vehicle seat.

4. Align ISOFIX attachments to the metal anchorages at the bottom of the car seat's backrest and push it until it clicks. You will hear an audible CLICK! Ensure both sides of the ISOFIX locking arms turn into green safety colour.

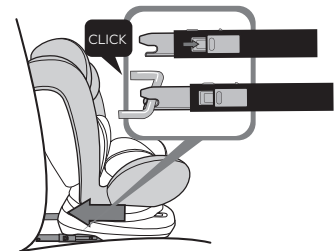

CAUTION: After the ISOFIX installation check if the child restraint is securely fitted. If the child restraint is not stable and is shaking, reinstall.

5. First, pull out the belt from the belt ALR. Shoulder belt through the headrest and backrest. Place the lab belt section in the belt guidance 1.
6. Pull out safety belt from the back to the side, lap belt section respectively from the belt guidance 1 of the base. Then, one side of the shoulder belt through the backrest and the belt guidance 1, another side along the upper inside.

NOTE: Place both shoulder and lab vehicle seat belt behind the sleeping pads, between the backrest and the sleeping pads.

7. Fasten the vehicle seat belt. You will hear an audible CLICK! Pull the seat belt tight to make sure it is not twisted.
8. By pressing your knee on the child seat, tighten the car belt as follows: pull on the lower part of the shoulder seat belt section near the vehicle seat buckle to tighten the lap belt section.

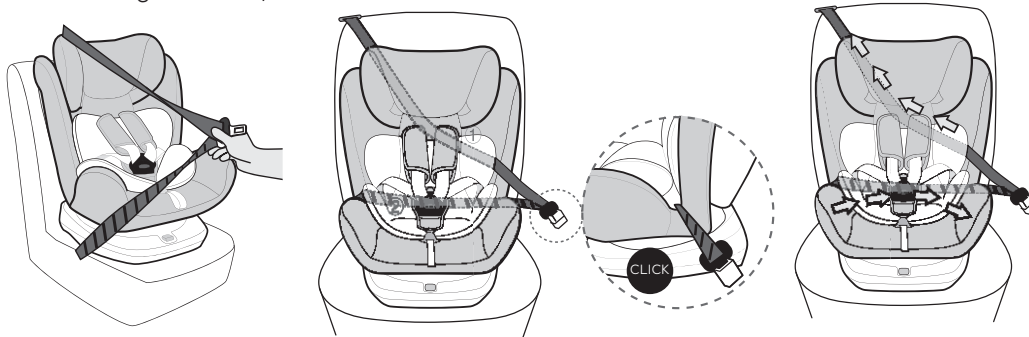

GROUP II, III (15-36 KG) WITH VEHICLE SEAT BELT

NOTE: When using this child restraint in groups II or III, remove the 5-point harness, triangle pad, and sleeping pad.

1. Place child restraint forward-facing (in the direction of travel) in proper seating location, flat on the vehicle seat bottom and touching vehicle seat-back.
2. Select a forward-facing position 2 (red).
3. First, pull out the belt from the belt ALR. Shoulder belt through the same side of guidance 2, lap belt through the same side of guidance 1, then pull the shoulder belt and lap belt together through another side of guidance 1.
4. To fasten the seat belt across child: lap portion of the vehicle seat belt should rest within both lower belt guides with buckle located on the outside of the child restraint.
5. Place shoulder portion into the upper belt guide on the headrest so that belt lays properly across child: on the collar bone, interior (A) to the shoulder (B).
6. Make sure seat belt is not twisted and remove slack from seatbelt so it lays flat, smooth and snug across child in all locations.
7. Fasten the vehicle seat belt. You will hear an audible CLICK! Pull the seat belt tight to make sure it is not twisted.

CAUTION: The shoulder seat belt section must run diagonally backward. You can adjust the course of the belt with your vehicle's adjustable belt deflector on both sides.



WARNING: If lap and shoulder belt portions of seat belt and seat belt buckle are not all correctly positioned, restraint is not properly installed as a booster seat.

GROUP II, III (15-36 KG) WITH ISOFIX

NOTE: When using this child restraint in groups II or III, remove the 5-point harness, triangle pad, and sleeping pad.

1. Place child restraint forward-facing (in the direction of travel) in proper seating location, flat on the vehicle seat bottom and touching vehicle seat-back.
2. Select a forward-facing position 2 (red).
3. Press the ISOFIX button to pull out the two ISOFIX locking arms from the base bottom. You will hear an audible CLICK! Ensure that the indicator turns into a red colour, which means ISOFIX attachments are unlocked.

NOTE: The ISOFIX attachment points are located between the surface and the backrest of the vehicle seat.

4. Align ISOFIX attachments to the metal anchorages at the bottom of the car seat's backrest and push it until it clicks. You will hear an audible CLICK! Ensure both sides of the ISOFIX locking arms turn into green safety colour.

CAUTION: After the ISOFIX installation check if the child restraint is securely fitted. If the child restraint is not stable and is shaking, reinstall.

5. First, pull out the belt from the belt ALR. Shoulder belt through the same side of guidance 2, lap belt through the same side of guidance 1, then pull the shoulder belt and lap belt together through another side of guidance 1.
6. To fasten the seat belt across child: lap portion of the vehicle seat belt should rest within both lower belt guides with buckle located on the outside of the child restraint.
7. Place shoulder portion into the upper belt guide on the headrest so that belt lays properly across child: on the collar bone, interior (A) to the shoulder (B).
8. Make sure seat belt is not twisted and remove slack from seatbelt so it lays flat, smooth and snug across child in all locations.
9. Fasten the vehicle seat belt. You will hear an audible CLICK! Pull the seat belt tight to make sure it is not twisted.

CAUTION: The shoulder seat belt section must run diagonally backward. You can adjust the course of the belt with your vehicle's adjustable belt deflector on both sides.



SECURING THE CHILD

WARNING: If your child is not properly secured in the child restraint, they may be ejected in a crash, resulting in serious injury or death.

1. (For group I): Spread the 5-point harness straps apart.
 2. Place your child in the child restraint in a seated position.
 3. The child should be seated against both the back and bottom of the seat with no gap behind the child. Do not allow the child to slouch.
 4. (For group 0+, I): Gently guide the child's arms through the 5-point harness loops. Insert the buckle tongues into the buckle. Check the shoulder straps height. Straps must be well fitted and not twisted!
 5. (For groups II, III): Pull the vehicle belt. Pull the vehicle belt. Route the lap belt portion under the armrests to the vehicle belt buckle. Insert the 3-point vehicle belt in the buckle until you hear a click.
- A child restraint positions your child so that the seat belt fits across the strong bones of the hips and pelvis and not the abdomen, to protect your child from injury.
 - The shoulder portion of the seat belt should be positioned over the chest and collarbone, staying between your child's neck and shoulder so that it does not touch the neck.

CARE, CLEANING AND MAINTENANCE, STORAGE

- **WARNING:** It's dangerous to make any alterations or additions to the device without the approval of the Type Approval Authority, also dangerous not to follow closely the installation instructions provided by the child restraint manufacturer.
- **WARNING:** Do not attempt to disassemble the child restraint further than these instructions allow.
- **WARNING:** All car seats expire. Plastic and metal parts wear out over time. Contact the manufacturer if you are unsure when your seat expires.
- When the chair is not provided with a textile cover, the chair should be kept away from sunlight, otherwise it may be too hot for the child's skin. Although, the child restraint must not be used without the cover. The seat cover should not be replaced with any other than the one recommended by the manufacturer. The cover constitutes an integral part of the restraint performance.

- If any parts are torn, broken, or missing, stop using this product.
- **DO NOT** attempt to remove the foam under the seat pad.
- Keep the child restraint clean.
- Do not use abrasive cleaning agents or hard objects during cleaning as these can damage the product.
- To clean the buckle: rinse using warm water. **DO NOT** use any soaps, solvents, or lubricants. Using anything other than water can cause the buckle to malfunction. Air dry.
- Removable fabric covers and trims may be cleaned using warm water with a household soap or a mild detergent.

 Wash in maximum 30 °C.	 Do not tumble dry.	 Do not bleach.	 Do not iron.	 Do not dry clean.
--	--	--	--	---

- Remove the child restraint from the vehicle seat if not in use for a long period of time. Store the product in a cool, dry place, protected from moisture and direct sunlight and somewhere your child cannot access it.
- Avoid placing heavy objects on top of the seat.
- It is normal for the fabric to colour from sunlight and to show wear and tear after a long period of use, even when used normally.

TECHNICAL DATA

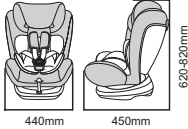
Overall dimensions (millimetre)	Length	450	
	Width	440	
	Height	620-820	
Net weight	9.05 kg		

INTRODUZIONE

Grazie per aver scelto un nostro prodotto. È stato progettato nel rispetto dei più elevati standard di qualità. Leggere attentamente il manuale di utilizzo prima di attivare e utilizzare l'unità. Seguire tutte le avvertenze. Se il dispositivo viene ceduto ad un'altra persona, il manuale dovrà accompagnare il dispositivo. Tenere il manuale a portata di mano per future consultazioni.

NOTA

SISTEMA DI SICUREZZA PER BAMBINI SENZA CONNETTORE ISOFIX (GRUPPI: 0+, I, II, III)

UTILIZZO COME - UNIVERSALE - GRUPPI: 0+, I, II, III

- Si tratta di un seggiolino di sicurezza per bambini "Universale". È omologato secondo il Regolamento n. 44, modificato dalla serie di emendamenti 04, per l'uso generale sui veicoli e si adatta alla maggior parte dei sedili, ma non a tutti.
- Una corretta applicazione è possibile se il produttore del veicolo ha dichiarato nel manuale che il veicolo è in grado di accettare un seggiolino di sicurezza per bambini "Universale" per questo gruppo di età.
- Questo seggiolino di sicurezza per bambini è stato classificato come "Universale" in condizioni più stringenti di quelle applicate nei precedenti progetti che non contenevano questo avviso.
- In caso di dubbi, consultare il produttore o il rivenditore del sistema di ritenuta per bambini.
- Adatto solo per il montaggio su veicoli approvati dotati di cinture di sicurezza addominali/a 3 punti/statiche/con avvolgitore, conformi al Regolamento UN/ECE n. 16 o altri standard equivalenti.

SISTEMA DI SICUREZZA PER BAMBINI CON CONNETTORE ISOFIX (GRUPPI: 0+, I, II, III)

UTILIZZO COME - SEMI-UNIVERSALI - GRUPPI: 0+, I, II, III

Questo sistema di ritenuta per bambini è classificato come "semi-universale" ed è adatto per essere fissato sui sedili delle seguenti automobili:

AUTO	ANTERIORE	POSTERIORE
Fare riferimento all'elenco dei veicoli.	Esterno	Centro
	Sì	Sì / No

Anche i sedili di altre automobili possono essere compatibili con questo sistema di ritenuta per bambini. Si prega di fare riferimento ai documenti informativi o al sito web del rivenditore per l'elenco dei modelli di auto compatibili. In caso di dubbi, consultare il produttore o il rivenditore del sistema di ritenuta per bambini in qualunque momento. Idoneo solo se i veicoli approvati sono dotati di cinture di sicurezza addominali/ con 3 punti di aggancio/statiche/retraibili e connettori ISOFIX, conformi al Regolamento UN/ECE n. 16 o altre norme standard equivalenti.

AVVISO RIGUARDANTE IL SISTEMA DI SICUREZZA PER BAMBINI ISOFIX SEMI-UNIVERSALE (GRUPPO 0+)

1. Questo seggiolino è un SISTEMA DI RITENUTA PER BAMBINI ISOFIX. È omologato secondo il Regolamento n. 44, modificato dalla serie di emendamenti 04, per l'uso generale sui veicoli dotati di sistema di fissaggio ISOFIX.
2. Si adatta ai veicoli omologati che consentono il montaggio del seggiolino ISOFIX nelle posizioni consentite (come specificato nel manuale del veicolo), a seconda della categoria del seggiolino e del sistema di fissaggio.
3. La classe di peso e le dimensioni del sistema ISOFIX per i quali questo dispositivo è destinato sono i seguenti:
 - GRUPPO 0+ (0-13 kg), sistema ISOFIX con classe di dimensione E in direzione rivolta all'indietro.

USO PREVISTO

- I sistemi di ritenuta per bambini sollevano il bambino e aiutano a posizionare correttamente la sezione addominale e la sezione sulla spalla della cintura di sicurezza del veicolo. Se il bambino viene trasportato correttamente grazie ad un apposito sistema di ritenuta, il rischio di lesioni in caso di incidente è ridotto, poiché la cintura addominale e la cintura sulla spalla assicurano un eccellente contenimento della parte superiore e inferiore del torace.
- Il sistema di sicurezza per bambini è progettato per uso in posizioni rivolte sia in avanti che all'indietro. Per tutti i neonati di peso inferiore ai 9 kg, si consiglia di utilizzare solo sistemi con posizione rivolta all'indietro.
- Categorie di peso dei seggiolini di sicurezza per bambini:

GRUPPO	ETÀ	DESCRIZIONE
0+	Meno di 1 anno e mezzo	Per bambini di peso inferiore a 13 kg.
I	1-4 anni	Per bambini dai 9 ai 18 kg.
II	3-7 anni	Per bambini di peso compreso tra 15 e 25 kg.
III	7-12 anni	Per bambini dai 22 ai 36 kg.

- Questo apparecchio è destinato unicamente all'uso privato e non è adatto per scopi professionali.
- Questo sistema di ritenuta per bambini non è pensato per essere utilizzato in casa o su aerei, barche, motocicli o per altre applicazioni o in ambienti diversi da quelli specificati.
- Il produttore non può essere ritenuto responsabile per eventuali danni derivanti dall'uso scorretto del dispositivo o dal mancato rispetto delle istruzioni del presente manuale.

AVVERTENZE GENERALI PER LA SICUREZZA

1. Leggere attentamente tutte le istruzioni prima di utilizzare il sistema di ritenuta per bambini. Inoltre, si raccomanda di leggere il manuale tecnico del veicolo per ottenere ulteriori informazioni sull'installazione del sistema di ritenuta per bambini. In caso di discordanze, attenersi alle istruzioni riportate nel manuale tecnico del veicolo per un'installazione corretta del sistema di ritenuta per bambini.
2. In caso di mancato rispetto delle istruzioni di installazione, il bambino potrebbe colpire l'interno del veicolo durante una frenata improvvisa o in caso di incidente. Ciò potrebbe causare gravi lesioni o addirittura la morte del bambino.
3. **NON** lasciare mai il bambino incustodito. La sua sicurezza è una vostra responsabilità.

4. **NON** permettere alle persone che non hanno letto le istruzioni di installare o utilizzare il sistema di ritenuta per bambini. L'installazione sul veicolo e la sistemazione del bambino nel sistema di ritenuta devono essere eseguite solo da persone adulte!
5. **NON** utilizzare il sistema di ritenuta per bambini se è danneggiato, rotto o se vi sono parti mancanti.
6. Sostituire il sistema di ritenuta per bambini se è stato coinvolto in un incidente, anche di minore entità, e se non sembra essere danneggiato. Un incidente potrebbe causare danni invisibili.
7. **NON** utilizzare un sistema di ritenuta per bambini di seconda mano o di cui non conoscete le precedenti condizioni di utilizzo.
8. **MAI** usare questo seggiolino di sicurezza per bambini senza aver installato il poggiatesta.
9. I bambini possono rimanere **STRANGOLATI** nelle cinghie allentate o parzialmente allacciate. Stringere bene le cinghie in modo da contenere perfettamente il bambino sul seggiolino.
10. **AVVERTENZA: NON** utilizzare punti di contatto di sostegno del peso diversi da quelli descritti nelle istruzioni e contrassegnati nel sistema di ritenuta per bambini.
11. Gli elementi rigidi e le parti in plastica del sistema di ritenuta per bambini devono essere collocati e installati in modo che, durante l'uso quotidiano del veicolo, non possano rimanere intrappolati in un sedile in movimento o in uno sportello.
12. **NON** utilizzare il sistema di ritenuta per bambini con una base diversa da quella approvata dal produttore.
13. **NON** modificare in alcun modo nessuna parte del sistema di ritenuta per bambini.
14. In caso di dubbi, o se si riscontrano difetti nella struttura, nelle chiusure, nelle cinghie, nel meccanismo di bloccaggio del sistema di ritenuta per bambini o nel sistema di fissaggio ISOFIX, sospendere l'uso del prodotto fino alla sostituzione delle parti danneggiate con parti nuove.
15. **NON** utilizzare imbottiture aggiuntive oltre a quelle fornite dal produttore! L'inserimento di imbottiture supplementari può compromettere la sicurezza del bambino.
16. Tutti i bagagli o altri oggetti che possono causare ferite in caso di collisione devono essere adeguatamente fissati.
17. **NON** lasciare che i bambini giochino con il prodotto!
18. **NON** rimuovere gli adesivi e le etichette di avvertenza, in quanto contengono informazioni importanti!
19. Il sistema di ritenuta per bambini non deve essere utilizzato senza il suo rivestimento.
20. Il seggiolino non deve essere utilizzato con altri rivestimenti diversi da quello raccomandato dal produttore, poiché questo rivestimento contribuisce a garantire le prestazioni del sistema di ritenuta.
21. Tenere **SEMPRE** il presente manuale di istruzioni a portata di mano per poterlo consultare in caso di dubbi.
22. Se il sedile non è dotato di copertura in tessuto, si deve consigliare di non esporlo alla luce solare, altrimenti il seggiolino potrà diventare troppo caldo per la pelle del bambino.

AVVERTENZE PER UN CORRETTO POSIZIONAMENTO

1. **IMPORTANTE - NON UTILIZZARE IL SISTEMA RIVOLTO IN AVANTI PER BAMBINI DI PESO INFERIORE AI 9 KG.**
2. Leggere **SEMPRE** e seguire attentamente le istruzioni fornite con il veicolo e il sistema di ritenuta per bambini.
3. **NON** utilizzare il sistema di ritenuta rivolgendolo il seggiolino verso il lato.
4. Secondo le statistiche, i bambini sono più sicuri se trasportati con l'adeguato sistema di ritenuta e se questo viene posizionato correttamente sul sedile posteriore, piuttosto che sul sedile anteriore.
5. Utilizzare il sistema di ritenuta per bambini **SOLO** su sedili il cui schienale si blocca in posizione.
6. **EVITARE** che il sistema di ritenuta per bambini tocchi l'interno del veicolo (lato dello sportello o sedile anteriore) una volta installato sulla sua base.
7. Nel caso di un sistema di ritenuta per bambini con fissaggio ISOFIX, si raccomanda innanzitutto di leggere il manuale del produttore.

✓	Giusto	
✗	Sbagliato	
?!	NON utilizzare il sistema di ritenuta per bambini su un sedile con airbag azionato.	
?2	Utilizzare solo su sedili dotati di sistema di fissaggio ISOFIX e cinture di sicurezza a 3 punti.	

8. Per tutti i neonati occorre utilizzare un seggiolino per auto rivolto all'indietro. Un sedile rivolto all'indietro fornisce la massima protezione per la testa, il collo e la colonna vertebrale dei bambini in caso di brusche frenate o urti improvvisi. Finché rientrano nei limiti di peso e altezza indicati dal produttore, i bambini saranno più al sicuro utilizzando seggiolini con posizione rivolta all'indietro fino a 2, 3 o perfino 4 anni di età.
9. Regolare o rimuovere il poggiatesta del veicolo nel sedile in cui il seggiolino per bambini deve essere applicato, in modo che il retro del seggiolino si appoggi sullo schienale del sedile sul veicolo.
10. Il poggiatesta del sedile di fronte al bambino deve essere abbassato completamente.
11. Se il bambino non entra più nemmeno nei seggiolini con posizione rivolta all'indietro più grandi e ha compiuto almeno 2 anni, potrà essere spostato su un seggiolino con posizione rivolta in avanti e imbracatura con 5 punti di aggancio. Sistemare i bambini in seggiolini con imbracatura a 5 punti di aggancio finché non pesano almeno 18 kg e possono stare seduti fermi e dritti senza uscire o sganciarsi dalla posizione occupata. Questo può andar bene per bambini fino a 4, 5 o perfino 6 anni di età.

AVVERTENZE PER UN USO CORRETTO DELLE CINTURE DI SICUREZZA

1. **ATTENZIONE:** È importante che il bambino sieda correttamente sul seggiolino, in modo da potere fissare le cinture di sicurezza come richiesto. Quando la cintura di sicurezza del veicolo è allacciata, la cintura addominale deve essere posizionata in basso sui fianchi, toccando appena le cosce, mentre la sezione superiore della cintura deve trovarsi al centro della spalla. Se il bambino si sporge o sposta la cintura dietro la schiena o la posiziona sotto a braccio, il sistema di ritenuta non garantirà le prestazioni di sicurezza previste.
2. Assicurarsi che tra le cinghie e il bambino ci sia spazio per un solo dito (1 cm).
3. **IMPORTANTE:** Le cinghie utilizzate per fissare il sistema di ritenuta al veicolo devono essere ben strette e le cinghie che contengono il bambino devono essere adatte al corpo del bambino e non devono essere attorcigliate.
4. **IMPORTANTE:** Assicurarsi che la cinghia addominale non sia danneggiata, in modo che possa contenere saldamente la parte inferiore del corpo del bambino.
5. Tirare **SEMPRE** saldamente la cintura di sicurezza per assicurarsi che non sia arrotolata. **NON** arrotolare la cintura di sicurezza!
6. Fissare correttamente le cinghie fornite in dotazione con il sistema di ritenuta attorno al bambino. Se le cinghie non vengono regolate correttamente, il bambino potrebbe essere espulso dal seggiolino in caso di incidente.
7. Se le cinture di sicurezza del veicolo non sono posizionate e allacciate correttamente, il sistema di ritenuta per bambini potrebbe non proteggere il bambino in caso di incidente.
8. **EVITARE** che il pulsante di rilascio della cintura di sicurezza tocchi il sistema di ritenuta per bambini. In caso di contatto accidentale la cintura di sicurezza potrebbe sganciarsi. Se necessario, allontanare il pulsante di rilascio della cintura di sicurezza lontano dal sistema di ritenuta per bambini, oppure installare lo stesso sistema di ritenuta in un'altra posizione.
9. Se le cinture di sicurezza del veicolo non vengono fissate correttamente attorno al bambino, il bambino potrebbe colpire l'interno del veicolo durante una frenata improvvisa o in caso di incidente. Ciò potrebbe causare gravi lesioni o addirittura la morte del bambino.

10. Una cinghia perfettamente aderente non deve consentire alcun movimento. Deve rimanere relativamente dritta senza cedimenti. Non deve premere sulla pelle del bambino, né spingere il corpo del bambino in una posizione innaturale.
11. Quando si usa il sistema di ritenuta per bambini, **NON** utilizzare solo una cintura addominale per fissarlo. **OCCORRE** utilizzare cinture di sicurezza che abbiano sia la sezione addominale che la sezione sulla spalla.
12. La cintura sulla spalla **DEVE** essere posizionata correttamente.
13. La cintura sulla spalla **NON DEVE** attraversare il collo o cadere dalla spalla del bambino. Se non è possibile regolare la cintura della spalla in modo che si trovi a metà tra la spalla e il collo del bambino **E** rimanga sulla spalla, cambiare posizione di installazione oppure non usare il sistema di ritenuta per bambini.
14. **PERICOLO DI STRANGOLAMENTO:** I bambini possono rimanere strangolati nelle cinghie allentate o parzialmente allacciate.
15. **NON** utilizzare indumenti o coperte che interferiscano con il corretto allacciamento delle cinghie. Un bambino non posizionato correttamente, o non contenuto in modo adeguato con le cinghie, può uscire dal sistema di ritenuta durante un incidente. Posizionare le coperte sul bambino **DOPO** che le cinghie sono state correttamente allacciate.
16. **In caso di utilizzo come sistema di categoria universale (gruppi 0+, I, II, III):** Questo sistema di sicurezza per bambini è adatto per modelli di cinture di sicurezza retrattili con 3 punti di aggancio conformi ai requisiti ECE R16, ma non è idoneo per modelli dotati di cinture di sicurezza con 2 soli punti di aggancio.

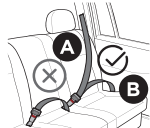
A	Cintura di sicurezza del veicolo - sezione sulla spalla	
B	Cintura di sicurezza del veicolo - sezione addominale	

In caso di utilizzo come sistema di categoria semi-universale (gruppi 0+, I, II, III): Questo sistema di sicurezza per bambini è adatto per modelli di cinture di sicurezza retrattili con 3 punti di aggancio che hanno superato i test di conformità ai requisiti ECE R16, ma non è idoneo per modelli dotati di cinture di sicurezza con 2 soli punti di aggancio.

AVVERTENZA: In caso di utilizzo come sistema di categoria semi-universale (gruppi 0+, I, II, III): Questo seggiolino di sicurezza per bambini può essere utilizzato solo con sistemi di aggancio ISOFIX. Non installare il seggiolino se l'auto non dispone di sistema di fissaggio ISOFIX!

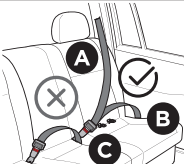
A	Cintura di sicurezza del veicolo - sezione sulla spalla	
B	Cintura di sicurezza del veicolo - sezione addominale	
C	Elementi di fissaggio ISOFIX	

17. **NON** utilizzare il sistema di ritenuta per bambini se le cinghie sono logorate, presentano dei tagli o sono danneggiate in qualunque modo.
18. **NON** utilizzare le cinture di sicurezza del veicolo se sono danneggiate o logorate.
19. **NON** utilizzare il sistema di ritenuta per bambini su un veicolo con cinture di sicurezza montate sugli sportelli.
20. **NON** utilizzare il sistema di ritenuta per bambini su un veicolo con cinture di sicurezza con avvolgitore automatico che si attiva all'apertura dello sportello. Le cinture di sicurezza di questo tipo non conterranno adeguatamente il bambino sul seggiolino.

AVVERTENZE RELATIVE ALL'AIRBAG

1. **AVVERTENZA: NON** posizionare il sistema di ritenuta per bambini nel sedile anteriore lato passeggero del veicolo, a meno che l'airbag non sia disattivato. Ciò potrebbe causare **GRAVI LESIONI** o la **MORTE** del bambino. Il sedile posteriore è più sicuro. Se il veicolo è dotato di airbag, fare riferimento al manuale tecnico del veicolo per l'installazione del sistema di ritenuta per bambini.
2. Se il sedile posteriore del veicolo è dotato di airbag laterali, fare riferimento al manuale tecnico del veicolo per l'installazione del sistema di ritenuta per bambini.
3. **NON** posizionare alcun oggetto tra il sistema di ritenuta per bambini e l'airbag laterale, poiché a causa dell'apertura dell'airbag tali oggetti potrebbero colpire il bambino.

AVVERTENZE SUPPLEMENTARI

1. In caso di tempo caldo o soleggiato, controllare **SEMPRE** che il seggiolino non presenti zone calde prima di posizionarvi il bambino. Il bambino potrebbe scottarsi. Coprire il sistema di ritenuta per bambini con una coperta di colore chiaro quando si esce dal veicolo.
2. Il sistema di ritenuta per bambini deve essere fissato saldamente al veicolo, anche quando non viene utilizzato, usando le cinture di sicurezza del veicolo.
3. Un sistema di ritenuta per bambini non fissato correttamente può ferire qualcuno in caso di incidente.
4. **NON** posizionare altri oggetti, come imbottiture, giocattoli, ecc. sul sistema di ritenuta per bambini.
5. Prima di ogni utilizzo, verificare sempre che il sistema di ritenuta per bambini sia installato saldamente e che l'imbracatura sia regolata correttamente intorno al bambino. **NOTA BENE:** Se si aggiungono o si tolgono indumenti al bambino (ad esempio un maglione o una giacca), l'aderenza e l'efficacia delle cinghie cambierà.
6. Inoltre, prima di ogni utilizzo, verificare sempre che il sistema di ritenuta per bambini sia stabile.
7. Se il sedile del veicolo è dotato di uno schienale regolabile, assicurarsi che sia bloccato in posizione verticale. Un'inclinazione errata dello schienale o uno schienale non fissato compromettono l'installazione del sistema di ritenuta e la sua capacità di proteggere il bambino.
8. **NON** usare questo seggiolino di sicurezza per bambini se le orecchie del bambino si trovano al di sopra del retro del poggiatesta del sedile.
9. **NON** protendersi mai verso il bambino che piange durante la guida. Non liberare il bambino dal sistema di ritenuta per confortarlo mentre il veicolo è in movimento.
10. **NON** lasciare che il bambino tenga in mano oggetti su bastoncini, come ad esempio un lecca lecca o un gelato. Questi oggetti potrebbero ferire il bambino se il veicolo sbanda o urta un ostacolo.
11. Riporre oggetti appuntiti o pesanti nel bagagliaio. Qualsiasi oggetto non adeguatamente fissato all'interno dell'abitacolo può essere mortale in caso di incidente.
12. In caso di freddo, il bambino può avere bisogno di una coperta in più per riscaldarsi. Posizionare il bambino nel sistema di ritenuta e, successivamente, coprire sia il bambino legato alla cintura che il sistema di ritenuta con una coperta.
13. Tenere il sistema di ritenuta per bambini rivolto all'indietro fino a quando il bambino raggiunge un peso superiore ai 9 kg.

USO CON NEONATI PREMATURI

Prima di utilizzare questo seggiolino di sicurezza per bambini con neonati prematuri o di peso insufficiente alla nascita, verificare che i requisiti sui bambini siano rispettati e applicare le linee guida descritte in questa sezione.

1. Tutti i bambini devono essere sistemati in posizione rivolta all'indietro per tutto il tempo necessario.
2. I neonati prematuri o di peso insufficiente alla nascita sono soggetti a maggiori rischi di difficoltà respiratorie o problemi cardiaci quando sono sistemati in un seggiolino di sicurezza per bambini.
3. È necessario che tutti i neonati partoriti prima di 37 settimane e tutti i neonati di peso inferiore ai 2,26 kg alla nascita siano sottoposti ad accertamenti per verificare eventuali difficoltà respiratorie o problemi cardiaci prima di viaggiare su un seggiolino di sicurezza per bambini in posizione rivolta all'indietro.

- Si consiglia inoltre che il bambino in queste condizioni sia tenuto sotto osservazione da personale medico qualificato per i primi 90-120 minuti del viaggio o per l'intero viaggio, in caso di durata maggiore. Questo periodo di osservazione deve avvenire con il neonato adeguatamente posizionato nel rispetto delle indicazioni riportate nelle presenti istruzioni e con il seggiolino di sicurezza sistemato con un'angolazione approvata per l'uso nel veicolo. Il personale medico dovrà tenere sotto controllo eventuali difficoltà respiratorie o irregolarità del battito cardiaco.
- Inoltre, il pediatra che segue il bambino potrà consigliare eventuali misure speciali da adottare per il viaggio. In generale, il numero di viaggi e il tempo durante il quale il bambino è tenuto nel seggiolino di sicurezza dovrà essere ridotto al minimo indispensabile. Un assistente dovrebbe viaggiare nel sedile posteriore per tenere sotto controllo il neonato durante il viaggio.

ELENCO DEI COMPONENTI

1.	Guida cintura 2
2.	Rivestimento del seggiolino
3.	Imbottitura per la spalla
4.	Cinghia di ritenuta delle spalle
5.	Linguetta della fibbia
6.	Pulsante di rilascio delle cinghie
7.	Fibbia
8.	Cuscinetto inguinale
9.	Cuscino anti-abbandonamento
10.	Pulsante a pressione
11.	Fascia di regolazione
12.	Sistema di rotazione a 360°
13.	Poggiatesta
14.	Guida cintura 1
15.	Maniglia per reclinare il seggiolino
16.	Base
17.	Pulsante di regolazione del poggiatesta
18.	Guida blu
19.	Connettore
20.	Clip di fissaggio superiore
21.	Gancio di metallo
22.	Pulsante di regolazione del sostegno superiore
23.	Bracci di bloccaggio del sistema ISOFIX
24.	Punto di fissaggio del sistema ISOFIX
25.	Pulsante di rilascio del sistema ISOFIX

USO

USO DELLE CINGHIE A 5 PUNTI

- Afferrare entrambe le linguette della fibbia. Sovrapporre la parte destra.
- Aggianciare le due linguette della fibbia. Fare attenzione a non invertire il lato superiore e anteriore delle linguette della fibbia.
- Fare scorrere le cinghie verso la fibbia per stringerle. Si udirà un CLIC.
- Stringere le cinghie. Controllare che la fibbia sia ben chiusa.

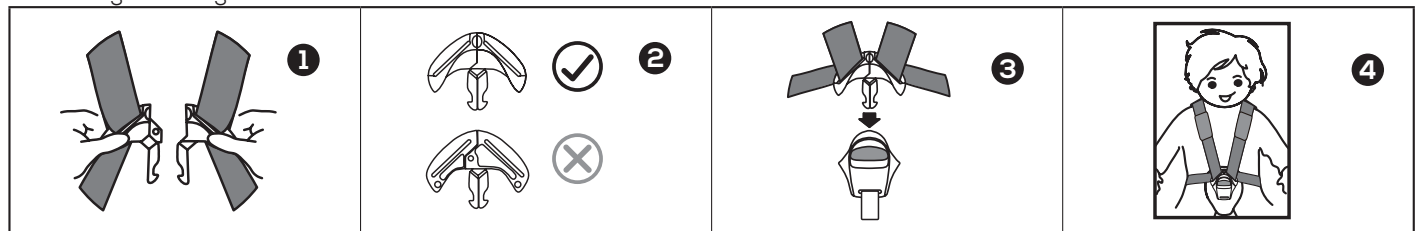

- Per stringere le cinghie, tirare innanzitutto le cinghie di ritenuta delle spalle in modo da tendere le cinghie addominali. Quindi, tirare la fascia di regolazione. Tirare le cinghie in eccesso attraverso la fibbia verso le spalle del bambino, quindi tirare la fascia di regolazione. Ripetere questa operazione più volte, fino ad ottenere una perfetta regolazione.
- Verificare che le cinghie siano posizionate correttamente attorno alla vita e alle spalle del bambino. Dopo avere stretto le cinghie, regolare le imbottiture per le spalle nella giusta posizione sul petto. Controllare che il cuscinetto inguinale non sia piegato o ricurvo.

NOTE:

- Stringere le cinghie quanto più possibile, senza creare disagio al bambino.
- Le cinghie devono aderire perfettamente senza essere schiacciate e non devono consentire alcun movimento.
- Assicurarsi che le cinghie contengano perfettamente il bambino e non siano attorcigliate.
- Assicurarsi che nulla interferisca con le cinghie.
- Le cinghie addominali devono essere posizionate più in basso possibile, vicino alla zona inguinale del bambino e non devono passare sulla pancia.

AVVERTENZA: Se allentate, le cinghie sono pericolose. Se il bambino non è posizionato e contenuto correttamente, vi è il rischio di lesioni gravi o di morte. Assicurarsi che le cinghie siano regolate correttamente.

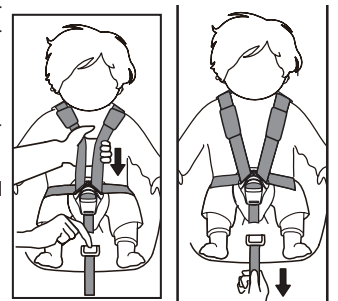

- Per allentare le cinghie, premere sul pulsante di rilascio delle cinghie addominali e tirare in avanti le cinghie di ritenuta delle spalle.
- Premere il pulsante di rilascio delle cinghie per rilasciare le linguette della fibbia. Aprire la clip sul petto e allargare le cinghie.

REGOLAZIONE DEL POGGIATESTA

- Con le cinghie allentate, premere il pulsante di regolazione del poggiatesta e muovere il poggiatesta su o giù fino a raggiungere la posizione desiderata.
- Rilasciare il pulsante di regolazione e far scorrere leggermente il poggiatesta in alto o in basso fino a bloccarlo nella corretta posizione di utilizzo.

NOTA: Il poggiatesta dispone di 7 diverse posizioni di altezza. L'altezza può essere modificata per garantire al bambino il massimo comfort.

- Le posizioni 1-6 sono per i seguenti gruppi: 0+ (dalla nascita fino a 13 kg), I (da 9 a 18 kg).
- Le posizioni 7 sono per i seguenti gruppi: II, III (da 15 a 36 kg).

NOTA: Un corretto posizionamento del poggiatesta garantisce la migliore protezione al bambino nel seggiolino. Regolare il poggiatesta in modo che le cinghie di ritenuta delle spalle si trovino allo stesso livello delle spalle del bambino.

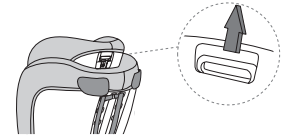

Cinghie di ritenuta delle spalle troppo basse.	Cinghie di ritenuta delle spalle troppo alte.	Cinghie di ritenuta delle spalle regolate correttamente.

IMPORTANTE: Il bordo inferiore del poggiatesta deve trovarsi a un dito di distanza dalle spalle del bambino.

ATTENZIONE: Le cinghie di ritenuta delle spalle non devono passare dietro alla schiena del bambino, all'altezza delle orecchie o sopra le orecchie.



REGOLAZIONE ALTEZZA IMBRACATURA

NOTA: Una corretta regolazione dell'imbracatura garantisce che la sezione della cintura di sicurezza del veicolo all'altezza delle spalle sia sistemata nella giusta posizione per offrire una protezione ottimale del bambino. Assicurarsi che tra le cinghie e il bambino ci sia spazio per un solo dito (1 cm).

Per adattare l'altezza dell'imbracatura al bambino, applicare la seguente procedura:

- Allentare la tracolla delle spalle per accedere al collegamento metallico e al connettore sul retro del sedile del bambino.
- Rimuovere le tracolle dal connettore e rimuovere la tracolla delle spalle dal collegamento metallico. Seguire i passi 1, 2, 3, 4, 5 della procedura mostrati nell'illustrazione.
- Tirare le tracolle delle spalle nella parte anteriore del seggiolino di sicurezza del bambino e farle passare di nuovo attraverso i relativi alloggiamenti. Verificare che entrambe le tracolle attraversino gli alloggiamenti alla stessa altezza.
- Riagganciare entrambe le tracolle delle spalle al connettore e il collegamento metallico.

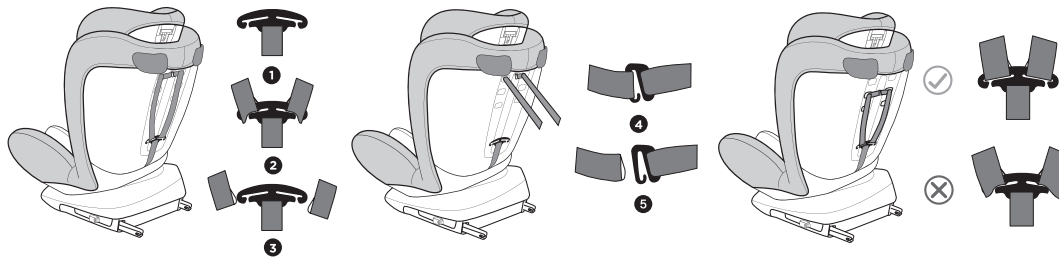

REGOLAZIONE DELL'INCLINAZIONE

Questo sistema di ritenuta per bambini può essere reclinato in 4 posizioni. L'inclinazione può essere regolata per garantire al bambino un maggiore comfort o per migliorare l'installazione dello stesso sistema di ritenuta.

- Gruppo 0+:** La posizione 4 (blu) è destinata all'uso con direzione rivolta all'indietro per bambini di peso compreso tra 0 e 13 kg.
- Gruppo I:** Le posizioni 1-3 (rosse) sono destinate all'uso con direzione rivolta in avanti per bambini di peso compreso tra 9 e 18 kg.
- Gruppi II, III:** La posizione 2 (rossa) è destinata all'uso con direzione rivolta in avanti per bambini di peso compreso tra 15 e 36 kg.

- Per regolare l'angolazione, tirare la maniglia reclinabile.
- Quando il sedile è in posizione 3, ruotarlo nella direzione rivolta all'indietro e poi regolarlo in posizione 4.

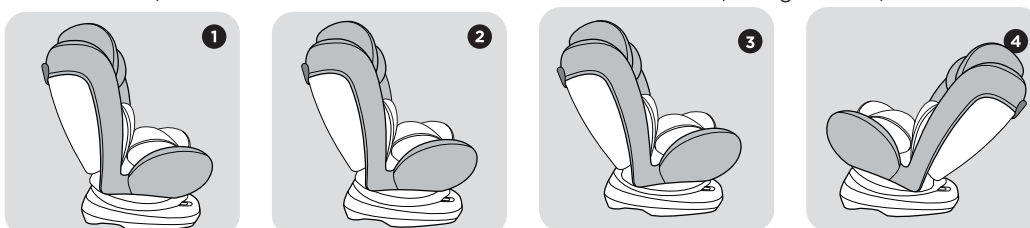
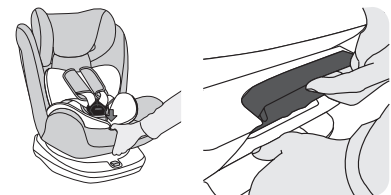



REGOLAZIONE ROTAZIONE SEDILE

Estrarre con il pollice il sistema di regolazione della rotazione, quindi ruotare di 360 gradi il seggiolino di sicurezza per bambini.

Rimettere sempre a posto il sistema di regolazione della rotazione. Questo garantirà che il sedile sia ben fissato.

- Posizione rivolta all'indietro progettata per i seguenti gruppi: 0+, I (0-18 kg)
- Posizione rivolta in avanti progettata per i seguenti gruppi: I, II, III (9-36 kg)

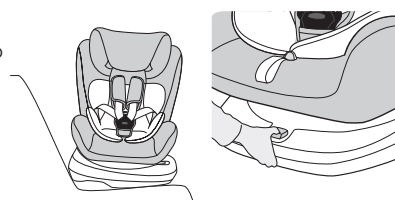

RIMOZIONE DEL CUSCINETTO TRIANGOLARE E DI QUELLO PER IL PISOLINO

ATTENZIONE: Quando il peso del bambino supera gli 8 kg, rimuovere il cuscinetto triangolare e quello per il pisolino.

RIMOZIONE DELLE CINGHIE A 5 PUNTI E CONSERVAZIONE DEGLI ACCESSORI

1. Consultare il paragrafo **REGOLAZIONE ALTEZZA IMBRACATURA** per la rimozione dell'imbracatura a 5 punti di fissaggio.
2. Estrarre le tracolle delle spalle dalla parte anteriore del seggiolino di sicurezza del bambino e farle passare attraverso gli alloggiamenti. Tirare in avanti i cuscinetti e le tracolle per entrambe le spalle attraverso gli alloggiamenti (sulla parte anteriore del seggiolino di sicurezza).
3. Rimuovere i cuscinetti dalle tracolle delle spalle e riporli nella borsa per la conservazione.
4. Arrotolare separatamente le tracolle delle spalle su entrambi i lati e riporle negli alloggiamenti della copertura in tessuto. Afferrare dal basso la piastra metallica e ruotarla in posizione verticale. Spingendo verso l'alto, far scorrere la piastra metallica attraverso l'alloggiamento.
5. Rimuovere il fermaglio dell'imbracatura e il cuscinetto inguinale e riporli nella borsa per la conservazione.

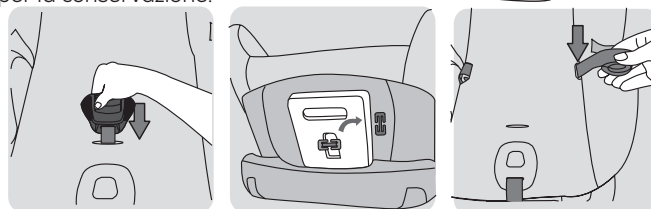
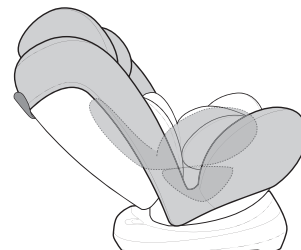

RIMOZIONE DELLA COPERTURA DEL SEDILE

1. Sistemare il poggiatesta nella posizione più alta.
2. Rimuovere le cinghie a 5 punti.
3. Rimuovere il rivestimento dallo schienale e dalla base.
4. Iniziare rimuovendo il rivestimento dalla base del bracciolo, quindi rimuovere il rivestimento dal poggiatesta.

Per riapplicare la copertura, applicare all'inverso la precedente procedura.

ATTENZIONE: NON utilizzare il sistema di ritenuta per bambini senza avere installato la fibbia in modo corretto.

ATTENZIONE: Verificare che le cinghie non siano attorcigliate e che siano correttamente inserite nelle apposite aperture del rivestimento.

INSTALLAZIONE CON LE CINTURE DI SICUREZZA DEL VEICOLO O ISOFIX

AVVERTENZA: Se il bambino non è posizionato e contenuto correttamente, potrebbe essere espulso in caso di frenata improvvisa o di incidente, con il rischio di lesioni gravi o di morte.

AVVERTENZA: In caso di dubbi sull'installazione, consultare il produttore o il rivenditore del sistema di ritenuta per bambini.

INSTALLAZIONE RIVOLTA ALL'INDIETRO

Si consiglia che i bambini siano sistemati in seggiolini di sicurezza in posizione rivolta all'indietro almeno fino ai 2 anni di età. La testa, il collo e la spina dorsale del bambino non hanno lo stesso adeguato sostegno nella posizione rivolta in avanti.

GRUPPO 0+ (0-13 KG) CON CINTURA DI SICUREZZA DEL VEICOLO

NOTA: Quando il peso del bambino supera gli 8 kg, rimuovere il cuscinetto triangolare e quello per il pisolino.

1. Sistemare il seggiolino di sicurezza per bambini rivolto all'indietro in un sedile del veicolo compatibile.
2. Selezionare una posizione 4 reclinabile rivolta all'indietro (blu).
3. Estrarre la cintura di sicurezza del veicolo e farne passare la sezione addominale attraverso la guida 1 della cintura e sotto il cuscino per il pisolino.
4. Far passare la sezione delle spalle della cintura di sicurezza attraverso la guida blu sul retro del sedile.
5. Allacciare la cintura di sicurezza del veicolo. Si udirà un CLIC! Tirare saldamente la cintura di sicurezza per assicurarsi che non sia arrotolata.

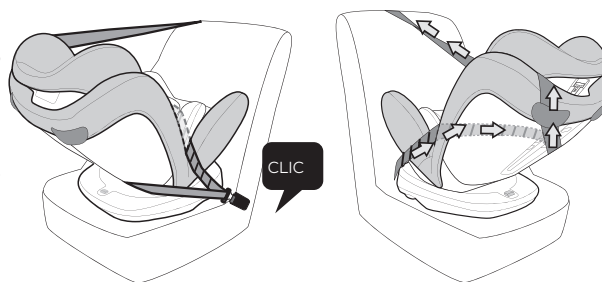

NOTA: Per bambini di queste dimensioni, il seggiolino di sicurezza deve essere sempre installato in posizione rivolta all'indietro e alla massima angolazione di inclinazione (livello di inclinazione). Per verificare che il seggiolino per auto sia stato correttamente installato, provare a scuoterlo prima dell'uso.

NON far attorcigliare la cintura! Assicurarsi che le linguette dei fermagli siano saldamente bloccate nei fermagli della cintura del veicolo: si udirà un sonoro CLIC!

NOTA: Verificare che la cintura sia ben fissata, provando a tirare il seggiolino del bambino e la cintura.

GRUPPO 0+ (0-13 KG) CON CONNETTORE ISOFIX

NOTA: Quando il peso del bambino supera gli 8 kg, rimuovere il cuscinetto triangolare e quello per il pisolino. Consultare il paragrafo **RIMOZIONE DEL CUSCINETTO TRIANGOLARE E DI QUELLO PER IL PISOLINO**.

1. Sistemare il seggiolino di sicurezza per bambini rivolto all'indietro in un sedile del veicolo compatibile.
2. Selezionare una posizione 4 reclinabile rivolta all'indietro (blu).
3. Premere il pulsante del sistema ISOFIX per estrarre i due bracci di bloccaggio del sistema ISOFIX dalla base. Si udirà un CLIC! Assicurarsi che l'indicatore corrispondente diventi rosso, per indicare che gli elementi di fissaggio ISOFIX sono sbloccati.

NOTA: I punti di fissaggio del sistema ISOFIX si trovano tra la parte superiore e lo schienale del sedile del veicolo.

4. Allineare gli elementi di fissaggio ISOFIX agli ancoraggi in metallo alla base dello schienale del sedile dell'auto e premere fino ad udire un clic. Si udirà un CLIC! Assicurarsi che entrambi gli indicatori dei bracci di bloccaggio del sistema ISOFIX diventino verdi, per indicare lo stato di sicurezza.

ATTENZIONE: Dopo avere installato il sistema ISOFIX, verificare che il sistema di ritenuta per bambini sia posizionato correttamente. Se il seggiolino per bambini non è stabile e oscilla, installarlo di nuovo.

5. Per utilizzare il sistema di fissaggio superiore, rimuoverlo allentando le cinghie e sganciandolo dal punto di ancoraggio.



NOTA: Alcuni veicoli sono dotati di un terzo punto di fissaggio ISOFIX per il sistema di fissaggio superiore situato dietro al sedile posteriore, e ciò serve ad evitare che il sistema di ritenuta per bambini si ribalti in avanti in caso di incidente. Verificare se la vostra auto è dotata di questo sistema.

6. Per allungare la cintura di fissaggio superiore, premere il pulsante di regolazione corrispondente e tirare la cintura.
7. Agganciare il fermo dietro al sedile posteriore nel punto di fissaggio previsto. Il fermo può essere fissato in 3 modi diversi. Fare riferimento alla figura sottostante.
8. Assicurarsi che la clip di fissaggio superiore sia ben stretta.

NOTA: Per garantire la massima sicurezza del vostro bambino, il fissaggio superiore deve sempre rimanere ben stretto in posizione durante la guida.

NOTA: Per bambini di queste dimensioni, il seggiolino di sicurezza deve essere sempre installato in posizione rivolta all'indietro e alla massima angolazione di inclinazione (livello di inclinazione). Per verificare che il seggiolino per auto sia stato correttamente installato, provare a scuoterlo prima dell'uso.

NOTA: Provare anche a tirare il seggiolino per bambini per verificare che sia ben fissato.

INSTALLAZIONE RIVOLTA IN AVANTI

I bambini di peso compreso tra 9 e 36 kg (gruppi 0+, I, II, III) possono essere sistemati in direzione rivolta in avanti.

GRUPPO I (9-18 KG) CON IMBRACATURA A 5 PUNTI DI AGGANCIO E CINTURA DI SICUREZZA DEL VEICOLO

1. Posizionare il sistema di ritenuta per bambini rivolto in avanti (in direzione di marcia) e nella giusta posizione sul sedile, cioè ben appoggiato sulla base del sedile del veicolo e a contatto con lo schienale del veicolo.
2. Selezionare una posizione compresa tra 1 e 3 con direzione rivolta in avanti (rossa).
3. Far passare la sezione della cintura all'altezza delle spalle tra il poggiatesta e lo schienale. Collocare la sezione addominale della cintura nella guida 1 della cintura.
4. Estrarre la cintura di sicurezza dal retro verso il lato e la sezione addominale della cintura dalla guida 1 della base. Far passare un lato della cintura delle spalle attraverso lo schienale e la guida 1 della cintura e l'altro lato lungo la parte interna superiore.
5. Allacciare la cintura di sicurezza del veicolo. Si udirà un CLIC! Tirare saldamente la cintura di sicurezza per assicurarsi che non sia arrotolata.

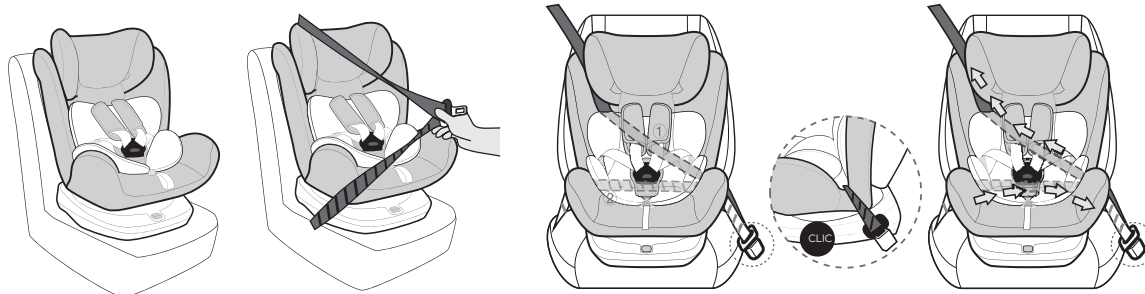

6. Premendo il ginocchio sul seggiolino, stringere la cintura di sicurezza procedendo in questo modo: tirare la parte inferiore della sezione della spalla della cintura di sicurezza sul lato vicino alla fibbia della cintura, per stringere la sezione addominale della cintura di sicurezza.

NOTA: Verificare che la cintura sia ben fissata, provando a tirare il seggiolino del bambino e la cintura.

GRUPPO I (9-18 KG) CON IMBRACATURA A 5 PUNTI DI AGGANCIO E ISOFIX

1. Posizionare il sistema di ritenuta per bambini rivolto in avanti (in direzione di marcia) e nella giusta posizione sul sedile, cioè ben appoggiato sulla base del sedile del veicolo e a contatto con lo schienale del veicolo.
2. Selezionare una posizione compresa tra 1 e 3 con direzione rivolta in avanti (rossa).
3. Premere il pulsante del sistema ISOFIX per estrarre i due bracci di bloccaggio del sistema ISOFIX dalla base. Si udirà un CLIC! Assicurarsi che l'indicatore corrispondente diventi rosso, per indicare che gli elementi di fissaggio ISOFIX sono sbloccati.

NOTA: I punti di fissaggio del sistema ISOFIX si trovano tra la parte superiore e lo schienale del sedile del veicolo.

4. Allineare gli elementi di fissaggio ISOFIX agli ancoraggi in metallo alla base dello schienale del sedile dell'auto e premere fino ad udire un clic. Si udirà un CLIC! Assicurarsi che entrambi gli indicatori dei bracci di bloccaggio del sistema ISOFIX diventino verdi, per indicare lo stato di sicurezza.

ATTENZIONE: Dopo avere installato il sistema ISOFIX, verificare che il sistema di ritenuta per bambini sia posizionato correttamente. Se il seggiolino per bambini non è stabile e oscilla, installarlo di nuovo.

5. A questo punto, per prima cosa, estrarre la cintura dell'avvolgitore. Far passare la cintura delle spalle attraverso il poggiatesta e lo schienale. Collocare la sezione addominale della cintura nella guida 1 della cintura.
6. Estrarre la cintura di sicurezza dal retro verso il lato e la sezione addominale della cintura dalla guida 1 della base. Quindi, far passare un lato della cintura delle spalle attraverso lo schienale e la guida 1 della cintura e l'altro lato lungo la parte interna superiore.

NOTA: Collocare sia la cintura delle spalle che quella addominale del veicolo dietro i cuscinetti per il pisolino, tra lo schienale e i cuscinetti.

7. Allacciare la cintura di sicurezza del veicolo. Si udirà un CLIC! Tirare saldamente la cintura di sicurezza per assicurarsi che non sia arrotolata.
8. Premendo il ginocchio sul seggiolino, stringere la cintura di sicurezza procedendo in questo modo: tirare la parte inferiore della sezione della spalla della cintura di sicurezza sul lato vicino alla fibbia della cintura, per stringere la sezione addominale della cintura di sicurezza.

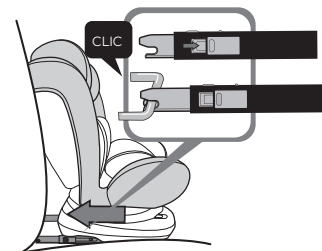
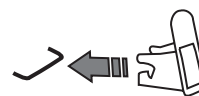
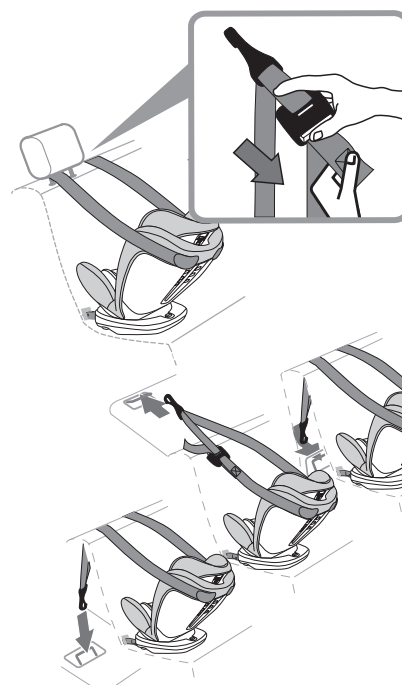

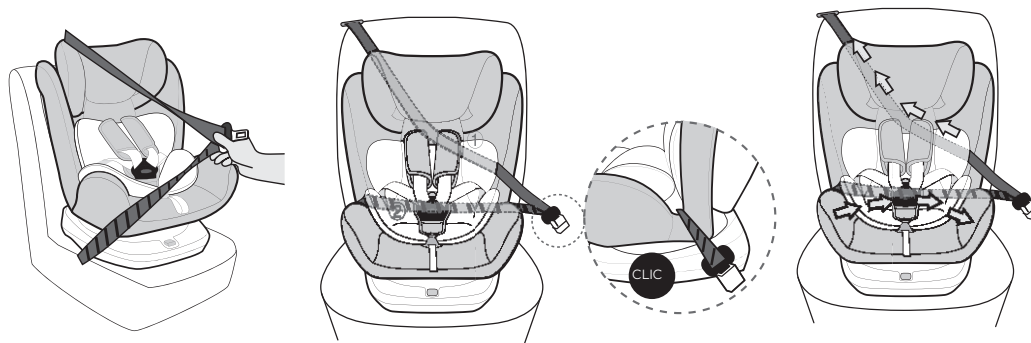

GRUPPI II, III (15-36 KG) CON CINTURA DI SICUREZZA DEL VEICOLO

NOTA: In caso di utilizzo di questo seggiolino di sicurezza per bambini con i gruppi II o III, rimuovere l'imbracatura a 5 punti di aggancio, il cuscinetto triangolare e quello per il pisolino.

1. Posizionare il sistema di ritenuta per bambini rivolto in avanti (in direzione di marcia) e nella giusta posizione sul sedile, cioè ben appoggiato sulla base del sedile del veicolo e a contatto con lo schienale del veicolo.
2. Selezionare una posizione 2 con direzione rivolta in avanti (rossa).
3. A questo punto, per prima cosa, estrarre la cintura dell'avvolgitore. Far passare la cintura delle spalle dallo stesso lato della guida 2, la cintura addominale dallo stesso lato della guida 1, quindi tirare insieme la cintura delle spalle e quella addominale facendole passare attraverso l'altro lato della guida 1.
4. Per allacciare la cintura di sicurezza attorno al bambino, procedere nel modo seguente: la sezione addominale della cintura di sicurezza del veicolo deve passare attraverso entrambe le guide inferiori, mantenendo la fibbia all'esterno del sistema di ritenuta per bambini.
5. Sistemare la porzione delle spalle nella guida superiore della cintura sul poggiatesta in modo che la cintura avvolga correttamente il bambino: sulla clavicola, la parte interna (A) fino alle spalle (B).
6. Assicurarsi che la cintura di sicurezza non sia attorcigliata e che sia ben tesa, piatta, liscia e aderente al bambino in tutte le posizioni.
7. Allacciare la cintura di sicurezza del veicolo. Si udirà un CLIC! Tirare saldamente la cintura di sicurezza per assicurarsi che non sia arrotolata.

ATTENZIONE: La sezione della spalla della cintura deve passare dietro in diagonale. È possibile regolare la corsa della cintura con il deflettore regolabile presente su entrambi i lati della cintura.

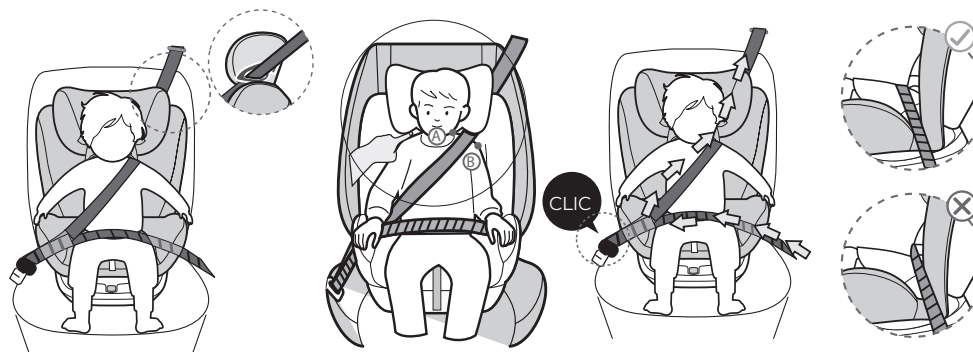

AVVERTENZA: Se la sezione addominale, la sezione sulla spalla della cintura di sicurezza e la fibbia della cintura di sicurezza non sono posizionate correttamente, il sistema di ritenuta non è installato correttamente e non servirà come seggiolino ausiliario.

GRUPPI II, III (15-36 KG) CON ISOFIX

NOTA: In caso di utilizzo di questo seggiolino di sicurezza per bambini con i gruppi II o III, rimuovere l'imbracatura a 5 punti di aggancio, il cuscinetto triangolare e quello per il pisolino.

1. Posizionare il sistema di ritenuta per bambini rivolto in avanti (in direzione di marcia) e nella giusta posizione sul sedile, cioè ben appoggiato sulla base del sedile del veicolo e a contatto con lo schienale del veicolo.
2. Selezionare una posizione 2 con direzione rivolta in avanti (rossa).
3. Premere il pulsante del sistema ISOFIX per estrarre i due bracci di bloccaggio del sistema ISOFIX dalla base. Si udirà un CLIC! Assicurarsi che l'indicatore corrispondente diventi rosso, per indicare che gli elementi di fissaggio ISOFIX sono sbloccati.

NOTA: I punti di fissaggio del sistema ISOFIX si trovano tra la parte superiore e lo schienale del sedile del veicolo.

4. Allineare gli elementi di fissaggio ISOFIX agli ancoraggi in metallo alla base dello schienale del sedile dell'auto e premere fino ad udire un clic. Si udirà un CLIC! Assicurarsi che entrambi gli indicatori dei bracci di bloccaggio del sistema ISOFIX diventino verdi, per indicare lo stato di sicurezza.

ATTENZIONE: Dopo avere installato il sistema ISOFIX, verificare che il sistema di ritenuta per bambini sia posizionato correttamente. Se il seggiolino per bambini non è stabile e oscilla, installarlo di nuovo.

5. A questo punto, per prima cosa, estrarre la cintura dell'avvolgitore. Far passare la cintura delle spalle dallo stesso lato della guida 2, la cintura addominale dallo stesso lato della guida 1, quindi tirare insieme la cintura delle spalle e quella addominale facendole passare attraverso l'altro lato della guida 1.
6. Per allacciare la cintura di sicurezza attorno al bambino, procedere nel modo seguente: la sezione addominale della cintura di sicurezza del veicolo deve passare attraverso entrambe le guide inferiori, mantenendo la fibbia all'esterno del sistema di ritenuta per bambini.
7. Sistemare la porzione delle spalle nella guida superiore della cintura sul poggiatesta in modo che la cintura avvolga correttamente il bambino: sulla clavicola, la parte interna (A) fino alle spalle (B).
8. Assicurarsi che la cintura di sicurezza non sia attorcigliata e che sia ben tesa, piatta, liscia e aderente al bambino in tutte le posizioni.
9. Allacciare la cintura di sicurezza del veicolo. Si udirà un CLIC! Tirare saldamente la cintura di sicurezza per assicurarsi che non sia arrotolata.

ATTENZIONE: La sezione della spalla della cintura deve passare dietro in diagonale. È possibile regolare la corsa della cintura con il deflettore regolabile presente su entrambi i lati della cintura.

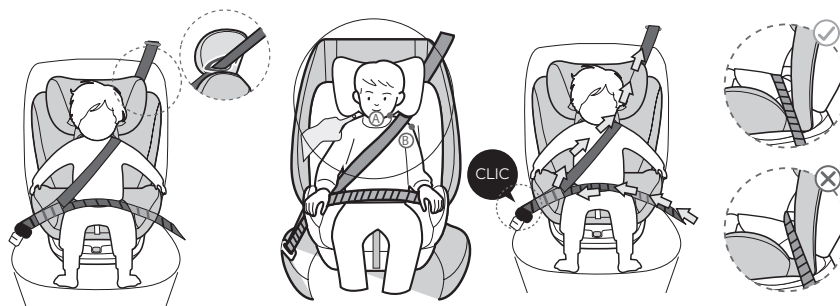

PROTEZIONE DEL BAMBINO

AVVERTENZA: Se il bambino non è posizionato e contenuto correttamente nel sistema di ritenuta, potrebbe essere espulso in caso di incidente, con il rischio di gravi lesioni o di morte.

1. (Per i dispositivi appartenenti al gruppo I): Aprire e allargare le cinghie a 5 punti.
 2. Posizionare il bambino nel sistema di ritenuta in posizione eretta.
 3. Il bambino deve essere seduto contro lo schienale e appoggiare perfettamente sulla base del sedile, senza spazi vuoti dietro di lui. Non permettere al bambino di ciondolare.
 4. (Per gruppi 0+, I): Fare passare gentilmente le braccia del bambino attraverso le anelle delle cinghie a 5 punti. Inserire le linguette della fibbia nella fibbia. Verificare l'altezza delle cinghie di ritenuta delle spalle. Le cinghie devono essere posizionate correttamente e non devono essere attorcigliate.
 5. (Per i dispositivi appartenenti ai gruppi II e III): Tirare la cintura del veicolo. Tirare la cintura del veicolo. Far passare la porzione addominale della cintura al di sotto dei braccioli fino al fermaglio della cintura sul veicolo. Inserire la cintura del veicolo con 3 punti di aggancio nel fermaglio finché non scatta con un clic.
- Il seggiolino contiene il bambino in una posizione per cui la cintura del sedile poggia sulle ossa più robuste dell'anca e del bacino e non sull'addome, in modo da proteggere il bambino da ogni lesione.
 - La porzione della cintura all'altezza delle spalle deve essere posizionata sopra il torace e la clavicola e passare tra il collo e le spalle del bambino senza toccare il collo.

CURA, PULIZIA, MANUTENZIONE E CONSERVAZIONE

- **AVVERTENZA:** Apportare qualsiasi modifica o aggiunta al dispositivo senza l'approvazione dell'Autorità di omologazione è pericoloso, così come non seguire attentamente le istruzioni di installazione fornite dal produttore del sistema di ritenuta per bambini.
- **AVVERTENZA:** Non provare a smontare il sistema di ritenuta per bambini diversamente da quanto descritto nelle presenti istruzioni.
- **AVVERTENZA:** I seggiolini per auto hanno una scadenza. Le parti in plastica e in metallo si usurano nel tempo. Contattare il produttore in caso di dubbi sullo stato del seggiolino.
- Se il seggiolino non è dotato di un rivestimento in tessuto, deve essere tenuto al riparo dalla luce del sole, poiché in caso contrario potrebbe diventare troppo caldo per la pelle del bambino. Per questo, si raccomanda di non utilizzare il sistema di ritenuta per bambini senza il suo rivestimento. Il seggiolino non deve essere utilizzato con altri rivestimenti diversi da quello raccomandato dal produttore. Questo rivestimento contribuisce, infatti, a garantire le prestazioni del sistema di ritenuta.
- In caso di parti lacerate, rotte o mancate, sospendere immediatamente l'uso del prodotto.
- **NON** provare a rimuovere la gommapiuma nell'imbottitura del seggiolino.
- Tenere sempre il sistema di ritenuta per bambini perfettamente pulito.
- Non usare detergenti abrasivi né oggetti duri per la pulizia, perché potrebbero danneggiare l'apparecchio.
- Pulire la fibbia risciacquandola con acqua calda. **NON** utilizzare saponi, solventi o lubrificanti. L'uso di prodotti diversi dall'acqua può causare il malfunzionamento della fibbia. Lasciare asciugare all'aria.
- I rivestimenti in tessuto removibili e le rifiniture possono essere puliti usando acqua calda con un sapone per uso domestico o un detergente delicato.

	Lavare ad una temperatura massima di 30 °C.		Non asciugare in asciugatrice.		Non candeggiare.		Non stirare.		Non lavare a secco.
--	---	--	--------------------------------	--	------------------	--	--------------	--	---------------------

- Rimuovere il sistema di ritenuta per bambini dal sedile del veicolo se non viene utilizzato per un lungo periodo di tempo. Conservare il prodotto in un luogo fresco e asciutto, al riparo dall'umidità e dalla luce diretta del sole e fuori dalla portata dei bambini.
- Non posizionare oggetti sul seggiolino.
- È normale che il tessuto cambi colore per effetto della luce del sole e che si usuri dopo un lungo periodo di utilizzo, anche se usato in normali condizioni.

DATI TECNICI

Dimensioni complessive (millimetri)	Lunghezza	450	
	Larghezza	440	
	Altezza	620-820	
Peso netto	9,05 kg		

APRESENTAÇÃO

Agradecemos-lhe por ter escolhido o nosso produto. É concebido para si de acordo com os mais elevados padrões de qualidade. Por favor leia atentamente o manual de operação antes de utilizar e operar a unidade. Preste atenção a todos os avisos. Se o dispositivo for transmitido a outra pessoa, este manual deve ser entregue ao utilizador juntamente com o mesmo. Por favor, mantenha este manual à mão para referência futura.

OBSERVAÇÃO

CONECTOR DE SEGURANÇA INFANTIL SEM SISTEMA ISOFIX (GRUPOS: 0+, I, II, III)

SE UTILIZAR COMO - UNIVERSAL - GRUPOS: 0+, I, II, III

- Este é um sistema de retenção para crianças de categoria "Universal". Foi aprovado pelo Regulamento nº 44, série de alterações 04, para uso geral em veículos e servirá na maioria, mas não em todos, os bancos de automóveis.
- É garantido um encaixe correto se o fabricante do veículo declarar, no manual do veículo, que este é compatível com um sistema de retenção para crianças "Universal" para este grupo de idades.
- O sistema de retenção para crianças foi classificado como "Universal" sob condições mais exigentes do que aquelas aplicadas a modelos anteriores que não apresentam este aviso.
- Em caso de dúvida, consultar o fabricante do sistema de retenção para crianças ou o revendedor.
- Apenas adequado se os veículos homologados estiverem equipados cintos de segurança subabdominais/ de 3 pontos/estáticos/com retrator, homologados de acordo com o Regulamento UN/ECE n.º 16 ou outras normas equivalentes.

CONECTOR DE SEGURANÇA INFANTIL COM SISTEMA ISOFIX (GRUPOS: 0+, I, II, III)

SE UTILIZAR COMO - SEMI-UNIVERSAL - GRUPOS: 0+, I, II, III

Este sistema de retenção para crianças é classificado para utilização "Semi-universal" e é adequado para fixação nas posições dos bancos dos seguintes automóveis:

CARRO	DIANTEIRO	TRASEIRO
Consultar a lista de veículos.	Exterior	Centro
	Sim	Sim / Não

As posições dos bancos em outros automóveis podem igualmente ser adequadas para receber este sistema de retenção para crianças. Consulte os documentos informativos ou o website do revendedor para obter a lista de modelos de automóveis adequados. Em caso de dúvida, consulte em qualquer altura o fabricante do sistema de retenção para crianças ou o revendedor. Indicado apenas se os veículos aprovados estiverem equipados com cintos de segurança de colo/de 3 pontos/estáticos/com retrator e fixação com sistema ISOFIX, aprovado pelo Regulamento N.º 16 da UN/ECE ou outras normas equivalentes.

AVISO RELATIVO A SISTEMA DE RETENÇÃO PARA CRIANÇAS SEMI-UNIVERSAL ISOFIX (GRUPO 0+)

1. Este é um SISTEMA DE RETENÇÃO DE CRIANÇAS ISOFIX. Foi aprovado pelo Regulamento nº 44, série de alterações 04, para uso geral em veículos equipados com sistemas de ancoragem ISOFIX.
2. Será adaptado a veículos com posições aprovadas como posições ISOFIX (conforme detalhado no manual do veículo), dependendo da categoria da cadeira de criança e da fixação.
3. O grupo de peso e a classe de tamanho ISOFIX para o qual este dispositivo se destina é:
 - GRUPO 0+ (0-13 kg), classe E ISOFIX na posição virada para a retaguarda.

UTILIZAÇÃO PREVISTA

- Os sistemas de retenção para crianças elevam a criança e ajudam a posicionar corretamente o cinto subabdominal e de ombro do veículo. Quando a criança é devidamente acondicionada num sistema de retenção para crianças, é reduzido o seu risco de lesões em todos os tipos de colisões, uma vez que o cinto subabdominal e de ombro proporcionam um excelente sistema de retenção tanto da parte superior, como da parte inferior do tronco.
- O sistema de retenção para crianças foi concebido para ser utilizado numa posição virada para a retaguarda e virada para a frente. Recomendamos a utilização apenas na posição virada para a retaguarda com crianças com um peso inferior a 9 kg.
- Categorias de peso dos sistemas de retenção para crianças:

GRUPO	IDADE	DESCRIÇÃO
0+	Menos de 1,5 anos	Para crianças com um peso inferior a 13 kg.
I	1-4 anos	Para crianças de peso entre 9 e 18 kg.
II	3-7 anos	Para crianças com um peso entre 15 a 25 kg.
III	7-12 anos	Para crianças de peso entre 22 e 36 kg.

- Este aparelho destina-se apenas a uso privado e não é adequado para o funcionamento profissional.
- Este sistema de retenção para crianças não deve ser utilizado em casas, aviões, barcos, numa motocicleta, ou em qualquer outra aplicação ou ambiente não especificado.
- O fabricante não pode ser responsabilizado por danos resultantes de utilização inadequada ou operação incorreta ou não conformidade com este manual.

AVISOS DE SEGURANÇA GERAIS

1. Leia todas as instruções antes da utilização deste sistema de retenção para crianças. Além disso, leia o manual do proprietário do veículo para obter informações sobre a instalação de sistemas de retenção para crianças. Se existir um conflito entre os dois, deve ser seguido o manual do proprietário do veículo no que diz respeito à instalação de dispositivos de retenção para crianças.
2. O não cumprimento das instruções de instalação pode resultar em que a criança bata contra o interior do veículo durante uma paragem súbita ou colisão. Poderá resultar em lesão grave ou morte.

3. **NUNCA** deixa a sua criança desacompanhada. A segurança da criança é sua responsabilidade.
4. **NÃO** permita que alguém que não tenha lido as instruções instale ou utilize este sistema de retenção para crianças. A instalação no veículo e fixação da criança no sistema de retenção para crianças deverá ser feita apenas por um adulto!
5. **NÃO** utilize este sistema de retenção para crianças se este estiver danificado, partido ou com peças em falta.
6. Substitua este sistema de retenção para crianças se este tiver estado envolvido num acidente, mesmo que tenha sido menor e não pareça haver danos no sistema de retenção para crianças. Um acidente pode causar danos invisíveis.
7. **NÃO** utilize um sistema de retenção para crianças em segunda mão ou um sistema de retenção para crianças cujo histórico desconheça.
8. **NUNCA** utilize este sistema de retenção para crianças sem o apoio de cabeça instalado.
9. As crianças **FIÇARAM PRESAS** em cintas de arnês soltas ou parcialmente encaixadas. Acondicione totalmente a criança.
10. **ATENÇÃO: NÃO** utilize quaisquer pontos de contacto de carga para além dos descritos nas instruções e marcados no sistema de retenção para crianças.
11. Os artigos rígidos e as peças de plástico do sistema de retenção para crianças devem estar localizados e instalados de modo a não serem responsáveis, durante a utilização diária do veículo, por ficarem presos por um banco móvel ou numa porta do veículo.
12. **NUNCA** utilize este sistema de retenção para crianças com qualquer outra base, exceto as que o fabricante permita.
13. **NUNCA** modifique qualquer peça do sistema de retenção para crianças.
14. Se encontrar incerteza ou defeito na estrutura, fechos, alças ou mecanismos de bloqueio do sistema de retenção para crianças ou fixações ISOFIX, descontinue a utilização até à remoção das peças danificadas e substituição por novas peças.
15. **NÃO** coloque almofadas adicionais, exceto as fornecidas pelo fabricante! A colocação de almofadas adicionais pode condicionar a segurança da sua criança.
16. Qualquer bagagem ou outros objetos suscetíveis de causar ferimentos em caso de colisão deve ser devidamente acondicionada.
17. **NÃO** permita que as crianças brinquem com o produto!
18. **NÃO** retire autocolantes e avisos - estes contêm informações importantes!
19. O sistema de retenção para crianças não deve ser utilizado sem a cobertura do banco.
20. A cobertura do banco não deverá ser substituída por outra que não a recomendada pelo fabricante, porque a cobertura constitui uma parte integrante do desempenho do sistema de retenção.
21. Mantenha **SEMPRE** este manual de instruções à mão para referência em caso de dúvida.
22. Se a cadeira não for fornecida com uma cobertura têxtil, recomendamos que esta seja mantida afastada da luz solar, caso contrário, poderá tornar-se demasiado quente para a pele da criança.

AVISOS DE LOCALIZAÇÃO

1. **IMPORTANTE - NÃO UTILIZE VIRADO PARA A FRENTE COM CRIANÇAS COM UM PESO INFERIOR A 9 KG.**
2. Leia e siga **SEMPRE** com exatidão as instruções que acompanham o seu veículo e o sistema de retenção para crianças.
3. **NÃO** utilize este sistema de retenção com os bancos do veículo virados para o lado.
4. De acordo com as estatísticas, as crianças estão mais seguras quando devidamente acondicionadas numa posição sentada para trás do que na posição sentada para a frente.
5. Utilize **APENAS** este sistema de retenção para crianças em bancos do veículo com encostos que se fixam.
6. **NÃO** permita que o sistema de retenção para crianças entre em contacto com o interior do veículo (lado da porta de um automóvel ou banco da frente) quando instalado numa base.
7. Para um sistema ISOFIX de retenção para crianças, leia primeiro o manual do fabricante do automóvel.

✓	Correto	
✗	Incorreto	
?	NÃO utilize um sistema de retenção para crianças num banco onde esteja instalado um airbag ativado.	
??	Utilize este local apenas se estiver equipado com ISOFIX e cinto de segurança de 3 pontos.	

8. Todas as crianças têm de utilizar uma cadeira virada para a retaguarda. Uma cadeira virada para a retaguarda oferece a maior proteção para a cabeça, pescoço e coluna da criança em caso de travagem brusca ou acidente. Desde que a criança ainda se encontre nos limites de peso e altura definidos pelo fabricante será mais seguro utilizar uma cadeira virada para a retaguarda até aos 2, 3 ou até 4 anos de idade.
9. Ajuste, ou remova, o apoio de cabeça do automóvel no assento onde irá instalar o sistema de retenção para crianças, para que a parte traseira do sistema de retenção para crianças fique encostado no encosto do assento do automóvel.
10. O encosto de cabeça no banco do veículo à frente da criança deve ser colocado na sua posição mais baixa.
11. Logo que a criança ultrapasse o tamanho da cadeira virada para a retaguarda - tendo, pelo menos, 2 anos de idade - poderá passar para uma cadeira virada para a frente com um arnês de 5 pontos. Continue a utilizar o arnês de 5 pontos até a criança atingir um peso de, pelo menos, 18 kg, e consiga sentar-se direita, sem sair da posição correta ou desapertar a fivela. Tal pode acontecer apenas ao 4, 5 ou até mesmo 6 anos de idade.

AVISOS DE USO DO CINTO DE SEGURANÇA

1. **ATENÇÃO:** É importante que a criança se sente corretamente no espaço do cinto de segurança do veículo. Quando o cinto de segurança do veículo estiver encaixado, o cinto subabdominal deve estar baixo nas ancas, apenas tocando nas coxas, e o cinto de ombro deverá atravessar o meio do ombro. Se a criança se inclinar ou mover o cinto atrás das costas ou o colocar por baixo do braço, não proporcionará a retenção pretendida.
2. Certifique-se de que não cabe mais do que um dedo entre o arnês e o seu bebé (1 cm).
3. **IMPORTANTE:** As cintas que seguram o arnês ao veículo devem ser apertadas, as cintas que seguram a criança devem ser ajustadas ao corpo da criança, e as cintas não devem estar torcidas.
4. **IMPORTANTE:** Assegure-se de que qualquer cinta subabdominal é utilizada de modo a que a pélvis seja firmemente envolvida.
5. Puxe **SEMPRE** o cinto de segurança para se certificar de que não está torcido. **NUNCA** torça o cinto de segurança!
6. Ajuste perfeitamente os cintos fornecidos com este sistema de retenção para crianças à volta da sua criança. Se as alças não estiverem perfeitamente ajustadas, a criança pode ser ejetada do assento em caso de acidente.
7. Se os cintos de segurança do veículo não forem encaminhados e apertados corretamente, o sistema de retenção para crianças poderá não proteger a criança num acidente.
8. **NÃO** permita que o botão de libertação do cinto de segurança toque no sistema de retenção para crianças. O contacto acidental pode provocar a libertação do cinto de segurança. Se necessário, afaste o botão de soltar o cinto de segurança do sistema de retenção para crianças ou mova o sistema de retenção para um local diferente.
9. Se o cinto de segurança do veículo não for ajustado confortavelmente em torno da criança, esta pode bater no interior do veículo durante uma paragem súbita ou um acidente. Poderá ocorrer lesão grave ou morte.
10. Uma alça perfeitamente ajustada não deve permitir qualquer folga. Deverá fazer uma linha relativamente reta, sem arqueamento. Não aperta a carne da criança nem empurra o corpo da criança para uma posição não natural.

11. Ao utilizar este sistema de retenção para crianças, **NUNCA** utilize apenas um cinto de segurança subabdominal. **DEVE** utilizar os cintos de segurança do veículo que têm uma combinação subabdominal/ombro.
12. O cinto de ombro **DEVERÁ** ser bem encaminhado.
13. O cinto de ombro **NÃO DEVERÁ** cruzar o pescoço da criança ou cair do ombro da criança. Se não conseguir ajustar o cinto de ombro para o colocar corretamente a meio caminho entre o ombro e o pescoço da criança **E** no ombro ou acima dele, tente outro local para o banco ou não utilize o sistema de retenção para crianças.
14. **PERIGO DE ESTRANGULAMENTO:** As crianças ficaram presas em cintos de arnês soltas ou parcialmente encaixadas.
15. **NUNCA** utilize vestuário ou cobertores que interfiram no fornecimento de um arnês devidamente apertado. Uma criança não segura ou mal acondicionada pode sair do sistema de retenção durante uma colisão. Coloque cobertores sobre a criança **DEPOIS** de o arnês ter sido devidamente apertado.
16. **Se utilizar enquanto categoria universal (grupo 0+, I, II, III):** Este sistema de retenção para crianças é adequado para modelos de cintos de segurança equipados com um retrator de 3 pontos conforme aos requisitos do Regulamento 16 da ECE, não sendo adequado para modelos equipados apenas com cintos de segurança de 2 pontos.

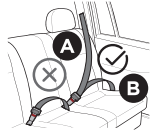
A	Cinto de segurança do veículo - cinto de ombro	
B	Cinto de segurança do veículo - cinto subabdominal	

Se utilizar enquanto categoria semi-universal (grupo 0+, I, II, III): Este sistema de retenção para crianças é adequado para modelos de cintos de segurança equipados com o retrator de 3 pontos conforme aos requisitos do Regulamento 16 da ECE, não sendo adequado para modelos equipados apenas com cintos de segurança de 2 pontos.

ATENÇÃO: Se utilizar enquanto categoria semi-universal (grupo 0+, I, II, III): Este sistema de retenção para crianças apenas pode ser utilizado com sistemas ISOFIX. Não instale se o seu automóvel não estiver equipado com um sistema de fixação ISOFIX!

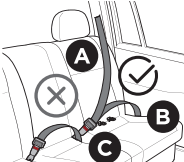
A	Cinto de segurança do veículo - cinto de ombro	
B	Cinto de segurança do veículo - cinto subabdominal	
C	Fixações ISOFIX	

17. **NÃO** utilize este sistema de retenção para crianças se este tiver as alças do arnês desgastadas ou cortadas, ou de alguma forma danificadas.
18. **NÃO** utilize cintos de segurança de veículos danificados ou desgastados.
19. **NÃO** utilize este sistema de retenção para crianças num veículo com cintos de segurança montados na porta.
20. **NÃO** utilize este sistema de retenção para crianças num veículo com cintos de segurança que se deslocam automaticamente ao longo da estrutura do veículo quando a porta é aberta. Esses cintos de segurança não irão segurar corretamente um sistema de retenção para crianças.

ADVERTÊNCIAS DE AIRBAG

1. **ATENÇÃO: NÃO** coloque um sistema de retenção para crianças no banco da frente de um veículo com airbag de passageiro, a não ser que o airbag esteja desligado. Poderá ocorrer **MORTE** ou **LESÃO GRAVE**. O banco de trás é o mais seguro. Se o seu veículo tiver um airbag, consulte o manual do proprietário do seu veículo para a instalação do sistema de retenção para crianças.
2. Se o banco traseiro do seu veículo estiver equipado com airbags laterais, consulte o manual do proprietário do seu veículo para a instalação de sistemas de retenção para crianças.
3. **NÃO** coloque quaisquer objetos entre o sistema de retenção para crianças e o airbag lateral, uma vez que um airbag em expansão pode fazer com que os objetos atinjam a criança.

ADVERTÊNCIAS ADICIONAIS

1. Em tempo quente ou ensolarado, verifique **SEMPRE** zonas quentes no banco antes de colocar uma criança no sistema de retenção para crianças. A criança pode queimar-se. Cubra o sistema de retenção para crianças com um cobertor de cor clara quando sair do veículo.
2. Este sistema de retenção para crianças deve ser fixado com segurança ao veículo, mesmo quando desocupado, utilizando os cintos de segurança do veículo.
3. Um sistema de retenção para crianças sem segurança pode ferir alguém se ocorrer um acidente.
4. **NÃO** prenda quaisquer artigos adicionais, como almofadas, brinquedos, etc., a este sistema de retenção para crianças.
5. Antes de cada utilização, confirme sempre que o sistema de retenção para crianças está firmemente instalado e que o arnês está devidamente ajustado à volta da criança. **LEMBRE-SE:** A adição ou remoção de vestuário (como uma camisola ou casaco) mudará o ajuste do arnês.
6. Confirme sempre, antes de cada utilização, que o sistema de retenção para crianças está firmemente fixado.
7. Se o banco do veículo tiver um ângulo ajustável do encosto do banco, certifique-se de que o encosto do banco está firmemente bloqueado e aberto na sua posição mais vertical. Um ângulo incorreto do encosto do banco ou um encosto do banco sem segurança prejudicará a instalação do sistema de retenção e a sua capacidade de proteger a criança.
8. **NÃO** utilize este sistema de retenção para crianças se as orelhas da criança estiverem acima da parte traseira do apoio de cabeça do sistema de retenção.
9. **NUNCA** tente atender às necessidades de uma criança que chora enquanto conduz. Nunca retire uma criança do sistema de retenção para crianças para a confortar enquanto o veículo está em movimento.
10. **NÃO** permita que uma criança tenha objetos como chupa-chupas ou gelados num pau. Estes objetos podem ferir a criança se o veículo guinar ou bater contra um passeio.
11. Colocar objetos afiados ou pesados no porta-bagagens. Qualquer coisa solta pode ser mortal numa colisão.
12. Em tempo frio, é possível que uma criança possa precisar de um cobertor extra para se aquecer. Coloque a criança no sistema de retenção para crianças e cubra tanto a criança com cinto como o sistema de retenção para crianças com um cobertor.
13. Mantenha o sistema de retenção para crianças virado para trás até o peso da criança ser superior a 9 kg.

UTILIZAÇÃO POR CRIANÇAS PREMATURAS

Antes de utilizar este sistema de retenção para crianças pré-termo ou de baixo peso, certifique-se de que cumpre os Requisitos infantis e que segue as orientações apresentadas nesta secção.

1. Todas as crianças devem andar viradas para a retaguarda no veículo o máximo de tempo possível.
2. Os bebés pré-termo e de baixo peso estão em risco adicional de dificuldades respiratórias e problemas cardíacos quando colocados num sistema de retenção para crianças.
3. É necessário que todos os bebés nascidos antes das 37 semanas e todos os recém-nascidos que pesem menos de 2,26 kg à nascença antes da sua primeira viagem de automóvel verifiquem a existência de dificuldades respiratórias ou problemas de ritmo cardíaco quando viajam num dispositivo de retenção para crianças virado para a retaguarda.

- Recomenda-se que o pessoal hospitalar adequado observe o seu bebé no sistema de retenção para crianças durante um período de 90 a 120 minutos ou a duração da viagem, o que for mais longo. Este período de observação deve ser realizado com o bebé devidamente posicionado, conforme descrito nas presentes instruções, e com o sistema de retenção para crianças colocado num ângulo aprovado para utilização no veículo. O pessoal do hospital irá verificar se existem dificuldades respiratórias ou problemas de ritmo cardíaco.
- Consulte o pediatra da criança para saber se há alguma consideração especial para a viagem. O número de viagens e a duração do tempo em que o bebé está sentado no sistema de retenção para crianças deve ser minimizado. Um cuidador deve andar no banco de trás para vigiar o bebé durante a viagem.

LISTA DE PEÇAS

- Guia do cinto 2
- Cobertura de banco
- Almofada de ombros
- Alça para tiracolo
- Língua do cinto
- Botão de libertação das alças
- Encaixe do cinto
- Almofada de virilha
- Almofada de dormir
- Botão de premir
- Alça ajustável
- Ajustador de rotação 360°
- Apoio de cabeça
- Guia do cinto 1
- Punho de reclinagem
- Base
- Botão de ajuste do apoio de cabeça
- Guia azul
- Conector
- Clipe do tirante superior
- Ligação metálica
- Botão de ajuste do tirante superior
- Braços de bloqueio ISOFIX
- Ponto de fixação ISOFIX
- Botão de libertação ISOFIX

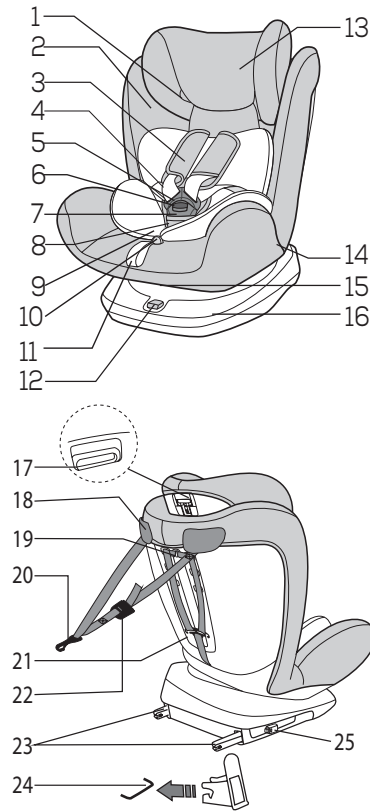

UTILIZAÇÃO

UTILIZAÇÃO DO ARNÊS DE 5-PONTOS

- Segure em ambas as línguas do cinto. O lado direito deve estar ligeiramente mais alto.
- Junte as duas línguas do cinto. Preste atenção à parte de trás e da frente das línguas do cinto.
- Deslize no sentido do encaixe para apertar o arnês. Deve-se ouvir um CLIQUE audível.
- Aperte as alças do arnês. Verificar se o encaixe está fixo.

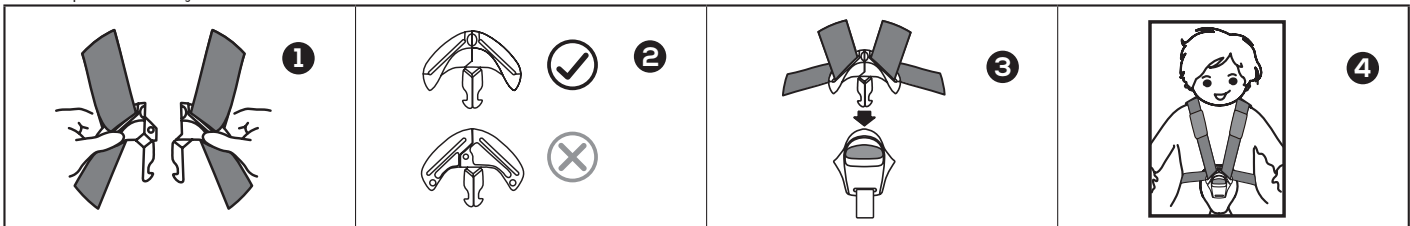

- Para apertar o arnês, primeiro, puxe as alças dos ombros para cima e as alças subabdominais irão apertar. Em seguida, puxe a alça de ajuste. Puxe qualquer excesso da alça do arnês através do encaixe em direção aos ombros da criança e puxe a alça de ajuste. Isto pode precisar de ser repetido várias vezes para um ajuste adequado.
- Verifique se o arnês está perfeitamente ajustado à volta da cintura e dos ombros da criança. Depois de apertar as alças, ajuste as almofadas de ombro para a posição apropriada no peito. Verifique se o arnês não está dobrado ou torto.

NOTAS:

- Aperte as alças o mais apertadas possível sem causar qualquer desconforto à criança.
- Um arnês perfeitamente ajustado não ficará preso, e não permitirá qualquer folga.
- Assegure-se de que o arnês está perfeitamente ajustado à volta da criança e que fica plano.
- Assegure-se de que nada interfere com o arnês.
- As alças subabdominais devem estar o mais baixo possível, perto da virilha do seu bebé, e não da barriga.

ATENÇÃO: As alças soltas são perigosas. Podem ocorrer ferimentos graves ou morte a uma criança que não esteja devidamente segura. Assegure-se de que as alças estão adequadamente ajustadas.

- Para soltar o arnês, prima o botão de soltar o arnês enquanto puxa para a frente nas alças dos ombros.
- Prima o botão de soltar as alças para soltar as línguas do cinto. Separe o clipe do peito e afaste as alças do arnês.

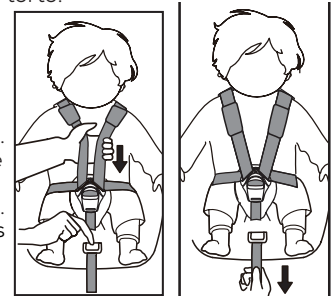

AJUSTE DO APOIO DE CABEÇA

1. Com o arnês solto, prima o botão de ajuste do apoio de cabeça, e mova o apoio de cabeça para cima ou para baixo até à posição desejada.
2. Liberte o botão de ajuste e deslize o apoio de cabeça ligeiramente para cima ou para baixo para o fixar na posição adequada.

NOTA: O apoio de cabeça tem 7 posições de altura. A altura pode ser alterada para conforto da criança.

- As posições 1-6 são para os grupos: 0+ (nascimento até aos 13 kg), I (9 aos 18 kg).
- A posição 7 é para os grupos: II, III (15 a 36 kg).

NOTA: Um apoio de cabeça corretamente ajustado garante uma proteção ótima da criança no sistema de retenção para crianças. Ajuste o apoio de cabeça de modo a que as alças dos ombros fiquem ao mesmo nível que os ombros da sua criança.

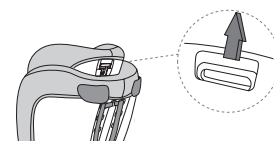

As alças dos ombros estão demasiado baixas.	As alças dos ombros estão demasiado altas.	As alças dos ombros estão adequadamente ajustadas.

IMPORTANTE: A margem inferior do apoio de cabeça deve estar à distância de um dedo em relação ao ombro da criança.

ATENÇÃO: As alças dos ombros não devem passar atrás das costas da criança, à altura das orelhas, ou acima das orelhas.



AJUSTE DA ALTURA DO ARNÊS

NOTA: Um arnês corretamente ajustado garantirá que a secção do cinto de segurança à altura do ombro fica devidamente posicionada, conferindo à criança uma segurança ótima. Certifique-se de que não cabe mais do que um dedo entre o arnês e o seu bebé (1 cm).

Para ajustar a altura do arnês à criança, siga os passos abaixo:

1. Solte os suspensórios para aceder ao elo metálico e ao conector na parte traseira do banco.
2. Remova as presilhas do conector e, em seguida, remova os suspensórios do elo metálico. Siga os passos 1, 2, 3, 4, 5 apresentados na ilustração.
3. Na parte dianteira do sistema de retenção para crianças, puxe os suspensórios pelas respectivas ranhuras novamente. Certifique-se de que ambos os suspensórios passam pelas ranhuras à mesma altura.
4. Ligue novamente os suspensórios ao conector e ao conector metálico.

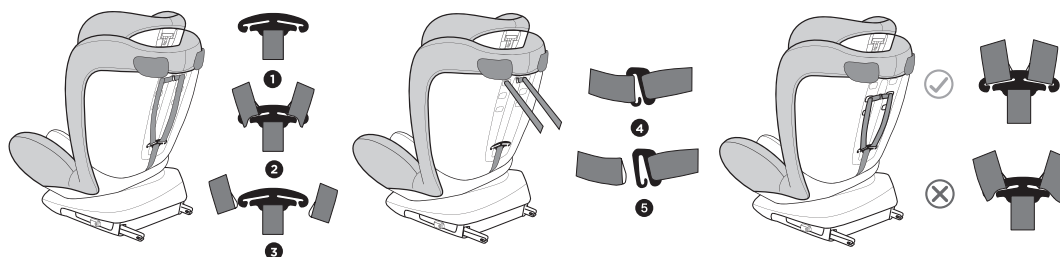

AJUSTE DO ÂNGULO

Este sistema de retenção para crianças tem 4 posições de reclinção. A reclinção pode ser alterada para conforto da criança ou para melhorar a instalação do sistema de retenção para crianças.

- **Grupo 0+:** a posição 4 (azul) é para uma utilização virada para a retaguarda, com crianças entre 0 e 13 kg.
- **Grupo I:** as posições 1-3 (vermelho) são para uma utilização virada para a frente, com crianças entre 9-18 kg.
- **Grupo II, III:** a posição 2 (vermelho) é para uma utilização virada para a frente, com crianças entre 15-36 kg.

1. Para ajustar o ângulo, puxe a alavanca para reclinhar.
2. Quando o banco estiver na posição 3, rode o banco para trás, e depois o banco pode ser ajustado para a posição 4.

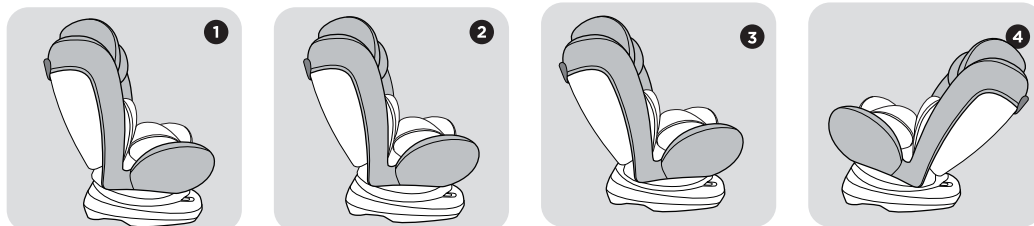
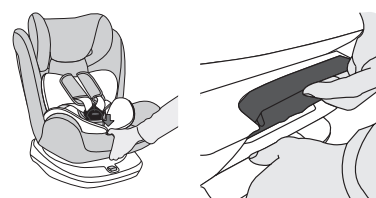

AJUSTE DA ROTAÇÃO DO BANCO

Prima o ajustador de rotação para fora com o polegar, depois rode o sistema de retenção para crianças 360 graus.

Coloque sempre o ajustador de rotação novamente na posição para garantir que o assento fica bem fixado.

- Posição virada para a retaguarda, concebida para os grupos: 0+, I (0-18 kg)
- Posição virada para a frente, concebida para os grupos: I, II, III (9-36 kg)

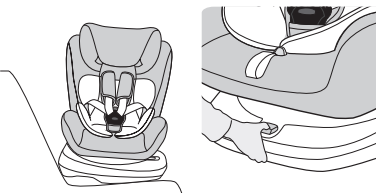

REMOVER A ALMOFADA TRIANGULAR E A ALMOFADA DE DESCANSO

ATENÇÃO: Quando a criança tiver um peso superior a 8 kg, remova a almofada triangular e a almofada de descanso.

REMOÇÃO E ARMAZENAMENTO DE ACESSÓRIOS DO ARNÊS DE 5 PONTOS

1. Consulte a secção **AJUSTE DA ALTURA DO ARNÊS** para remover o arnês de 5 pontos.
2. Na parte dianteira do sistema de retenção para crianças, retire os suspensórios pelas respetivas ranhuras. Puxe ambas as almofadas dos ombros e os suspensórios para a frente através das ranhuras (no lado dianteiro do sistema de retenção para crianças).
3. Remova as almofadas dos ombros dos suspensórios e coloque-as no saco de armazenamento.
4. Estenda os suspensórios separadamente em ambos os lados e coloque-os nas ranhuras da cobertura de tecido. Segure a placa metálica por baixo, vire-a para a posição vertical. Empurre para cima, e deslize a placa metálica pela ranhura.
5. Remova a fivela do arnês com a almofada entre pernas e guarde-a no saco de armazenamento.

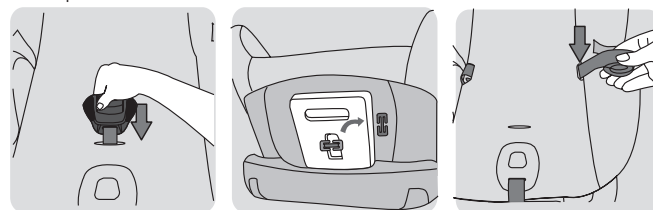
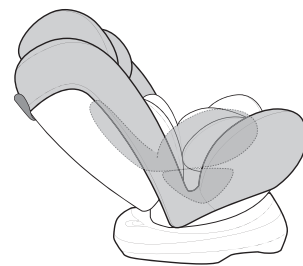
**REMOÇÃO DA COBERTURA DO BANCO**

1. Coloque o apoio de cabeça na posição mais elevada.
2. Remova o arnês de 5 pontos.
3. Remova a cobertura do suporte de costas e da base.
4. Primeiro, remova a cobertura da base do apoio de cabeça, depois remova a capa do apoio de cabeça.

Coloque novamente a cobertura, seguindo os passos acima no sentido inverso.

ATENÇÃO: NUNCA utilize um sistema de retenção para crianças sem um encaixe devidamente instalado.

ATENÇÃO: Verifique se as alças do arnês não estão torcidas e se estão corretamente inseridas nas ranhuras das alças da cobertura.

INSTALAÇÃO COM OS CINTOS DE SEGURANÇA DO VEÍCULO OU ISOFIX

ATENÇÃO: Se a criança não estiver corretamente fixada, poderá ser ejetada numa paragem súbita ou acidente, resultando em ferimentos graves ou morte.

ATENÇÃO: Em caso de dúvida acerca da instalação, consulte o fabricante do sistema de retenção para crianças ou o revendedor.

INSTALAÇÃO VIRADA PARA A RETAGUARDA

Recomenda-se que as crianças utilizem um sistema de retenção para crianças virado para a retaguarda até terem pelo menos 2 anos de idade. A cabeça, o pescoço e a coluna vertebral de uma criança não são tão bem suportados numa posição virada para a frente.

GRUPO 0+ (0-13 KG) COM CINTO DE SEGURANÇA DO VEÍCULO

NOTA: Quando a criança tiver um peso superior a 8 kg, remova a almofada triangular e a almofada de descanso.

1. Coloque um sistema de retenção para crianças virado para a retaguarda num banco de veículo compatível.
2. Selecione uma posição reclinada 4 (azul) virada para a retaguarda.
3. Puxe o cinto de segurança do veículo e passe a secção do cinto subabdominal através do guia do cinto 1 e sob a almofada de descanso.
4. Passe a secção do cinto de segurança à altura do ombro através do guia na parte traseira do banco.
5. Aperte o cinto de segurança do veículo. Ouvirá um CLIQUE audível! Aperte o cinto de segurança para garantir que não está torcido.

NOTA: Para crianças deste tamanho, a cadeira de criança só deve ser instalada na posição virada para a retaguarda e no ângulo de inclinação máximo (posição deitada). Para garantir que a cadeira foi instalada corretamente, abane-a antes de ser utilizada.

NÃO torça o cinto! Certifique-se de que as linguetas da fivela estão devidamente bloqueadas na fivela do cinto de segurança do veículo - deverá ouvir um "CLIQUE" bem audível!

NOTA: Faça um teste, puxando o sistema de retenção para crianças e o cinto de segurança junto ao ombro, para garantir que está bloqueado.

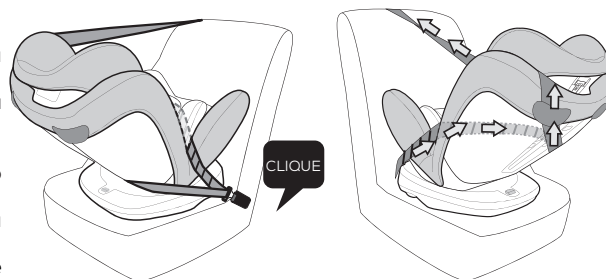
**GRUPO 0+ (0-13 KG) COM CONECTOR ISOFIX**

NOTA: Quando a criança tiver um peso superior a 8 kg, remova a almofada triangular e a almofada de descanso. Consulte a secção **REMOVER A ALMOFADA TRIANGULAR E A ALMOFADA DE DESCANSO**.

1. Coloque um sistema de retenção para crianças virado para a retaguarda num banco de veículo compatível.
2. Selecione uma posição reclinada 4 (azul) virada para a retaguarda.
3. Prima o botão ISOFIX para retirar os dois braços de bloqueio ISOFIX do fundo da base. Ouvirá um CLIQUE audível! Certifique-se de que o indicador fica numa cor vermelha, o que significa que os anexos ISOFIX estão desbloqueados.

NOTA: Os pontos de fixação ISOFIX estão localizados entre a superfície e o encosto do banco do veículo.

4. Alinhe as fixações ISOFIX às fixações metálicas na parte inferior do encosto do banco do automóvel e empurre-as até que cliquem. Ouvirá um CLIQUE audível! Assegure-se de que ambos os lados dos braços de bloqueio ISOFIX ficam na cor verde de segurança.

ATENÇÃO: Após a instalação do ISOFIX, verifique se o sistema de retenção para crianças está firmemente instalado. Se o sistema de retenção para crianças não estiver estável e abanar, instale novamente.

5. Para utilizar o tirante superior, remova-o desapertando a alça e soltando-a da âncora de armazenamento.

NOTA: Alguns veículos têm um terceiro ponto de fixação ISOFIX para um tirante superior, atrás do banco traseiro para impedir que o sistema de retenção para crianças incline para a frente num acidente. Verifique se o seu carro está equipado com ele.

6. Para prolongar o tirante superior, prima o botão de ajuste do tirante superior e puxe para alongar a alça.
7. Pendure o trinco atrás do banco traseiro no ponto de fixação. Há 3 opções possíveis para fixar o trinco. Consulte a ilustração abaixo.

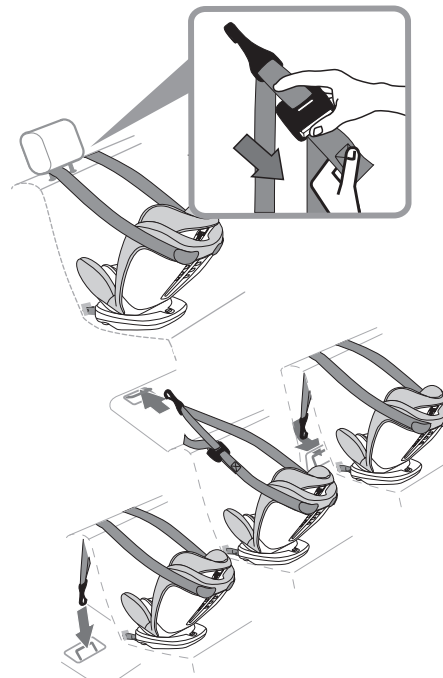

8. Assegure-se de que o tirante superior está apertado.

NOTA: Para a segurança da sua criança, o tirante superior deverá estar apertado durante a condução.

NOTA: Para crianças deste tamanho, a cadeira de criança só deve ser instalada na posição virada para a retaguarda e no ângulo de inclinação máximo (posição deitada). Para garantir que a cadeira foi instalada corretamente, abane-a antes de ser utilizada.

NOTA: Faça um teste, puxando o sistema de retenção para crianças para garantir que está bloqueado.

INSTALAÇÃO VIRADA PARA A FRENTE

Crianças entre 9 a 36 kg (grupos 0+, I, II, III) podem viajar viradas para a frente.

GRUPO I (9-18 KG) COM ARNÊS DE 5 PONTOS E CINTO DE SEGURANÇA DO VEÍCULO

1. Coloque o sistema de retenção para crianças virado para a frente (no sentido da marcha) num local adequado, plano no fundo do banco do veículo e tocando no encosto do banco do veículo.
2. Selecione uma posição virada para a frente de 1 a 3 (vermelho).
3. Puxe a secção do cinto de segurança à altura do ombro entre o apoio de cabeça e o encosto. Coloque a secção do cinto de segurança entre pernas no guia do cinto 1.
4. Puxe o cinto de segurança para fora da parte traseira e para a secção do cinto entre pernas lateral, respetivamente, a partir do guia de cinto 1 da base. Um lado do cinto à altura do ombro através do encosto e o guia do cinto 1 do outro lado, ao longo do interior superior.
5. Aperte o cinto de segurança do veículo. Ouvirá um CLIQUE audível! Aperte o cinto de segurança para garantir que não está torcido.

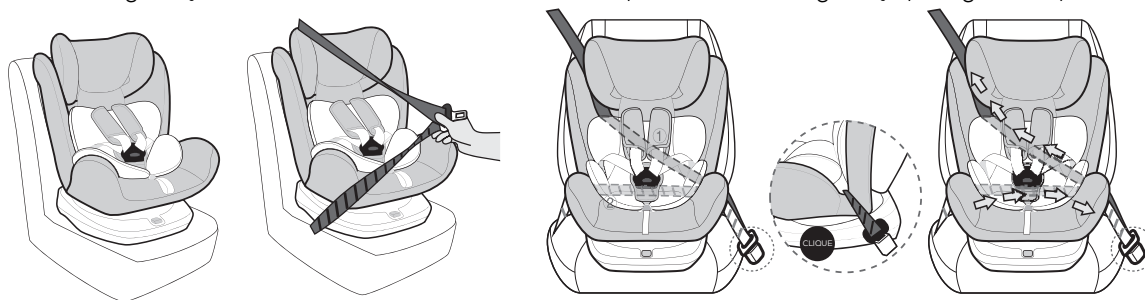

6. Ao pressionar o seu joelho na cadeira da criança, aperte o cinto de segurança do automóvel da seguinte forma: puxe a parte inferior da secção do cinto de segurança de ombro perto do encaixe do cinto para apertar a secção do cinto subabdominal.

NOTA: Faça um teste, puxando o sistema de retenção para crianças e o cinto de segurança junto ao ombro, para garantir que está bloqueado.

GRUPO I (9-18 KG) COM ARNÊS DE 5 PONTOS E SISTEMA ISOFIX

1. Coloque o sistema de retenção para crianças virado para a frente (no sentido da marcha) num local adequado, plano no fundo do banco do veículo e tocando no encosto do banco do veículo.
2. Selecione uma posição virada para a frente de 1 a 3 (vermelho).
3. Prima o botão ISOFIX para retirar os dois braços de bloqueio ISOFIX do fundo da base. Ouvirá um CLIQUE audível! Certifique-se de que o indicador fica numa cor vermelha, o que significa que os anexos ISOFIX estão desbloqueados.

NOTA: Os pontos de fixação ISOFIX estão localizados entre a superfície e o encosto do banco do veículo.

4. Alinhe as fixações ISOFIX às fixações metálicas na parte inferior do encosto do banco do automóvel e empurre-as até que cliquem. Ouvirá um CLIQUE audível! Assegure-se de que ambos os lados dos braços de bloqueio ISOFIX ficam na cor verde de segurança.

ATENÇÃO: Após a instalação do ISOFIX, verifique se o sistema de retenção para crianças está firmemente instalado. Se o sistema de retenção para crianças não estiver estável e abanar, instale novamente.

5. Primeiro, remova o cinto do ALR do cinto. Passe o cinto à altura do ombro através do apoio de cabeça e do encosto. Coloque a secção do cinto de segurança entre pernas no guia do cinto 1.
6. Puxe o cinto de segurança para fora da parte traseira e para a secção do cinto entre pernas lateral, respetivamente, a partir do guia de cinto 1 da base. Em seguida, um lado do cinto à altura do ombro através do encosto e o guia do cinto 1 do outro lado, ao longo do interior superior.

NOTA: Coloque a secção do cinto de segurança à altura do ombro e entre pernas por trás das almofadas de descanso, entre o encosto e as almofadas de descanso.

7. Aperte o cinto de segurança do veículo. Ouvirá um CLIQUE audível! Aperte o cinto de segurança para garantir que não está torcido.
8. Ao pressionar o seu joelho na cadeira da criança, aperte o cinto de segurança do automóvel da seguinte forma: puxe a parte inferior da secção do cinto de segurança de ombro perto do encaixe do cinto para apertar a secção do cinto subabdominal.

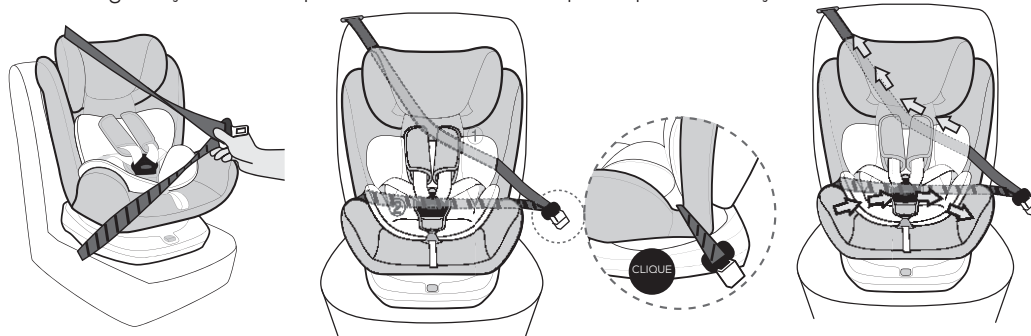

GRUPO II, III (15-36 KG) COM CINTO DE SEGURANÇA DO VEÍCULO

NOTA: Quando utilizar o sistema de retenção para crianças nos grupos II ou III, remova o arnês de 5 pontos, a almofada triangular e a almofada de descanso.

1. Coloque o sistema de retenção para crianças virado para a frente (no sentido da marcha) num local adequado, plano no fundo do banco do veículo e tocando no encosto do banco do veículo.
2. Selecione uma posição virada para a frente 2 (vermelho).

3. Primeiro, remova o cinto do ALR do cinto. Passe o cinto à altura do ombro através do guia 2 do mesmo lado, o cinto entre pernas através do guia 1 do mesmo lado e, em seguida, puxe o cinto à altura do ombro e o cinto entre pernas em conjunto através do guia 1 do outro lado.
 4. Para apertar o cinto de segurança através da criança: a parte subabdominal do cinto de segurança do veículo deve repousar dentro de ambas as guias inferiores com o encaixe localizado no exterior do sistema de retenção para crianças.
 5. Coloque a parte correspondente ao ombro na guia de cinto superior (no apoio de cabeça), de forma a que o cinto fique devidamente colocado na criança: na clavícula, na parte interior (A) do ombro (B).
 6. Assegure-se de que o cinto de segurança não está torcido e remova a folga do cinto de segurança de modo a que este fique plano, liso e confortável em todos os locais.
 7. Aperte o cinto de segurança do veículo. Ouvirá um CLIQUE audível! Aperte o cinto de segurança para garantir que não está torcido.
- ATENÇÃO:** A secção do cinto de segurança do ombro deve correr diagonalmente para trás. Poderá ajustar o curso do cinto com o defletor de cinto ajustável do seu veículo de ambos os lados.



ATENÇÃO: Se as partes do cinto de segurança e da fivela do cinto de segurança não estiverem todas corretamente posicionadas, o sistema de retenção não está corretamente instalado como um banco elevatório.

GRUPO II, III (15-36 KG) COM SISTEMA ISOFIX

NOTA: Quando utilizar o sistema de retenção para crianças nos grupos II ou III, remova o arnês de 5 pontos, a almofada triangular e a almofada de descanso.

1. Coloque o sistema de retenção para crianças virado para a frente (no sentido da marcha) num local adequado, plano no fundo do banco do veículo e tocando no encosto do banco do veículo.
2. Selecione uma posição virada para a frente 2 (vermelho).
3. Prima o botão ISOFIX para retirar os dois braços de bloqueio ISOFIX do fundo da base. Ouvirá um CLIQUE audível! Certifique-se de que o indicador fica numa cor vermelha, o que significa que os anexos ISOFIX estão desbloqueados.

NOTA: Os pontos de fixação ISOFIX estão localizados entre a superfície e o encosto do banco do veículo.

4. Alinhe as fixações ISOFIX às fixações metálicas na parte inferior do encosto do banco do automóvel e empurre-as até que cliquem. Ouvirá um CLIQUE audível! Assegure-se de que ambos os lados dos braços de bloqueio ISOFIX ficam na cor verde de segurança.

ATENÇÃO: Após a instalação do ISOFIX, verifique se o sistema de retenção para crianças está firmemente instalado. Se o sistema de retenção para crianças não estiver estável e abanar, instale novamente.

5. Primeiro, remova o cinto do ALR do cinto. Passe o cinto à altura do ombro através do guia 2 do mesmo lado, o cinto entre pernas através do guia 1 do mesmo lado e, em seguida, puxe o cinto à altura do ombro e o cinto entre pernas em conjunto através do guia 1 do outro lado.
6. Para apertar o cinto de segurança através da criança: a parte subabdominal do cinto de segurança do veículo deve repousar dentro de ambas as guias inferiores com o encaixe localizado no exterior do sistema de retenção para crianças.
7. Coloque a parte correspondente ao ombro na guia de cinto superior (no apoio de cabeça), de forma a que o cinto fique devidamente colocado na criança: na clavícula, na parte interior (A) do ombro (B).
8. Assegure-se de que o cinto de segurança não está torcido e remova a folga do cinto de segurança de modo a que este fique plano, liso e confortável em todos os locais.
9. Aperte o cinto de segurança do veículo. Ouvirá um CLIQUE audível! Aperte o cinto de segurança para garantir que não está torcido.

ATENÇÃO: A secção do cinto de segurança do ombro deve correr diagonalmente para trás. Poderá ajustar o curso do cinto com o defletor de cinto ajustável do seu veículo de ambos os lados.

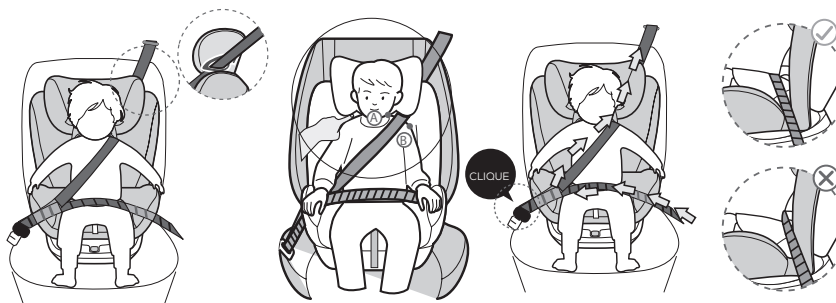

FIXAR A CRIANÇA

ATENÇÃO: Se o seu filho não estiver devidamente fixado no sistema de retenção para crianças, poderá ser ejetado num acidente, resultando em ferimentos graves ou morte.

1. (Para grupo I): Afaste as alças de 5 pontos separadamente.
2. Coloque a sua criança no sistema de retenção para crianças numa posição sentada.
3. A criança deve estar sentada tanto contra as costas como contra o fundo do banco, sem folga atrás da criança. Não permitir que a criança deslize.
4. (Para grupo 0+, I): Encaminhe suavemente os braços da criança através dos laços do arnês de 5 pontos. Insira as línguas do cinto no encaixe. Verifique a altura das alças dos ombros. As alças devem estar bem ajustadas e não devem estar torcidas!

- 5. (Para grupos II, III): Puxe o cinto de segurança. Puxe o cinto de segurança. Encaminhe a parte do cinto correspondente ao colo para debaixo dos apoios de braço até à fivela do cinto de segurança do automóvel. Insira o cinto de segurança de 3 pontos do automóvel na fivela até ouvir um "clique".
- O sistema de retenção para crianças posiciona a criança de forma a que o cinto de segurança se encaixe nos ossos (fortes) das ancas e pélvis, e não sobre o abdómen, protegendo, assim, a criança contra possíveis lesões.
- A parte do cinto de segurança correspondente aos ombros deve ficar posicionada sobre o peito e clavícula, mantendo-se entre o pescoço e o ombro da criança, não tocando no pescoço.

CUIDADOS, LIMPEZA E MANUTENÇÃO, ARMAZENAMENTO

- ATENÇÃO:** É perigoso fazer quaisquer alterações ou adições ao dispositivo sem a aprovação da Entidade Homologadora, é igualmente perigoso não cumprir com as instruções de instalação fornecidas pelo fabricante do sistema de retenção para crianças.
- ATENÇÃO:** Não tente desmontar o sistema de retenção para crianças para além do permitido por estas instruções.
- ATENÇÃO:** Todos os bancos de automóvel têm um prazo de validade. As peças plásticas e metálicas desgastam-se com o tempo. Contacte o fabricante se não tiver a certeza de quando termina o prazo de validade do seu banco.
- Quando a cadeira não for fornecida com uma cobertura têxtil, deverá manter-se afastada da luz solar, caso contrário pode estar demasiado quente para a pele da criança. No entanto, o sistema de retenção para crianças não deve ser utilizado sem a cobertura. A cobertura do banco não deve ser substituída por outra que não seja a recomendada pelo fabricante. O revestimento constitui uma parte integrante do desempenho da retenção.
- Se alguma peça estiver torcida, partida, ou em falta, parar de utilizar este produto.
- NÃO** tente remover a espuma por baixo do assento.
- Mantenha o sistema de retenção para crianças limpo.
- Não utilize produtos de limpeza abrasivos ou objetos duros durante a limpeza, pois estes podem danificar o produto.
- Para limpar a fivela: enxaguar com água morna. **NÃO** utilize sabões, solventes, ou lubrificantes. A utilização de qualquer outra coisa que não água pode causar o mau funcionamento da fivela. Secar ao ar.
- As coberturas e guarnições de tecido removíveis podem ser limpas utilizando água morna com um sabão doméstico ou um detergente suave.

 30	Lavar no máximo a 30 °C.		Não seque na máquina.		Não lave com lixívia.		Não passe a ferro.		Não limpe a seco.
--	--------------------------	---	-----------------------	---	-----------------------	---	--------------------	---	-------------------

- Retire o sistema de retenção para crianças da cadeira do veículo se não for utilizado durante um longo período de tempo. Armazene o produto num local fresco e seco, protegido da humidade e da luz solar direta e num local ao qual a criança não possa ter acesso.
- Evite colocar objetos pesados em cima do banco.
- É normal o tecido colorir da luz solar e mostrar desgaste após um longo período de utilização, mesmo quando usado normalmente.

DADOS TÉCNICOS

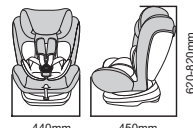
Dimensões gerais (milímetros)	Comprimento	450	
	Largura	440	
	Altura	620-820	
Peso líquido	9,05 kg		

WSTĘP

Dziękujemy za wybranie naszego produktu. Został zaprojektowany zgodnie z najwyższymi standardami jakości. Przed rozpoczęciem użytkowania urządzenia przeczytaj uważnie instrukcję obsługi. Przestrzegaj wszystkich ostrzeżeń. W przypadku przekazania urządzenia innej osobie niniejszą instrukcję należy przekazać użytkownikowi wraz z nim. Przechowuj tę instrukcję w dostępnym miejscu do wykorzystania w przyszłości.

UWAGA

BEZPIECZEŃSTWO DZIECI BEZ ZŁĄCZA ISOFIX (GRUPY: 0+, I, II, III)

UŻYWANIE JAKO – UNIWERSALNE – GRUPY: 0+, I, II, III

- Jest to „uniwersalny” fotelik dziecięcy. Produkt posiada homologację na podstawie przepisów nr 44, z poprawkami z serii 04. Jest przystosowany do zastosowania w pojazdach i jest kompatybilny z większością, ale nie wszystkimi, siedzeniami samochodów.
- Prawidłowe zamocowanie jest możliwe, jeżeli producent pojazdu zadeklarował w instrukcji, że istnieje możliwość montażu „uniwersalnych” fotelików przeznaczonych dla dzieci.
- Fotelik dziecięcy został sklasyfikowany jako „uniwersalny” według najbardziej surowych kryteriów homologacji w stosunku do modeli poprzednich, które nie posiadały tej informacji.
- W przypadku wątpliwości należy skontaktować się z producentem podstawki samochodowej lub sprzedawcą.
- Nadaje się tylko wtedy, gdy homologowane pojazdy są wyposażone w pasy bezpieczeństwa biodrowe / trzypunktowe / statyczne / ze zwijaczem, które uzyskały homologację zgodnie z regulaminem ONZ/EKG nr 16 lub innymi równoważnymi normami.

BEZPIECZEŃSTWO DZIECI ZE ZŁĄCZEM ISOFIX (GRUPY: 0+, I, II, III)

UŻYWANIE JAKO – PÓLUNIWERSALNE – GRUPY: 0+, I, II, III

Ta dziecięca podstawka samochodowa jest sklasyfikowana jako „półuniwersalna” i nadaje się do zamocowania na siedzeniach w następujących samochodach:

SAMOCHÓD	PRZÓD	TYŁ
Patrz lista pojazdów.	Zewnętrzne	Środek
	Tak	Tak / Nie

Miejsca siedzące w innych samochodach mogą być również odpowiednie do zamontowania tej dziecięcej podstawki samochodowej. Lista odpowiednich modeli samochodów znajduje się w dokumentach informacyjnych lub na stronie internetowej sprzedawcy. W razie wątpliwości należy w dowolnym momencie skontaktować się z producentem dziecięcej podstawki samochodowej lub sprzedawcą. Nadaje się do montażu jedynie w wymienionych pojazdach wyposażonych w biodrowe/trzypunktowe/statyczne/pasy bezpieczeństwa ze zwijaczem i mocowania ISOFIX, które uzyskały homologację zgodnie z rozporządzeniem ONZ/EKG nr 16 lub innymi równoważnymi normami.

UWAGA DOTYCZĄCA PÓLUNIWERSALNYCH FOTELIKÓW SAMOCODOWYCH DLA DZIECI ISOFIX (GRUPA 0+)

1. Produktem jest FOTELIK DLA DZIECI ISOFIX. Posiada homologację zgodnie z regulaminem nr 44, seria poprawek 04, do ogólnego użytku w pojazdach wyposażonych w systemy kotwiczeń ISOFIX.
2. W zależności od kategorii fotelika dziecięcego i mocowania będzie pasował do pojazdów z pozycjami zatwierdzonymi jako pozycje ISOFIX (zgodnie z opisem w instrukcji obsługi pojazdu).
3. Grupa wagowa i klasa wielkości ISOFIX, dla której to urządzenie jest przeznaczone, to:
 - GRUPA 0+ (0-13 kg), klasa E ISOFIX, tyłem do kierunku jazdy.

PRZEZNACZENIE URZĄDZENIA

- Dziecięca podstawka samochodowa unosi dziecko do góry i pomaga w prawidłowym ułożeniu pasa biodrowego i piersiowego pojazdu. Kiedy dziecko jest prawidłowo zapięte w podstawce samochodowej, zmniejsza się ryzyko odniesienia przez nie obrażeń we wszystkich rodzajach zderzeń, ponieważ pas biodrowy i piersiowy doskonale przytrzymuje zarówno górną, jak i dolną część tułowia.
- Fotelik samochodowy dla dzieci można ustawiać zarówno tyłem, jak i przodem do kierunku jazdy. W przypadku niemowląt o wadze poniżej 9 kg zaleca się używanie tylko pozycji tyłem do kierunku jazdy.
- Kategorie wagowe fotelików dziecięcych:

GRUPA	WIEK	OPIS
0+	Wiek poniżej 1,5 roku	W przypadku dzieci o wadze poniżej 13 kg.
I	1-4 lat	Dla dzieci o wadze od 9 do 18 kg.
II	3-7 lat	Dzieci o wadze od 15 do 25 kg.
III	7-12 lat	Dla dzieci o wadze 22 do 36 kg.

- To urządzenie jest przeznaczone wyłącznie do użytku prywatnego i nie nadaje się do użytku komercyjnego.
- Dziecięca podstawka samochodowa nie jest przeznaczona do użytku w domach, samolotach, łodziach, na motocyklach ani w żadnych innych niesprecyzowanych zastosowaniach lub środowiskach.
- Producent nie ponosi odpowiedzialności za szkody wynikające z niewłaściwego użytkowania, nieprawidłowej obsługi lub nieprzestrzegania niniejszej instrukcji.

OGÓLNE OSTRZEŻENIA DOTYCZĄCE BEZPIECZEŃSTWA

1. Przed użyciem tej dziecięcej podstawki samochodowej należy przeczytać wszystkie instrukcje. Ponadto należy przeczytać instrukcję obsługi pojazdu, aby uzyskać informacje na temat instalacji podstawki samochodowej. W przypadku sprzeczności między tymi informacjami należy postępować zgodnie z instrukcją obsługi pojazdu dotyczącą instalacji dziecięcej podstawki samochodowej.
2. Nieprzestrzeganie instrukcji montażu może spowodować, że dziecko uderzy o wnętrze pojazdu podczas nagłego hamowania lub zderzenia. Może to spowodować poważne obrażenia ciała lub śmierć.
3. **NIGDY** nie wolno zostawiać dziecka bez opieki. Zapewnienie bezpieczeństwa dziecku to obowiązek użytkownika.
4. **NIE WOLNO** pozwalać osobom, które nie zapoznały się z instrukcją, na instalowanie lub używanie tej dziecięcej podstawki samochodowej. Instalację w pojeździe i zapięcie dziecka w podstawce samochodowej może wykonać wyłącznie osoba dorosła!

5. **NIE WOLNO** używać dziecięcej podstawki samochodowej, jeśli jest uszkodzona, pęknięta lub brakuje w niej części.
6. Należy wymienić dziecięcą podstawkę samochodową, jeśli uczestniczyła w zderzeniu, nawet jeśli było ono niewielkie i wydaje się, że podstawa nie jest uszkodzona. Wypadek może spowodować niewidoczne szkody.
7. **NIE WOLNO** używać dziecięcej podstawki samochodowej zakupionej jako używana lub podstawki, której historia nie jest znana.
8. **NIGDY** nie używać tego fotelika dziecięcego bez zamocowanego zagłówka.
9. Występowały przypadki **UDUSZENIA SIĘ** dzieci w luźnych lub częściowo zapiętych paskach szelek. Zadbaj o całkowite unieruchomienie dziecka.
10. **OSTRZEŻENIE: NIE WOLNO** stosować żadnych punktów połączeń narażonych na obciążenie, innych niż te opisane w instrukcji i oznaczone na podstawie samochodowej.
11. Sztuczne elementy i plastikowe części dziecięcej podstawki samochodowej muszą być umieszczone i zainstalowane w taki sposób, by podczas zwykłego użytkowania pojazdu nie mogły dostać się pod ruchome siedzenie lub zostać przytrzaśnięte przez drzwi pojazdu.
12. **NIGDY** nie wolno używać dziecięcej podstawki samochodowej na podstawach innych niż te, które dopuszcza producent.
13. **NIGDY** nie wolno modyfikować żadnych części dziecięcej podstawki samochodowej.
14. Jeśli nie masz pewności lub stwierdzisz uszkodzenie konstrukcji, zatrzasków, pasków lub mechanizmów blokujących fotelika dziecięcego lub mocowań ISOFIX, zaprzestań jego użytkowania do czasu usunięcia uszkodzonych części i ich wymiany na nowe.
15. **NIE WOLNO** zakładać dodatkowych podkładek poza tymi dostarczonymi przez producenta! Umieszczenie dodatkowych podkładek może zmniejszyć bezpieczeństwo Państwa dziecka.
16. Bagaże i inne przedmioty mogące spowodować obrażenia w przypadku kolizji powinny zostać odpowiednio zabezpieczone.
17. **NIE WOLNO** pozwalać dzieciom na zabawę produktem!
18. **NIE WOLNO** usuwać naklejek i ostrzeżeń – zawierają one ważne informacje!
19. Dziecięcej podstawki samochodowej nie należy używać bez pokrowca siedziska.
20. Pokrowca siedziska nie należy wymieniać na inny, niż zalecany przez producenta, ponieważ stanowi integralną część zabezpieczeń podstawki samochodowej.
21. **ZAWSZE** przechowywać niniejszą instrukcję obsługi pod ręką, aby móc z niej skorzystać w razie wątpliwości.
22. Jeżeli fotelik nie ma tekstylnego pokrowca, należy go zasłonić przed bezpośrednim światłem słonecznym. W przeciwnym razie może się nagrzewać i jego powierzchnia może stać się zbyt gorąca dla skóry dziecka.

OSTRZEŻENIA DOTYCZĄCE LOKALIZACJI

1. **WAŻNE – NIE UŻYWAĆ FOTELIKÓW USTAWIONYCH PRZODEM DO KIERUNKU JAZDY, JEŻELI WAGA DZIECKA NIE PRZEKRACZA 9 KG.**
2. **ZAWSZE** należy przeczytać i dokładnie przestrzegać instrukcji dołączonych do pojazdu i dziecięcej podstawki samochodowej.
3. **NIE WOLNO** używać podstawki z siedzeniami samochodowymi skierowanymi w bok.
4. Według statystyk dzieci są bezpieczniejsze, gdy są prawidłowo zapięte na tylnym siedzeniu, niż na przednim.
5. Dziecięcej podstawki samochodowej należy używać **TYLKO** na siedzeniach samochodowych z oparciami, które się blokują.
6. **NIE WOLNO** dopuścić, aby dziecięca podstawka samochodowa stykała się z wnętrzem pojazdu (bokiem drzwi samochodu lub siedzeniem z przodu), gdy jest zamontowana na podstawie.
7. W przypadku dziecięcej podstawki samochodowej z ISOFIX należy najpierw zapoznać się z instrukcją obsługi producenta samochodu.

✔	Prawidłowo
✘	Nieprawidłowo
❓	NIE WOLNO używać dziecięcej podstawki samochodowej na siedzeniu, na którym zamontowana jest aktywna poduszka powietrzna.
❓	Należy korzystać z tego miejsca tylko wtedy, gdy jest ono wyposażone w system ISOFIX i 3-punktowy pas bezpieczeństwa.

8. Wszystkie niemowlęta należy przewozić w fotelikach ustawionych tyłem do kierunku jazdy. Fotelik ustawiony tyłem do kierunku jazdy zapewnia najlepszą ochronę głowy, szyi i kręgosłupa dziecka w razie nagłego hamowania lub zderzenia. Tak długo, jak dziecko mieści się w zakresach wagi ciała i wzrostu określonych przez producenta, najlepiej jest przewozić je w foteliku ustawionym tyłem do kierunku jazdy (do dwóch, trzech lub nawet czterech lat).
9. Wyregulować lub usunąć zagłówki samochodu z siedzenia, na którym ma być zamocowany fotelik dziecięcy, tak aby plecy fotelika opierały się o oparcie siedzenia samochodowego.
10. Zagłówek na siedzeniu pojazdu przed dzieckiem powinien być ustawiony w najniższej pozycji.
11. Gdy wzrost i waga dziecka przekraczają zalecenia dla fotelików ustawionych tyłem do kierunku jazdy i dziecko ma przynajmniej dwa lata, można je usadzić w foteliku ustawionym przodem do kierunku jazdy z pięciopunktowymi pasami. Zapinać dzieci w pięciopunktowe pasy, aż będą ważyły przynajmniej 18 kg i będą mogły siedzieć prosto bez zmiany pozycji lub rozpinania. Może to oznaczać wiek czterech, pięciu, a nawet sześciu lat.

OSTRZEŻENIA DOTYCZĄCE PASÓW BEZPIECZEŃSTWA

1. **OSTRZEŻENIE:** Ważne jest, aby dziecko siedziało prawidłowo w pasach bezpieczeństwa pojazdu. Gdy pas samochodowy jest zapięty, pas biodrowy powinien znajdować się nisko na biodrach, dotykając tylko ud, a pas piersiowy powinien przebiegać przez środek ramienia. Jeśli dziecko się wychyli, przesunie pas za plecy lub umieści go pod pachą, nie będzie on stanowił zamierzonego zabezpieczenia.
2. Upewnij się, że między szelkami a dzieckiem możesz zmieścić nie więcej niż jeden palec (1 cm).
3. **WAŻNE:** Wszelkie pasy mocujące fotelik do pojazdu powinny być napięte, wszystkie paski przytrzymujące dziecko powinny być dopasowane do ciała dziecka, a paski nie mogą być skręcone.
4. **WAŻNE:** Upewnij się, że każdy pas biodrowy znajduje się nisko, tak aby pas ciasno opinał miednicę.
5. **ZAWSZE** należy naciągnąć pas bezpieczeństwa, aby upewnić się, że nie jest skręcony. **NIGDY** nie wolno skręcać pasów bezpieczeństwa!
6. Zadbaj o staranne ułożenie pasów znajdujących się w zestawie wraz z tym fotelikiem dziecięcym tak, aby dobrze przylegały do dziecka. Jeśli pasy nie opinają dziecka we właściwy sposób, w chwili wypadku dziecko może zostać wyrzucone z fotelika.
7. Jeśli pasy bezpieczeństwa pojazdu nie zostaną poprowadzone i zapięte prawidłowo, dziecięca podstawka samochodowa może nie ochronić dziecka w razie zderzenia.
8. **NIE WOLNO** dopuścić, aby przycisk zwalnający pas bezpieczeństwa dotykał dziecięcej podstawki samochodowej. Przypadkowe dotknięcie może spowodować odpięcie pasa bezpieczeństwa. W razie potrzeby należy odwrócić przycisk zwalnający pas bezpieczeństwa od dziecięcej podstawki samochodowej lub przenieść dziecięcą podstawkę samochodową w inne miejsce.
9. Niedopełnienie obowiązku prawidłowego zapięcia dziecka pasów bezpieczeństwa, aby przylegały one do ciała dziecka, może spowodować, że dziecko uderzy o wnętrze pojazdu podczas gwałtownego hamowania lub zderzenia. W takim przypadku może dojść do poważnych obrażeń lub śmierci.
10. Przylegający pasek nie powinien mieć luzu. Powinien leżeć w stosunkowo prostej linii i nigdzie nie zwisać. Nie powinien uciskać ciała dziecka ani ustawiać ciała dziecka w nienaturalnej pozycji.
11. W przypadku korzystania z dziecięcej podstawki samochodowej **NIGDY** nie należy używać wyłącznie pasa biodrowego. **KONIECZNIE NALEŻY** używać pasów bezpieczeństwa pojazdu, które posiadają kombinację pasów biodrowo-piersiowych.
12. Pas piersiowy **MUSI** zostać prawidłowo poprowadzony.

13. Pas piersiowy **NIE MOŻE** przebiegać przez szyję dziecka ani spadać z jego ramienia. Jeśli nie można wyregulować pasa piersiowego tak, aby prawidłowo leżał w połowie odległości między barkiem a szyją dziecka **ORAZ** na jego barku lub nad barkiem, należy spróbować instalacji na innym miejscu siedzącym w pojeździe lub nie używać dziecięcej podstawki samochodowej.
14. **NIEBEZPIECZYSTWO UDUSZENIA:** Występowały przypadki uduszenia się dzieci w luźnych lub częściowo zapiętych paskach szelek.
15. **NIGDY** nie używaj odzieży ani koców, które nie pozwalają na właściwie zapięcie szelek. Niezabezpieczone lub nieprawidłowo zapięte dziecko może podczas wypadku wypaść z fotelika. Okryj dziecko kocem **PO** prawidłowym zapięciu szelek.
16. **W kategorii uniwersalnej (grupa 0+, I, II, III):** Ten fotelik samochodowy dla dzieci jest odpowiedni dla trzypunktowych pasów bezpieczeństwa wyposażonych w zwijacz, które spełniają wymagania z rozporządzenia EKG nr 16. Nie można go używać z dwupunktowymi pasami bezpieczeństwa.

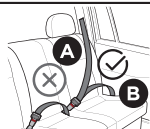
A	Pas bezpieczeństwa pojazdu – pas piersiowy	
B	Pas bezpieczeństwa pojazdu – pas biodrowy	

W kategorii półuniwersalnej (grupa 0+, I, II, III): Ten fotelik samochodowy dla dzieci jest odpowiedni dla trzypunktowych pasów bezpieczeństwa wyposażonych w zwijacz, które spełniają wymagania z rozporządzenia EKG nr 16. Nie można go używać z dwupunktowymi pasami bezpieczeństwa.

OSTRZEŻENIE: W kategorii półuniwersalnej (grupa 0+, I, II, III): Tego fotelika dziecięcego można używać tylko z mocowaniami ISOFIX. Nie montować tego fotelika, jeżeli samochód nie ma systemu mocowania ISOFIX.

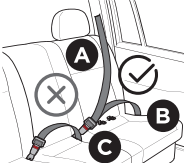
A	Pas bezpieczeństwa pojazdu – pas piersiowy	
B	Pas bezpieczeństwa pojazdu – pas biodrowy	
C	Mocowania ISOFIX	

17. **NIE** korzystaj z tego fotelika, jeśli ma postrzępione lub poprzecinane paski szelek lub jest w jakikolwiek sposób uszkodzony.
18. **NIE WOLNO** używać uszkodzonych lub postrzępionych pasów bezpieczeństwa.
19. **NIE WOLNO** używać dziecięcej podstawki samochodowej w pojazdach z pasami bezpieczeństwa montowanymi na drzwiach.
20. **NIE WOLNO** używać tego fotelika dziecięcego w pojazdach z pasami bezpieczeństwa, które automatycznie przesuwają się wzdłuż ramy pojazdu po otwarciu drzwi. Takie pasy bezpieczeństwa nie utrzymają prawidłowo dziecięcej podstawki samochodowej.

OSTRZEŻENIA DOTYCZĄCE PODUSZEK POWIETRZNYCH

1. **OSTRZEŻENIE: NIE WOLNO** umieszczać dziecięcej podstawki samochodowej na przednim siedzeniu pojazdu wyposażonego w poduszkę powietrzną pasażera, chyba że poduszka powietrzna jest wyłączona. Może dojść do **ŚMIERCI** lub **POWAŻNYCH OBRAŹEN**. Tylnie siedzenie jest najbezpieczniejsze. Jeśli pojazd jest wyposażony w poduszkę powietrzną, informacje na temat instalacji dziecięcej podstawki samochodowej znajdują się w instrukcji obsługi pojazdu.
2. Jeśli tylne siedzenie pojazdu jest wyposażone w boczne poduszki powietrzne, informacje na temat instalacji dziecięcej podstawki samochodowej można znaleźć w instrukcji obsługi pojazdu.
3. **NIE WOLNO** umieszczać żadnych przedmiotów pomiędzy dziecięcą podstawką samochodową a boczną poduszką powietrzną, ponieważ rozprężająca się poduszka powietrzna może spowodować uderzenie tych przedmiotów w dziecko.

DODATKOWE OSTRZEŻENIA

1. W przypadku gorącej lub słonecznej pogody przed umieszczeniem dziecka na podstawce samochodowej należy **ZAWSZE** sprawdzić, czy podstawa nie jest gorąca. Dziecko może zostać poparzone. Po wyjściu z pojazdu należy przykryć podstawkę samochodową kocem w jasnym kolorze.
2. Ta dziecięca podstawa samochodowa musi być bezpiecznie zamocowana w pojeździe za pomocą pasów bezpieczeństwa pojazdu, nawet jeśli nie znajduje się w niej pasażer.
3. Niezabezpieczona dziecięca podstawa samochodowa może spowodować obrażenia w razie wypadku.
4. **NIE WOLNO** mocować żadnych dodatkowych elementów, takich jak wyściółka, zabawki itp. do dziecięcej podstawki samochodowej.
5. Przed każdym użyciem należy upewnić się, że dziecięca podstawa samochodowa jest bezpiecznie zainstalowana, a pasy są prawidłowo wyregulowane na ciele dziecka. **PAMIĘTAJ:** Wraz z dodaniem lub zdjęciem odzieży (takiej jak sweter lub płaszcz) zmienia się dopasowanie zapięcia szelek.
6. Przed każdym użyciem należy sprawdzić, czy dziecięca podstawa samochodowa jest bezpiecznie zablokowana.
7. Jeśli fotelik samochodowy posiada regulację kąta nachylenia oparcia, należy upewnić się, że oparcie jest bezpiecznie zablokowane w pozycji najbardziej pionowej. Nieprawidłowy kąt nachylenia oparcia lub niezabezpieczone oparcie wpłynie negatywnie na instalację podstawki i jej zdolność do ochrony dziecka.
8. **NIE** używać tego fotelika dziecięcego, jeżeli uszy dziecka wystają ponad zagłówek fotelika.
9. **NIGDY** nie wolno próbować zaspokajać potrzeb płaczącego dziecka podczas jazdy. Nigdy nie wolno wyjmować dziecka z fotelika, aby je pocieszyć, gdy pojazd jest w ruchu.
10. **NIE WOLNO** pozwalać dziecku na trzymanie przedmiotów takich jak lizaki czy lody na patyku. Przedmioty te mogą zranić dziecko, jeśli pojazd skręci lub podskoczy na wybojach.
11. Ostre lub ciężkie przedmioty należy włożyć do bagażnika. Każdy nieprzymocowany przedmiot może być śmiertelnie niebezpieczny podczas wypadku.
12. W zimną pogodę dziecko może potrzebować dodatkowego koca w celu zachowania ciepła. Umieścić dziecko na podstawce i przykryć kocem zarówno dziecko zapięte pasami, jak i podstawkę.
13. Montuj fotelik dziecięcy tyłem do kierunku jazdy, dopóki waga dziecka nie przekroczy 9 kg.

UŻYWANIE DO PRZEWOZU WCZEŚNIĄKÓW

Przed użyciem tego fotelika samochodowego dla dzieci do przewozu wcześniaków lub niemowląt o niskiej wadze urodzeniowej należy upewnić się, że spełnia ono wymagania przedstawione w tym rozdziale.

1. Wszystkie dzieci powinny podróżować tyłem do kierunku jazdy najdłużej, jak się da.
2. Wcześniaki i niemowlęta o niskiej wadze urodzeniowej są dodatkowo narażone na trudności w oddychaniu i problemy z tętnem po umieszczeniu w urządzeniu przytrzymującym dla dzieci.
3. W przypadku wszystkich wcześniaków urodzonych przed 37 tygodniem i wszystkich niemowląt o wadze urodzeniowej poniżej 2,26 kg należy najpierw zbadać pod kątem trudności w oddychaniu i problemów z tętnem przed ich pierwszą podróżą w foteliku umieszczonym tyłem do kierunku jazdy.

- Zaleca się zlecenie personelowi szpitala obserwację niemowlęcia w foteliku samochodowym dla dzieci przez okres od 90 do 120 minut lub czas trwania podróży, w zależności od tego, który z tych okresów jest dłuższy. Obserwację należy wykonać, umieszczając niemowlę zgodnie z opisem w tych instrukcjach i ustawiając urządzenie przytrzymujące dla dzieci pod kątem, pod którym będzie umieszczone w samochodzie.
- Pediatra powinien poinformować, czy są jakieś szczególne przeciwwskazania dotyczące podróży. Należy zminimalizować liczbę podróży i czas, przez który niemowlę może przebywać w urządzeniu przytrzymującym dla dzieci. Opiekun powinien siedzieć z tyłu obok dziecka, aby monitorować je w trakcie podróży.

LISTA CZĘŚCI

1.	Prowadnica pasa 2
2.	Pokrowiec siedziska
3.	Ochroniacz na bark
4.	Pasek na ramię
5.	Zaczep klamry
6.	Przycisk zwalniający paski
7.	Klamra
8.	Ochroniacz na krocze
9.	Podkładka do spania
10.	Przycisk
11.	Regulacja paska
12.	Regulator obrotu 360°
13.	Zagłówek
14.	Prowadnica pasa 1
15.	Uchwyt odchylany
16.	Podstawa
17.	Przycisk regulacji zagłówka
18.	Niebieska prowadnica
19.	Łącznik
20.	Zaczep górnego paska mocującego
21.	Złączka metalowa
22.	Przycisk regulacji górnego mocowania
23.	Ramiona blokujące ISOFIX
24.	Punkt mocowania ISOFIX
25.	Przycisk zwalniający ISOFIX

SPOSÓB UŻYTKOWANIA

ZASTOSOWANIE SZELEK 5-PUNKTOWYCH

- Przytrzymaj oba języki klamry. Prawa strona powinna być nieco wyżej.
- Zepnij razem dwa języki klamry. Zwróć uwagę na tył i przód języków klamry.
- Przesuń w kierunku klamry, aby napiąć szelki. Powinno dać się usłyszeć KLIKNIĘCIE.
- Zaciśnij paski szelek. Sprawdź, czy klamra jest zapięta.

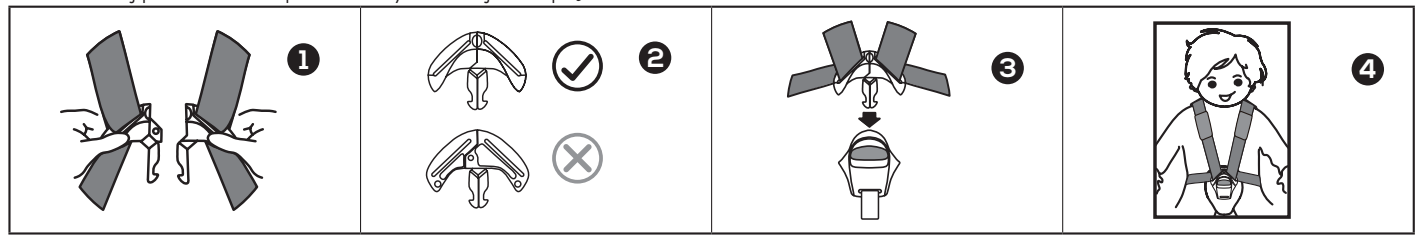

- Aby zaciśnąć szelki, najpierw podciągnij ramiączka, a zaciągną się pasy biodrowe. Następnie pociągnij za pasek regulacji. Przeciągnij nadmiar pasów szelek przez klamrę w kierunku barków dziecka i pociągnij pasek do regulacji. Czynność ta może wymagać kilkukrotnego powtórzenia w celu prawidłowego dopasowania.
- Sprawdź, czy szelki dobrze przylegają do talii i barków dziecka. Po zaciśnięciu pasów, dopasuj ochroniacz barków do odpowiedniej pozycji na klatce piersiowej. Sprawdź, czy ochroniacz krocza nie jest wygięty lub skrzywiony.

UWAGI:

- Zaciśnij paski tak mocno, jak to możliwe, nie powodując przy tym żadnego dyskomfortu dla dziecka.
- Przylegające szelki nie mogą być ściśnięte i nie powinny mieć luzów.
- Upewnij się, że szelki dobrze opinają dziecko i leżą płasko.
- Upewnij się, że nic nie koliduje z szelkami.
- Paski biodrowe powinny znajdować się jak najniżej, blisko krocza dziecka, a nie brzucha.

OSTRZEŻENIE: Luźne paski są niebezpieczne. Nieodpowiednio zabezpieczonemu dziecku mogą grozić poważne obrażenia lub śmierć. Upewnij się, że paski są odpowiednio wyregulowane.

- Aby poluzować szelki, naciśnij przycisk zwalniający szelki, pociągając do przodu ramiączka.
- Naciśnij przycisk zwalniający paski, aby zwolnić języki klamry. Oddziel zaczep na klatkę piersiową i rozsuń paski szelek.

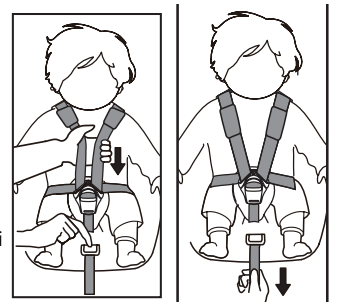

REGULACJA ZAGŁÓWKA

1. Z luźnymi szelkami, naciśnij przycisk regulacji zagłówek i przesunąć zagłówek w górę lub w dół do żądanej pozycji.
2. Zwolnić przycisk regulacji i przesunąć zagłówek w górę lub w dół, aby zablokować go w żądanej pozycji.

UWAGA: Zagłówek można ustawić w siedmiu pozycjach. Wysokość można dopasować do wzrostu dziecka.

- Pozycje 1-6 są dla następujących grup: 0+ (od urodzenia do 13 kg), I (od 9 do 18 kg).
- Pozycja 7 jest dla następujących grup: II, III (od 15 do 36 kg).

UWAGA: Prawidłowo wyregulowany zagłówek zapewnia optymalną ochronę dziecka w foteliku dziecięcym. Wyreguluj zagłówek tak, aby ramiączka znajdowały się na tym samym poziomie co barki dziecka.

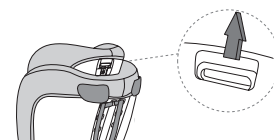

WAŻNE: Dolna krawędź zagłówek powinna być ustawiona na odległość palca od ramion dziecka.

OSTRZEŻENIE: Ramiączka nie mogą przebiegać za plecami dziecka, na wysokości uszu ani nad uszami.

REGULACJA WYSOKOŚCI PASÓW

UWAGA: Poprawnie wyregulowane pasy zapewnią prawidłowe ustawienie części naramiennej pasów bezpieczeństwa, co gwarantuje optymalną ochronę dzieci. Upewnij się, że między szelkami a dzieckiem możesz zmieścić nie więcej niż jeden palec (1 cm).

Aby dopasować wysokość pasów do wzrostu dziecka, należy wykonać następujące czynności:

1. Poluzować pasy naramienne, aby uzyskać dostęp do metalowego łącznika i metalowej złączki z tyłu fotelika dziecięcego.
2. Usunąć pasy ze złączki, a następnie wyjąć je z metalowego łącznika. Wykonać czynności pokazane w pozycjach 1, 2, 3, 4 i 5 na ilustracji.
3. Z przodu fotelika samochodowego dla dzieci przeciągnąć pasy naramienne przez odpowiednie otwory. Upewnić się, że oba pasy przechodzą przez otwory na tej samej wysokości.
4. Połączyć oba pasy do metalowych łączników i metalowej złączki.

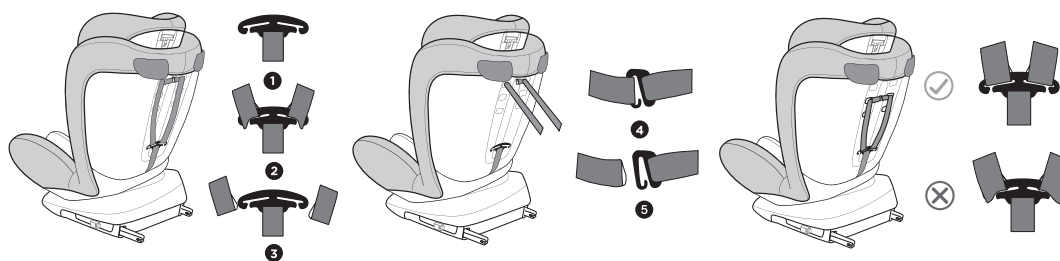
**REGULACJA KĄTA**

To fotelik dla dzieci ma 4 pozycje odchylenia oparcia. Oparcie można zmienić, aby zapewnić dziecku wygodę lub poprawić zaczepienie fotelika dziecięcego.

- **Grupa 0+:** Pozycja 4 (niebieska) jest przeznaczona do ustawienia tyłem do kierunku jazdy oraz dzieci o wadze od 0 do 13 kg.
- **Grupa I:** Pozycje 1-3 (czerwone) są przeznaczone do ustawienia przodem do kierunku jazdy i dziećmi o wadze od 9 do 18 kg.
- **Grupa II, III:** Pozycja 2 (czerwona) jest przeznaczona do ustawienia przodem do kierunku jazdy i dzieci o wadze od 15 do 36 kg.

1. Aby wyregulować kąt, należy pociągnąć uchwyt pochylecia.
2. Gdy fotelik jest w pozycji 3, obrócić go tyłem do kierunku jazdy. Dopiero potem można go ustawić w pozycji 4.

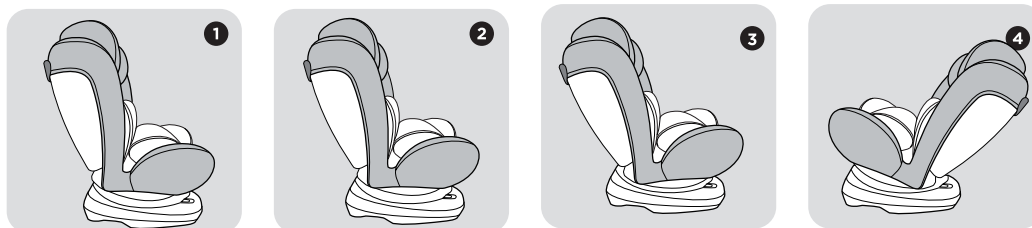
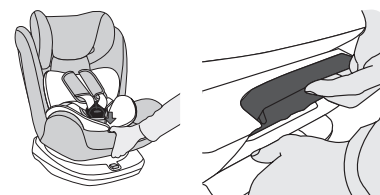
**REGULACJA OBROTU FOTELIKA**

Nacisnąć regulator obrotu kciukiem, a następnie obrócić fotelik samochodowy dla dzieci w zakresie 360 stopni.

Po każdym użyciu cofnąć regulator obrotu, aby upewnić się, że fotelik jest zamocowany prawidłowo.

- Pozycja tyłem do kierunku jazdy przeznaczona dla grup: 0+, I (0-18 kg)
- Pozycja przodem do kierunku jazdy przeznaczona dla grup: I, II, III (9-36 kg)

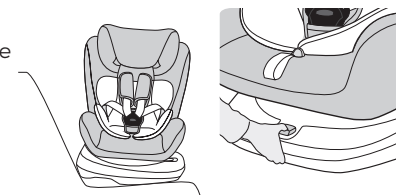



DEMONTAŻ PODUSZKI TRÓJKĄTNEJ I PODUSZKI DO SPANIA

OSTRZEŻENIE: Jeżeli waga dziecka przekracza 8 kg, należy usunąć poduszkę trójkątną i poduszkę do spania.

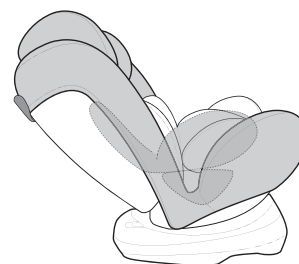

SZELKI 5-PUNKTOWE DEMONTAŻ I PRZECHOWYWANIE AKCESORIÓW

- Więcej informacji o demontażu pięciopunktowych pasów można znaleźć w rozdziale **REGULACJA WYSOKOŚCI PASÓW**.
- Z przodu fotelika samochodowego dla dzieci wyciągnąć pasy naramienne przez otwory. Przeciągnąć poduszki naramienne i pasy naramienne przez otwory (z przodu fotelika samochodowego dla dzieci).
- Zdjąć poduszki naramienne z pasów naramiennych i schować je do torby do przechowywania.
- Zwinąć pasy naramienne osobno po obu stronach i umieścić je w otworach pokrywy tekstylnej. Chwycić płytkę metalową od spodu, a następnie obrócić ją w pozycję pionową. Przesunąć w górę, a następnie przeciągnąć płytkę metalową przez otwór.
- Zdjąć klamrę z poduszką ochronną i schować ją w torbie do przechowywania.



ZDEJMOWANIE POKROWCA SIEDZISKA

- Ustawić zagłówek w najwyższej pozycji.
- Zdejmij szelki 5-punktowe.
- Zdejmij osłonę z oparcia i bazy fotelika.
- Najpierw zdejmij pokrowiec z podstawy zagłówka, następnie zdejmij pokrowiec z zagłówka.

Aby założyć pokrowiec, należy wykonać te czynności w kolejności odwrotnej.

OSTRZEŻENIE: NIGDY nie używaj fotelika dziecięcego bez prawidłowo zainstalowanej klamry.

OSTRZEŻENIE: Sprawdź, czy paski szelek nie są skrócone i czy są prawidłowo włożone w szczeliny pasków pokrowca.

MONTAŻ ZA POMOCĄ PASÓW BEZPIECZEŃSTWA POJAZDU LUB ISOFIX

OSTRZEŻENIE: Jeśli dziecko nie jest prawidłowo zapięte, może zostać wyrzucone podczas nagłego hamowania lub zderzenia, co może spowodować poważne obrażenia lub śmierć.

OSTRZEŻENIE: W razie wątpliwości dotyczących instalacji należy skonsultować się z producentem dziecięcej podstawki samochodowej lub sprzedawcą.

MONTAŻ TYŁEM DO KIERUNKU JAZDY

Zaleca się przewożenie dzieci w urządzeniu przytrzymującym dla dzieci tyłem do kierunku jazdy, aż osiągną wiek co najmniej dwóch lat. Głowa, szyja i kręgosłup niemowlęcia nie mają wystarczającego podparcia w przypadku jazdy przodem do kierunku jazdy.

GRUPA 0+ (0-13 KG) Z PASAMI BEZPIECZEŃSTWA SAMOCHODU

UWAGA: Jeżeli waga dziecka przekracza 8 kg, należy usunąć poduszkę trójkątną i poduszkę do spania.

- Umieścić urządzenie przytrzymujące dla dzieci tyłem do kierunku jazdy na przystosowanym siedzeniu samochodowym.
- Wybrać pozycję pochylenia 4 (niebieska) w pozycji tyłem do kierunku jazdy.
- Pociągnąć pasy bezpieczeństwa samochodu i przełożyć część biodrową przez prowadnicę pasa 1 oraz pod poduszką do spania.
- Poprowadzić część naramienną pasów bezpieczeństwa przez niebieską prowadnicę z tyłu fotelika.
- Zapiąć pas bezpieczeństwa pojazdu. Będzie słycać KLIKNIĘCIE! Dociągnąć mocno pas bezpieczeństwa, aby upewnić się, że nie jest skrócony.

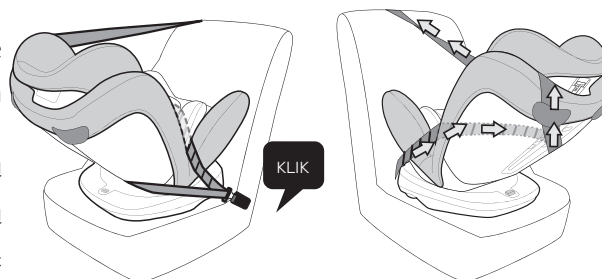

UWAGA: W przypadku dzieci o tym wzroście fotelik dziecięcy należy montować tylko tyłem do kierunku jazdy i przy maksymalnym kącie pochylenia (na leżąco). Aby upewnić się, że siedzenie samochodowe zostało zamontowane prawidłowo, należy nim potrząsnąć przed użyciem.

NIE dopuścić do skrócenia pasów. Upewnić się, że zaczep jest właściwie zablokowany w klamrze pasów bezpieczeństwa. Słycać wyraźne zatrzaśnięcie.

UWAGA: Sprawdzić, pociągając fotelik dziecięcy i pas naramienny, aby upewnić się, że jest zapięty.

GRUPA 0+ (0-13 KG) ZE ZŁĄCZEM ISOFIX

UWAGA: Jeżeli waga dziecka przekracza 8 kg, należy usunąć poduszkę trójkątną i poduszkę do spania. Patrz rozdział **DEMONTAŻ PODUSZKI TRÓJKĄTNEJ I PODUSZKI DO SPANIA**.

- Umieścić urządzenie przytrzymujące dla dzieci tyłem do kierunku jazdy na przystosowanym siedzeniu samochodowym.
- Wybrać pozycję pochylenia 4 (niebieska) w pozycji tyłem do kierunku jazdy.
- Nacisnąć przycisk ISOFIX, aby wyciągnąć dwa ramiona blokujące ISOFIX z dolnej części podstawy. Będzie słycać KLIKNIĘCIE! Należy upewnić się, że wskaźnik zmienił kolor na czerwony, co oznacza, że mocowania ISOFIX są odblokowane.

UWAGA: Punkty mocowania ISOFIX znajdują się między siedziskiem a oparciem fotela samochodowego.

- Wyrównać mocowania ISOFIX z metalowymi zaczepami w dolnej części oparcia fotelika i wcisnąć je aż do zatrzaśnięcia. Będzie słycać KLIKNIĘCIE! Należy upewnić się, że obie strony ramion blokujących ISOFIX mają zielony kolor bezpieczeństwa.

OSTRZEŻENIE: Po zamontowaniu mocowania ISOFIX sprawdzić, czy podstawka samochodowa jest prawidłowo zamocowana. Jeżeli fotelik dziecięcy jest niestabilny i się trzęsie, należy zamontować go ponownie.

- Aby użyć górnego paska mocującego, zdejmij go, poluzowując pasek i odpinając go z zaczepu do przechowywania.

UWAGA: W niektórych pojazdach trzeci punkt mocowania ISOFIX do mocowania górnego paska mocującego, za tylnym siedzeniem, zapobiega przewróceniu się fotelika do przodu w razie wypadku. Sprawdź, czy Twój samochód jest wyposażony w taki punkt mocowania.

- Aby wydłużyć górny pasek mocujący, naciśnij przycisk regulujący górny pasek i pociągnij, aby go wydłużyć.
- Zawieś zatrząsk za tylnym siedzeniem w punkcie mocowania. Istnieją 3 możliwości zamocowania zatrząsku. Patrz ilustracja poniżej.
- Upewnij się, że zaczep górnego paska mocującego jest dobrze zaciśnięty.

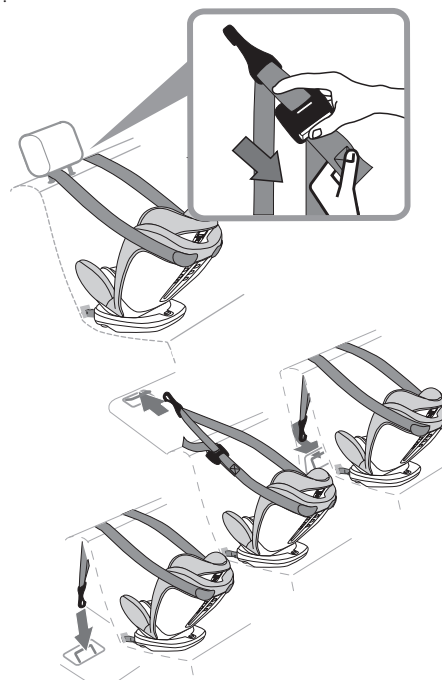

UWAGA: Dla bezpieczeństwa dziecka górny pasek mocujący musi być napięty podczas jazdy.

UWAGA: W przypadku dzieci o tym wzroście fotelik dziecięcy należy montować tylko tyłem do kierunku jazdy i przy maksymalnym kącie pochylecia (na leżąco). Aby upewnić się, że siedzenie samochodowe zostało zamontowane prawidłowo, należy nim potrząsnąć przed użyciem.

UWAGA: Sprawdzić, pociągając urządzenie przytrzymujące dla dzieci, aby upewnić się, że jest zablokowane.

MONTAŻ PRZODEM DO KIERUNKU JAZDY

Dzieci o wadze od 9 do 36 kg (grupy 0+, I, II, III) mogą jeździć w pozycji przodem do kierunku jazdy.

GRUPA I (9-18 KG) Z PIĘCIOPUNKTOWYMI PASAMI I PASAMI BEZPIECZEŃSTWA SAMOCHODU

1. Umieścić dziecięcą podstawkę przodem do kierunku jazdy na odpowiednim miejscu siedzącym, płasko na siedzisku siedzenia pojazdu, tak aby dotykała oparcia siedzenia pojazdu.
2. Wybrać pozycję przodem do kierunku jazdy z zakresu od 1 do 3 (czerwony).
3. Przeciągnąć część naramienną pasów bezpieczeństwa między zagłówkiem a oparciem. Umieścić część biodrową pasów w prowadnicy pasa 1.
4. Przeciągnąć pasy bezpieczeństwa od tyłu na bok, tak aby część biodrowa pasów przechodziła przez prowadnicę pasa 1 podstawy. Po jednej stronie część pasa naramiennego powinna przechodzić przez oparcie i prowadnicę pasa 1, a po drugiej wzdłuż górnej części wnętrza fotelika.
5. Zapiąć pas bezpieczeństwa pojazdu. Będzie słychać KLIKNIĘCIE! Dociągnąć mocno pas bezpieczeństwa, aby upewnić się, że nie jest skręcony.

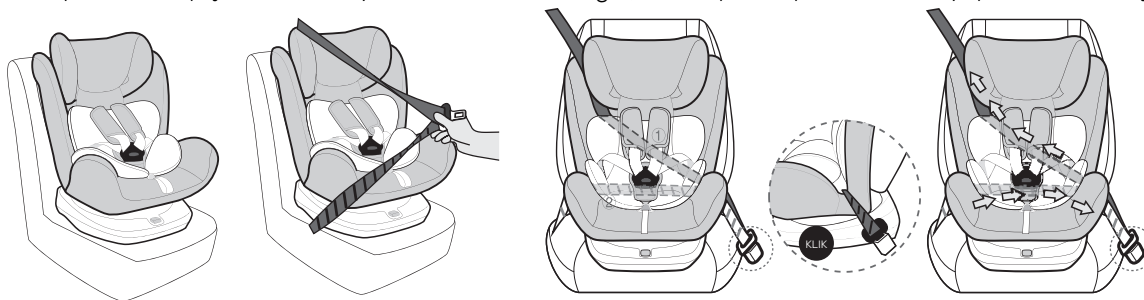

6. Dociskając fotelik kolanem, napnij pas bezpieczeństwa samochodu w następujący sposób: pociągnij dolną część barkowego odcinka pasa w pobliżu sprzączki pasa samochodu, aby napiąć odcinek biodrowy.

UWAGA: Sprawdzić, pociągając fotelik dziecięcy i pas naramienny, aby upewnić się, że jest zapięty.

GRUPA I (9-18 KG) Z PIĘCIOPUNKTOWYMI PASAMI I MOCOWANIAMIS ISOFIX

1. Umieścić dziecięcą podstawkę przodem do kierunku jazdy na odpowiednim miejscu siedzącym, płasko na siedzisku siedzenia pojazdu, tak aby dotykała oparcia siedzenia pojazdu.
2. Wybrać pozycję przodem do kierunku jazdy z zakresu od 1 do 3 (czerwony).
3. Nacisnąć przycisk ISOFIX, aby wyciągnąć dwa ramiona blokujące ISOFIX z dolnej części podstawy. Będzie słychać KLIKNIĘCIE! Należy upewnić się, że wskaźnik zmienił kolor na czerwony, co oznacza, że mocowania ISOFIX są odblokowane.

UWAGA: Punkty mocowania ISOFIX znajdują się między siedziskiem a oparciem fotela samochodowego.

4. Wyrównać mocowania ISOFIX z metalowymi zaczepami w dolnej części oparcia fotelika i wcisnąć je aż do zatrzaśnięcia. Będzie słychać KLIKNIĘCIE! Należy upewnić się, że obie strony ramion blokujących ISOFIX mają zielony kolor bezpieczeństwa.

OSTRZEŻENIE: Po zamontowaniu mocowania ISOFIX sprawdzić, czy podstawka samochodowa jest prawidłowo zamocowana. Jeżeli fotelik dziecięcy jest niestabilny i się trząsie, należy zamontować go ponownie.

5. Najpierw wyciągnij pasek z pasa ALR. Przeciągnąć część naramienną pasów przez zagłówek i oparcie. Umieścić część biodrową pasów w prowadnicy pasa 1.
6. Przeciągnąć pasy bezpieczeństwa od tyłu na bok, tak aby część biodrowa pasów przechodziła przez prowadnicę pasa 1 podstawy. Po jednej stronie część pasa naramiennego powinna przechodzić przez oparcie i prowadnicę pasa 1, a po drugiej wzdłuż górnej części wnętrza fotelika.

UWAGA: Schować część naramienną i biodrową pasów bezpieczeństwa za poduszkami do spania, między oparciem a nimi.

7. Zapiąć pas bezpieczeństwa pojazdu. Będzie słychać KLIKNIĘCIE! Dociągnąć mocno pas bezpieczeństwa, aby upewnić się, że nie jest skręcony.
8. Dociskając fotelik kolanem, napnij pas bezpieczeństwa samochodu w następujący sposób: pociągnij dolną część barkowego odcinka pasa w pobliżu sprzączki pasa samochodu, aby napiąć odcinek biodrowy.

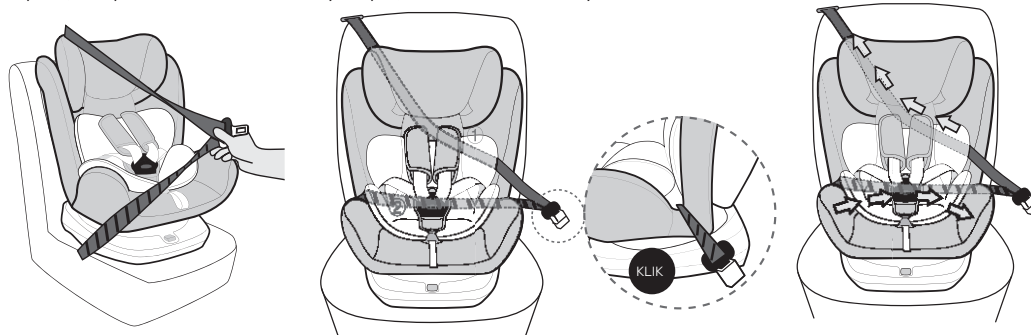

GRUPA II, III (15-36 KG) Z PASAMI BEZPIECZEŃSTWA SAMOCHODU

UWAGA: W przypadku korzystania z tego fotelika samochodowego dla dzieci z grupy II lub III należy usunąć pięciopunktowe pasy, poduszkę trójkątną i poduszkę do spania.

1. Umieścić dziecięcą podstawkę przodem do kierunku jazdy na odpowiednim miejscu siedzącym, płasko na siedzisku siedzenia pojazdu, tak aby dotykała oparcia siedzenia pojazdu.
2. Wybrać pozycję przodem do kierunku jazdy 2 (czerwona).
3. Najpierw wyciągnij pasek z pasa ALR. Przeciągnąć część naramienną pasów bezpieczeństwa przez prowadnicę pasa 2, część biodrową przez prowadnicę pasa 1 po tej samej stronie, a następnie przeciagnąć obie części pasów przez prowadnicę pasa 1 po drugiej stronie.

4. Aby zapiąć dziecko pasem bezpieczeństwa: biodrowy odcinek samochodowego pasa bezpieczeństwa powinien spoczywać w obu dolnych prowadnicach pasa z klamrą znajdującą się po zewnętrznej stronie fotelika.
 5. Część naramienną umieścić w górnej prowadnicy pasów na zagłówku, tak aby pas leżał odpowiednio w poprzek ciała dziecka: na obojczyku, pośrodku (A) ramienia (B).
 6. Należy upewnić się, że pas bezpieczeństwa nie jest skręcony i usunąć luz z pasa tak, aby leżał płasko, gładko i przylegał do ciała dziecka we wszystkich miejscach.
 7. Zapiąć pas bezpieczeństwa pojazdu. Będzie słycać KLIKNIĘCIE! Dociągnąć mocno pas bezpieczeństwa, aby upewnić się, że nie jest skręcony.
- OSTRZEŻENIE:** Część piersiowa pasa bezpieczeństwa musi przebiegać ukośnie do tyłu. Przebieg pasa można regulować za pomocą regulowanego deflektora pasa znajdującego się po obu stronach.



OSTRZEŻENIE: Jeśli część biodrowa i piersiowa pasa oraz klamra pasa nie są prawidłowo ustawione, podstawa nie jest prawidłowo zainstalowana jako dziecięca podkładka samochodowa.

GRUPA II, III (15-36 KG) Z MOCOWANIAMI ISOFIX

UWAGA: W przypadku korzystania z tego fotelika samochodowego dla dzieci z grupy II lub III należy usunąć pięciopunktowe pasy, poduszkę trójkątną i poduszkę do spania.

1. Umieścić dziecięcą podstawkę przodem do kierunku jazdy na odpowiednim miejscu siedzącym, płasko na siedzisku siedzenia pojazdu, tak aby dotykała oparcia siedzenia pojazdu.
2. Wybrać pozycję przodem do kierunku jazdy 2 (czerwona).
3. Nacisnąć przycisk ISOFIX, aby wyciągnąć dwa ramiona blokujące ISOFIX z dolnej części podstawy. Będzie słycać KLIKNIĘCIE! Należy upewnić się, że wskaźnik zmienił kolor na czerwony, co oznacza, że mocowania ISOFIX są odblokowane.

UWAGA: Punkty mocowania ISOFIX znajdują się między siedziskiem a oparciem fotela samochodowego.

4. Wyrównać mocowania ISOFIX z metalowymi zaczepami w dolnej części oparcia fotelika i wcisnąć je aż do zatrzaśnięcia. Będzie słycać KLIKNIĘCIE! Należy upewnić się, że obie strony ramion blokujących ISOFIX mają zielony kolor bezpieczeństwa.

OSTRZEŻENIE: Po zamontowaniu mocowania ISOFIX sprawdzić, czy podstawa samochodowa jest prawidłowo zamocowana. Jeżeli fotelik dziecięcy jest niestabilny i się trząsie, należy zamontować go ponownie.

5. Najpierw wyciągnij pasek z pasa ALR. Przeciągnąć część naramienną pasów bezpieczeństwa przez prowadnicę pasa 2, część biodrową przez prowadnicę pasa 1 po tej samej stronie, a następnie przeciągnąć obie części pasów przez prowadnicę pasa 1 po drugiej stronie.
6. Aby zapiąć dziecko pasem bezpieczeństwa: biodrowy odcinek samochodowego pasa bezpieczeństwa powinien spoczywać w obu dolnych prowadnicach pasa z klamrą znajdującą się po zewnętrznej stronie fotelika.
7. Część naramienną umieścić w górnej prowadnicy pasów na zagłówku, tak aby pas leżał odpowiednio w poprzek ciała dziecka: na obojczyku, pośrodku (A) ramienia (B).
8. Należy upewnić się, że pas bezpieczeństwa nie jest skręcony i usunąć luz z pasa tak, aby leżał płasko, gładko i przylegał do ciała dziecka we wszystkich miejscach.
9. Zapiąć pas bezpieczeństwa pojazdu. Będzie słycać KLIKNIĘCIE! Dociągnąć mocno pas bezpieczeństwa, aby upewnić się, że nie jest skręcony.

OSTRZEŻENIE: Część piersiowa pasa bezpieczeństwa musi przebiegać ukośnie do tyłu. Przebieg pasa można regulować za pomocą regulowanego deflektora pasa znajdującego się po obu stronach.



ZABEZPIECZENIE DZIECKA

OSTRZEŻENIE: Jeśli dziecko nie jest prawidłowo zapięte w podstawce samochodowej, może zostać wyrzucone w trakcie zderzenia, co może spowodować poważne obrażenia lub śmierć.

1. (Dla grupy I): Rozsuń paski szelek 5-punktowych.
 2. Umieścić dziecko na podstawce samochodowej w pozycji siedzącej.
 3. Dziecko powinno siedzieć, opierając się na oparciu i spodniej części siedziska, bez żadnej przerwy za plecami. Nie wolno pozwalać dziecku na pochylanie się.
 4. (Grupa 0+, I): Delikatnie przeprowadź ramiona dziecka przez szlufki szelek 5-punktowych. Wsuń języki klamry do sprzączki. Sprawdź wysokość ramiączek. Paski muszą być dobrze przylegać i nie mogą być skręcone!
 5. (Dla grup II, III): Pociągnąć pasy bezpieczeństwa. Pociągnąć pasy bezpieczeństwa. Poprowadzić część biodrową pasów bezpieczeństwa pod podłokietnikami do klamry. Włożyć zaczep trzypunktowego pasa do klamry, aż zatrzaśnie się na miejscu.
- Fotelik dziecięcy ustawia dziecko w takiej pozycji, aby pasy bezpieczeństwa przechodziły wzdłuż mocnych kości bioder i miednicy, a nie jamy brzusznej. Chroni to dzieci przed obrażeniami.
 - Część naramienna pasów bezpieczeństwa powinna przebiegać nad klatką piersiową i obojczykiem, tak aby leżała między szyją a ramieniem dziecka i nie dotykała szyi.

PIELĘGNACJA, CZYSZCZENIE I KONSERWACJA, PRZECHOWYWANIE

- **OSTRZEŻENIE:** Niebezpieczne jest dokonywanie jakichkolwiek zmian lub uzupełnień produktu bez zgody organu udzielającego homologacji typu, podobnie jak nieprzestrzeganie instrukcji instalacji dostarczonej przez producenta dziecięcej podstawki samochodowej.
- **OSTRZEŻENIE:** Nie należy podejmować prób rozmontowania dziecięcej podstawki samochodowej w sposób wykraczający poza niniejsze instrukcje.
- **OSTRZEŻENIE:** Wszystkie foteliki samochodowe tracą swoją przydatność. Części plastikowe i metalowe z czasem ulegają zużyciu. W razie braku pewności, kiedy upływa termin przydatności fotelika, należy skontaktować się z producentem.
- Jeżeli fotel nie jest wyposażony w pokrowiec z tkaniny, należy chronić go przed światłem słonecznym, ponieważ w przeciwnym razie może być zbyt gorący dla skóry dziecka. Dziecięcej podstawki samochodowej nie wolno używać bez pokrowca. Pokrowca siedziska nie należy wymieniać na inny niż zalecany przez producenta. Pokrowiec stanowi integralną część zabezpieczeń podstawki samochodowej.
- Jeśli jakiegokolwiek części są rozdarte, uszkodzone lub ich brakuje, należy zaprzestać używania produktu.
- **NIE WOLNO** próbować usuwać pianki znajdującej się pod poduszką siedzenia.
- Należy dbać o czystość dziecięcej podstawki samochodowej.
- Do czyszczenia nie wolno używać ściernych środków czyszczących ani twardych przedmiotów, ponieważ mogą one uszkodzić produkt.
- Aby wyczyścić klamrę: należy spłukać ją ciepłą wodą. **NIE WOLNO** używać żadnych mydeł, rozpuszczalników ani smarów. Użycie jakiegokolwiek środka innego niż woda może spowodować nieprawidłowe działanie klamry. Suszyć na powietrzu.
- Zdejmowane pokrycia i wykończenia można czyścić ciepłą wodą z dodatkiem domowego mydła lub łagodnego detergentu.

 Prać w maksymalnej temperaturze 30°C.	 Nie suszyć w suszarce.	 Nie wybielać.	 Nie prasować.	 Nie prać na sucho.
---	--	---	---	--

- Jeśli podstawa samochodowa nie będzie używana przez dłuższy czas, należy wyjąć ją z pojazdu. Produkt należy przechowywać w chłodnym, suchym miejscu, chroniąc go przed wilgocią i bezpośrednim działaniem promieni słonecznych oraz w miejscu, do którego dziecko nie ma dostępu.
- Należy unikać umieszczania ciężkich przedmiotów na siedzisku.
- Odbarwienie się tkaniny pod wpływem promieni słonecznych i zużycie po długim okresie użytkowania, nawet przy prawidłowym użytkowaniu, jest zjawiskiem normalnym.

DANE TECHNICZNE

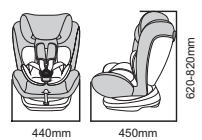
Wymiary całkowite (millimetry)	Długość	450	
	Szerokość	440	
	Wysokość	620-820	
Masa netto	9,05 kg		

NORAUTO
511/589 rue des Seringats 59262 Sainghin-en-Mélantois France
www.norauto.com
www.atu.eu
Made in P.R.C / Fabricado en/na R.P.C / Fabriqué en R.P.C

