

wayscral

Notice d'utilisation vélo à assistance électrique WAYSCRAL

ANYWAY E-200



Code : 71599

FR

”Notice originale: version française“

Félicitations pour votre achat de ce vélo à assistance électrique (VAE) WAYSCRAL !

Cette notice a pour objectif de vous donner les informations nécessaires à la bonne utilisation, au réglage et à l’entretien de votre vélo.

Veuillez prendre le temps de lire ces instructions avec attention avant de monter en selle et les conserver durant la vie du vélo. Elles contiennent d’importantes indications de sécurité et d’entretien.

Il est de la responsabilité de l'utilisateur de lire ce manuel avant de faire usage du produit.

Le non-respect de ces instructions vous expose à des risques d’une mauvaise utilisation de votre vélo, d’une usure prématurée de certains composants pouvant entraîner une chute et / ou un accident.

Dans le cas où une pièce originale s'avère défectueuse en termes de fabrication au cours de sa période de garantie, nous nous engageons à la remplacer. La durée de garantie pour les vélos électriques est la suivante:

- Cadres et fourches : 5 ans
- Composants électriques : 2 ans sous condition d'entretien
- Tout autre composant : 2 ans

Cette garantie n'inclut pas les frais de main d'œuvre et de transport. L'entreprise ne peut être tenue responsable des dégâts sortant de l'ordinaire ou dus à un concours de circonstances. Cette garantie est uniquement valable pour l'acheteur original du produit, muni d'une preuve d'achat venant appuyer sa réclamation. Cette garantie ne s'applique que dans le cas de composants défectueux et ne couvre pas l'usure normale, ni les dégâts causés par un accident, une utilisation inappropriée, une charge trop importante, un assemblage ou un entretien non conforme et tout autre objet non prévu pour l'usage avec le vélo.

Aucun vélo n'est éternel et aucune réclamation ne pourra être acceptée si elle repose sur les dégâts causés par un usage inapproprié, en compétition, pour des cascades, pour le saut à la rampe ou autres activités similaires. Les réclamations doivent être soumises par l'intermédiaire de votre revendeur. Vos droits ne sont pas affectés.

L'entreprise se réserve le droit de changer ou de modifier toute spécification sans préavis. Toutes les informations et les spécifications contenues dans cette brochure sont correctes au moment de son impression.

Votre vélo a été précautionneusement conçu et fabriqué en conformité avec les exigences de la norme Européenne EN 15194.

Conditions d'usage de ce vélo à assistance électrique

Ce vélo à assistance électrique est conçu pour un usage urbain, périurbain et “tout terrain” il permet de se déplacer en ville, sur route ou sur une surface pavée où les pneus sont toujours en contact avec le sol. Il est équipé d’une assistance électrique au pédalage qui facilitera tous vos déplacements au quotidien, pour aller plus loin et plus longtemps. Votre vélo à assistance électrique est un vélo adulte, pour des personnes de plus de 14 ans. Dans le cas où le vélo est utilisé par un enfant, la responsabilité est pour les parents et doivent s’assurer que l’utilisateur est capable d’utiliser le vélo en toute sécurité.

Votre vélo peut être utilisé sur des terrains non goudronnés ou en mauvais état. Il est aussi conçu pour une utilisation “tout terrain”. Votre vélo n’est pas conçu pour un usage en compétition. Le fait de ne pas respecter cet usage peut entraîner une chute ou un accident et peut détériorer de façon prématurée et potentiellement irréversible l’état de votre vélo à assistance électrique.

Votre vélo à assistance électrique n’est pas un cyclomoteur. L’assistance a pour objectif de fournir un complément au pédalage. A l’instant où vous commencez à pédaler, le moteur se déclenche et vous aide dans l’effort. L’assistance varie en fonction de la vitesse du vélo, importante au démarrage, moins soutenue lorsque le vélo est lancé puis disparaît lorsque le vélo atteint les 25 km/h. L’assistance se coupe dès que l’un des deux leviers de frein est actionné ou que la vitesse est supérieure à 25 km/h. Celle-ci reprendra automatiquement en dessous de 23 km/h avec le pédalage.

Il doit être correctement entretenu selon les instructions de ce manuel.



AVERTISSEMENT : Comme tout composant mécanique, une bicyclette subit des contraintes élevées et s’use. Les différents matériaux et composants peuvent réagir différemment à l’usure ou à la fatigue. Si la durée de vie prévue pour un composant a été dépassée, celui-ci peut se rompre d’un seul coup, risquant alors d’entraîner des blessures pour le cycliste. Les fissures, égratignures et décoloration dans des zones soumises à des contraintes élevées, indiquent que le composant a dépassé sa durée de vie et doit être remplacé.

Recommandation : Un usage sûr en toute sécurité

Avant de faire usage de votre vélo à assistance électrique, assurez-vous qu’il est en bon état de marche. Vérifiez particulièrement les points suivants:

- La position doit être confortable
- Les écrous, vis, leviers de serrage, le serrage des composants
- Les freins sont en état de marche
- La course du guidon est bonne sans trop de jeu, le cintre est correctement fixé à la potence
- Les roues ne sont pas entravées et les roulements sont correctement ajustés
- Les roues sont correctement serrées et attachées au cadre/à la fourche
- Les pneus sont en bon état et leur pression est bonne
- L’état des jantes
- Les pédales sont fermement attachées au pédalier
- Le fonctionnement de la transmission
- Les catadioptriques sont en bonne position.



RECOMMANDATION : Votre vélo à assistance électrique doit être révisé tous les 6 mois par un professionnel pour vous assurer du bon état de marche et de la sécurité d'usage. Il est de la responsabilité de l'utilisateur de s'assurer que tous les composants sont en bon état de fonctionnement avant l'usage.

Choisissez un endroit sûr, éloigné de la circulation pour vous familiariser avec votre nouveau vélo. L'assistance peut se déclencher avec force, vérifiez que votre guidon est bien droit et que la voie est dégagée.

Assurez-vous d'être en bon état de santé avant de monter sur votre vélo.

Dans le cas de conditions climatiques inhabituelles (pluie, froid, nuit...), soyez particulièrement vigilant et adaptez en conséquence votre vitesse et vos réactions.

Lors du transport de votre vélo à l'extérieur de votre véhicule (porte vélo, barre de toit...), il est vivement conseillé d'enlever la batterie et de la stocker dans un endroit tempéré.

L'utilisateur doit se conformer aux exigences de la réglementation nationale lorsque la bicyclette est utilisée sur la voie publique (éclairage et signalisation par exemple).

La société MGTS décline toutes responsabilités si l'utilisateur de la bicyclette ne respecte pas la réglementation en vigueur.



AVERTISSEMENT : Vous reconnaissez être responsable de toute perte, blessure ou dégâts causés par le non-respect des instructions ci-dessus et que cela annulera automatiquement la garantie.

A. Sommaire	
A. Sommaire	5
B. Structure des vélos à assistance électrique	7
I. Structure du Anyway E-200	7
C. Première mise en route et réglages	8
I. Mise en place des éléments de sécurité	8
1. Eclairage	8
2. Sonnette	8
3. Port du casque	8
II. Réglage de la selle et du guidon	9
1. Selle	9
2. Guidon	9
III. Pneumatiques	10
IV. Réglage des freins	10
1. Réglage des freins à disque mécanique	11
2. Changement des plaquettes de freins	12
3. Usure des jantes	12
V. Réglage du système de changement de vitesses	13
1. Réglage des butées du dérailleur arrière	13
2. Réglage de la tension du câble du dérailleur arrière	13
3. Réglage des butées du dérailleur avant	14
4. Réglage de la tension du câble du dérailleur avant	14
VI. Réglage de la chaîne	15
VII. Changement des pédales	15
VIII. Roue et moteur	15
IX. Suspension	16
1. Réglage de la suspension avant	16
2. Verrouillage de la suspension sur la fourche	16
X. Béquille	16
D. Entretien	17
I. Nettoyage	17
II. Lubrification	17
III. Contrôles réguliers	18
IV. Révisions	18

E.	Assistance au pédalage et batterie	20
I.	Assistance au pédalage	20
1.	Présentation de l’afficheur LCD	20
2.	Activation / désactivation de l’afficheur LCD	21
3.	Affichage de la charge de la batterie sur afficheur LCD	21
4.	Sélection du niveau d’assistance sur afficheur LCD	22
5.	Assistance piéton sur afficheur LCD	22
6.	Réglage de l’afficheur LCD	23
II.	Manipulation de la batterie	24
1.	Lecture du niveau de charge sur la batterie	24
2.	Insérez / Retirer la batterie	24
III.	Utilisation du chargeur	26
IV.	Procédure de rechargement	27
V.	Autonomie de votre batterie	27
1.	Autonomie de votre batterie	27
2.	Mise en garde, précautions	28
VI.	Durée de vie des batteries	28
VII.	Entretien de la batterie	28
VIII.	Utilisation et entretien du moteur électrique	29
IX.	Entretien du contrôleur	29
X.	Diagramme électrique et spécifications	30
1.	Diagramme électrique de l’Anyway E-200	30
XI.	Fiche technique principale	31
F.	SAV	32
I.	Pièces d’usures	32
II.	Résolution des problèmes de base	32
G.	Notes	34
H.	Déclaration de conformité UE	35

B. Structure des vélos à assistance électrique

I. Structure du Anyway E-200



1. Pneu et chambre à air

2. Jante

3. Rayons

4. Fourche

5. Frein avant

6. Guidon et potence

7. Cadre

8. Afficheur LCD

9. Leviers de frein

10. Frein arrière

11. Blocage selle

12. Selle et tige de selle

13. Contrôleur

14. Batterie

15. Capteur de rotation

16. Béquille

17. Manivelles & pédaliers

18. Pédales

19. Chaîne

20. Moteur moyeu arrière

C. Première mise en route et réglages

I. Mise en place des éléments de sécurité

1. Eclairage

Un éclairage vous est fourni, il est composé de deux catadioptrés (un blanc inclus dans le phare avant et un rouge fixé sur le garde-boue arrière), d'un phare avant, d'un feu arrière, de deux autres catadioptrés orange positionnés entre les rayons des roues.

Le système d'éclairage est un équipement de sécurité de votre vélo, il doit être obligatoirement présent sur votre vélo. Vérifier que votre système d'éclairage fonctionne correctement avant de prendre la route.

En cas de besoin, vous pouvez changer les piles de votre éclairage.

Les piles usagées contiennent des métaux nocifs pour l'environnement, elles pourront être collectées dans nos magasins pour un traitement approprié, ne les jetez pas avec les ordures ménagères ou dans la nature. Les piles doivent être collectées séparément.

Phare avant à pile externe

Retirez la partie transparente haute du phare en exerçant une pression sur l'encoche située derrière le boîtier. Une fois l'ensemble retiré, vous pouvez retirer les deux piles bouton (CR2032) et les remplacer en respectant la polarité indiquée. Replacer la partie transparente. Mettez en fonction / hors fonction le feu avant en déplaçant le petit interrupteur situé sur le dessus de la lampe.

Feu arrière à pile externe

Retirez la partie transparente à l'aide d'un tournevis. Une fois l'ensemble retiré, vous pouvez retirer les deux piles (LR44) et les remplacer en respectant la polarité indiquée. Replacer la partie transparente. Vous mettez en fonction/hors fonction le feu arrière en déplaçant le petit interrupteur situé sur l'arrière de la lampe.

2. Sonnette

Une sonnette est installée sur votre guidon. Elle vous permettra d'être entendu à 50 m.

La sonnette est un équipement de sécurité de votre vélo, elle doit être obligatoirement présente sur votre guidon.

3. Port du casque

Pour une utilisation sûre, le port d'un casque de vélo est fortement recommandé. Il est garant d'une diminution de traumatismes crâniens en cas de chute.



ATTENTION : Le port du casque est obligatoire pour les enfants de moins de 14 ans en tant que conducteurs ou passagers.

Pour plus d'informations, renseignez-vous auprès de votre revendeur.

II. Réglage de la selle et du guidon

Il est important d'adapter les réglages de votre vélo à votre morphologie.

1. Selle

Ouvrir le système de blocage rapide (voir paragraphe « III Pneumatiques » pour la méthodologie d'utilisation du blocage rapide).

Lors du réglage de la selle dans sa position la plus basse, assurez-vous que celle-ci ne touche aucun composant du vélo comme par exemple le cadre. De même, veillez à ne pas dépasser le repère minimum d'insertion du tube de selle. Ce repère d'insertion ne doit jamais être visible lors de l'utilisation du vélo.

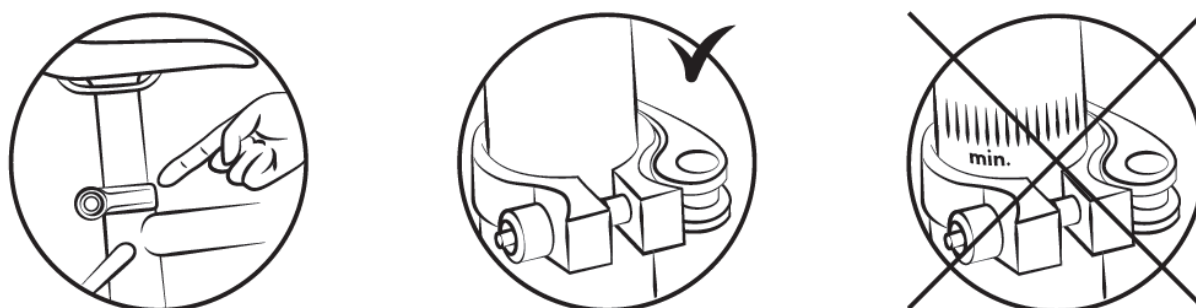

Pour vérifier la hauteur correcte de la selle, il faut être assis jambes tendues, le talon reposant sur la pédale (fig. B). Lors du pédalage, le genou sera légèrement plié avec le pied en position basse (fig. A).

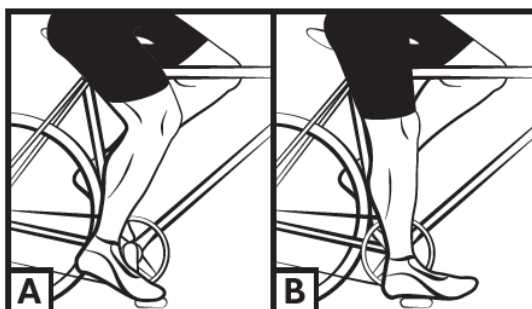

ATTENTION : Il est important de protéger les ressorts de la selle si un siège enfant est installé afin de prévenir les risques de coincement des doigts.

2. Guidon

Le guidon de votre vélo se règle en hauteur.

Votre vélo est équipé d'une potence dite "Aheadset", le réglage du guidon se fait par le changement de position des bagues de réglage entre la potence et le roulement supérieur de direction. Il est conseillé de faire réaliser cette opération par un technicien qualifié.

Assurez-vous que le cintre est bien perpendiculaire à votre roue avant.

III. Pneumatiques

Vérifiez régulièrement la pression des pneus. Rouler avec des pneumatiques insuffisamment gonflés ou sur gonflés peut nuire au rendement, provoquer une usure prématurée, diminuer l'autonomie ou augmenter les risques d'accident.

Si une usure importante ou une entaille est visible sur un des pneus, remplacez-le avant d'utiliser le vélo. Une plage de pression est indiquée sur le flanc du pneumatique par le constructeur et dans le tableau suivant. La pression doit être adaptée en fonction du poids de l'utilisateur.

Modèle	Taille du vélo	Taille des chambres à air	Taille des pneus	Pression	
				PSI	Bar
ANYWAY E200	27.5"	27,5 x 2,10	27,5 x 2,10	40 – 65	2,8 - 4,5

Méthode pour déterminer le bon réglage des mécanismes de blocage rapide (roue et collier de selle)

Les dispositifs de blocage rapide sont conçus pour être actionnés à la main. Ne jamais utiliser d'outils pour bloquer ou débloquer le mécanisme afin de ne pas le détériorer.

Pour régler la force de serrage de l'axe de roue, vous devez utiliser l'écrou de réglage et non pas le levier de blocage rapide. Si le levier peut se manœuvrer en exerçant une pression manuelle minimale, cela signifie qu'il n'est pas suffisamment serré. Il est donc nécessaire de resserrer l'écrou de réglage. Le système de blocage rapide doit marquer les pattes de la fourche lorsqu'il est fermé dans la position bloquée.

A chaque opération de réglage, vérifier le bon centrage de la roue avant par rapport à la fourche. Pour régler, fermer et ouvrir les mécanismes de blocage rapide, appliquer la méthode suivante :

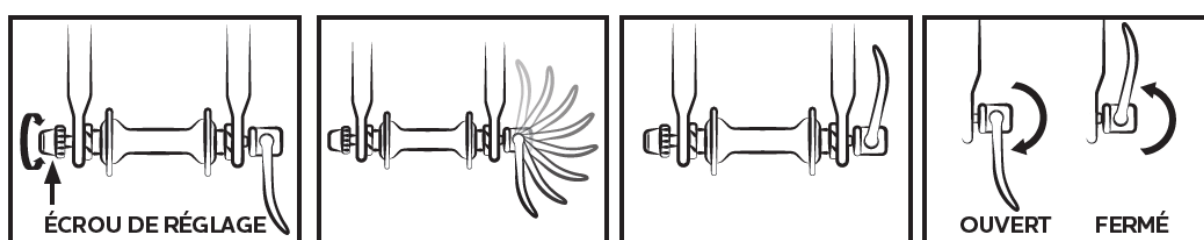

IV. Réglage des freins

Avant chaque utilisation, vérifiez que les freins avant et arrière sont en parfait état de marche.

La poignée droite active votre frein arrière. La poignée gauche active le frein avant.

Il est recommandé de répartir en moyenne votre force de freinage à 60/40 entre l'avant et l'arrière. Le levier de frein ne doit pas venir en contact avec le guidon et les gaines ne doivent pas subir de trajectoires à angle fermé afin que les câbles coulissent avec le minimum de frottement. Les câbles endommagés, effilochés, rouillés doivent être immédiatement changés.

AVERTISSEMENTS :



- En cas de pluie ou de temps humide, les distances de freinage sont allongées. Il est recommandé d'anticiper le freinage dans une telle situation.
- En cas de virage et dans les freinages, le guidon peut avoir une influence négative sur le temps de réponse du cycliste.
- Ne pas toucher les freins à disques après un usage intensif du système de freinage de votre vélo à assistance électrique au risque d'être brûlé.

1. Réglage des freins à disque mécanique

Les plaquettes exercent une pression sur un disque fixé au moyeu de la roue. L'intensité de la pression est commandée par un levier de frein avec un câble. N'actionnez pas le levier de frein lorsque la roue est détachée du cadre ou de la fourche.

Pour aligner l'étrier de frein à disque mécanique, desserrez les vis de fixations du support de l'étrier de frein. Freiner avec le levier de frein correspondant (l'étrier de frein se positionne correctement) et maintenir la poignée de frein dans cette position tout en resserrant les vis de fixation du support de l'étrier. Vérifiez que la plaquette interne (à l'intérieur de la roue) est à 0,2 - 0,4 mm du disque. Si cela n'est pas suffisant, serrez la vis de positionnement de la plaquette jusqu'à avoir les 0,2 - 0,4 mm entre la plaquette et le disque.

Pour régler la plaquette externe (à l'extérieur de la roue), il suffit de modifier la tension du câble de frein afin d'obtenir un écartement de 0,2 - 0,4 mm, au niveau de l'étrier ou au niveau du levier de frein.

Veillez à ne jamais projeter d'huile ou toute matière lubrifiante sur le disque ou les plaquettes (lors de l'entretien de la chaîne ou du dérailleur par exemple). Si cela se produisait, il faudrait dégraisser les plaquettes et le disque, ou les changer.

Vérifiez l'alignement des plaquettes en faisant tourner la roue, vous pouvez partir sur les routes

Disques : votre vélo est équipé de disques de diamètre 160mm.

- Un système d'écrou et de contre-écrou au niveau du levier de frein ou de l'étrier vous permet de régler la tension du câble et donc la force de freinage qui variera dans le temps en fonction de l'usure des plaquettes de frein.

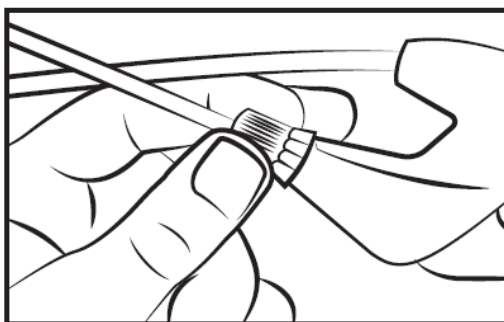

- Les plaquettes de frein sont standards, les remplacer lorsque que votre plaquette ne comporte plus de composant de friction.

- La référence de la plaquette de freins montés sur votre vélo est la suivante :
Modèle : DSK 300
Référence : PD071S

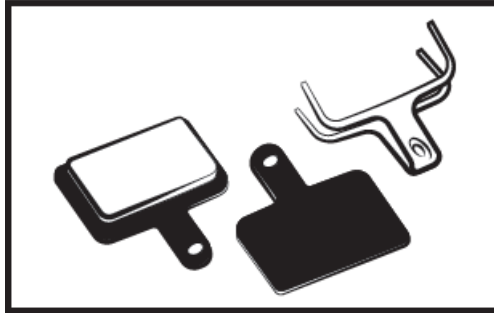

N'oubliez pas que les nouvelles plaquettes de freins doivent être rodées. Le rodage s'effectue en roulant quelques minutes en actionnant les freins alternativement entre arrêts brusques et freinages légers.

2. Changement des plaquettes de freins

Retirer la roue et sortir les plaquettes usées de l'étrier de frein. Positionner les nouvelles plaquettes dans l'étrier de façon à ce que les surfaces de freinage soient en contact. Ne pas toucher les surfaces de freinage. Insérer les plaquettes l'une après l'autre dans l'étrier de frein.

Régler ensuite les freins selon le paragraphe précédent C.IV.1.

3. Usure des jantes

Comme toute pièce d'usure, la jante doit faire l'objet d'un contrôle régulier. La jante peut s'affaiblir et se casser entraînant une perte de contrôle et une chute.



ATTENTION : Il est très important de vérifier l'état d'usure des jantes. Une jante endommagée peut s'avérer très dangereuse et doit être remplacée.

V. Réglage du système de changement de vitesses

Votre vélo comporte plusieurs vitesses interchangeables manuellement grâce à un système à levier Shimano avec un dérailleur arrière et éventuellement un dérailleur avant. Utilisez la poignée droite pour faire le changement de pignon arrière et la poignée gauche pour changer de plateau avant. En côte le petit plateau et le grand pignon facilite le pédalage. Ajustez votre rapport de vitesse (plateau/pignon) en fonction du besoin.



Attention, ne pédalez jamais en arrière pendant le changement de rapport de vitesse et ne forcez jamais sur le levier de commande.

Pour une utilisation optimale du système de changement de vitesse, il est recommandé de changer de vitesse en dehors des séquences d'efforts de pédalage importants.

1. Réglage des butées du dérailleur arrière

La course du dérailleur se règle à l'aide des vis H et L.

La vis L permet d'ajuster la butée interne (côté grand pignon).

En desserrant la vis L, la chaîne se positionne plus à l'extérieur du grand pignon.

La vis H permet d'ajuster la butée externe (côté petit pignon).

En desserrant la vis H, la chaîne se positionne plus à l'extérieur du petit pignon.

Ces manipulations s'effectuent par quart de tour. A chaque réglage, vous devez obtenir un alignement parfait entre le pignon, la chaîne et le galet du dérailleur arrière.



Schéma dérailleur arrière

Plus grand pignon

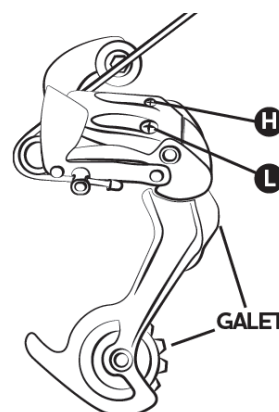
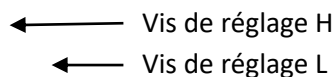

Galet guide

2. Réglage de la tension du câble du dérailleur arrière

Pour régler un changement de pignon correct, utilisez la molette présente sur le dérailleur arrière ou la poignée de changement de vitesse de droite. Cette molette permet de régler la tension du câble de dérailleur et permet de positionner le dérailleur correctement selon la vitesse choisie.

3. Réglage des butées du dérailleur avant

La course du dérailleur se règle à l'aide des vis H et L.

La vis L permet d'ajuster la butée interne (côté grand pignon). En desserrant la vis L, la chaîne se positionne plus à l'extérieur du petit plateau.

La vis H permet d'ajuster la butée externe (côté petit pignon). En desserrant la vis H, la chaîne se positionne plus à l'extérieur du grand plateau.

Ces manipulations s'effectuent par quart de tour. A chaque réglage, vous devez obtenir un alignement parfait entre le plateau, la chaîne et le dérailleur avant.

Schéma du dérailleur avant :

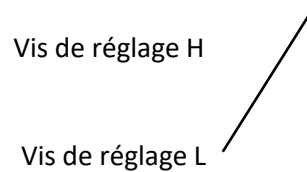

4. Réglage de la tension du câble du dérailleur avant

Pour régler un changement de plateau correct, utilisez la molette présente sur la commande de changement de vitesse de gauche. Cette molette permet de régler la tension du câble de dérailleur et permet de positionner le dérailleur correctement selon le plateau choisi.

VI. Réglage de la chaîne

Votre vélo est pourvu d'un dérailleur arrière externe, la chaîne est automatiquement tendue.

Pour changer la chaîne

Les chaînes neuves sont vendues avec trop de maillons, la première étape est de la réduire à la bonne longueur. La méthode la plus sûre est de compter le nombre de maillons de l'ancienne chaîne afin d'ajuster la nouvelle. Pour démonter l'ancienne chaîne, il suffit de la dériver (retirer un rivet).

Une fois celle-ci retirée, il faut monter la nouvelle. Pour cela, il faut la passer autour du plateau du pédalier et du pignon arrière de façon qu'elle s'engrène correctement sur les autres éléments de la transmission. Pour fermer la chaîne nous vous recommandons d'utiliser une attache rapide. Celle-ci fait office de maillon femelle qui s'insère entre deux maillons mâles. Par la suite, l'attache rapide permettra également de démonter plus facilement la chaîne pour la nettoyer.

Afin de vérifier si la longueur de la chaîne est correcte, il faut la mettre sur le petit pignon et sur le grand plateau. Dans cette configuration, la ligne virtuelle tracée entre le moyeu de la roue arrière et l'axe du galet inférieur du dérailleur doit être verticale.

VII. Changement des pédales

Pour changer vos pédales, identifiez les pédales en regardant la lettre notée sur la pédale. La pédale de droite est indiquée « R » (Right) et la pédale de gauche « L » (Left). Tournez la pédale « R » dans le sens des aiguilles d'une montre pour la fixer sur la manivelle. Tournez la pédale L dans le sens inverse des aiguilles d'une montre.

VIII. Roue et moteur

Après le premier mois d'utilisation, il est conseillé de resserrer vos rayons pour limiter l'impact de la traction du moteur sur votre roue arrière. Lors de la mise en route du moteur, un léger bruit pourra avoir lieu. Ce bruit est normal car le moteur se met en route et assiste le pédalage. Ce bruit peut devenir plus important lorsqu'il est pleinement sollicité.

IX. Suspension

1. Réglage de la suspension avant

Pour régler l'enfoncement de la suspension avant, vous pouvez tourner la molette positionnée sur la gauche de votre fourche par demi-tour. Un clic se fait sentir à chaque demi-tour. Répétez cette opération jusqu'à obtenir la raideur de suspension souhaitée.

Diminuer la dureté

Augmenter la dureté

2. Verrouillage de la suspension sur la fourche

Tournez la molette bleue de droite dans le sens horaire pour verrouiller la suspension et dans le sens antihoraire pour la déverrouiller. Il est préférable de verrouiller la suspension sur du plats et de la déverrouiller sur des chemins chaotiques.

Déverrouiller

Verrouiller

X. Béquille

Avant toute utilisation, bien vérifier que votre béquille est remontée.

D. Entretien

Votre vélo nécessite un entretien régulier pour votre sécurité mais aussi pour augmenter sa durée de vie. Il est important de contrôler les éléments mécaniques périodiquement afin d'assurer le cas échéant un remplacement des pièces usées ou présentant des traces d'usures.

Lors d'un remplacement de composants, il est important d'utiliser des pièces d'origine afin de conserver les performances et la fiabilité de la bicyclette. Veillez à utiliser des pièces de rechange appropriées concernant les pneus, les chambres à air, les éléments de transmission et les différents éléments du système de freinage.

Il est de la responsabilité de l'utilisateur de d'utiliser des pièces différentes des pièces d'origine.



AVERTISSEMENTS : Retirer toujours la batterie avant une opération de maintenance.

I. Nettoyage

Afin d'éviter la corrosion du vélo, il est nécessaire de rincer régulièrement votre vélo à l'eau douce en particulier s'il a été exposé à l'air marin.

Le nettoyage doit être fait avec une éponge, une bassine d'eau tiède savonneuse ainsi qu'un jet d'eau (sans pression).



RECOMMANDATION : Faites particulièrement attention à ne pas utiliser un nettoyeur à jet d'eau sous haute pression.

II. Lubrification

La lubrification est essentielle sur les différents composants qui sont en mouvement afin d'éviter la corrosion. Huiler régulièrement la chaîne, brossez les pignons et plateaux, introduisez périodiquement quelques gouttes d'huile dans les gaines de câbles de frein et de dérailleur.

Il est conseillé de commencer par nettoyer et sécher les éléments à lubrifier.

Il est conseillé d'utiliser de l'huile spécifique pour la chaîne et le dérailleur. Il faut utiliser de la graisse pour les autres composants.

III. Contrôles réguliers

Concernant le serrage de la boulonnerie : levier, manivelle, pédales, potences.

Les couples de serrage à appliquer sont les suivants :

COMPOSANTS	COUPLE PRECONISE (Nm)	CONSIGNES PARTICULIERES
Pédales sur manivelles	30 - 40	Graisser les filetages
Manivelle sur boîtier	30 - 40	Graisser les filetages
Serrage de potence/cintre	9 - 10	
Serrage jeu de direction	14 – 15	
Levier de frein	6 – 8	
Étriers de frein	6 – 8	
Selle sur chariot	18 – 20	
Collier tige de selle		Serrage rapide
Roue	30	Ou serrage rapide

Les autres couples de serrage dépendent de la taille des écrous : M4 : 2,5 à 4.0 Nm, M5 : 4.0 à 6.0 Nm, M6 : 6.0 à 7.5 Nm. Serrer les vis uniformément au couple requis.

Contrôler régulièrement les pneus : l'usure, les coupures, les fissures, les pincements. Remplacez le pneu si nécessaire. Contrôlez les jantes et l'absence d'usure excessive, déformations, coups, fissures...

IV. Révisions

Pour assurer la sécurité et maintenir les composants en bonne condition de marche, vous devez faire vérifier votre VAE périodiquement par votre vendeur. De plus, la maintenance de votre bicyclette doit être effectuée régulièrement par un technicien qualifié.

Première révision : 1 mois ou 150 km

- Vérification du serrage des éléments : manivelle, roue, potence, pédales, cintre, collier de selle,
- Vérification du fonctionnement de l'assistance électrique,
- Vérification et réglage des freins,
- Tension et/ou dévoilage des roues.
- Pression des pneumatiques

Tous les ans ou 2000km :

- Vérification des niveaux d'usure (patins de freins, transmission, pneumatiques),
- Vérification du fonctionnement de l'assistance électrique,
- Contrôle des roulements (boîtier de pédalier, roues, direction, pédales),
- Contrôle des câbles (freins, dérailleur, suspension) ou des durites de frein hydraulique,
- Tension et/ou dévoilage des roues.
- Pression des pneumatiques

Tous les 3 ans ou 6000km :

- Vérification des niveaux d'usure (patins de freins, transmission, pneumatiques),
- Contrôle des roulements (boitier de pédalier, roues, direction, pédales),
- Contrôle des câbles (freins, dérailleur, suspension) ou des durites de frein hydraulique,
- Changement de la transmission (chaîne, roue libre, plateau),
- Vérification du fonctionnement de l'assistance électrique,
- Changement des pneumatiques,
- Contrôle de l'usure des roues (rayons, jante),
- Tension des rayons et/ou dévoilage de roues,
- Changement des plaquettes de freins,
- Vérification du fonctionnement de l'assistance électrique,
- Contrôle des fonctions électriques.

E. Assistance au pédalage et batterie

L'utilisateur doit faire tourner le pédalier vers l'avant pour bénéficier de l'assistance motorisée. Il s'agit d'un important aspect de sécurité. Ce vélo à assistance électrique fournit une assistance motorisée jusqu'à une vitesse de 25 km/h. Au-delà, le moteur s'arrêtera. Vous pouvez aller plus vite, mais vous devrez le faire de vos propres efforts, sans assistance électrique.

Le moteur ne fonctionnera pas tant que vous n'aurez pas fait faire un tour complet au pédalier. Cette fonctionnalité protège le moteur et son contrôleur et rallonge la durée de vie des composants électriques.

I. Assistance au pédalage

Les réglages et informations se font directement sur l'afficheur situé sur le guidon.



Recommandation : Veuillez éteindre/désactiver votre afficheur lorsque vous n'utilisez plus votre vélo. Cela permet d'économiser la charge de la batterie.

1. Présentation de l'afficheur LCD

L'afficheur LCD est composé de deux parties.

L'écran LCD :

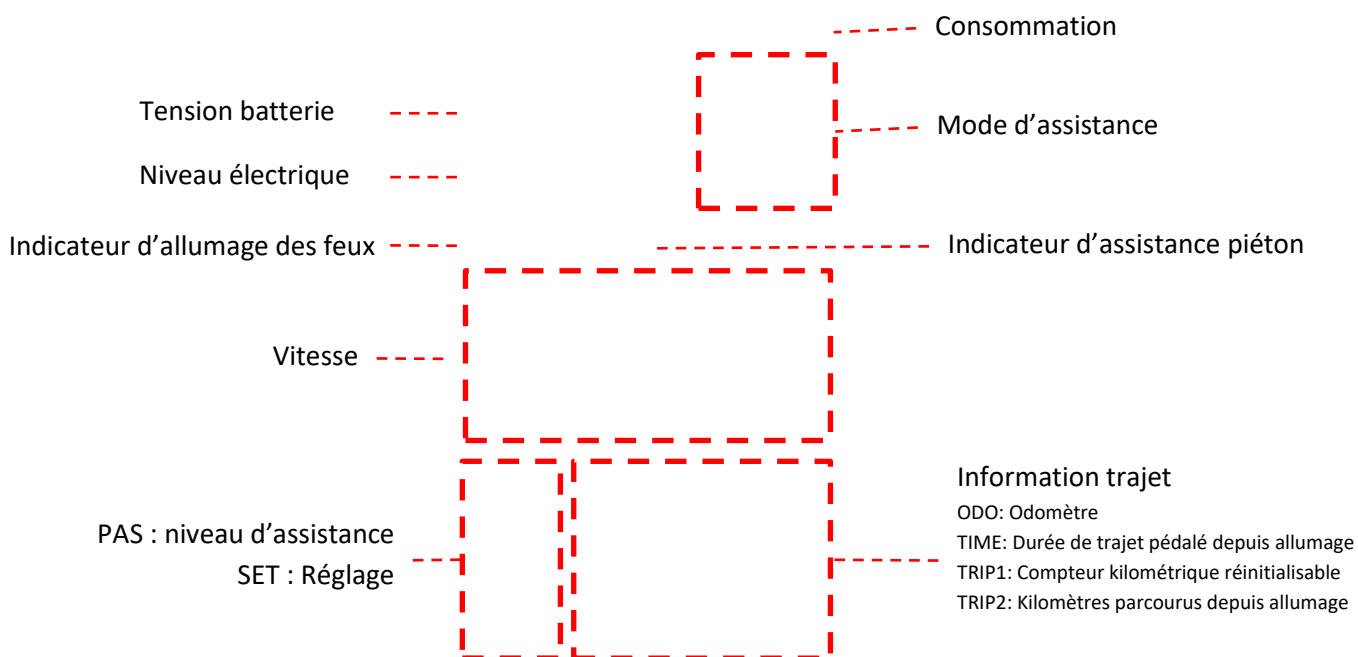

Ainsi que le boîtier de commande déporté :

+ : augmenter

ON/OFF

SET : menu / sélection information trajet

- : diminuer

Le boîtier de commande est également équipé d'une prise de recharge USB 5V.

2. Activation / désactivation de l'afficheur LCD

Pour activer l'assistance appuyez une fois sur le bouton « ON/OFF » du boîtier de commande. Les pictogrammes de l'écran LCD s'allumeront. Une fois l'écran allumé, un appui simple sur le bouton « ON/OFF » permet d'allumer ou d'éteindre le rétro-éclairage ainsi que les feux du vélo.

Pour désactiver l'assistance maintenez le bouton « ON/OFF » enfoncé pendant 3 secondes. Les pictogrammes et le rétro-éclairage de l'écran LCD s'éteindront.

3. Affichage de la charge de la batterie sur afficheur LCD

Dans des conditions normales, activez l'alimentation et les indications de batterie montrent le niveau de charge et la tension actuelle de la batterie.

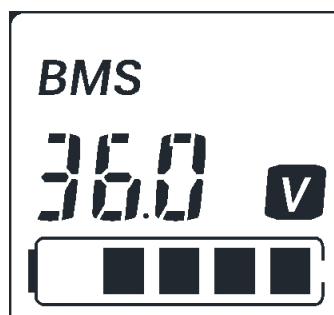







Lorsque tous les segments sont allumés, cela signifie que la charge est au maximum. Si le dernier clignote, cela signifie que la batterie doit être rechargée tout de suite avant l'utilisation du vélo.

AFFICHAGE	NIVEAU DE CHARGE
	100%
	80%
	60%
	40%
	20%
	La batterie est à plat et nécessite un rechargement immédiat

En plus du niveau de charge, l'afficheur indique également la consommation actuelle de courant.

Plus cette consommation est importante, plus l'autonomie sera diminuée.

AFFICHAGE		NIVEAU DE CHARGE
		2A
		4A
		6A
		8A
		10A
		≥ 12A

Si l'utilisateur oublie de couper l'alimentation après 5 minutes d'inactivité, l'afficheur LCD s'éteindra afin d'économiser l'énergie.

4. Sélection du niveau d'assistance sur afficheur LCD

Lorsque l'alimentation est activée, vous pouvez choisir entre 6 niveaux d'assistance du plus faible (1) au plus élevé (6). Appuyez sur les boutons "+" ou "-" pour sélectionner l'un de ces niveaux d'assistance. Le niveau sélectionné est affiché dans la zone d'indication d'assistance.

- En sélectionnant un niveau d'assistance élevé (5 et 6), l'usage de la batterie sera accru et moins d'effort de la part de l'utilisateur sera requis. Ces niveaux sont adaptés aux pentes, au vent de face ou aux fortes charges.
- Les niveaux d'assistance moyens (3 et 4) signifient que l'effort de l'utilisateur et l'usage de la batterie sont à niveau égal.
- Les niveaux d'assistance faible (1 et 2) signifient que la propulsion du vélo provient plus de l'effort de l'utilisateur que de l'usage de la batterie. Il s'agit donc des modes d'économie d'énergie. Nous vous suggérons d'utiliser le niveau d'assistance 1 lorsque vous utilisez le vélo pour faire du sport.
- Le niveau 0 indique que l'assistance est désactivée.

5. Assistance piéton sur afficheur LCD

Appuyez longuement sur le bouton « - » pour utiliser la fonction « démarrage assisté » afin de faciliter le départ. Lorsque l'aide au démarrage est utilisée l'assistance ne dépasse pas les 6 km/h. L'écran LCD affichera alors « 6KM » au-dessus de l'indicateur de vitesse.

Dès que le bouton « - » est relâché l'aide au démarrage s'arrête.

6. Réglage de l'afficheur LCD

Pour accéder au menu réglage appuyer 3 secondes sur le bouton « SET ». L'icône de réglage SET clignote et le réglage 0 est sélectionné. Réglages :

- 0 : Mode d'assistance. Le mode sélectionner est indiqué par l'icône . 3 modes sont disponible, ECO pour optimiser l'autonomie, POWER pour optimiser les performances, NORMAL pour un équilibre autonomie / performances. Sélectionnez votre mode à l'aide des boutons « + » et « - ». Appuyez ensuite sur SET pour passer au réglage suivant.
- 1 : Reset compteur kilométrique 1. Appuyez sur « - » pour le remettre à 0. Appuyez ensuite sur SET pour passer au réglage suivant.
- 2 : Limiteur de vitesse maximale d'assistance. Elle peut être réglée de 10 à 25km/h à l'aide des boutons « + » et « - ». Appuyez ensuite sur SET pour passer au réglage suivant.
- 3 : Sélection du diamètre de roue. Vous pouvez sélectionner votre diamètre de roue de 16'' à 28'' à l'aide des boutons « + » et « - ». Appuyez ensuite sur SET passer au réglage suivant.



AVERTISSEMENT : Le réglage du diamètre de roue a un impact sur la sécurité et la santé de votre vélo. Ne sélectionnez jamais un diamètre différent (700c) de celui installé sur votre vélo. En cas de doute contactez votre revendeur.

- 4 : Unité de vitesse. Choisissez d'afficher la vitesse en « Km/h » ou en « MPH » à l'aide des boutons « + » et « - ». Appuyez ensuite sur SET pour revenir au réglage 0.

Maintenez enfoncé le bouton SET pendant 3 secondes pour sauvegarder et quitter le menu de réglage. Pour quitter sans sauvegarder vos changements, appuyez sur le bouton ON/OFF pendant 3 secondes afin d'éteindre l'afficheur.

II. Manipulation de la batterie

1. Lecture du niveau de charge sur la batterie

Pour connaître votre niveau de charge restez appuyé sur le bouton de charge situé sur le dessus de votre batterie.



Les 4 LED s'allument pour indiquer l'état de charge.

AFFICHAGE	NIVEAU DE CHARGE
● ● ● ●	100%
● ● ● ○	75%
● ● ○ ○	50%
● ○ ○ ○	< 25%

2. Insérez / Retirez la batterie

La batterie sur les vélos électriques est placée sur le tube diagonal, elle est directement connectée au boîtier de contrôle.



AVERTISSEMENT : Avant de manipuler la batterie, assurez-vous que votre afficheur est éteint.

Pour installer la batterie, faites tout d'abord glisser le bloc batterie le long du rail en diagonal vers le bas et appuyez pour vous assurer qu'il est bien en place puis verrouillez.



Pour verrouiller insérez la clé dans la serrure et faites un demi-tour dans le sens horaire (batterie et support verrouillés). Vous pouvez déverrouiller en faisant un demi-tour dans le sens antihoraire.



Verrouillée



Déverrouillée



ATTENTION : Souvenez-vous de retirer la clé et de la conserver en sûreté après avoir retiré la batterie du support !

III. Utilisation du chargeur

Avant de charger la batterie, veuillez lire le manuel de l'utilisateur et le manuel du chargeur, s'ils sont fournis avec votre vélo. Veuillez également prendre note des points suivants relatifs au chargeur de la batterie:

- Respectez des instructions portées sur l'étiquette du chargeur de batterie.
- N'utilisez pas ce chargeur à proximité de gaz explosifs ou de substances corrosives.
- Ne secouez pas le chargeur, ne lui faites pas subir de choc et évitez les chutes.
- Protégez toujours le chargeur de la pluie et de l'humidité, pour un usage intérieur. 
- La tolérance de température de ce chargeur se situe entre 0 et +40 °C.
- Il est interdit de démonter le chargeur, en cas de problème, confier l'appareil à un réparateur qualifié.
- Vous ne devez utiliser que le chargeur fourni avec votre vélo électrique pour éviter tout dégât. Notez que le non-respect de cette contrainte annulera la garantie.
- Lors du rechargement, la batterie et le chargeur doivent être éloignés d'au moins 10 cm du mur et dans un endroit sec et ventilé. Ne placez rien à proximité directe du chargeur pendant l'utilisation.
- Ne pas toucher le chargeur trop longtemps pendant la charge (risque de brûlure superficielle).
- Ne pas positionner le chargeur de manière instable.
- Ne pas couvrir le chargeur pour éviter la surchauffe pendant la charge.
- Ne pas immerger le produit
- Evitez tout contact avec l'eau pendant la recharge de la batterie. Ne pas toucher le chargeur avec les mains mouillées.
- Ne pas utiliser le chargeur avec un fil d'alimentation ou des fiches abîmés. S'assurer que la prise du chargeur est correctement connectée au secteur pour la charge.
- Ne pas court-circuiter les broches du chargeur en utilisant un objet métallique.
- Déconnecter l'alimentation avant de brancher ou débrancher les connexions sur la batterie.
- Ce chargeur est conçu pour charger des batteries au Lithium, ne pas charger le mauvais type de batterie. Ne pas utiliser sur une batterie non-rechargeable.
- Cet appareil peut être utilisé par des enfants âgés d'au moins 14 ans et par des personnes ayant des capacités physiques, sensorielles ou mentales réduites ou dénuées d'expérience ou de connaissance, s'ils (si elles) sont correctement surveillés ou si des instructions relatives à l'utilisation de l'appareil en toute sécurité leur ont été données et si les risques encourus ont été appréhendés. Les enfants ne doivent pas jouer avec l'appareil. Le nettoyage et l'entretien par l'utilisateur ne doivent pas être effectués par des enfants sans surveillance.
- Il convient de surveiller les enfants pour s'assurer qu'ils ne jouent pas avec l'appareil.
- Laisser hors de portée des enfants, ce produit n'est pas un jouet.
- Le câble souple externe de ce produit ne peut pas être remplacé ; en cas d'endommagement du cordon il convient de mettre le produit au rebut.
- En fin de vie, confier le produit à un centre de recyclage.



IV. Procédure de rechargement

Si une prise de courant est disponible près de votre vélo, vous pouvez recharger la batterie directement sur le vélo sans la détacher. La prise de chargeur est recouverte par un capuchon en plastique il vous suffit de l'ouvrir pour recharger la batterie directement.

Retirer la batterie peut s'avérer utile dans des endroits ne pouvant pas accueillir votre vélo ou lorsqu'il n'est pas à proximité d'une prise de courant.



RECOMMANDATION : Le chargement de la batterie doit se faire à l'intérieur dans un endroit ventilé.

Veillez recharger la batterie du vélo selon la procédure suivante:

- La batterie peut être rechargée en utilisant une prise de courant standard. Il n'est pas nécessaire d'actionner son interrupteur.
- Insérez la prise du chargeur dans la batterie et branchez le câble d'alimentation du chargeur dans une prise proche.
- Lors du chargement, la LED sur le chargeur sera rouge pour témoigner du bon fonctionnement. Lorsqu'il passe au vert, cela signifie que la batterie est rechargée.
- Pour terminer le chargement, vous devez débrancher la prise de courant, puis la prise reliée la batterie. Fermez enfin le capuchon de la prise de la batterie.

V. Autonomie de votre batterie

Ce vélo à assistance électrique est équipé d'une batterie Li-ion de haute qualité. Les batteries Li-ion ont un chargement sans effet mémoire et une large fourchette de tolérance à la température allant de -10 à +40 °C.

Pour assurer une durée de vie maximale à la batterie et la protéger des dégâts, veuillez suivre les instructions d'utilisation et d'entretien ci-dessous.

1. Autonomie de votre batterie

Après la charge de votre batterie, il est conseillé de la laisser reposer 20 à 30 minutes avant utilisation.

L'autonomie de votre batterie dépend de plusieurs facteurs d'utilisation :

- Le choix du mode d'assistance
- Le poids de l'utilisateur
- Le dénivelé de la route
- Le gonflage des pneus
- Le vent
- L'effort de pédalage fourni
- Démarrage et fréquence d'arrêts
- La température extérieure

2. Mise en garde, précautions

Il est recommandé de recharger les batteries de façon régulière, ou après chaque utilisation. Il n'y a pas d'effet mémoire sur ces batteries. Afin de maximiser la durée de vie de votre batterie, il est conseillé :

- D'éviter les endroits chauds (température de charge idéale 20°C)
- De laisser refroidir la batterie 30 minutes après l'utilisation du vélo

Précautions d'emplois :

- Utilisez la batterie uniquement pour ce vélo.
- Utilisez uniquement le chargeur spécifique livré pour charger la batterie.
- Chargez uniquement la batterie dans un espace bien ventilé.
- Ne pas exposer la batterie à la chaleur ou la charger en plein soleil.
- Ne pas démonter ou modifier le boîtier et la batterie qui est intégrée dans le boîtier.
- Ne pas connecter les connexions (+) et (-) de la batterie avec un objet métallique.
- Ne pas exposer la batterie à des liquides.
- Ne pas utiliser une batterie abîmée.
- Ne pas continuer à charger la batterie si la charge n'est pas complète au bout du temps de charge théorique.
- Ne pas utiliser la batterie si elle émet une odeur inhabituelle, chauffe de manière inhabituelle ou si quelque chose paraît anormal.
- Ne pas laisser la batterie à la portée des enfants.
- Rechargez votre batterie avant un stockage prolongé et réalisez la même opération après ce stockage.



VI. Durée de vie des batteries



Les batteries peuvent souffrir d'un vieillissement de leurs performances après un grand nombre de charges. Cela dépendra des habitudes d'utilisation du VAE. Vous devez déposer vos batteries usagées dans votre magasin ou dans des points de dépôt spécialisé en recyclage. Surtout ne jetez pas votre batterie en fin de vie dans la nature.

VII. Entretien de la batterie

Pour assurer une durée de vie maximale à la batterie et la protéger des dégâts, veuillez suivre les instructions d'utilisation et d'entretien suivantes :

Lorsque vous remarquez que la charge descend à 10 %, la batterie doit rapidement être rechargée.



RECOMMANDATION : Si le vélo n'est pas fréquemment utilisé sur une certaine période, il faut entièrement recharger tous les mois. Le boîtier de la batterie doit être stocké dans un endroit sec, protégé, à une température comprise entre 5 et 35°C.

AVERTISSEMENT :



- La durée de vie de la batterie peut être réduite en cas de stockage prolongé sans rechargement régulier comme mentionné plus haut.
- N'utilisez aucun métal pour connecter directement deux pôles de la batterie, ce qui pourrait provoquer un court-circuit.
- Ne placez jamais la batterie près d'une cheminée ou toute autre source de chaleur.
- Ne secouez pas la batterie, ne lui faites pas subir de choc et évitez les chutes.
- Lorsque le bloc batterie est retiré du vélo, gardez-le hors de portée des enfants pour éviter tout accident.
- Il est interdit d'ouvrir la batterie.

VIII. Utilisation et entretien du moteur électrique

Nos vélos à assistance électrique sont programmés pour démarrer l'assistance électrique après un demi-tour du pédalier.

N'utilisez pas le vélo dans des endroits inondés ou en cas d'orage. N'immergez pas les composants électriques dans l'eau pour leur éviter tout dégât.

Évitez les chocs sur le moteur pour ne pas l'endommager.

IX. Entretien du contrôleur

Il est très important de bien prendre soin du contrôleur selon les instructions suivantes :

- Protégez le contrôleur des infiltrations d'eau et de l'immersion.

Note: Si vous pensez que de l'eau a pu s'infiltrer dans le boîtier, veuillez éteindre la batterie immédiatement et continuez sans assistance. Vous pourrez la redémarrer dès que le contrôleur sera sec.

- Ne secouez pas le contrôleur, ne lui faites pas subir de choc et évitez les chutes.



AVERTISSEMENT: N'ouvrez pas le boîtier du contrôleur. Toute tentative d'ouvrir le boîtier du contrôleur, de le modifier ou de l'ajuster entrainera une annulation de la garantie. Veuillez demander à votre revendeur ou professionnel qualifié d'effectuer les réparations

Toutes modifications des paramètres du système de gestion électrique, notamment le changement de la limite de vitesse, sont formellement interdites et vous feront perdre la garantie de votre vélo.

X. Diagramme électrique et spécifications

Nous nous réservons le droit, sans préavis, de modifier ce produit. Pour des informations complémentaires, veuillez contacter votre détaillant.

1. Diagramme électrique de l'Anyway E-200

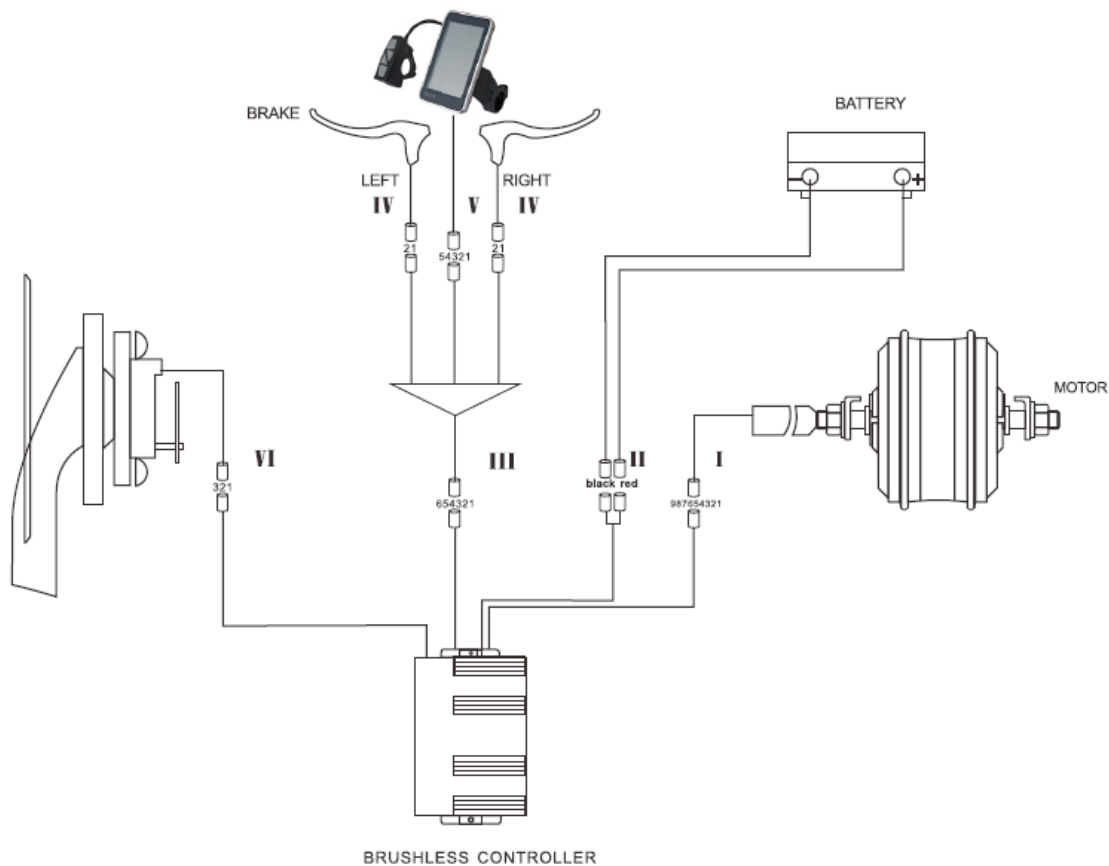

Electric Circuit Diagram

XI. Fiche technique principale

		Anyway E200
Poids maximum: Utilisateur + Chargement + vélo		130 kg
Poids maximum: Utilisateur + Chargement		107,9 kg
Vitesse maximum avec assistance		25 km/h
Autonomie *		50 à 80 km
Motorisation	Puissance max	250 W
	Tension	36V
	Bruit Maximal à l'Utilisation **	< 60 dB
Batterie	Type	Lithium
	Tension	36V
	Capacité	13 Ah
	Poids	3,2 kg
	Temps de charge	4 h
	Nombre de cycles (≥70% capacité)	500 cycles
Chargeur	Tension d'entrée	100-240V
	Tension de sortie	36V
Poids total du vélo		22,1 kg
Dimension du vélo		27,5"
Taille Pneus / Roue		27,5 x 2,10 pouces

F. SAV

I. Pièces d'usures

Les différents éléments d'usures sont des éléments standards. Toujours remplacer les pièces usées et/ou à changer par des composants identiques en ventes dans le commerce ou chez votre revendeur.

II. Résolution des problèmes de base

Ne tentez pas d'accéder ou de réparer un composant électrique vous-même. Contactez le spécialiste le plus proche de chez vous pour un entretien effectué par une personne qualifiée.

Les informations ci-dessous sont à but explicatif et ne sont pas des instructions visant à assister l'utilisateur dans des réparations. Toute procédure de résolution mentionnée doit être effectuée par un professionnel qualifié, conscient des problèmes de sécurité et familier avec l'entretien électrique.

Description du problème	Causes possibles	Résolution
Après l'allumage de la batterie, le moteur n'assiste pas au pédalage.	<ol style="list-style-type: none">1) le câble du moteur (joint de connexion étanche) est mal branché2) le levier de frein n'est pas correctement revenu en position normale, ce qui force l'extinction de l'interrupteur3) le fusible de la batterie est grillé4) le capteur de vitesse est trop éloigné du disque magnétique sur l'axe B.B.5) la connexion entre le capteur et le contrôleur n'est pas établie ou à un faux contact.	<p>Tout d'abord, vérifiez que la batterie est chargée. Si ce n'est pas le cas, rechargez-la.</p> <ol style="list-style-type: none">1) vérifiez que la connexion est bien établie, sans qu'il n'y ait de jeu2) remplacez le levier de frein dans sa position normale avec attention sans freiner3) ouvrez le dessus du bloc batterie et vérifiez l'état du fusible. S'il est grillé, contactez votre détaillant ou professionnel agréé pour un remplacement4) ajustez la distance entre le capteur et la bande magnétique pour qu'elle ne soit pas supérieure à 3 mm5) assurez-vous que le contrôleur et le capteur sont bien connectés.
L'autonomie de la batterie raccourcit (note : les performances de la batterie sont directement influencées par le poids de l'utilisateur, des bagages, la force du vent, le type de route, les freinages constants).	<ol style="list-style-type: none">1) le temps de rechargement n'est pas suffisant2) la température ambiante est trop basse et influence le fonctionnement de la batterie3) les côtes ou les vents de face fréquents tout comme des routes en mauvais état4) la pression des pneus n'est pas suffisante (les regonfler)5) arrêts et redémarrages fréquents6) la batterie a été stockée sans recharge pendant longtemps.	<ol style="list-style-type: none">1) veuillez recharger la batterie en suivant les instructions (chapitre 7.3)2) en hiver ou par température inférieure à 0 °C, votre batterie doit être conservée en intérieur3) il s'agit d'une cause normale et le problème se résoudra avec l'amélioration des conditions4) gonflez les pneus à une pression de 3,1 bar5) le problème se résoudra avec l'amélioration des situations d'utilisation6) effectuez un rechargement régulier en conformité avec le manuel d'instructions. Si cela ne résout pas le problème, contactez votre détaillant ou professionnel qualifié.

Après avoir branché le chargeur, les LED de chargement ne s'allument pas.	<ol style="list-style-type: none"> 1) problème avec la prise électrique 2) faux contact entre la prise d'entrée du chargeur et la prise électrique 3) la température est trop basse. 	<ol style="list-style-type: none"> 1) inspectez et réparez la prise électrique 2) inspectez et insérez la prise à fond 3) effectuez le chargement en intérieur. <p>Si les solutions précédentes n'ont aucun effet, contactez votre détaillant ou professionnel qualifié.</p>
Après un rechargement de plus de 4/5 heures, la LED d'indication de rechargement est encore rouge (note : il est très important de recharger la batterie en respectant les instructions pour éviter d'endommager le matériel).	<ol style="list-style-type: none"> 1) la température ambiante est de 40 °C ou plus 2) la température ambiante est de 0 °C ou moins 3) le vélo n'a pas été rechargé après utilisation ce qui a exagéré le déchargement 4) la tension de sortie est trop basse pour pouvoir recharger la batterie. 	<ol style="list-style-type: none"> 1) rechargez la batterie sous une température inférieure à 40 °C et en conformité avec les instructions 2) rechargez la batterie en intérieur et en conformité avec les instructions 3) entretenez correctement la batterie pour éviter une exagération du déchargement 4) n'effectuez pas de rechargement avec une tension inférieure à 100 V. <p>Si les solutions précédentes n'ont aucun effet, contactez votre détaillant ou professionnel qualifié.</p>

Résolution des problèmes liés au chargeur :

- La lumière Rouge ne fonctionne pas durant le chargement : vérifiez que les connecteurs soient correctement connectés. Vérifiez si la tension normale est passée d'emblée, si c'est le cas, s'il vous plaît vérifiez la réparation du chargeur. Si ce qui précède est correct, la batterie est certainement défectueuse.
- La lumière Rouge ne devient pas verte : éteignez l'alimentation, après 5 secondes puis connectez l'alimentation secteur, il peut continuer à charger. La batterie ne peut plus se charger, la batterie est certainement défectueuse.
- La lumière Rouge devient immédiatement verte : vérifiez que la batterie est complètement chargée. Si elle ne l'est pas, la batterie ou le chargeur sont défectueux.
- Si le fusible a sauté : ne pas démonter le chargeur, mais le confier à un réparateur qualifié qui remplacera le fusible par un neuf présentant les mêmes caractéristiques (T3.15A/250V).

G. Notes

H. Déclaration de conformité UE

FR

DECLARATION DE CONFORMITE UE

Le fabricant :

MGTS SA

12 avenue des Morgines
CH-1213 Petit-Lancy, Suisse

représenté par Franck Collier, Directeur Qualité

MGTS CONCEPTION

359 Rue du Général de Gaulle
59700 Marcq en Baroeul, France

dûment autorisé à constituer le dossier technique et à établir la présente déclaration,

déclare que la machine neuve désignée ci-après :

Nom commercial : Wayscral Anyway E200

Dénomination générique : Cycle à assistance électrique

Fonction : Cycle ; Modèle: Anyway E200

Code MGTS: 28479; Code Norauto: 71599

Type : Adulte / 27,5"

dont le numéro de série est le suivant :

est conforme à l'ensemble des législations d'harmonisation de l'Union applicable:

- la directive 2006/42/CE relative aux machines,
- la directive 2014/35/UE relative à l'harmonisation des législations des États membres concernant la mise à disposition sur le marché du matériel électrique destiné à être employé dans certaines limites de tension,
- la directive 2014/30/UE relative à l'harmonisation des législations des États membres concernant la compatibilité électromagnétique,
- la directive 2011/65/UE relative à la limitation de l'utilisation de certaines substances dangereuses dans les équipements électriques et électroniques,
- la directive 2006/66/CE relative aux piles et accumulateurs ainsi qu'aux déchets de piles et d'accumulateurs.

et aux normes harmonisées:

- EN 15194 : 2017
- EN 60335-1 : 2012 + A11 :2014, EN 60335-2-29 : 2004 + A2 : 2010, EN 62233 : 2008
- EN 55014-1 : 2017, EN 55014-2 : 2015, EN 61000-3-2 : 2014, EN 61000-3-3 : 2013
- IEC 62321 : 2013
- EN 62133-2 : 2017

La présente déclaration de conformité est établie sous la seule responsabilité du fabricant.

Marcq en Baroeul, 17 / 06 / 2019

Franck Collier au nom de MGTS Conception

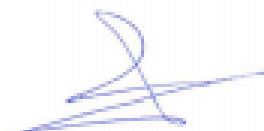

“Translation of the original instructions”

Congratulations on purchasing your WAYSICAL power-assisted bicycle!

This guide intends to give you the information necessary for correctly using, adjusting and maintaining your bicycle.

Please read this guide carefully before the first use and keep it for the entire time you use the bicycle. It contains important safety and maintenance information.

It is the user's responsibility to read this guide before using the product.

The non-observance of these instructions could lead to an incorrect usage of your bicycle or premature wear of certain components, which could possibly result in a fall and / or an accident.

If an original part proves defective in workmanship during its warranty period, we undertake to replace it. The warranty period for power-assisted bicycles is as follows:

- Frame and forks: 5 years
- Electric components: 2 years if maintained
- Any other component: 2 years

This warranty does not include labour and transport costs. The company can not be held responsible for out of the ordinary damage or damage due to a combination of circumstances. This warranty is only valid for the original purchaser of the product, with proof of purchase to support their claim. This warranty applies only in the case of defective components and does not cover normal wear and tear, damage caused by accident, improper use, overload, improper assembly or maintenance and any other purpose not intended for use with the bicycle.

No bicycle is meant to last forever and no claim will be accepted if it is based on damage caused by improper use, competition, stunts, jumping or other similar activities. Claims must be submitted through your reseller. Your rights are not affected.

The company reserves the right to change or modify any specification without notice. All information and specifications contained in this document are correct at the time of printing.

Your bicycle has been carefully designed and manufactured in accordance with the requirements of the European standard EN 15194.

Conditions of use for this power-assisted bicycle

This power-assisted bicycle is designed for urban and suburban use, it can be used in town, on the road or on a paved surface where the tires are always in contact with the ground. It is equipped with an electric pedal assistance that will facilitate all your daily trips, to go further and longer. Your power-assisted bicycle is an adult bicycle for people over 14 years old. If the bicycle is used by a child, the parents must supervise and ensure that the user is capable of using the bicycle safely.

Your bicycle can be used on unpaved or damaged terrain. It is also designed for “off-road” use. It is not designed for competitive use. Not observing this intended use could lead to a fall or accident and could prematurely and irremediably deteriorate the condition of your power-assisted bicycle.

Your power-assisted bicycle is not a moped. The aim of the assistance is to provide a complement to pedalling. The moment you start pedalling, the engine goes off and helps you forward. The assistance varies according to the speed of the bicycle, significant at start-up, less so when the bicycle is started and then goes off when the bicycle reaches 25 km/h. The assistance is switched off as soon as one of the two brake levers is activated or the speed exceeds 25 km/h. It will automatically resume below 23 km/h with pedalling.

It must be properly maintained according to the instructions in this user guide.



WARNING: As for any mechanical component, a bicycle is subject to high stresses and will wear. The different materials and components can react differently to wear or ageing. If the intended useful life intended for a component has been exceeded, it may suddenly break, presenting a risk of injury for the cyclist. Cracks, scratches and discolouration in areas subject to high stresses indicate that the component has exceeded its useful life and must be replaced.

Recommendation: Safe and secure use

Before using your bicycle, make sure it is working correctly. Check the following points in particular:

- The position is comfortable
- The nuts, screws, tightening levers, tightened components
- The brakes are working properly
- The handlebars' range of movement is correct, without excessive play
- The wheels are not blocked by anything and the bearings are correctly adjusted
- The wheels are correctly tightened and attached to the frame/fork
- The tyres are in good condition and their pressure is correct
- The condition of the wheel rims
- The pedals are firmly attached to the chain set
- The transmission works
- The reflectors are correctly positioned.



RECOMMENDATION: Your bicycle should undergo a revision by a professional every 6 months, in order to ascertain that it is working properly and safe to use. It is the user's responsibility to ensure that all the components are working correctly before use.

Choose a safe spot, away from traffic, to familiarise yourself with your new bicycle. The assistance may be triggered with force, check that your handlebar is straight and that the road is clear.

Make sure that you are in good health before getting on your bicycle.

In the case of unusual weather conditions (rain, cold, night time...), be particularly vigilant and adapt your speed and your reactions accordingly.

When transporting your bicycle on the outside of your vehicle (bicycle carrier, roof rack ...), it is strongly recommended to remove the battery and store it in a cool place.

The user must comply with the requirements of the national regulations when the bicycle is used on public roads (lighting and signalling for example).

MGTS declines any responsibility if the rider of the bicycle does not respect the regulations in force.



WARNING: You acknowledge that you are responsible for any loss, injury or damage caused by not following the above instructions and that this will void the warranty automatically.

A. Table of contents

A.	Table of contents	39
B.	Structure of power-assisted bicycles	41
I.	Structure of the Anyway E-200	41
C.	First use and adjustments	42
I.	Positioning of the safety elements	42
1.	Lighting	42
2.	Bell	42
3.	Wearing a helmet	42
II.	Adjusting the seat and the handlebars	43
1.	Seat	43
2.	Handlebars	43
III.	Tyres	44
IV.	Adjusting the brakes	44
1.	Adjustment of mechanical disc brakes	45
2.	Changing the brake pads	46
3.	Wear of the wheel rims	46
V.	Adjusting the gear-changing system	46
1.	Adjusting the rear derailleur's limit screws	47
2.	Adjusting the rear derailleur's cable tension	47
3.	Adjusting the front derailleur's limit screws	47
4.	Adjusting the front derailleur's cable tension	48
VI.	Adjusting the chain	48
VII.	Changing the pedals	48
VIII.	Wheel and engine	49
IX.	Suspension	49
1.	Adjusting the front suspension	49
2.	Locking the suspension on the fork	49
X.	Kickstand	49
D.	Maintenance	50
I.	Cleaning	50
II.	Lubrication	50
III.	Regular checks	51
IV.	Revisions	51

E.	Pedal assistance and battery	53
I.	Pedalling assistance	53
1.	Presentation of the LCD display	53
2.	Activate / deactivate the LCD display	54
3.	Displaying the battery charge on LCD display	54
4.	Choosing the level of assistance on LCD display	55
5.	Pedestrian assistance on LCD display	55
6.	Adjusting the LCD display	56
II.	Handling the battery	57
1.	Reading the level of charge on the battery	57
2.	Inserting / removing the battery	57
IV.	Using the charger	59
V.	Charging process	60
VI.	Your battery's autonomy	60
1.	Your battery's autonomy	60
2.	Caution, precautions	61
VII.	Battery life	61
VIII.	Battery maintenance	61
IX.	Using and maintaining the electric engine	62
X.	Controller maintenance	62
XI.	Circuit diagram and specifications	63
1.	Anyway E-200 circuit diagram	63
XII.	Main technical data sheet	64
F.	AFTER-SALES	65
I.	Wear and tear	65
II.	Solving basic issues	65
G.	Notes	67
H.	EU compliance statement	68

B. Structure of power-assisted bicycles

I. Structure of the Anyway E-200



- | | |
|----------------------------------|----------------------------|
| 1. Tyre and tube | 11. Seat lock |
| 2. Wheel rim | 12. Seat and seat post |
| 3. Spokes | 13. Monitor |
| 4. Fork | 14. Battery |
| 5. Front brake | 15. Rotation sensor |
| 6. Handlebars and handlebar stem | 16. Kickstand |
| 7. Frame | 17. Crank arm & chain sets |
| 8. LCD display | 18. Pedals |
| 9. Brake levers | 19. Chain |
| 10. Rear brake | 20. Rear hub engine |

C. First use and adjustments

I. Positioning of the safety elements

1. Lighting

Lighting is provided with the bicycle, consisting of two reflectors (one white included in the front light and one red in the rear light), one front light, one rear light and two other orange reflectors positioned between the spokes of the wheels.

The lighting system is an obligatory safety feature of your bicycle, as such it must be present. Check that your lighting system works before riding.

If necessary, you can change the bulb or the batteries of your lighting.

The used batteries contain metals that are harmful for the environment. They can be deposited in our shops for an appropriate treatment, do not throw them away with the household waste or outdoors. Batteries should be collected separately.

Headlight with external battery

Remove the top transparent portion of the headlight by pressing on the notch located behind the case. Once removed, you can remove both button batteries (CR2032) and replace them with the correct polarity. Replace the transparent part. Turn the front light on / off by moving the small switch on the top of the lamp.

Tail light with external battery

Remove the transparent part with a screwdriver. Once removed, you can remove both batteries (LR44) and replace them with the correct polarity. Replace the transparent part. You turn the tail light on and off by moving the small switch on the back of the lamp.

2. Bell

A bell is situated on your handlebars. It can be heard in a range of 50 m.

The bell is an obligatory safety feature of your bicycle, as such it must be present on your handlebars.

3. Wearing a helmet

For a safe use, wearing a bicycle helmet is strongly recommended. It reduces the risk of skull injuries in the case of falls.



WARNING: Wearing a helmet is obligatory for children under 14 years old, whether they are riders or passengers.

For more information, contact your distributor.

II. Adjusting the seat and the handlebars

It is important to adjust your bicycle according to your morphology.

1. Seat

Open the quick-lock system (see paragraph "III. Tyres" for the quick-lock methodology).

When positioning the seat in its lowest position, make sure that it does not touch any components of the bicycle such as the frame. Likewise, make sure you do not exceed the minimum insertion mark of the seat tube. This insertion mark should never be visible when using the bicycle.

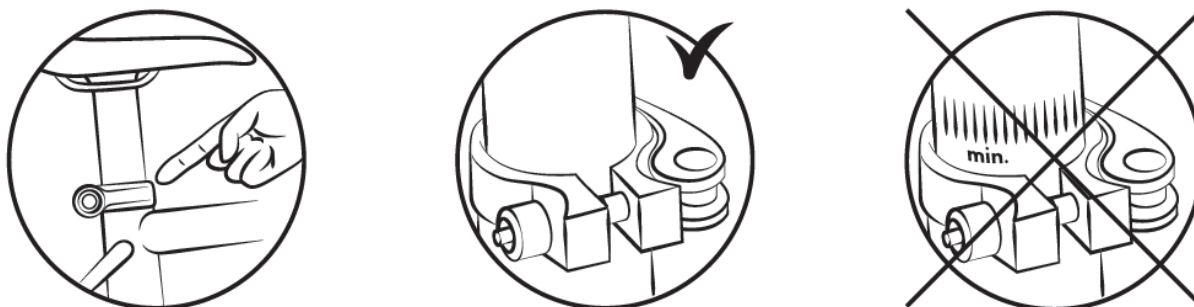

To check the seat's correct height, you should be sitting with straight legs and your heel on the pedal (illustration B). When pedalling, the knee should be lightly bent with the foot pointing down (illustration A).

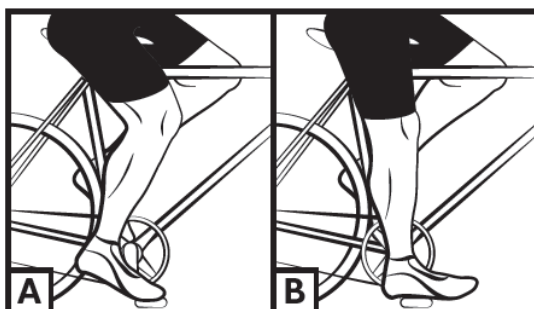

WARNING: It is important to protect the seat springs if installing a child seat in order to avoid the risk of getting your fingers caught.

2. Handlebars

Your bicycle's handlebars can be adjusted up and down.

Your bike is equipped with a stem called " Aheadset ", you can adjust the handlebars by changing the position of the adjusting rings between the stem and the upper steering bearing. It is advisable to have this operation carried out by a qualified technician.

Make sure the handlebars are perpendicular to the front wheel axle.

III. Tyres

Periodically check the tyre pressure. Riding with under or over-pressured tyres can reduce performance, cause premature wear, deteriorations of the wheel rim, reduce autonomy or increase the risk of an accident.

If significant wear or a tear is visible on one of the tyres, replace it before using the bicycle. A pressure range is indicated on the tyre sidewall by the manufacturer and in the following table. The pressure should be adjusted according to the user's weight.

Model	Size of the bicycle	Size of the tubes	Size of the tyres	Pressure	
				PSI	Bar
ANYWAY E200	27.5"	27,5 x 2,10	27,5 x 2,10	40 – 65	2,8 - 4,5

Method for determining the correct adjustment of the quick release mechanisms (wheel and seat clamp)

The quick release devices are designed to be operated by hand. Never use tools to lock or unlock the mechanism so as not to damage it.

To adjust the clamping force of the wheel axle, you must use the adjusting nut and not the quick release lever. If the lever can be manoeuvred with minimal manual pressure, it means that it is not tight enough. You therefore need to tighten the adjusting nut. The quick release system must mark the fork legs when closed in the locked position.

At each adjustment operation, check that the front wheel is properly centred with the fork. To set, close, and open the quick-lock mechanisms, use the following method:

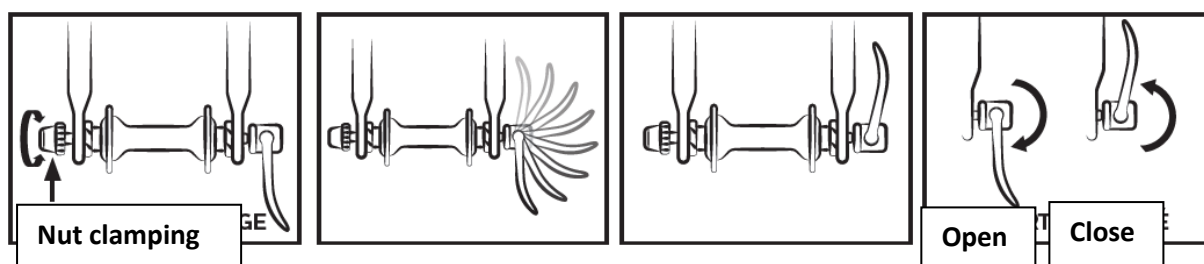

IV. Adjusting the brakes

Before every use, check that the front and rear brakes are working perfectly.

The handle on the right activates the rear brake. The left handle activates the front brake.

It is recommended to distribute your braking force approximately 60/40 between the front and rear. The brake lever should not be in contact with the handlebars, and the sheaths should not be bent at right angles so that the cables can slide with a minimum of friction. Damages, fraying, rusty cables must be changed immediately.



WARNINGS:

- In case of rain or damp weather, braking distances are longer. It is recommended to anticipate braking in such a situation.
- If turning and braking, the handlebars can have a negative influence on the cyclist's response time.
- Do not touch the disc brakes after heavy use of your power-assisted bicycle's braking system as you may get burnt.

1. Adjustment of mechanical disc brakes

The pads exert a pressure on a disk attached to the hub of the wheel. The intensity of the pressure is controlled by a brake lever with a cable. Do not operate the brake lever when the wheel is detached from the frame or the fork.

To align the mechanical disc brake calliper, loosen the brake calliper bracket mounting screws. Brake with the corresponding brake lever (the brake calliper is correctly positioned) and hold the brake lever in this position while tightening the calliper bracket fixing screws.

Check that the inner pad (inside the wheel) is 0.2-0.4 mm from the disc. If this is not enough, tighten the pad positioning screw to 0.2-0.4 mm between the pad and the disc.

To adjust the outer pad (outside the wheel), simply change the tension of the brake cable to obtain a gap of 0.2 - 0.4 mm, at the calliper or brake lever level.

Be careful not to spray oil or lubricating material on the disc or pads (for example when servicing the chain or derailleur). If this happens, the pads and disc should be degreased or changed.

Check the alignment of the pads by spinning the wheel, you can go on the roads

Discs: your bicycle is equipped with 160mm diameter discs.

- A system consisting of a nut and a locking nut allows you to adjust the cable tension and therefore the braking power, which will vary with time as the brake pads wear down.

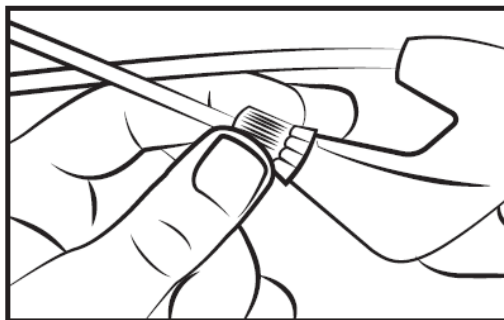

- The brake pads are standard, replace them when your pad no longer has any friction.

- The reference of the brake pad mounted on your bicycle is as follows:
Model: DSK 300
Reference: PD071S

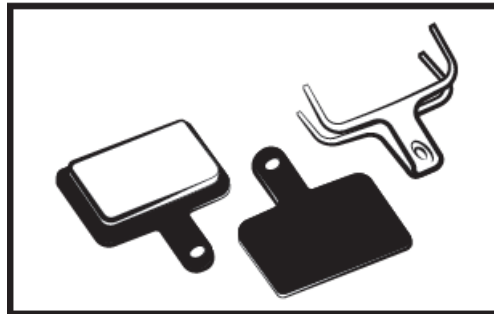

Do not forget that the new brake pads must be run in. They are run in by riding a few minutes and activating the brakes, alternatively with sudden stops and light braking.

2. Changing the brake pads

Remove the wheel and remove the old pads from the brake calliper. Position the new pads in the calliper so that the braking surfaces touch. Do not touch the braking surfaces. Insert the pads one at a time in the brake calliper.

Then adjust the brakes according to the previous paragraph C.IV.1.

3. Wear of the wheel rims

As any other part that is subject to wear, the wheel rim should be checked regularly. The wheel rim can weaken and break, causing you to lose control and fall.



WARNING: It is very important to check the wear of the wheel rims. A damaged wheel rim can be very dangerous and needs to be replaced.

V. Adjusting the gear-changing system

Your bicycle has several manually interchangeable speeds with a Shimano RevoShift system with a rear derailleur. Careful, never pedal backwards while changing gears and never force the command lever. Use the right handle to change the rear sprocket and the left handle to change the front chain ring. On a slope the small chain ring and the big pinion makes pedalling easier. Adjust your gear ratio (chain ring/sprocket) as needed

Careful, never pedal backwards while changing gears and never force the command lever.

For an optimum use of the gear-changing system, we recommend avoiding changing gear other than during heavy pedalling sessions.

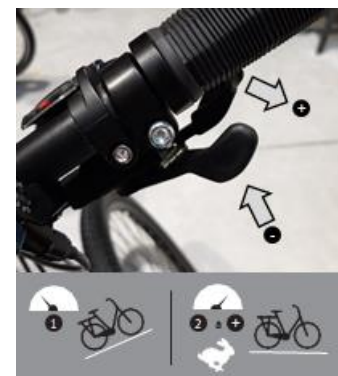

1. Adjusting the rear derailleur's limit screws

The derailleur's range of movement can be adjusted with the H and L screws.

The L screw allows you to adjust the upper limit (on the side of the largest sprocket).

When you loosen the L screw, the chain is positioned more towards the outside of the largest sprocket.

The H screw allows you to adjust the lower limit (on the side of the smallest sprocket).

When you loosen the H screw, the chain is positioned more towards the outside of the smallest sprocket.

These actions are performed by a quarter of a turn at a time. At each adjustment, you should achieve a perfect alignment between the sprocket, the chain and the pulley of the rear derailleur.

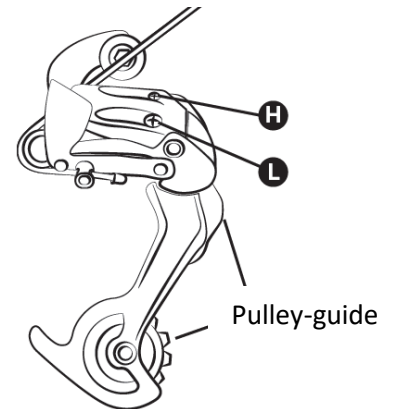

Rear derailleur diagram

Larger sprocket

← H screw

← L screw

Pulley-guide

2. Adjusting the rear derailleur's cable tension

To adjust a correct sprocket change, use the barrel adjuster on the rear derailleur or the handle. This barrel adjuster allows you to adjust the derailleur cable tension and to correctly position the derailleur depending on the chosen speed.

3. Adjusting the front derailleur's limit screws

The derailleur's range of movement can be adjusted with the H and L screws.

The L screw allows you to adjust the internal limit (on the side of the largest sprocket). When you loosen the L screw, the chain is positioned more towards the outside of the smallest chain ring.

The H screw allows you to adjust the external limit (on the side of the smallest sprocket). When you loosen the H screw, the chain is positioned more towards the outside of the large chain ring.

These actions are performed by a quarter of a turn at a time. At each adjustment, you should achieve a perfect alignment between the chain ring, the chain and the pulley of the front derailleur.

Front derailleur diagram:

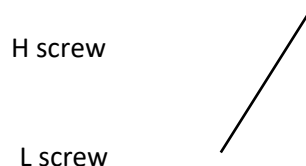

4. Adjusting the front derailleur's cable tension

To adjust a correct chain ring change, use the barrel adjuster on the left gear change command. This barrel adjuster allows you to adjust the derailleur cable tension and to correctly position the derailleur depending on the chosen chain ring.

VI. Adjusting the chain

Your bicycle is equipped with an external rear derailleur, the chain is automatically tightened.

Changing the chain

New chains are usually sold with too many links, the first step is to reduce it to the correct length. The safest method is to count the number of links on the old chain in order to adjust the new one. To remove the old chain, simply undo a rivet.

Once the chain has been removed, the new one must be fitted. To do so, it must be placed around the chain ring and the rear sprocket so that it meshes properly with the other gear elements. To fasten the chain closed, we recommend using a quick clamp. This stands in for a female link, inserted between two male links. The quick clamp also allows you to remove the chain more easily for cleaning.

To check that the chain length is correct, it must be put on the smallest sprocket. In this position, the virtual line drawn between the wheel hub of the rear wheel and the axis of the lower derailleur pulley should be vertical.

VII. Changing the pedals

To change the pedals, identify the pedals by the letter printed on the pedal. The right pedal has an "R" printed on it and the left pedal has an "L" printed on it. Turn the R pedal clockwise to fix it on the crank arm. Turn the L pedal anti-clockwise.

VIII. Wheel and engine

After the first month of use, it is advisable to tighten your spokes to limit the impact of the engine traction on your rear wheel. You may hear a light noise when starting the engine. This noise is normal because the engine starts and assists pedalling. This noise can get louder when in full use.

IX. Suspension

1. Adjusting the front suspension

To adjust the front suspension level, you can turn the barrel adjuster on the left side of your fork by half turn. You will hear a click after each half turn. Keep doing this until you get the right level of suspension.

Reduce hardness

Increase hardness

2. Locking the suspension on the fork

Turn the right blue dial clockwise to lock the suspension and counter-clockwise to unlock. It is best to lock the suspension on flat and unlock it on rougher routes.

Unlock

Lock

X. Kickstand

Before using the bicycle, make sure that the kickstand is definitely folded up.

D. Maintenance

Your bicycle requires regular maintenance, not only for your safety but also to prolong its useful life. It is important to periodically check the mechanical elements in order to replace worn-out components or components showing signs of wear if necessary.

When replacing components, it is important to use original brand parts in order to preserve the bicycle's performance and reliability. Make sure to use appropriate spare parts when it comes to the tyres, inner tubes, gear system components and the various brake system components.

It is the user's responsibility if they use different parts to the original ones.



WARNINGS: Always remove the battery before performing any maintenance.

I. Cleaning

In order to avoid corrosion on the bicycle, it should be rinsed in fresh water after every use, especially if it has been exposed to sea air.

It should be cleaned with a sponge, a bowl of warm soapy water and a hosepipe (without pressure).



RECOMMENDATION: Be particularly careful to not use a pressurised water jet.

II. Lubrication

Lubrication is essential for the various components that move, in order to avoid corrosion. Regularly grease the chain, brush the sprockets and chain rings and trickle a few drops of lubricant into the brake and derailleur cable sheaths.

We recommend starting by cleaning and drying the components to be greased.

Specific lubricant is recommended for the chain and derailleur. Grease can be used for the other components.

III. Regular checks

Concerning the tightening of the bolts: lever, crank, pedals, brackets.

The tightening torques to apply are as follows:

COMPONENTS	RECOMMENDED TORQUE (Nm)	SPECIFIC GUIDELINES
Pedals on crank arms	30 - 40	Lubricate the threads
Crank arm on bracket	30 - 40	Lubricate the threads
Stem/handlebar tightening	9 - 10	
Headset tightening	14 – 15	
Brake lever	6 – 8	
Brake callipers	6 – 8	
Seat	18 – 20	
Seat post clamp		Quick clamp
Wheel	30	Or quick clamp

The other tightening torques depend on the nut sizes: M4: 2.5 to 4.0 N.m., M5: 4.0 to 6.0 N.m., M6: 6.0 to 7.5 Nm. Tighten the bolts according to the required torque.

Regularly check the tyres and the tread of the rear wheel: wear, cuts, cracks, pinching. Replace the tyre if necessary. Check the wheel rims for excessive wear, warping, denting, cracks...

IV. Revisions

For safety reasons and to maintain the components in a good state, you should have your bicycle revised periodically by your distributor. Your bicycle should also undergo regular maintenance by a qualified technician.

First revision: 1 month of 150 km

- Check the components are well-tightened: crank arm, wheel, stem, pedals, handlebars, seat clamp,
- Check the power-assistance system is working correctly,
- Check and adjust the brakes,
- Tighten and/or straighten the wheels.
- Tyre pressure

Every year or 2000 km:

- Check the wear levels (brake pads, gear system, tyres),
- Check the power-assistance system is working correctly,
- Check the bearings (bottom bracket, wheels, steering, pedals),
- • Check the cables (brakes, derailleur, suspension), or the hydraulic brake hose,
- Tighten and/or straighten the wheels.
- Tyre pressure

Every 3 years or 6000 km:

- Check the wear levels (brake pads, gear system, tyres),
- Check the bearings (bottom bracket, wheels, steering, pedals),
- • Check the cables (brakes, derailleur, suspension), or the hydraulic brake hose,
- Change the transmission (chain, free wheel, chain ring),
- Check the power-assistance system is working correctly,
- Change the tyres,
- Replace the wheels for wear (spokes, wheel rim),
- Tighten and/or straighten the wheels.
- Changing the brake pads,
- Check the power-assistance system is working correctly,
- Check electric functions.

E. Pedal assistance and battery

The user must rotate the pedal forward to receive the motorized assistance. This is an important safety feature. This power-assisted bicycle provides motorized assistance up to a speed of 25 km/h. Beyond that, the engine will stop. You can go faster, but you will have to do it on your own, without any electrical assistance.

The engine will not work until you have completed a full turn of the pedal. This feature protects the motor and its controller and extends the life of the electrical components.

I. Pedalling assistance

The settings and information are done directly on the display on the handlebars.



Recommendation: Please turn off the main switch on the battery when you are no longer in the seat. This saves the battery charge.

1. Presentation of the LCD display

The LCD display has two parts.

The LCD screen:

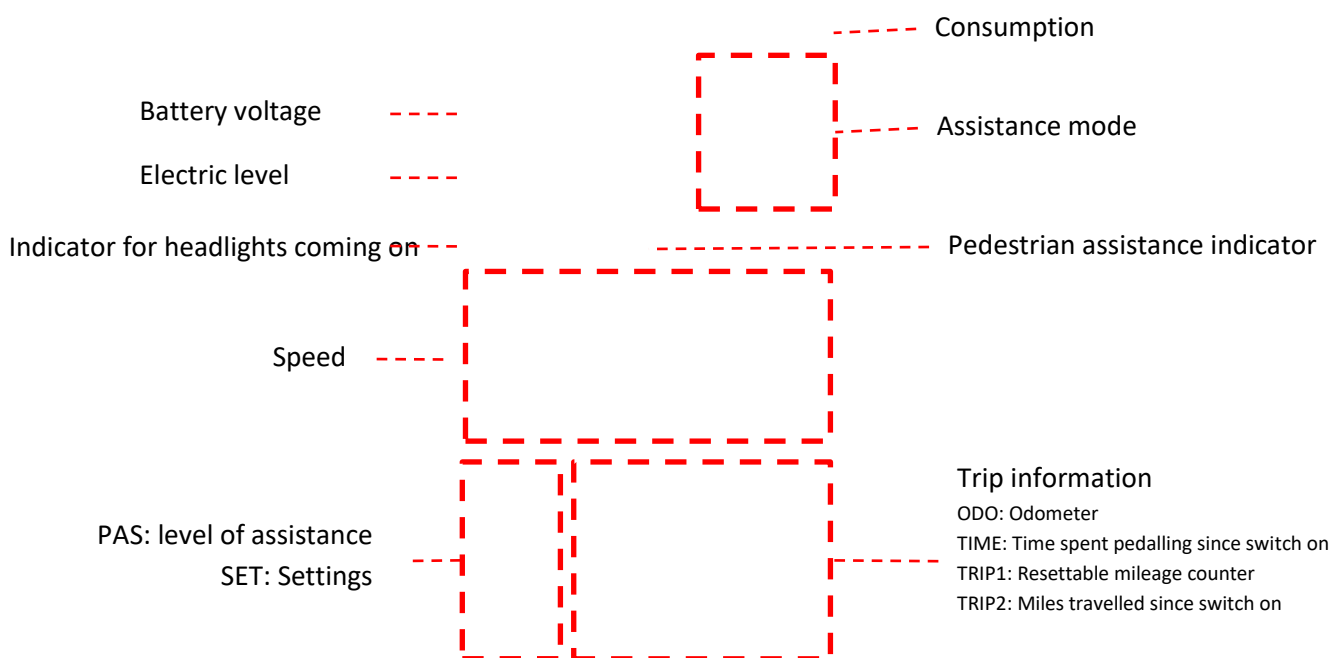

As well as the remote control box:

+: increase

ON/OFF

SET: menu / choose trip information

-: reduce

The control box is also equipped with a 5V USB charging socket.

2. Activate / deactivate the LCD display

To activate the assistance press "ON/OFF" on the control box once. The icons on the LCD monitor will come on. Once the display is on, a simple press on the "ON/OFF" button turns the bicycle's back-light and lights on and off.



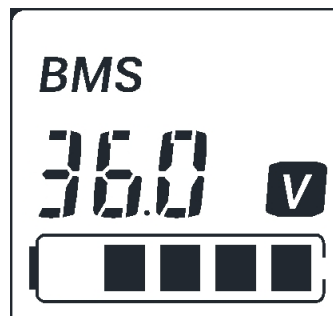

To turn off the assistance press and hold the "ON/OFF" button for 3 seconds. The icons and LCD screen back-light will go off.

3. Displaying the battery charge on LCD display

Under normal conditions, turn on the power and the battery indications show the charge level and the current battery voltage.





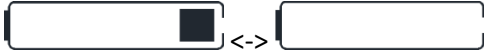



When all segments are lit, it means that the charge is at maximum level. If the last one is flashing, it means that the battery must be recharged immediately before using the bicycle.

DISPLAY	CHARGE LEVEL
	100%
	80%
	60%
	40%
	20%
	The battery is flat and needs to be charged immediately.

As well as the charge level, the display also shows the current consumption.

The higher this consumption, the lower the autonomy.

DISPLAY		CHARGE LEVEL
		2A
		4A
		6A
		8A
		10A
		≥ 12A

If the user forgets to turn off the power after 5 minutes of inactivity, the LCD will turn off to save power.

4. Choosing the level of assistance on LCD display

When power is turned on, you can choose between 6 levels of assistance from the lowest (1) to the highest (6). Press the "+" or "-" buttons to select one of these six levels of assistance. The chosen level is displayed in the assistance indication area.

- If you choose a high level of assistance (5 and 6), battery usage will go up and the effort needed on the part of the user will be lower. These levels are suitable for slopes, headwind or heavy loads.
- Average support levels (3 and 4) mean that user effort and battery usage are equal.
- The low assistance levels (1 and 2) mean that the propulsion of the bicycle comes more from the effort of the user than from the use of the battery. These are therefore energy-saving modes. We suggest that you use the level of assistance 1 when using the bicycle to play sports.
- Level 0 means that assistance is switched off.

5. Pedestrian assistance on LCD display

Long press on the "-" button to use the "assisted start" function to make starting easier. When the starting aid is used, the assistance does not exceed 6 km/h. The LCD will then show "6KM" above the speedometer.

As soon as the "-" button is released, the start aid stops.

6. Adjusting the LCD display

To access the setting menu, press the "SET" button for 3 seconds. The SET setting icon flashes and the setting 0 is selected. Settings:

- 0: Assistance mode. The selected mode is indicated by the  icon. 3 modes are available, ECO to optimize autonomy, POWER to optimize performance, NORMAL for a balance between autonomy/performance. Choose your mode using the "+" and "-" buttons. Then press SET to go to the next setting.
- 1: Reset mileage counter 1. Press "-" to reset it to 0. Then press SET to go to the next setting.
- 2: Maximum assistance speed limiter. It can be adjusted from 10 to 25km/h using the "+" and "-" buttons. Then press SET to go to the next setting.
- 3 : Choosing the wheel diameter. You can select your wheel diameter from 16 to 28" with the "+" and "-" buttons. Then press SET to go to the next setting.



WARNING: The adjustment of the wheel diameter has an impact on the safety and health of your bicycle. Never select a different diameter than the one installed on your bicycle. If you have any doubts, get in touch with your dealer.

- 4: Speed unit. Choose to display the speed in "Km/h" or "MPH" using the "+" and "-" buttons. Then press SET to return to setting 0.

Hold down the SET button for 3 seconds to save and exit the setting menu. To exit without saving your changes, press the ON/OFF button for 3 seconds to turn off the display.

II. Handling the battery

1. Reading the level of charge on the battery

To find out your charge level, press the charge button located on the top of your battery once.



The 4 LEDs light up to indicate the level of charge.

DISPLAY	CHARGE LEVEL
● ● ● ●	100%
● ● ● ○	75%
● ● ● ○	50%
● ○ ○ ○	< 25%

2. Inserting / removing the battery

The battery on the power-assisted bicycles is placed on the rear rack, it is directly connected to the control box.



WARNING: Before handling the battery, make sure the switch is in the off position.

To install the battery, first slide the battery pack along the rail horizontally and press to make sure it is securely in place and lock.



To lock insert the key into the lock and turn it halfway clockwise (battery and mount locked). You can unlock by turning halfway counter-clockwise.



Locked





Unlocked



WARNING: Remember to remove the key and keep it safe after removing the battery from the mount!

IV. Using the charger

Before charging the battery, please read the user manual and the charger manual, if supplied with your bicycle. Please also note the following regarding the battery charger:

- Follow the instructions on the battery charger label.
- Do not use this charger near explosive gases or corrosive substances.
- Do not shake the charger, knock it, and avoid dropping it.
- Always protect the charger from rain and moisture for indoor use. 
- The temperature tolerance of this charger is between 0 and +40 °C.
- You should not disassemble the charger, should you encounter any problems, give the device to a qualified repairer.
- You should only use the charger supplied with your power-assisted bicycle to prevent damage. Note that failure to comply with this requirement will void the warranty.
- When recharging, the battery and charger must be at least 10 cm away from the wall and in a dry, ventilated area. Do not place anything near the charger during use.
- Do not touch the charger for too long when charging (risk of surface burn).
- Do not position the charger in an unsteady place.
- Do not cover the charger to avoid it overheating when charging.
- Do not submerge the product
- Avoid all contact with water when the battery is charging. Do not touch the charger with wet hands.
- Do not use the charger with a damaged power cord or plugs. Make sure the charger plug is properly connected to the mains for charging.
- Do not short-circuit the charger pins using a metal object.
- Disconnect the power supply before connecting or disconnecting the connections to the battery.
- This charger is designed to charge Lithium batteries, do not charge the wrong type of battery. Do not use a non-rechargeable battery.
- This device can be used by children aged 14 or older and by persons with reduced physical, sensory or mental abilities or lack of experience or knowledge, if they are properly supervised or if instructions for the safe use of the device have been given to them and the risks involved have been understood. Children should not play with the device. Cleaning and user maintenance should not be performed by unattended children.
- Children should be supervised to ensure that they do not play with the appliance.
- Keep out of reach of children, this product is not a toy.
- This product's external flexible cable can not be replaced; if the cord is damaged the product should be discarded.
- At the end of its life, take the product to a recycling centre. 

V. Charging process

If an outlet is available near your bicycle, you can recharge the battery directly on the bicycle without detaching it. The charger socket is covered by a plastic cap you just have to open it to recharge the battery directly.

Removing the battery may be useful in places that can not accommodate your bicycle or when it is not near a power outlet.



RECOMMENDATION: The battery should be charged indoors in a ventilated area.

Please charge the bicycle battery according to the following procedure:

- The battery can be recharged using a standard power outlet. You do not need to operate its switch.
- Insert the charger plug into the battery and plug the charger power cable into a nearby outlet.
- When charging, the LED on the charger will be red to show that it is working correctly. When the light goes green, the battery is charged.
- To finish the charging, you must unplug the power plug and then the plug connected to the battery. Close the cap on the battery plug.

VI. Your battery's autonomy

This power assisted bicycle is equipped with a high quality Li-ion battery. Li-ion batteries have no memory effect charging and a wide temperature tolerance range of -10 to +40 °C.

To ensure maximum battery life and protection from damage, please follow the use and care instructions below.

1. Your battery's autonomy

After charging your battery, it is advised that you leave it to rest for 20 to 30 minutes before use.

The autonomy of your battery depends on several operational factors:

- Your choice of assistance mode
- The weight of the user
- The slope of the route
- Tyre inflation
- Wind
- The pedalling effort provided
- Starting and number of stops
- The outside temperature

2. Caution, precautions

It is recommended that you charge the batteries on a regular basis, or after each use. These batteries have no memory effect. To maximize the life of your battery, it is recommended that you:

- Avoid hot places (ideal charging temperature at 20°C)
- Leave the battery to cool for 30 minutes after using it

Precautions for use:

- Only use the battery for this bicycle.
- Use only the specific charger supplied to charge the battery.
- Only charge the battery in a well-ventilated area.
- Do not expose the battery to heat or charge it in direct sunlight.
- Do not disassemble or modify the case and the battery that is built into the case.
- Do not connect the (+) and (-) connections of the battery with a metal object.
- Do not expose the battery to liquids.
- Do not use a damaged battery.
- Do not continue charging the battery if the charge is not complete after the theoretical charging time.
- Do not use the battery if it is giving off an unusual smell, is unusually hot, or something is wrong.
- Do not leave the battery within the reach of children.
- Recharge your battery before it goes into storage for a long time and perform the same operation after coming out of storage.



VII. Battery life



Batteries can suffer from ageing in their performance after a large number of charges. This will depend on the usage patterns of the power-assisted bicycle. You must dispose of your used batteries at your local store or recycling depot. Above all, do not dispose of your finished battery into the environment.

VIII. Battery maintenance

To ensure maximum battery life and protection from damage, please follow the use and care instructions below:

When you notice that the charge drops to 10%, the battery needs to be recharged quickly.



RECOMMENDATION: If the bicycle is not used frequently over a period of time, you must fully charge every month. The battery case must be stored in a dry, protected place at a temperature between 5 and 35°C.



WARNING:

- The battery life may be reduced if it is in storage for a long time without regular recharging as mentioned above.
- Do not use metal to directly connect two poles of the battery, which could cause it to short circuit.
- Never place the battery near a fireplace or other heat source.
- Do not shake, knock or drop it.
- When the battery pack is removed from the bicycle, keep it out of the reach of children to prevent accidents.
- You must not open the battery.

IX. Using and maintaining the electric engine

Our power-assisted bicycles are programmed to start the power assist after a half turn of the pedal.

Do not use the bicycle in flooded areas or in thunderstorms. Do not put electrical components in water to avoid damage.

Avoid knocks to the engine so as not to damage it.

X. Controller maintenance

It is vital that you take good care of the controller according to the following instructions:

- Protect the controller from water intake and submersion.

Note: If you suspect that water has seeped into the case, please turn off the battery immediately and continue without assistance. You can restart it as soon as the controller is dry.

- Do not shake the controller, knock it, and avoid dropping it.



WARNING: Do not open the controller housing. Any attempt to open the controller housing, modify it, or adjust it will void the warranty. Please ask your dealer or a qualified professional to make repairs

Any changes to the electrical management system settings, including changing the speed limit, are strictly prohibited and will cause you to lose the warranty of your bicycle.

XI. Circuit diagram and specifications

We reserve the right, without notice, to modify this product. For additional information, please contact your retailer.

1. Anyway E-200 circuit diagram

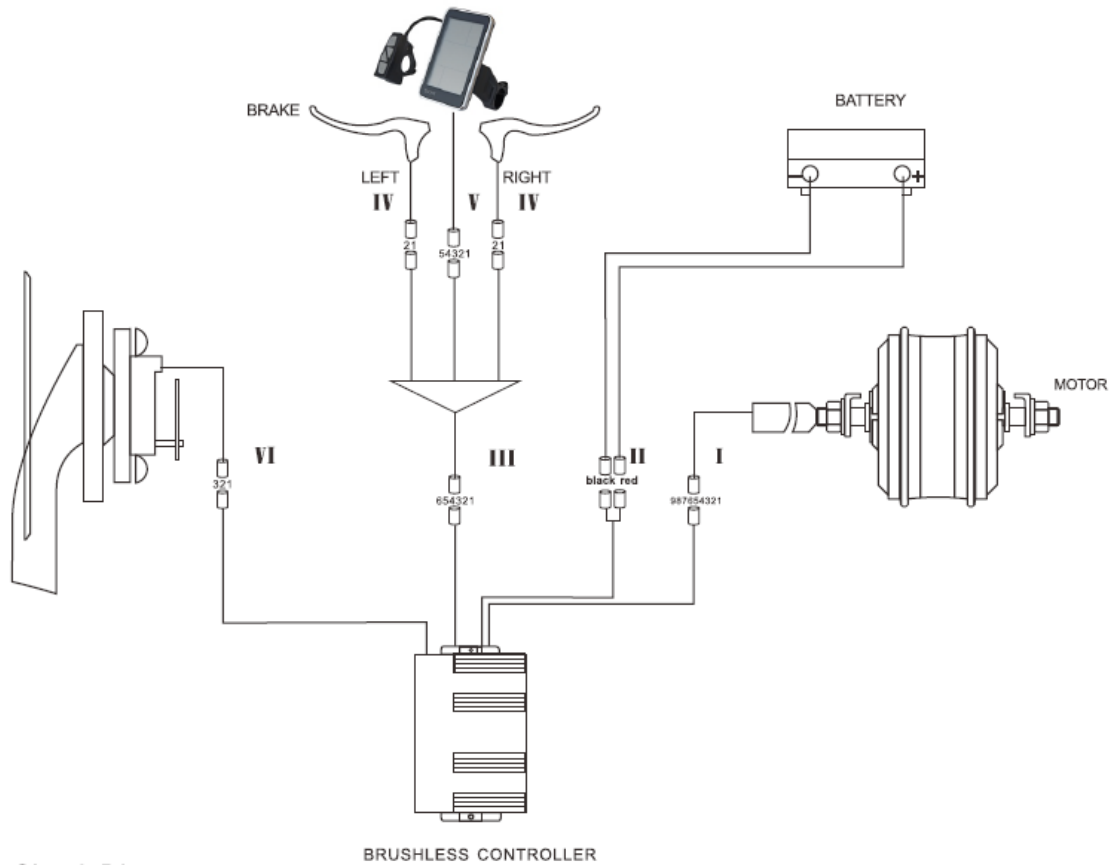

Electric Circuit Diagram

XII. Main technical data sheet

		Anyway E200
Maximum weight: User + Charge + bicycle		130 kg
Maximum weight: User + Charge		107.9 kg
Maximum speed with assistance		25 km/h
Autonomy *		50 to 80 km
Motorisation	Max power	250 W
	Voltage	36V
	Maximum noise during use **	< 60 dB
Battery	Type	Lithium
	Voltage	36V
	Capacity	13 Ah
	Weight	3.2 kg
	Charging time	4 h
	Number of cycles ($\geq 70\%$ capacity)	500 cycles
Charger	Input voltage	100-240V
	Output voltage	36V
Total weight of the bicycle		22.1 kg
Dimensions of the bicycle		27.5"
Size tyres / wheel		27,5 x 2,10 inches

F. AFTER-SALES

I. Wear and tear

The different heavy wear items are standard items. Always replace worn parts and/or parts with identical components for sales in the trade or with your dealer.

II. Solving basic issues

Do not attempt to access or repair an electrical component yourself. Contact the specialist closest to you for an appointment with a qualified person.

The information below is for explanatory purposes and is not intended to assist the user in repairs. Any such resolution procedure must be performed by a qualified professional, aware of safety issues and familiar with electrical maintenance.

Description of the issue	Possible causes	Resolution
After switching the battery on, the engine doesn't assist the pedalling.	<ol style="list-style-type: none"> 1) the engine cable (waterproof connection seal) is loose 2) the brake lever is not properly returned to normal position, which forces the switch off 3) the fuse of the battery is blown 4) The speed sensor is too far from the magnetic disk on the B.B. axis 5) the connection between the sensor and the controller is not established or has a faulty contact. 	<p>Firstly, check that the battery is charged. If not, charge it.</p> <ol style="list-style-type: none"> 1) Check that the connection is well established, without any give 2) replace the brake lever in its normal position carefully without braking 3) open the top of the battery pack and check the condition of the fuse. If it is blown, contact your retailer or licensed professional for a replacement 4) adjust the distance between the sensor and the magnetic tape so that it is not larger than 3 mm 5) Make sure the controller and sensor are connected properly.
Battery autonomy is shorter (note: battery performance is directly influenced by user weight, baggage, wind force, type of road, constant braking).	<ol style="list-style-type: none"> 1) insufficient charge time 2) the ambient temperature is too low and influences the functioning of the battery 3) Frequent coasting or headwinds as well as poor roads 4) the tire pressure is not high enough (inflate them) 5) frequent stops and restarts 6) The battery has been stored without recharging for a long time. 	<ol style="list-style-type: none"> 1) Please charge the battery following the instructions (chapter 7.3) 2) In winter or at temperatures below 0°C, your battery must be kept indoors 3) this is a normal cause and the problem will be solved with improved conditions 4) inflate the tires to a pressure of 3.1 bar 5) the problem will be solved with the improvement of the usage conditions 6) regularly recharge the battery in accordance with the instruction manual. If this does not solve the problem, contact your dealer or a qualified professional.
After connecting the charger, the charging LEDs do not light up.	<ol style="list-style-type: none"> 1) problem with the electrical outlet 2) faulty contact between the charger input socket and the electrical outlet 	<ol style="list-style-type: none"> 1) check and repair the electrical outlet 2) check and fully insert the socket

	3) the temperature is too low	3) charge indoors If the previous solutions don't work contact your dealer or a qualified professional.
After recharging for more than 4/5 hours, the charge indication LED is still red (note: it is very important to recharge the battery according to the instructions to avoid damaging the equipment).	1) the ambient temperature is 40°C or higher 2) the ambient temperature is 0 ° C or less 3) The bicycle was not recharged after use which exacerbated the decrease in charge 4) The output voltage is too low to recharge the battery.	1) recharge the battery at a temperature below 40°C and in accordance with the instructions 2) recharge the battery indoors and in accordance with the instructions 3) correctly maintain the battery to avoid an exacerbating the decrease in charge 4) Do not recharge with a voltage lower than 100 V. If the previous solutions don't work contact your dealer or a qualified professional.

Solving charger-related issues:

- Red light does not work when charging: check that the connectors are properly connected. Check if the normal voltage went right away, if so, please check the charger repair. If the above is correct, the battery is likely faulty.
- The red light does not turn green: turn off the power, after 5 seconds connect the mains supply, it can continue to charge. The battery no longer charges, the battery is likely faulty.
- The red light turns immediately green: check that the battery is fully charged. If it is not, the battery or charger is faulty.
- If the fuse has blown: do not disassemble the charger, but take it to a qualified repairer who will replace the fuse with a new one with the same characteristics (T3.15A/250V).

G. Notes

H. EU compliance statement

EN

EU DECLARATION OF CONFORMITY

The manufacturer:

MGTS SA
12 avenue des Morgines
CH-1213 Petit-Lancy, Suisse

represented by Franck Collier, Quality Director

MGTS CONCEPTION
359 Rue du Général de Gaulle
59700 Marcq en Baroeul, France

duly authorized to compile the technical file and to draw up this declaration,

declares that the new machine hereafter:

Trade name: Waysral Anyway E200
Generic name: Electrically power assisted cycles
Function: Bicycles ; Model: Anyway E200
MGTS code: 28479; Norauto code: 71599
Type: Adult / 27,5"

whose serial number is as follows:

fully complies with all applicable Union harmonisation legislation:

- Directive 2006/42/CE on machinery,
- Directive 2014/35/UE on the harmonisation of the laws of the Member States relating to the making available on the market of electrical equipment designed for use within certain voltage limits,
- Directive 2014/30/UE on the harmonisation of the laws of the Member States relating to electromagnetic compatibility,
- Directive 2011/65/UE on the restriction of the use of certain hazardous substances in electrical and electronic equipment,
- Directive 2006/66/CE on batteries and accumulators and waste batteries and accumulators.

and harmonised standards:

- EN 15194 : 2017
- EN 60335-1 : 2012 + A11 :2014, EN 60335-2-29 : 2004 + A2 : 2010, EN 62233 : 2008
- EN 55014-1 : 2017, EN 55014-2 : 2015, EN 61000-3-2 : 2014, EN 61000-3-3 : 2013
- IEC 62321 : 2013
- EN 62133-2 : 2017

This declaration of conformity is issued under the sole responsibility of the manufacturer.

Marcq en Baroeul, 17 / 06 / 2019
Franck Collier on behalf of MGTS Conception

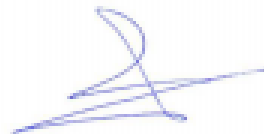

DE

" Übersetzung der Originalanleitung "

Herzlichen Glückwunsch zum Kauf Ihres WAYSERAL-Elektrofahrrads!

Diese Bedienungsanleitung gibt Ihnen Informationen zum korrekten Gebrauch, zu den Einstellungen und zur Wartung Ihres Fahrrads.

Nehmen Sie sich Zeit, diese Bedienungsanleitung aufmerksam zu lesen, bevor sie auf den Sattel steigen, und bewahren Sie sie während der gesamten Lebensdauer des Fahrrads auf. Sie enthält wichtige Angaben zur Sicherheit und zur Wartung.

Es liegt in der Verantwortung des Nutzers, die Bedienungsanleitung vor der Inbetriebnahme des Produkts zu lesen. Das Nichtbeachten dieser Anweisungen setzt Sie Risiken aus, die bei einer unsachgemäßen Verwendung des Fahrrads entstehen können. Außerdem können sich einige Teile vorzeitig abnutzen, was einen Sturz oder Unfall verursachen kann.

Falls sich während der Garantielaufzeit herausstellen sollte, dass eines der Bauteile bei der Herstellung defekt war, so ersetzen wir es Ihnen. Die Bauteile des Elektrofahrrads haben folgende Garantielaufzeiten:

- Rahmen und Gabeln: 5 Jahre
- Elektrische Komponenten: 2 Jahre bei korrekter Wartung
- Alle anderen Bauteile: 2 Jahre

Diese Garantie gilt nicht für Arbeits- und Transportkosten. Bei außerordentlichen Schäden oder bei einem Zusammentreffen ungünstiger Umstände kann das Unternehmen nicht zur Verantwortung gezogen werden. Diese Garantie ist nur für den ursprünglichen Käufer des Produkts gültig, allfällige Reklamationen müssen mit einem Kaufnachweis belegt werden. Diese Garantie ist nur bei defekten Bauteilen gültig und gilt weder bei normaler Abnutzung noch bei Schäden, die durch einen Unfall, eine unsachgemäße Verwendung, ein zu schweres Ladegut, eine nicht bestimmungsgemäße Lagerung oder Wartung, oder jedes andere Objekt, das nicht für die Verwendung zusammen mit dem Fahrrad vorgesehen ist, hervorgerufen wurden.

Kein Fahrrad hält ewig, und Reklamationen, die sich auf Schäden beziehen, die durch eine unsachgemäße Verwendung, im Wettbewerb, bei steilen Abfahrten, beim Rampenspringen oder bei ähnlichen Aktivitäten hervorgerufen wurden, können nicht akzeptiert werden. Reklamationen müssen über Ihren Fachhändler erfolgen.

Das Unternehmen behält sich das Recht vor, jede Angabe ohne vorherige Ankündigung zu ändern. Alle in dieser Broschüre enthaltenen Angaben und Informationen sind zum Zeitpunkt deren Ausdrucks korrekt.

Ihr Fahrrad wurde sorgsam gemäß der Anforderung der Europäischen Norm EN 15194 entworfen und hergestellt.

Nutzungsbedingungen dieses Elektrofahrrads

Dieses elektromotorisch unterstützte Fahrrad wurde für eine Verwendung in Stadt- und Vorstadtgebieten sowie im Gelände hergestellt und erleichtert Ihnen die Fortbewegung in der Stadt, auf der Straße oder auf geteertem Untergrund, wo die Reifen stets mit dem Boden in Kontakt sind. Es ist mit einem Elektromotor ausgestattet, was Ihnen im Alltag besonders das Zurücklegen weiterer Strecken erleichtert. Ihr Elektrofahrrad ist ein Erwachsenenfahrrad für Personen ab vierzehn Jahren. Falls das Fahrrad von einem Kind gefahren wird, liegt die Verantwortung bei den Eltern, die sicherstellen müssen, dass der Fahrer dazu in der Lage ist, das Fahrrad in aller Sicherheit zu benutzen.

Ihr Fahrrad ist auch für die Verwendung auf nicht-asphaltierten Straßen oder Straßen in schlechtem Zustand geeignet und kann im Gelände verwendet werden. Es ist jedoch nicht für die Verwendung bei Wettkämpfen vorgesehen. Eine unsachgemäße Verwendung kann einen Sturz oder Unfall zur Folge haben und den Zustand Ihres Elektrofahrrads frühzeitig und auf potenziell irreversible Weise beschädigen.

Ihr Elektrofahrrad ist kein Moped. Der Motor dient als Unterstützung zur Pedalkraft. In dem Moment, in dem Sie in die Pedale treten, startet der Motor und unterstützt Sie in Ihrem Kraftaufwand. Die elektromotorische Unterstützung hängt von der Fahrgeschwindigkeit ab und ist beim Anfahren hoch, weniger hoch, wenn das Fahrrad einmal angefahren ist und wird eingestellt, wenn Sie eine Geschwindigkeit von 25 km/h erreicht haben. Die Hilfeleistung wird eingestellt, sobald einer der beiden Bremshebel betätigt wird oder die Geschwindigkeit mehr als 25 km/h beträgt. Die Tretunterstützung wird durch die Tretbewegung automatisch wieder aktiviert, wenn die Geschwindigkeit weniger als 23 km/h beträgt.

Das Elektrofahrrad muss gemäß den Angaben in dieser Anleitung korrekt gewartet werden.



HINWEIS: Wie jedes mechanische Bauteil kann ein Fahrrad starke Einschränkungen erfahren und sich abnutzen. Die verschiedenen Materialien und Bauteile können unterschiedlich auf Abnutzung oder Beanspruchung reagieren. Wenn die für ein Bauteil vorgesehene Lebensdauer abgelaufen ist, kann dieses plötzlich kaputtgehen, was Verletzungen für den Fahrer zur Folge haben kann. Risse, Kratzer und Verfärbungen an Stellen, die einer hohen Beanspruchung ausgesetzt sind, deuten darauf hin, dass das Bauteil seine Lebensdauer überschritten hat und ausgetauscht werden muss.

Eine stets sichere Verwendung wird empfohlen.

Stellen Sie vor der Verwendung Ihres Elektrofahrrads sicher, dass es in gutem Betriebszustand ist. Überprüfen Sie vor allem folgende Punkte:

- Die Sitzposition muss bequem sein.
- Die Muttern, Schrauben, Spannhebel und den festen Sitz der Bauteile
- Ob die Bremsen in gutem Betriebszustand sind
- Dass der Lenker nicht zu viel Spiel hat und die Klemme gut am Lenkervorbau befestigt ist
- Dass die Laufräder frei laufen und die Radlager richtig eingestellt sind
- Dass die Laufräder richtig angezogen und am Rahmen/ an der Gabel befestigt sind
- Dass die Reifen in gutem Zustand sind und einen guten Druck haben
- Den Zustand der Felgen
- Dass die Pedale fest an der Tretkurbel befestigt sind
- Die Betriebsfähigkeit der Gangschaltung
- Dass die Rückstrahler in der richtigen Position sind



EMPFEHLUNG: Um den guten Betriebszustand und die Sicherheit zu gewährleisten, muss Ihr Elektrofahrrad alle sechs Monate von einem Fachmann revidiert werden. Es liegt in der Verantwortung des Nutzers, sich zu vergewissern, dass alle Teile vor der Benutzung in gutem Betriebszustand sind.

Machen Sie sich an einem sicheren Ort abseits vom Straßenverkehr mit Ihrem neuen Fahrrad vertraut. Die Unterstützung des Motors kann abrupt einsetzen – stellen Sie sicher, dass der Lenker gerade und die Straße frei sind.

Stellen Sie sicher, dass Sie gesund sind, bevor Sie auf das Fahrrad steigen.

Seien Sie bei außergewöhnlichen Witterungsbedingungen (Regen, Kälte, Dunkelheit, etc.) besonders wachsam und passen Sie Ihre Geschwindigkeit und Ihre Reaktionsbereitschaft der Situation an.

Bei einem Transport des Fahrrads außerhalb Ihres Fahrzeugs (Fahrrad- oder Dachträger) empfehlen wir Ihnen, den Motor zu entfernen und diesen an einem warmen Ort aufzubewahren.

Bei der Verwendung auf öffentlichen Straßen muss sich der Nutzer an die nationale Gesetzgebung halten (z.B. bezüglich Beleuchtung oder Straßenschilder).

MGTS verweigert jegliche Haftung, sollte der Nutzer des Fahrrads die geltende Gesetzgebung missachten.



HINWEIS: Sie erklären sich damit einverstanden, für jeden Verlust oder Schaden verantwortlich zu sein, der durch Nichtbeachtung dieser Anleitung herbeigerufen wurde, und dass dies einen Verlust der Garantie zur Folge hat.

A.	Inhaltsverzeichnis	
A.	Inhaltsverzeichnis	72
B.	Bestandteile des Elektrofahrrads	74
I.	Bestandteile des Anyway E-200	74
C.	Erste Inbetriebnahme / Einstellungen	75
I.	Einrichtung der Sicherheitselemente	75
1.	Beleuchtung	75
2.	Klingel	75
3.	Tragen des Helms	75
II.	Einstellen des Sattels und des Lenkers	76
1.	Sattel	76
2.	Lenker	76
III.	Bereifung	77
IV.	Einstellen der Bremsen	77
1.	Einstellen der mechanischen Scheibenbremsen	78
2.	Auswechseln der Bremsbeläge	79
3.	Abnutzung der Felgen	79
V.	Einstellen des Schaltsystems	79
1.	Einstellen der Endanschläge des hinteren Schaltwerks	80
2.	Einstellen der Spannung des Schaltzugs des hinteren Schaltwerks	80
3.	Einstellen der Endanschläge des vorderen Umwerfers	80
4.	Einstellen der Spannung des Schaltzugs des vorderen Umwerfers	81
VI.	Einstellen der Kette	81
VII.	Auswechseln der Pedale	82
VIII.	Laufräder und Motor	82
IX.	Federung	82
1.	Einstellen der vorderen Federung	82
2.	Verriegeln der Federung (Lookout-System) an der Gabel	82
X.	Fahrradständer	83
D.	Wartung	83
I.	Reinigung	83
II.	Schmierung	83
III.	Regelmäßige Kontrollen	84
IV.	Inspektionen	84

E.	Tretunterstützung und Akku	86
I.	Antriebsunterstützung	86
1.	Präsentation des LCD-Displays	86
2.	Ein-/ Ausschalten der Tretunterstützung auf dem LCD-Display	87
3.	Anzeige des Akkuladestands auf dem LCD-Display	87
4.	Auswahl des Unterstützungsniveaus auf dem LCD-Display	88
5.	Anfahrunterstützung im Schrittempo auf dem LCD-Display	88
6.	Einstellungen auf dem LCD-Display	89
II.	Handhabung des Akkus	90
1.	Ablesen des Ladestands auf dem Akku	90
2.	Den Akku einsetzen und herausnehmen	90
III.	Verwendung des Ladegeräts	92
IV.	Aufladen	93
V.	Betriebsdauer Ihres Akkus	93
1.	Betriebsdauer Ihres Akkus	93
2.	Warnhinweis, Vorsichtsmaßnahmen	94
VI.	Lebensdauer Ihres Akkus	94
VII.	Wartung des Akkus	94
VIII.	Verwendung und Wartung des Elektromotors	95
IX.	Wartung der elektronischen Steuerung	95
X.	Schaltplan und Erklärungen	96
1.	Schaltplan des Anyway E-200	96
XI.	Technische Daten	97
F.	Fehlerbehebung	98
I.	Verschleißteile	98
II.	Lösen von grundlegenden Problemen	98
G.	Notizen	100
H.	EU-Konformitätserklärung	101

B. Bestandteile des Elektrofahrrads

I. Bestandteile des Anyway E-200



1. Reifen und Reifenschlauch

2. Felge

3. Speichen

4. Gabel

5. Vorderradbremse

6. Lenker und Lenkervorbau

7. Rahmen

8. LCD-Display

9. Bremshebel

10. Hinterradbremse

11. Sattelklemmschraube

12. Sattel und Sattelstütze

13. Steuerungsgehäuse

14. Akku

15. Trittsensor

16. Fahrradständer

17. Kurbeln und Tretkurbel

18. Pedale

19. Kette

20. Hinterradnabenmotor

C. Erste Inbetriebnahme / Einstellungen

I. Einrichtung der Sicherheitselemente

1. Beleuchtung

Die am Fahrrad angebrachte Beleuchtung besteht aus zwei Rückstrahlern (einem weißen, im vorderen Scheinwerfer einbegriffen, und einem roten, angebracht am hinteren Schutzblech), einem Scheinwerfer vorne, einem roten Rücklicht und zwei weiteren Rückstrahlern an den Speichen der Laufräder.

Das Beleuchtungssystem gehört zur Sicherheitsausrüstung Ihres Fahrrads und muss daher unbedingt an Ihrem Fahrrad angebracht sein. Stellen Sie sicher, dass Ihr Beleuchtungssystem einwandfrei funktioniert, bevor Sie losfahren.

Die Batterien Ihrer Beleuchtung können bei Bedarf ausgetauscht werden.

Leere Batterien enthalten umweltschädliche Metalle. Bringen Sie sie für eine sachgemäße Entsorgung in einen unserer Läden zurück. Entsorgen Sie sie nicht im Hausmüll oder in der Natur. Die Batterien müssen separat gesammelt werden.

Vorderer Scheinwerfer mit externer Batterie

Entfernen Sie den durchsichtigen Teil oben am Scheinwerfer, indem Sie Druck auf die Kerbe hinter dem Gehäuse ausüben. Nach Entfernen der Einheit können Sie die beiden Knopfbatterien (CR2032) austauschen - achten Sie dabei auf ihre Polung. Bringen Sie den durchsichtigen Teil erneut an. Durch Verschieben des kleinen Schalters oben an der Lampe wird der vordere Scheinwerfer ein- und ausgeschaltet.

Hinteres Rücklicht mit externer Batterie

Entfernen Sie den transparenten Teil des Rücklichts mit Hilfe eines Schraubenziehers. Dann können Sie die beiden Knopfbatterien (LR44) herausnehmen und sie ersetzen – achten Sie dabei auf die angegebene Polarität. Setzen Sie anschließend den transparenten Teil wieder auf. Betätigen Sie zum Ein- und Ausschalten des hinteren Rücklichts den kleinen Schalter an der Hinterseite der Lampe.

2. Klingel

Eine Klingel ist an Ihrem Lenker angebracht. Dank ihr hört man Sie auf 50 Meter Entfernung. Die Klingel gehört zur Sicherheitsausrüstung Ihres Fahrrads und muss daher unbedingt an Ihrem Lenker angebracht sein.

3. Tragen des Helms

Um eine sichere Verwendung zu garantieren ist das Tragen eines Helms dringend empfohlen. Dank ihm können bei einem Sturz Kopfverletzungen verhindert werden.



ACHTUNG: Das Tragen des Helms ist für Kinder unter 14 Jahren obligatorisch, egal, ob sie Fahrer oder Passagier sind.

Lassen Sie sich für weitere Informationen von Ihrem Fachhändler beraten.

II. Einstellen des Sattels und des Lenkers

Es ist wichtig, dass Sie die Einstellungen des Fahrrads Ihrem Körperbau anpassen.

1. Sattel

Öffnen Sie den Schnellspanverschluss der Sattelklemmschraube (mehr zur Bedienung der Schnellspanverschlüsse im Abschnitt „III Bereifung“).

Stellen Sie sicher, dass der Sattel, wenn er in seiner tiefsten Position eingestellt ist, nicht mit einem anderen Teil des Fahrrads (z.B. mit dem Gepäckträger) in Berührung kommt. Achten Sie ebenfalls darauf, dass die Sattelstütze nie weiter ausgezogen ist, als die Markierung der Maximallänge anzeigt. Die Markierung darf bei der Verwendung des Fahrrads niemals sichtbar sein.

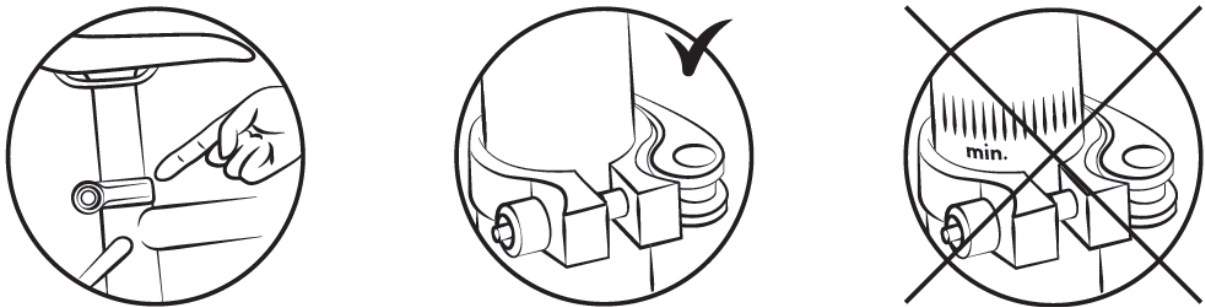

Setzen Sie sich zum Einstellen der korrekten Sattelhöhe mit gestreckten Beinen und mit der Ferse auf dem Pedal auf das Fahrrad (Bild B). Bei der Tretbewegung ist das Knie leicht gebeugt und der Fußballen liegt auf dem Pedal (Bild A).

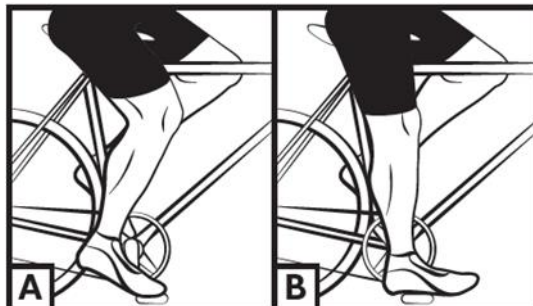

ACHTUNG: Wenn ein Kindersitz angebracht ist, ist es wichtig, die Federn des Sattels abzudecken, um ein Einklemmen der Finger zu vermeiden.

2. Lenker

Sie können die Höhe des Lenkers von Ihrem Fahrrad einstellen.

Ihr Fahrrad ist mit einem sogenannten Ahead-Vorbau ausgestattet. Er kann verstellt werden, indem Sie die Position der Stellringe zwischen dem Lenkervorbau und dem Lenklager ändern. Es wird empfohlen, diese Einstellung von einem Fachmann vornehmen zu lassen.

Achten Sie darauf, dass der Lenker parallel zur Achse des Vorderrads liegt.

III. Bereifung

Überprüfen Sie regelmäßig den Reifendruck. Das Fahren mit zu wenig oder zu stark aufgepumpten Reifen kann die Leistungsfähigkeit beeinträchtigen, eine vorzeitige Abnutzung hervorrufen, die Betriebsdauer verringern oder das Unfallrisiko erhöhen.

Sollte eine starke Abnutzung oder eine Einkerbung an einem der Reifen sichtbar sein, ersetzen Sie ihn, bevor Sie das Fahrrad benutzen. Ein Druckbereich ist an der Seite der Bereifung vom Hersteller angegeben (untenstehende Tabelle). Der Reifendruck muss auf das Gewicht des Nutzers abgestimmt sein.

Modell	Grösse des Fahrrads	Grösse der Reifenschläuche	Grösse der Reifen	Druck	
				PSI	Bar
ANYWAY E200	27.5 Zoll	27,5 x 2,10	27,5 x 2,10	40 – 65	2,8 - 4,5

Richtige Einstellung der Schnellspannverschlüsse (Laufrad und Sattelklemmschraube)

Die Schnellspannverschlüsse werden von Hand bedient. Bedienen Sie die Verschlüsse nie anhand von Werkzeug, um sie nicht zu beschädigen.

Um die Spannkraft der Radachse einzustellen, müssen sie die Stellmutter verdrehen, und nicht den Hebel des Schnellspannverschlusses. Wenn sich der Hebel mit einem minimalen Kraftaufwand bewegen lässt, ist er nicht fest genug angezogen. Die Stellmutter muss angezogen werden. Der Hebel des Schnellspannverschlusses sollte im geschlossenen Zustand die Gabel beinahe berühren.

Stellen Sie bei jeder Einstellung sicher, dass das vordere Laufrad gegenüber der Gabel richtig eingestellt ist. Wenden Sie zur Einstellung, Schließung und Öffnung der Schnellspannverschlüsse folgende Methode an:

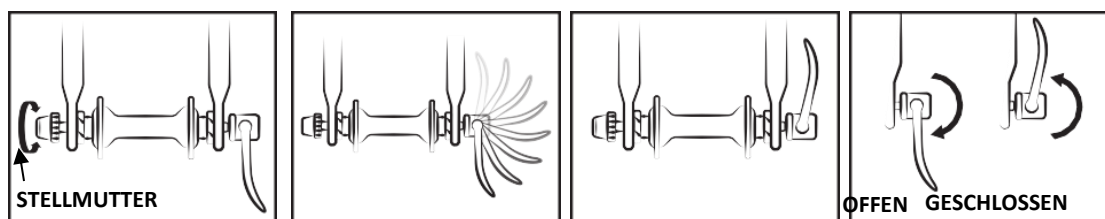

IV. Einstellen der Bremsen

Stellen Sie vor jeder Verwendung sicher, dass die Vorder- und Hinterradbremse in einwandfreiem Betriebszustand sind. Mit der rechten Hand betätigen Sie die Hinterradbremse, mit der linken Hand die Vorderradbremse.

Es wird empfohlen, die Bremskraft im Durchschnitt im Verhältnis 60/40 auf Vorder- und Hinterradbremse zu verteilen.

Beim Bremsvorgang sollte das Bremshebelspiel gering sein, um einen korrekten Bremsdruck zu haben. Ist das Bremshebelspiel zu groß, muss die Bremse eingestellt werden. Beschädigte, durchgeschleuerte, rostige Bremsbowdenzüge müssen unverzüglich ausgewechselt werden.

HINWEISE:

- Bei Regen und auf feuchten Straßen verlängert sich der Bremsweg.



In einer solchen Situation muss vorzeitig gebremst werden.

- Bei einer Bremsung in der Kurve kann der Lenker einen negativen Einfluss auf die Reaktionszeit des Fahrers haben.
- Berühren Sie die Bremsscheibe nach einer intensiven Verwendung des Bremssystems Ihres Elektrofahrrads nicht, es besteht Verbrennungsgefahr.

1. Einstellen der mechanischen Scheibenbremsen

Die Bremsbeläge üben einen Druck auf eine Bremsscheibe aus, die an der Nabe des Rades befestigt ist. Wie stark dieser Druck ist, wird über den Bremshebel und den Bremsbowdenzug gesteuert. Betätigen Sie den Bremshebel nicht, wenn das Laufrad nicht am Rahmen bzw. an der Gabel befestigt ist.

Lösen Sie zum Ausrichten des Bremsarms mit mechanischer Bremsscheibe die Befestigungsschrauben des Bremssattels. Ziehen Sie den entsprechenden Bremshebel an (der Bremsarm wird dadurch in die richtige Position gebracht) und halten Sie ihn in dieser Position, während Sie die Befestigungsschrauben des Bremssattels wieder anziehen.

Stellen Sie sicher, dass der innere Bremsbelag (näher beim Laufrad) 0,2 – 0,4 mm von der Bremsscheibe entfernt ist. Sollte dies nicht der Fall sein, ziehen Sie die Positionierschraube des Bremsbelags an, bis ein Abstand von 0,2 – 0,4 mm zwischen dem Bremsbelag und der Bremsscheibe besteht.

Um den äußeren Bremsbelag (weiter vom Laufrad entfernt) einzustellen, genügt es, die Spannung des Bremsbowdenzugs am Bremsarm oder am Bremshebel so zu verändern, dass Sie einen Abstand von 0,2 – 0,4 mm erhalten.

Achten Sie darauf, dass niemals Öl oder jede andere Art von Schmiermittel auf die Bremsscheiben oder auf die Bremsbeläge gelangt (zum Beispiel bei der Wartung der Kette oder des Schaltwerks). Sollte dies der Fall sein, müssen die Bremsscheibe und/oder die Bremsbeläge entfettet oder ausgetauscht werden.

Überprüfen Sie die Ausrichtung der Bremsbeläge, bevor Sie losfahren, indem sie am Laufrad drehen.

Bremsscheiben: Ihr Fahrrad ist mit Bremsscheiben mit einem Durchmesser von 160mm ausgestattet.

- Dank einer Kombination aus Rändelschraube und Kontermutter am Bremshebel können Sie die Spannung des Bremsbowdenzugs und somit die Bremsstärke einstellen, welche im Laufe der Zeit je nach Abnutzung der Bremsbeläge variieren wird.

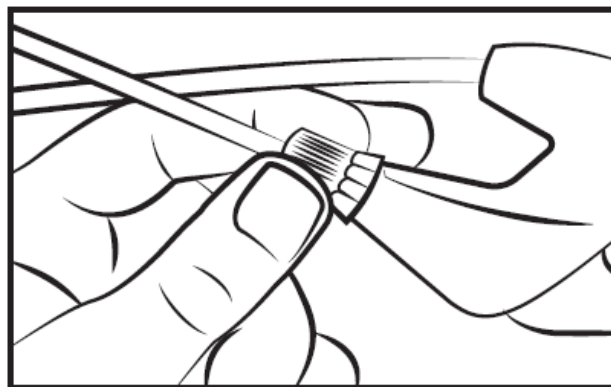

- Bei den Bremsbelägen handelt es sich um Standardmodelle, die ausgetauscht werden müssen, sobald keine Reibung mehr besteht.

- Auf Ihrem Fahrrad sind folgende Bremsbeläge montiert:
Modell: DSK 300
Referenz: PD071S

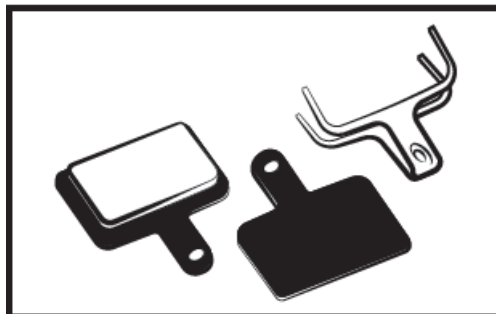

Vergessen Sie nicht, dass sich die neuen Bremsbeläge einbremsen müssen. Fahren Sie dazu einige Minuten und bremsen Sie abwechslungsweise einige Male stark und einige Male leicht.

2. Auswechseln der Bremsbeläge

Entfernen Sie zuerst das Laufrad und dann die abgenutzten Bremsbeläge von den Bremsarmen. Legen Sie die neuen Bremsbeläge so in die Bremsarme, dass sich die Bremsflächen berühren. Berühren Sie die Bremsflächen nicht. Legen Sie die Bremsbeläge einen nach dem anderen in die Bremsarme.

Stellen Sie anschließend die Bremsen so ein, wie in Abschnitt C.IV.1 beschreiben.

3. Abnutzung der Felgen

Wie jedes Verschleißteil muss die Felge regelmäßig kontrolliert werden. Die Felge kann dünner werden und brechen, was einen Kontrollverlust und einen Sturz zur Folge haben kann.



ACHTUNG: Es ist sehr wichtig, die Abnutzung der Felgen zu kontrollieren. Eine beschädigte Felge kann sehr gefährlich sein und muss ausgetauscht werden.

V. Einstellen des Schaltsystems

Ihr Fahrrad enthält eine Vielzahl an Gängen, die dank eines Shimano-Hebelsystems mit hinterem Schaltwerk und gegebenenfalls mit vorderem Umwerfer von Hand verstellbar sind. Die hintere Gangschaltung betätigen Sie anhand des Drehgriffs auf der rechten Seite des Lenkers, und die vordere Gangschaltung anhand des Drehgriffs auf der linken Seite des Lenkers.

Am Berg erleichtern das kleine Kettenblatt und das große Kettenrad die Tretbewegung. Passen Sie das Übersetzungsverhältnis (Kettenblatt/Kettenrad) Ihren Bedürfnissen an.

Achtung, treten Sie während eines Gangwechsels nie rückwärts und betätigen Sie den Schalthebel nie gewaltsam.

Für eine optimale Anwendung der Gangschaltung wird empfohlen, diese nicht während hohem Tretaufwand zu betätigen.



1. Einstellen der Endanschläge des hinteren Schaltwerks

Die Schwenkbewegung der Kettenschaltung wird anhand der L und H-Schrauben eingestellt.

Anhand der L-Schraube wird der obere Endanschlag (auf der Seite des großen Kettenrads) eingestellt. Wird die L-Schraube gelöst, so positioniert sich die Kette weiter außen von dem großen Kettenrad.

Anhand der H-Schraube wird der untere Endanschlag (auf der Seite des kleinen Kettenrads) eingestellt.

Wird die H-Schraube gelöst, so positioniert sich die Kette weiter außen von dem kleinen Kettenrad.

Diese Änderungen erfolgen per Vierteldrehung. Bei jedem Einstellen müssen das Kettenrad, die Kette und die Leitrolle des hinteren Schaltwerks perfekt aufeinander abgestimmt sein.

Skizze des hinteren Schaltwerks

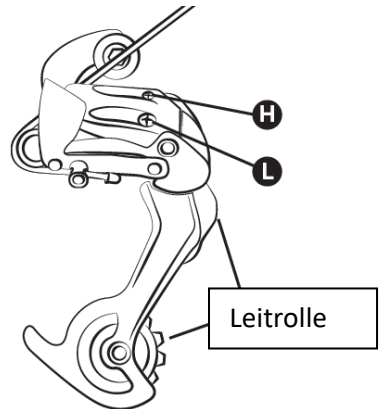
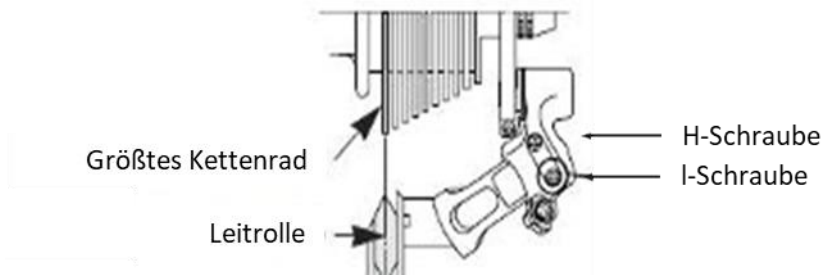

2. Einstellen der Spannung des Schaltzugs des hinteren Schaltwerks

Benutzen Sie die Stellschraube am hinteren Schaltwerk oder die Stellschraube am rechten Drehgriff, um korrekt von einem Kettenrad aufs andere zu wechseln. Anhand dieser Stellschraube kann die Spannung des Schaltzugs des Schaltwerks eingestellt und das Schaltwerk je nach eingelegtem Gang richtig positioniert werden.

3. Einstellen der Endanschläge des vorderen Umwerfers

Die Schwenkbewegung der Kettenschaltung wird anhand der H und L-Schrauben eingestellt.

Anhand der L-Schraube wird der obere Endanschlag (auf der Seite des großen Kettenrads) eingestellt. Wird die L-Schraube gelöst, so positioniert sich die Kette weiter außen von dem großen Kettenrad.

Anhand der H-Schraube wird der untere Endanschlag (auf der Seite des kleinen Kettenrads) eingestellt.

Wird die H-Schraube gelöst, so positioniert sich die Kette weiter außen von dem kleinen Kettenrad.

Diese Änderungen erfolgen per Vierteldrehung. Bei jedem Einstellen müssen das Kettenrad, die Kette und die Leitrolle des vorderen Umwerfers perfekt aufeinander abgestimmt sein.

Skizze des vorderen Umwerfers:



Vis de réglage H

Vis de réglage L

4. Einstellen der Spannung des Schaltzugs des vorderen Umwerfers

Benutzen Sie die Stellschraube des linken Drehgriffs, um korrekt von einem Kettenrad aufs andere zu wechseln. Anhand dieser Stellschraube kann die Spannung des Schaltzugs des Umwerfers eingestellt und der Umwerfer je nach eingelegtem Gang richtig positioniert werden.

VI. Einstellen der Kette

Ihr Fahrrad ist mit einem externen hinteren Schaltwerk ausgestattet, die Kette ist automatisch gespannt.

Wechseln der Kette

Da neue Ketten üblicherweise mit zu vielen Gliedern verkauft werden, besteht die erste Etappe darin, die Kette auf die richtige Länge zu kürzen. Die sicherste Methode ist, beim Anpassen der neuen Kette die Anzahl Glieder der alten Kette zu zählen. Um die alte Kette zu entfernen genügt es, eine Niete zu entfernen.

Ist die alte Kette einmal entfernt, muss die neue angebracht werden. Dazu muss diese so um das Kettenblatt der Tretkurbel und das hintere Kettenrad gelegt werden, dass sie korrekt in die anderen Schaltungselemente greift. Um die Kette zu schließen empfehlen wir, ein Kettenschloss zu verwenden. Dieser fügt sich als Nachbarglied zwischen zwei ineinandergesteckte Glieder ein. Anhand des Kettenschlosses kann die Kette in der Folge auch leichter entfernt werden, um sie zu reinigen.

Um zu prüfen, ob die Länge der Kette korrekt ist, muss diese auf das kleine Kettenrad und das große Kettenblatt gelegt werden. In dieser Konstellation muss die virtuelle Linie zwischen der Nabe des Hinterrads und der Achse der unteren Leitrolle des hinteren Schaltwerks waagrecht sein.

VII. Auswechseln der Pedale

Stellen Sie beim Auswechseln der Pedale zunächst anhand des Buchstabens auf den Pedalen fest, welches das rechte und welches das linke Pedal ist. Das rechte Pedal ist mit „R“ (Right) und das linke Pedal mit „L“ (Left) gekennzeichnet. Drehen Sie das rechte Pedal im Uhrzeigersinn, um es an der Kurbel zu befestigen. Drehen Sie das linke Pedal im Gegenuhrzeigersinn.

VIII. Laufräder und Motor

Es wird empfohlen, nach dem ersten Monat die Speichenspannung zu prüfen und ggf. nachzuspannen, um die Auswirkung der Antriebskraft des Motors auf Ihr Hinterrad zu minimieren. Beim Starten des Motors könnte es einen leisen Ton geben. Dies ist normal, da der Motor startet und die Tretbewegung unterstützt. Dieser Ton kann lauter werden, wenn der Motor seine volle Leistung entfaltet.

IX. Federung

1. Einstellen der vorderen Federung

Drehen Sie zur Einstellung der vorderen Federung den Drehknopf auf der linken Seite der Gabel um eine halbe Drehung. Bei jeder halben Drehung ist ein Klicken zu hören. Wiederholen Sie den Vorgang, bis Sie die gewünschte Steifigkeit der Federung erreicht haben.

Steifigkeit verringern

Steifigkeit erhöhen

2. Verriegeln der Federung (Lookout-System) an der Gabel

Drehen Sie den blauen Drehknopf auf der rechten Seite der Gabel im Uhrzeigersinn, um die Federung zu verriegeln, und im Gegenuhrzeigersinn, um sie zu entriegeln. Idealerweise sollte die Federung auf flachen Untergründen verriegelt, und auf unebenen Wegen entriegelt sein.



X. Fahrradständer

Stellen Sie vor jeder Fahrt sicher, dass der Fahrradständer nach oben geklappt ist.

D. **Wartung**

Für Ihre Sicherheit, aber auch, um dessen Lebensdauer zu verlängern, braucht Ihr Fahrrad eine regelmäßige Wartung. Es ist wichtig, die mechanischen Bauteile regelmäßig zu kontrollieren, um abgenutzte Teile oder solche, die Abnutzungserscheinungen aufweisen, gegebenenfalls zu ersetzen.

Falls Bauteile ausgetauscht werden, ist es wichtig, Originalteile zu verwenden, um die Leistung und die Verlässlichkeit des Fahrrads zu erhalten. Benutzen Sie besonders bei den Reifen, den Reifenschläuchen, den Elementen der Gangschaltung und des Bremssystems geeignete Ersatzteile.

Der Nutzer verwendet auf eigene Verantwortung Ersatzteile, die nicht den Originalteilen entsprechen.



HINWEIS: Entfernen Sie vor jeder Wartungsmaßnahme den Akku.

I. **Reinigung**

Um Korrosion zu vermeiden, muss das Fahrrad nach jedem Gebrauch mit Süßwasser abgespült werden, besonders dann, wenn es Meeresluft ausgesetzt war.

Die Reinigung muss anhand eines Schwamms, eines Eimers mit wenig Seifenwasser und eines Wasserstrahls (ohne Druck) durchgeführt werden.



EMPFEHLUNG: Verwenden Sie zur Reinigung Ihres Fahrrads auf keinen Fall einen Hochdruckreiniger.

II. **Schmierung**

Die Schmierung ist bei Teilen, die in stetiger Bewegung sind, wichtig, um Korrosion zu vermeiden. Ölen Sie regelmäßig die Kette, bürsten Sie die Bremsbeläge und geben Sie regelmäßig einige Tropfen Öl in die Hülle der Brems- und Schaltzüge.

Es wird empfohlen, die Teile vor dem Schmieren zu reinigen und zu trocknen.

Es wird empfohlen, ein Öl zu verwenden, das speziell für die Kette und das Schaltwerk geeignet ist. Für alle anderen Teile sollten Sie Schmierfett verwenden.

III. Regelmäßige Kontrollen

Festziehen der Verschraubung: Hebel, Kurbel, Pedale, Lenkervorbau. Folgende Anziehdrehmomente sind anzuwenden:

TEILE	VORGESCHRIEBENES DREHMOMENT (Nm)	SPEZIELLE RATSCHLÄGE
Pedale auf der Kurbel	30 - 40	Fetten des Gewindes
Kurbel auf dem Tretlager	30 - 40	Fetten des Gewindes
Spannung Lenkervorbau und -klemme	9 – 10	
Spannung Spiel des Steuersatzes	14 – 15	
Bremshebel	6 – 8	
Bremsarme	6 – 8	
Sattel auf dem Rahmen	18– 20	
Klemmschraube Sattelstütze		Schnellspanner
Laufрад	30	Schnellspanner

Die weiteren Anziehdrehmomente hängen von der Größe der Mutter ab: M4: 2,5 bis 4,0 Nm, M5: 4.0 bis 6,0 Nm, M6: 6,0 bis 7,5 Nm. Ziehen Sie die Schrauben gemäß dem vorgeschriebenen Drehmoment an.

Kontrollieren Sie die Reifen regelmäßig und prüfen Sie, ob Abnutzung, Einschnitte, Schürfungen, oder Einstiche vorhanden sind. Wechseln Sie die Reifen wenn nötig aus. Prüfen Sie auch, ob die Felgen frei sind von starker Abnutzung, Verformungen, Einbuchtungen, Schürfungen, etc.

IV. Inspektionen

Um die Sicherheit zu garantieren und um die Teile in gutem Betriebszustand zu halten, müssen Sie Ihr Fahrrad regelmäßig von Ihrem Fachhändler überprüfen lassen. Außerdem muss die Instandhaltung Ihres Fahrrads regelmäßig von einem qualifizierten Techniker durchgeführt werden.

Erste Inspektion: Nach einem Monat oder 150 km

- Überprüfen der Spannung folgender Elemente: Kurbel, Laufрад, Lenkervorbau, Pedale, Lenkerklemme, Sattelstütze,
- Überprüfen der Funktionstüchtigkeit der elektrischen Tretunterstützung,
- Überprüfen und Einstellen der Bremsen,
- Speichenspannung oder Felgenschlagkompensation der Laufräder,
- Reifenfülldruck.

Jedes Jahr oder alle 2000km:

- Überprüfen der Abnutzung (Bremsbeläge, Gangschaltung, Bereifung),
- Überprüfen der Funktionstüchtigkeit der elektrischen Tretunterstützung,
- Kontrolle der Laufrollen (Gehäuse der Tretlager, Räder, Steuerung, Pedale),
- Kontrolle der Bremsbowdenzüge (Bremse, Schaltwerk, Federung) oder der Bremsleitungen der hydraulischen Bremsen
- Speichenspannung oder Felgenschlagkompensation der Laufräder,
- Reifenfülldruck.

Alle drei Jahre oder 6000km:

- Überprüfen der Abnutzung (Bremsbeläge, Gangschaltung, Bereifung),
- Kontrolle der Laufrollen (Gehäuse der Tretlager, Räder, Steuerung, Pedale),
- Kontrolle der Bremsbowdenzüge (Bremse, Schaltwerk, Federung) oder der Bremsleitungen der hydraulischen Bremsen,
- Auswechseln der Gangschaltung (Kette, Freilauftrad, Zahnkranz),
- Auswechseln der Bereifung,
- Kontrolle der Abnutzung der Laufräder (Speichen, Felgen),
- Speichenspannung und/oder Felgenschlagkompensation der Laufräder,
- Auswechseln der Bremsbeläge,
- Überprüfen der Funktionstüchtigkeit der elektrischen Tretunterstützung,
- Kontrolle der elektrischen Funktionen.

E. Tretunterstützung und Akku

Der Nutzer muss die Tretkurbel in eine Vorwärtsbewegung bringen, um von der Motorunterstützung profitieren zu können. Dies ist ein wichtiger Sicherheitsaspekt. Dieses Fahrrad bietet eine Motorunterstützung bis zu einer Geschwindigkeit von 25 km/h. Bei einer höheren Geschwindigkeit stoppt der Motor. Sie können schneller fahren, jedoch aus Ihrer eigenen Kraft und ohne elektrische Tretunterstützung.

Der Motor funktioniert nicht, bis nicht eine komplette Umdrehung mit den Pedalen durchgeführt wurde. Diese Funktion schützt den Motor und den Nutzer des Fahrrads und verlängert die Lebensdauer der elektrischen Bauteile.

I. Antriebsunterstützung

Die Einstellungen und Informationen sind direkt auf dem Display am Lenker sicht- und änderbar.



EMPFEHLUNG: Schalten Sie das Display aus, wenn Sie das Fahrrad nicht mehr benutzen. Dies spart Akkuladung.

1. Präsentation des LCD-Displays

Das LCD-Display besteht aus zwei Teilen.

Aus dem LCD-Bildschirm:

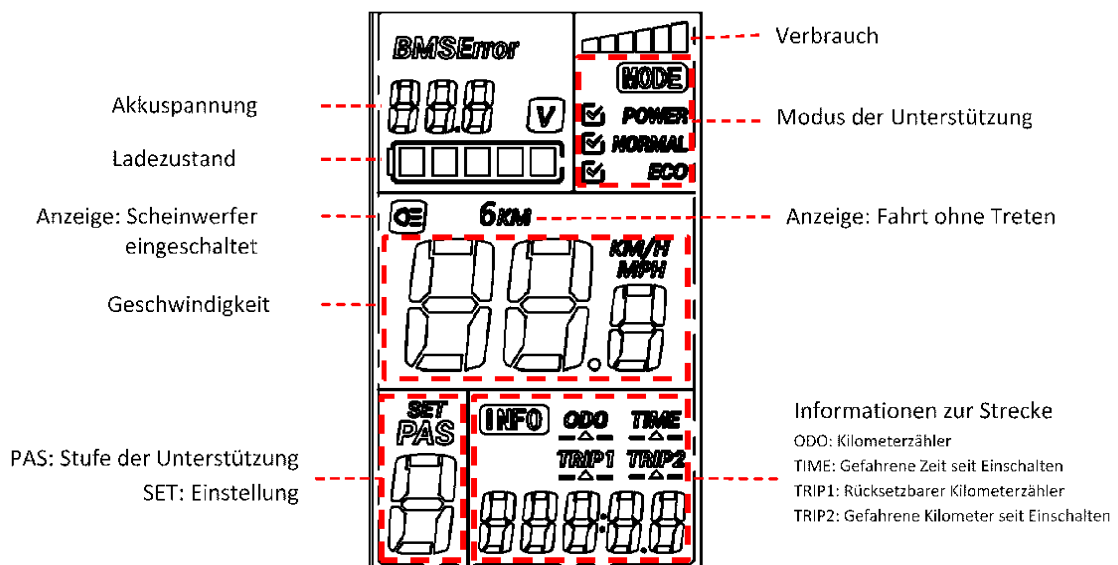

Sowie aus der ausgelagerten Bedieneinheit:

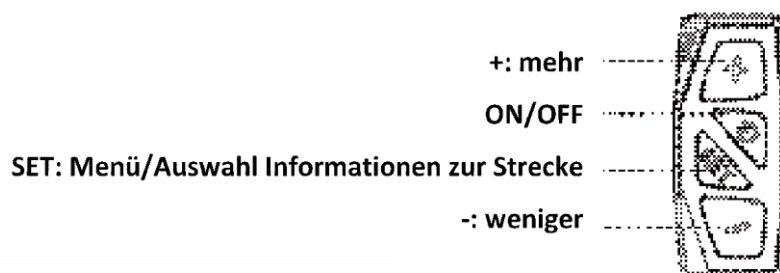

Die Bedieneinheit ist zudem mit einer 5V-USB-Ladesteckdose ausgestattet.

2. Ein-/ Ausschalten der Tretunterstützung auf dem LCD-Display

Drücken Sie zur Aktivierung der Unterstützung einmal auf die Taste „ON/OFF“ auf dem Steuerungsgehäuse. Die Symbole auf dem LCD-Display werden sichtbar. Wenn das Display einmal eingeschaltet ist, genügt ein einfaches Drücken der „ON/OFF“-Taste, um das Rücklicht ein- oder auszuschalten.

Halten Sie zum Abschalten der Unterstützung die „ON/OFF“-Taste drei Sekunden lang gedrückt. Die Symbole auf dem LCD-Display und das Rücklicht gehen aus.

3. Anzeige des Akkuladestands auf dem LCD-Display

Beim Einschalten des Akkus sind der Ladestand des Akkus sowie dessen aktuelle Leistung auf dem LCD-Display sichtbar.

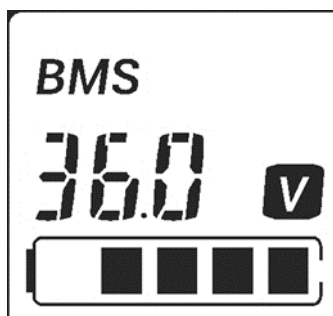







Ein Aufleuchten aller LEDs bedeutet eine maximale Aufladung. Ein Blinken des letzten LEDs bedeutet, dass der Akku unbedingt vor der nächsten Fahrt aufgeladen werden muss.

ANZEIGE	LADESTAND
	100%
	80%
	60%
	40%
	20%
	Der Akku ist leer und muss unverzüglich aufgeladen werden.

Neben dem Ladestand zeigt das Display auch den aktuellen Stromverbrauch an.

Je höher dieser Verbrauch ist, desto schneller verringert sich die Betriebsdauer des Akkus.

ANZEIGE		LADESTAND
		2A
		4A
		6A
		8A
		10A
		≥ 12A

Falls der Nutzer vergisst, den Akku nach fünf Minuten der Inaktivität auszuschalten, schaltet sich das LCD-Display aus, um Energie zu sparen.

4. Auswahl des Unterstützungsniveaus auf dem LCD-Display

Wenn der Akku eingeschaltet ist, können Sie zwischen sechs Unterstützungsniveaus, vom schwächsten (1) bis zum stärksten (6), wählen. Drücken Sie die Tasten „+“ oder „-“, um eines dieser Unterstützungsniveaus auszuwählen. Das gewählte Niveau ist im Bereich „Unterstützungsniveau“ ersichtlich.

- Bei einem hohen Unterstützungsniveau (5 und 6) leert sich der Akku schneller und der Nutzer muss sich weniger anstrengen. Diese Niveaus sind besonders geeignet für Steigungen oder bei Gegenwind, oder wenn Sie schweres Gepäck mitführen.
- Die mittleren Unterstützungsniveaus (3 und 4) bedeuten, dass sich die Anstrengung des Nutzers und der Akkuverbrauch auf gleichem Niveau befinden.
- Die niedrigen Unterstützungsniveaus (1 und 2) bedeuten, dass der Nutzer selbst mehr zum Antrieb des Fahrrads beiträgt als der Motor. Dadurch wird Energie gespart. Wir empfehlen Ihnen, das Unterstützungsniveau 1 zu benutzen, wenn Sie mit dem Fahrrad Sport treiben.
- Das Niveau 0 zeigt an, dass die Unterstützung ausgeschaltet ist.

5. Anfahrunterstützung im Schrittempo auf dem LCD-Display

Halten Sie die Taste „-“ lange gedrückt, um die Funktion „assistierter Start“ zu aktivieren und den Start zu vereinfachen. Wenn die Anfahrunterstützung verwendet wird, übersteigt die Unterstützung 6 km/h nicht. Auf dem LCD-Display leuchtet die Anzeige „6 KM“ über der Geschwindigkeitsanzeige auf.

Wenn Sie die Taste „-“ loslassen stoppt die Anfahrunterstützung.

6. Einstellungen auf dem LCD-Display

Halten Sie die Taste „SET“ drei Sekunden lang gedrückt, um zum Einstellungs Menü zu gelangen. Das Symbol „SET“ blinkt und die Einstellung 0 ist angewählt. Einstellungen:

- 0: Art der Unterstützung. Die ausgewählte Unterstützungsart wird durch das Symbol angezeigt. Es stehen drei Arten der Unterstützung zur Auswahl: ECO, um die Betriebsdauer zu optimieren, POWER, um die Leistung zu optimieren, und NORMAL, für ein Gleichgewicht zwischen Betriebsdauer- und Leistungsoptimierung. Wählen Sie Ihre bevorzugte Unterstützungsart mithilfe der Tasten „+“ und „-“. Drücken Sie dann die Taste SET, um zur nächsten Einstellung zu gelangen.
- 1: Zurücksetzen des Kilometerzählers. Drücken Sie auf „-“, um den Kilometerzähler auf 0 zurückzusetzen. Drücken Sie dann die Taste SET, um zur nächsten Einstellung zu gelangen.
- 2: Einstellen der Höchstgeschwindigkeit, bei der die Motorunterstützung noch aktiv ist. Die Höchstgeschwindigkeit kann mithilfe der Tasten „+“ und „-“ zwischen 10 und 25 km/h eingestellt werden. Drücken Sie dann die Taste SET, um zur nächsten Einstellung zu gelangen.
- 3: Auswählen des Durchmessers des Laufrads. Sie können den Durchmesser Ihres Laufrads mithilfe der Tasten „+“ und „-“ zwischen 16 und 28 Zoll einstellen. Drücken Sie dann die Taste SET, um zur nächsten Einstellung zu gelangen.



HINWEIS: Das Einstellen des Durchmessers des Laufrads hat einen Einfluss auf die Sicherheit Ihres Fahrrads. Wählen Sie niemals einen anderen Durchmesser als jener der Laufräder, die an Ihrem Fahrrad installiert sind (700c). Kontaktieren Sie im Zweifelsfall Ihren Fachhändler.

- 4: Geschwindigkeitseinheit. Wählen Sie mithilfe der Tasten „+“ und „-“ aus, ob die Geschwindigkeit in „km/h“ oder in „MPH“ angezeigt wird. Drücken Sie dann die Taste SET, um zur Einstellung 0 zurückzukehren.

Halten Sie die Taste SET während 3 Sekunden gedrückt, um die Einstellungen zu speichern und das Einstellungs Menü zu verlassen. Halten Sie die ON/OFF-Taste während 3 Sekunden gedrückt, um das Menü ohne Speichern der Einstellungen zu verlassen und das Display auszuschalten.

II. Handhabung des Akkus

1. Ablesen des Ladestands auf dem Akku

Halten Sie die Akkuanzeigetaste auf der Oberseite Ihres Akkus gedrückt, um den Ladestand abzulesen.



Die vier LEDs gehen an, um den Ladestand des Akkus anzuzeigen.

ANZEIGE	LADESTAND
● ● ● ●	100%
● ● ● ○	75%
● ● ○ ○	50%
● ○ ○ ○	< 25%

2. Den Akku einsetzen und herausnehmen

Bei Elektrofahrrädern wird der Akku auf dem Unterrohr montiert. Er ist direkt mit dem Steuerungsgehäuse verbunden.



HINWEIS: Versichern Sie sich vor der Bedienung des Akkus, dass Ihr Display ausgeschaltet ist.

Um den Akku anzubringen, lassen Sie diesen diagonal entlang des Unterrohrs von oben nach unten gleiten. Drücken Sie dann, um sich zu vergewissern, dass er richtig sitzt, und verriegeln Sie zum Schluss.



Stecken Sie zum Verriegeln den Schlüssel ins Schloss und drehen Sie ihn eine halbe Drehung im Uhrzeigersinn (Akku und Akkuhalter verriegelt). Um aufzuschließen, drehen Sie den Schlüssel eine halbe Drehung im Gegenuhrzeigersinn.



Verriegelt



Offen



ACHTUNG: Denken Sie daran, den Schlüssel zu entfernen und ihn an einem sicheren Ort aufzubewahren, nachdem Sie den Akku aus dem Akkuhalter genommen haben!

III. Verwendung des Ladegeräts

Lesen Sie vor dem Aufladen des Akkus das Benutzerhandbuch und die Gebrauchsanweisung des Ladegeräts, falls Sie diese mit Ihrem Fahrrad zusammen erhalten haben. Beachten Sie zudem folgende Punkte bezüglich des Akkuladegeräts:

- Halten Sie sich an die Anweisungen auf dem Etikett des Akkuladegeräts.
- Verwenden Sie dieses Ladegerät nicht in der Nähe von explosiven Gasen oder ätzenden Stoffen.
- Schütteln Sie das Ladegerät nicht, und vermeiden Sie, dass es runterfällt und hart aufprallt.
- Schützen Sie das Ladegerät stets vor Regen und Feuchtigkeit, für den Gebrauch im Inneren.
- Das Ladegerät erträgt Hitze zwischen 0 und +40 °C.
- Es ist untersagt, das Ladegerät auseinanderzunehmen. Lassen Sie das Gerät von einem Fachmann reparieren.
- Um jede Art von Schaden zu vermeiden, verwenden Sie nur das Ladegerät, das Sie mit dem Fahrrad zusammen erhalten haben.
Bitte beachten Sie, dass das Nichtbeachten dieses Punktes einen Verlust der Garantie zur Folge hat.
- Beim Aufladen müssen der Akku und das Ladegerät mindesten 10 cm von der Wand entfernt sein und an einem trockenen, gut durchlüfteten Ort stehen. Stellen Sie während dessen Verwendung nichts in die nächste Nähe des Ladegeräts.
- Berühren Sie das Ladegerät während des Aufladens nicht allzu lange (Sie könnten Hautverbrennungen riskieren).
- Stellen Sie das Ladegerät nicht instabil auf.
- Decken Sie das Ladegerät nicht zu, um ein Überhitzen während des Aufladens zu vermeiden.
- Legen Sie das Ladegerät nicht ins Wasser.
- Vermeiden Sie beim Aufladen des Akkus jeden Kontakt mit Wasser. Fassen Sie das Ladegerät nicht mit feuchten Händen an.
- Verwenden Sie das Ladegerät nicht mit einem beschädigten Netzkable oder -stecker. Vergewissern Sie sich, dass der Stecker korrekt am Ladegerät befestigt ist.
- Schließen Sie die Steckkontakte des Ladegeräts nicht mit einem metallischen Gegenstand kurz.
- Ziehen Sie den Netzstecker, bevor Sie das Ladegerät am Akku ein- oder ausstecken.
- Dieses Ladegerät wurde für das Aufladen von Lithium-Akkus hergestellt. Verwenden Sie es nicht mit dem falschen Typ Akku oder mit einem nicht-aufladbaren Akku.
- Dieses Ladegerät kann von Kindern unter 14 Jahren und von Personen, die eine physische, sensorische oder mentale Einschränkung haben, oder die keine Erfahrung mit oder Kenntnisse des Produkts haben, verwendet werden, wenn diese Personen korrekt beaufsichtigt werden. Außerdem, wenn Sie Anweisungen erhalten haben, wie man das Produkt in aller Sicherheit verwendet, und wenn mögliche Risiken erfasst wurden. Kinder dürfen nicht mit dem Gerät spielen. Die Reinigung und die Wartung durch den Nutzer dürfen nicht von Kindern ohne Aufsicht durchgeführt werden.
- Außerhalb der Reichweite von Kindern aufbewahren, dies ist kein Spielzeug.
- Das feine Kabel auf der Außenseite des Produkts kann nicht ersetzt werden; Bei Beschädigung des Kabels empfehlen wir, das Gerät zu entsorgen.
- Bringen Sie das Produkt am Ende seiner Lebensdauer in ein Recyclingcenter.



IV. Aufladen

Falls in der Nähe Ihres Fahrrads eine Steckdose vorhanden ist, können Sie den Akku direkt auf dem Fahrrad aufladen, ohne ihn zu entfernen. Der Stecker des Ladegeräts ist mit einer Plastikcappe bedeckt – entfernen Sie sie, um den Akku direkt aufzuladen.

Den Akku zu entfernen kann an Orten nützlich sein, wo Ihr Fahrrad keinen Zugang hat, oder wenn keine Steckdose in der Nähe ist.



EMPFEHLUNG: Das Aufladen des Akkus muss in Innenräumen an einem gut durchlüfteten Ort erfolgen.

Laden Sie den Akku des Fahrrads wie folgt auf:

- Der Akku kann an einer normalen Steckdose aufgeladen werden. Der Schalter des Akkus muss hierfür nicht betätigt werden.
- Stecken Sie den Stecker des Ladegeräts am Akku und das Stromnetzkabel des Ladegeräts an einer Steckdose ein.
- Während des Aufladens leuchtet das LED auf dem Ladegerät rot, um zu zeigen, dass die Ladung im Gang ist. Wenn das Licht grün wird, ist der Akku vollständig aufgeladen.
- Um das Aufladen zu beenden, ziehen Sie den Stromstecker und den Stecker, der mit dem Akku verbunden ist. Schließen Sie zum Schluss die Buchse des Akkus mit der Plastikcappe.

V. Betriebsdauer Ihres Akkus

Dieses Elektrofahrrad ist mit einem hochqualitativen Li-ion-Akku ausgestattet. Bei Li-ion-Akkus erfolgt das Aufladen ohne Memory-Effekt. Diese Akkus haben eine große Temperaturtoleranzspanne von -10 bis +40 °C.

Befolgen Sie untenstehende Nutzungs- und Wartungsanweisungen, um Ihrem Akku eine maximale Lebensdauer zu ermöglichen und ihn vor Schäden zu schützen.

1. Betriebsdauer Ihres Akkus

Nach dem Aufladen des Akkus wird empfohlen, diesen 20 bis 30 Minuten ruhen zu lassen, bevor Sie ihn für Ihr Fahrrad verwenden.

Die Betriebsdauer Ihres Akkus hängt von verschiedenen Nutzungsfaktoren ab:

- Von der Auswahl der Art der Unterstützung
- Vom Gewicht des Nutzers
- Vom Höhenunterschied der Route
- Davon, wie fest die Reifen aufgepumpt sind
- Vom Wind
- Vom aufgewendeten Tretaufwand
- Wie oft angehalten und gestartet wird
- Von der Außentemperatur

2. Warnhinweis, Vorsichtsmaßnahmen

Es wird empfohlen, den Akku regelmäßig (nach jeder Verwendung) aufzuladen. Diese Akkus haben keinen Memory-Effekt. Um die Lebensdauer Ihres Akkus zu verlängern, raten wir Ihnen dazu:

- Heiße Orte zu vermeiden (ideale Aufladetemperatur 20 °C)
- Den Akku nach der Verwendung des Fahrrads 30 Minuten auskühlen zu lassen

Vorsichtsmaßnahmen bei der Verwendung:

- Verwenden Sie den Akku ausschließlich für dieses Fahrrad.
- Verwenden Sie nur das spezifisch mitgelieferte Ladegerät zum Aufladen des Akkus.
- Laden Sie den Akku nur in gut durchlüfteten Räumen auf.
- Setzen Sie den Akku keinerlei Hitze aus oder laden ihn an der prallen Sonne auf.
- Verbinden Sie die (+)- und (-)-Teile des Akkus nicht mit metallischen Objekten.
- Der Akku darf nicht mit Flüssigkeit in Berührung kommen
- Verwenden Sie keinen beschädigten Akku
- Laden Sie den Akku nicht weiter auf, sollte dieser am Ende der theoretisch vorgesehenen Ladezeit noch nicht aufgeladen sein
- Verwenden Sie den Akku nicht, wenn dieser komisch riecht, sich ungewohnt stark aufwärmt oder sonst etwas seltsam erscheint.
- Bewahren Sie den Akku außerhalb der Reichweite von Kindern auf.
- Laden Sie den Akku vor und nach einer längeren Lagerung vollständig auf.



VI. Lebensdauer Ihres Akkus



Nach einer hohen Anzahl Aufladungen können Akkus an Leistungskraft verlieren. Dies hängt von den Nutzungsgewohnheiten des Elektrofahrrads ab. Leere Akkus müssen im Laden oder an speziellen Recycling-Rückgabestellen abgegeben werden. Entsorgen Sie leere Akkus niemals in der freien Natur.

VII. Wartung des Akkus

Befolgen Sie folgende Anwendungs- und Wartungsanweisungen, um eine maximale Lebensdauer Ihres Akkus zu garantieren und um ihn vor Schäden zu schützen:

Wenn Sie bemerken, dass die Ladung auf weniger als 10 % fällt, muss der Akku schnellstmöglich nachgeladen werden.

EMPFEHLUNG: Wenn das Fahrrad über eine bestimmte Zeitspanne nicht häufig verwendet wird, muss der Akku alle drei Monate vollständig aufgeladen werden. Der Akku muss an einem trockenen, geschützten Ort und bei einer Temperatur zwischen 5 und 35 °C gelagert werden.

HINWEISE:

- Die Lebensdauer des Akkus kann verringert werden, wenn dieser über eine längere Zeit ohne oben erwähntes regelmäßiges Nachladen gelagert wird.
- Verwenden Sie kein Metall, um die beiden Pole des Akkus direkt miteinander zu verbinden, dies könnte einen Kurzschluss auslösen.
- Legen Sie den Akku niemals in die Nähe eines Ofens oder einer anderen Hitzequelle.



- Schütteln Sie den Akku nicht, und vermeiden Sie, dass dieser herunterfällt und hart aufprallt.
- Bewahren Sie den Akku außerhalb der Reichweite von Kindern auf, wann immer dieser nicht am Fahrrad befestigt ist, um Unfälle zu vermeiden.
- Es ist untersagt, den Akku zu öffnen.

VIII. Verwendung und Wartung des Elektromotors

Unsere Elektrofahrräder sind so programmiert, dass die elektrische Tretunterstützung nach einer halben Pedalumdrehung einsetzt.

Verwenden Sie das Fahrrad nicht an überschwemmten Orten oder bei Gewitter. Legen Sie die elektrischen Bauteile nicht ins Wasser, um Schäden zu vermeiden.

Vermeiden Sie Schläge auf den Motor, um diesen nicht zu beschädigen.

IX. Wartung der elektronischen Steuerung

Es ist sehr wichtig, die Steuerung anhand folgender Anweisungen sorgfältig zu pflegen:

- Schützen Sie die Steuerung vor Wasser.

Anmerkung: Wenn Sie glauben, dass Wasser in das Gehäuse gedrungen ist, schalten Sie den Akku unverzüglich aus und fahren Sie ohne Motor weiter. Sie können ihn wieder einschalten, sobald die Steuerung trocken ist.

- Schütteln Sie die Steuerung nicht, und vermeiden Sie, dass diese herunterfällt und hart aufprallt.



HINWEIS: Öffnen Sie das Gehäuse der Steuerung nicht. Jeder Versuch, das Steuerungsgehäuse zu öffnen, es zu verändern oder anzupassen, hat einen Verlust der Garantie zur Folge. Beten Sie Ihren Fachhändler, Reparaturen durchzuführen. Jede Änderung der Einstellungen des elektronischen Steuersystems und besonders die Änderung der Geschwindigkeitsbegrenzung sind verboten und haben einen Verlust der Garantie zur Folge.

X. Schaltplan und Erklärungen

Wir behalten uns das Recht vor, dieses Produkt ohne vorherige Ankündigung zu verändern. Kontaktieren Sie für weitere Informationen Ihren Fachhändler.

1. Schaltplan des Anyway E-200

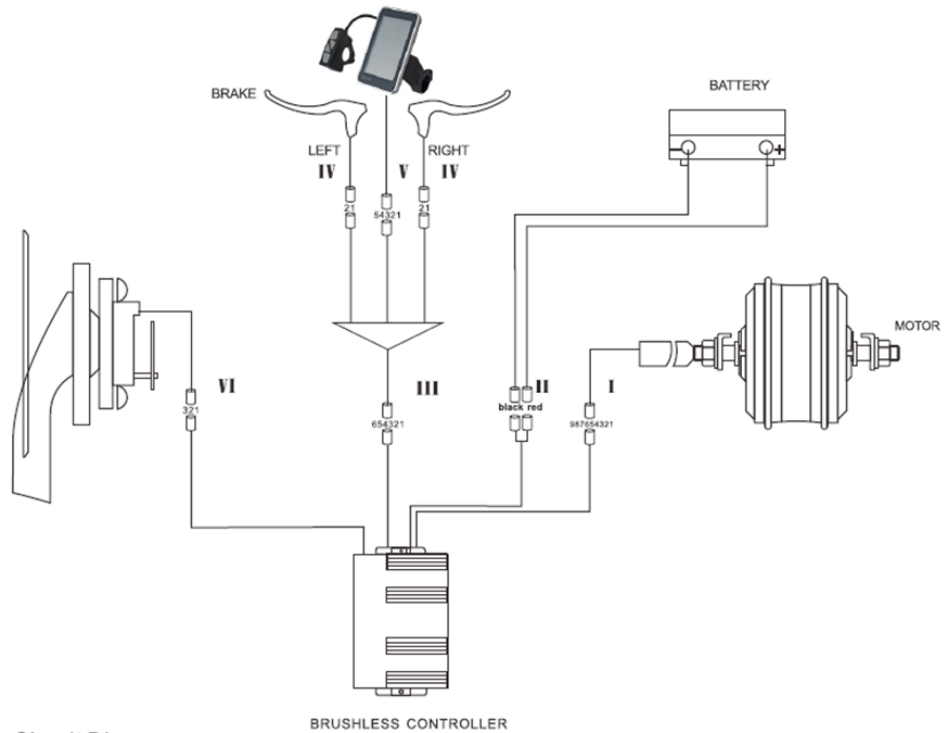

Electric Circuit Diagram

XI. Technische Daten

		Anyway E200
Maximalgewicht: Nutzer + Ladegut + Fahrrad		130 kg
Maximalgewicht: Nutzer + Ladegut		107,9 kg
Höchstgeschwindigkeit mit Tretunterstützung:		25 km/h
Betriebsdauer *		50 à 80 km
Motorisierung	Maximale Leistung	250 W
	Spannung	36V
	Maximale Lautstärke bei Verwendung **	< 60 dB
Akku	Typ	Lithium
	Spannung	36V
	Kapazität	13 Ah
	Gewicht	3,2 kg
	Ladezeit	4 h
	Umdrehungen (≥70% Kapazität)	500 Umdrehungen
Ladegerät	Eingangsspannung	100-240V
	Ausgangsspannung	36V
Gesamtgewicht des Fahrrads		22,1 kg
Ausmessung des Fahrrads		27,5 Zoll
Größe der Reifen / Laufräder		27,5 x 2,10 Zoll

F. Fehlerbehebung

I. Verschleißteile

Die verschiedenen Verschleißteile sind Standardbauteile. Ersetzen Sie abgenutzte oder auszuwechselnde Teile immer durch identische Teile, die im Handel oder bei Ihrem Fachhändler erhältlich sind.

II. Lösen von grundlegenden Problemen

Versuchen Sie nicht, elektrische Bauteile selbst zu reparieren. Kontaktieren Sie Ihren nächsten Spezialisten, um die Wartung von einem qualifizierten Fachmann durchführen zu lassen.

Untenstehende Informationen sind mögliche Erklärungen für auftretende Probleme und keine Anleitungen, um den Nutzer bei der Reparatur zu unterstützen. Jeder genannte Lösungsprozess muss von einem qualifizierten Fachmann durchgeführt werden, der sich mit den Sicherheitsproblemen und der elektrischen Wartung auskennt.

Beschreibung des Problems	Mögliche Ursachen	Lösung
Der Motor leistet nach dem Einschalten des Akkus keine Tretunterstützung.	<ol style="list-style-type: none"> 1) Das Kabel des Motors (wasserdichte Verbindungsdichtung) ist nicht richtig eingesteckt. 2) Der Bremshebel ist nicht richtig in die Normalposition zurückgegangen, was ein Ausschalten der elektromotorischen Unterstützung zur Folge hat. 3) Die Sicherung des Akkus ist durchgebrannt. 4) Der Geschwindigkeitssensor ist zu weit von der Magnetplatte auf der Tretlagerachse entfernt. 5) Die Verbindung zwischen dem Sensor und der Steuerung ist nicht vorhanden oder fehlerhaft. 	<p>Überprüfen Sie als erstes, ob der Akku aufgeladen ist. Falls dies nicht der Fall ist, laden Sie ihn auf.</p> <ol style="list-style-type: none"> 1) Überprüfen Sie, ob die Verbindung richtig und ohne Spielraum hergestellt ist. 2) Bringen Sie den Bremshebel vorsichtig und ohne zu bremsen in seine Normalposition. 3) Öffnen Sie die Unterseite des Akkus und überprüfen Sie den Zustand der Sicherung. Falls sie durchgebrannt ist, kontaktieren Sie Ihren Fachhändler, damit er sie ersetzt. 4) Passen Sie den Abstand zwischen dem Sensor und der Magnetplatte an, sodass dieser nicht mehr als 3 mm beträgt 5) Stellen Sie sicher, dass die Steuerung und der Sensor richtig verbunden sind.
Die Betriebsdauer des Akkus verkürzt sich (Anmerkung: Die Akkuleistung wird direkt vom Gewicht des Nutzers, vom Gepäck, von der Windstärke, von der Beschaffenheit der Straße und von den Bremsungen beeinflusst).	<ol style="list-style-type: none"> 1) Die Aufladezeit war nicht genug lang. 2) Die Außentemperatur ist zu niedrig und beeinflusst die Funktion des Akkus. 3) Starker Gegenwind und/oder schlecht beschaffene Straßen 4) Der Reifendruck ist zu tief (Reifen aufpumpen). 5) Häufiges Anhalten und erneutes Anfahren 6) Der Akku wurde über einen langen Zeitraum ohne aufzuladen gelagert. 	<ol style="list-style-type: none"> 1) Laden Sie den Akku unter Befolgung der Anweisungen in Kapitel 7.3 auf. 2) Im Winter oder bei Temperaturen unter 0 °C muss der Akku im Innenraum aufbewahrt werden. 3) Dies ist eine normale Ursache, die sich mit der Verbesserung der Bedingungen lösen wird. 4) Pumpen Sie die Reifen auf einen Druck von 3,1 bar auf. 5) das Problem wird mit einer Verbesserung der Verwendungssituation behoben.

		6) Laden Sie den Akku regelmäßig gemäß der Bedienungsanleitung auf. Sollte dies das Problem nicht lösen, kontaktieren Sie Ihren Fachhändler.
Die LED-Ladungsanzeige geht nicht an, nachdem das Ladegerät eingesteckt wurde.	1) Problem mit der Netzsteckdose 2) Falscher Kontakt zwischen dem Stecker des Ladegeräts und der Netzsteckdose 3) Die Temperatur ist zu niedrig.	1) Untersuchen Sie die Netzsteckdose und lassen Sie diese wenn nötig reparieren. 2) Stecken Sie den Stecker vollständig in die Steckdose. 3) Führen Sie die Ladung im Innenraum durch. Sollten die vorgeschlagenen Maßnahmen nicht zur Lösung des Problems beitragen, kontaktieren Sie Ihren Fachhändler.
Nach einer Aufladung von mehr als 4 – 5 Stunden ist das Ladestands-LED immer noch rot (Anmerkung: es ist sehr wichtig, den Akku gemäß den Anweisungen aufzuladen, um Materialschäden zu vermeiden).	1) Die Außentemperatur beträgt 40 °C oder mehr. 2) Die Außentemperatur beträgt 0 °C oder weniger. 3) Der Akku wurde nach der Verwendung nicht wieder aufgeladen, was eine übermäßige Entladung bewirkt hat. 4) Die Ausgangsspannung ist für ein Aufladen des Akkus zu tief.	1) Laden Sie den Akku bei einer Temperatur von weniger als 40 °C und gemäß der Anleitung auf. 2) Laden Sie den Akku im Innenraum und gemäß der Anleitung auf. 3) Warten Sie den Akku richtig, um eine übermäßige Entladung zu vermeiden. 4) Nehmen Sie keine Aufladung mit einer Spannung von unter 100 V vor. Sollten die vorgeschlagenen Maßnahmen nicht zur Lösung des Problems beitragen, kontaktieren Sie Ihren Fachhändler.

Lösen von Problemen, die mit dem Ladegerät zusammenhängen:

- Das rote Licht funktioniert während des Aufladens nicht: Stellen Sie sicher, dass die Kabel richtig verbunden sind. Überprüfen Sie, ob die Normalspannung anliegt. Falls dies der Fall ist, überprüfen Sie die Reparatur des Ladegeräts. Wenn all das korrekt funktioniert, ist der Akku defekt.
- Das rote Licht wird nicht grün: Schalten Sie den Strom für fünf Sekunden aus und danach wieder ein, sodass der Akku weiter laden kann. Falls sich der Akku nicht weiter aufladen kann ist er defekt.
- Das rote Licht wird sofort grün: Überprüfen Sie, ob der Akku vollständig aufgeladen ist. Ist dies nicht der Fall, so sind der Akku oder das Ladegerät defekt.
- Falls die Sicherung durchgebrannt ist: Demontieren Sie das Ladegerät nicht, sondern vertrauen Sie die Reparatur einem qualifizierten Fachmann an, der die Sicherung durch eine neue mit denselben Eigenschaften ersetzt (T3.15A/250V)

G. Notizen

H. EU-Konformitätserklärung

DE

EU-KONFORMITÄTSERKLÄRUNG

Der Hersteller:

MGTS SA
12 avenue des Morgines
CH-1213 Petit-Lancy, Suisse

vertreten durch Franck Collier, Qualitätsdirektor

MGTS CONCEPTION
359 Rue du Général de Gaulle
59700 Marcq en Baroeul, France

ordnungsgemäß bevollmächtigt zur Erstellung der technischen Dokumentation und zur Erstellung dieser Erklärung,

erklärt, dass die neue Maschine danach:

Handelsname: Waysral Anyway E200
Generische Bezeichnung: Elektrisch unterstützte Kreisläufe
Funktion: Fahrrad ; Modell: Anyway E200
MGTS-Nummer: 28479; Norauto-Nummer: 71599
Typ: Erwachsener / 27,5"

wessen seriennummer ist die folgende:

die geltenden EU-Richtlinien erfüllen:

- Richtlinie 2006/42/CE über Maschinen,
- Richtlinie 2014/35/UE zur Harmonisierung der Rechtsvorschriften der Mitgliedstaaten über die Bereitstellung elektrischer Betriebsmittel zur Verwendung innerhalb bestimmter Spannungsgrenzen auf dem Markt,
- Richtlinie 2014/30/UE zur Harmonisierung der Rechtsvorschriften der Mitgliedstaaten über die elektromagnetische Verträglichkeit,
- Richtlinie 2011/65/UE zur Beschränkung der Verwendung bestimmter gefährlicher Stoffe in Elektro- und Elektronikgeräten,
- Richtlinie 2006/66/CE über Batterien und Akkumulatoren sowie Altbatterien und Altakkumulatoren.

angewandte harmonisierte normen:

- EN 15194 : 2017
- EN 60335-1 : 2012 + A11 :2014, EN 60335-2-29 : 2004 + A2 : 2010, EN 62233 : 2008
- EN 55014-1 : 2017, EN 55014-2 : 2015, EN 61000-3-2 : 2014, EN 61000-3-3 : 2013
- IEC 62321 : 2013
- EN 62133-2 : 2017

Die vorliegende Konformitätserklärung wird unter der alleinigen Verantwortung des Herstellers abgegeben.

Marcq en Baroeul, 17 / 06 / 2019
Franck Collier im Namen von MGTS Conception

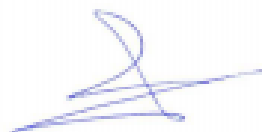

ES

" Traducción de las instrucciones originales "

¡Enhorabuena por haber comprado la bicicleta con asistencia eléctrica (VAE) WAYSERAL!

Este manual incluye toda la información necesaria para un uso, montaje, ajuste y mantenimiento correctos de la bicicleta.

Tómese el tiempo necesario para leer estas instrucciones con atención anterior de montarse y consérvelas durante la vida de la bicicleta. Incluyen indicaciones importantes de seguridad y mantenimiento.

Es responsabilidad del usuario leer este manual anterior de utilizar el producto.

El no cumplimiento de estas instrucciones comporta el riesgo de un mal uso de la bicicleta, un desgaste prematuro de ciertos componentes que pueden provocar una caída y/o un accidente.

En caso de detectar una pieza defectuosa en cuanto a su fabricación a lo largo de su período de garantía, nos comprometemos a sustituirla. La duración de la garantía para las bicicletas eléctricas es la siguiente:

- Cuadros y horquillas: 5 años
- Componentes eléctricos: 2 años bajo condición de mantenimiento
- Cualquier otro componente: 2 años

Esta garantía no incluye los gastos de mano de obra y transporte. La empresa no se hace responsable de los daños fuera de lo normal o debidos a un cúmulo de circunstancias. Esta garantía únicamente es válida para el comprador original del producto, proporcionando un documento de compra en caso de presentar reclamación. Esta garantía solo se aplica en caso de componentes defectuosos y no cubre el desgaste normal ni los daños causados por un accidente, un uso indebido, una carga demasiado elevada, un montaje o un mantenimiento no conforme y cualquier otro aspecto no previsto para usar la bicicleta.

Ninguna bicicleta es eterna y no se aceptará ningún tipo de reclamación si esta se basa en daños causados por un uso indebido, en competición, acrobacias, salto con rampa u otras actividades similares. Las reclamaciones deben ser enviadas por el intermediario de su distribuidor. Sus derechos no se verán afectados.

La empresa se reserva el derecho de cambiar o modificar cualquier característica sin previo aviso. Todos los datos y características incluidos en este documento su correctos en el momento de su impresión.

La bicicleta se ha diseñado y fabricado rigurosamente conforme a las directrices de la normativa europea EN 15194.

Condiciones de uso de esta bicicleta con asistencia eléctrica

Esta bicicleta con asistencia eléctrica se ha diseñado para un uso urbano y periurbano, permite de desplazarse por la ciudad, la carretera o una superficie pavimentada donde los neumáticos siempre estén en contacto con el suelo. Está equipada con asistencia eléctrica en el pedaleo que facilita todos los desplazamientos diarios, para llegar más lejos y durante más tiempo. La bicicleta con asistencia eléctrica es una bicicleta para adultos, para personas de más de 14 años. En caso de que un/a niño/a utilice la bicicleta, la responsabilidad recae en los padres que deben asegurarse de que el usuario puede utilizar la bicicleta con total seguridad.

La bicicleta no está concebido para utilizarse en terrenos sin asfaltar o en mal estado. No está diseñada para una uso "todo terreno" ni para competición. El hecho de no respetar este uso puede causar una caída o un accidente, pudiendo deteriorar de manera prematura y potencialmente irreversible el estado de la bicicleta con asistencia eléctrica.

La bicicleta con asistencia eléctrica no es un ciclomotor. La asistencia tiene el objetivo de actuar como complemento al pedaleo. En el momento en que empiece a pedalear, el motor se activa y le ayuda en su esfuerzo. La asistencia varía según la velocidad de la bicicleta, elevada en el arranque, menos sostenida Cuando la bicicleta se propulsa y, finalmente, desaparece cuando la bicicleta alcanza los 25 km/h. La asistencia se desactiva cuando se acciona una de las dos palancas de freno o cuando la velocidad supera los 25 km/h. Esta vuelve automáticamente por debajo de los 23 km/h con el pedaleo.

El peso total máximo autorizado no puede superar los 130 kg (usuario, bicicleta y equipaje).

Debe someterse a un mantenimiento correcto según las instrucciones de este manual.



ADVERTENCIA: como cualquier componente mecánico, una bicicleta sufre presiones elevadas debidas al uso. Los diferentes materiales y componentes pueden reaccionar de manera distinta al desgaste o el cansancio. Si se ha superado la duración de vida prevista para un componente, este puede romperse con un solo golpe, comportando posibles riesgos para el ciclista. Las fisuras, los arañazos y la decoloración en zonas sometidas a presiones elevadas indican que el componente a superado su duración de vida y debe cambiarse.

Recomendación: un uso seguro con total seguridad

Antes de utilizar la bicicleta con asistencia eléctrica, compruebe que está en buen estado de funcionamiento. Sobre todo, revise los puntos siguientes:

- La posición debe ser cómoda
- Las tuercas, tornillos, palancas de ajuste, el ajuste de los componentes
- Los frenos funcionen correctamente
- La carrera del manillar es buena sin demasiado juego, la cimbra está bien fijada a la potencia
- Las ruedas no están trabadas y los rodamientos están bien ajustados
- Las ruedas están bien ajustadas y sujetas al cuadro/a la horquilla
- Los neumáticos están en buen estado y su presión es correcta
- El estado de las llantas
- Los pedales están bien sujetos a platos y bielas
- El funcionamiento de la transmisión
- Los catadióptres están en la posición correcta.



RECOMENDACIÓN: La bicicleta con asistencia eléctrica debe revisarse cada 6 meses por un profesional para garantizar el buen estado de funcionamiento y la seguridad de uso. Es responsabilidad del usuario asegurarse de que todos los componentes están en buen estado de funcionamiento anterior de usar.

Elija un lugar seguro, lejos de la circulación para familiarizarse con su nueva bicicleta. La asistencia puede activarse con fuerza, por lo que debe comprobar que su manillar está recto y el camino está despejado.

En caso de malas condiciones climáticas (lluvia, frío, noche, etc.), sea especialmente cuidadoso y adapte la velocidad y las reacciones.

Para transportar la bicicleta en la parte exterior de su vehículo (portabicicletas, vacas en el techo, etc.), se recomienda retirar la batería y de guardarla en un lugar a temperatura ambiente.

Asimismo, el usuario debe cumplir las directrices de la normativa nacional cuando se utiliza la bicicleta en vías públicas (iluminación y señalización, por ejemplo).

La empresa MGTS no se hace cargo de cualquier tipo de responsabilidad si el conductor de la bicicleta no cumple la normativa vigente.



ADVERTENCIA: Usted acepta ser responsable de cualquier pérdida, daño o daños causados por el incumplimiento de las instrucciones anteriores y que esto anulará automáticamente la garantía.

A. Índice	
A. Índice	105
B. Estructura de las bicicletas con asistencia eléctrica	107
I. Estructura de Anyway E-200	107
C. Primera salida y ajustes	108
I. Instalación de los elementos de seguridad	108
1. Iluminación	108
2. Timbre	108
3. Uso del casco	108
II. Ajuste del asiento y del manillar	109
1. Asiento	109
2. Manillar	109
III. Neumáticos	110
IV. Ajuste de los frenos	110
1. Ajuste de los frenos de disco mecánico	111
2. Cambio de las pastillas de frenos	112
3. Desgaste de las llantas	112
V. Ajuste del sistema de cambio de velocidades	112
1. Ajuste de topes y del desviador posterior	113
2. Ajuste de la tensión del cable del desviador posterior	113
3. Ajuste de topes y del desviador anterior	113
4. Ajuste de la tensión del cable del desviador anterior	114
VI. Ajuste de la cadena	114
VII. Cambio de los pedales	114
VIII. Rueda y motor	115
IX. Suspensión	115
1. Ajuste de la suspensión anterior	115
2. Bloqueo de la suspensión en la horquilla	115
X. Caballete	115
D. Mantenimiento	116
I. Limpieza	116
II. Lubricación	116
III. Revisiones regulares	116
IV. Revisiones	117

E.	Asistencia en el pedaleo y batería	118
I.	Asistencia en el pedaleo	118
1.	Presentación de la pantalla LCD	118
2.	Activación/desactivación de la pantalla LCD	119
3.	Visualización de la carga de la batería en pantalla LCD	119
4.	Selección del nivel de asistencia en pantalla LCD	120
	Asistencia peatón en pantalla LCD	120
5.	Ajuste de la pantalla LCD	121
II.	Manipulación de la batería	122
1.	Lectura del nivel de carga en la batería	122
2.	Introducir/retirar la batería	122
III.	Uso del cargador	124
IV.	Procedimiento de recarga	125
V.	Autonomía de la batería	125
1.	Autonomía de su batería	125
2.	Advertencias, precauciones	126
VI.	Duración de vida de las baterías	126
VII.	Mantenimiento de la batería	126
VIII.	Uso y mantenimiento del motor eléctrico	127
IX.	Mantenimiento del controlador	127
X.	Diagrama eléctrico y características	128
1.	Diagrama eléctrico de Anyway E-200	128
XI.	Ficha técnica principal	129
F.	Servicio Postventa	130
I.	Piezas de desgaste	130
II.	Soluciones a problemas básicos	130
G.	Notas	132
H.	Declaración de conformidad UE	133

B. Estructura de las bicicletas con asistencia eléctrica

I. Estructura de Anyway E-200



1. Neumático y cámara de aire
2. Llanta
3. Radios
4. Horquilla
5. Freno anterior
6. Manillar y potencia
7. Cuadro
8. Pantalla LCD
9. Palancas de freno
10. Freno posterior

11. Bloqueo de asiento
12. Asiento y eje de asiento
13. Controlador
14. Batería
15. Sensor de rotación
16. Caballete
17. Manivelas y platos
18. Pedales
19. Cadena
20. Motor cojinete posterior

C. Primera salida y ajustes

I. Instalación de los elementos de seguridad

1. Iluminación

Se incluye iluminación compuesta de dos catadióptres (uno blanco incluido en el luz anterior y uno rojo en el guardabarros posterior), un luz delantero, una luz posterior, dos catadióptres naranjas más situados en los radios de las ruedas. La presencia de los neumáticos reflectantes permiten que se le vea mejor lateralmente.

El sistema de iluminación es un equipamiento de seguridad de la bicicleta que debe estar obligatoriamente presente en la bicicleta. Compruebe que su sistema de iluminación funciona correctamente antes de iniciar una ruta.

En caso necesario, cambie las baterías de la iluminación.

Las baterías usadas contienen metales nocivos para el medio ambiente, por lo que puede depositarlas en nuestras tiendas para su tratamiento correcto. No las tire en basureros o en la naturaleza. Las baterías deben recogerse por separado.

Luz anterior de batería exterior

Retire la parte transparente alta de la luz ejerciendo una presión en la muesca situada detrás de la caja. Una vez retirado el conjunto, puede retirar las dos baterías botón (CR2032) y sustituirlas según la polaridad indicada. Vuelva a colocar la parte transparente. Encienda/apague la luz anterior desplazando el pequeño interruptor situado encima del foco.

Luz posterior de batería exterior

Retire la parte transparente con la ayuda de un destornillador. Una vez retirado el conjunto, puede retirar las dos baterías (LR44) y sustituirlas según la polaridad indicada. Vuelva a colocar la parte transparente. Encienda/apague la luz posterior desplazando el pequeño interruptor situado en la parte posterior del foco.

2. Timbre

En el manillar se ha instalado un timbre que permite ser oído a 50 m.

El timbre es un equipamiento de seguridad de la bicicleta que debe estar obligatoriamente presente en su manillar.

3. Uso del casco

Para un uso seguro, se recomienda especialmente el uso de casco de bicicleta. Es garantía de menos casos de traumatismos craneales en caso de caída.



ATENCIÓN: el uso del casco es obligatorio en niños menores de 14 años y en conductores o pasajeros.

Para más información, consulte a su distribuidor.

II. Ajuste del asiento y del manillar

Es importante adaptar los ajustes de la bicicleta a su morfología.

1. Asiento

Abrir el sistema de bloqueo rápido (ver apartado «III Neumáticos» para la metodología de uso del bloqueo rápido).

Si se ajusta el asiento en su posición más baja, compruebe que este no está en contacto con ningún componente de la bicicleta como, por ejemplo, el portaequipajes. Asimismo, compruebe que o supera el punto de referencia mínimo de inserción del tubo del asiento. Este punto de referencia de inserción nunca debe estar visible cuando se utiliza la bicicleta.

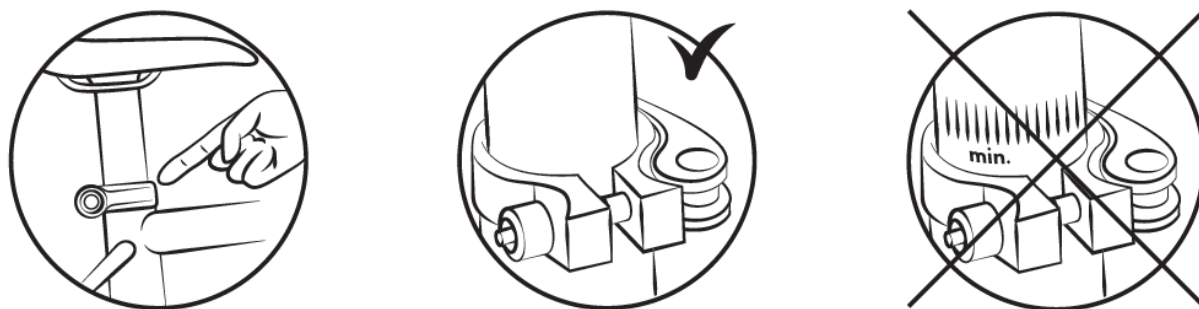

Para comprobar la altura correcta del asiento, siéntese con las piernas estiradas y el talón sobre el pedal (Fig. B). Durante el pedaleo, la rodilla debe estar ligeramente doblada con el pie en posición baja (Fig. A).

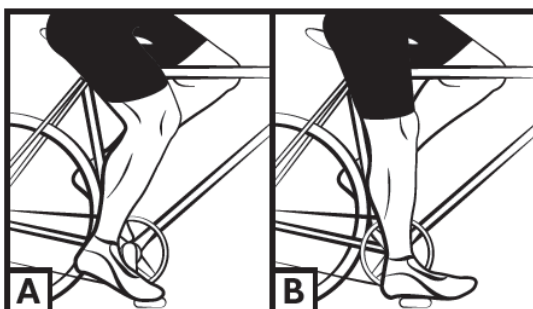

ATENCIÓN: Es importante proteger los resortes del asiento si se instala una silla infantil con el fin de evitar un posible atascamiento.

2. Manillar

El manillar de su bicicleta se puede ajustar en altura.

La bicicleta está equipada con una potencia denominada "Aheadset", el ajuste de la altura se hace modificando la inserción de la potencia en el tubo pivote del cuadro. Se recomienda que lo realice un técnico cualificado.

Compruebe que la cimbra está perpendicular al eje de la rueda delantera.

III. Neumáticos

Compruebe regularmente la presión de los neumáticos. Circular con los neumáticos poco inflados o desinflados puede perjudicar el rendimiento, provocar un desgaste prematuro, disminuir la autonomía o aumentar el riesgo de accidente.

Si se detecta un desgaste importante o un corte en uno de los neumáticos, sustitúyalo antes de utilizar la bicicleta. Se incluye una indicación de presión del fabricante en el costado del neumático y en la tabla siguiente. La presión debe adaptarse según el peso del usuario.

Modelo	Medida de la bicicleta	Medida de las cámaras de aire	Medida de los neumáticos	Presión	
				PSI	Bar
ANYWAY E200	27.5"	27,5 x 2,10	27,5 x 2,10	40 – 65	2,8 - 4,5

Método para determinar el ajuste correcto de los mecanismos de bloqueo rápido (rueda y abrazadera de asiento)

Los dispositivos de bloqueo rápido están diseñados para activarse manualmente. Nunca se deben utilizar herramientas para bloquear o desbloquear el mecanismo para no deteriorarlo.

Para ajustar la fuerza de ajuste del eje de la rueda, debe utilizar la tuerca de ajuste y no debe utilizar la palanca de bloqueo rápido. Si puede manipularse la palanca ejerciendo una presión manual mínima, significa que no está suficientemente ajustada. Por tanto, se debe volver a ajustar la tuerca de ajuste. El sistema de bloqueo rápido debe marcar las pestañas de la horquilla cuando está cerrado en la posición bloqueada.

En cada operación de ajuste, compruebe que la rueda anterior está bien centrada con respecto a la horquilla. Para ajustar, cerrar y abrir los mecanismos de bloqueo rápido, aplicando el método siguiente:

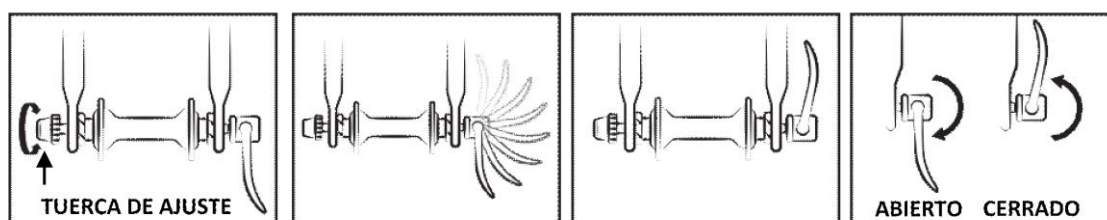

IV. Ajuste de los frenos

Antes de cada uso, compruebe que los frenos anterior y posterior están en buenas condiciones de funcionamiento.

El puño derecho activa el freno posterior. El puño izquierdo activa el freno anterior.

Se recomienda repartir una media de fuerza de frenada en 60/40 entre el anterior y el posterior. La palanca de freno no debe estar en contacto con el manillar y los recubrimientos no deben tener trayectorias en ángulo cerrado para que los cables se deslicen con el mínimo roce. Los cables dañados, deshilachados u oxidados deben cambiarse inmediatamente.

ADVERTENCIAS:



- en caso de lluvia o de clima húmedo, debe ampliarse la distancia de frenada. Se recomienda anticipar la frenada en una situación de este tipo.
- En caso de giro y en las frenadas, el manillar puede influir negativamente en el tiempo de respuesta del ciclista.
- No tocar los frenos de disco tras un uso intenso del sistema de frenada de la bicicleta con asistencia eléctrica, ya que puede quemarse.

1. Ajuste de los frenos de disco mecánico

Las pastillas ejercen una presión directa en la llanta de la rueda. La intensidad de la presión se regula con un palanca conectada al freno por un cable. No accione la palanca de freno cuando la rueda está separada del cuadro.

Para alinear el estribo de freno al disco mecánico, afloje los tornillos de fijación de soporte del estribo de freno. Frene con la palanca correspondiente (el estribo de freno se coloca correctamente) y mantenga el puño de freno en esta posición aflojando los tornillos de fijación del soporte del estribo.

Compruebe que la placa interior (en el interior de la rueda) está a una distancia de 0,2-0,4 mm del disco. Si no es suficiente, ajuste el tornillo de colocación de plaqueta hasta alcanzar los 0,2 - 0,4 mm entre la plaqueta y el disco.

Para ajustar la placa exterior (en el exterior de la rueda), solo hay que modificar la tensión del cable de freno para alcanzar los de 0,2 - 0,4 mm de separación, a nivel del estribo o de la palanca de freno.

Nunca aplique aceite o un lubricante en el disco o las placas (durante el mantenimiento de la cadena, por ejemplo). En caso de que suceda, deben limpiarse o cambiarse las placas o el disco.

Comprueba la alineación de las placas girando la rueda.

Discos: la bicicleta dispone de discos con un diámetro de 160 mm.

- Un sistema de tuerca y contratuerca situado en la palanca de freno permite ajustar la tensión del cable y, por tanto, la fuerza de frenada que variará con el paso del tiempo según el desgaste de las pastillas de freno.

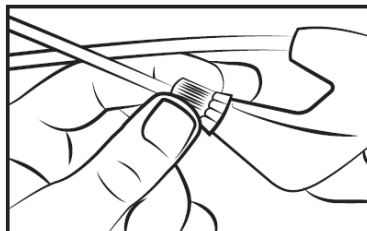

- Las placas de freno son estándar. Sustituirlas cuando no haya fricción.

- La referencia de la barra de frenos instalados en la bicicleta es la siguiente:
Modelo: DSK 300
Referencia: PD071S

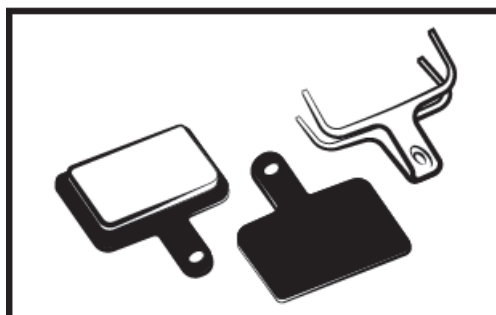

Recuerde que las nuevas barras de freno deben rodarse. El rodaje se realiza rodando unos minutos accionando los frenos alternativamente entre paradas bruscas y frenadas ligeras.

2. Cambio de las pastillas de frenos

Retirar la rueda y extraer las barras usadas del estribo de freno. Colocar las nuevas barras en el estribo de manera que las superficies de frenada estén en contacto. No tocarlas superficies de frenada. Introducir las barras una después de otra en el estribo de freno.

Seguidamente, ajustar los frenos tal y como se indica en el apartado anterior C.IV.1.

3. Desgaste de las llantas

Como cualquier pieza de desgaste, la llanta debe someterse a un control regular. La llanta puede debilitarse y romperse generando una pérdida de control y una caída.



ATENCIÓN: Es muy importante de compruebe el estado de desgaste de las llantas. Si el punto de referencia no es visible con un freno V-brake, significa que la llanta ha alcanzado su desgaste máximo para garantizar un uso seguro. Una llanta dañada puede ser muy peligrosa y debe substituirse. Ajuste las tampones de freno para mantener una distancia de 1 a 1,5 mm con respecto a la llanta.

V. Ajuste del sistema de cambio de velocidades

La bicicleta incluye varias velocidades intercambiables manualmente gracias a un sistema Shimano con un desviador posterior y con opción de desviador anterior. Utilice el puño derecho para realizar el cambio del piñón posterior y el puño izquierdo para cambiar el plato anterior. El plato pequeño y el plato grande facilitan el pedaleo. Ajuste la relación de velocidades (plato/piñón) según las necesidades.

Atención: nunca pedalee hacia atrás durante el cambio de relación de velocidad y nunca fuerce la palanca de mando.

Para un uso óptimo del sistema de cambio de velocidad, se recomienda cambiar de velocidad fuera de secuencias de esfuerzos de pedaleo importantes.



1. Ajuste de topes y del desviador posterior

La carrera del desviador se ajusta mediante el tornillo H y L.

El tornillo L permite ajustar el tope superior (lado piñón grande). Si se afloja el tornillo L, la cadena se coloca más hacia el exterior del piñón grande.

El tornillo H permite ajustar el tope inferior (lado piñón pequeño). Si se afloja el tornillo H, la cadena se coloca más hacia el exterior del piñón pequeño.

Estas manipulaciones se hacen en cuartos de giro. En cada ajuste debe obtener una alineación perfecta entre el piñón, la cadena y el rodillo del desviador posterior.

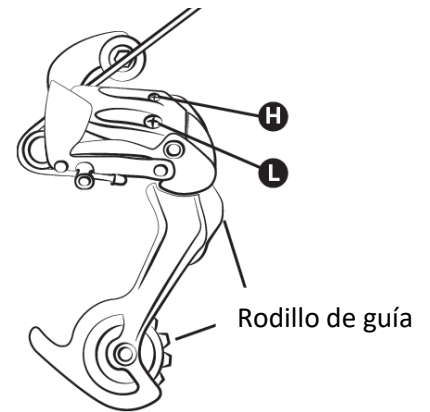

Figura

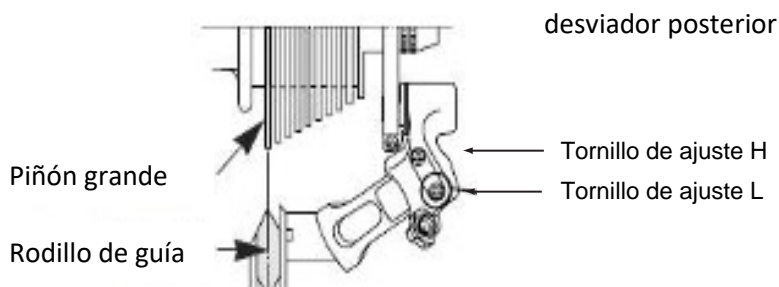

2. Ajuste de la tensión del cable del desviador posterior

Para ajustar un cambio de piñón correcto, utilice la rueda de ajuste presente en el desviador posterior o el puño de cambio de velocidades derecho. Esta rueda de ajuste permite ajustar la tensión del cable del desviador y permite colocar el desviador correctamente según la velocidad seleccionada.

3. Ajuste de topes y del desviador anterior

La carrera del desviador se ajusta mediante el tornillo H y L.

El tornillo L permite ajustar el tope interior (lado piñón grande). Si se afloja el tornillo L, la cadena se coloca más hacia el exterior del piñón pequeño.

El tornillo H permite ajustar el tope exterior (lado piñón pequeño). Si se afloja el tornillo H, la cadena se coloca más hacia el exterior del piñón grande.

Estas manipulaciones se hacen en cuartos de giro. En cada ajuste debe obtener una alineación perfecta entre el piñón, la cadena y el rodillo del desviador posterior.

Figura desviador anterior:

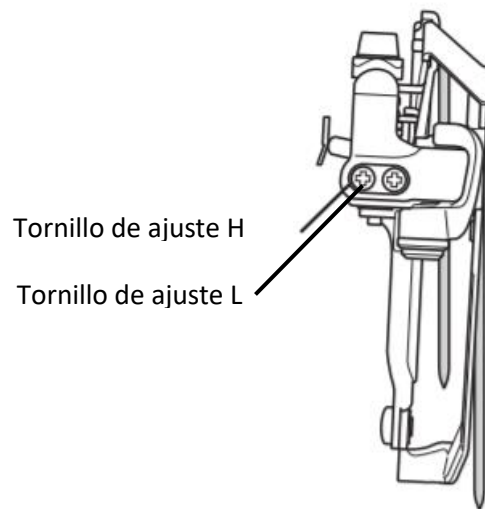

4. Ajuste de la tensión del cable del desviador anterior

Para ajustar un cambio de piñón correcto, utilice la rueda de ajuste presente en el desviador posterior o el puño de cambio de velocidades izquierdo. Esta rueda de ajuste permite ajustar la tensión del cable del desviador y permite colocar el desviador correctamente según la velocidad seleccionada.

VI. Ajuste de la cadena

Su bicicleta dispone de un desviador posterior externo. La cadena se extiende automáticamente.

Para cambiar la cadena

Las cadenas nuevas generalmente se venden con demasiados eslabones. El primer paso es reducirla hasta su longitud correcta. La manera más segura es contar el número de eslabones de la vieja cadena y así ajustar la nueva. Para desmontar la vieja cadena, solo hay que desviarla (retirar un remache).

Una vez retirada, montar la nueva cadena. Para ello, pasarla alrededor del disco de platos y bielas y del piñón posterior para que se engrane correctamente en las otras piezas de la transmisión. Para cerrar la cadena, recomendamos utilizar un sistema de sujeción rápido. Esto hace de eslabón hembra que se introduce en dos eslabones machos. El sistema de sujeción rápido también permite desmontar la cadena fácilmente para limpiarla.

Para verificar que la longitud de la cadena es correcta, meterla en el piñón pequeño. En esta configuración, la línea virtual que se traza entre el cojinete de la rueda posterior y el eje del rodillo inferior del desviador debe ser vertical.

VII. Cambio de los pedales

Para cambiar los pedales, identifíquelos por la letra marcada en el pedal. El pedal derecho está marcado con una «R» (Right), y el pedal izquierdo con una «L» (Left). Girar el pedal R en el sentido de las agujas del reloj para fijarlo en la manivela. Girar el pedal L en el sentido contrario a las agujas del reloj.

VIII. Rueda y motor

Tras el primer mes de uso, se recomienda volver a ajustar los radios para limitar el impacto de la tracción del motor en la rueda posterior. Con el arranque del motor puede producirse un ruido suave. Este ruido es normal, ya que el motor se pone en marcha y asiste el pedaleo. Este ruido puede ser más fuerte con una máxima demanda.

IX. Suspensión

1. Ajuste de la suspensión anterior

Para ajustar la fuerza de la suspensión anterior, gire la rueda situada a la izquierda de la horquilla, haciendo medio giro. Se escucha un clic con cada mitad de giro. Repita la operación hasta alcanzar la suspensión deseada.

Disminuir la dureza

Aumentar la dureza

2. Bloqueo de la suspensión en la horquilla

Gire la risca azul hacia la derecha en el sentido de las agujas del reloj para bloquear la suspensión, y en sentido contrario para desbloquearla. Es preferible bloquear la suspensión en llanos y desbloquearla en caminos muy desnivelados.

Desbloquear

Bloquear

X. Caballete

Antes de cualquier tipo de uso, compruebe que su caballete está subido.

D. Mantenimiento

Su bicicleta requiere de un mantenimiento regular para su seguridad, así como para aumentar su tiempo de vida útil. Es importante revisar los elementos mecánicos periódicamente con el fin de garantizar, en caso necesario, la sustitución de piezas usadas o con signos de desgaste.

Para la sustitución de los componentes es importante utilizar piezas de origen con el fin de mantener los rendimientos y la fiabilidad de la bicicleta. Utilice siempre piezas de recambio adecuadas para los neumáticos, las cámaras de aire, los elementos de transmisión y los diferentes elementos del sistema de frenada.

Es responsabilidad del usuario el uso de piezas diferentes a las originales.



ADVERTENCIAS: Antes de realizar cualquier operación de mantenimiento, retirar siempre la batería.

I. Limpieza

Con el fin de evitar la corrosión de la bicicleta, debe aclarar su bicicleta con agua dulce después de cada uso, especialmente en contacto con aire marino.

La limpieza debe realizarse con la ayuda de una esponja, un recipiente con agua tibia con jabón y un chorro de agua (sin presión).



RECOMENDACIÓN: Ponga especial atención a no utilizar chorro de agua de alta presión.

II. Lubricación

La lubricación es esencial para los componentes en movimiento y así evitar la corrosión. Aplique aceite en la cadena con frecuencia, cepille los piñones y los platos, aplique periódicamente unas gotas de aceite en los recubrimientos de cables del freno y del desviador.

Se recomienda empezar limpiando y secando las piezas que se lubricarán.

Asimismo, se recomienda utilizar el aceite específico para la cadena y el desviador. En los otros componentes debe utilizarse grasa.

III. Revisiones regulares

El ajuste de la tornillería: palanca, manivela, pedales, potencias. Los pares de ajuste que se aplican son los siguientes:

COMPONENTES	PAR RECOMENDADO (Nm)	CONSEJOS ESPECÍFICOS
Pedales en manivelas	30 - 40	Engrasar el roscado
Manivela en caja	30 - 40	Engrasar el roscado
Ajuste de potencia/cimbra	6 - 9	
Ajuste juego de dirección	14 - 15	
Palanca de freno	6 - 8	
Estribos de freno	6 - 8	
Asiento en horquilla	18 - 20	

Abrazadera barra de asiento		Ajuste rápido
Rueda	30	O ajuste rápido

Los otros pares de ajuste dependen de la medida de las tuercas: M4: 2,5 a 4.0 N.m., M5: 4.0 a 6.0 N.m., M6: 6.0 a 7.5 N.m. Ajustar los tornillos uniformemente en el par específico.

Revisar regularmente los neumáticos y detectar posible desgaste, golpes, fisures, pinzamientos, cambiando el neumático en caso necesario, controlando los llantas y la ausencia de desgaste excesivo, deformaciones, golpes, fisuras, etc.

IV. Revisiones

Para garantizar la seguridad y mantener los componentes en buenas condiciones de funcionamiento, su distribuidor debe revisar su VAE periódicamente. Asimismo, el mantenimiento de la bicicleta debe realizarlo regularmente un técnico cualificado.

Primera revisión: 1 mes o 150 km

- Comprobación del ajuste de elementos: manivela, rueda, potencia, pedales, cimbra, collar del asiento.
- Comprobación del funcionamiento de la asistencia eléctrica.
- Comprobación y ajuste de los frenos.
- Tensión y/o compensación de las ruedas.

Cada año o 2.000 km:

- Comprobación de los niveles de desgaste (pastillas de frenos, transmisión, neumáticos).
- Comprobación del funcionamiento de la asistencia eléctrica.
- Control de los rodamientos (caja de platos y bielas, ruedas, dirección, pedales).
- Control de los cables (frenos, desviador).
- Comprobación de la iluminación.
- Tensión y/o compensación de las ruedas.

Cada 3 años o 6.000 km:

- Cambio de la transmisión (cadena, rueda libre, plato).
- Comprobación del funcionamiento de la asistencia eléctrica.
- Cambio de los neumáticos.
- Control del desgaste de las ruedas (radios, llanta).
- Tensión de los radios y/o compensación de ruedas.
- Cambio de las pastillas o pastillas de frenos.
- Control de las funciones eléctricas.

E. Asistencia en el pedaleo y batería

El usuario debe girar los platos y las bielas hacia delante para disponer de asistencia motorizada. Es un aspecto de seguridad importante. Esta bicicleta con asistencia eléctrica ofrece una asistencia motorizada hasta una velocidad de 25 km/h. Por encima de esta velocidad, el motor se detiene. Puede ir más rápido, pero haciendo el esfuerzo usted mismo, sin asistencia eléctrica.

El motor no funciona hasta que nos e haga un giro completo de platos y bielas. Esta función protege el motor y su controlador y alarga la vida útil de los componentes eléctricos.

I. Asistencia en el pedaleo

Los ajustes y los datos se modifican directamente en la pantalla situada en el manillar.



Recomendación: Apague la pantalla cuando no utilice la bicicleta. Esto permite ahorrar carga de la batería.

1. Presentación de la pantalla LCD

La pantalla LCD consta de dos partes.

La pantalla LCD:

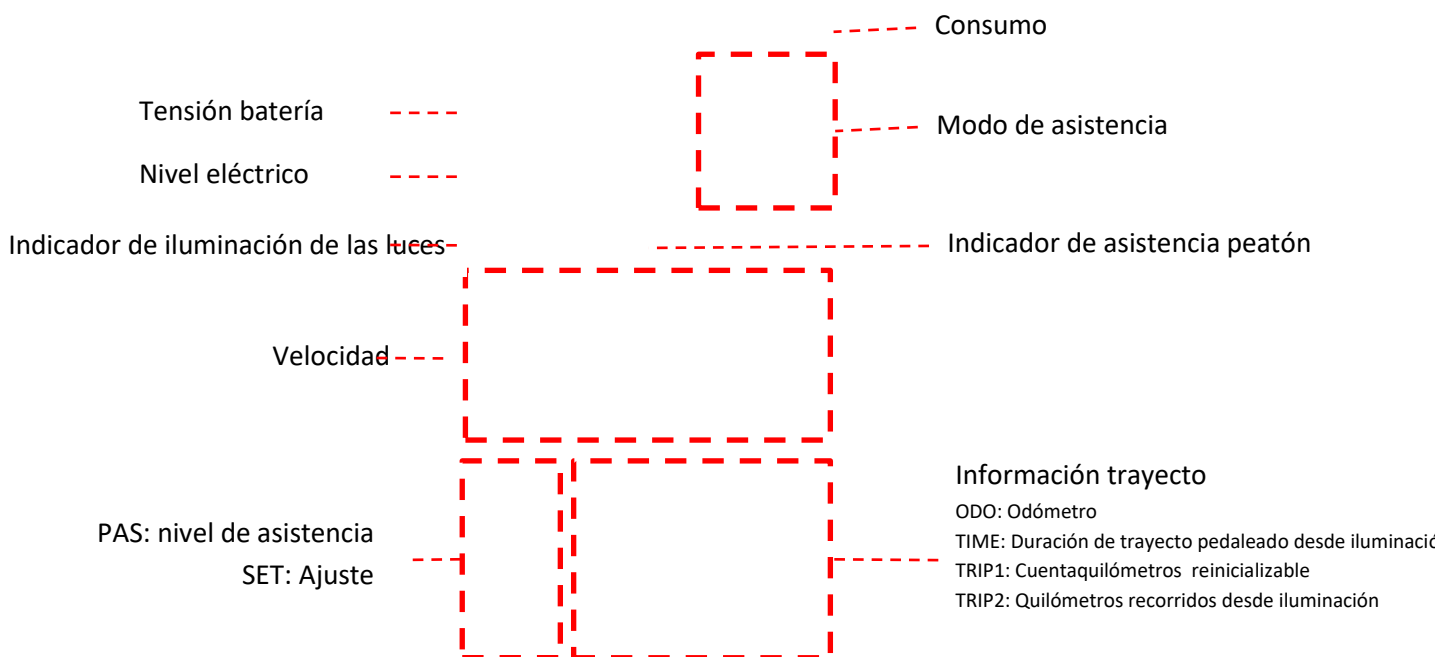

Así como la caja de mandos independiente:

+: aumentar

ON/OFF

SET: menu/selección información trajet

-: disminuir

La caja de mandos también dispone de una toma de recarga USB 5V.

2. Activación/desactivación de la pantalla LCD

Para activar la asistencia, presione una vez sobre el botón «ON/OFF» de la pantalla. Los pictogramas de la pantalla LCD se encienden. Cuando la pantalla esté encendida, con una simple presión en el botón «ON/OFF» puede encenderse o apagarse.



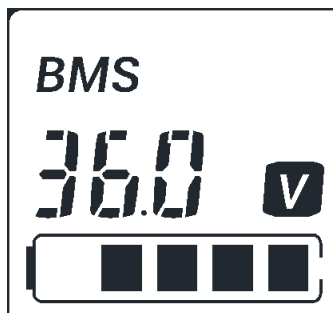

Para desactivar la asistencia, mantenga el botón «ON/OFF» presionado durante 3 segundos. Los pictogramas y la retro-iluminación se apagan.

3. Visualización de la carga de la batería en pantalla LCD

En condiciones normales, active la alimentación y la pantalla LCD indicará el nivel de carga de la batería.





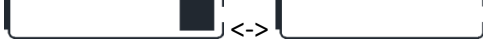



Cuando estén todos encendidos, significará que la carga está al máximo. Si el último parpadea, significará que la batería debe recargarse antes de usar la bicicleta.

VISUALIZACIÓN	NIVEL DE CARGA
	100%
	80%
	60%
	40%
	20%
	La batería está descargada y debe recargarse inmediatamente

Además del nivel de carga, la pantalla también indica el consumo actual de electricidad.

Cuanto mayor sea este consumo, más disminuye la autonomía.

VISUALIZACIÓN		NIVEL DE CARGA
		2A
		4A
		6A
		8A
		10A
		≥ 12A

Si el usuario se olvida de cortar la alimentación tras 5 minutos de inactividad, la pantalla LCD apagará para ahorrar energía.

Cuanto mayor sea este consumo, menor será la autonomía.

4. Selección del nivel de asistencia en pantalla LCD

Cuando se conecta la alimentación, puede elegir entre 6 niveles de asistencia, desde la más baja (1) hasta la más alta (6). Presione los botones “+” o “-” para seleccionar uno de los seis niveles de asistencia.

- Si se selecciona un nivel de asistencia alto (5 y 6), el uso de la batería aumenta y se requiere menos esfuerzo por parte del usuario. Estos niveles se adaptan a las pendientes, el viento de cara o cargas fuertes.
- Los niveles de asistencia medios (3 y 4) significan que el esfuerzo del usuario y el uso de la batería están al mismo nivel.
- Los niveles de asistencia bajo (1 y 2) significan que la propulsión de la bicicleta proviene más del esfuerzo del usuario que del uso de la batería. Por tanto, se trata de modos de ahorro de energía. Le sugerimos utilizar el nivel de asistencia 1 mientras utilice la bicicleta para hacer deporte.
- El nivel 0 indica que la asistencia está desactivada.

1. Asistencia peatón en pantalla LCD

Presione durante un buen rato sobre el botón «+» para utilizar la función «arranque asistido» para facilitar la salida. Cuando se utiliza la asistencia de arranque, la asistencia no supera los 6 km/h. La pantalla LCD entonces muestra «6KM» encima del indicador de velocidad.

Cuando el botón «-» se suelta, la asistencia de arranque se detiene.

5. Ajuste de la pantalla LCD

Para acceder al menú ajuste, presionar durante 3 segundos sobre el botón «SET». El icono de ajuste SET parpadea y el ajuste 0 se selecciona. Ajustes:

- 0: Modo de asistencia. El modo seleccionar se indica con el icono . Hay 3 modos disponibles, ECO para optimizar la autonomía, POWER para optimizar el rendimiento, NORMAL para un equilibrio autonomía/rendimiento. Seleccione un modo con los botones «+» y «-». Después presione SET para pasar al ajuste siguiente.
- 1: Reiniciar cuentaquilómetros 1. Presione en «-» para ponerlo a 0. Después presione SET para pasar al ajuste siguiente.
- 2: Limitador de velocidad máximo de asistencia. Puede ajustarse de 10 a 25 km/h con los botones «+» y «-». Después presione SET para pasar al ajuste siguiente.
- 3: Selección del diámetro de rueda. Puede seleccionar el diámetro de rueda de 16'' a 28'' con los botones «+» y «-». Después presione SET para pasar al ajuste siguiente.



ADVERTENCIA: El ajuste del diámetro de rueda afecta en la seguridad y la salud de la bicicleta. Nunca seleccione un diámetro diferente al instalado en la bicicleta. En caso de duda, consulte a su distribuidor.

- 4: Unidad de velocidad. Elija mostrar la velocidad en «Km/h» o en «MPH» con los botones «+» y «-». Después presione SET para volver al ajuste 0.

Mantenga presionado el botón SET durante 3 segundos para guardar y salir del menú de ajuste. Para salir sin guardar los cambios, presionar sobre el botón ON/OFF durante 3 segundos para apagar la pantalla.

II. Manipulación de la batería

1. Lectura del nivel de carga en la batería

Para saber el nivel de carga, presione una vez sobre el botón de carga situado encima de su batería.



Los 4 LED se encienden para indicar el estado de carga.

VISUALIZACIÓN	NIVEL DE CARGA
● ● ● ●	100%
● ● ● ○	75%
● ● ○ ○	50%
● ○ ○ ○	< 25%

2. Introducir/retirar la batería

La batería de las bicicletas eléctricas está instalada en el tubo diagonal, directamente conectada a la caja de control.



ADVERTENCIA: antes de manipular la batería, compruebe que el interruptor está en posición apagada.

Para instalar la batería, primero deslice el bloque de batería por todo el rail en diagonal hacia abajo y presione para comprobar que está bien colocado, y bloquéelo.



Para bloquear, introduzca la llave en el cerrojo y haga media vuelta en el sentido de las agujas del reloj (batería y portaequipajes bloqueados). Puede desbloquear haciendo media vuelta en el sentido contrario de las agujas del reloj.



Bloqueado



Desbloqueado



ATENCIÓN: Recuerde que debe retirar la llave y debe conservarla en un lugar seguro después de retirar la batería de su soporte.

III. Uso del cargador

Antes de cargar la batería, lea el manual del usuario y el manual del cargador, si se incluyen con la bicicleta. Asimismo, tenga en cuenta los siguientes puntos referentes al cargador de la batería:

- Siga las instrucciones indicadas en la etiqueta del cargador de batería.
- No utilice el cargador cerca de gases explosivos o sustancias corrosivas.
- No sacuda el cargador, no lo somete a golpes y evite las caídas.
- Proteja siempre el cargador de la lluvia y la humedad, es para uso en interiores. 
- La tolerancia de temperatura de este cargador se sitúa entre los 0 y +40 °C.
- Esta prohibido desmontar el cargador. En caso de avería, entregar el aparato a un reparador cualificado.
- Solo se debe utilizar el cargador incluido con la bicicleta eléctrica para evitar cualquier desgaste. Recuerde que el incumplimiento de esta norma anula la garantía.
- Durante la recarga, la batería y el cargador deben estar alejados un mínimo de 10 cm de la pared y en un lugar seco y ventilado. No coloque nada cerca y directamente del cargador durante su uso.
- No tocar mucho el cargador durante la carga (riesgo de quemaduras superficiales).
- No colocar el cargador de manera inestable.
- No cubrir el cargador para evitar el sobrecalentamiento durante la carga.
- No sumergir el producto.
- Evite cualquier contacto con el agua durante la recarga de la batería. No tocar el cargador con las manos mojadas.
- No utilizar el cargador con un cable de alimentación o fichas dañadas. Comprobar que la toma del cargador está bien conectada al sector de carga.
- No cortocircuitar los pasadores del cargador con un objeto metálico.
- Desconectar la alimentación antes de conectar o desconectar las conexiones de la batería.
- Este cargador está diseñado para cargar baterías de Litio, no cargar otros tipos de batería. No utilizar en una batería no recargable.
- Este dispositivo puede ser utilizado por niños a partir de 14 años. Puede ser utilizado también por personas con capacidades físicas, sensoriales o mentales reducidas, siempre que estén debidamente guiados, se les haya dado las instrucciones sobre el uso del aparato con seguridad, y conozcan los riesgos a los que están expuestos. Los niños no deben jugar con el aparato. La limpieza y el mantenimiento no deben ser efectuados por niños sin vigilancia.
- Conviene vigilar a los niños para asegurarse que no juegan con este producto.
- Mantener lejos del alcance de los niños. Este producto no es un juguete.
- El cable flexible exterior de este producto no puede cambiarse. En caso de daños en el cordón, desechar el producto.
- Al final de su vida útil, desechar el producto en un centro de reciclaje.



IV. Procedimiento de recarga

Si se dispone de una toma de corriente cerca de la bicicleta, puede recargar la batería directamente en la bicicleta sin soltarla. La toma de cargador está cubierta con un capuchón de plástico que se abre fácilmente para recargar la batería directamente.

Retirar la batería puede ser la solución más práctica en lugares de difícil acceso o cuando la toma de corriente no está cerca.



RECOMENDACIÓN: La carga de la batería debe realizarse en interiores, en un lugar ventilado.

Recargue la batería de la bicicleta siguiendo el procedimiento siguiente:

- La batería puede recargarse con una toma de corriente estándar. No es necesario accionar el interruptor.
- Introducir la toma del cargador en la batería y conecte el cable de alimentación del cargador en una toma cercana.
- Durante la carga, el LED del cargador estará en rojo para indicar el buen funcionamiento. Cuando se ponga verde significa que la batería está cargada.
- Para terminar la carga, desconecte la toma de corriente y seguidamente la toma conectada a la batería. Cierre el capuchón de la toma de la batería.

V. Autonomía de la batería

Esta bicicleta con asistencia eléctrica está equipada con una batería Li-ion de alta calidad. Las baterías Li-ion tienen una carga sin efecto memoria y un amplio rango de tolerancia a la temperatura de los -10 a +40 °C.

Para garantizar una duración de vida máxima de la batería y protegerla de los daños, siga las instrucciones de uso y mantenimiento anteriormente citadas.

1. Autonomía de su batería

Tras la carga de su batería, se recomienda dejarla reposar durante 20-30 minutos antes de usarla.

La autonomía de su batería depende de varios factores de uso:

- La selección del modo de asistencia
- El peso del usuario
- El desnivel de la carretera
- El inflado de los neumáticos
- El viento
- El esfuerzo de pedaleo suministrado
- Arranque y frecuencia de paradas
- La temperatura exterior

2. Advertencias, precauciones

Se recomienda recargar las baterías con regularidad o después de cada uso. No hay efecto memoria en estas baterías. Para maximizar la duración de vida de su batería, se recomienda:

- Evitar lugares de cálidos (temperatura de carga ideal 20°C)
- Dejar enfriar la batería 30 minutos después de usar la bicicleta

Precauciones de uso:

- Utilice la batería únicamente para esta bicicleta.
- Utilice únicamente el cargador específico incluido para cargar la batería.
- Cargue únicamente la batería en un lugar bien ventilado.
- No exponga la batería al calor o la cargue bajo pleno sol.
- No desmonte o modifique la caja y la batería incluida en la caja.
- No conecte las conexiones (+) y (-) de la batería con un objeto metálico.
- No exponga la batería a líquidos.
- No utilice una batería estropeada.
- No siga cargando la batería si la carga no se completa en el tiempo de carga teórico.
- No utilice la batería si emite un olor sospechoso, se calienta demasiado o detecta algo anormal.
- No deje la batería al alcance de los niños.
- Recargue la batería antes y después de haberse guardado durante un tiempo prolongado.



VI. Duración de vida de las baterías



Las baterías pueden ver afectado su rendimiento después de muchas cargas. Esto depende de los hábitos de uso de la validación de conocimientos. Deseche las baterías usadas en la tienda o un centro autorizado de reciclaje. Recuerde que no debe tirar la batería en la naturaleza.

VII. Mantenimiento de la batería

Para garantizar una duración de vida máxima de la batería y protegerla de los daños, siga las instrucciones de uso y mantenimiento siguientes:

Cuando vea que la carga baja al 10 %, la batería debe cargarse rápidamente.



RECOMENDACIÓN: Si la bicicleta no se utiliza mucho durante cierto período, recargarla todos los meses. La caja de la batería debe guardarse en un lugar seco, protegido y a una temperatura entre los 5 y 35°C.

ADVERTENCIA:



- La duración de vida de la batería puede verse afectada en caso de un almacenaje prolongado sin recarga regular, tal y como se ha mencionado anteriormente.
- No utilice ningún metal para conectar directamente dos polos de la batería, ya que puede provocar un cortocircuito.
- Nunca coloque la batería cerca de una chimenea o cualquier fuente de calor.
- No agite la batería, no la someta a choques y evite las caídas.
- Cuando retire el bloque de batería de la bicicleta, manténgala lejos del alcance de los niños para evitar un accidente.
- Está prohibido abrir la batería.

VIII. Uso y mantenimiento del motor eléctrico

Nuestras bicicletas con asistencia eléctrica están programadas para arrancar la asistencia eléctrica tras medio giro de platos y bielas.

No utilice la bicicleta en lugares inundados o en caso de tormenta. No sumerja los componentes eléctricos en agua para evitar su desgaste.

Evite los choques en el motor para no dañarlo.

IX. Mantenimiento del controlador

Es muy importante cuidar bien el controlador según las instrucciones siguientes:

- Proteja le controlador de las filtraciones de agua y de la inmersión.

Note: Si cree que puede haber entrado agua en la caja, apague la batería inmediatamente y siga sin asistencia. Vuelva a arrancar cuando el controlador esté seco.

- No agite el controlador, no lo someta a choques y evite las caídas.



ADVERTENCIA: no abra la caja del controlador. Cualquier intento de abrir la caja del controlador, modificarla o ajustarla comporta la anulación de la garantía. Solicite a su distribuidor o a un profesional cualificado que realice estas reparaciones.

Cualquier modificación de los parámetros del sistema de gestión eléctrica, sobre todo el cambio del límite de velocidad, están terminantemente prohibidos y anulan la garantía de la bicicleta.

X. Diagrama eléctrico y características

Nos reservamos el derecho, sin previo aviso, de modificar este producto. Para más información, póngase en contacto con su distribuidor.

1. Diagrama eléctrico de Anyway E-200

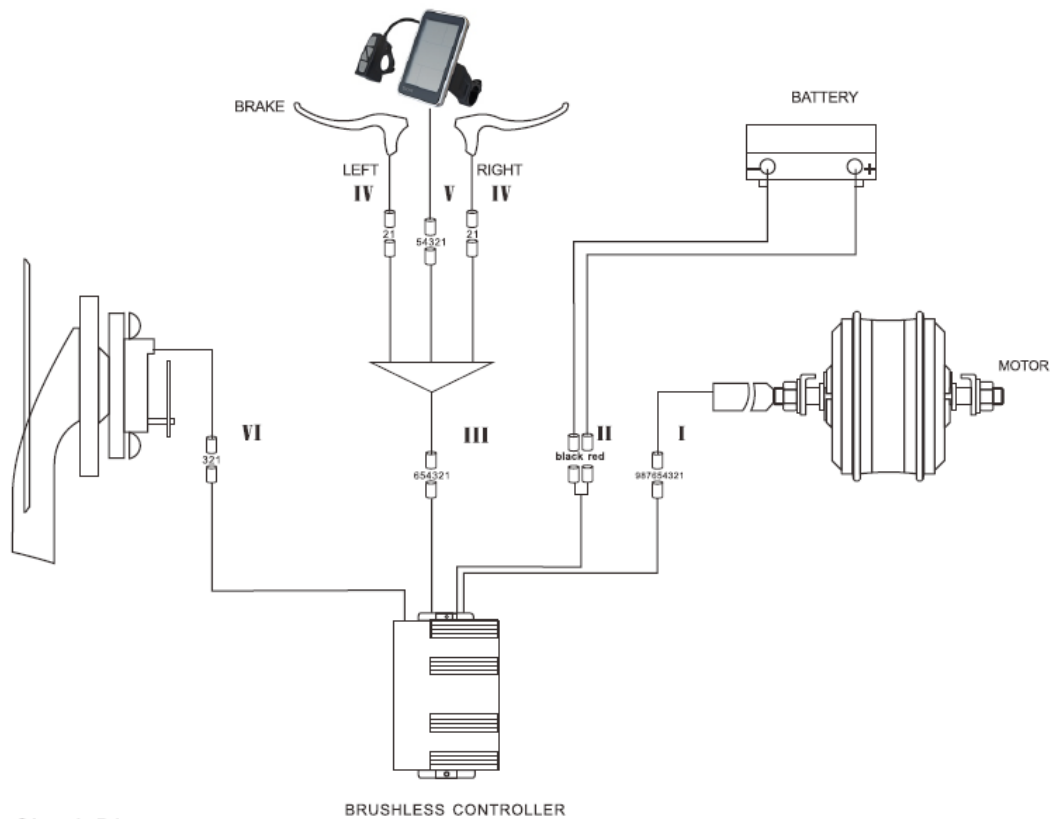

Electric Circuit Diagram

XI. Ficha técnica principal

		Anyway E200
Peso máximo: Usuario + Carga + bicicleta		130 kg
Peso máximo: Usuario + Carga		107,9 kg
Velocidad máximo con asistencia		25 km/h
Autonomía *		50 à 80 km
Motorización	Potência máxima	250 W
	Tensão	36V
	Ruído Máximo durante a utilização **	< 60 dB
Batería	Tipo	Litio
	Tensão	36V
	Capacidade	13 Ah
	Peso	3,2 kg
	Tempo de carga	4 h
	Número de ciclos ($\geq 70\%$ capacidade)	500 ciclos
Cargador	Tensão de entrada	100-240V
	Tensão de saída	36V
Peso total de la bicicleta		22,1 kg
Dimensiones de la bicicleta		27,5"
Medida neumáticos/rueda		27,5 x 2,10 pulgadas

F. Servicio Postventa

I. Piezas de desgaste

Los diferentes elementos de desgaste son elementos estándar. Siempre deben substituirse las piezas usadas y/o cambiarlas por componentes idénticos en venta en tiendas o en su distribuidor.

II. Soluciones a problemas básicos

Nunca intente acceder o reparar un componente eléctrico usted mismo. Póngase en contacto con un especialista cualificado para que realice un mantenimiento adecuado.

La siguiente información tiene una finalidad explicativa y no son instrucciones para asistir el usuario en las reparaciones. Cualquier procedimiento de solución mencionado debe ser realizado por un profesional cualificado, consciente de los problemas de seguridad y familiarizado con el mantenimiento eléctrico.

Descripción del problema	Posibles causas	Soluciones
Tras el encendido de la batería, el motor no asiste en el pedaleo.	<ol style="list-style-type: none"> 1) el cable del motor (junta de conexión estanca) está mal conectado 2) la palanca de freno no está bien colocada en su posición normal, lo que fuerza el apagado del interruptor 3) el fusible de la batería está quemado. 4) el sensor de velocidad está demasiado lejos del disco magnético en el eje B.B. 5) la conexión entre el sensor y el controlador no está fijada o hace falso contacto. 	<p>primero, revise que la batería está cargada. Si es el caso, recárguela.</p> <ol style="list-style-type: none"> 1) Compruebe que la conexión está bien fijada, que no hace juego 2) cambie la palanca de freno en su posición normal con cuidado y sin frenar 3) Abra la parte superior del bloque batería y revise el estado del fusible. Si está quemado, póngase en contacto con el distribuidor para cambiarlo 4) Ajuste la distancia entre el sensor y la banda magnética para que no supere los 3 mm 5) Compruebe que el controlador y el sensor están bien conectados.
La autonomía de la batería se reduce (nota: el rendimiento de la batería se ve directamente afectado por el peso del usuario, el equipaje, la fuerza del viento, el tipo de carretera, las frenadas constantes).	<ol style="list-style-type: none"> 1) el tiempo de recarga no es suficiente 2) la temperatura ambiente es demasiado baja e influye en el funcionamiento de la batería 3) las cotas o los vientos de cara frecuentes y las carreteras en mal estado 4) la presión de los neumáticos no es suficiente (inflarlos) 5) paradas y arranques frecuentes 6) la batería se ha guardado sin recarga durante mucho tiempo. 	<ol style="list-style-type: none"> 1) recargue la batería según las instrucciones (apartado 7.3) 2) en invierno o a temperaturas inferiores a 0 °C, la batería debe guardarse en interiores 3) es una causa normal y el problema se resuelve con la mejora de las condiciones 4) infle los neumáticos a una presión de 3,1 bar 5) el problema se resuelve con la mejora de las condiciones de uso 6) efectúe un recarga regular según se indica en el manual de instrucciones. Si el problema persiste, póngase en contacto con un profesional cualificado.
Después de conectar el cargador, los LED de carga no se encienden.	<ol style="list-style-type: none"> 1) problema en la toma eléctrica 2) falso contacto entre la toma de entrada del cargador y la toma eléctrica 	<ol style="list-style-type: none"> 1) revise y repare la toma eléctrica 2) revise e introduzca la toma a fondo 3) efectúe le carga en interiores.

	3) la temperatura es demasiado baja.	Si las soluciones anteriores no sirven, póngase en contacto con un profesional cualificado.
Tras una recarga de más de 4/5 horas, el LED de indicación de recarga sigue en rojo (nota: es muy importante recargar la batería según las instrucciones para evitar dañar el material).	1) la temperatura ambiente es de 40 °C o más 2) la temperatura ambiente es de 0 °C o menos 3) la bicicleta no se ha cargado después de usar y forzado le descarga 4) la tensión de salida es demasiado baja para poder recargar la batería.	1) recargue la batería a una temperatura inferior a 40 °C y según las instrucciones 2) recargue la batería en interiores y según las instrucciones 3) mantenga correctamente la batería para evitar un error del descarga 4) no realiza una recarga con una tensión inferior a 100 V. Si el problema persiste, póngase en contacto con un profesional cualificado.
<u>Pantalla LCD:</u> La velocidad no se muestra en la pantalla LCD.	La bola magnética en el radio de la rueda está demasiado lejos del sensor (fijado en la parte posterior del cuadro o en la horquilla anterior), lo que impide que el sensor reciba la señal cuando la rueda gira.	Revise la distancia entre la bola magnética y el sensor y compruebe que no supera los 5 mm.

Soluciones a los problemas relacionados con el cargador:

- La luz roja no funciona durante le carga: revise que los conectores están bien conectados. Revise si la tensión normal ha pasado de golpe y, si el es caso, revise la reparación del cargador. Si esto es correcto, la batería es defectuosa.
- La luz roja no se pone en verde: desconecte la alimentación, y transcurridos 5 segundos conecte la alimentación para seguir cargando. Si la batería no se carga, la batería es defectuosa.
- La luz roja se pone inmediatamente en verde: revise que la batería está totalmente cargada. Si no lo está, la batería o el cargador son defectuosos.
- Si el fusible ha saltado: no desmonte el cargador y llévelo a reparador cualificado para que cambie el fusible por uno nuevo de las mismas características (T3.15A/250V).

G. Notas

H. Declaración de conformidad UE

ES

DECLARACIÓN UE DE CONFORMIDAD

Del fabricante:

MGTS SA
12 avenue des Morgines
CH-1213 Petit-Lancy, Suisse

representado por Franck Collier, Director de Calidad

MGTS CONCEPTION
359 Rue du Général de Gaulle
59700 Marcq en Baroeul, France

debidamente habilitado para compilar el expediente técnico y redactar esta declaración,

declara que la máquina nueva siguiente:

Nombre comercial: Wayscral Anyway E200
Nombre genérico: Eléctricamente impulsan ciclos ayudados
Función: Los ciclos ; Modelo: Anyway E200
Código MGTS: 28479; Código Norauto: 71599
Tipo: Adultos / 27,5"

cuyo número de serie es el siguiente:

es conforme con toda la legislación de armonización pertinente de la Unión:

- Directiva 2006/42/CE relativa a las máquinas,
- Directiva 2014/35/UE sobre la armonización de las legislaciones de los Estados miembros en materia de comercialización de material eléctrico destinado a utilizarse con determinados límites de tensión,
- Directiva 2014/30/UE sobre la armonización de las legislaciones de los Estados miembros en materia de compatibilidad electromagnética,
- Directiva 2011/65/UE sobre restricciones a la utilización de determinadas sustancias peligrosas en aparatos eléctricos y electrónicos,
- Directiva 2006/66/CE relativa a las pilas y acumuladores y a los residuos de pilas y acumuladores.

y con las normas armonizadas:

- EN 15194 : 2017
- EN 60335-1 : 2012 + A11 :2014, EN 60335-2-29 : 2004 + A2 : 2010, EN 62233 : 2008
- EN 55014-1 : 2017, EN 55014-2 : 2015, EN 61000-3-2 : 2014, EN 61000-3-3 : 2013
- IEC 62321 : 2013
- EN 62133-2 : 2017

La presente declaración de conformidad se expide bajo la exclusiva responsabilidad del fabricante.

Marcq en Baroeul, 17 / 06 / 2019
Franck Collier en nombre de MGTS Conception

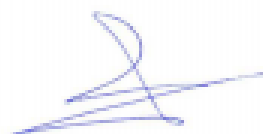

IT

" Traduzione delle istruzioni originali "

Congratulazioni per l'acquisto della bicicletta a pedalata assistita (BPA) WAYSCRAL !

L'obiettivo di questo libretto è quello di fornire le informazioni necessarie all'uso corretto, alla regolazione e alla manutenzione della bicicletta.

Si prega di leggere attentamente queste istruzioni prima di salire in sella e di conservarle per tutta la durata di vita della bicicletta, in quanto contengono importanti indicazioni di sicurezza e di manutenzione.

È compito dell'utente leggere questo libretto prima di utilizzare il prodotto.

La mancata conformità a queste istruzioni può comportare rischi derivanti dal cattivo utilizzo della bicicletta, dall'usura prematura di alcuni componenti, che possono causare una caduta e/o un incidente.

Nel caso in cui un pezzo originale si riveli difettoso in termini di fabbricazione durante il periodo di garanzia, è nostro impegno sostituirlo. La durata della garanzia per le biciclette elettriche è la seguente:

- Telai e guarnizioni: 5 anni
- Componenti elettrici: 2 anni con manutenzione regolare
- Qualsiasi altro componente: 2 anni

Questa garanzia non include le spese di manodopera e di trasporto. La nostra azienda non può essere considerata responsabile dei danni fuori dall'ordinario o dovuti a un concorso di circostanze. Questa garanzia è valida solo per l'acquirente originale del prodotto, munito di un giustificativo di vendita, necessario alla presentazione del reclamo. Questa garanzia si applica solo in caso di componenti difettosi e non copre l'usura normale né i danni causati da un incidente, da un utilizzo inappropriato, un carico troppo importante, un assemblaggio o da una manutenzione non conforme, e per qualsiasi altro oggetto il cui uso non è previsto per la bicicletta.

Nessuna bicicletta è eterna e nessun reclamo potrà essere accettato se si fonda sui danni causati da un uso inappropriato, durante una gara, per acrobazie, salti su una rampa o altre attività simili. I reclami devono essere inviati dall'intermediario del proprio rivenditore. I diritti non sono intaccati.

L'azienda si riserva il diritto di cambiare o modificare qualsiasi specifica senza preavviso. Tutte le informazioni e le specifiche tecniche contenute in questa brochure sono corrette al momento della stampa.

La bicicletta è stata realizzata e fabbricata in conformità con i requisiti della norma europea EN 15194.

Condizioni d'uso di questa bicicletta a pedalata assistita

Questa bicicletta a pedalata assistita è realizzata per un uso urbano, periurbano e qualsiasi altra superficie, permette di spostarsi in città, su strada o su una superficie lastricata, su cui gli pneumatici sono sempre in contatto col suolo. È dotata di una pedalata elettrica assistita che faciliterà qualsiasi spostamento quotidiano, lontano e lungo. La bicicletta a pedalata assistita è una bicicletta per adulti, per persone di più di 14 anni. Se la bicicletta viene usata da un bambino, la responsabilità è dei genitori, che devono garantire l'uso in massima sicurezza della bici da parte del bambino.

La bicicletta può essere utilizzata su terreni non asfaltati o in cattivo stato. È progettata per un uso su qualsiasi tipo di terreno, ma non per le gare. Il mancato rispetto di questo uso può causare una caduta o un incidente e può deteriorare in modo prematuro e potenzialmente irreversibile lo stato della bicicletta a pedalata assistita.

La bicicletta a pedalata elettrica non è un ciclomotore. L'assistenza ha l'obiettivo di fornire un'integrazione alla pedalata. Nel momento in cui si comincia a pedalare, il motore si attiva e limita lo sforzo. L'assistenza varia in base alla velocità della bicicletta, importante all'avvio, meno sostenuta quando la bicicletta è in corsa, e poi scompare quando raggiunge i 25 km/h. L'assistenza viene interrotta non appena una delle due leve del freno è azionata o la velocità è superiore ai 25 km/h. Questa riprenderà automaticamente pedalando al di sotto dei 23 km/h.

Il peso totale massimo autorizzato non deve superare i 130 kg (ciclista, bicicletta e bagagli).

La bicicletta deve essere sottoposta a regolare manutenzione come indicato in questo libretto.



N.B.: Come qualsiasi componente meccanico, una bicicletta è sottoposta a sforzi elevati e si usura. I vari materiali e componenti possono reagire all'usura e allo sforzo in modo diverso. Se la durata di vita prevista di un componente è stata superata, questo può rompersi improvvisamente, rischiando così di causare lesioni al ciclista. Le fessure, i graffi e lo scolorimento nelle zone soggette a sforzi elevati indicano che il componente ha superato la durata di vita e deve essere sostituito.

Raccomandazione: Un uso nella massima sicurezza

Prima di utilizzare la bicicletta a pedalata assistita, assicurarsi del corretto funzionamento. Verificare soprattutto i seguenti punti:

- La posizione deve essere comoda
- Dadi, viti, leve di serraggio, serraggio dei componenti
- I freni sono funzionanti
- La corsa del manubrio è buona e senza troppe difficoltà, il telaio è fissato correttamente alla potenza
- Le ruote non sono ostacolate e i cuscinetti sono regolati nel modo giusto
- Le ruote sono avvitate correttamente e attaccate al telaio e alla forcella
- Gli pneumatici sono in buono stato e la loro pressione è corretta
- Lo stato dei cerchi
- I pedali sono saldamente attaccati alla pedaliera
- Il funzionamento della trasmissione
- I catadiottri si trovano nella posizione giusta.



N.B.: La bicicletta a pedalata assistita deve essere sottoposta a revisione ogni 6 mesi da parte di un professionista che ne garantisca il corretto funzionamento e la sicurezza. Spetta all'utente assicurarsi che tutti i componenti siano in buono stato di funzionamento prima dell'uso.

Scegliere un ambiente sicuro lontano dalla circolazione per fare pratica con la nuova bicicletta. L'assistenza può avviarsi con forza; verificare che il manubrio sia dritto e che la strada sia libera.

In caso di condizioni climatiche inabituali (pioggia, freddo, notte...), prestare la massima attenzione e adattare di conseguenza la velocità e i tempi di reazione. Attenzione al traffico circostante.

Durante il trasporto della bicicletta fuori dal veicolo (portabiciclette, portapacchi...), si consiglia di rimuovere la batteria e di tenerla in un ambiente temperato.

L'utente deve conformarsi ai requisiti della normativa nazionale quando la bicicletta è usata sulle strade pubbliche (rispetto del codice della strada, dell'illuminazione e della segnalazione, ad esempio). La società MGTS è esente da qualsiasi responsabilità in caso di mancato rispetto della regolamentazione vigente da parte del ciclista.



N.B.: è consapevole che qualsiasi perdita, lesione o danno causati dal mancato rispetto delle istruzioni sopra faranno decadere automaticamente la garanzia.

A. Sommario

A.	Sommario	137
B.	Struttura delle biciclette a pedalata assistita	139
I.	Struttura della Anyway E-200	139
C.	Primo avvio e regolazioni	140
I.	Avvio degli elementi di sicurezza	140
1.	Luci	140
2.	Campanello	140
3.	Uso del casco	140
II.	Regolazione della sella e del manubrio	141
1.	Sella	141
2.	Manubrio	141
III.	Pneumatici	142
IV.	Regolazione dei freni	142
1.	Regolazione dei freni a disco meccanico	143
2.	Sostituzione dei pattini dei freni	144
3.	Usura dei cerchi	144
V.	Regolazione del sistema di cambio marce	144
1.	Regolazione degli arresti e del deragliatore posteriore	145
Schema deragliatore posteriore:		145
2.	Regolazione della tensione del cavo del deragliatore posteriore	145
3.	Regolazione degli arresti del deragliatore anteriore	145
4.	Regolazione della tensione del cavo del deragliatore anteriore	146
VI.	Regolazione della catena	146
VII.	Sostituzione dei pedali	146
VIII.	Ruota e motore	147
IX.	Sospensione	147
1.	Regolazione della sospensione anteriore	147
2.	Blocco della sospensione sulla forcella	147
X.	Cavalletto	147
D.	Manutenzione	148
I.	Pulizia	148
II.	Lubrificazione	148
III.	Controlli regolari	149

IV.	Revisioni	149
E.	Assistenza alla pedalata e batteria	151
I.	Assistenza alla pedalata	151
1.	Presentazione del display LCD	151
2.	Attivazione/disattivazione del display LCD	152
3.	Visualizzazione della carica della batteria sul display LCD	152
4.	Selezione del livello di assistenza sul display LCD	153
5.	Assistenza pedoni su display LED	153
6.	Assistenza pedone su display LCD	153
7.	Regolazione dello schermo LCD	154
II.	Manipolazione della batteria	155
1.	Lettura del livello di carica sulla batteria	155
2.	Inserire/Togliere la batteria	155
IV.	Utilizzo del caricabatteria	157
V.	Procedura di ricarica	158
VI.	Autonomia della batteria	158
1.	Autonomia della batteria	158
2.	Avvertenze e precauzioni	159
VII.	Durata di vita delle batterie	159
VIII.	Manutenzione della batteria	159
IX.	Utilizzo e manutenzione del motore elettrico	160
X.	Manutenzione del controllore	160
XI.	Diagramma elettrico e specifiche tecniche	161
1.	Diagramma elettrico della Anyway E-200	161
XII.	Scheda tecnica principale	162
F.	SPV	163
I.	Pezzi soggetti a usura	163
II.	Risoluzione dei problemi di base	163
G.	Note	165
H.	Dichiarazione di conformità UE	166

B. Struttura delle biciclette a pedalata assistita

I. Struttura della Anyway E-200



1. Pneumatico e camera ad aria
2. Cerchio
3. Raggi
4. Forcella
5. Freno anteriore
6. Manubrio e potenza
7. Telaio
8. Display LCD
9. Leve dei freni
10. Freno posteriore

11. Blocco sella
12. Sella e collarino della sella
13. Controllore
14. Batteria
15. Sensore di rotazione
16. Cavalletto
17. Manovelle & pedaliere
18. Pedali
19. Catena
20. Motore mozzo posteriore

C. Primo avvio e regolazioni

I. Avvio degli elementi di sicurezza

1. Luci

Sono fornite delle luci, composte da due catadiottri (uno bianco incluso nel faro anteriore e uno rosso fissato sul parafango posteriore), un faro anteriore, una luce posteriore, due altri catadiottri arancioni posizionati tra i raggi delle ruote. La presenza degli pneumatici catarifrangenti permette di essere visti meglio lateralmente.

Il sistema di illuminazione è uno strumento di sicurezza della bicicletta e deve essere per forza presente su di essa. Verificare che il sistema di illuminazione funzioni correttamente prima di utilizzare la bicicletta per strada.

Quando necessario, è possibile sostituire le pile per le luci.

Le pile scariche contengono metalli nocivi per l'ambiente, potranno essere depositate nei nostri negozi per essere smaltite correttamente; non buttarle nella spazzatura o nella natura. Le pile devono essere gettate separatamente.

Faro anteriore con pila esterna

Rimuovere la parte trasparente sopra al faro esercitando una pressione sulla tacca situata dietro la cassa. Una volta tolto il tutto, è possibile rimuovere le pile a bottone (CR2032) e sostituirle rispettando la polarità indicata. Cambiare la parte trasparente. Avviare/spegnere il faro anteriore spostando il piccolo interruttore situato sopra la lampada.

Faro posteriore con pila esterna

Rimuovere la parte trasparente tramite un cacciavite. Una volta tolto il tutto, è possibile rimuovere le due pile (LR44) e sostituirle rispettando la polarità indicata. Sostituire la parte trasparente. Accendere/spegnere il faro posteriore spostando il piccolo interruttore situato sulla parte posteriore della lampadina.

2. Campanello

Sul manubrio si trova un campanello. Questo permette di farsi sentire fino a 50 m.

Il campanello è uno strumento di sicurezza della bicicletta e deve essere per forza presente sul manubrio.

3. Uso del casco

Per un uso sicuro, si raccomanda fortemente l'uso del casco. Questo garantisce una diminuzione di traumi cranici in caso di caduta.



N.B.: L'uso del casco è obbligatorio per i bambini di meno di 14 anni, che questi siano i ciclisti o i passeggeri.

Per maggiori informazioni rivolgersi al proprio rivenditore.

II. Regolazione della sella e del manubrio

È importante regolare la bicicletta in base alla propria corporatura.

1. Sella

Aprire il sistema di blocco rapido (vedere il paragrafo “III Pneumatici” per la metodologia d’uso del blocco rapido).

Durante la regolazione della sella nella sua posizione più bassa, ci si deve assicurare che questa non tocchi nessun componente della bicicletta come ad esempio il telaio. Allo stesso modo, non superare il punto di riferimento minimo di inserimento del reggisella. Questo punto di riferimento non deve mai essere visibile durante l’uso della bicicletta.

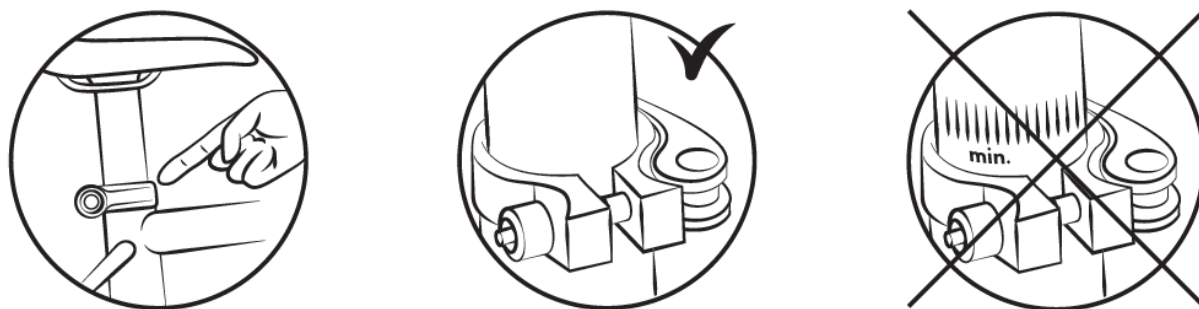

Per verificare l’altezza corretta della sella, bisogna sedersi con le gambe tese e il tallone poggiato sul pedale (fig. B). Mentre si pedala, il ginocchio sarà leggermente piegato con il piede in posizione bassa (fig. A).

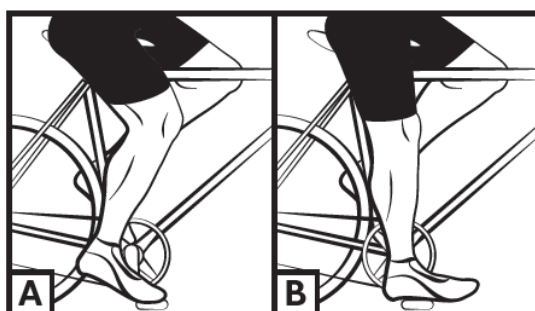

N.B.: per evitare che si incastrino le dita, è importante proteggere le molle della sella se viene inserito un seggiolino.

2. Manubrio

Il manubrio della bicicletta è regolabile in altezza.

La bicicletta è dotata di una potenza chiamata “Aheadset”, la regolazione del manubrio si esegue cambiando posizione degli anelli di regolazione tra la potenza e il cuscinetto a sfera superiore. Si consiglia di far effettuare questa operazione a un tecnico qualificato.

Assicurarsi che il manubrio sia proprio perpendicolare rispetto alla ruota anteriore.

III. Pneumatici

Verificare regolarmente la pressione degli pneumatici. Usare la bicicletta con pneumatici non gonfi a sufficienza o troppo gonfi può nuocere al rendimento, provocare un'usura prematura, diminuire l'autonomia o aumentare i rischi di un incidente.

Se è visibile un'usura importante o un taglio su uno pneumatico, si prega di sostituirlo prima di usare la bicicletta. Un range della pressione è indicato dal costruttore sul fianco dello pneumatico e nella seguente tabella. La pressione deve essere adattata in base del peso del ciclista.

Modello	Grandezza bicicletta	Grandezza camera d'aria	Grandezza pneumatici	Pressione	
				Modello	Grandezza bicicletta
ANYWAY E200	27.5"	27,5 x 2,10	27,5 x 2,10	40 – 65	2,8 - 4,5

Metodo per stabilire la regolazione corretta dei meccanismi di blocco rapido (ruota e collarino di sella)

I dispositivi di blocco rapido sono ideati per essere azionati a mano. Non utilizzare mai gli strumenti di blocco rapido per bloccare o sbloccare il meccanismo in modo da non deteriorarli.

Per regolare la forza di serraggio dell'asse della ruota, si deve utilizzare il dado di serraggio e non la leva di blocco rapido. Se è possibile manovrare la leva esercitando una pressione manuale minima, questo significa che non è stretta a sufficienza. È quindi necessario restringere il dado di regolazione. Il sistema di blocco rapido deve segnare i piedi della forcella quando è chiuso nella posizione bloccata.

Dopo ogni posizione di regolazione, verificare il centraggio corretto della ruota anteriore rispetto alla forcella. Per regolare, chiudere e aprire i meccanismi di blocco rapido, applicare il seguente metodo:

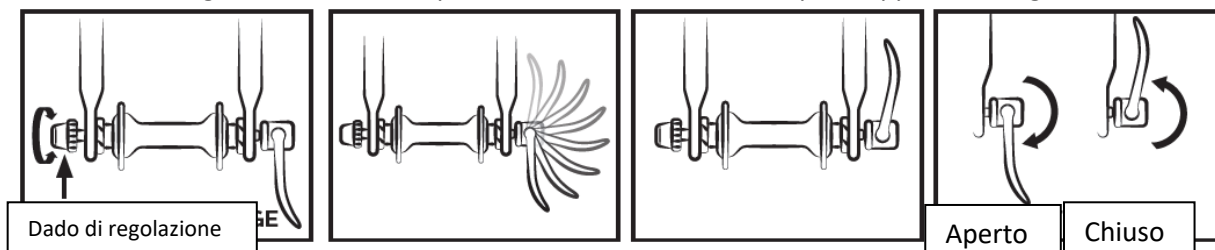

IV. Regolazione dei freni

Prima di qualsiasi uso, verificare che i freni anteriori e posteriori siano ben funzionanti.

Il manico destro attiva il freno posteriore. Il manico sinistro attiva il freno anteriore.

Si raccomanda di ripartire la forza frenante a circa 60/40 tra la parte anteriore e quella posteriore. La leva del freno non deve entrare in contatto con il manubrio e le guaine non devono subire traiettorie ad angolo chiuso, per far sì che i cavi scorrano senza il minimo attrito. I cavi danneggiati, sfilacciati, arrugginiti devono essere subito sostituiti.

N.B.:



- In caso di pioggia o tempo umido, le distanze frenanti si allungano. Si raccomanda di anticipare il frenaggio in queste situazioni.
- In caso di virata e frenata, il manubrio può avere un'influenza negativa sul tempo di risposta del ciclista.
- Non toccare i freni a disco dopo un uso intensivo del sistema frenante della bicicletta a pedalata assistita, poiché si rischia di ustionarsi.

1. Regolazione dei freni a disco meccanico

Le pastiglie esercitano una pressione su un disco fissato nel mozzo della ruota. L'intensità della pressione è regolata da una leva del freno con un cavo. Non azionare la leva del freno quando la ruota è staccata dal telaio o dalla forcella.

Per allineare la staffa del freno a disco automatico, svitare la vite di fissaggio dal supporto della staffa del freno.

Frenare con la leva del freno corrispondente (la staffa del freno si posiziona correttamente) e mantenere il manico del freno in questa posizione stringendo le viti di fissaggio del supporto della staffa.

Verificare che la pastiglia interna (all'interno della ruota) sia a 0,2 - 0,4 mm dal disco. Se non è così, stringere la vite di posizionamento della pastiglia fino a ottenere una distanza di 0,2 - 0,4 mm tra la pastiglia e il disco.

Per regolare la pastiglia esterna (all'esterno della ruota) basta modificare la pressione del cavo del freno in modo da ottenere una distanza di 0,2 - 0,4 mm al livello della staffa o della leva del freno.

Si raccomanda di non versare mai olio o qualsiasi materia lubrificante sul disco o sulle pastiglie (durante la manutenzione della catena o del deragliatore, ad esempio). Se dovesse accadere, si dovrebbe sgrassare le pastiglie o il disco, oppure sostituirli.

Verificare l'allineamento delle pastiglie facendo girare la ruota per usare la bicicletta per strada.

Dischi: la bicicletta è dotata di dischi del diametro di 160 mm.

- Un sistema di dado e di controdado al livello della leva del freno o della staffa permette di regolare la pressione del cavo e quindi la forza frenante che varierà col tempo in base all'usura delle pastiglie del freno.

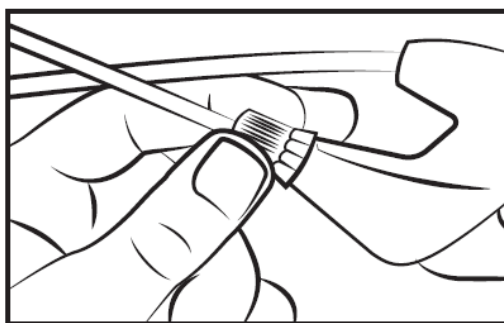

- Le pastiglie dei freni sono standard, sostituirle quando la pastiglia non presenta più componenti di frizione.

- Il riferimento della pastiglia dei freni montati sulla bicicletta è il seguente:
Modello: DSK 300;
Riferimento: PD071S

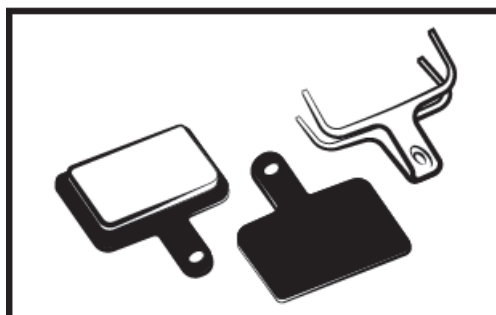

Non dimenticare che le nuove pastiglie dei freni devono essere rodiate. Il rodaggio si effettua usando la bicicletta per qualche minuto e azionando i freni in modo alternato tra arresti bruschi e frenaggi leggeri.

2. Sostituzione dei pattini dei freni

Rimuovere la ruota e tirare fuori dalla staffa del freno le pastiglie usurate. Posizionare le nuove pastiglie nella staffa in modo che le superfici frenanti siano in contatto. Non toccare le superfici frenanti. Inserire le pastiglie una dopo l'altra nella staffa del freno.

Regolare in seguito i freni come indicato nel paragrafo precedente C.IV.1.

3. Usura dei cerchi

Come qualsiasi pezzo soggetto a usura, il cerchio deve essere sottoposto a un controllo regolare. Il cerchio può indebolirsi e rompersi, causando una perdita di controllo o una caduta.



N.B.: è importante verificare lo stato di usura dei cerchi. Un cerchio danneggiato può rivelarsi pericoloso e deve essere sostituito.

V. Regolazione del sistema di cambio marce

La bicicletta include diverse marce interscambiabili manualmente grazie a un sistema con leva Shimano e un deragliatore posteriore ed eventualmente uno anteriore. Utilizzare il manico destro per cambiare il pignone posteriore e il manico sinistro per cambiare la corona anteriore. In salita, la corona e il pignone grande facilitano la pedalata. Regolare le marce (corona/pignone) in base alle proprie necessità.

N.B.: non pedalare mai all'indietro durante il cambio marce e non forzare mai la leva del cambio.

Per un uso ottimale del sistema di cambio marce, si raccomanda di non cambiare marcia durante frequenze di sforzi o di pedalate importanti.



1. Regolazione degli arresti e del deragliatore posteriore

Il giro del deragliatore si regola tramite le viti H e L.

La vite L permette di regolare l'arresto superiore (lato pignone grande). Svitando la vite L, la catena si posiziona più all'esterno del pignone grande.

La vite H permette di regolare l'arresto inferiore (lato pignone piccolo). Svitando la vite H, la catena si posiziona più all'esterno del pignone piccolo.

Queste manipolazioni si effettuano facilmente.

Dopo ogni regolazione, si deve ottenere un allineamento perfetto tra il pignone, la catena e la ruota dentata del deragliatore anteriore.

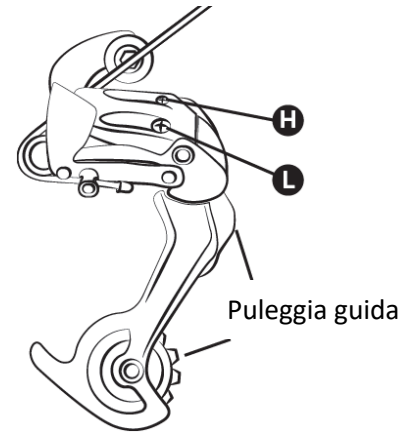

2. Schema deragliatore posteriore:

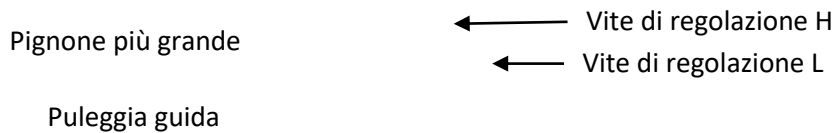

2. Regolazione della tensione del cavo del deragliatore posteriore

Per regolare correttamente un cambio del pignone, utilizzare la rotella presente sul deragliatore posteriore o il manico destro di cambio delle marce. Questa rotella permette di regolare la tensione del cavo del deragliatore e permette di posizionare il deragliatore correttamente in base alla marcia scelta.

3. Regolazione degli arresti del deragliatore anteriore

Il giro del deragliatore si regola tramite le viti H e L.

La vite L permette di regolare l'arresto superiore (lato pignone grande). Svitando la vite L, la catena si posiziona più all'esterno della corona piccola.

La vite H permette di regolare l'arresto inferiore (lato pignone piccolo). Svitando la vite H, la catena si posiziona più all'esterno della corona grande.

Queste manipolazioni si effettuano facilmente.

Dopo ogni regolazione, si deve ottenere un allineamento perfetto tra la corona, la catena e il deragliatore anteriore.

Schema del deragliatore anteriore:

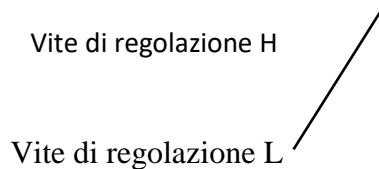

4. Regolazione della tensione del cavo del deragliatore anteriore

Per regolare correttamente un cambio della corona, utilizzare la rotella presente sul comando sinistro di cambio marce. Questa rotella permette di regolare correttamente la tensione del cavo del deragliatore in base alla corona scelta.

VI. Regolazione della catena

La bicicletta è dotata di un deragliatore posteriore esterno e la catena si tende automaticamente.

Per sostituire la catena

Poiché le catene nuove sono di solito vendute con troppe maglie, il primo passo è quello di accorciarle alla lunghezza giusta. Il metodo più sicuro consiste nel contare il numero di maglie della vecchia catena in modo da regolare quella nuova. Per montare la vecchia catena, basta sfilarla (rimuovere un rivetto).

Una volta sfilata, si deve montare quella nuova. Per fare ciò, bisogna passarla attorno alla guarnitura dei pedali e del pignone posteriore, in modo che questa si colleghi correttamente agli altri elementi della trasmissione. Per chiudere la catena si raccomanda di utilizzare un attacco rapido. Questo fungerà da maglia femmina che si inserirà tra le due maglie maschi. L'attacco rapido permetterà inoltre di smontare più facilmente la catena per pulirla.

Per verificare se la lunghezza della catena è corretta, è necessario metterla sul pignone piccolo e sulla corona grande. In questa configurazione, la linea virtuale tracciata tra il mozzo della ruota posteriore e l'asse della ruota dentata inferiore del deragliatore deve essere verticale.

VII. Sostituzione dei pedali

Per sostituire i pedali, identificarli tramite la lettera indicata su di essi. Il pedale destro è indicato con la "R" (Right) e il pedale sinistro con la "L" (Left). Girare il pedale R in senso orario per fissarlo sulla manovella. Girare il pedale L in senso antiorario.

VIII. Ruota e motore

Dopo il primo mese di utilizzo, si consiglia di restringere i raggi per limitare l'impatto della trazione del motore sulla ruota posteriore. Durante l'avvio del motore, si potrebbe avvertire un leggero rumore. Questo rumore è normale, poiché il motore si avvia e assiste la pedalata. Questo può diventare più forte quando è sollecitato al massimo.

IX. Sospensione

1. Regolazione della sospensione anteriore

Per regolare l'inserimento della sospensione anteriore, è possibile girare a metà la rotella posizionata sulla sinistra della forcella. Si sentirà un clic ogni mezzo giro. Ripetere questa operazione fino al raggiungimento del fissaggio della sospensione desiderato.

Diminuire la rigidità

Aumentare la rigidità

2. Blocco della sospensione sulla forcella

Girare la rotella blu di destra in senso orario e poi bloccare la sospensione e in senso antiorario per sbloccarla. È preferibile bloccare la sospensione su una superficie piana e di sbloccarla su superfici caotiche.

Sbloccare

Bloccare

X. Cavalletto

Prima di usare la bicicletta, verificare che il cavalletto sia tirato su.

D. Manutenzione

Questa bicicletta deve essere sottoposta a una manutenzione regolare sia per la sicurezza sia per aumentarne la durata di vita. È importante controllare regolarmente gli elementi meccanici per garantire la sostituzione dei pezzi usurati o che presentino tracce di usura.

Al momento della sostituzione di un componente, è importante usare dei pezzi originali per tutelare le prestazioni e l'affidabilità della bicicletta. Si prega di utilizzare pezzi di ricambio appropriati per quel che riguarda gli pneumatici, le camere ad aria, gli elementi di trasmissione e i vari elementi del sistema frenante.



N.B.: Togliere sempre la batteria prima di effettuare una sostituzione.

I. Pulizia

Per evitare la corrosione della bicicletta, è necessario sciacquarla regolarmente con acqua dolce, soprattutto se è stata esposta all'acqua di mare.

La pulizia deve essere fatta con una spugna, una vaschetta di acqua tiepida e un getto d'acqua (non pressurizzato).



RACCOMANDAZIONE: Fare attenzione soprattutto a non utilizzare uno spruzzatore ad acqua altamente pressurizzata.

II. Lubrificazione

La lubrificazione è essenziale sui vari componenti che sono in movimento, al fine di evitarne la corrosione. Oleate regolarmente la catena, spazzolate i pignoni e le guarniture, inserite periodicamente qualche goccia d'olio nelle guaine dei cavi dei freni e del deragliatore.

Si consiglia di cominciare con la pulizia e l'asciugatura degli elementi da lubrificare. Per gli altri componenti bisogna utilizzare del grasso.

Si consiglia di utilizzare dell'olio specifico per la catena e il deragliatore. Per gli altri componenti bisogna usare del grasso.

III. Controlli regolari

Il serraggio della bulloneria: leva, manovella, pedali, potenze. Le coppie di serraggio da applicare sono le seguenti:

COMPONENTI	COPPIA CONSIGLIATA (Nm)	INDICAZIONI PARTICOLARI
Pedali sulle manovelle	30 - 40	Lubrificare le filettature
Manovella sulla scocca	30 - 40	Lubrificare le filettature
Serraggio di potenza/telaio	9 - 10	
Serraggio gioco di direzione	14 - 15	
Leva del freno	6 - 8	
Staffe del freno	6 - 8	
Sella su carrello	18 - 20	
Gancio reggisella		Serraggio rapido
Ruota	30	O serraggio rapido

Le altre coppie di serraggio dipendono dalla dimensione dei dadi: M4: da 2,5 a 4.0 Nm, M5: da 4.0 a 6.0 Nm, M6: da 6.0 a 7.5 Nm. Stringere le viti in base alla coppia richiesta.

Controllare regolarmente gli pneumatici: usure, tagli, fessure, graffi. Sostituire lo pneumatico se necessario. Controllare i cerchi e l'assenza di usura eccessiva, deformazioni, urti, fessure, ecc.

IV. Revisioni

Per garantire la sicurezza e tenere i componenti in un buono stato di funzionamento, la bicicletta a pedalata assistita deve essere controllata periodicamente dal proprio rivenditore. Inoltre la manutenzione della bicicletta deve essere effettuata regolarmente da un tecnico qualificato.

Prima revisione: 1 mese o dopo 150 km:

- Verifica del serraggio degli elementi: manovella, ruota, potenza, pedali, manubrio, collarino di sella,
- Verifica del funzionamento della trasmissione,
- Verifica e regolazione dei freni,
- Pressione e/o allineamento delle ruote.
- Pressione degli pneumatici

Ogni anno o 2000 km:

- Verifica dei livelli d'usura (pattini dei freni, trasmissione, pneumatici),
- Verifica del funzionamento dell'assistenza elettrica,
- Controllo dei cuscinetti (scocca dei pedali, ruote, direzione, pedali),
- Controllo dei cavi (freni, deragliatore, sospensione) o dei tubi di scarico del freno idraulico,
- Pressione e/o allineamento delle ruote.
- Pressione degli pneumatici

Ogni 3 anni o 6000 km:

- Verifica dei livelli di usura (pattini dei freni, trasmissione, pneumatici),
- Controllo dei cuscinetti (scocca dei pedali, ruote, direzione, pedali),
- Controllo dei cavi (freni, deragliatore, sospensione o dei tubi di scarico del freno idraulico),
- Sostituzione della trasmissione (catena, ruota libera, guarnitura),
- Verifica del funzionamento dell'assistenza elettrica,
- Sostituzione degli pneumatici,
- Controllo dell'usura delle ruote (raggi, cerchio
- Pressione dei raggi e/o allineamento delle ruote,
- Sostituzione dei pattini o dei pattini dei freni,
- Verifica del funzionamento dell'assistenza elettrica,
- Controllo delle funzioni elettriche.

E. Assistenza alla pedalata e batteria

Il ciclista deve far girare i pedali in avanti per beneficiare dell'assistenza motorizzata. Si tratta di un aspetto di sicurezza importante. Questa bicicletta ad assistenza elettrica fornisce un'assistenza motorizzata fino a una velocità di 25 km/h. Oltre, il motore si spegnerà. È possibile andare più veloce, ma tramite un maggiore sforzo e senza assistenza elettrica.

Il motore non funzionerà finché non si sarà fatto fare un giro completo ai pedali. Questa funzionalità protegge il motore e il controllore e allunga la durata di vita dei componenti elettrici.

I. Assistenza alla pedalata

Le impostazioni e le informazioni sono regolabili direttamente sul display situato sul manubrio.



N.B.: Si prega di spegnere l'interruttore principale sulla batteria quando non si è più in sella. In questo modo si risparmierà la carica della batteria.

1. Presentazione del display LCD

Il display LCD è composto da due parti. Lo schermo LCD:

Lo schermo LCD:

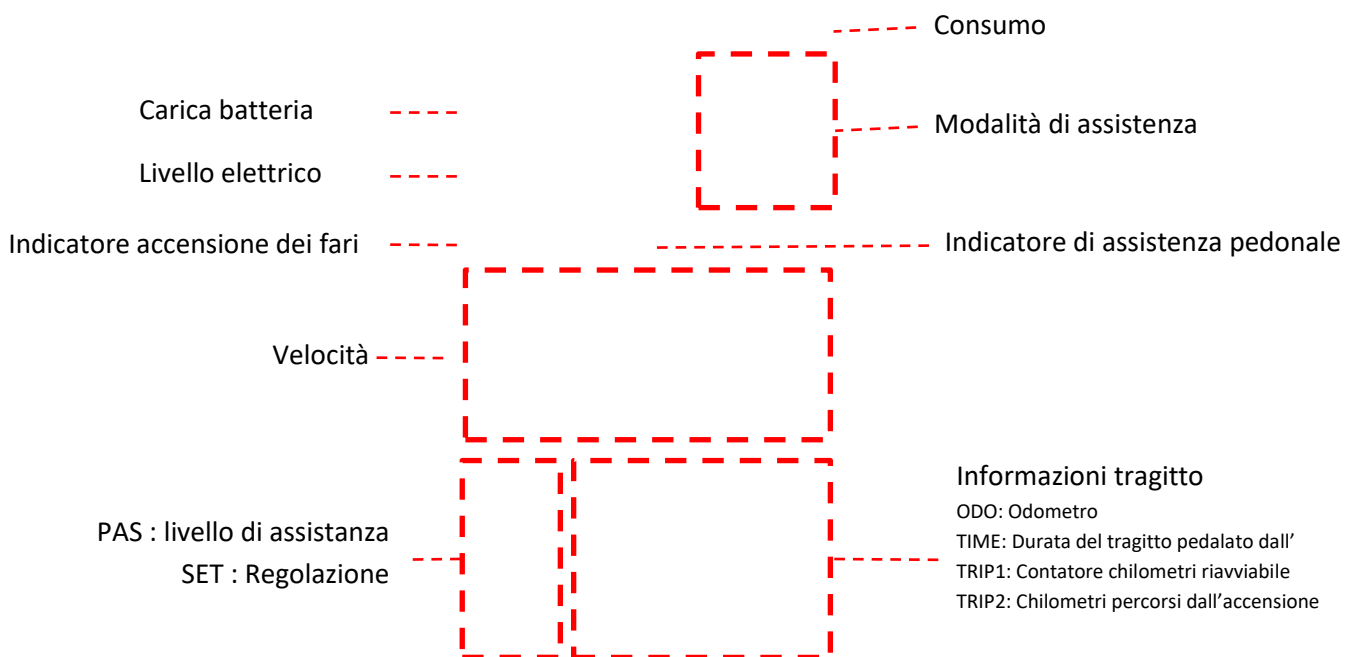

Anche l'unità di controllo senza sportellino:

+ : aumentare

ON/OFF

SET: menù/selezione informazioni tragitto

- : diminuire

L'unità di controllo è anche dotata di una presa di ricarica USB 5V.

2. Attivazione/disattivazione del display LCD

Per attivare l'assistenza premete una volta il tasto "ON/OFF" dell'unità di comando. I pittogrammi dello schermo LCD si accenderanno. Una volta acceso lo schermo, premendo semplicemente su "ON/OFF", si accendono o spengono la retroilluminazione e le luci della bicicletta.



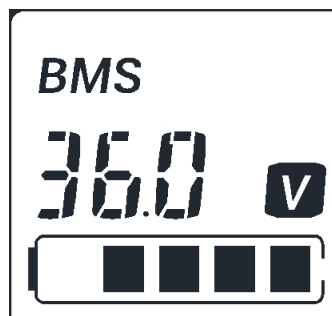

Per disattivare l'assistenza, tenere premuto il tasto "ON/OFF" per 3 secondi. I pittogrammi e la retroilluminazione dello schermo LCD si spegneranno.

3. Visualizzazione della carica della batteria sul display LCD

In condizioni normali, attivare l'alimentazione e gli indicatori della batteria mostrano il livello di carica e di tensione attuale della batteria.





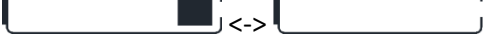



Quando tutti i segmenti sono accesi, questo significa che la carica è al suo massimo. Se l'ultimo lampeggia, la batteria deve essere ricaricata immediatamente, prima di usare la bicicletta.

DISPLAY	LIVELLO DI CARICA
	100%
	80%
	60%
	40%
	20%
	La batteria è scarica e necessita di essere caricata immediatamente

Oltre al livello di carica, il display mostra anche il consumo di corrente attuale.

Maggiore sarà questo consumo, minore sarà l'autonomia.

AFFICHAGE		NIVEAU DE CHARGE	
			2A
			4A
			6A
			8A
			10A
			≥ 12A

Se l'utente dimentica di interrompere la carica dopo 5 minuti di inattività, il display LCD si spegnerà per risparmiare energia.

4. Selezione del livello di assistenza sul display LCD

Quando la carica è attiva, è possibile scegliere tra 6 livelli di assistenza, dal più basso (1) al più alto (6). Premere i tasti "+" o "-" per selezionare uno di questi livelli di assistenza. Il livello selezionato è visualizzato nella zona di indicazione dell'assistenza.

- Selezionando un livello di assistenza alto (5 e 6), l'uso della batteria aumenterà e al ciclista sarà richiesto uno sforzo minore. Questi livelli si adattano alle pendenze, al vento contrario e ai grossi carichi.
- I livelli di assistenza medi (3 e 4) significano che lo sforzo del ciclista e l'uso della batteria sono allo stesso livello.
- I livelli di assistenza deboli (1 e 2) significano che la propulsione della bicicletta proviene più dallo sforzo del ciclista che dall'uso della batteria. Si tratta quindi di modalità di risparmio energetico. Sugeriamo di utilizzare il livello di assistenza 1 quando si usa la bicicletta per fare sport.
- Il livello 0 indica che l'assistenza è disattivata.

5. Assistenza pedoni su display LED

Premere a lungo il tasto "+" per utilizzare la funzione "avvio assistito" per facilitare la partenza. Quando è utilizzato l'avvio assistito, l'assistenza non supera i 6 km/h.

Non appena si rilascia il tasto "+", si interrompe l'avvio assistito.

6. Assistenza pedone su display LCD

Premere a lungo il tasto "-" per utilizzare la funzione "avvio assistito" in modo da facilitare la partenza. Quando si utilizza l'avvio assistito, l'assistenza non supera i 6 km/h. Sul display LCD si visualizzerà quindi "6 KM" sopra l'indicatore di velocità.

Non appena si rilascia il tasto "+", si interrompe l'avvio assistito.

7. Regolazione dello schermo LCD

Per accedere al menu di regolazione, premere per 3 secondi il tasto "SET") L'icona di regolazione SET lampeggia ed è selezionata l'impostazione 0. Regolazioni:

- 0: Modalità d'assistenza. La modalità selezionata è indicata dall'icona . Sono disponibili 3 modalità: ECO per ottimizzare l'autonomia, POWER per ottimizzare le prestazioni, NORMAL per un equilibrio autonomia/prestazioni. Selezionare la modalità desiderata tramite i tasti "+" e "-". Premere in seguito SET per passare alla regolazione seguente.
- 1: Reimpostare il contatore dei chilometri 1. Premere "-" per rimmetterlo a 0. Premere poi SET per passare alla regolazione successiva.
- 2: limitatore di velocità di assistenza massima. Può essere regolata da 10 a 25km/h tramite i tasti "+" e "-". Premere poi SET per passare alla regolazione seguente.
- 3: Selezione del diametro della ruota. È possibile selezionare il diametro della ruota da 16" a 28" tramite i tasti "+" e "-". Premere poi SET per passare alla regolazione seguente.



N.B.: La regolazione del diametro della ruota influisce sulla sicurezza e sull'integrità della bicicletta. Non selezionare mai un diametro diverso da quello impostato per la bicicletta. In caso di dubbi, contattare il proprio rivenditore.

- 4: Unità di velocità. Scegliere di visualizzare la velocità in "Km/h" o in "MPH" tramite i tasti "+" e "-". Premere poi SET per ritornare alla regolazione 0.

Mantenere premuto il tasto SET per 3 secondi per salvare e abbandonare il menù di regolazione. Per abbandonare senza salvare le modifiche e spegnere il display, premere il tasto ON/OFF per 3 secondi.

II. Manipolazione della batteria

1. Lettura del livello di carica sulla batteria

Per conoscere il livello di carica tenere premuto il tasto di carica situato sulla parte superiore della batteria.



I 4 LED si accendono per indicare lo stato di carica.

AFFICHAGE	NIVEAU DE CHARGE
● ● ● ●	100%
● ● ● ○	75%
● ● ○ ○	50%
● ○ ○ ○	< 25%

2. Inserire/Togliere la batteria

La batteria sulle biciclette elettriche si trova sul tubo diagonale; è collegata direttamente all'unità di controllo anteriore.



N.B.: Prima di maneggiare la batteria, assicurarsi che il display sia spento.

Per installare la batteria, far scivolare orizzontalmente il blocco batteria lungo il binario in diagonale verso il basso e premere per assicurarsi che sia inserita correttamente, poi bloccarla.



Per bloccarlo, inserire la chiave nella serratura e fare un mezzo giro in senso orario (batteria e supporto chiusi). È possibile sbloccarlo facendo un mezzo giro in senso antiorario.



Bloccata



Sbloccata



N.B.: Si prega di ricordarsi di togliere la chiave e di conservarla in sicurezza dopo aver tolto la batteria dal supporto!

IV. Utilizzo del caricabatteria

Prima di caricare la batteria, si prega di leggere il libretto delle istruzioni e il libretto del caricabatteria, se sono forniti con la bicicletta. Si prega, inoltre, di prestare attenzione ai seguenti punti relativi al caricabatteria:

- Rispettare le istruzioni indicate sull'etichetta del caricabatteria.
- Non utilizzare questo caricabatteria vicino a gas esplosivi o a sostanze corrosive.
- Non scuotere il caricabatteria, non sottoporlo a urti ed evitare le cadute.
- Proteggere sempre il caricabatteria dalla pioggia e dall'umidità, per un uso interno. 
- La tolleranza di temperatura di questo caricabatteria si situa tra gli 0 e i +40 °C.
- È vietato smontare il caricabatteria; in caso di problemi affidare l'apparecchio a un riparatore qualificato.
- Si deve usare esclusivamente il caricabatteria in dotazione con la bicicletta elettrica per evitare guasti. Si noti che l'inosservanza di questo obbligo farà decadere la garanzia.
- Durante la ricarica, la batteria e il caricabatteria devono essere distanti dal muro di almeno 10 cm e trovarsi in un luogo asciutto e ventilato. Non mettere niente in contatto diretto con il caricatore durante l'uso.
- Non toccare il caricabatteria per troppo tempo durante la ricarica (rischio di ustione superficiale).
- Sistemare il caricabatteria in una posizione stabile.
- Non coprire il caricabatterie, altrimenti si rischia il surriscaldamento durante la ricarica.
- Non immergere il prodotto.
- Evitare qualsiasi contatto con l'acqua durante la ricarica della batteria. Non toccare il caricabatteria con le mani bagnate.
- Non usare il caricabatteria con un cavo di alimentazione o delle spine rovinate. Assicurarsi che la presa del caricabatteria sia collegata correttamente al compartimento per la ricarica.
- Non mandare in cortocircuito gli spinotti del caricabatteria utilizzando un oggetto metallico.
- Staccare la corrente prima di inserire o disinserire i fili nella batteria.
- Questo caricabatteria è stato progettato per caricare le batterie al litio; non caricare un tipo di batteria sbagliato. Non utilizzarlo su una batteria non ricaricabile.
- Questo apparecchio può essere utilizzato da bambini di età minima di 14 anni e da persone che possiedono capacità fisiche, sensoriali o mentali ridotte o privi/e di esperienza o di conoscenza se essi (o esse) sono correttamente sorvegliati(e) o se sono state rese edotte delle istruzioni relative all'uso dell'apparecchio in tutta sicurezza e se i rischi potenziali sono stati illustrati. I bambini non devono giocare con l'apparecchio. La pulizia e la manutenzione da parte dell'utilizzatore non devono essere effettuate da bambini senza sorveglianza.
- E' necessario sorvegliare i bambini per assicurarsi che non giochino con l'apparecchio.
- Tenerlo fuori dalla portata dei bambini, questo prodotto non è un giocattolo.
- Il cavo flessibile esterno di questo prodotto non può essere sostituito; in caso di danneggiamento del cavo, si consiglia di disfarsene.
- A fine vita, consegnare il prodotto a un centro di smaltimento dei rifiuti.



V. Procedura di ricarica

Se una presa della corrente è disponibile vicino alla bicicletta, è possibile ricaricare la batteria direttamente sulla bicicletta senza staccarla. La presa del caricabatteria è coperta da un tappo di plastica, basta aprirlo per ricaricare la batteria direttamente.

La rimozione della batteria può rivelarsi utile in luoghi in cui non è possibile sistemare la bicicletta o quando non si è vicini a una presa elettrica.



N.B.: La ricarica della batteria deve avvenire all'interno di un luogo ventilato.

Si prega di ricaricare la batteria della bicicletta seguendo queste istruzioni:

- È possibile ricaricare la batteria tramite una presa elettrica standard. Non è necessario azionare l'interruttore.
- Inserire la presa del caricabatteria nella batteria e inserire il cavo dell'alimentatore del caricabatteria in una presa vicina.
- Durante la ricarica, il LED sul caricabatteria sarà rosso quando il funzionamento sarà corretto. Quando diventa verde, significa che la batteria è stata ricaricata.
- Per terminare la ricarica, si deve scollegare la presa elettrica e poi la presa collegata alla batteria. Infine, chiudere il tappo della presa della batteria.

VI. Autonomia della batteria

Questa bicicletta elettrica è dotata di una batteria Li-ion di alta qualità. Le batterie Li-ion hanno una ricarica senza effetto memoria e un ampio range di tolleranza che va dai -10 ai +40 °C.

Per garantire alla batteria la durata di vita massima e proteggerla dai guasti, si prega di seguire le istruzioni d'uso e di manutenzione sotto.

1. Autonomia della batteria

Dopo aver ricaricato la batteria, si consiglia di lasciarla riposare 20-30 minuti prima di utilizzarla.

L'autonomia della batteria dipende da vari fattori d'uso:

- La scelta della modalità di assistenza
- Il peso del ciclista
- Il dislivello della strada
- Il gonfiaggio degli pneumatici
- Il vento
- Lo sforzo della pedalata
- L'avvio e la frequenza delle pause
- La temperatura esterna

2. Avvertenze e precauzioni

Si raccomanda di ricaricare le batterie regolarmente o dopo qualsiasi utilizzo. Non c'è un effetto memoria su queste batterie. Per massimizzarne la durata di vita, si consiglia:

- Di evitare gli ambienti caldi (temperatura di carica ideale 20°C)
- Di lasciare raffreddare la batteria per 30 minuti dopo l'uso della bicicletta

Precauzioni d'uso:

- Utilizzare la batteria solo per questa bicicletta.
- Utilizzare solo il caricabatteria specifico in dotazione per caricare la batteria.
- Caricare la batteria solo in un luogo ben ventilato.
- Non esporre la batteria a fonti di calore e non caricarla sotto il sole.
- Non smontare o modificare l'alloggiamento e la batteria che è inclusa nell'alloggiamento.
- Non collegare i poli (+) e (-) della batteria con un oggetto metallico.
- Non versare liquidi sulla batteria.
- Non utilizzare una batteria rovinata.
- Non continuare a caricare la batteria se la ricarica non è completa alla fine del tempo di ricarica teorico.
- Non utilizzare la batteria se emette uno strano odore, si riscalda in maniera inusuale o in caso di sospetta anomalia.
- Non lasciare la batteria alla portata dei bambini.
- Ricaricare la batteria prima di conservarla per tanto tempo ed effettuare la stessa operazione dopo questo stoccaggio.



VII. Durata di vita delle batterie



La prestazione delle batterie può essere intaccata dall'usura dopo tante ricariche. Questo dipenderà da come si utilizza la bicicletta a pedalata assistita. Portare le batterie usurate nel proprio negozio o in punti di smaltimento dei rifiuti specializzati. Non gettare assolutamente le batterie scariche nella natura.

VIII. Manutenzione della batteria

Per garantire la massima durata di vita della batteria e proteggerla da guasti, si prega di seguire le seguenti istruzioni d'uso e di manutenzione:

Quando si nota che la carica scende al 10 %, la batteria deve essere ricaricata presto.



RACCOMANDAZIONE: Se la bicicletta non viene utilizzata frequentemente per un certo periodo, è necessario ricaricarla ogni mese. L'alloggiamento della batteria deve essere conservato in un luogo asciutto, sicuro, a una temperatura tra i 5° e i 35°C.

AVVISO:



- La durata di vita della batteria può ridursi in caso di conservazione prolungata senza ricarica regolare, come menzionato in precedenza.
- Non utilizzate metalli per collegare direttamente due poli della batteria, poiché in questo modo si potrebbe generare un cortocircuito.
- Non mettere mai la batteria vicino a un camino o a qualsiasi altra fonte di calore.
- Non scuotere la batteria, evitare urti e cadute.
- Quando il blocco batteria è tolto dalla bicicletta, tenerlo fuori dalla portata dei bambini per evitare incidenti.
- È vietato aprire la batteria.

IX. Utilizzo e manutenzione del motore elettrico

Le nostre biciclette a pedalata assistita sono programmate per avviare l'assistenza elettrica dopo un mezzo giro dei pedali.

Non utilizzare la bicicletta in luoghi inondati o in caso di temporale. Non immergere i componenti elettrici in acqua, per evitare che si danneggino.

Evitare urti al motore che potrebbero guastarlo.

X. Manutenzione del controllore

È molto importante occuparsi del controllore facendo riferimento alle seguenti istruzioni:

- Proteggere il controllore dalle infiltrazioni d'acqua e non immergerlo assolutamente.

Note: Se si pensa che si sia infiltrata dell'acqua nell'alloggiamento, spegnere subito la batteria e continuare senza assistenza. Sarà possibile riavviarla non appena il controllore si sarà asciugato.

- Non scuotere il controllore, non sottoporlo a urti o a cadute.



N.B.: Non aprire l'alloggiamento del controllore. Qualsiasi tentativo di aprire l'alloggiamento del controllore, di modificarlo o di regolarlo farà decadere la garanzia. Si prega di chiedere al proprio rivenditore o professionista di effettuare le riparazioni. Qualsiasi modifica dei parametri del sistema di gestione elettrica, soprattutto il cambio del limite di velocità, sono formalmente vietati e fanno decadere la garanzia della bicicletta.

XI. Diagramma elettrico e specifiche tecniche

Ci riserviamo il diritto, senza preavviso, di modificare questo prodotto. Per informazioni aggiuntive contattare il proprio rivenditore.

1. Diagramma elettrico della Anyway E-200

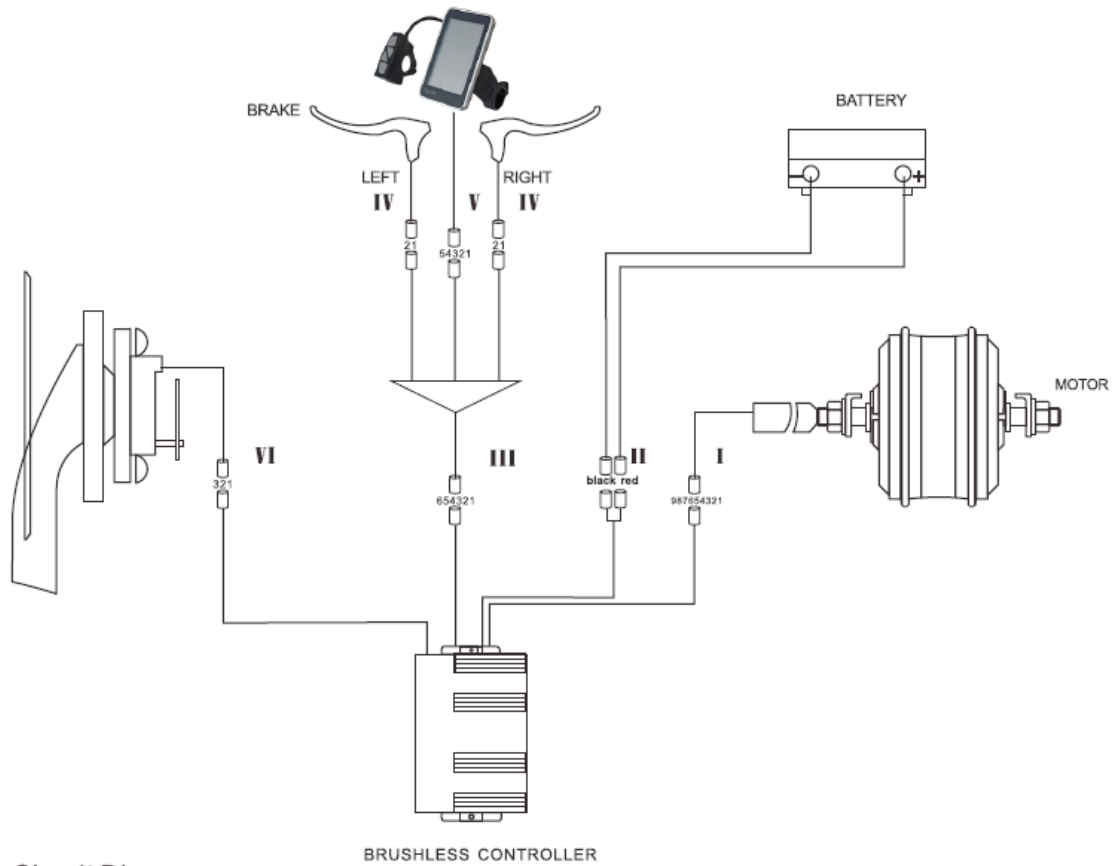

Electric Circuit Diagram

XII. Scheda tecnica principale

		Anyway E200
Peso massimo: Ciclista + Carico + bicicletta		130 kg
Peso massimo: Ciclista + Carico		107,9 kg
Velocità massima con assistenza		25 km/h
Autonomia *		Da 50 a 80 km
Motorizzazione	Potenza massima	250 W
	Tensione	36V
	Rumore massimo durante l'uso **	< 60 dB
Batteria	Tipo	Litio
	Tensione	36V
	Capacità	13 Ah
	Peso	3,2 kg
	Tempo di ricarica	4 ore
	Numero di cicli ($\geq 70\%$ capacità)	500 cicli
Caricabatteria	Tensione di ingresso	100-240V
	Tensione d'uscita	36V
Peso totale della bicicletta		22,1 kg
Dimensione della bicicletta		27,5"
Dimensione pneumatici/Ruota		27,5 x 2,10 pollici

F. SPV

I. Pezzi soggetti a usura

I vari elementi soggetti a usura sono elementi standard. Sostituire sempre i pezzi usurati e/o da sostituire con componenti identici e in vendita in commercio o presso il proprio rivenditore.

II. Risoluzione dei problemi di base

Non provare ad accedere o a riparare un componente elettrico autonomamente. Contattare lo specialista più vicini per un controllo da parte di una persona qualificata.

Le seguenti informazioni sono a scopo informativo e non sono istruzioni che servono ad assistere il ciclista durante le riparazioni. Qualsiasi procedura di riparazione menzionata deve essere effettuata da un professionista qualificato, consapevole dei problemi di sicurezza ed esperto di manutenzione elettrica.

Descrizione del problema	Cause possibili	Risoluzione
Dopo aver acceso la batteria, il motore non assiste la pedalata.	<ol style="list-style-type: none">1) il cavo del motore (giunto di connessione a tenuta stagna) è collegato male2) la leva del freno non è tornata correttamente in posizione normale, causando lo spegnimento dell'interruttore.3) il fusibile della batteria si è fuso4) il sensore di velocità è troppo distante dal disco magnetico sull'asse B.B.5) il collegamento tra il sensore e il controllore non è avvenuto o c'è un falso contatto.	Verificare innanzitutto che la batteria sia carica. Se non è così, ricaricarla. <ol style="list-style-type: none">1) verificare che il collegamento non presenti intoppi2) risistemare la leva del freno nella posizione normale con attenzione senza frenare3) aprire la parte superiore del blocco batteria e verificare lo stato del fusibile. Se è fuso, contattare il proprio rivenditore o un professionista autorizzato a sostituirlo.4) regolare la distanza tra il sensore e il nastro magnetico in modo che non sia superiore a 3 mm.5) assicuratevi che il controllore e il sensore siano collegati correttamente.
L'autonomia della batteria diminuisce (N.B.: le prestazioni della batteria sono legate direttamente al peso del ciclista, dei bagagli, alla forza del vento, al tipo di strada e ai frenaggi costanti).	<ol style="list-style-type: none">1) il tempo di ricarica non è sufficiente2) la temperatura ambiente è troppo bassa e influenza il funzionamento della batteria3) le salite o i venti contrari sono frequenti e le strade sono in cattivo stato4) la pressione degli pneumatici non è sufficiente (rigonfiarli)5) arresti e ripartenze frequenti6) la batteria è stata conservata senza essere ricaricata per tanto tempo.	<ol style="list-style-type: none">1) si prega di ricaricare la batteria seguendo le istruzioni (capitolo 7.3)2) in inverno o con temperature inferiori agli 0 °C, la batteria deve essere conservata al chiuso3) si tratta di una causa normale e il problema si risolverà con il miglioramento delle condizioni4) gonfiare gli pneumatici a una pressione di 3,1 bar5) il problema si risolverà migliorando le condizioni d'uso6) effettuare una ricarica regolare in conformità con il libretto delle istruzioni. Se non si riesce a risolvere il problema, contattare il proprio rivenditore o professionista qualificato.
Dopo aver collegato il caricabatteria, i LED di carica non si accendono.	<ol style="list-style-type: none">1) problema con la presa elettrica	<ol style="list-style-type: none">1) controllare e riparare la presa elettrica

	<p>2) falso contatto tra la presa d'ingresso del caricabatteria e la presa elettrica.</p> <p>3) la temperatura è troppo bassa.</p>	<p>2) controllare e inserire fino in fondo la presa</p> <p>3) effettuare la carica interna</p> <p>Se le soluzioni precedenti non hanno avuto effetto, si prega di contattare il proprio rivenditore o un professionista qualificato.</p>
<p>Dopo una ricarica di più di 4/5 ore, la spia LED di ricarica è ancora rossa. (N.B.: è importantissimo ricaricare la batteria rispettando le istruzioni per evitare di danneggiare il materiale).</p>	<p>1) la temperatura ambiente è pari o superiore ai 40 °C</p> <p>2) la temperatura ambiente è pari o inferiore agli 0 °C</p> <p>3) la bicicletta non è stata ricaricata dopo l'uso, scaricandola esageratamente</p> <p>4) la tensione di uscita è troppo bassa per poter ricaricare la batteria.</p>	<p>1) ricaricare la batteria a una temperatura inferiore ai 40 °C e in conformità con le istruzioni</p> <p>2) ricaricare la batteria al chiuso e in conformità con le istruzioni</p> <p>3) sottoporre a corretta manutenzione la batteria per evitare che venga caricata troppo a lungo</p> <p>4) non ricaricare a una tensione inferiore ai 100 V.</p> <p>Se le soluzioni precedenti non hanno avuto effetto, si prega di contattare il proprio rivenditore o un professionista qualificato</p>
<p><u>Display LCD:</u></p> <p>La velocità non si visualizza sullo schermo LCD.</p>	<p>La biglia magnetica sul raggio della ruota è troppo distante dal sensore (fissato dietro il telaio o la forcella anteriore), impedendo al sensore di ricevere il segnale quando la ruota gira.</p>	<p>Verificare la distanza tra la biglia magnetica e il sensore, e assicurarsi che questa non ecceda i 5 mm.</p>

Risoluzione dei problemi legati al caricabatteria:

- La luce rossa non funziona durante la ricarica: verificare che i connettori siano collegati correttamente. Verificare se la tensione normale è stata improvvisamente superata; in questo caso, si prega di controllare la riparazione del caricabatteria. Se quanto detto in precedenza è corretto, allora la batteria è sicuramente difettosa.
- La luce rossa non diventa verde: spegnere l'alimentazione, poi dopo 5 secondi collegare l'alimentazione settore e continuare la ricarica. Se la batteria non si carica più, questa è sicuramente difettosa.
- La luce rosa diventa subito verde: verificare che la batteria sia completamente carica. Se non lo è, la batteria o il caricabatteria sono difettosi.
- Se il fusibile è saltato: non smontare il caricabatteria, ma affidarlo a un riparatore qualificato che sostituirà il fusibile con uno nuovo avente le stesse caratteristiche (T3.15A/250V).

G. Note

H. Dichiarazione di conformità UE

IT

DICHIARAZIONE DI CONFORMITÀ UE

Del fabbricante:

MGTS SA
12 avenue des Morgines
CH-1213 Petit-Lancy, Suisse

rappresentato da Franck Collier, Direttore Qualità

MGTS CONCEPTION
359 Rue du Général de Gaulle
59700 Marcq en Baroeul, France

debitamente autorizzato a compilare il fascicolo tecnico e per elaborare questa dichiarazione,

dichiara che la nuova macchina in seguito:

Denominazione commerciale: Wayscral Anyway E200
Denominazione generico: Elettricamente il potere assistè cicli
Funzione: Cidi ; Modello: Anyway E200
Codice MGTS: 28479; Codice Norauto: 71599
Tipo: Adulto / 27,5"

il cui numero di serie è il seguente:

è conforme a tutte le normative di armonizzazione dell'Unione applicabili:

- Direttiva 2006/42/CE relativa alle macchine,
- Direttiva 2014/35/UE concernente l'armonizzazione delle legislazioni degli Stati membri relative alla messa a disposizione sul mercato del materiale elettrico destinato a essere adoperato entro taluni limiti di tensione,
- Direttiva 2014/30/UE concernente l'armonizzazione delle legislazioni degli Stati membri relative alla compatibilità elettromagnetica,
- Direttiva 2011/65/UE sulla restrizione dell'uso di determinate sostanze pericolose nelle apparecchiature elettriche ed elettroniche,
- Direttiva 2006/66/CE relativa a pile e accumulatori e ai rifiuti di pile e accumulatori.

e alle norme armonizzate:

- EN 15194 : 2017
- EN 60335-1 : 2012 + A11 :2014, EN 60335-2-29 : 2004 + A2 : 2010, EN 62233 : 2008
- EN 55014-1 : 2017, EN 55014-2 : 2015, EN 61000-3-2 : 2014, EN 61000-3-3 : 2013
- IEC 62321 : 2013
- EN 62133-2 : 2017

La presente dichiarazione di conformità viene rilasciata sotto la responsabilità esclusiva del fabbricante.

Marcq en Baroeul, 17 / 06 / 2019
Franck Collier a nome di MGTS Conception

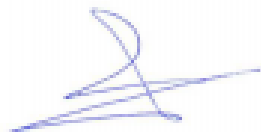

NL

“ Vertaling van de originele instructies ”

Gefeliciteerd met uw aankoop van deze fiets met elektrische ondersteuning (FEO) van WAYS CRAL!

Het doel van deze handleiding is u de vereiste informatie voor een goed gebruik, afstelling en onderhoud van uw fiets te geven.

Gelieve de tijd te nemen om deze instructies aandachtig te lezen voordat u in het zadel klimt en bewaar ze gedurende de levensduur van de fiets. Ze bevat belangrijke veiligheids- en onderhoudsinstructies.

De gebruiker is verantwoordelijk voor het lezen van deze handleiding voordat hij het product gebruikt. Het niet-naleven van deze instructies stelt u bloot aan de risico's van een verkeerd gebruik van uw fiets, aan een voortijdige slijtage van bepaalde onderdelen die een val en/of ongeval kunnen veroorzaken.

In het geval dat een origineel onderdeel defect zou blijken tijdens zijn garantieperiode, dan verbinden wij er ons toe dit te vervangen. De garantieduur voor de elektrische fietsen is de volgende:

- Frames en vorken: 5 jaar
- Elektrische onderdelen: 2 jaar mits onderhoud
- Elk ander onderdeel: 2 jaar

Deze garantie omvat niet de werkuren en de transportkosten. De onderneming kan niet verantwoordelijk worden gesteld voor schade voortkomend uit het niet gebruikelijke gebruik of te wijten aan een samenloop van omstandigheden. Deze garantie is enkel geldig voor de originele koper van dit product, voorzien van een aankoopbewijs, dat zijn klacht ondersteunt. Deze garantie is enkel van toepassing in het geval van defecte onderdelen en dekt niet de normale slijtage, noch schade veroorzaakt door een ongeval, een onaangepast gebruik, een te grote belasting, een niet-conforme assemblage of onderhoud en elk ander voorwerp dat niet voorzien is voor het gebruik met de fiets.

Geen enkele fiets gaat eeuwig mee en een klacht kan niet aanvaard worden wanneer ze uitgaat van schade veroorzaakt door een onaangepast gebruik, in een wedstrijd, voor afdalingen, voor sprongen, of gelijkaardige activiteiten. De klachten moeten worden ingediend door tussenkomst van uw verdeler. Uw rechten worden niet aangetast.

De onderneming behoudt zich het recht voor elke specificatie zonder voorafgaandelijke verwittiging te wijzigen of aan te passen. Alle informatie en de specificaties van deze brochure zijn correct op het ogenblik van het printen ervan.

Uw fiets werd zorgvuldig ontworpen en gefabriceerd conform de eisen van de Europese norm EN 15194.

Gebruiksvoorwaarden van deze fiets met elektrische ondersteuning

Deze fiets met elektrische ondersteuning werd ontworpen voor een gebruik in de stad of de randstad. Hij laat toe zich te verplaatsen in de stad, op straat of op een geplaveide oppervlakte waar de wielen altijd in contact met de grond blijven. Hij is uitgerust met een elektrische ondersteuning tijdens het trappen, hetgeen uw dagelijkse verplaatsingen zal vergemakkelijken, om verder en langer te gaan. Uw fiets met elektrische ondersteuning is een fiets voor volwassenen, voor personen ouder dan 14 jaar. Wanneer de fiets door een kind wordt gebruikt, zijn de ouders verantwoordelijk en ze moeten nagaan of de gebruiker in staat is de fiets in alle veiligheid te gebruiken.

Uw fiets kan worden gebruikt op niet geasfalteerde terreinen of terreinen in slechte staat. Hij werd ook ontworpen voor een "alle terrein" gebruik, mar niet voor wedstrijden. Het feit dit gebruik niet te respecteren kan een val of een ongeval veroorzaken en kan voortijdig en mogelijk onomkeerbaar de staat van de fiets met elektrische ondersteuning aantasten.

Uw fiets met elektrische ondersteuning is geen bromfiets. Het doel van de ondersteuning is een aanvulling op het trappen te leveren. Op het ogenblik dat u begint te trappen start de motor en helpt ze u bij uw inspanning. De ondersteuning varieert in functie van de snelheid van de fiets, hoog bij het starten, minder wanneer de fiets goed rijdt en verdwijnt wanneer de fiets een snelheid van 25 km/h bereikt heeft. De ondersteuning verdwijnt wanneer de twee remgrepen worden bediend of wanneer de snelheid hoger dan 25 km/h ligt. Deze herbegint automatisch beneden de 23 km/h met het trappen.

Hij moet correct worden onderhouden volgens de instructies van deze handleiding.



WAARSCHUWING: Net als elk mechanisch onderdeel ondergaat een fiets grote belastingen en verslijt hij. De verschillende materialen en onderdelen kunnen verschillend op slijtage of moeheid reageren. Wanneer de voorziene levensduur van een onderdeel wordt overschreden, kan dit plotseling breken en zo kwetsuren aan de fietser veroorzaken. Scheuren, krassen en verkleuring van de zones die blootstaan aan grote belasting geven aan dat de levensduur van het onderdeel werd overschreden en dat het moet worden vervangen.

Aanbeveling: Een veilig gebruik

Vooraleer uw fiets met elektrische ondersteuning te gebruiken zorgt u ervoor dat hij in goede staat van werking is. Kijk in het bijzonder de volgende punten na:

- De positie moet comfortabel zijn
- De moeren, schroeven, spanhendels, het vastzitten van de onderdelen
- De remmen werken goed
- De loop van het stuur is goed zonder te veel speling, de bocht zit correct bevestigd aan de stuurpen
- De wielen worden niet belemmerd en de lagers zijn correct afgesteld
- De wielen zijn correct aangespannen en bevestigd aan het frame/de vork
- De banden zijn in goede staat en hun druk is de juiste
- De staat van de velgen
- De pedalen zijn stevig vastgemaakt aan de trapinrichting
- De werking van de transmissie
- De reflectoren staan in de goede positie.



AANBEVELING: Uw fiets moet om de 6 maanden worden nagekeken door een professional om zeker te zijn van de goede staat van werking en van de gebruiksveiligheid. De gebruiker is verantwoordelijk voor de goede staat van werking van alle onderdelen voordat de fiets wordt gebruikt.

Kies een veilige plek, ver van het verkeer, om u vertrouwd te maken met uw nieuwe fiets. De ondersteuning kan krachtig beginnen werken, ga na of uw stuur wel degelijk recht staat en dat de weg vrij is. Wij raden u sterk aan om u minimaal met een helm uit te rusten voordat u met de fiets gaat rijden.

Zorg ervoor dat u in goede gezondheid bent voordat u met de fiets gaat rijden.

In ongewone weersomstandigheden (regen, koude, nacht, enz.) moet u bijzonder waakzaam zijn en uw snelheid en reacties navenant aanpassen.

Tijdens het vervoer van uw fiets aan de buitenkant van uw voertuig (fietsendrager, bagagedrager) wordt ten zeerste aangeraden de batterij uit te nemen en ze op een plaats met een matige temperatuur op te slaan.

De gebruiker moet zich schikken naar de eisen van de nationale reglementering wanneer de fiets wordt gebruikt op de openbare weg (naleven van de verkeersregels, bijvoorbeeld verlichting en signalisatie). De onderneming MGTS wijst elke verantwoordelijkheid af wanneer de bestuurder van de fiets de van kracht zijnde reglementering niet naleeft.



WAARSCHUWING: U erkent verantwoordelijk te zijn voor elk verlies, elke kwetsuur of elke schade veroorzaakt door het niet-naleven van de hierboven vermelde instructies en dat dit de garantie automatisch zal annuleren.

B. Inhoud	
A. Inhoud	170
B. Structuur van de fiets met elektrische ondersteuning	172
I. Structuur van de Anyway E-200	172
C. Eerste ingebruikneming en afstellingen	173
I. Aanbrengen van de veiligheidselementen	173
1. Verlichting	173
2. Bel	173
3. Het dragen van de helm	173
II. Afstelling van het zadel en het stuur	174
1. Zadel	174
2. Stuur	174
III. Banden	175
IV. Afstelling van de remmen	175
1. Afstelling van de mechanische schijfremmen	176
2. Vervanging van de remschoenen	177
3. Slijtage van de velgen	177
1. Afstelling van de geleidepennen van de derailleur achteraan	178
2. Afstelling van de kabelspanning van de derailleur achteraan	178
3. Afstelling van de geleidepennen van de derailleur vooraan	178
4. Afstelling van de kabelspanning van de derailleur vooraan	179
VI. Afstelling van de ketting	179
VII. Vervanging van de pedalen	180
VIII. Wiel en motor	180
IX. Ophanging	180
1. Afstelling van de ophanging vooraan	180
2. Vergrendelen van de ophanging op de vork	180
X. Standaard	181
D. Onderhoud	181
I. Schoonmaak	181
II. Smering	181
III. Geregelde controles	182
IV. Revisies	182
I. Ondersteuning bij het trappen	184

1.	Voorstelling van het lcd-scherm	184
2.	Activering / deactivering van het lcd-scherm	185
3.	Weergave van de batterijlading op het lcd-scherm	185
4.	Selectie van het ondersteuningsniveau op het lcd-scherm	186
5.	“Voetgangers” ondersteuning op het lcd-scherm	186
6.	Afstelling van het lcd-scherm	187
II.	Bediening van de batterij	188
1.	Aflezing van het laadniveau van de batterij	188
2.	De batterij aanbrengen/uitnemen	188
III.	Gebruik van de lader	190
IV.	Laadprocedure	191
V.	Autonomie van uw batterij	191
1.	Autonomie van uw batterij	191
2.	Voorzichtigheid, voorzorgen	192
VI.	Levensduur van de batterijen	192
VII.	Onderhoud van de batterij	192
VIII.	Gebruik en onderhoud van de elektrische motor	193
IX.	Onderhoud van de controller	193
X.	Elektrisch diagram en specificaties	194
1.	Elektrisch diagram van de Anyway E-200	194
XI.	Voornaamste technische fiche	195
F.	DIENST NA VERKOOP	196
I.	Slijtstukken	196
II.	Oplossing van de basisproblemen	196
G.	Opmerkingen	198
H.	EU-CONFORMITEITSVERKLARING	199

C. Structuur van de fiets met elektrische ondersteuning

I. Structuur van de Anyway E-200



1. Band en binnenband

2. Velg

3. Spaken

4. Vork

5. Voorrem

6. Stuur en stuurpen

8. Lcd-scherm

9. Remgrepen

10. Achterrem

11. Zadelpenklem

12. Zadel en zadelpen

13. Controller

14. Batterij

15. Rotatiesensor

16. Standaard

17. Draaiarm en crank

18. Pedalen

19. Ketting

20. Motor achternaaf

D. Eerste ingebruikneming en afstellingen

I. Aanbrengen van de veiligheidselementen

1. Verlichting

De verlichting wordt u meegeleverd, het gaat om twee reflectoren (een witte bevestigd in de koplamp en een rode bevestigd op het spatbord achteraan), een koplamp, een achterlicht, twee andere oranje reflectoren aangebracht tussen de wielspaken. De aanwezigheid van reflecterende wielen zorgt ervoor dat u beter zichtbaar bent op de zijkant.

Het verlichtingssysteem is een veiligheidsuitrusting van uw fiets, het moet verplicht op uw fiets aanwezig zijn. Ga na of uw verlichtingssysteem werkt en of de batterijen geladen zijn voordat u zich op straat begeeft.

Indien nodig kunt u de batterijen van uw verlichting vervangen.

De gebruikte batterijen bevatten schadelijke metalen voor het milieu, ze kunnen naar onze winkels worden gebracht voor een gepaste verwerking, gooi ze niet bij het gewone huisvuil of in de natuur. De batterijen moeten apart worden ingezameld.

Koplamp met externe batterij

Verwijder het bovenste doorzichtige deel van de koplamp door een druk uit te oefenen op de inkeping achter de kast. Nadat het geheel werd verwijderd kunt u de twee knoopcelbatterijen (CR2032) verwijderen en vervangen, waarbij u rekening houdt met de vermelde polariteit. Plaats het doorzichtige deel terug. Schakel de lamp in/uit door de kleine schakelaar bovenop de lamp te verschuiven.

Achterlicht met externe batterij

Verwijder het doorzichtige deel met een schroevendraaier. Nadat het geheel werd verwijderd kunt u de twee batterijen (LR44) verwijderen en vervangen, waarbij u rekening houdt met de vermelde polariteit. Plaats het doorzichtige deel terug. Schakel het achterlicht aan/uit door de kleine schakelaar bovenop het achterlicht te verschuiven.

2. Bel

Er werd een bel op het stuur geïnstalleerd. Ze is te horen tot 50 m ver.

De bel is een veiligheidsuitrusting van uw fiets, ze moet verplicht aanwezig zijn op uw stuur.

3. Het dragen van de helm

Voor een veilig gebruik wordt het dragen van een fietshelm ten stelligste aangeraden. Het staat garant voor minder hersentrauma's in geval van een val.



OPGEPAST: Het dragen van een helm is verplicht voor kinderen jonger dan 14 jaar die zelf rijden of als passagier meerijden.

Voor meer informatie wendt u zich tot uw verdeler.

II. Afstelling van het zadel en het stuur

Het is belangrijk dat uw fiets wordt afgesteld op uw lichaamsbouw.

1. Zadel

Open het snelblokkeersysteem (zie paragraaf C.III “Banden” voor de gebruiksmethodologie van het snelblokkeersysteem).

Tijdens de afstelling van het zadel op de laagste positie zorgt u ervoor dat dit geen enkel onderdeel van de fiets, zoals bijvoorbeeld de bagagedrager, raakt. Zo mag u ook niet het minimale invoegmerkteken van de zadelbuis overschrijden. Dit invoegmerkteken mag nooit zichtbaar zijn tijdens het rijden met de fiets.

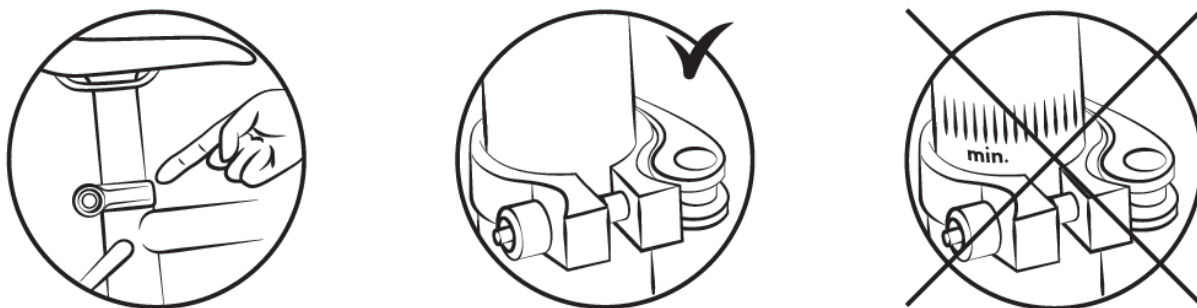

Om de correcte hoogte van het zadel na te gaan gaat u op het zadel zitten met gestrekte benen, de hiel rust op het pedaal (fig. B). Tijdens het trappen zal de knie lichtjes worden geplooid, met de voet in de lage stand (fig. A).

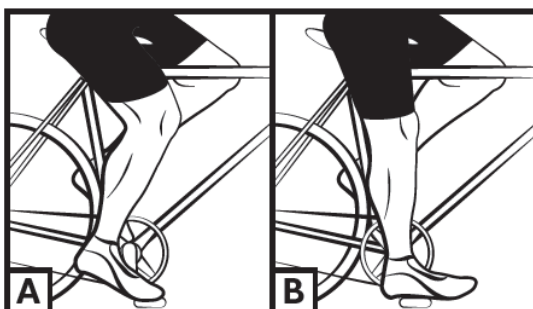

OPGEPAST: De zadelveren moeten goed beschermd zijn wanneer er een kinderstoel wordt geïnstalleerd om te vermijden dat de vingers van het kind verpletterd worden.

2. Stuur

Zowel de hoogte als de helling van uw fietsstuur kan worden afgesteld.

Uw fiets is uitgerust met een zogenaamde “Aheadset” stuurpen”. De hoogteafstelling gebeurt door de positiewijziging van de regelmoeren tussen de stuurpen en de bovenste sturlager. Het wordt aangeraden dit door een gekwalificeerde technicus uit te laten voeren.

Let erop dat het minimale invoegmerkteken niet wordt overschreden. Dit invoegmerkteken mag nooit zichtbaar zijn wanneer u met de fiets rijdt. Span de plunjerschroef opnieuw aan, waarbij u let op de correcte positie van de stuurpen.

III. Banden

Kijk geregeld de bandenspanning na. Rijden met onvoldoende opgeblazen of te erg opgeblazen banden kan het rendement doen zakken, een voortijdige slijtage veroorzaken, beschadigingen ter hoogte van de velg veroorzaken, de autonomie verlagen of het risico op ongevallen vergroten.

Wanneer een aanzienlijke schade of een inkeping zichtbaar is op de banden, vervangt u ze voordat u met de fiets rijdt. De fabrikant heeft een drukbereik aangebracht op de zijkant van de banden en u vindt het in onderstaande tabel. De druk moet aangepast zijn aan het gewicht van de gebruiker.

Model	Afmetingen fiets	Afmetingen luchtkamers	Afmetingen banden	Druk	
				PSI	Bar
ANYWAY E200	27.5"	27,5 x 2,10	27,5 x 2,10	40 – 65	2,8 - 4,5

Methode voor het bepalen van de goede regeling van het snel vergrendelmechanisme (wiel en zadelklem)

De snelle vergrendeling werd ontworpen om manueel bediend te worden. Gebruik nooit gereedschap om het mechanisme te blokkeren of te deblokkeren, want zo kunt u het beschadigen

Om de spankracht van de wielas af te stellen moet u de regelmoer en niet de snelspanhendel gebruiken. Wanneer de hendel kan worden bediend door een minimale druk met de hand uit te oefenen, betekent dit dat hij niet genoeg aangespannen is. U moet dus de regelmoer opnieuw vastzetten. Het snel vergrendelsysteem moet de vorkklem markeren wanneer het gesloten is in de geblokkeerde stand. Bij elke afstelling kijkt u de goede centrering van het voorwiel tegenover de vork na. Om de snelle vergrendeling af te stellen, te sluiten en te openen past u volgende methode toe:

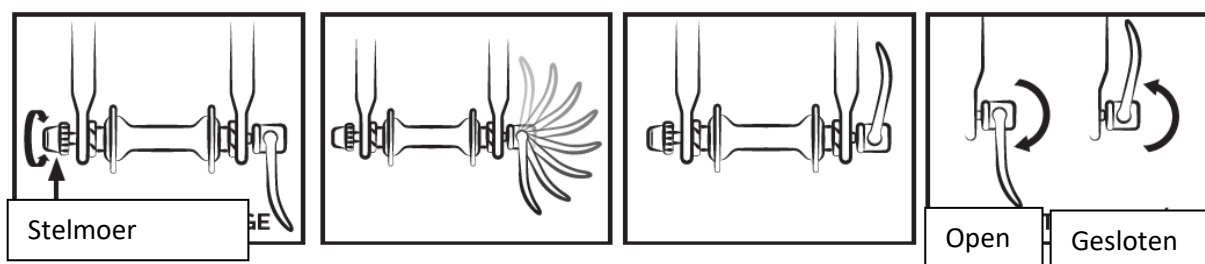

IV. Afstelling van de remmen

Voor elk gebruik gaat u na dat de remmen vooraan en achteraan in perfecte staat van werking zijn. De rechterhendel activeert uw achterrem. De linkerhendel activeert de voorrem. Het wordt aanbevolen gemiddeld uw remkracht 60/40 te verdelen over de voor- en de achterrem.

De remgreep mag niet in contact komen met het stuur en de kokers mogen geen scherpe hoek vormen, zodat de kabels met een minimale wrijving schuiven. Beschadigde, rafelige, verroeste kabels moeten onmiddellijk worden vervangen.

WAARSCHUWINGEN:



- Bij regen of vochtig weer zijn de remafstanden langer. Het wordt aanbevolen om in een dergelijke situatie te anticiperen op het remmen.
- In bochten en bij het afremmen kan het stuur een negatieve invloed hebben op de responstijd van de fietser.
- De remschijven niet aanraken na een intensief gebruik van het remsysteem van uw e-bike, want u kunt zich verbranden.

1. Afstelling van de mechanische schijfremmen

De blokjes oefenen een druk uit op een schijf die bevestigd is op de wielnaaf. De drukintensiteit wordt bediend door een remgreep met een kabel. Bedien de remgreep niet wanneer het wiel niet aanwezig is in het frame of aan de vork.

Om het remblok met mechanische schijfrem uit te lijnen draait u de bevestigingsschroeven van de steun van de remblokjes los.

Rem met de overeenstemmende remgreep (het remblok positioneert zich correct) en houd de remgreep in deze positie, terwijl u de bevestigingsschroeven van de steun van het remblok opnieuw vastzet.

Ga na dat het interne blok (binnenin het wiel) zich op 0,2 - 0,4 mm van de schijf bevindt. Indien dit niet voldoende is, draait u de stelschroef van het blok tot u 0,2 - 0,4 mm tussen het blok en de schijf krijgt.

Om het externe blok af te stellen (aan de buitenkant van het wiel) moet u enkel de spanning van de remkabel aanpassen om een afstand van 0,2 - 0,4 mm ter hoogte van het blok of ter hoogte van de remgreep te krijgen.

Let erop dat u nooit olie of een smeermiddel spuit op de schijf of de blokken (tijdens het onderhoud van de ketting of de derailleur, bijvoorbeeld). Indien dit zou gebeuren moet u de blokken of de schijf ontvetten of ze vervangen.

Kijk de uitlijning van de blokken na door aan het wiel te draaien, u kunt nu de baan op.

Schijven: uw fiets is uitgerust met schijven met een diameter van 160mm.

- Dankzij een systeem van moer en tegenmoer ter hoogte van de remgreep of het blok kunt u de kabelspanning en dus de remkracht regelen, die zal variëren in de tijd in functie van de slijtage van de remblokken.

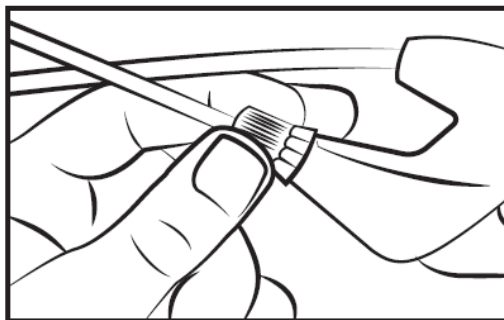

- De remblokken zijn standaard, vervang ze wanneer uw remblok geen wrijvingsonderdeel meer bevat.
- De referentie van het op uw fiets gemonteerde remblok is de volgende:

Model: DSK 300;
Referentie: PD071S

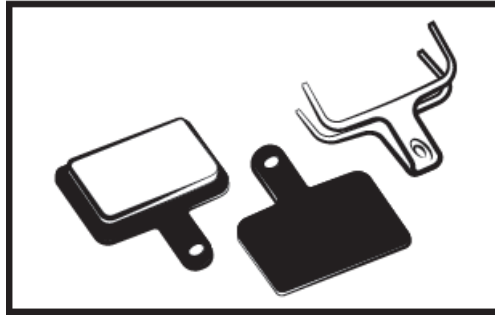

Vergeet niet dat de nieuwe remblokken moeten worden ingereden. Het inrijden gebeurt door een paar minuten te rijden terwijl u de remmen afwisselend gebruikt door plots te remmen en licht te remmen.

2. Vervanging van de remschoenen

Verwijder het wiel en haal de versleten remblokken van de remklauw weg. Breng de nieuwe remblokken in de klauw aan zodat de remoppervlakken met elkaar in contact staan. De remoppervlakken niet aanraken. Breng de remblokken na elkaar aan in de remklauw.

Stel daarna de remmen af volgens de vorige paragraaf C. IV.1.

3. Slijtage van de velgen

Net als elk ander onderdeel moet de velg geregeld worden gecontroleerd. De velg kan aftakelen en breken, en zo controleverlies over het stuur en een val veroorzaken.



OPGEPAST: Het is erg belangrijk dat de slijtagestaat van de velgen wordt nagekeken. Een beschadigde velg kan erg gevaarlijk zijn en moet worden vervangen.

V. Afstelling van het versnellingsysteem

Uw fiets is voorzien van verschillende manueel bediende versnellingen, dankzij een Shimano hendelsysteem met derailleur achteraan. Gebruik de rechterhendel voor de gewenste verandering van het kamwiel achteraan en de linkerhendel voor de aanpassing van het krans vooraan. Op hellingen vergemakkelijken het kleine krans en het grote kamwiel het trappen. Pas uw versnellingsverhouding (krans /kamwiel) aan in functie van uw behoefte.

Opgepast, fiets nooit achteruit tijdens het schakelen van versnelling en forceer de bedieningshendel nooit in een positie.

Voor een optimaal gebruik van het versnellingsysteem raden wij aan te schakelen wanneer u niet intensief aan het fietsen bent.



1. Afstelling van de geleidepennen van de derailleur achteraan

De loop van de derailleur wordt geregeld met de schroeven H en L.

Met schroef L kan de bovenste geleidepen (kant grote versnelling) worden geregeld. Door de schroef L los te schroeven positioneert de ketting zich meer naar de buitenkant van het grote tandwiel.

Met schroef H kan de buitenste geleidepennen (kant kleine versnelling) worden geregeld.

Door de schroef H los te schroeven positioneert de ketting zich meer naar de buitenkant

van het kleine tandwiel.

Deze handelingen gebeuren per kwartslag.

Bij elke regeling moet u een perfecte uitlijning bekomen tussen het kettingwiel, de ketting en het loopwiel van de derailleur achteraan.

Schema derailleur achteraan:

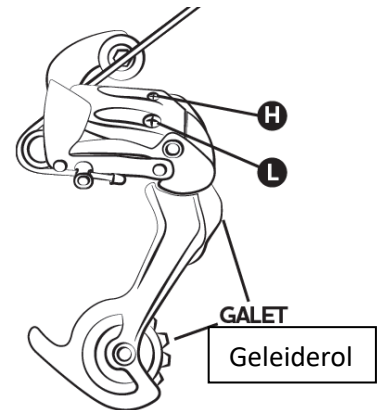
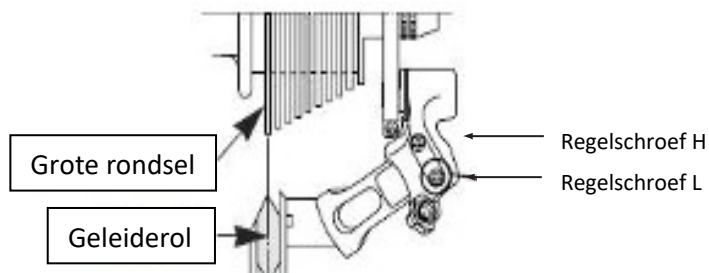

2. Afstelling van de kabelspanning van de

derailleur achteraan

Om een verandering van de krans correct te doen, gebruikt u het wielje op de derailleur achteraan of de rechter versnellingshandgreep. Met dit wielje kunt u de kabelspanning van de derailleur regelen en de derailleur correct positioneren afhankelijk van de gekozen snelheid.

3. Afstelling van de geleidepennen van de derailleur vooraan

De loop van de derailleur wordt geregeld met de schroeven H en L.

Met schroef L kan de bovenste geleidepen (kant grote versnelling) worden geregeld. Door de schroef L los te schroeven positioneert de ketting zich meer naar de buitenkant van het kleine krans .

Met schroef H kan de buitenste geleidepen (kant kleine versnelling) worden geregeld.

Door de schroef H los te schroeven positioneert de ketting zich meer naar de buitenkant

van het grote krans .

Deze handelingen gebeuren per kwartslag.

Bij elke regeling moet u een perfecte uitlijning bekomen tussen het kettingwiel, de ketting en het loopwiel van de derailleur vooraan.

Schema van de derailleur vooraan:

Regelschroef H

Regelschroef L

4. Afstelling van de kabelspanning van de derailleur vooraan

Om een verandering van de krans correct te doen, gebruikt u het wiel van de derailleur achteraan of de rechter versnellingshandgreep. Met dit wiel kunt u de kabelspanning van de derailleur regelen en de derailleur correct positioneren afhankelijk van de gekozen snelheid.

VI. Afstelling van de ketting

Uw fiets is uitgerust met een externe derailleur achteraan, de ketting wordt automatisch aangespannen.

Om de ketting te vervangen

Meestal worden nieuwe kettingen verkocht met te veel schakels. De eerste stap is ze op de goede lengte te maken. De meest veilige manier is het aantal schakels van de oude ketting te tellen zodat de nieuwe ketting op basis hiervan kan worden gemaakt. Om de oude ketting te demonteren volstaat het ze weg te nemen (een kettingnok wegnemen).

Daarna moet u de nieuwe ketting aanbrengen. U moet ze hiervoor aanbrengen rond de trapasplaat en de krans achteraan, opdat ze correct ingrijpt op de andere transmissie-onderdelen. Om de ketting te sluiten raden we aan een snelkoppeling te gebruiken. Deze werkt als vrouwelijke schakel die wordt aangebracht tussen twee mannelijke schakels. Dankzij de snelkoppeling kan de ketting ook gemakkelijker worden weggenomen om ze schoon te maken.

Om te controleren of de kettinglengte de juiste is, moet ze op het kleine tandwiel worden gelegd. In deze configuratie moet de virtuele lijn tussen de naaf van het achterwiel en de as van de onderwals van de derailleur verticaal zijn.

VII. Vervanging van de pedalen

Om uw pedalen te vervangen, identificeert u ze door te kijken naar de letter op het pedaal. Het rechterpedaal wordt aangeduid met "R" (Right) en het linkerpedaal met "L" (Left). Draai het pedaal R in de richting van de wijzers van een uurwerk om het op de zwenkel te bevestigen. Draai het pedaal L in de tegenovergestelde richting van de wijzers van een uurwerk.

VIII. Wiel en motor

Na de eerste gebruiksmaand wordt aangeraden uw spaken opnieuw aan te spannen om de impact van de tractie van de motor op uw achterwiel te beperken. Tijdens het opstarten van de motor kunt u een licht geluid te horen krijgen. Dit lawaai is normaal want de motor start op en ondersteunt het trappen. Dit lawaai kan erger worden wanneer hij volop wordt gebruikt.

IX. Ophanging

1. Afstelling van de ophanging vooraan

Om de diepgang van de ophanging vooraan te regelen moet u het wieltje aan de linkerkant van uw vork een halve slag draaien. U hoort een klik bij elke halve slag die u maakt. Herhaal deze handeling tot u de gewenste ophangingsstijfheid bekomen hebt.

De stijfheid verminderen

De stijfheid vergroten

2. Vergrendelen van de ophanging op de vork

Draai het blauwe wieltje rechts in wijzerszin om de ophanging te vergrendelen en tegen de richting van de wijzers in om het te ontgrendelen. Het is te verkiezen de ophanging te vergrendelen op platte stukken en ze te ontgrendelen op hobbelige wegen.

Ontgrendelen

Vergrendelen

X. Standaard

Voor elk gebruik moet u nagaan dat uw standaard naar boven staat.

E. Onderhoud

Voor uw veiligheid, maar ook om zijn levensduur te verlengen moet uw fiets geregeld worden onderhouden. Het is belangrijk dat de mechanische onderdelen periodiek worden gecontroleerd om in voorkomend geval de versleten onderdelen of onderdelen met slijtagesporen te vervangen.

Tijdens een vervanging van onderdelen is het belangrijk dat originele stukken worden gebruikt om de prestaties en de betrouwbaarheid van de fiets te bewaren. Let erop de juiste vervangstukken te gebruiken voor de banden, de binnenbanden, de transmissie-onderdelen en de verschillende elementen van het remsysteem. De gebruiker is verantwoordelijk wanneer onderdelen van verschillende oorsprong worden gebruikt.



WAARSCHUWINGEN: Verwijder altijd de batterij voor een onderhoudsbeurt.

I. Schoonmaak

Om de corrosie van de fiets te vermijden is het nodig uw fiets geregeld met zacht water af te spoelen, wanneer hij werd blootgesteld aan zeelucht.

De schoonmaak moet gebeuren met een spons, een bakje lauw zeepsop en een waterstraal (niet onder druk).



AANBEVELING: Let er speciaal op dat u geen hogedrukreiniger gebruikt.

II. Smering

De verschillende bewegende onderdelen smeren is essentieel om corrosie te vermijden. Olie geregeld de ketting, borstel de kranen en de bladen, breng periodiek een paar oliedruppels aan op de kabelkokers van de remmen en de derailleur.

Het is aan te raden eerst de te smeren elementen schoon te maken en te laten drogen.

Het is aan te raden een speciale olie te gebruiken om de ketting en de derailleur te smeren. Voor de andere onderdelen moet u een vet gebruiken.

III. Geregelde controles

Het aandraaien van de bouten: greep, commandeur, pedalen, stuurpen.

De toe te passen aanspankoppels zijn de volgende:

ONDERDELEN	VOORGESCHREVEN KOPPEL (Nm)	BIJZONDERE VOORSCHRIFTEN
Pedalen op cranks	30 – 40	De schroefdraden smeren
Crank op kast	30 – 40	De schroefdraden smeren
Aanspannen van stuurpen	6-9	
Aanspanning stuurinrichting	14 – 15	
Remgreep	6 – 8	
Remschoenen	6 – 8	
Zadel op slede	18 – 20	
Zadelpenklem		Snelspanner
Wiel	30	Of snelspanner

De andere aanspankoppels hangen af van de afmetingen van de moeren: M4: 2,5 tot 4.0 Nm, M5: 4.0 tot 6.0 Nm, M6: 6.0 tot 7.5 Nm. Span de schroeven aan volgens het vereiste koppel.

Controleer geregeld de banden en meer bepaald de staat van de vertanding van de achterband: slijtage, sneden, scheuren, doorboringen. Vervang het wiel indien nodig. Controleer de velgen en overmatige slijtage, vervormingen, sneden, scheuren, enz.

IV. Revisies

Om de veiligheid te verzekeren en de onderdelen in goede staat van werking te houden moet u uw e-bike geregeld door uw verkoper laten nakijken. Bovendien moet het onderhoud van uw fiets geregeld door een gekwalificeerde techniker gebeuren.

Eerste revisie: 1 maand of 150 km

- Nazicht van het vastzitten van de elementen: commandeur, wiel, stuurpen, pedalen, stuurbocht, zadelpen
- Nazicht van de werking van de elektrische ondersteuning,
- Nazicht en regeling van de remmen,
- Spanning en/of uitlijnen van de wielen.

Elk jaar of 2000 km:

- Nazicht van de slijtageniveaus (remschoenen, transmissie, banden),
- Nazicht van de werking van de elektrische ondersteuning,
- Controle van de lagers (bracket, wielen, stuurinrichting, pedalen),
- Controle van de kabels (remmen, derailleur),
- Nazicht van de verlichting,
- Spanning en/of uitlijnen van de wielen.

Om de 3 jaar of 6000 km:

- Nazicht van het slijtagniveau (transmissie, banden)
- Controle van de lagers (crank case, wielen, directie, pedalen)
- Controle van de kabels (remmen, derailleur, ophanging)
- Vervanging van de transmissie (ketting, vrijloop, kettingblad),
- Nazicht van de werking van de elektrische ondersteuning,
- Vervanging van de banden,
- Controle van de slijtage van de wielen (spaken, velg),
- Spanning van de spaken en/of uitlijnen van de wielen,
- Vervanging van de remblokken,
- Controle van de werking van de elektrische ondersteuning.
- Controle van de elektrische functies.

F. Ondersteuning bij het trappen en batterij

De gebruiker moet de crank set naar voor draaien om te genieten van de gemotoriseerde ondersteuning. Het gaat om een belangrijk veiligheidsaspect. Deze e-bike levert een gemotoriseerde bijstand tot een snelheid van 25 km/h. Hierboven zal de motor stilvallen. U kunt sneller rijden, maar u moet dit doen met eigen inspanning, zonder elektrische assistentie.

De motor zal niet werken zolang de crank set geen volledige omwenteling gemaakt heeft. Deze functionaliteit beschermt de motor en zijn controller en verlengt de levensduur van de elektrische onderdelen.

I. Ondersteuning bij het trappen

Alle afstellingen en informatie gebeuren rechtstreeks op het stuurscherm.



Aanbeveling: Let erop dat u de hoofdschakelaar op de batterij uitschakelt wanneer u niet op het zadel zit. Dit spaart de batterij.

1. Voorstelling van het lcd-scherm

Het lcd-scherm heeft twee delen.

Het lcd-scherm:

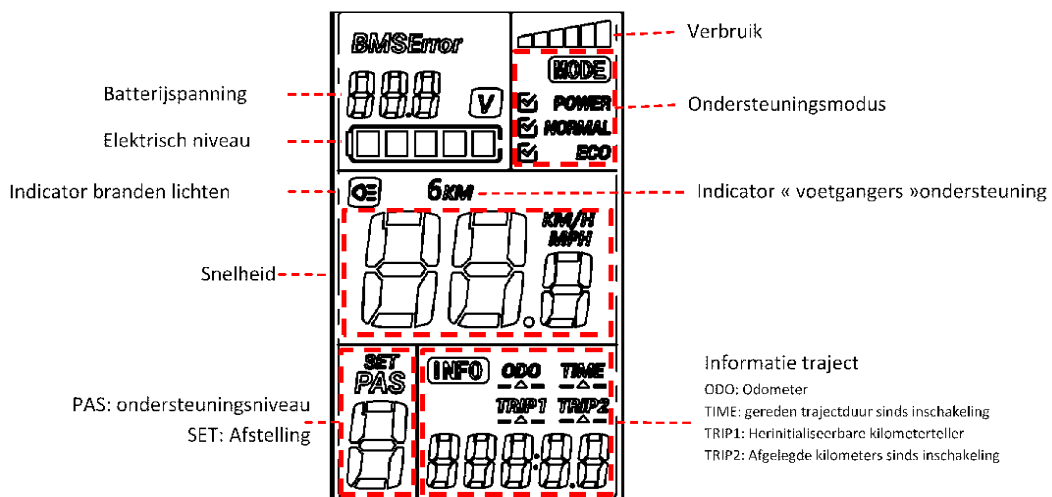

Evenals de casing:

+: verhogen

ON/OFF

SET: menu / selectie informatie traject

-: verminderen

De casing is eveneens uitgerust met een USB 5V laadstekker.

2. Activering / deactivering van het lcd-scherm

Om de ondersteuning te activeren drukt u eenmaal op de knop "ON/OFF" van de casing. De pictogrammen van het lcd-scherm gaan branden. Eens het scherm aan staat, volstaat het eenmaal te drukken op de knop "ON/OFF" om de achtergrondverlichting en de fietslichten aan- of uit te zetten.

Om de ondersteuning te deactiveren houdt u de knop "ON/OFF" gedurende 3 seconden ingedrukt. De pictogrammen en de achtergrondverlichting van het lcd-scherm zullen doven.

3. Weergave van de batterijlading op het lcd-scherm

In normale omstandigheden activeert u de voeding en de batterij-indicatoren tonen het laadniveau en de huidige batterijspanning.

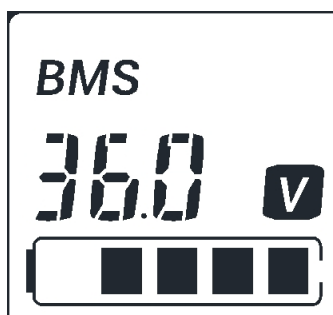







Wanneer alle segmenten verlicht zijn, betekent dit dat de lading maximaal is. Wanneer het laatste knippert, betekent dit dat de batterij onmiddellijk voordat u de fiets gebruikt moet worden opgeladen.

WEERGAVE	LAADNIVEAU
	100%
	80%
	60%
	40%
	20%
	De batterij is plat en moet onmiddellijk worden opgeladen

Naast het laadniveau geeft het scherm eveneens het huidige stroomverbruik.

Hoe groter dit verbruik, hoe korter de autonomie wordt.

WEERGAVE		LAADNIVEAU
		2A
		4A
		6A
		8A
		10A
		≥ 12A

Wanneer de gebruiker vergeet de voeding na 5 minuten inactiviteit uit te schakelen zal het lcd-scherm doven om energie te besparen.

4. Selectie van het ondersteuningsniveau op het lcd-scherm

Wanneer de voeding werd geactiveerd kunt u 6 ondersteuningsniveaus van de zwakste (1) tot de hoogste (6) selecteren. Druk op de knoppen "+" of "-" om een van deze ondersteuningsniveau te selecteren. Het geselecteerde niveau verschijnt in de ondersteuningsindicatiezone.

- Wanneer u een hoog ondersteuningsniveau (5 en 6) kiest wordt de batterij meer aangesproken en zal de gebruiker minder inspanningen moeten leveren. Deze niveaus zijn aangepast aan de hellingen, wind op kop of grote belastingen.
- De middelmatige ondersteuningsniveaus (3 en 4) betekenen dat de inspanningen van de gebruiker en het batterijgebruik op hetzelfde niveau liggen.
- De zwakke ondersteuningsniveaus (1 en 2) betekenen dat de voortgang van de fiets meer voortkomt van de inspanningen van de gebruiker dan van het batterijgebruik. Het gaat dus om energiebesparende modi. Wij raden aan het ondersteuningsniveau 1 te gebruiken wanneer u de fiets gebruikt om aan sport te doen.
- Niveau 0 geeft aan dat de ondersteuning werd gedeactiveerd.

5. "Voetgangers"ondersteuning op het lcd-scherm

Druk lang op de knop "-" om de functie "ondersteunde start" te gebruiken om het vertrek te vergemakkelijken. Wanneer de starthulp wordt gebruikt, overschrijdt de ondersteuning de 6 km/h niet. Het lcd-scherm zal dan "6km" boven de snelheidsindicator tonen.

Wanneer u de knop "-" loslaat, stopt de startondersteuning.

6. Afstelling van het lcd-scherm

Voor toegang tot het afstellingsmenu drukt u 3 seconden op de "SET"-knop. Het afstelicoon SET knippert en de afstelling 0 is geselecteerd. Afstellingen:

- 0: Ondersteuningsmodus. De selecteermodus wordt aangegeven met het icoon . 3 modi zijn beschikbaar, ECO om de autonomie te optimaliseren, POWER om de prestaties te optimaliseren, NORMAL voor een evenwicht autonomie/prestaties. Selecteer uw modus met de knoppen "+" en "-". Druk vervolgens op SET om naar de volgende afstelling te gaan.
- 1: Reset kilometerteller 1. Druk op "-"» om te resetten op 0. Druk vervolgens op SET om naar de volgende afstelling te gaan.
- 2: Maximale snelheidsbegrenzer ondersteuning. Deze kan worden afgesteld van 10 tot 25km/h met de knoppen "+" en "-". Druk vervolgens op SET om naar de volgende afstelling te gaan.
- 3: Selectie van de wieldiameter. U kunt uw wieldiameter selecteren van 16" tot 28" met de knoppen "+" en "-". Druk vervolgens op SET om naar de volgende afstelling te gaan.



WAARSCHUWING: De afstelling van de wieldiameter heeft een impact op de veiligheid en de goede staat van uw fiets. Selecteer nooit een diameter die verschilt van deze die op uw fiets werd geïnstalleerd. In geval van twijfel contacteert u uw verkoper.

- 4: Snelheidseenheid. Kies voor de weergave van de snelheid in "Km/h" of in "MPH" met de knoppen "+" en "-". Druk vervolgens op SET om op 0 te resetten.

Houd de knop SET gedurende 3 seconden ingedrukt om het afstelmenu op te slaan en te verlaten. Om het te verlaten zonder uw wijzigingen op te slaan drukt u gedurende 3 seconden op de knop ON/OFF om het scherm uit te zetten.

II. Bediening van de batterij

1. Aflezing van het laadniveau van de batterij

Om uw laadniveau te kennen drukt u eenmaal op de laadknop bovenaan uw batterij.



De 4 leds gaan branden om de laadstatus te geven, en doven na verloop van 4 seconden.

WEERGAVE	LAADNIVEAU
● ● ● ●	100%
● ● ● ○	75%
● ● ○ ○	50%
● ○ ○ ○	< 25%

2. De batterij aanbrengen/uitnemen

De batterij op de elektrische fietsen wordt op de diagonale buis geplaatst en rechtstreeks aangesloten op de casing.



VERWITTIGING: Alvorens de batterij te bedienen moet u nagaan of de schakelaar op uit staat.

Om de batterij aan te brengen moet u eerst het batterijblok diagonaal langsheen de rail naar beneden schuiven en drukken om er zeker van te zijn dat het op zijn plaats zit en daarna vergrendelt u het.

Om te vergrendelen steekt u de sleutel in het slot en doet u een halve draai in de richting van de wijzers van het uurwerk (batterij en bagagedrager vergrendeld). U kunt ze ontgrendelen door een halve draai tegen wijzerzin in te draaien.



Om te ontgrendelen steekt u de sleutel in het slot en doet u een halve slag in wijzerszin (batterij en steun vergrendeld). U kunt ontgrendelen door een halve slag te doen in tegenwijzerszin.



Vergrendeld





Ontgrendeld



OPGEPAST: Vergeet niet de sleutel weg te nemen en veilig op te bergen, nadat u de batterij van de steun hebt verwijderd!

III. Gebruik van de lader

Alvorens de batterij te laden vragen wij de gebruikershandleiding en de laadhandleiding te lezen indien u ze samen met uw fiets hebt gekregen. Gelieve eveneens nota te nemen van de punten met betrekking tot de batterijlader:

- Respecteer de instructies op het etiket van de batterijlader.
- Gebruik de lader niet in de nabijheid van explosieve gassen of corrosieve bestanddelen.
- Schud de lader niet, doe hem geen schokken ondergaan en vermijd dat hij valt.
- Bescherm de lader altijd tegen regen en vocht, en gebruik hem binnen. 
- Deze lader kan een temperatuur van 0 tot +40 °C aan.
- De lader mag niet worden gedemonteerd, In geval van een probleem geeft u het toestel aan een gekwalificeerde hersteller.
- Om schade te voorkomen mag u enkel de lader geleverd met uw elektrische fiets gebruiken. Merk op dat het niet-naleven van deze verplichting de garantie zal doen vervallen.
- Tijdens het laden moeten de batterij en de lader minstens 10 cm van de muur verwijderd zijn en moet dit in een droge en geventileerde plaats gebeuren. Plaats tijdens het gebruik niets in de onmiddellijke omgeving van de lader.
- Raak de lader niet te lang aan tijdens het laden (risico op lichte brandwonden).
- Zet de lader niet instabiel.
- Bedek de lader niet om oververhitting tijdens het laden te vermijden.
- Dompel het product niet onder.
- Vermijd elk contact met water tijdens het opladen van de batterij. Raak de lader niet aan met vochtige handen.
- Gebruik geen lader met een beschadigde voedingskabel of fiches. Ga na dat de lader correct verbonden is met de voeding om op te laden.
- De laderklemmen niet kortsluiten met een metalen voorwerp.
- De voeding afkoppelen vooraleer de aansluitingen op de batterij aan- of af te koppelen.
- De lader werd ontworpen om lithiumbatterijen te laden, een verkeerd batterijtype niet laden. Niet gebruiken bij een niet-opnieuw laadbare batterij.
- Dit toestel kan worden gebruikt door kinderen vanaf 14 jaar en door mensen met een lichamelijke, zintuiglijke of verstandelijke vermogens of gebrek aan ervaring of kennis, indien ze goed worden bewaakt of de instructies voor het gebruik van het apparaat worden gegeven en als de risico's werden aangepakt. Kinderen mogen niet met het apparaat spelen. De schoonmaak en het onderhoud door de gebruiker mag niet worden gemaakt door kinderen zonder toezicht.
- Het is aangeraden om kinderen in het oog te houden om te vermijden dat ze spelen met het toestel.
- Buiten het bereik van kinderen houden, dit voorwerp is geen speelgoed.
- De soepele externe kabel van dit product mag niet worden vervangen; na beschadiging van de kabel moet het product worden geloosd.
- Op zijn levenseind brengt u het product naar een recyclingcenter. 

IV. Laadprocedure

Wanneer er een stopcontact in de buurt van uw fiets aanwezig is, kunt u de batterij rechtstreeks op de fiets opladen zonder ze te verwijderen. De laadstekker is afgedekt met een plastic kap. U hoeft deze enkel te openen om de batterij rechtstreeks op te laden.

De batterij verwijderen kan nuttig zijn op plaatsen waar uw fiets niet terechtkan of wanneer er geen stopcontact in de buurt is.



AANBEVELING: De batterij moet binnen in een geventileerde ruimte worden opgeladen.

Gelieve de fietsbatterij volgens de volgende procedure te laden:

- De batterij kan worden geladen door gebruik te maken van een standaard stopcontact. De schakelaar moet niet worden bediend.
- Steek de laderstekker in de batterij en koppel de voedingskabel van de lader aan op een stekker in de nabijheid.
- Tijdens het laden zal de led van de lader rood branden als getuige van de goede werking. Wanneer hij groen wordt, betekent dit dat de batterij is opgeladen.
- Om het laden te beëindigen moet u het stopcontact en daarna de stekker van de batterij afkoppelen. Sluit tot slot de kap van de batterijstekker.

V. Autonomie van uw batterij

Deze fiets met elektrische ondersteuning is uitgerust met een hoogwaardige Li-ionbatterij. De Li-ionbatterijen hebben een lading die geen effect heeft op het geheugen en een groot tolerantiebereik van de temperatuur gaande van -10 tot +40 °C.

Voor een maximale levensduur van de batterij en om ze te beschermen tegen beschadigingen gelieve onderstaande gebruiks- en onderhoudsinstructies op te volgen.

1. Autonomie van uw batterij

Na het laden van uw batterij wordt aangeraden ze 20 tot 30 minuten te laten rusten voordat u ze gebruikt.

De autonomie van uw batterij hangt af van verschillende gebruiksfactoren:

- De keuze van de ondersteuningsmodus
- Het gewicht van de gebruiker
- De hellingsgraad van de weg
- Het oppompen van de banden
- De wind
- De geleverde trapinspanning
- De start- en stopfrequentie
- De buitentemperatuur

2. Voorzichtigheid, voorzorgen

Het is aan te raden de batterijen op geregelde wijze, of na elk gebruik te laden. Er is geen effect op het geheugen van deze batterijen. Om de levensduur van uw batterij te maximaliseren, wordt aangeraden:

- Warme plekken te vermijden (ideale laadtemperatuur is 20°C)
- De batterij gedurende 30 minuten na het gebruik van de fiets af te laten koelen

Gebruiksvoorzorgen:

- Gebruik de batterij enkel voor deze fiets.
- Gebruik enkel de specifieke lader die werd meegeleverd om de batterij op te laden.
- Laad de batterij enkel op in een goed verluchte ruimte.
- Stel de batterij niet bloot aan warmte of laad ze niet in volle zon.
- Demonteer of wijzig de kast en de in de kast ingebouwde batterij niet.
- Verbind de aansluitingen (+) en (-) van de batterijen niet met een metalen voorwerp.
- Stel de batterij niet bloot aan vloeistoffen.
- Gebruik geen beschadigde batterij.
- Laad de batterij niet verder op wanneer de oplading niet volledig is na verloop van de theoretische laadtijd.
- De batterij niet gebruiken wanneer ze abnormaal ruikt, opwarmt of indien er zich iets abnormaals voordoet.
- De batterij niet binnen het bereik van kinderen houden.
- Laad uw batterij op voordat u ze langdurig opbergt en doe dit ook na de opslag.



VI. Levensduur van de batterijen



De batterijen kunnen minder presteren nadat ze een groot aantal keren werden opgeladen. Dit zal afhangen van de gebruiksgewoonten van de e-bike. U kunt uw gebruikte batterijen deponeren in uw winkel of in gespecialiseerde recyclepunten. Gooi vooral niet uw batterij op het einde van zijn levensduur in de natuur.

VII. Onderhoud van de batterij

Om een maximale levensduur aan de batterij te geven en ze tegen beschadiging te beschermen, vragen wij u onderstaande gebruiks- en onderhoudsinstructies op te volgen:

Wanneer u merkt dat de lading tot 10% daalt, moet de batterij snel opnieuw geladen worden.



AANBEVELING: Wanneer de fiets niet frequent tijdens een bepaalde periode werd gebruikt, moet de batterij elke maand worden geladen. De batterijkast moet worden bewaard in een droge plaats op een temperatuur tussen 5 en 35°C.

WAARSCHUWING:



- De levensduur van de batterij kan worden beperkt indien ze voor lange tijd wordt opgeslagen en niet geregeld wordt geladen zoals hierboven vermeld.
- Gebruik geen metaal om de twee batterijpolen te verbinden, want dit kan een kortsluiting veroorzaken.
- Plaats de batterij nooit in de buurt van een schouw of een andere warmtebron.
- Schud de batterij niet, doe ze geen schokken ondergaan en vermijd dat ze valt.
- Wanneer de batterij van de fiets gehaald is, houdt u ze buiten het bereik van kinderen om ongevallen te vermijden.
- Het is verboden de batterij te openen.

VIII. Gebruik en onderhoud van de elektrische motor

Onze fietsen met elektrische ondersteuning zijn geprogrammeerd om de elektrische ondersteuning te starten na een halve draai van de crank set.

Gebruik de fiets niet in overstroomde gebieden of bij een onweer. Dompel de elektrische onderdelen niet onder in water om hun beschadiging te vermijden.

Vermijd schokken van de motor om hem niet te beschadigen.

IX. Onderhoud van de controller

Het is erg belangrijk voor de controller te zorgen met aandacht voor de volgende instructies:

- Bescherm de controller tegen waterinsijpeling en -onderdompeling.

Nota: Wanneer u denkt dat er water in de kast is doorgesijpeld, gelieve dan de batterij onmiddellijk uit te schakelen en verder te rijden zonder ondersteuning. U kunt deze opnieuw starten van zodra de controller droog is.

- Schud niet met de controller, doe ze geen schokken ondergaan en vermijd dat hij valt.

WAARSCHUWING: Open de kast van de controller niet. Elke poging om de controllerkast te openen, te wijzigen of aan te passen zal leiden tot de annulering van de garantie. Gelieve uw verdeler of uw gekwalificeerde professional te vragen de herstellingen uit te voeren.



Elke wijziging aan de parameters van het elektrische beheerssysteem, in het bijzonder de wijziging van de snelheidsbeperking, zijn formeel verboden en leiden tot de annulering van de garantie van uw fiets.

X. Elektrisch diagram en specificaties

Wij behouden ons het recht voor, zonder voorafgaandelijke kennisgeving, dit product te wijzigen. Voor bijkomende inlichtingen gelieve uw detailhandelaar te contacteren.

1. Elektrisch diagram van de Anyway E-200

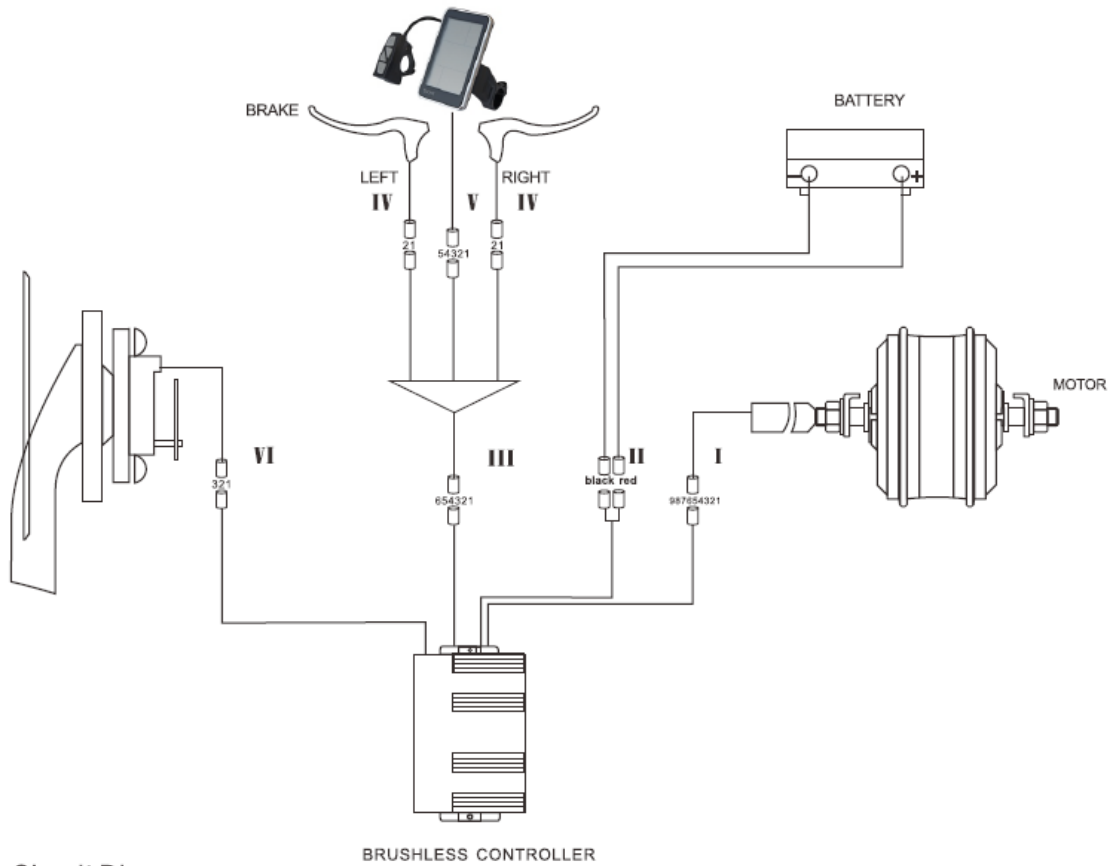

Electric Circuit Diagram

XI. Voornaamste technische fiche

		Anyway E200
Maximaal gewicht : Gebruiker+ Lading+Fiets		130 kg
Maximaal gewicht : Gebruiker+Lading		107,9 kg
Maximumsnelheid met ondersteuning		25 km/h
Autonomie *		50 à 80 km
Motorisatie	Max. vermogen	250 W
	Spanning	36V
	Max. gebruikslawaai **	< 60 dB
Batterij	Type	Lithium
	Spanning	36V
	Capaciteit	13 Ah
	Gewicht	3,2 kg
	Laadtijd	4 h
	Aantal cycli (≥70% capaciteit)	500 cycli
Lader	Ingangsspanning	100-240V
	Uitgangsspanning	36V
Totaalgewicht fiets		22,10 kg
Afmetingen fiets		27,5 «
Afmetingen wielen/banden		27,5 x 2,10 duim

G. DIENST NA VERKOOP

I. Slijtstukken

De verschillende slijtstukken zijn standaardelementen. De versleten en/of te vervangen stukken altijd vervangen door identieke onderdelen die te koop zijn in de handel of bij uw verdeler.

II. Oplossing van de basisproblemen

Probeer geen toegang te krijgen tot een elektrisch onderdeel of het zelf te herstellen. Contacteer de dichtstbijzijnde specialist voor een onderhoud door een gekwalificeerde persoon.

Onderstaande informatie is enkel een uitleg en is geen instructie om de gebruiker te helpen bij de herstellingen. Elke vermelde oplossing moet worden uitgevoerd door een gekwalificeerde professional die zich bewust is van en vertrouwd is met het elektrische onderhoud.

Beschrijving van het probleem	Mogelijke oorzaken	Oplossing
Na het inschakelen van de batterij ondersteunt de motor het trappen niet.	<ol style="list-style-type: none">1) de motorkabel (waterdichte aansluiting) is verkeerd aangesloten.2) de remgreep is niet correct naar de normale positie teruggekeerd, hetgeen de uitschakeling van de schakelaar forceert.3) de batterijzekering is gesprongen4) de snelheidssensor is te ver verwijderd van de magneetschijf op de B.B.-as5) de verbinding tussen de sensor en de controller werd niet gemaakt of geeft een foutief contact.	<p>Ga eerst en vooral na of de batterij geladen is. Indien dit niet het geval is, laad haar op.</p> <ol style="list-style-type: none">1) ga na of de aansluiting goed werd gemaakt, zonder dat er speling is2) zet de remgreep in haar normale positie zonder te remmen3) open de bovenkant van het batterijblok en kijk de staat van de zekering na. Indien ze gesprongen is, contacteert u uw detailhandelaar of een erkend professional voor een vervanging4) stel de afstand tussen de sensor en de magneetband af zodat ze niet groter dan 3 mm is5) zorg ervoor dat de controller en de sensor goed verbonden zijn.
De autonomie van de batterij wordt korter (nota: de batterijprestaties worden rechtstreeks beïnvloed door het gewicht van de gebruiker, van de bagage, de windkracht, het straattype het constant remmen).	<ol style="list-style-type: none">1) de laadtijd is onvoldoende2) de omgevingstemperatuur is te laag en beïnvloedt de werking van de batterij3) frequente zijwind en kopwind en straten in slechte staat4) de banden zijn onvoldoende opgepompt (pomp ze opnieuw op)5) frequent starten en stoppen6) de batterij werd lange tijd ongeladen opgeslagen.	<ol style="list-style-type: none">1) laad de batterij op conform de instructies (Hoofdstuk 7.3)2) in de winter of bij temperaturen lager dan 0 ° moet uw batterij binnen worden bewaard3) het is een normale oorzaak en het probleem zal zich oplossen wanneer de omstandigheden verbeteren4) pomp de banden op tot een druk van 3,1 bar5) het probleem zal zich oplossen wanneer de gebruiksvoorwaarden verbeteren6) laad geregeld op conform de gebruikshandleiding. Indien dit het probleem niet oplost, contacteert u uw detailhandelaar of gekwalificeerde professional.

<p>Na de inschakeling van de lader gaan de laadleds niet branden.</p>	<p>1) probleem met de elektriciteitsstekker 2) vals contact tussen de ingangstekker van de lader en de elektriciteitsstekker 3) de temperatuur is te laag.</p>	<p>1) inspecteer de elektriciteitsstekker en repareer ze 2) inspecteer de stekker en steek ze helemaal in 3) voer de lading binnen uit. Wanneer vorige oplossingen geen effect hebben, contacteert u uw detailhandelaar of gekwalificeerde professional.</p>
<p>Na het opladen van meer dan 4/5 uur is het led laadverklikkerlampje nog rood (nota: het is erg belangrijk de batterij te herladen met naleving van de instructies om te vermijden dat het materieel wordt beschadigd).</p>	<p>1) de omgevingstemperatuur bedraagt 40 °C of meer 2) de omgevingstemperatuur bedraagt 0 °C of minder 3) de fiets werd niet opgeladen na gebruik, hetgeen het ontladen bevordert 4) de uitgangsspanning is te laag om de batterij te kunnen herladen.</p>	<p>1) herlaad de batterij bij een omgevingstemperatuur onder de 40°C en conform de instructies 2) herlaad de batterij binnen en conform de instructies 3) onderhoud correct de batterij om een te snelle ontlading te vermijden 4) voer het laden niet uit bij een spanning lager dan 100 V. Wanneer vorige oplossingen geen enkel effect hebben, contacteert u uw detailhandelaar of gekwalificeerde professional.</p>

Oplossing van de problemen verbonden aan de lader:

- De rode lamp werkt niet tijdens het laden: ga na of de connectoren correct aangesloten zijn. Ga na of de normale spanning werd overschreden, indien dit het geval is gelieve de herstelling van de lader na te kijken. Indien wat voorafgaat correct is, is de batterij met zekerheid defect.
- De rode lamp wordt niet groen: schakel de voeding uit, na 5 seconden sluit u de elektriciteit opnieuw aan, het opladen kan verder gebeuren. De batterij kan niet verder geladen worden, dan is de batterij met zekerheid defect.
- De rode lamp wordt onmiddellijk groen: ga na of de batterij volledig geladen is. Indien ze het niet is, zijn de batterij of de lader defect.
- Wanneer de zekering is gesprongen: de lader niet demonteren, maar haar toevertrouwen aan een gekwalificeerde hersteller die de zekering door een nieuwe zal vervangen en die dezelfde eigenschappen heeft (T3.15A/250V).

H. **Opmerkingen**

I. EU-CONFORMITEITSVERKLARING

NL

EU-CONFORMITEITSVERKLARING

De fabrikant:

MGTS SA
12 avenue des Morgines
CH-1213 Petit-Lancy, Suisse

vertegenwoordigd door Franck Collier, Director Kwaliteitsafdeling

MGTS CONCEPTION
359 Rue du Général de Gaulle
59700 Marcq en Baroeul, France

behoorlijk gemachtigd om het technische dossier op te stellen en deze verklaring op te stellen,

verklaart dat de nieuwe machine hierna:

Handelsnaam: Wayscral Anyway E200
Generieke naam: Elektrisch aangedreven cycli
Functie: Cycli ; Model: Anyway E200
Code MGTS: 28479; Code Norauto: 71599
Type: Volwassen / 27,5"

waarvan het serienummer het volgende is:

voldoet aan de gehele van toepassing zijnde harmonisatiewetgeving van de Unie:

- Richtlijn 2006/42/CE betreffende machines,
- Richtlijn 2014/35/UE betreffende de harmonisatie van de wetgevingen van de lidstaten inzake het op de markt aanbieden van elektrisch materiaal bestemd voor gebruik binnen bepaalde spanningsgrenzen,
- Richtlijn 2014/30/UE betreffende de harmonisatie van de wetgevingen van de lidstaten inzake elektromagnetische compatibiliteit,
- Richtlijn 2011/65/UE betreffende beperking van het gebruik van bepaalde gevaarlijke stoffen in elektrische en elektronische apparatuur,
- Richtlijn 2006/66/CE betreffende batterijen en accu's, alsook afgedankte batterijen en accu's.

en de geharmoniseerde normen:

- EN 15194 : 2017
- EN 60335-1 : 2012 + A11 : 2014, EN 60335-2-29 : 2004 + A2 : 2010, EN 62233 : 2008
- EN 55014-1 : 2017, EN 55014-2 : 2015, EN 61000-3-2 : 2014, EN 61000-3-3 : 2013
- IEC 62321 : 2013
- EN 62133-2 : 2017

Onderhavige conformiteitsverklaring werd opgesteld uitsluitend onder de aansprakelijkheid van de fabrikant.

Marq en Baroeul, 17 / 06 / 2019
Franck Collier namens MGTS Conception

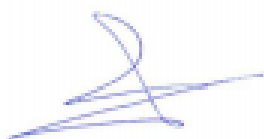

PL

„Tłumaczenie oryginalnych instrukcji”

Dziękujemy i gratulujemy zakupu roweru elektrycznego WAYSCRAL!

Celem niniejszej instrukcji jest dostarczenie Ci informacji potrzebnych do zapewnienia właściwego użytkowania, montażu, regulacji i konserwacji roweru.

Przed pierwszym użyciem należy dokładnie przeczytać niniejszą instrukcję i zachować ją przez cały okres użytkowania roweru. Zawierają one ważne wskazówki dotyczące bezpieczeństwa i konserwacji.

Obowiązkiem użytkownika jest przeczytanie niniejszej instrukcji obsługi przed użyciem produktu. Nieprzestrzeganie niniejszej instrukcji może skutkować niewłaściwym użytkowaniem roweru oraz przedwczesnym zużyciem niektórych części, co z kolei może doprowadzić do upadku i/lub wypadku.

W przypadku stwierdzenia wadliwości jednej z części oryginalnych w okresie gwarancyjnym zobowiązujemy się do jej wymiany. Okres gwarancji dla rowerów elektrycznych jest następujący:

- Ramy i widelce: 5 lat
- Komponenty elektryczne: 2 lata pod warunkiem, że są one odpowiednio konserwowane
- Inne komponenty: 2 lata

Niniejsza gwarancja nie obejmuje kosztów robocizny i transportu. Firma nie może zostać pociągnięta do odpowiedzialności za żadne niestandardowe szkody lub te, wywołane przez nieprzewidziany zbieg okoliczności. Niniejsza gwarancja jest ważna tylko dla pierwotnego nabywcy produktu, wraz z dowodem zakupu na poparcie jego roszczenia. Niniejsza gwarancja dotyczy wyłącznie wadliwych części i nie obejmuje normalnego zużycia, uszkodzeń spowodowanych wypadkiem, niewłaściwym użytkowaniem, nadmiernym obciążeniem, niewłaściwym montażem lub konserwacją oraz wszelkich innych przedmiotów nieprzeznaczonych do użytkowania z rowerem.

Żaden rower nie jest wieczny i żadne roszczenie nie może być zaakceptowane, jeśli jest oparte na uszkodzeniu spowodowanym niewłaściwym użytkowaniem, w zawodach, skokach, skokach na rampie lub innych podobnych działaniach. Reklamacje należy składać za pośrednictwem sprzedawcy. Twoje prawa nie zostaną naruszone.

Firma zastrzega sobie prawo do zmiany lub modyfikacji specyfikacji bez uprzedzenia. Wszystkie informacje i specyfikacje zawarte w niniejszej broszurze są aktualne w momencie jej wydruku.

Rower został starannie zaprojektowany i wyprodukowany zgodnie z wymogami normy europejskiej EN 15194.

Warunki użytkowania roweru wspomaganego elektrycznie

Rower jest przeznaczony do użytku miejskiego i podmiejskiego, pozwala na przemieszczanie się po mieście, po drodze lub po utwardzonej nawierzchni tam, gdzie opony mają kontakt z podłożem. Jest on wyposażony w elektryczny pedał wspomagający, który ułatwi Ci codzienne poruszanie się. Będziesz mógł jeździć dłużej i pokonywać większe odległości. Rower ten jest przeznaczony dla osób dorosłych, powyżej 14 roku życia. Jeżeli rower jest używany przez dziecko, rodzice muszą go nadzorować i zapewnić, że użytkownik jest w stanie bezpiecznie korzystać z roweru.

Rower nie jest przeznaczony do użytkowania na nieutwardzonym lub nierównym terenie. Nie jest on przeznaczony do jazdy terenowej lub zawodów sportowych. Nieprzestrzeganie tego zalecenia może skutkować upadkiem lub wypadkiem i może spowodować przedwczesne i potencjalnie nieodwracalne uszkodzenie roweru elektrycznego.

Rower z napędem elektrycznym nie jest motorowerem. Wspomaganie elektryczne ma na celu uzupełnienie pedałowania. W momencie rozpoczęcia pedałowania silnik uruchamia się i wspomaga wysiłek. Wspomaganie zależy od prędkości roweru: najwyższe jest przy starcie, potem stopniowo się zmniejsza, a następnie wyłącza się całkowicie, gdy rower osiągnie prędkość 25 km/h. Wspomaganie wyłącza się, gdy jedna z dwóch dźwigni hamulca zostanie aktywowana lub, gdy prędkość przekroczy 25 km/h. Zostanie ono automatycznie wznowione wraz ze spadkiem prędkości poniżej 23 km/h z pedałowaniem.

Rower musi być właściwie konserwowany zgodnie ze wskazówkami zawartymi w niniejszej instrukcji.



OSTRZEŻENIE: Jak każdy element mechaniczny, rower jest narażony na duże obciążenia i zużycie. Różne materiały i komponenty mogą w różny sposób reagować na zużycie lub zmęczenie. W przypadku przekroczenia przewidywanej żywotności elementu może on nagle pęknąć, co może spowodować wystąpienie obrażeń u rowerzysty. Pęknięcia, zadrapania i przebarwienia w miejscach narażonych na duże naprężenia wskazują, że element przekroczył okres użytkowania i należy go wymienić.

Zalecenia dot. bezpiecznego użytkowania

Przed użyciem roweru elektrycznego upewnij się, że jest on w dobrym stanie technicznym. W szczególności należy sprawdzić następujące elementy:

- Czy pozycja jest wygodna
- Nakrętki, śruby, dźwignie mocujące, dokręcenie poszczególnych elementów
- Czy hamulce są sprawne
- Czy układ kierownicy jest poprawny i czy nie ma zbyt dużego luzu, czy kierownica jest prawidłowo przymocowana do mostka
- Czy koła nie są zablokowane i czy łożyska są prawidłowo wyregulowane
- Czy koła są prawidłowo dokręcone i przymocowane do ramy/widelca
- Czy opony są w dobrym stanie i czy ich ciśnienie jest prawidłowe
- Stan felg
- Czy pedały są odpowiednio mocno przymocowane do suportu
- Działanie przekładni
- Czy reflektory znajdują się we właściwej pozycji



ZALECENIE: Stan roweru elektrycznego powinien być sprawdzany co 6 miesięcy przez specjalistę, aby upewnić się, że jest on w dobrym stanie technicznym i że jest bezpieczny w użytkowaniu. Obowiązkiem użytkownika jest upewnienie się, że wszystkie komponenty są w dobrym stanie technicznym przed użyciem roweru.

Wybierz bezpieczne miejsce, z dala od ruchu drogowego, aby przetestować nowy rower. Wspomaganie może wywołać dużą siłę napędową, sprawdź, czy kierownica jest prosta i czy droga jest przejezdna.

W przypadku nietypowych warunków pogodowych (deszcz, mroźna pogoda, noc...) należy zachować szczególną czujność i odpowiednio dostosować prędkość i reakcje.

Użytkownik powinien upewnić się, że znajduje się w dobrym stanie zdrowia przed rozpoczęciem jazdy na rowerze.

W przypadku transportu roweru na zewnątrz pojazdu (uchwyt rowerowy, belka dachowa...) zdecydowanie zaleca się wyjąć baterię i przechowywać w temperaturze pokojowej.

Podczas użytkowania roweru na drogach publicznych użytkownik musi przestrzegać wymogów przepisów krajowych (np. dot. oświetlenia i sygnalizacji).

Firma MGTS zrzeka się wszelkiej odpowiedzialności, jeśli użytkownik roweru nie przestrzega obowiązujących przepisów.



OSTRZEŻENIE: Użytkownik przyjmuje do wiadomości, że ponosi odpowiedzialność za wszelkie straty, obrażenia lub szkody spowodowane nieprzestrzeganiem powyższych instrukcji i że spowoduje to automatyczną utratę gwarancji.

A.	Spis treści	
A.	Spis treści	203
B.	Konstrukcja roweru ze wspomaganie elektrycznym	205
I.	Konstrukcja Anyway E-200	205
C.	Pierwsze uruchomienie i ustawienia	206
I.	Instalacja elementów zabezpieczających	206
1.	Oświetlenie	206
2.	Dzwonek	206
3.	Kask	206
II.	Regulacja siodełka i kierownicy	207
1.	Siodełko	207
2.	Kierownica	207
III.	Opony pneumatyczne	208
IV.	Regulacja hamulców	208
1.	Regulacja mechanicznych hamulców tarczowych	209
2.	Wymiana klocków hamulcowych	210
3.	Zużycie felg	210
V.	Regulacja układu zmiany przerzutek	210
1.	Regulacja ograniczników przerzutki tylnej	211
2.	Regulacja naciągu linki przerzutki tylnej	211
3.	Regulacja ograniczników przerzutki przedniej	211
VI.	Regulacja łańcucha	212
VII.	Wymiana pedałów	212
VIII.	Koło i silnik	213
IX.	Zawieszenie	213
1.	lokada zawieszenia przedniego	213
2.	Blokada zawieszenia widelca	213
X.	Podpórka	213
D.	Konserwacja	214
I.	Czyszczenie	214
II.	Smarowanie	214
III.	Regularne kontrole	215
IV.	Przegląd	215
E.	Wspomaganie pedałowania i bateria	217

I.	Wspomaganie pedałowania	217
1.	Prezentacja wyświetlacza LCD	217
2.	Aktywacja/dezaktywacja wyświetlacza LCD	218
3.	Wskaźnik naładowania baterii na wyświetlaczu LCD	218
4.	Wybór poziomu wspomagania na wyświetlaczu LCD	219
5.	Wspomaganie w trakcie prowadzenia roweru na wyświetlaczu LCD	219
6.	Ustawienia wyświetlacza LCD	220
II.	Obsługa baterii	221
1.	Odczyt poziomu naładowania baterii	221
2.	Wkładanie/wyjmowanie baterii	221
III.	Korzystanie z ładowarki	223
IV.	Procedura ponownego ładowania	224
V.	Żywotność baterii	224
1.	Żywotność baterii	224
2.	Ostrzeżenia, środki ostrożności	225
VI.	Czas pracy baterii	225
XI.	Konserwacja baterii	225
VII.	Eksploatacja i konserwacja silnika elektrycznego	226
VIII.	Konserwacja sterownika	226
IX.	Schemat elektryczny i specyfikacje techniczne	227
1.	Schemat elektryczny Anyway E-200	227
X.	Główna karta danych technicznych	228
F.	Obsługa posprzedażowa	229
I.	Części zużywalne	229
II.	Rozwiązywanie podstawowych problemów	229
G.	Uwagi	231
H.	Deklaracja zgodności UE	232

B. Konstrukcja roweru ze wspomaganiem elektrycznym

I. Konstrukcja Anyway E-200



1. Opona i dętka

2. Felga

3. Szprychy

4. Widelec

5. Hamulec przedni

6. Kierownica i mostek

7. Rama

8. Wyświetlacz LCD

9. Dźwignie hamulcowe

10. Hamulec tylny

11. Blokada siodełka

12. Siodełko i rama siodełka

13. Sterownik

14. Bateria

15. Czujnik obrotów

16. Podpórka

17. Dźwignia i suport pedałów

18. Pedały

19. Łańcuch

20. Silnik z piastą tylną

C. Pierwsze uruchomienie i ustawienia

I. Instalacja elementów zabezpieczających

1. Oświetlenie

Oświetlenie jest zapewnione. Składa się ono z dwóch reflektorów (białego, umieszczonego z przodu i czerwonego z tyłu, umieszczonego na błotniku), światła przedniego, światła tylnego, dwóch świateł pomarańczowych, umieszczonych pomiędzy szprychami na kołach. Obecność opon odblaskowych pozwala być lepiej widocznym z boku.

Oświetlenie stanowi wyposażenie zapewniające bezpieczeństwo roweru, musi być obecne na rowerze. Przed rozpoczęciem jazdy należy sprawdzić, czy system oświetlenia działa poprawnie.

W razie potrzeby można wymienić baterie w swoim oświetleniu.

Zużyte baterie zawierają metale, które są szkodliwe dla środowiska, można je przynieść do jednego z naszych sklepów w celu ich odpowiedniego przetworzenia. Nie należy wyrzucać ich wraz z odpadami komunalnymi lub do środowiska naturalnego. Baterie muszą być zbierane oddzielnie.

Reflektor z zewnętrzną baterią

Zdjąć górną przezroczystą część reflektora, naciskając wycięcie za obudową. Po wyjęciu całości można wyjąć dwie baterie guzikowe (CR2032) i wymienić je zgodnie z biegunowością. Wymienić część przezroczystą. Włączyć/wyłączyć światło przednie, przesuwając mały przełącznik na górze lampy.

Światło tylne z baterią zewnętrzną

Usunąć przezroczystą część przy pomocy śrubokręta. Po zdjęciu zespołu można wyjąć obie baterie (LR44) i wymienić je na baterie o odpowiedniej polaryzacji. Włożyć spowrotem przezroczystą część. Światło tylne włącza się/wyłącza, przesuwając mały przełącznik znajdujący się z tyłu lampy.

2. Dzwonek

Dzwonek zainstalowany jest na kierownicy. Pozwoli Ci to być słyszalnym z odległości 50 m.

Dzwonek stanowi wyposażenie zapewniające bezpieczeństwo roweru, musi być obecny na kierownicy.

3. Kask

Dla bezpieczeństwa użytkownika zdecydowanie zaleca się stosowanie kasku rowerowego. Gwarantuje to zmniejszenie liczby urazów głowy w przypadku upadku.



OSTRZEŻENIE: Kaski są obowiązkowe dla dzieci poniżej 14 roku życia jako kierowców lub pasażerów.

Aby uzyskać więcej informacji, należy skontaktować się ze sprzedawcą.

II. Regulacja siodełka i kierownicy

Ważne jest, aby dostosować ustawienia roweru do kształtu ciała.

1. Siodełko

Otwórz system szybkiego zwalniania (patrz paragraf „III Opony pneumatyczne”, aby uzyskać informacje na temat sposobu szybkiego zwalniania).

Podczas regulacji siedzenia w najniższej pozycji, upewnij się, że nie dotyka on żadnego elementu roweru, takiego jak np. bagażnik. Należy również uważać, aby nie przekroczyć oznaczenia minimalnego poziomu umieszczonego na rurze podsiodłowej. Znak ten nie powinien być nigdy widoczny podczas jazdy na rowerze.

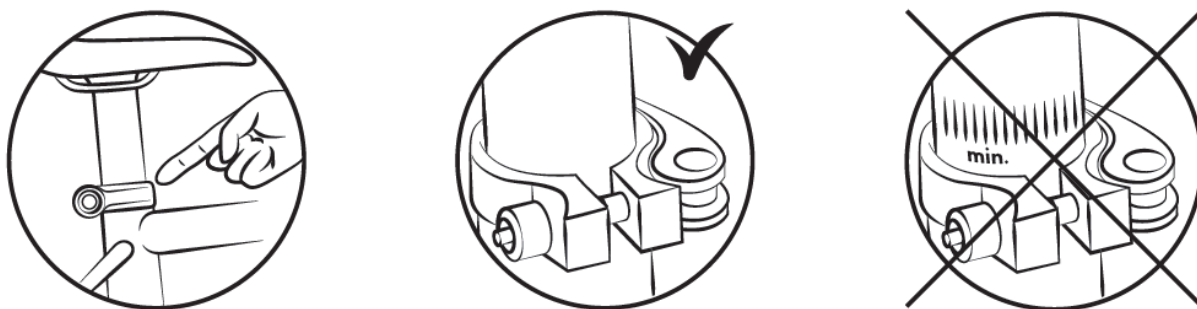

Aby sprawdzić prawidłową wysokość siodła, należy usiąść na rowerze z wyciągniętymi nogami, a pięty powinny spoczywać na pedale (Rys. B). Podczas pedałowania kolano powinno być lekko zgięte, a stopa w pozycji dolnej (Rys. A).

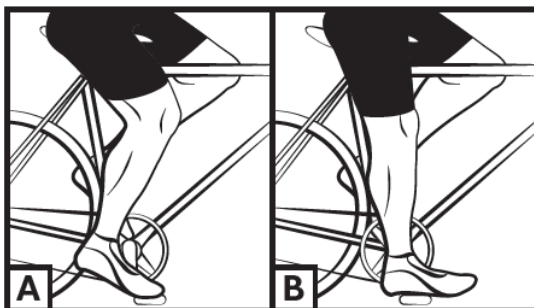

UWAGA: Ważne jest, aby zabezpieczyć sprężyny siodełka, jeśli fotelik dziecięcy jest zainstalowany, aby zapobiec ryzyku przycięcia palców.

2. Kierownica

Kierownicę roweru można regulować zarówno w zakresie wysokości.

Rower wyposażony jest w mostek rowerowy „Aheadset”, regulacja kierownicy odbywa się poprzez zmianę pozycji pierścieni regulacyjnych pomiędzy mostkiem, a górnym łożyskiem kierownicy. Zaleca się, aby operacja ta została wykonana przez wykwalifikowanego technika.

Upewnij się, że kierownica jest prostopadła do osi przedniego koła.

III. Opony pneumatyczne

Regularnie sprawdzaj ciśnienie w oponach. Jazda z oponami niedopompowanymi lub nadmiernie napompowanymi może wpłynąć na osiągi, spowodować przedwczesne zużycie, uszkodzenie felgi, zmniejszyć komfort jazdy lub zwiększyć ryzyko wypadków.

W przypadku znacznego zużycia opon należy je wymienić przed jazdą na rowerze. Zakres ciśnienia podany jest przez producenta na ścianie bocznej opony. Ciśnienie musi być dostosowane do wagi użytkownika.

Model	Rozmiar roweru	Rozmiar dętki	Rozmiar opony	Ciśnienie	
				PSI	Bar
ANYWAY E200	27.5"	27,5 x 2,10	27,5 x 2,10	40– 65	2,8 - 4,5

Metoda określania prawidłowego ustawienia mechanizmów szybkiego zwalniania (zacisk koła i siodła)

Urządzenia do szybkiego zwalniania są przeznaczone do obsługi ręcznej. Nigdy nie należy używać narzędzi do blokowania lub odblokowywania mechanizmu, ponieważ może to go uszkodzić.

W celu wyregulowania siły docisku osi koła należy użyć nakrętki regulacyjnej, a nie dźwigni szybkiego zwalniania. Jeżeli dźwignia może być obsługiwana przy minimalnym ciśnieniu ręcznym, oznacza to, że nie jest wystarczająco szczelna. Dlatego konieczne jest dokręcenie nakrętki regulacyjnej. System szybkiego zwalniania musi wskazywać zęby widelca po zamknięciu w pozycji zamkniętej.

Przy każdej operacji regulacji należy sprawdzić, czy przednie koło jest prawidłowo wyśrodkowane względem widelca. Aby ustawić, zamknąć i otworzyć mechanizmy szybkiego zwalniania, należy użyć następującej metody:

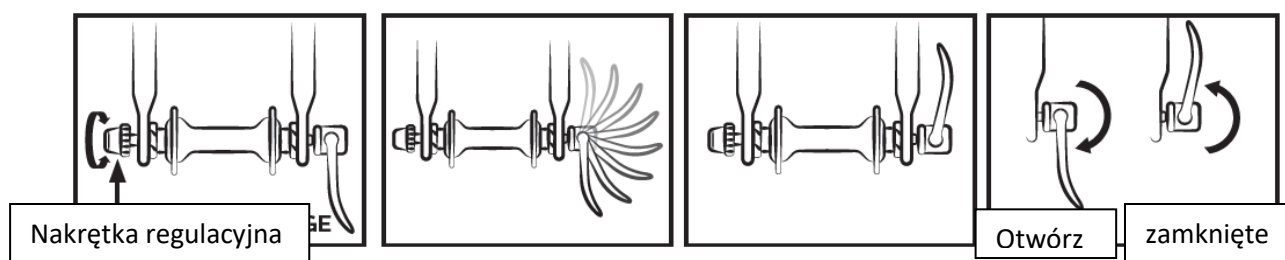

IV. Regulacja hamulców

Przed każdym użyciem należy sprawdzić, czy hamulce przedni i tylny są w idealnym stanie technicznym.

Prawa rękojeść uruchamia hamulec tylny, lewa rękojeść uruchamia hamulec przedni.

Zaleca się rozdzielenie siły hamowania w średnim stosunku 60/40 pomiędzy przodem i tyłem pojazdu. Dźwignia hamulca nie może stykać się z kierownicą, a osłony nie mogą być poddawane trajektorii zamkniętego kąta, tak aby linki ślizgały się z minimalnym tarcieniem. Uszkodzone, postrzępione, zardzewiałe linki należy natychmiast wymienić.

OSTRZEŻENIE:



- W przypadku deszczu lub mgły czas hamowania jest dłuższy i zaleca się wcześniejsze przewidywanie hamowania w takiej sytuacji.
- Podczas skręcania i hamowania kierownica może mieć negatywny wpływ na czas reakcji rowerzysty.
- Nie należy dotykać hamulców tarczowych po intensywnym użytkowaniu układu hamulcowego roweru ze wspomaganie mechanicznym, ponieważ może to spowodować poparzenia.

1. Regulacja mechanicznych hamulców tarczowych

Podkładki wywierają nacisk na tarczę przymocowaną do piasty koła. Natężenie ciśnienia jest kontrolowane za pomocą dźwigni połączonej linką z hamulcem. Nie należy uruchamiać dźwigni hamulca, gdy koło jest odłączone od ramy lub widelca.

W celu ustawienia zacisku mechanicznego hamulca tarczowego należy poluzować śruby mocujące na wsporniku zacisku hamulcowego.

Zahamować za pomocą odpowiedniej dźwigni hamulca (zacisk hamulca ustawia się w sposób prawidłowy) i przytrzymać uchwyt hamulca w tej pozycji podczas dokręcania śrub mocujących wspornik zacisku.

Sprawdzić, czy płyta wewnętrzna (wewnątrz koła) znajduje się w odległości 0,2 - 0,4 mm od tarczy. Jeśli to nie wystarczy, dokręcić śrubę pozycjonowania podkładki, aż do uzyskania 0,2 - 0,4 mm pomiędzy podkładką a tarczą.

W celu wyregulowania płyty zewnętrznej (na zewnątrz koła), wystarczy zmienić naciąg linki hamulcowej, aby uzyskać odległość 0,2 - 0,4 mm, na zacisku lub dźwigni hamulca.

Nigdy nie należy rozpylać oleju ani żadnych materiałów smarnych na tarcze lub klocki (np. podczas serwisowania łańcucha lub przerzutki). W przeciwnym wypadku klocki i tarcze należy odtłuścić lub wymienić.

Po sprawdzeniu ustawienia klocków hamulcowych obracając kółkiem, można rozpocząć jazdę po drogach.

Tarcze: rower jest wyposażony w tarcze o średnicy 160 mm.

- Nakrętka i nakrętka zabezpieczająca na dźwigni hamulca umożliwiają regulację naciągu liny lub zacisku, a tym samym siły hamowania, która z czasem będzie się zmieniać w zależności od zużycia klocków hamulcowych.

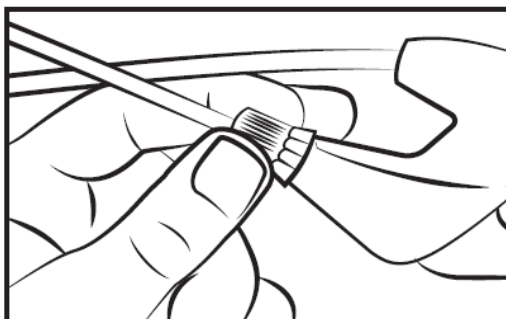

- Płytki hamulcowe są płytkami standardowymi, należy je wymienić, gdy płytka nie zawiera już żadnych elementów ciernych.
- Dane dotyczące klocków hamulcowych zamontowanych na rowerze są następujące:
Model: DSK 300;

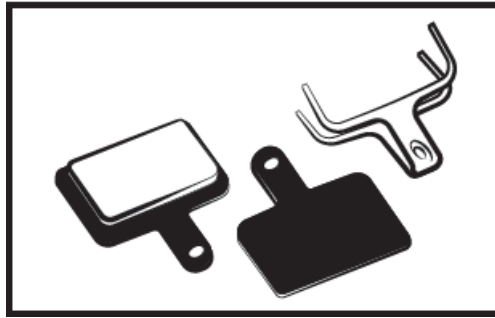

Należy pamiętać, że nowe klocki hamulcowe muszą być oszlifowane. Szlifowanie odbywa się poprzez toczenie hamulców przez kilka minut na przemian pomiędzy nagłymi zatrzymaniami i lekkim hamowaniem.

2. Wymiana klocków hamulcowych

Wyjąć koło oraz zużyte klocki hamulcowe z zacisku hamulcowego. Umieścić nowe klocki hamulcowe w zacisku w taki sposób, aby powierzchnie hamujące stykały się ze sobą. Nie dotykać powierzchni hamujących. Włożyć klocki hamulcowe jeden po drugim do zacisku hamulcowego.

Następnie wyregulować hamulce zgodnie z poprzednim pkt. C.IV.1.

3. Zużycie felg

Jak w przypadku każdej części zużywalnej, stan felg musi być regularnie sprawdzany. Felga może ulec osłabieniu i pęknięciu, co może z kolei prowadzić do utraty kontroli i upadku.



UWAGA: Bardzo ważne jest, aby sprawdzić stan zużycia felg. Uszkodzona felga może być bardzo niebezpieczna i musi zostać wymieniona.

V. Regulacja układu zmiany przerzutek

Rower posiada kilka ręcznie wymiennalnych biegów dzięki systemowi Shimano z przerzutką tylną i ewentualnie przerzutką przednią. Prawy uchwyt służy do zmiany tylnej zębatki, a lewy do zmiany przedniej tarczy łańcuchowej. Na wzniesieniu, mała tarcza łańcuchowa i duża zębatka ułatwiają pedałowanie. W razie potrzeby dostosuj przełożenie kół zębatych (pierścień łańcuchowy / zębatka).

Zachowaj ostrożność, nigdy nie należy pedałować do tyłu podczas zmiany przerzutek i nigdy nie należy naciskać dźwigni sterującej.

W celu optymalnego wykorzystania systemu zmiany przerzutek zaleca się zmianę przerzutek poza ważnymi sekwencjami siły pedałowania.

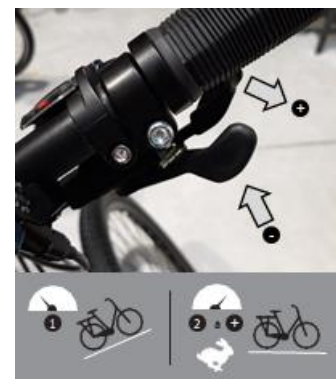

1. Regulacja ograniczników przerzutki tylnej

Skok przerzutki jest regulowany za pomocą śrub H i L.

Śruba L służy do regulacji górnego ogranicznika (strona z dużą zębatką).

Poluzowanie śruby L powoduje, że łańcuch nie znajduje się już poza dużą zębatką.

Dolny ogranicznik (strona z małą zębatką) może być regulowany za pomocą śruby H.

Poluzowanie śruby L powoduje, że łańcuch nie znajduje się już poza małą zębatką.

Manipulacje te są wykonywane co ćwierć obrotu. Przy każdym ustawieniu należy osiągnąć perfekcyjne ustawienie pomiędzy zębatką, łańcuchem i kołem nośnym tylnej przerzutki.

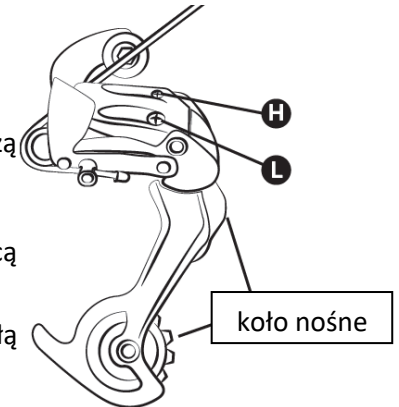

Schemat

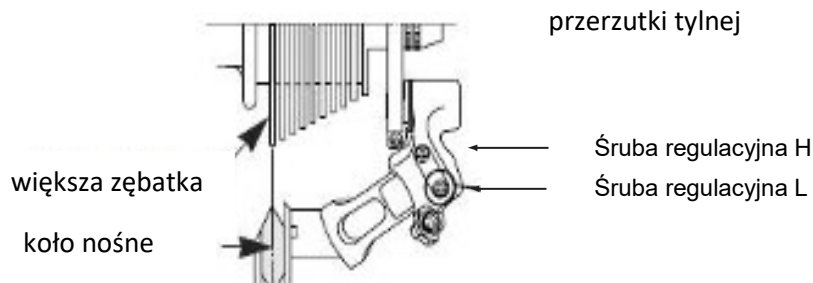

2. Regulacja naciągu linki przerzutki tylnej

Aby wyregulować zębatkę, należy użyć pokrętki na przerzutce tylnej. Pokrętło to służy do regulacji naciągu linki przerzutki oraz umożliwi prawidłowe ustawienie przerzutki zgodnie z wybraną prędkością.

3. Regulacja ograniczników przerzutki przedniej

Skok przerzutki jest regulowany za pomocą śrub H i L.

Śruba L służy do regulacji górnego ogranicznika (strona z dużą zębatką).

Poluzowanie śruby L powoduje, że łańcuch nie znajduje się już poza małą tarczą.

Dolny ogranicznik (strona z małą zębatką) może być regulowany za pomocą śruby H.

Poluzowanie śruby L powoduje, że łańcuch nie znajduje się już poza dużą tarczą.

Manipulacje te są wykonywane co ćwierć obrotu. Przy każdym ustawieniu należy osiągnąć perfekcyjne ustawienie pomiędzy tarczą, łańcuchem i przednią przerzutką.

Schemat przerzutki przedniej :

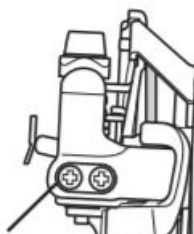



Śruba regulacyjna H

Śruba regulacyjna L

VI. Regulacja łańcucha

Rower posiada zewnętrzną przerezutkę tylną, łańcuch jest automatycznie napinany.

Wymiana łańcucha

Ponieważ nowe łańcuchy są zazwyczaj sprzedawane ze zbyt dużą ilością ogniów, pierwszym krokiem jest zredukowanie ich do odpowiedniej długości. Najbezpieczniejszą metodą jest policzenie liczby ogniów w starym łańcuchu w celu dostosowania nowego. W celu zdemontowania starego łańcucha wystarczy go po prostu wyjąć (zdjąć nit).

Po wyjęciu należy zamontować nowy. W tym celu należy go przełożyć wokół dolnego wspornika i tylnej zębatki tak, aby odpowiednio zazębiał się z innymi elementami przekładni. Do zamknięcia łańcucha zalecamy użycie szybkozłącza. Jest to ogniwo typu żeńskiego, które należy wstawić pomiędzy dwa ogniwa typu męskiego. Szybkozłącze ułatwia również demontaż łańcucha w celu jego czyszczenia.

W celu sprawdzenia, czy długość łańcucha jest prawidłowa, należy go umieścić na małej zębatce. W tej konfiguracji wirtualna linia narysowana pomiędzy piastą tylnego koła i dolną osią koła nośnego przerezutki musi być pionowa.

VII. Wymiana pedałów

W celu wymiany pedałów należy je najpierw zidentyfikować, sprawdzając literę na pedale. Prawy pedał jest oznaczony jako „R” (prawy), a lewy pedał jest oznaczony „L” (lewy). Pedał R należy obrócić zgodnie z ruchem wskazówek zegara, aby zamocować go do korby. Pedał L należy obrócić przeciwnie do ruchu wskazówek zegara.

VIII. Koło i silnik

Po pierwszym miesiącu użytkowania zaleca się dokręcenie szprych w celu ograniczenia wpływu trąkcyj silnika na tylne koło. Po uruchomieniu silnika może wystąpić niewielki hałas. Hałas ten jest normalny, ponieważ silnik uruchamia się i wspomaga pedałowanie. Hałas ten może się wzmacniać przy całkowitym obciążeniu silnika.

IX. Zawieszenie

1. Lokada zawieszenia przedniego

Aby wyregulować wgłębienie przedniego zawieszenia, można obrócić pokrętło po lewej stronie widelca obracając je o pół obrotu. Za każdym razem, gdy wykonywany jest półobrót, następuje kliknięcie. Należy powtarzać tę operację aż do uzyskania żądanej sztywności zawieszenia.



2. Blokada zawieszenia widelca

Obróć niebieskie pokrętło w prawo, zgodnie z ruchem wskazówek zegara, aby zablokować zawieszenie i w lewo, przeciwnie do ruchu wskazówek zegara, aby je odblokować. Najlepiej jest zablokować zawieszenie na płaskich powierzchniach i odblokować je na ścieżkach.



X. Podpórka

Przed użyciem roweru, upewnij się, że podpórka jest schowana.

D. Konserwacja

Rower wymaga regularnej konserwacji dla Twojego bezpieczeństwa, ale również w celu zwiększenia jego żywotności. Ważne jest okresowe sprawdzanie elementów mechanicznych w celu ewentualnej wymiany zużytych części.

Należy używać oryginalnych części, aby zachować wydajność i niezawodność roweru. Należy upewnić się, że stosowane są odpowiednie części zamienne do opon, dętek, elementów przenoszenia napędu i różnych elementów układu hamulcowego.

Upewnienie się, że używane są tylko oryginalne części należy do użytkownika roweru.



OSTRZEŻENIE: Przed rozpoczęciem czynności konserwacyjnych, należy wyjąć baterię.

I. Czyszczenie

Aby uniknąć korozji roweru, należy go regularnie słuکیwać świeżą wodą, zwłaszcza jeśli był on narażony na działanie powietrza morskiego.

Czyszczenie należy wykonywać gąbką, korzystając ze zbiornika z ciepłą wodą z mydłem i strumienia wody (bez ciśnienia).



ZALECENIE: Należy zachować szczególną ostrożność, aby nie używać strumienia wody pod ciśnieniem.

II. Smarowanie

Regularne smarowanie poszczególnych elementów, które są w ciągłym ruchu, pomaga zapobiec korozji. Należy regularnie smarować łańcuch, szcотkować zębatki i pierścienie łańcuchowe, okresowo wprowadzać kilka kropli oleju do osłon hamulców i przerzutek.

Zaleca się rozpoczęcie od czyszczenia i suszenia smarowanych elementów.

Zaleca się stosowanie specjalnego oleju do łańcucha i przerzutki. Pozostałe elementy należy smarować smarem.

III. Regularne kontrole

Dokręcanie śrub i nakrętek: dźwignia, korba, pedały, mostek rowerowy.

Wymagane momenty dociskowe są następujące:

KOMPONENTY	ZALECANY MOMENT (Nm)	SZCZEGÓLNE INSTRUKCJE
Pedały na wale korbowym	30 -40	Nasmarować gwinty
Uchwyt korby na obudowie	30 - 40	Nasmarować gwinty
Dokręcenie mostka/kierownicy	9 - 10	
Dokręcenie główki ramy	14 – 15	
Dźwignia hamulcowa	6 – 8	
Zaciski hamulcowe	6 – 8	
Siodło na ramie	18–20	
Kołnierz słupka siedziska		Szybkie dokręcenie
Koło	30	lub szybkie dokręcenie

Inne momenty dociskowe zależą od wielkości nakrętek: M4: 2,5 do 4,0 Nm, M5: 4,0 do 6,0 Nm, M6: 6,0 do 7,5 Nm. Dokręcić śruby równomiernie do wymaganego momentu obrotowego.

Należy regularnie sprawdzać opony i ich zużycie, a w szczególności stan zębów opon tylnych: zużycie, nacięcia, pęknięcia, ściskanie. W razie potrzeby należy wymienić oponę/opony. Należy regularnie sprawdzać felgi i ich nadmierne zużycie, odkształcenia, uderzenia, pęknięcia...

IV. Przegląd

W celu zapewnienia bezpieczeństwa i utrzymania poszczególnych elementów w dobrym stanie technicznym należy okresowo zlecać sprzedawcy kontrolę roweru. Ponadto konserwacja roweru powinna być regularnie przeprowadzana przez wykwalifikowanego technika.

Pierwszy przegląd: co 1 miesiąc lub 150 km

- Sprawdzić szczelność elementów: korby, koła, mostka rowerowego, pedałów, wieszaka, zacisku siodła,
- Sprawdzić działanie wspomaganie elektrycznego,
- Kontrola i regulacja hamulców
- Ciśnienie i regulacja kół
- Ciśnienie opon

Co rok lub 2000 km:

- Kontrola stopnia zużycia (płytki hamulcowe, przekładnie, opony),
- Sprawdzić działanie wspomaganie elektrycznego,
- Kontrola łożysk (obudowa dolnego wspornika, koła, układ kierowniczy, pedały),
- Kontrola linek (hamulce, przerzutki),
- Ciśnienie i regulacja kół
- Ciśnienie opon

Co 3 lata lub 6000 km:

- Kontrola stopnia zużycia (płytki hamulcowe, przekładnie, opony),
- Kontrola łożysk (obudowa dolnego wspornika, koła, układ kierowniczy, pedały),
- Kontrola linek (hamulce, przerzutki),
- Wymiana przekładni (łańcuch, wolne koło, tarcza łańcuchowa),
- Sprawdzić działanie wspomagania elektrycznego,
- Wymiana opon,
- Kontrola zużycia kół (szprychy, felgi),
- Ciśnienie i/lub regulacja kół,
- Wymiana płytek ciernych hamulców,
- Kontrola wspomagania elektrycznego,
- Kontrola funkcji elektrycznych.

E. Wspomaganie pedałowania i bateria

W celu uruchomienia wspomagania elektrycznego, należy ustawić suport pedałów w pozycji przedniej. Jest to ważny aspekt bezpieczeństwa. Rower wspomagany elektrycznie zapewnia wspomaganie silnikowe do prędkości 25 km/h. Po przekroczeniu tej prędkości silnik się wyłącza. Możesz jechać szybciej, ale będziesz musiał zrobić to samodzielnie, bez wspomagania elektrycznego.

Silnik nie będzie pracował, dopóki nie dokona się pełnego obrotu za pomocą pedałów. Funkcja ta chroni silnik i jego sterownik oraz wydłuża żywotność elementów elektrycznych.

I. Wspomaganie pedałowania

Ustawienia i informacje są wprowadzane bezpośrednio na wyświetlaczu na kierownicy.



Zalecenia: Po opuszczeniu roweru należy wyłączyć główny wyłącznik baterii. Pozwala to na oszczędność czasu ładowania baterii.

1. Prezentacja wyświetlacza LCD

Wyświetlacz LCD składa się z dwóch części. Ekran LCD:

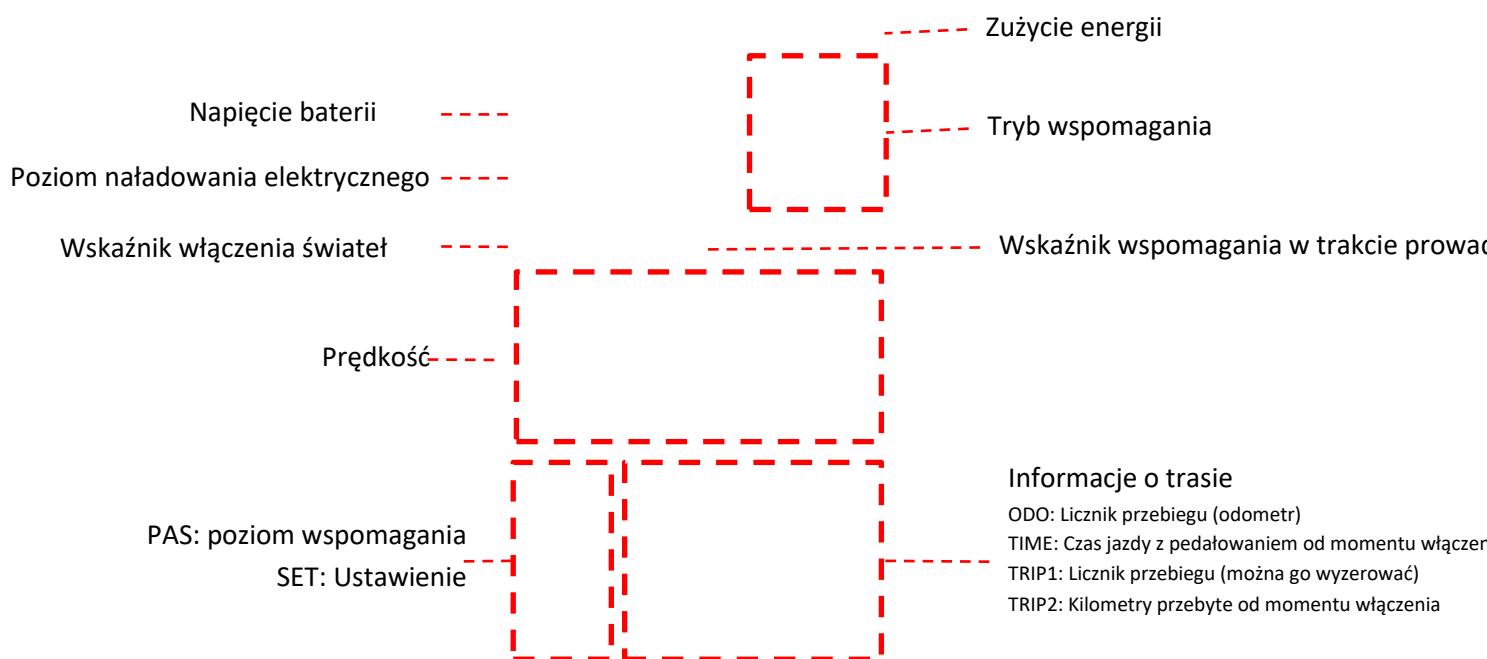

Oraz pilot zdalnego sterowania:

+: wzrost

ON/OFF:

SET : menu/wybór informacji o trasie

- : spadek

Skrzynka kontrolna jest również wyposażona w gniazdo ładowania USB 5V.

2. Aktywacja/dezaktywacja wyświetlacza LCD

Aby aktywować wspomaganie, naciśnij raz przycisk „ON/OFF” na skrzynce kontrolnej. Zaświecą się piktogramy na ekranie LCD. Gdy ekran jest włączony, naciśnięcie przycisku „ON/OFF” włącza i wyłącza podświetlenie oraz oświetlenie roweru.



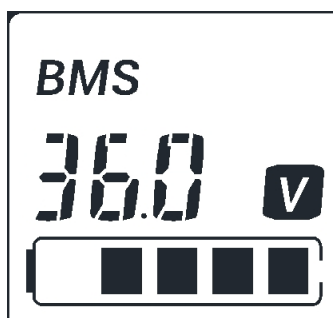

Aby wyłączyć wspomaganie, przytrzymaj przycisk „ON/OFF” przez 3 sekundy. Piktogramy i podświetlenie ekranu LCD zostaną wyłączone.

3. Wskaźnik naładowania baterii na wyświetlaczu LCD

W normalnych warunkach należy włączyć zasilanie – wskaźniki baterii pokazują poziom naładowania i aktualne napięcie baterii.





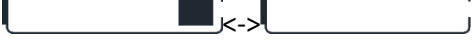



Kiedy wszystkie segmenty są włączone, oznacza to maksymalne naładowanie. Jeśli miga jedna dioda, oznacza to, że baterię należy naładować bezpośrednio przed jazdą na rowerze.

WYŚWIETLACZ	STATUS ŁADOWANIA
	100%
	80%
	60%
	40%
	20%
	Bateria jest rozładowana i wymaga natychmiastowego naładowania

Oprócz poziomu naładowania na wyświetlaczu pokazywany jest również aktualny pobór prądu.

Im wyższe zużycie, tym mniejsza żywotność.

WYŚWIETLACZ		STATUS ŁADOWANIA
		2A
		4A
		6A
		8A
		10A
		≥ 12A

Jeśli użytkownik zapomni wyłączyć zasilanie po 5 minutach bezczynności, wyświetlacz LCD wyłączy się, aby przypomnieć użytkownikowi o oszczędności energii.

4. Wybór poziomu wspomagania na wyświetlaczu LCD

Gdy zasilanie jest włączone, można wybrać jeden z 6 poziomów wspomagania: od najniższego (1) do najwyższego (6). Naciśnij przyciski "+" lub "-", aby wybrać jeden z sześciu poziomów wspomagania. Wybrany poziom jest wyświetlany w obszarze informacji dotyczących wspomagania.

- Wybierając wysokie poziomy wspomaganie (5 i 6), zużycie baterii zostanie zwiększone i użytkownik będzie musiał włożyć mniej wysiłku. Poziomy te są dostosowane do nachylenia terenu, wiatru frontального lub dużych obciążeń.
- Średnie poziomy wspomaganie (3 i 4) oznaczają, że wysiłek użytkownika i zużycie baterii są na tym samym poziomie.
- Niskie poziomy wspomaganie (1 i 2) oznaczają, że napęd roweru wynika bardziej z wysiłku użytkownika niż z użycia baterii. Są to zatem tryby oszczędzania energii. Sugerujemy, aby podczas używania roweru do uprawiania sportu korzystać z pomocy na poziomie 1.
- Poziom 0 oznacza, że wspomaganie jest wyłączone.

5. Wspomaganie w trakcie prowadzenia roweru na wyświetlaczu LCD

Wciśnij i przytrzymaj przycisk „-”, aby użyć funkcji "wspomaganego startu" w celu ułatwienia startu. W przypadku korzystania ze wspomaganie przy starcie poziom wspomaganie nie przekracza 6 km/h. Ekran LCD wyświetli wtedy napis „6KM” powyżej prędkościomierza.

Gdy tylko przycisk „-” zostanie zwolniony, wspomaganie startu wyłącza się.

6. Ustawienia wyświetlacza LCD

Aby uzyskać dostęp do menu ustawień, należy nacisnąć i przytrzymać przez 3 sekundy przycisk „SET”. Ikona ustawienia SET miga i wybiera ustawienie 0. Ustawienia:

- 0: Tryb wspomagania. Tryb wyboru jest oznaczony ikoną . Dostępne są 3 tryby: ECO w celu optymalizacji żywotności, POWER w celu optymalizacji wydajności, NORMAL dla równowagi pomiędzy żywotnością i wydajnością. Za pomocą przycisków "+" i "-" wybierz tryb. Następnie naciśnij przycisk SET, aby przejść do następnego ustawienia.
- 1: Zresetować licznik kilometrów 1. Naciśnij "-", aby go zresetować. Następnie naciśnij przycisk SET, aby przejść do następnego ustawienia.
- 2: Ogranicznik prędkości maksymalnej wspomagania. Za pomocą przycisków "+" i "-" można ją regulować w zakresie od 10 do 25 km/h. Następnie naciśnij przycisk SET, aby przejść do następnego ustawienia.
- 3: Wybór średnicy koła. Za pomocą przycisków "+" i "-" można wybrać średnicę koła od 16" do 28". Następnie naciśnij przycisk SET, aby przejść do następnego ustawienia.



OSTRZEŻENIE: Regulacja średnicy koła ma wpływ na bezpieczeństwo oraz prawidłowe funkcjonowanie roweru. Nigdy nie należy wybierać innej średnicy niż ta zainstalowana w rowerze. W razie wątpliwości należy skontaktować się z dystrybutorem.

- 4: Jednostka prędkości. Za pomocą przycisków "+" i "-" wybierz wyświetlanie prędkości w „Km/h” lub „MPH”. Następnie wybierz przycisk SET, aby powrócić do ustawienia 0.

Naciśnij przycisk SET i przytrzymaj przez 3 sekundy, aby zapisać i opuścić menu ustawień. Aby wyjść bez zapisywania zmian, naciśnij i przytrzymaj przez 3 sekundy przycisk ON/OFF, aby wyłączyć wyświetlacz.

II. Obsługa baterii

1. Odczyt poziomu naładowania baterii

Aby sprawdzić poziom naładowania baterii, naciśnij raz przycisk ładowania w górnej części baterii.



4 diody LED świecą się, sygnalizując stan naładowania.

WYŚWIETLACZ	STATUS ŁADOWANIA
● ● ● ●	100%
● ● ● ○	75%
● ● ○ ○	50%
● ○ ○ ○	< 25%

2. Wkładanie/wyjmowanie baterii

Bateria w rowerach elektrycznych jest umieszczona na ramie przekątnej i jest bezpośrednio podłączona do skrzynki kontrolnej.



OSTRZEŻENIE: Przed przystąpieniem do pracy z baterią należy upewnić się, że przełącznik jest w pozycji wyłączonej.

Aby zainstalować baterię, należy najpierw przesunąć ją poziomo wzdłuż szyny i nacisnąć, aby upewnić się, że jest prawidłowo zainstalowana na swoim miejscu, a następnie zablokować.



Aby ją zablokować, należy włożyć klucz do zamka i obrócić go zgodnie z ruchem wskazówek zegara (blokuje to bagażnik i baterię). Można ją odblokować, obracając o pół obrotu w kierunku przeciwnym do ruchu wskazówek zegara.



Zablokowana



Odblokowana



UWAGA: Pamiętaj, aby wyjąć klucz i schować go w bezpiecznym miejscu po wyjęciu baterii z nośnika!

III. Korzystanie z ładowarki

Przed naładowaniem baterii należy zapoznać się z instrukcją obsługi roweru oraz z instrukcją ładowarki, jeśli są one dołączone do roweru. Należy również zwrócić uwagę na następujące elementy dotyczące ładowarki baterii:

- Postępuj zgodnie z instrukcjami zamieszczonymi na etykiecie ładowarki baterii.
- Nie używaj ładowarki w pobliżu gazów wybuchowych lub substancji żrących.
- Nie potrząsaj ładowarką i unikaj upadków.
- Zawsze chroń ładowarkę przed deszczem i wilgocią podczas użytkowania wewnątrz pomieszczeń.
- Tolerancja temperatury ładowarki wynosi od 0 do +40°C.
- Zabrania się demontażu ładowarki - w przypadku wystąpienia problemu należy przekazać urządzenie do wykwalifikowanego warsztatu.
- W celu uniknięcia uszkodzeń należy używać wyłącznie ładowarki dołączonej do roweru elektrycznego. Należy pamiętać, że nieprzestrzeganie tego ograniczenia spowoduje utratę gwarancji.
- Podczas ładowania bateria i ładowarka muszą znajdować się w odległości co najmniej 10 cm od ściany w suchym, wentylowanym pomieszczeniu. Nie należy umieszczać niczego w bezpośrednim sąsiedztwie ładowarki podczas jej użytkowania.
- Nie dotykać ładowarki zbyt długo podczas ładowania (ryzyko powierzchniowego oparzenia).
- Nie należy ustawiać ładowarki w niestabilny sposób.
- Nie przykrywać ładowarki, aby uniknąć przegrzania podczas ładowania.
- Nie zanurzać produktu.
- Podczas ładowania baterii należy unikać kontaktu z wodą. Nie dotykać ładowarki mokrymi rękami.
- Nie należy używać ładowarki z uszkodzonym przewodem zasilającym lub wtyczkami. Upewnij się, że wtyczka ładowarki jest prawidłowo podłączona do sieci elektrycznej w celu naładowania.
- Nie należy dotykać styków ładowarki za pomocą metalowego przedmiotu.
- Przed podłączeniem lub odłączeniem ładowarki do baterii należy odłączyć zasilanie.
- Niniejsza ładowarka jest przeznaczona do ładowania baterii litowych, nie należy ładować niewłaściwego typu baterii. Nie należy używać w przypadku baterii nienadających się do ponownego ładowania.
- Z tego urządzenia mogą korzystać dzieci w wieku 14 lat lub starsze oraz osoby o ograniczonych zdolnościach fizycznych, sensorycznych lub umysłowych lub braku doświadczenia lub wiedzy, jeśli są odpowiednio nadzorowane lub jeśli instrukcje dotyczące bezpiecznego korzystania z urządzenia zostały im przekazane, a związane z nimi ryzyko Dzieci nie powinny bawić się urządzeniem. Czyszczenie i konserwacja użytkownika nie powinny być wykonywane przez dzieci bez opieki.
- Dzieci powinny być nadzorowane, aby upewnić się, że nie bawią się urządzeniem.
- Przechowywać w miejscu niedostępnym dla dzieci, produkt ten nie jest zabawką.
- Elastyczny kabel zewnętrzny tego produktu nie może być wymieniony; jeśli jest on uszkodzony, należy wyrzucić produkt.
- Po zakończeniu cyklu życia produktu należy zanieść go do centrum recyklingu.



IV. Procedura ponownego ładowania

Jeśli w pobliżu roweru znajduje się gniazdko elektryczne, można naładować baterię bezpośrednio na rowerze bez konieczności odłączania go. Wtyczka ładowarki jest przykryta plastikową zaślepką, wystarczy ją otworzyć, aby naładować baterię.

Wyjęcie baterii może być przydatne w miejscach, w których nie można pomieścić roweru lub w tych, w których nie znajduje się on w pobliżu gniazdka elektrycznego.



ZALECENIA: Bateria musi być ładowana w pomieszczeniach zamkniętych i wentylowanych.

Baterię rowerową należy ładować w następujący sposób:

- Baterię można ładować za pomocą standardowego gniazda zasilania. Nie ma potrzeby włączania przełącznika.
- Włóż wtyczkę ładowarki do baterii i podłącz przewód zasilający ładowarki do pobliskiego gniazda.
- Podczas ładowania dioda LED na ładowarce będzie świecić na czerwono, co oznacza, że ładowarka działa prawidłowo. Gdy zmienia kolor na zielony, oznacza to, że bateria jest naładowana.
- Aby zakończyć ładowanie, należy odłączyć wtyczkę zasilania, a następnie wtyczkę podłączyć do baterii. Na koniec należy zamknąć zaślepkę baterii.

V. Żywotność baterii

Rower wspomagany elektrycznie jest wyposażony w wysokiej jakości baterię litowo-jonową. Baterie litowo-jonowe posiadają funkcję ładowania bez pamięci oraz szeroki zakres tolerancji temperatury: od -10 do +40°C.

Aby zapewnić maksymalną żywotność baterii i chronić ją przed uszkodzeniem, należy przestrzegać poniższych instrukcji obsługi i konserwacji.

1. Żywotność baterii

Po naładowaniu baterii zaleca się pozostawić ją na 20 do 30 minut przed użyciem.

Żywotność baterii zależy od kilku czynników użytkowania:

- Wybór trybu wspomagania
- Waga użytkownika
- Nachylenie drogi
- Stopień napompowania opon
- Wiatr
- Siła nacisku na pedały
- Częstotliwość włączania i wyłączenia
- Temperatura zewnętrzna

2. Ostrzeżenia, środki ostrożności

Zaleca się regularne ładowanie baterii lub po każdym ich użyciu. Baterie te nie posiadają możliwości zapisywania ustawień. Aby maksymalnie wydłużyć żywotność baterii, zaleca się:

- Unikać gorących miejsc (idealna temperatura ładowania 20°C)
- Pozostawić baterię do ostygnięcia na 30 minut po jeździe na rowerze

Środki ostrożności:



- Baterię należy używać tylko do tego roweru.
- Do ładowania baterii należy używać wyłącznie ładowarki dostarczonej w zestawie.
- Baterię należy ładować tylko w dobrze wentylowanym pomieszczeniu.
- Nie wystawiać baterii na działanie wysokich temperatur ani nie ładować jej w bezpośrednim świetle słonecznym.
- Nie należy demontować ani modyfikować obudowy i baterii wbudowanej w obudowę.
- Nie należy łączyć połączeń (+) i (-) baterii z metalowym przedmiotem.
- Nie należy wystawiać baterii na działanie płynów.
- Nie należy używać baterii w przypadku jej uszkodzenia.
- Nie należy kontynuować ładowania baterii, jeśli ładowanie nie jest zakończone po teoretycznym czasie potrzebnym na naładowanie.
- Nie należy używać baterii, jeśli emituje ona nietypowy zapach, nagrzewa się w nietypowy sposób lub jeśli coś wydaje się nieprawidłowe.
- Nie należy pozostawiać baterii w zasięgu dzieci.
- Przed dłuższym przechowywaniem baterii należy ją naładować i wykonać tę samą czynność po przechowywaniu.

VI. Czas pracy baterii



Baterie mogą ulec wyczerpaniu po dużej liczbie ładowań. Czas pracy baterii zależy od sposobu użytkowania roweru.

Zużyte baterie muszą być utylizowane w klepie lub w specjalistycznych składach recyklingowych. Nie wyrzucaj baterii do środowiska naturalnego po zakończeniu jej eksploatacji.

XI. Konserwacja baterii

Aby zapewnić maksymalną żywotność baterii i chronić ją przed uszkodzeniem, należy przestrzegać poniższych instrukcji obsługi i konserwacji.

Gdy zauważysz, że poziom naładowania spadnie do 10%, należy szybko naładować baterię.



ZALECENIE: Jeżeli rower nie jest często używany przez pewien okres, należy co miesiąc w pełni naładować baterię. Obudowę baterii należy przechowywać w suchym, bezpiecznym miejscu w temperaturze od 5 do 35°C.

OSTRZEŻENIE:



- Żywotność baterii może zostać skrócona poprzez jej długotrwałe przechowywanie bez regularnego ładowania.
- Nie używaj żadnego metalu do bezpośredniego połączenia dwóch biegunów baterii, ponieważ może to spowodować zwarcie.
- Nigdy nie należy umieszczać baterii w pobliżu kominka lub innego źródła ciepła.
- Nie potrząsaj ładowarką i unikaj upadków.

- Po wyjęciu baterii z roweru należy przechowywać ją w miejscu niedostępnym dla dzieci, aby uniknąć wypadków.
- Otwieranie baterii jest zabronione.

VII. Eksploatacja i konserwacja silnika elektrycznego

Nasze rowery wspomagane elektrycznie są zaprogramowane tak, aby włączyć wspomaganie elektryczne po pół obrotu pedałów.

Nie należy używać roweru w miejscach zalanych powodzią lub podczas burz. W celu uniknięcia uszkodzeń nie należy zanurzać elementów elektrycznych w wodzie.

W celu uniknięcia uszkodzeń silnika należy unikać wstrząsów.

VIII. Konserwacja sterownika

Bardzo ważne jest, aby dbać o sterownik zgodnie z poniższymi instrukcjami:

- Chronić sterownik przed infiltracją wody i zanurzeniem.

Uwaga: Jeśli uważasz, że woda dostała się do obudowy, natychmiast wyłącz baterię i kontynuuj bez wspomagania. Można będzie ją uruchomić ponownie, gdy tylko sterownik będzie z powrotem suchy.

- Nie potrząsaj sterownikiem i unikaj upadków.



OSTRZEŻENIE: Nie otwierać obudowy sterownika. Próby otwarcia, modyfikacji lub regulacji obudowy sterownika spowodują utratę gwarancji. Prosimy zwrócić się do sprzedawcy lub wykwalifikowanego specjalisty o przeprowadzenie naprawy.

Wszelkie zmiany parametrów systemu zarządzania energią elektryczną, w tym zmiana ograniczenia prędkości, są surowo zabronione i skutkują utratą gwarancji roweru.

IX. Schemat elektryczny i specyfikacje techniczne

Zastrzegamy sobie prawo do modyfikacji tego produktu bez uprzedzenia. Aby uzyskać więcej informacji, należy skontaktować się z dystrybutorem.

1. Schemat elektryczny Anyway E-200

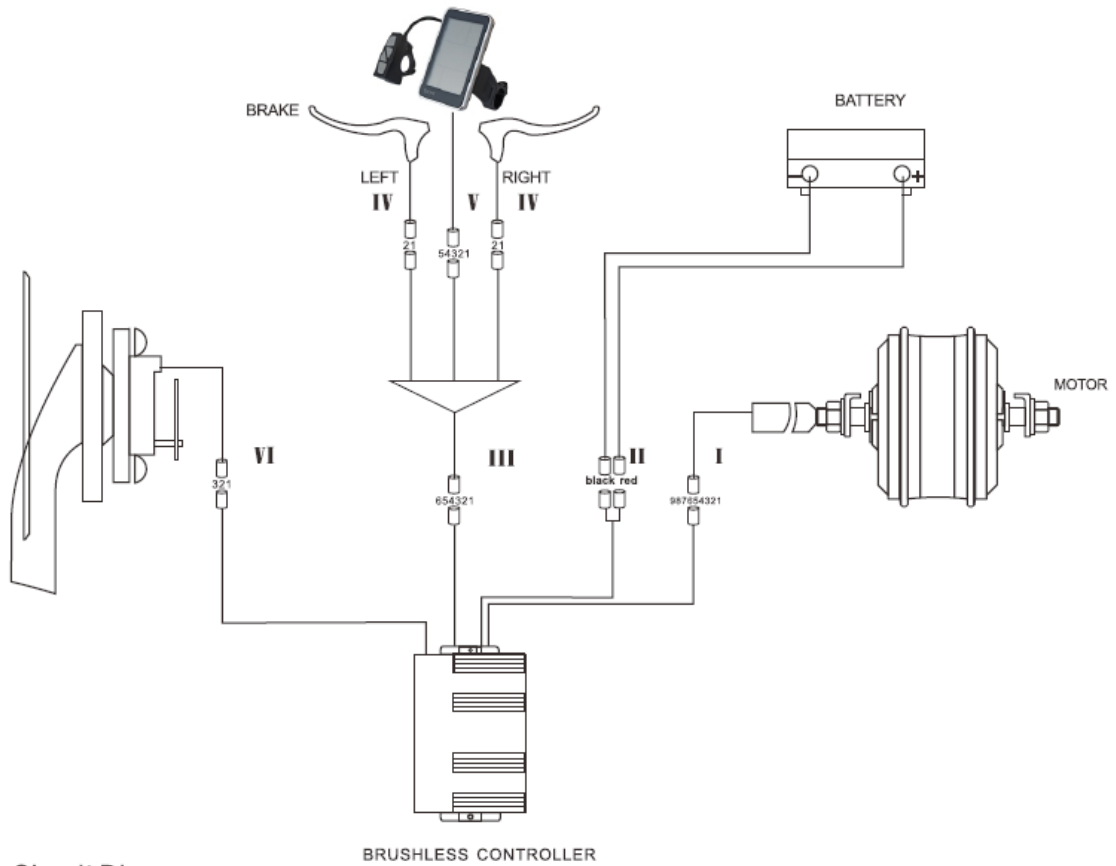

Electric Circuit Diagram

X. Główna karta danych technicznych

		Anyway E200
Ciężar maksymalny Użytkownik + Bagaż + Rower		130 kg
Ciężar maksymalny Użytkownik + Bagaż		107,9 kg
Prędkość maksymalna ze wspomaganie		25 km/h
Żywotność *		50 do 80 km
Silnik	Maksymalna moc	250 W
	Napięcie	36V
	Maksymalny poziom hałasu podczas użytkowania**	< 60 dB
Bateria	Rodzaj	Litowa
	Napięcie	36V
	Pojemność	13 Ah
	Ciężar	3,2 kg
	Czas ładowania	4 h
	Liczba cykli (≥70% pojemności)	500 cykli
Ładowarka	Napięcie początkowe	100-240V
	Napięcie wyjściowe	36V
Całkowity ciężar roweru		22,1 kg
Wymiary roweru		27,5"
Rozmiar opon/koła		27,5x2,10 cali

F. Obsługa posprzedażowa

I. Części zużywalne

Wszystkie części zużywalne są elementami standardowymi. Zużyte części zamienne należy zawsze wymieniać na identyczne komponenty dostępne na rynku lub u sprzedawcy.

II. Rozwiązywanie podstawowych problemów

Nie należy próbować samodzielnie uzyskiwać dostępu lub naprawiać elementów elektrycznych. Należy skontaktować się z najbliższym specjalistą w celu dokonania przeglądu przez wykwalifikowaną osobę.

Poniższe informacje służą wyłącznie celom informacyjnym i nie mają na celu pomocy użytkownikowi w naprawach. Wszelkie wymienione procedury rozwiązywania problemów muszą być wykonywane przez wykwalifikowanego specjalistę, który jest świadomy kwestii bezpieczeństwa i zaznajomiony z konserwacją elektryczną.

Opis problemu	Możliwe przyczyny	Rozwiązanie
Po włączeniu baterii silnik nie wspomaga pedałowania.	<ol style="list-style-type: none">1) przewód silnika (wodoszczelne złącze przyłączeniowe) nie jest prawidłowo podłączony2) dźwignia hamulca nie znajduje się w prawidłowej pozycji, powodując wyłączenie przełącznika.3) bezpiecznik baterii jest przepalony4) czujnik prędkości jest zbyt daleko od tarczy magnetycznej na osi B.B.5) nie ma połączenia pomiędzy czujnikiem a sterownikiem lub występują problemy z połączeniem.	<p>Najpierw sprawdź, czy bateria jest naładowana. Jeśli nie, naładuj ją ponownie.</p> <ol style="list-style-type: none">1) Sprawdź, czy elementy są prawidłowo połączone i czy nie ma luzu.2) Ostrożnie ustaw dźwignię hamulca w prawidłowym położeniu.3) Otwórz górną część baterii i sprawdź stan bezpiecznika. Jeśli jest przegrzany, należy skontaktować się z dystrybutorem lub autoryzowanym specjalistą w celu wymiany bezpiecznika.4) Ustaw odległość pomiędzy czujnikiem a paskiem magnetycznym tak, aby nie przekraczała 3 mm.5) Upewnij się, że sterownik i czujnik są prawidłowo podłączone.
Skrócenie żywotności baterii (uwaga: na wydajność baterii wpływa bezpośrednio masa użytkownika, bagaż, siła wiatru, rodzaj drogi, częste hamowanie).	<ol style="list-style-type: none">1) standardowy czas ładowania nie jest wystarczający.2) zbyt niska temperatura otoczenia wpływa negatywnie na działanie baterii.3) wiatry frontalne oraz wyboista droga w złym stanie technicznym.4) ciśnienie w oponach jest niewystarczające (napompuj je ponownie).5) częste postoje i restarty.6) bateria była przechowywana bez ładowania przez długi czas.	<ol style="list-style-type: none">1) Należy naładować baterię zgodnie z instrukcją (rozdział 7.3)2) W zimie lub w temperaturze poniżej 0°C, bateria musi być przechowywana w pomieszczeniach.3) Jest to normalna przyczyna i problem zostanie rozwiązany poprzez poprawę warunków.4) Napompuj opony do ciśnienia 3,1 bar.5) Jest to normalna przyczyna i problem zostanie rozwiązany poprzez zmianę sposobu eksploatacji.6) Przeprowadzaj regularne ładowanie zgodnie z instrukcją obsługi. Jeśli to nie rozwiąże problemu, należy

		skontaktować się ze sprzedawcą lub wykwalifikowanym specjalistą.
Po podłączeniu ładowarki diody LED sygnalizujące ładowanie nie świecą się.	<ol style="list-style-type: none"> 1) problem z gniazdem elektrycznym. 2) problem na styku pomiędzy gniazdem wejściowym ładowarki a gniazdem elektrycznym. 3) zbyt niska temperatura. 	<ol style="list-style-type: none"> 1) Sprawdź i napraw gniazdko elektryczne. 2) Sprawdź i napraw gniazdko elektryczne. 3) Naładuj baterię wewnątrz budynku. Jeśli powyższe rozwiązania nie przynoszą żadnych efektów, należy skontaktować się ze sprzedawcą lub wykwalifikowanym specjalistą.
Po ładowaniu przez ponad 4/5 godzin dioda LED sygnalizująca ładowanie jest nadal czerwona (uwaga: bardzo ważne jest ładowanie baterii zgodnie z instrukcją, aby uniknąć uszkodzenia sprzętu).	<ol style="list-style-type: none"> 1) temperatura otoczenia wynosi 40°C lub więcej. 2) temperatura otoczenia wynosi 0°C lub mniej. 3) rower nie był ładowany po użyciu, co spowodowało nadmierne rozładowanie baterii. 4) napięcie wyjściowe jest zbyt niskie, aby można było naładować baterię. 	<ol style="list-style-type: none"> 1) Ładuj baterię w temperaturze poniżej 40°C i zgodnie z instrukcją. 2) Ładuj baterię w pomieszczeniu. 3) Bateria powinna być utrzymywana w należyłym stanie, aby uniknąć jej nadmiernego rozładowania. 4) Nie ładować napięciem poniżej 100 V. <p>Jeśli powyższe rozwiązania nie przynoszą żadnych efektów, należy skontaktować się ze sprzedawcą lub wykwalifikowanym specjalistą.</p>

Rozwiązywanie podstawowych problemów związanych z ładowarką:

- Czerwona kontrolka nie działa podczas ładowania: sprawdź, czy złącza są prawidłowo podłączone. Sprawdź, czy jest poprawne napięcie, jeśli tak, sprawdź stan ładowarki. Jeśli jest on poprawny, oznacza to, że bateria jest uszkodzona.
- Czerwona kontrolka nie świeci na zielono: wyłącz zasilanie, po 5 sekundach podłącz zasilanie sieciowe. Można kontynuować ładowanie. Jeśli bateria się nie ładuje, jest ona z pewnością uszkodzona.
- Czerwona kontrolka natychmiast zaświeci się na zielono: sprawdź, czy bateria jest w pełni naładowana. Jeśli tak nie jest, bateria lub ładowarka jest uszkodzona.
- Jeśli bezpiecznik uległ przepaleniu: nie należy demontować ładowarki, lecz przekazać ją do wykwalifikowanego serwisu, który wymieni bezpiecznik na nowy o takich samych właściwościach (T3.15A/250V).

G. Uwagi

H. Deklaracja zgodności UE

PO

DEKLARACJA ZGODNOŚCI UE

Rzecz producenta:

MGTS SA
12 avenue des Morgines
CH-1213 Petit-Lancy, Suisse

reprezentowany przez pana Franck Collier, Dyrektor jakości

MGTS CONCEPTION
359 Rue du Général de Gaulle
59700 Marcq en Baroeul, France

dyrektora ds. Jakości, upoważniony do sporządzania dokumentacji technicznej oraz do sporządzenia niniejszego oświadczenia,

oświadcza, że nowa maszyna w przyszłości:

Nazwa handlowa: Waysral Anyway E200
Nazwa rodzajowa: Cykle wspomaganie elektrycznie
Funkcja: Cykle ; Model: Anyway E200
Kod MGTS: 28479; Kod Norauto: 71599
Typ: Dorosły / 27,5"

którego numer seryjny jest następujący:

spełnia wszystkie wymogi obowiązujących ujednoczonych przepisów Unii Europejskiej:

- Dyrektywa 2006/42/CE w sprawie maszyn,
- Dyrektywa 2014/35/UE w sprawie harmonizacji ustawodawstw państw członkowskich odnoszących się do udostępniania na rynku sprzętu elektrycznego przewidzianego do stosowania w określonych granicach napięcia,
- Dyrektywa 2014/30/UE w sprawie harmonizacji ustawodawstw państw członkowskich odnoszących się do kompatybilności elektromagnetycznej,
- Dyrektywa 2011/65/UE w sprawie ograniczenia stosowania niektórych niebezpiecznych substancji w sprzęcie elektrycznym i elektronicznym,
- Dyrektywa 2006/66/CE w sprawie baterii i akumulatorów oraz zużytych baterii i akumulatorów.

i norm ujednoczonych:

- EN 15194 : 2017
- EN 60335-1 : 2012 + A11 :2014, EN 60335-2-29 : 2004 + A2 : 2010, EN 62233 : 2008
- EN 55014-1 : 2017, EN 55014-2 : 2015, EN 61000-3-2 : 2014, EN 61000-3-3 : 2013
- IEC 62321 : 2013
- EN 62133-2 : 2017

Niniejsza deklaracja zgodności została sporządzona na wyłączną odpowiedzialność producenta.

Marcq en Baroeul, 17 / 06 / 2019
Franck Collier w imieniu MGTS Conception

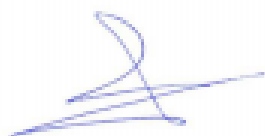

PT

Tradução das instruções originais

Parabéns pela compra desta bicicleta com assistência elétrica (BAE) WAYSERAL!

Este manual tem como objetivo dar-lhe as informações necessárias para a utilização adequada, a regulação e a manutenção da sua bicicleta.

Leia estas instruções com atenção antes de utilizar a sua bicicleta e conserve-as durante a vida útil da bicicleta. Incluem indicações de segurança e manutenção importantes.

É da responsabilidade do utilizador ler este manual antes de utilizar o produto.

A não observância destas instruções, expõe o utilizador ao risco de utilizar inadequadamente a bicicleta, de desgastar prematuramente alguns componentes podendo resultar numa queda e/ou num acidente.

Se uma peça original apresentar defeitos em termos de fabrico durante o seu período de garantia, comprometemo-nos a substituí-la. A duração da garantia das bicicletas elétricas é a seguinte:

- Quadros e garfos: 5 anos
- Componentes elétricos: 2 anos sob condição de manutenção
- Todos os outros componentes: 2 anos

Esta garantia não inclui os custos de mão-de-obra e de transporte. A empresa não pode ser responsabilizada pelos danos fora do comum ou causados por um conjunto de circunstâncias. Esta garantia é válida somente para o comprador original do produto que possua um comprovativo de compra para sustentar a reclamação. Esta garantia só se aplica em caso de componentes defeituosos e não cobre o desgaste normal, danos causados por um acidente, utilização inadequada, carga demasiado importante, montagem ou manutenção não conforme e todo e qualquer objeto não previsto na utilização da bicicleta.

Nenhuma bicicleta é eterna e nenhuma reclamação poderá ser aceite se estiver baseada em danos causados por utilização inadequada, em competição, para acrobacias, para salto por uma rampa ou outras atividades similares. As reclamações devem ser apresentadas através do seu revendedor. Os seus direitos não são afetados.

A empresa reserva-se o direito de modificar ou alterar toda e qualquer especificação sem aviso prévio. Todas as informações e especificações incluídas nesta brochura são corretas no momento da impressão da mesma.

A sua bicicleta foi cuidadosamente concebida e fabricada em conformidade com as exigências da norma europeia EN 15194.

Condições de utilização da bicicleta com assistência elétrica

Esta bicicleta com assistência elétrica foi concebida para ser utilizada em meio urbano, suburbano e “todo-o-terreno” permite que o utilizador se desloque na cidade, na estrada ou sobre superfícies pavimentadas onde os pneus estão sempre em contacto com o solo. Está equipada com uma assistência elétrica de pedalagem que facilitará as suas deslocações quotidianas, para ir mais longe e durante mais tempo. A sua bicicleta com assistência elétrica é uma bicicleta para adulto, para pessoas com idade superior a 14 anos. Se a bicicleta for utilizada por uma criança, os pais são responsáveis e devem certificar-se de que o utilizador é capaz de utilizar a bicicleta em total segurança.

A sua bicicleta pode ser utilizada em pisos não alcatroados ou em mau estado. Também foi concebida para uma utilização “todo-o-terreno”. A bicicleta não foi concebida para ser utilizada em competições. O facto de não respeitar esta utilização pode resultar numa queda ou num acidente e pode danificar de forma prematura e potencialmente irreversível o estado da sua bicicleta com assistência elétrica.

A sua bicicleta com assistência elétrica não é um ciclomotor. A assistência elétrica tem como objetivo fornecer um complemento à pedalagem. No momento em que o utilizador começa a pedalar, o motor é desencadeado e ajuda o esforço de pedalagem. A assistência varia em função da velocidade, sendo mais importante no arranque, menor quando a bicicleta está lançada e desaparece quando a bicicleta atinge os 25 km/h. A assistência cessa quando se aciona uma das duas manetes do travão ou quando a velocidade é superior a 25 km/h. Reinicia-se automaticamente abaixo de 23 km/h com a pedalagem.

A manutenção deve ser realizada corretamente de acordo com as instruções deste manual.



ADVERTÊNCIA: como qualquer componente mecânico, uma bicicleta está sujeita a tensões elevadas e desgasta-se. Os diferentes materiais e componentes podem reagir de forma diferente ao desgaste ou à fadiga. Se a vida útil prevista para um componente for excedida, este pode partir repentinamente colocando assim em risco o ciclista e causar ferimentos. As fissuras, riscos e descoloração nas zonas sujeitas a tensões elevadas indicam que o componente excedeu a sua vida útil e deve ser substituído.

Recomendação: uma utilização segura

Antes de utilizar a sua bicicleta com assistência elétrica, certifique-se de que está em bom estado de funcionamento. Verifique particularmente os pontos seguintes:

- A posição deve ser confortável
- As porcas, os parafusos, as alavancas de aperto, o aperto dos componentes
- Os travões funcionam adequadamente
- O curso do guiador é adequado sem demasiada folga e está corretamente fixado no avanço
- As rodas não estão bloqueadas e os rolamentos estão corretamente ajustados
- As rodas estão corretamente apertadas e fixadas no quadro/garfo
- Os pneus estão em bom estado e a pressão é adequada
- O estado das jantes
- Os pedais estão firmemente fixados à pedaleira
- O funcionamento da transmissão
- Os refletores estão na posição adequada.



RECOMENDAÇÃO: a sua bicicleta com assistência elétrica precisa de uma revisão cada 6 meses, realizada por um profissional para garantir o bom funcionamento e a segurança de utilização. É da responsabilidade do utilizador certificar-se de que todos os componentes funcionam adequadamente antes da utilização.

Escolha um lugar seguro, sem trânsito para se familiarizar com a sua nova bicicleta. A assistência pode desencadear-se com força, verifique se o guiador está direito e se a estrada está desimpedida.

Certifique-se de que está em bom estado de saúde antes de utilizar a sua bicicleta.

Em caso de condições climáticas inabituais (chuva, frio, noite...), deve estar particularmente vigilante e adaptar consequentemente a sua velocidade e as suas reações à situação.

Se transportar a bicicleta no exterior do seu veículo (porta-bicicletas, barras de tejadilho...), aconselha-se fortemente retirar a bateria e guardá-la num lugar temperado.

O utilizador deve respeitar as exigências da regulamentação nacional quando usa a bicicleta na via pública (iluminação e sinalização por exemplo).

A empresa MGTS declina toda e qualquer responsabilidade se o utilizador da bicicleta não respeitar a regulamentação em vigor.



ADVERTÊNCIA: o utilizador reconhece ser responsável de toda e qualquer perda, ferimento ou danos causados pela não observância das instruções acima referidas e que isso anulará automaticamente a garantia.

A. Índice

A. Índice	236
B. Estrutura das bicicletas com assistência elétrica	238
I. Estrutura da Anyway E-200	238
C. Primeira utilização na estrada e regulações	239
I. Colocação dos elementos de segurança	239
1. Iluminação	239
2. Campanha	239
3. Uso do capacete	239
II. Regulação do selim e do guidador	240
1. Selim	240
2. Guidador	240
III. Pneus	241
IV. Regulação dos travões	241
1. Regulação dos travões de disco mecânico	242
2. Substituição das pastilhas dos travões	243
3. Desgaste das jantes	243
V. Regulação do sistema de mudança de velocidades	243
1. Regulação dos batentes do desviador traseiro	244
2. Regulação da tensão do cabo do desviador traseiro	244
3. Regulação dos batentes do desviador dianteiro	244
4. Regulação da tensão do cabo do desviador dianteiro	245
VI. Regulação da corrente	245
VII. Substituição dos pedais	245
VIII. Roda e motor	246
IX. Suspensão	246
1. Regulação da suspensão dianteira	246
2. Bloquear a suspensão no garfo	246
X. Descanso	246
D. Manutenção	247
I. Limpeza	247
II. Lubrificação	247
III. Controlos regulares	248
IV. Revisões	248

E.	Assistência à pedalagem e bateria	250
I.	Assistência à pedalagem	250
1.	Apresentação do mostrador LCD	250
2.	Ativação / desativação do mostrador LCD	251
3.	Indicação da carga da bateria no mostrador LCD	251
4.	Seleção do nível de assistência no mostrador LCD	252
5.	Assistência modo peão no mostrador LCD	252
6.	Regulação do mostrador LCD	253
II.	Manipulação da bateria	254
1.	Visualização do nível de carga na bateria	254
2.	Inserir / retirar a bateria	254
IV.	Utilização do carregador	256
V.	Procedimento para o carregamento	257
VI.	Autonomia da sua bateria	257
1.	Autonomia da sua bateria	257
2.	Advertência, precauções	258
VII.	Duração das baterias	258
VIII.	Manutenção da bateria	258
IX.	Utilização e manutenção do motor elétrico	259
X.	Manutenção do controlador	259
XI.	Diagrama elétrico e especificações	260
1.	Diagrama elétrico da Anyway E-200	260
XII.	Ficha técnica principal	261
F.	Serviço pós-venda	262
I.	Peças de desgaste	262
II.	Resolução dos problemas de base	262
G.	Notas	264
H.	Declaração de conformidade UE	265

B. Estrutura das bicicletas com assistência elétrica

I. Estrutura da Anyway E-200



1. Pneu e câmara-de-ar

2. Jante

3. Raios

4. Garfo

5. Travão dianteiro

6. Guiador e avanço

7. Quadro

8. Mostrador LCD

9. Manetes do travão

10. Travão traseiro

11. Bloqueio do Selim

12. Selim e espigão do selim

13. Controlador

14. Bateria

15. Sensor de rotação

16. Descanso

17. Manivelas e pedaleiras

18. Pedais

19. Corrente

20. Motor cubo traseiro

C. Primeira utilização na estrada e regulações

I. Colocação dos elementos de segurança

1. Iluminação

A iluminação fornecida é composta por dois refletores (um branco no farol dianteiro e um vermelho fixado no guarda-lamas traseiro), um farol dianteiro, um farol traseiro, dois refletores laranja colocados nos raios das rodas

O sistema de iluminação é um equipamento de segurança da sua bicicleta, deve estar obrigatoriamente presente na mesma. Verifique o funcionamento do seu sistema de iluminação antes de utilizar a bicicleta.

Caso seja necessário, pode substituir as pilhas do seu sistema de iluminação.

As pilhas gastas contêm metais nocivos para o ambiente, podem ser recolhidas nas nossas lojas para um tratamento adequado. Não as elimine com o lixo doméstico nem abandone na natureza. As pilhas devem ser recolhidas separadamente.

Farol dianteiro com pilha externa

Retire a parte transparente alta do farol com uma pressão na ranhura situada na parte de trás da caixa. Depois de retirada essa parte, pode retirar as duas pilhas de tipo botão (CR2032) e substituí-las respeitando a polaridade indicada. Colocar de novo a parte transparente. Pode ligar / desligar o farol dianteiro carregando no pequeno interruptor situado na parte de cima da lâmpada.

Farol traseiro com pilha externa

Retire a parte transparente com uma chave de fendas. Depois de retirada essa parte, pode retirar as duas pilhas (LR44) e substituí-las respeitando a polaridade indicada. Colocar de novo a parte transparente. Pode ligar / desligar o farol traseiro carregando no pequeno interruptor situado na parte de trás da lâmpada.

2. Campainha

A campainha está instalada no guiador. Permite que seja ouvido a 50 m.

A campainha é um equipamento de segurança da sua bicicleta, deve estar obrigatoriamente presente no seu guiador.

3. Uso do capacete

Para uma utilização segura, recomenda-se fortemente o uso do capacete. Garante uma diminuição dos traumatismos cranianos em caso de queda.



ATENÇÃO: o uso do capacete é obrigatório para as crianças com menos de 14 anos, quer sejam condutores ou passageiros.

Para mais informações consulte o seu vendedor.

II. Regulação do selim e do guiador

É importante adaptar à sua morfologia as regulações da bicicleta.

1. Selim

Abrir o sistema de bloqueio rápido (ver parágrafo “C.III Pneumatiques” sobre o método de utilização do bloqueio rápido).

Durante a regulação do selim na posição mais baixa, certifique-se de que o mesmo não toca nenhum componente da bicicleta, como por exemplo o quadro. Da mesma forma, certifique-se de que não ultrapassa a marca mínima de inserção do tubo do selim. Essa marca de inserção nunca deve ficar visível durante a utilização da bicicleta.

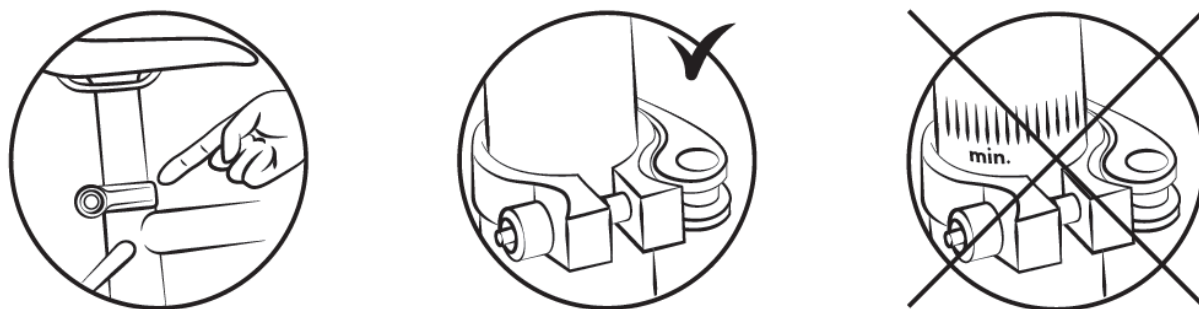

Para verificar a altura correta do selim, sente-se com a perna esticada e o calcanhar pousado no pedal (fig. B). Ao pedalar, o joelho flete-se levemente com o pé na posição baixa (fig. A).

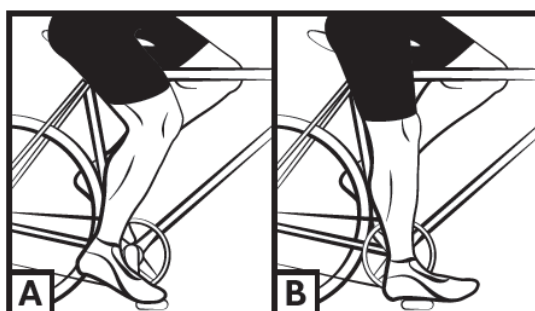

ATENÇÃO: é importante que proteja as molas do selim se instalar uma cadeira para crianças para prevenir os riscos de entalamento dos dedos.

2. Guiador

A altura do guiador da sua bicicleta pode ser regulada.

A sua bicicleta está equipada com uma avanço designado “Aheadset”, a regulação do guiador faz-se com a mudança de posição dos anéis de ajuste entre o avanço e o rolamento superior da direção. Aconselha-se que essa operação seja efetuada por um técnico qualificado.

Certifique-se de que o guiador está perpendicular à roda dianteira.

III. Pneus

Verifique regularmente a pressão dos pneus. Rolar com pneus com uma pressão insuficiente ou com demasiada pressão pode diminuir o rendimento, provocar um desgaste prematuro, diminuir a autonomia ou aumentar o risco de acidentes.

Se se verificar um desgaste importante ou um corte no pneu, substitua-o antes de utilizar a bicicleta. O nível de pressão está indicado pelo construtor no flanco do pneu e no quadro a seguir. A pressão deve ser adaptada ao peso do utilizador.

Modelo	Dimensão da bicicleta	Dimensão das câmaras-de-ar	Dimensão dos pneus	Pressão	
				PSI	Bar
ANYWAY E200	27.5"	27,5 x 2,10	27,5 x 2,10	40 – 65	2,8 - 4,5

Método para determinar a regulação adequada dos mecanismos de bloqueio rápido (roda e abraçadeira de selim)

Os dispositivos de bloqueio rápido foram concebidos para ser acionados manualmente. Nunca utilize ferramentas para bloquear ou desbloquear o mecanismo para não o danificar.

Para regular a força de aperto do eixo da roda, deve utilizar a porca de regulação e não a alavanca de bloqueio rápido. Se a alavanca pode ser manipulada com uma pressão manual mínima, isso significa que não está suficientemente apertada. É necessário apertar a porca de regulação. O sistema de bloqueio rápido deve marcar os suportes do garfo quando está fechado na posição bloqueada.

Em cada operação de regulação, verifique se a roda dianteira está centrada adequadamente em relação ao garfo. Para regular, fechar e abrir os mecanismos de bloqueio rápido, aplicar o método seguinte:

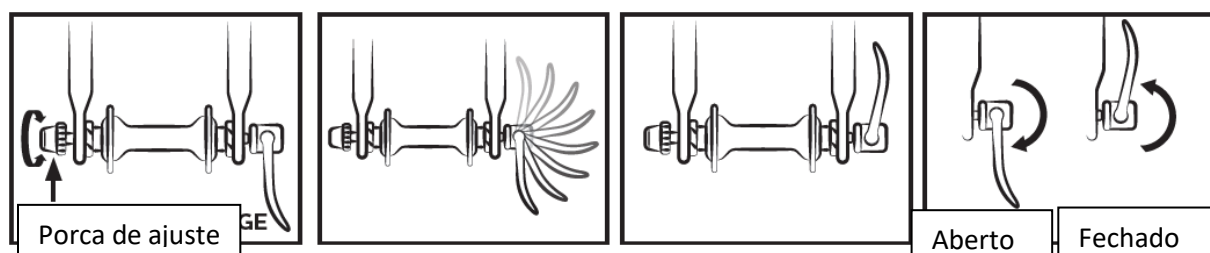

IV. Regulação dos travões

Antes de cada utilização, certifique-se de que os travões da frente e de trás funcionem perfeitamente.

O punho direito ativa o travão traseiro. O punho esquerdo ativa o travão dianteiro.

Recomenda-se repartir a força de travagem em média em 60/40 entre o travão dianteiro e o travão traseiro. A manete do travão não deve entrar em contacto com o guiador e as bichas não devem ter trajetórias com ângulos agudos para que os cabos possam deslizar com uma fricção mínima. Os cabos danificados, cortados, enferrujados devem ser substituídos imediatamente.

ADVERTÊNCIAS:



- Em caso de chuva ou tempo húmido, a distância de travagem é maior. Recomenda-se antecipar a travagem nessa situação.
- Em caso de viragem e nas travagens o guiador pode influenciar de forma negativa o tempo de reação do ciclista.
- Não tocar nos travões de disco depois de usar intensivamente o sistema de travagem da bicicleta com assistência elétrica para não correr o risco de se queimar.

1. Regulação dos travões de disco mecânico

As pastilhas exercem uma pressão num disco fixado no cubo da roda. A intensidade da pressão é comandada por uma manete de travão com um cabo. Não acione a manete do travão quando a roda está separada do quadro ou do garfo.

Para alinhar a pinça de travão de disco mecânico, desaperte os parafusos de fixação do suporte da pinça de travão. Travar com a manete do travão correspondente (a pinça de travão posiciona-se corretamente) e manter o punho do travão nessa posição apertando ao mesmo tempo os parafusos de fixação do suporte da pinça.

Verifique se a pastilha interna (no interior da roda) está a 0,2 - 0,4 mm do disco. Se não for suficiente, aperte o parafuso para o posicionamento da pastilha até obter os 0,2 - 0,4 mm entre a pastilha e o disco. Para regular a pastilha externa (no exterior da roda), basta modificar a tensão do cabo do travão para obter um espaçamento de 0,2 - 0,4 mm, ao nível da pinça ou ao nível da manete do travão .

Cuidado para não projetar óleo ou qualquer matéria lubrificante no disco ou nas pastilhas (durante a manutenção da corrente ou do desviador por exemplo). Se isso ocorrer, deve remover todo o lubrificante das pastilhas e do disco, ou trocá-los.

Verifique o alinhamento das pastilhas fazendo rodar a roda. Pode então rolar na estrada

Discos: a sua bicicleta está equipada com discos com um diâmetro de 160 mm.

- Um sistema de porca e contraporca ao nível da manete do travão ou da pinça permite regular a tensão do cabo e assim a força de travagem que varia com o tempo em função do desgaste das pastilhas do travão.

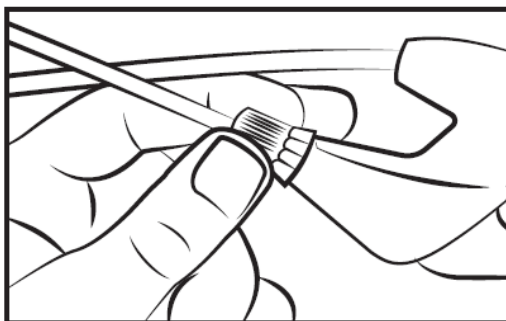

- As pastilhas dos travões são de tipo standard, substitua-as quando a pastilha não contém mais componentes de fricção.

- A referência da pastilha de travões montada na sua bicicleta é a seguinte:
Modelo: DSK 300
Referência: PD071S

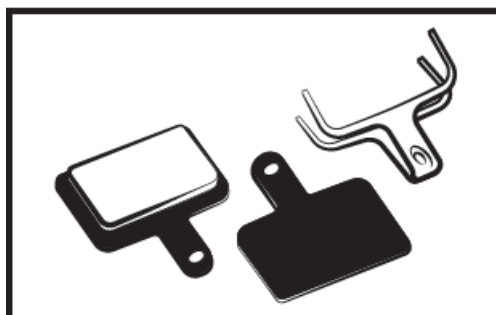

Não se esqueça de que as pastilhas de travões novos precisam de uma rodagem. A rodagem faz-se ao rolar alguns minutos alternando travagens bruscas e travagens suaves.

2. Substituição das pastilhas dos travões

Retirar a roda e tirar as pastilhas gastas da pinça do travão. Posicionar as pastilhas novas na pinça de forma que as superfícies de travagem estejam em contacto. Não tocar nas superfícies de travagem. Inserir as pastilhas uma depois da outra na pinça do travão.

Em seguida, regular os travões seguindo as instruções do parágrafo anterior C.IV.1.

3. Desgaste das jantes

Como qualquer peça de desgaste, a jante deve ser controlada regularmente. A jante pode enfraquecer e partir provocando a perda de controlo da bicicleta e uma queda.



ATENÇÃO: é muito importante verificar o desgaste das jantes. Uma jante danificada pode ser perigosa e deve ser substituída.

V. Regulação do sistema de mudança de velocidades

A sua bicicleta possui várias velocidades intercambiáveis manualmente, graças ao sistema com alavanca Shimano com um desviador traseiro e eventualmente um desviador dianteiro. Utilize o punho direito para mudar o pinhão traseiro e o punho esquerdo para mudar o prato dianteiro. Nas encostas, o prato pequeno e o pinhão grande facilitam a pedalagem. Ajuste a relação de transmissão (prato/pinhão) consoante necessitar.

Cuidado, nunca pedale para trás durante a mudança de velocidades e nunca force a maneta de mudanças.

Para uma utilização ideal do sistema de mudança de velocidades, recomenda-se mudar de velocidade fora das sequências de maior esforço de pedalagem.



1. Regulação dos batentes do desviador traseiro

O curso do desviador regula-se com os parafusos H e L.

O parafuso L permite ajustar o batente interno (ao lado do pinhão grande).

Ao desapertar o parafuso L, a corrente posiciona-se mais no exterior do pinhão grande.

O parafuso H permite ajustar o batente externo (ao lado do pinhão pequeno).

Ao desapertar o parafuso H, a corrente posiciona-se mais no exterior do pinhão pequeno.

Essas manipulações efetuam-se rodando de um quarto de volta. Em cada regulação, deve obter um alinhamento perfeito entre o pinhão, a corrente e a roldana do desviador traseiro.

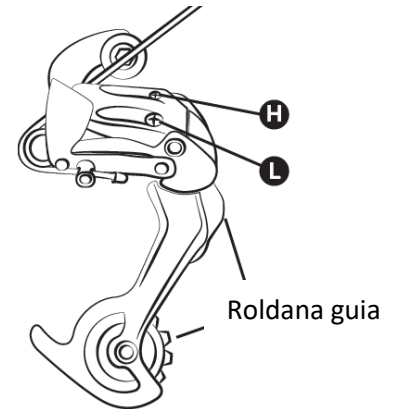

Esquema desviador traseiro:

Pinhão maior

← Parafuso de regulação H

← Parafuso de regulação L

Roldana guia

2. Regulação da tensão do cabo do desviador traseiro

Para regular a mudança de pinhão correta, utilize a roda de ajuste situada no desviador traseiro ou o punho de mudança de velocidades da direita. Essa roda de ajuste permite regular a tensão do cabo do desviador e permite posicionar o desviador corretamente em função da velocidade escolhida.

3. Regulação dos batentes do desviador dianteiro

O curso do desviador regula-se com os parafusos H e L.

O parafuso L permite ajustar o batente interno (ao lado do pinhão grande). Ao desapertar o parafuso L, a corrente posiciona-se mais no exterior do prato pequeno.

O parafuso H permite ajustar o batente externo (ao lado do pinhão pequeno). Ao desapertar o parafuso H, a corrente posiciona-se mais no exterior do prato grande.

Essas manipulações efetuam-se rodando de um quarto de volta. Em cada regulação, deve obter um alinhamento perfeito entre o prato, a corrente e o desviador dianteiro.

Esquema do desviador dianteiro:

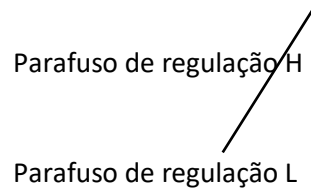

4. Regulação da tensão do cabo do desviador dianteiro

Para regular a mudança de prato correta, utilize a roda de ajuste situada no comando de mudança de velocidades da esquerda. Essa roda de ajuste permite regular a tensão do cabo do desviador e permite posicionar o desviador corretamente em função do prato escolhido.

VI. Regulação da corrente

A sua bicicleta possui um desviador traseiro externo, a tensão da corrente faz-se automaticamente.

Para substituir a corrente

As correntes novas, possuem demasiados elos, a primeira etapa consiste em reduzir a corrente para obter o comprimento adequado. O melhor método é o de contar o número de elos da corrente antiga para ajustar a nova. Para desmontar a corrente antiga, basta descravá-la (retirar um rebite).

Depois de retirar a corrente velha, deve montar a nova. Para isso, deve passar a corrente à volta do prato da pedaleira e do pinhão traseiro para que se encaixe corretamente nos outros elementos da transmissão. Para fechar a corrente, recomendamos que utilize um elo rápido. Funciona como um elo fêmea que se insere entre dois elos macho. Ulteriormente, o elo rápido permite também desmontar mais facilmente a corrente para a limpar.

Para verificar se o comprimento da corrente é adequado, deve ser colocada no pinhão pequeno e no prato grande. Nesta configuração, a linha virtual entre o cubo da roda traseira e o eixo da roldana inferior do desviador deve ser vertical.

VII. Substituição dos pedais

Para substituir os pedais, identifique os pedais verificando a letra indicada no pedal. No pedal direito está indicado "R" (Right) e no pedal esquerdo "L" (Left). Rodar o pedal R no sentido dos ponteiros do relógio para o encaixar na manivela. Rodar o pedal L no sentido contrário ao dos ponteiros do relógio.

VIII. Roda e motor

Depois do primeiro mês de utilização, recomenda-se apertar os raios para limitar o impacto da tração do motor na roda traseira. Ao ligar o motor, pode ouvir um ruído leve. Esse ruído é normal, porque o motor entra em funcionamento e assiste a pedalagem. Esse ruído pode ser mais importante quando o motor é solicitado totalmente.

IX. Suspensão

1. Regulação da suspensão dianteira

Para regular o abaixamento da suspensão dianteira, pode rodar a roda de ajuste situada na esquerda do seu garfo dando meias voltas. Ouve-se um clique em cada meia volta. Repita esta operação até obter a rigidez de suspensão desejada.

Diminuir a rigidez

Aumentar a rigidez

2. Bloquear a suspensão no garfo

Rodar a roda de ajuste azul à direita no sentido dos ponteiros do relógio para bloquear a suspensão e no sentido contrário ao dos ponteiros do relógio para desbloquear. É preferível bloquear a suspensão em superfícies planas e desbloqueá-la em caminhos caóticos.

Desbloquear

Bloquear

X. Descanso

Antes de qualquer utilização, verifique se o descanso está levantado.

D. Manutenção

A bicicleta precisa de uma manutenção regular para a segurança do utilizador mas também para prolongar a vida da mesma. É importante controlar periodicamente os elementos mecânicos para efetuar eventualmente a substituição das peças gastas ou com indícios de desgaste.

Para a substituição de componentes, é importante utilizar peças de origem para conservar o desempenho e a fiabilidade da bicicleta. Utilize peças sobresselentes adequadas para os pneus, as câmaras-de-ar, os elementos de transmissão e os diferentes elementos do sistema de travagem.

A utilização de peças diferentes das peças de origem é da responsabilidade do utilizador.



ADVERTÊNCIAS: Retirar sempre a bateria antes de uma operação de manutenção.

I. Limpeza

Para evitar a corrosão, deve lavar regularmente a sua bicicleta com água doce, particularmente se foi exposta ao ar marítimo.

A limpeza deve ser feita com uma esponja, um balde com água morna com sabão e um jato de água (sem pressão).



RECOMENDAÇÃO: Cuidado para não utilizar um aparelho de jato de água com alta pressão.

II. Lubrificação

A lubrificação das várias componentes que se movimentam é essencial para evitar a corrosão. Deite regularmente óleo na corrente, escova os pinhões e pratos, introduza periodicamente umas gotas de óleo nas bichas dos cabos dos travões e do desviador.

Aconselha-se começar pela limpeza e secagem dos elementos que necessitam ser lubrificados.

Aconselha-se a utilização de óleo específico para as correntes e o desviador. Deve utilizar massa lubrificante para os outros componentes.

III. Controlos regulares

Apertar os parafusos: manete, manivela, pedais, avanço.

Os binários de aperto são os seguintes:

COMPONENTES	BINÁRIO PRECONIZADO (Nm)	RECOMENDAÇÕES ESPECÍFICAS
Pedais com manivelas	30 - 40	Lubrificar as roscas
Manivela com caixa	30 - 40	Lubrificar as roscas
Aperto do avanço/guiador	9 - 10	
Aperto caixa de direção	14 - 15	
Manete de travão	6 - 8	
Pinças de travão	6 - 8	
Selim com grampo	18 - 20	
Abraçadeira de espigão de selim		Aperto rápido
Roda	30	Ou aperto rápido

Os outros binários de aperto dependem da dimensão das porcas: M4: 2,5 a 4.0 Nm, M5: 4.0 a 6.0 Nm, M6: 6.0 a 7.5 Nm. Apertar os parafusos de acordo com o binário necessário.

Controlar regularmente os pneus: desgaste, cortes, fissuras, amolgadelas. Substitua o pneu se necessário. Controle as jantes e ausência de desgaste excessivo, deformações, golpes, fissuras...

IV. Revisões

Para garantir a segurança e manter em bom estado os componentes, deve mandar verificar a sua bicicleta periodicamente pelos seu vendedor. Além disso, a manutenção da sua bicicleta deve ser realizada regularmente por um técnico qualificado.

Primeira revisão: 1 mês ou 150 km

- Verificação do aperto dos elementos: manivela, roda, avanço, pedais, guiador, abraçadeira de selim,
- Verificação do funcionamento da assistência elétrica,
- Verificação e regulação dos travões
- Tensão e/ou retificação das rodas.
- Pressão dos pneus

Todos os anos ou 2000 km:

- Verificação dos níveis de desgaste (calços de travão, transmissão, pneus),
- Verificação do funcionamento da assistência elétrica,
- Controlo dos rolamentos (caixa da pedaleira, rodas, direção, pedais),
- Controlo dos cabos (travões, desviador, suspensão), ou das mangueiras do travão hidráulico,
- Tensão e/ou retificação das rodas.
- Pressão dos pneus

De 3 em 3 anos ou 6000 km:

- Verificação dos níveis de desgaste (calços de travão, transmissão, pneus),
- Controlo dos rolamentos (caixa da pedaleira, rodas, direção, pedais),
- Controlo dos cabos (travões, desviador, suspensão), ou das mangueiras do travão hidráulico,
- Substituição da transmissão (corrente, roda livre, prato),
- Verificação do funcionamento da assistência elétrica,
- Substituição dos pneus,
- Controlo do desgaste das rodas (raios, jante)
- Tensão dos raios e/ou retificação das rodas.
- Substituição das pastilhas dos travões
- Verificação do funcionamento da assistência elétrica,
- Controlo das funções elétricas.

E. Assistência à pedalagem e bateria

O utilizador deve fazer rodar a pedaleira para a frente para obter a assistência motorizada. Trata-se de um elemento de segurança importante. Esta bicicleta com assistência elétrica fornece uma assistência motorizada até à velocidade de 25 km/h. Além disso, o motor para. Pode rolar mais depressa, mas deve fazê-lo com a sua própria força, sem assistência elétrica.

O motor não funcionará enquanto não der uma volta completa da pedaleira. Esta função protege o motor e o controlador e maximiza a vida útil dos componentes elétricos.

I. Assistência à pedalagem

As regulações e informações fazem-se diretamente no mostrador situado no guiador.



Recomendação: Desative o mostrador quando não utiliza a bicicleta. Permite poupar a carga da bateria.

1. Apresentação do mostrador LCD

O mostrador LCD é composto por duas partes.

O ecrã LCD:

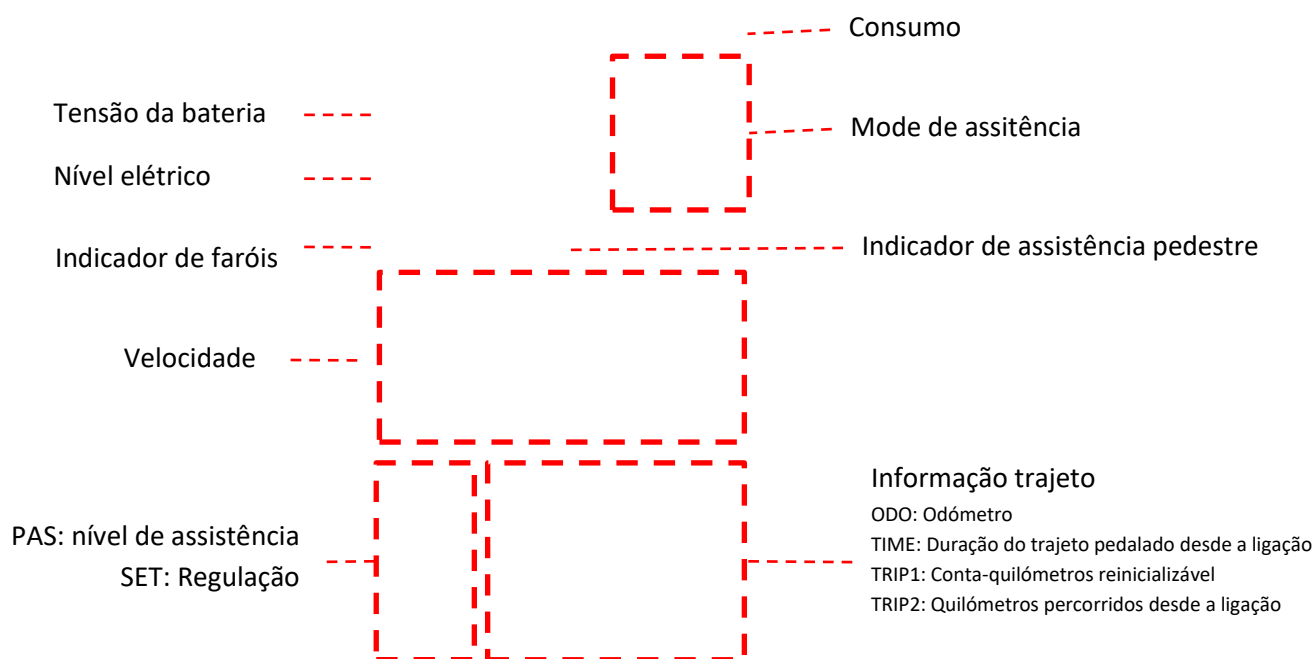

E a caixa de comando remoto:

+ : aumentar

ON/OFF

SET: menu / seleção informação trajeto

- : diminuir

O comando remoto está também equipado com uma tomada USB 5V.

2. Ativação / desativação do mostrador LCD

Para ativar a assistência, carregar uma vez no botão “ON/OFF” do comando. Os pictogramas do ecrã LCD iluminam-se. Com o ecrã aceso, carregar simplesmente no botão “ON/OFF” para ligar ou desligar a retroiluminação e os faróis da bicicleta.





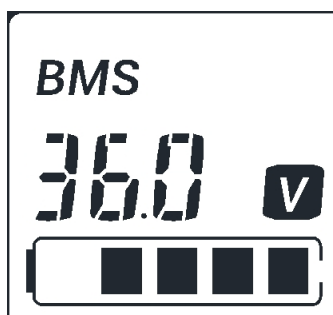

Para desativar a assistência carregar no botão “ON/OFF” durante 3 segundos. Os pictogramas e a retroiluminação do ecrã LCD apagam-se.

3. Indicação da carga da bateria no mostrador LCD

Em condições normais, ative a alimentação e as indicações da bateria mostram o nível de carga e a tensão atual da bateria.









Quando todos os segmentos se iluminam, significa que a carga está no máximo. Se o último pisca, significa que a bateria deve ser recarregada imediatamente antes da utilização da bicicleta.

INDICAÇÃO	NÍVEL DE CARGA
	100%
	80%
	60%
	40%
	20%
	A bateria está descarregada e precisa imediatamente de um carregamento

Além do nível de carga, o mostrador indica o consumo atual de energia.

Quanto mais esse consumo é importante mais a autonomia diminui.

INDICAÇÃO		NÍVEL DE CARGA
		2A
		4A
		6A
		8A
		10A
		≥ 12A

Se o utilizador se esquecer de desligar a alimentação, depois de 5 minutos sem atividade, o mostrador LCD desliga-se para poupar energia.

4. Seleção do nível de assistência no mostrador LCD

Quando a alimentação está ativada, pode escolher entre 6 níveis de assistência do mais baixo (1) ao mais elevado (6). Carregue nos botões “+” ou “-” para selecionar um desses níveis de assistência. O nível selecionado é visualizado na zona de indicação de assistência.

- Se selecionar um nível de assistência elevada (5 e 6), a utilização da bateria será maior e será necessário menos esforço pelo utilizador. Esses níveis são adaptados para subidas, vento contrário ou cargas elevadas.
- Os níveis de assistência média (3 e 4) significam que o nível do esforço do utilizador e o nível de utilização da bateria são iguais.
- Os níveis de assistência baixa (1 e 2) significam que a propulsão da bicicleta deriva mais do esforço do utilizador do que da bateria. São os modos de economia de energia. Sugerimos que utilize o nível de assistência 1 quando utiliza a bicicleta para desporto.
- O nível 0 indica que a assistência está desativada.

5. Assistência modo peão no mostrador LCD

Carregue longamente no botão “-” para utilizar a função “arranque assistido” para facilitar a partida. Quando a ajuda ao arranque é utilizada a assistência não ultrapassa os 6 km/h. O ecrã LCD indica então “6KM” por cima do indicador de velocidade.

Quando desligar o botão “-” a ajuda ao arranque para.

6. Regulação do mostrador LCD

Para aceder ao menu regulação carregar 3 segundos no botão "SET". O ícone de regulação "SET" pisca e a regulação 0 está selecionada. Regulações:

- 0: Modo de assistência. O modo selecionado é indicado pelo ícone . Estão disponíveis 3 modos, ECO para otimizar a autonomia, POWER para otimizar o desempenho, NORMAL para um equilíbrio autonomia / desempenho. Selecione o modo com os botões "+" e "-". Em seguida, carregue em "SET" para a regulação seguinte.
- 1: Reset conta-quilómetros 1. Carregue em "-" para reinicializar a 0. Em seguida, carregue em "SET" para a regulação seguinte.
- 2: Limitador de velocidade máxima de assistência. Pode ser regulada de 10 a 25km/h com os botões "+" e "-". Em seguida, carregue em "SET" para a regulação seguinte.
- 3 : Seleção do diâmetro da roda. Pode selecionar o diâmetro de roda de 16" a 28" com os botões "+" e "-". Em seguida, carregue em "SET" para a regulação seguinte.



ADVERTÊNCIA: A regulação do diâmetro de roda tem um impacto na segurança e saúde da sua bicicleta. Nunca selecione um diâmetro diferente (700c) do instalado na sua bicicleta. Em caso de dúvida, contacte o seu vendedor.

- 4: Unidade de velocidade. Selecione a indicação da velocidade em "Km/h" ou em "MPH" com os botões "+" e "-". Em seguida, carregue em "SET" para voltar à regulação 0.

Carregue no botão "SET" durante 3 segundos para guardar e sair do menu de regulação. Para sair sem guardar as suas modificações, carregue no botão "ON/OFF" durante 3 segundos para desligar o mostrador.

II. Manipulação da bateria

1. Visualização do nível de carga na bateria

Para saber qual é o nível de carga, carregue demoradamente no botão de carga situado na parte de cima da sua bateria.



Os 4 LED iluminam-se para indicar o nível de carga.

INDICAÇÃO	NÍVEL DE CARGA
● ● ● ●	100%
● ● ● ○	75%
● ● ○ ○	50%
● ○ ○ ○	< 25%

2. Inserir / retirar a bateria

A bateria nas bicicletas elétricas está situada sobre o tubo diagonal, está diretamente ligada à caixa de controlo.



ADVERTÊNCIA: antes de manipular a bateria, certifique-se de que o interruptor está desligado.

Para instalar a bateria, primeiro deslize o bloco com a bateria ao longo da calha diagonal para baixo e carregue para certificar-se de que está colocado adequadamente e, em seguida, bloquear.



Para bloquear, insira a chave na fechadura e gire meia volta no sentido dos ponteiros do relógio (bateria e suporte bloqueados). Pode desbloquear ao dar meia volta no sentido contrário ao dos ponteiros do relógio.



Bloqueado



Desbloqueado



ATENÇÃO: não se esqueça de retirar a chave e de a guardar num lugar seguro depois de retirar a bateria do suporte!

IV. Utilização do carregador

Antes de carregar a bateria, leia o manual de instruções e o manual do carregador, se forem fornecidos com a sua bicicleta. Tome nota também dos pontos seguintes relativos ao carregador da bateria:

- Respeite as instruções da etiqueta do carregador da bateria.
- Não utilize o carregador perto de gases explosivos ou de substâncias corrosivas.
- Não sacuda o carregador, não o submeta a choques e evite as quedas.
- Proteja sempre o carregador da chuva ou da humidade, para utilização interior 
- A tolerância de temperatura deste carregador situa-se entre 0 e +40 °C.
- É proibido desmontar o carregador. Em caso de problemas, confie o aparelho a um reparador qualificado.
- Deve utilizar apenas o carregador fornecido com a sua bicicleta elétrica para evitar danos. Note que a não observância desta limitação anula a garantia.
- Durante o carregamento, a bateria e o carregador devem estar afastados de pelo menos 10 cm da parede e num lugar seco e ventilado. Não coloque nada na proximidade direta do carregador durante a utilização.
- Não tocar no carregador demoradamente durante a carga (risco de queimadura superficial).
- Não colocar o carregador numa posição instável.
- Não cobrir o carregador para evitar sobreaquecimento durante a carga.
- Não mergulhar o produto
- Evitar todo e qualquer contacto com a água durante a carga da bateria. Não tocar no carregador com as mãos molhadas.
- Não utilizar o carregador com um cabo de alimentação ou fichas danificados. Certificar-se de que a ficha do carregador está adequadamente conectada na tomada para a carga.
- Não provoque curto-circuito nos pinos do carregador com um objeto metálico.
- Desconectar a alimentação antes de ligar ou desligar as conexões na bateria.
- Este carregador foi concebido para carregar baterias de lítio, não carregar o tipo errado de bateria. Não utilizar uma bateria não recarregável.
- Esta bicicleta pode ser utilizada por crianças com pelo menos 14 anos e por pessoas com capacidades físicas, sensoriais ou mentais reduzidas ou sem experiência ou conhecimentos, se forem corretamente supervisionadas ou se receberam instruções sobre a utilização do aparelho com segurança e se têm conhecimento dos riscos possíveis. As crianças não devem brincar com o aparelho. A limpeza e a manutenção realizadas pelo utilizador não devem ser feitas por crianças sem supervisão.
- É necessário supervisionar as crianças para se certificar de que estas não brincam com o aparelho.
- Manter fora do alcance das crianças, este produto não é um brinquedo.
- O cabo flexível externo deste produto não pode ser substituído; em caso de danos no cordão convém eliminar o produto.
- No fim de vida, elimine o produto num centro de reciclagem.



V. Procedimento para o carregamento

Se houver uma tomada elétrica disponível perto da sua bicicleta, pode carregar a bateria diretamente na bicicleta sem a retirar. A tomada do carregador possui uma tampa em plástico, basta abrir para recarregar a bateria diretamente.

Pode ser útil retirar a bateria nos lugares onde não há espaço suficiente para a bicicleta ou onde não há uma tomada perto.



RECOMENDAÇÃO: o carregamento da bateria deve ser feito no interior, num lugar ventilado.

Siga o procedimento seguinte para o carregamento da bateria:

- A bateria pode ser carregada utilizando uma tomada de alimentação padrão. Não é preciso acionar o interruptor da mesma.
- Insira a ficha do carregador na bateria e ligue o cabo de alimentação do carregador numa tomada próxima.
- Durante o carregamento, o LED do carregador será vermelho para indicar o funcionamento adequado. Quando passa a verde, significa que a bateria está carregada.
- Para terminar o carregamento, deve desligar o cabo de alimentação da tomada e em seguida a ficha ligada à bateria. Feche depois a tampa da tomada da bateria.

VI. Autonomia da sua bateria

Esta bicicleta com assistência elétrica está equipada com uma bateria Li-ion da alta qualidade. As baterias Li-ion têm um carregamento sem efeito de memória e um amplo leque de tolerância à temperatura que vai de -10 a +40 °C.

Para garantir uma vida útil máxima da bateria e para a proteger dos danos, siga as instruções de utilização e manutenção a seguir.

1. Autonomia da sua bateria

Depois do carregamento da sua bateria, aconselha-se esperar 20 a 30 minutos antes da utilização.

A autonomia da sua bateria depende de vários fatores de utilização:

- A seleção do modo de assistência
- O peso do utilizador
- A inclinação da estrada
- O preenchimento dos pneus
- O vento
- A força de pedalagem fornecida
- Arranque e frequência das paragens
- A temperatura exterior

2. Advertência, precauções

Recomenda-se carregar as baterias regularmente ou depois de cada utilização. Não há efeito de memória nestas baterias. Para maximizar a vida útil da sua bateria, aconselha-se:

- Evitar os lugares quentes (temperatura de carga ideal 20 °C)
- Deixar a bateria arrefecer 30 minutos depois da utilização da bicicleta

Precauções:



- Utilize a bateria unicamente para esta bicicleta.
- Utilize apenas o carregador específico fornecido para carregar a bateria.
- Carregue a bateria unicamente num espaço bem ventilado.
- Não expor a bateria ao calor ou carregar debaixo do sol.
- Não desmontar ou modificar a caixa e a bateria integrada na caixa.
- Não conectar os conectores (+) e (-) da bateria com um objeto metálico.
- Não expor a bateria a líquidos.
- Não utilizar uma bateria danificada.
- Não continuar a carregar a bateria se a carga não for completada no fim do tempo de carga teórico.
- Não utilizar a bateria se emitir um cheiro inabitual, aquecer de forma inabitual ou se alguma coisa parece anormal.
- Não deixar a bateria ao alcance das crianças.
- Carregue a sua bateria antes de a armazenar durante um período prolongado e efetue a mesma operação depois do armazenamento.

VII. Duração das baterias



O desempenho das baterias pode diminuir depois de numerosas cargas. Isso irá depender dos hábitos de utilização da BAE. Deve eliminar as suas baterias na sua loja ou em pontos de recolha especializados para a reciclagem. Sobretudo, não abandone a sua bateria gasta na natureza.

VIII. Manutenção da bateria

Para garantir uma vida útil máxima da bateria e para a proteger dos danos, siga as instruções de utilização e manutenção a seguir:

Se notar que a carga baixa para 10 %, a bateria deve ser rapidamente carregada.



RECOMENDAÇÃO: se a bicicleta não for utilizada frequentemente durante um determinado período de tempo, deve carregar completamente todos os meses. A caixa da bateria deve ser armazenada num lugar seco, protegida, com uma temperatura entre 5 e 35 °C.

ADVERTÊNCIA:

- A vida útil da sua bateria pode ser reduzida em caso de armazenamento prolongado sem carga regular como indicado previamente.
- Não utilize nenhum metal para conectar diretamente dois polos da bateria, poderia provocar um curto-circuito.
- Nunca coloque a bateria perto de uma lareira ou qualquer fonte de calor.
- Não sacuda a bateria, não a submeta a choques e evite as quedas.
- Quando o bloco da bateria é retirado da bicicleta, guarde-o afastado do alcance das crianças para evitar acidentes.
- É proibido abrir a bateria.

IX. Utilização e manutenção do motor elétrico

As nossas bicicletas com assistência elétrica estão programadas para iniciar a assistência elétrica depois de meia volta da pedaleira.

Não utilize a bicicleta em lugares inundados ou em caso de tempestade. Não mergulhe os componentes elétricos na água para evitar danos.

Evite os choques no motor para não danificar o mesmo.

X. Manutenção do controlador

É importante cuidar adequadamente do controlador seguindo as instruções seguintes:

- Proteja o controlador das infiltrações de água e da imersão.

Nota: se pensar que a água se infiltrou na caixa, desligue a bateria imediatamente e continue sem assistência. Poderá voltar a ligá-la quando o controlador estiver seco.

- Não sacuda o controlador, não o submeta a choques e evite as quedas.



ADVERTÊNCIA: não abra a caixa do controlador. Toda e qualquer tentativa para abrir a caixa do controlador, de o modificar ou ajustar resultará na anulação da garantia. Peça ao seu vendedor ou a um profissional qualificado para efetuar as reparações. Toda e qualquer modificação dos parâmetros do sistema de gestão elétrica, nomeadamente a alteração do limite de velocidade, são formalmente proibidas e resultam na perda da garantia da sua bicicleta.

XI. Diagrama elétrico e especificações

Reservamo-nos o direito, sem aviso prévio, de modificar este produto. Para informações complementares, contacte o seu vendedor.

1. Diagrama elétrico da Anyway E-200

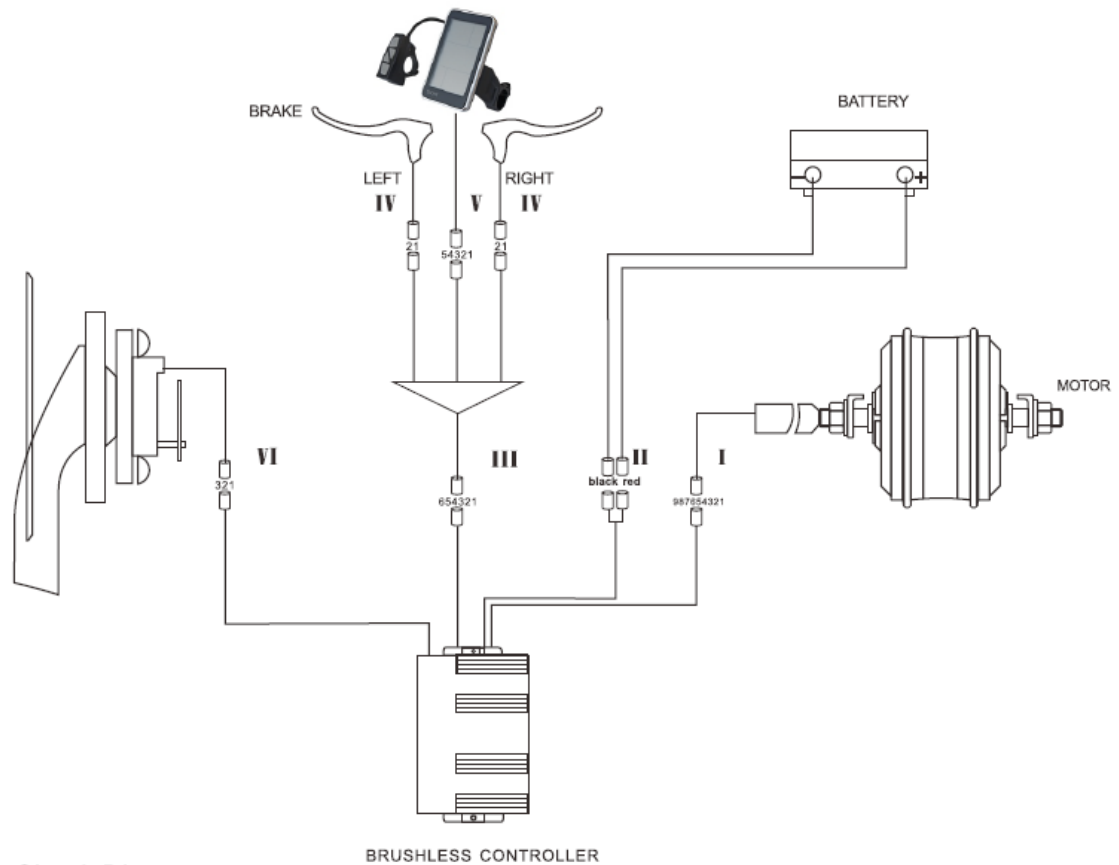

Electric Circuit Diagram

XII. Ficha técnica principal

		Anyway E200
Carga máxima: Utilizador + Carga + bicicleta		130 kg
Carga máxima: Utilizador + Carga		107,9 kg
Velocidade máxima com assistência		25 km/h
Autonomia *		50 a 80 km
Motorização	Potência máxima	250 W
	Tensão	36V
	Ruído Máximo durante a utilização **	< 60 dB
Bateria	Tipo	Lítio
	Tensão	36V
	Capacidade	13 Ah
	Peso	3,2 kg
	Tempo de carga	4 h
	Número de ciclos ($\geq 70\%$ capacidade)	500 ciclos
Carregador	Tensão de entrada	100-240V
	Tensão de saída	36V
Peso total da bicicleta		22,1 kg
Dimensão da bicicleta		27,5"
Dimensão Pneus / Roda		27,5 x 2.10 polegadas

F. Serviço pós-venda

I. Peças de desgaste

Os vários elementos de desgaste são elementos de tipo standard. Substituir sempre as peças gastas, e/ou que devem ser mudadas, por componentes idênticos à venda no comércio ou no seu vendedor.

II. Resolução dos problemas de base

Não tente aceder ou reparar um componente elétrico por si próprio. Contacte o especialista mais próximo para efetuar uma manutenção por uma pessoa qualificada.

As informações a seguir destinam-se a dar explicações e não são instruções visando apoiar o utilizador durante as reparações. Todas as resoluções mencionadas devem ser efetuadas por um profissional qualificado, consciente dos problemas de segurança e com experiência da manutenção elétrica.

Descrição do problema	Causas possíveis	Resolução
Depois de ligar a bateria, o motor não dá assistência à pedalagem.	<ol style="list-style-type: none">1) O cabo do motor (junta de conexão estanque) está mal ligado2) A manete do travão não voltou corretamente para a posição normal, o que provoca o desligar do interruptor3) O fusível da bateria queimou4) O sensor de velocidade está demasiado afastado do disco magnético no eixo B.B.5) A conexão entre o sensor e o controlador não está estabelecida ou há um falso contacto.	<p>Primeiro, verifique se a bateria está carregada. Se não for o caso, carregue-a.</p> <ol style="list-style-type: none">1) Verifique se a conexão está estabelecida adequadamente, sem folga2) Coloque a manete do travão na posição normal com cuidado sem travar3) Abra a parte de cima do bloco da bateria e verifique o fusível. Se estiver queimado, contacte o seu vendedor ou profissional autorizado para o substituir4) Ajuste a distância entre o sensor e a faixa magnética para que não seja superior a 3 mm5) Certifique-se de que o controlador e o sensor estão conectados.
A autonomia da bateria diminui (nota: o desempenho da bateria é influenciado pelo peso do utilizador, das bagagens, pela força do vento, tipo de estrada, travagens constantes).	<ol style="list-style-type: none">1) O tempo de carregamento não é suficiente2) A temperatura ambiente é demasiado baixa e influencia o funcionamento da bateria3) Os declives ou os ventos contrários frequentes bem como as estradas em mau estado.4) A pressão dos pneus não é suficiente (encher de novo)5) Paragens e arranques frequentes6) A bateria foi armazenada sem carga durante muito tempo.	<ol style="list-style-type: none">1) Carregar a bateria seguindo as instruções (capítulo 7.3)2) No inverno ou com temperaturas inferiores a 0 °C, deve guardar a sua bateria no interior3) Trata-se de uma causa normal e o problema resolve-se com a melhoria das condições4) Encher os pneus com uma pressão de 3,1 bar5) O problema resolve-se com a melhoria das situações de utilização6) Efetue o carregamento regularmente em conformidade com o manual de instruções. Se isso não resolver o problema, contacte o seu vendedor ou um profissional qualificado.

Depois de ligar o carregador, os LED de carregamento não se iluminam.	<ol style="list-style-type: none"> 1) Problema com a tomada 2) Mau contacto entre a entrada do carregador e a tomada elétrica 3) A temperatura é demasiado baixa. 	<ol style="list-style-type: none"> 1) Verifique e repare a tomada elétrica 2) Verifique e insira completamente a ficha 3) Efetuar o carregamento no interior. Se as soluções anteriores não deram resultado, contactar o vendedor ou profissional qualificado.
Depois de um carregamento de mais de 4 ou 5 horas, o LED de carregamento continua vermelho (Nota: é importante carregar a bateria respeitando as instruções para evitar danificar o material).	<ol style="list-style-type: none"> 1) A temperatura ambiente é de 40 °C ou mais 2) A temperatura ambiente é de 0 °C ou menos 3) A bicicleta não foi carregada após a utilização o que aumentou o descarregamento 4) A tensão de saída é demasiado baixa para poder carregar a bateria. 	<ol style="list-style-type: none"> 1) Carregar a bateria com uma temperatura inferior a 40 °C e em conformidade com as instruções 2) Carregar a bateria no interior e em conformidade com as instruções 3) Faça a manutenção da sua bateria corretamente para evitar um carregamento excessivo 4) Não efetue o carregamento com uma tensão inferior a 100 V. Se as soluções anteriores não deram resultado, contactar o vendedor ou profissional qualificado.

Resolução dos problemas relativos ao carregador:

- A luz vermelha não funciona durante o carregamento: verifique se os conectores estão corretamente conectados. Verifique se a tensão normal passa, se for o caso, verifique a reparação do carregador. Se o anterior está correto, a bateria está sem dúvida danificada.
- A luz vermelha não passa a verde: desligue a alimentação, depois de cinco segundos volte a ligar a alimentação, pode continuar a carregar. A bateria não carrega mais, a bateria está sem dúvida danificada.
- A luz vermelha passa imediatamente a verde: verifique se a bateria está completamente carregada. Se não for o caso, a bateria ou o carregador estão danificados.
- Se o fusível queimou: não desmontar o carregador, entregue-o a um reparador qualificado que irá substituir o fusível por um novo com as mesmas características (T3.15A/250V).

G. Notas

H. Declaração de conformidade UE

PT

DECLARAÇÃO UE DE CONFORMIDADE

Do fabricante:

MGTS SA
12 avenue des Morgines
CH-1213 Petit-Lancy, Suisse

representado por Frank Collier, Diretor de Qualidade

MGTS CONCEPTION
359 Rue du Général de Gaulle
59700 Marcq en Baroeul, France

devidamente autorizado a compilar o processo técnico e elaborar esta declaração,

declara que a máquina nova a seguir:

Designação comercial: Wayscral Anyway E200
Designação genérico: Eletricamente poder ajudou ciclos
Função: Ciclos ; Modelo: Anyway E200
Código MGTS: 28479; Código Norauto: 71599
Tipo: Adulto / 27,5"

cujo número de série é o seguinte :

se encontra em conformidade com toda a legislação comunitária de harmonização aplicável:

- Diretiva 2006/42/CE relativa às máquinas,
- Diretiva 2014/35/UE relativa à harmonização da legislação dos Estados-Membros respeitante à disponibilização no mercado de material elétrico destinado a ser utilizado dentro de certos limites de tensão,
- Diretiva 2014/30/UE relativa à harmonização da legislação dos Estados-Membros respeitante à compatibilidade eletromagnética,
- Diretiva 2011/65/UE relativa à restrição do uso de determinadas substâncias perigosas em equipamentos eléctricos e electrónicos,
- Diretiva 2006/66/CE relativa a pilhas e acumuladores e respectivos resíduos.

e com as normas harmonizadas:

- EN 15194 : 2017
- EN 60335-1 : 2012 + A11 :2014, EN 60335-2-29 : 2004 + A2 : 2010, EN 62233 : 2008
- EN 55014-1 : 2017, EN 55014-2 : 2015, EN 61000-3-2 : 2014, EN 61000-3-3 : 2013
- IEC 62321 : 2013
- EN 62133-2 : 2017

A presente declaração de conformidade é emitida sob a exclusiva responsabilidade do fabricante.

Marcq en Baroeul, 17 / 06 / 2019
Franck Collier em nome de MGTS Conception

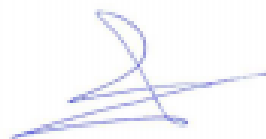

Wayscral – MGTS
MGTS SA
12, avenue des Morgines
CH- 1213 Petit-Lancy SWITZERLAND
www.wayscral.com

Für Deutschland importiert von:
A.T.U Auto-Teile-Unger Handels GmbH & Co.KG,
Dr.-Kilian-Str. 11, D-92637 Weiden i.d.OPf
www.atu.eu