

DX DR-211BT

ART: 2321540- NO3026

- FR** – Manuel d'utilisation et informations sur la sécurité
- DE** – Hinweise zur Bedienung und Sicherheit
- NL** – Handleiding en veiligheidsinformatie
- ES** – Manual e información en materia de seguridad
- EN** – Manual and security information
- IT** – Manuale e informazioni di sicurezza
- PT** – Manual e informações de segurança

FR: 1-11 DE: 12-22 NL: 23-33 ES: 34-43 EN: 44-53 IT: 54-64 PT: 65-75

- Avant d'utiliser votre appareil, veuillez attentivement lire ces précautions de sécurité et gardez-les pour de futures références. Si vous donnez cet appareil à des tiers, veuillez aussi leur donner ces consignes de sécurité.
- Utilisez cet appareil comme décrit dans cette notice d'emploi. Toute mauvaise manipulation et toute utilisation autre que prévue dans cette notice d'emploi n'engagera en aucun cas la responsabilité du fabricant.
- Le non respect des consignes de sécurité et d'utilisation peut provoquer un risque de choc électrique, d'incendie et/ou des blessures aux personnes.
- Cet appareil est prévu uniquement pour une utilisation domestique. Ne l'utilisez pas dans un cadre commercial.
- N'utilisez pas d'accessoires non recommandés par le fabricant ! Ils peuvent endommager l'appareil et/ou provoquer des blessures.
- **DANGER D'ETOUFFEMENT !** Gardez le matériel d'emballage hors de la portée des enfants. Cet appareil peut être utilisé par des enfants âgés d'au moins 8 ans et par des personnes ayant des capacités physiques, sensorielles ou mentales réduites ou dénuées d'expérience ou de connaissance, s'ils (si elles)

sont correctement surveillées ou si des instructions relatives à l'utilisation de l'appareil en toute sécurité leur ont été données et si les risques encourus ont été appréhendés. Les enfants ne doivent pas jouer avec l'appareil. Le nettoyage et l'entretien par l'utilisateur ne doivent pas être effectués par des enfants sans surveillance.

- N'utilisez pas l'appareil dans un environnement où des explosions peuvent se produire, en présence de liquides inflammables, de gaz et de poussières.
- N'utilisez pas l'appareil près de sources de flammes et d'étincelles.
- Enlevez toute source d'ignition lors de l'utilisation de l'appareil. Gardez l'appareil sec. Ne le plongez pas dans l'eau ni dans tout autre liquide.
- N'exposez pas cet appareil à des égouttements d'eau ou à des éclaboussures.
- N'utilisez pas l'appareil dans des endroits exposés à l'humidité, aux intempéries et dans des lieux mouillés.
- Aucun objet rempli de liquide tel que des vases ne doit être placé sur l'appareil.
- Ne couvrez pas cet appareil avec des objets tels que des journaux, torchons, rideaux, etc.
- N'exposez pas l'appareil directement aux rayons du soleil et à des fortes chaleurs.
- Si les câbles et/ou l'appareil sont abîmés, n'utilisez

pas l'appareil et rappez-les au fabricant ou service après-vente pour réparation ou changement.

- Ne modifiez pas les câbles vous-même et ne les abimez pas. Si les câbles ne correspondent pas à vos branchements, faites appel à un technicien qualifié pour qu'il apporte des modifications.
- Avant tout branchement, vérifiez :
Que l'appareil, et ses éléments ne soient pas abîmés. Dans ce cas là, n'utilisez pas l'appareil rappez-le à votre revendeur pour toute inspection et réparation.
Que la tension indiquée sur la plaque signalétique de l'appareil corresponde bien à celle de votre véhicule.
- Ne démontez pas l'appareil vous même. Tout démontage, réparation, vérification devront être faits exclusivement par une personne qualifiée.
- L'autoradio doit être utilisé exclusivement qu'avec des véhicules possédant un système de tension de 12Vdc. Ne branchez pas l'appareil d'autres systèmes (6Vdc, 24Vdc, etc.).
- Les lois de votre région peuvent restreindre l'utilisation de cet appareil lors de la conduite et punir tout abus ; Utilisez donc cet appareil en respectant la législation et le code de la route.
- Faites attention en utilisant cet appareil en conduisant. Ne soyez pas distrait, perturbé lorsque vous utilisez cet appareil lors de la conduite. Un manque de

concentration peut provoquer un accident. N'oubliez pas que vous êtes maître et responsable du véhicule que vous conduisez.

- N'utilisez pas l'appareil lorsque les conditions de conduite en sécurité ne sont pas réunies (mauvais temps, routes dangereuses, circulation dense et compliquée, etc.).

utilisez le volume sonore à un niveau convenable ; un niveau élevé du volume peut vous empêcher d'entendre les bruits environnants et les bruits lors de circulation, ce qui peut créer un risque d'accident.

- Une longue exposition à un fort volume (en particulier avec un casque d'écoute), peut endommager votre écoute ; Evitez de mettre le volume sonore trop fort et ne vous exposez pas trop longtemps au son.

INSTRUCTIONS D'INSTALLATION

L'appareil est conçu pour être alimenté en courant continu de 12 V. Avant d'installer l'appareil, vérifiez que votre véhicule dispose d'une alimentation électrique de 12 V dont le pôle négatif est mis à la terre.

1. Le pôle négatif de la batterie doit être déconnecté avant le branchement de l'appareil. Cela réduit la probabilité d'endommagement de l'appareil par un court-circuit accidentel.
2. Vérifiez que l'appareil est correctement branché selon les couleurs de fils et sur la base du schéma de câblage. Un mauvais câblage pourrait affecter le fonctionnement de l'appareil ou causer des dommages au système électrique du véhicule.
3. N'oubliez pas de brancher le fil du haut-parleur marqué (-) à la borne (-). Ne connectez jamais les fils du haut-parleur gauche et droit ensemble ou à la carrosserie du véhicule.
4. Ne couvrez pas les ouvertures de ventilation de l'appareil. Les bloquer augmentera les températures à l'intérieur de l'appareil, ce qui pourrait l'endommager ou causer un incendie.

5. Cet appareil peut lire les formats de fichiers sonores numériques MP3 et WMA.
6. N'essayez pas de réparer l'appareil, les modifications apportées à l'appareil peuvent provoquer un dysfonctionnement ou endommager l'appareil.
7. Arrêtez le véhicule avant de faire quoi que ce soit qui puisse gêner la conduite.
8. N'allumez pas l'appareil à des températures extrêmement élevées ou basses. La température normale de fonctionnement est comprise entre -10 et +50 °C.



ATTENTION

Veillez à une connexion correcte, en particulier l'alimentation électrique (plus grande consommation) et la mémoire de sauvegarde (plus petite consommation). Cela permet de réduire au minimum la consommation de courant lorsque l'appareil est éteint et de conserver les préférences réglées dans la mémoire de la radio de voiture.

DÉCLARATIONS

Le présent manuel couvre essentiellement les fonctions et le fonctionnement du produit. Il n'est destiné qu'à fournir des directives d'utilisation à l'utilisateur, et non à servir de base pour d'autres critères et services de maintenance.

1. Les spécifications et la conception du produit sont susceptibles d'être modifiées sans préavis en raison d'améliorations sur le produit. Veuillez contacter votre distributeur pour plus d'informations.
2. Il est interdit d'utiliser les informations contenues dans ce manuel à d'autres fins commerciales sans l'autorisation du fabricant.
3. Le fabricant se réserve le droit de fournir l'interprétation en dernier ressort des informations contenues dans ce manuel.

CARACTÉRISTIQUES DU PRODUIT

Prise en charge du format MP3/WMA

- Prise en charge du port USB et de la fente pour carte TF
- Prise en charge de la charge de téléphone portable
- Super écran LCD
- Volume électronique numérique
- Contrôle audio de l'égaliseur
- Prise en charge de l'entrée audio

PANNEAU AVANT

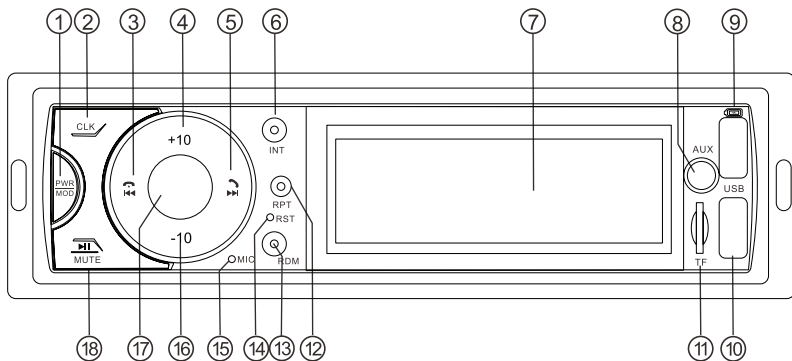

1. Commutateur d'alimentation/
sélecteur de mode

2. Touche d'horloge

3. Touche de sélection de piste
précédente/maintien

4. Touche d'avance de +10 pistes

5. Touche de sélection de piste
suivante/décrocher

6. Touche balayage et lecture

7. Écran

8. Prise d'ENTRÉE AUXILIAIRE

9. Port de charge de téléphone
portable, 5 V

10. Port USB

11. Fente pour carte TF

12. Touche de répétition

13. Touche de lecture aléatoire

14. touche de réinitialisation

15. Microphone Bluetooth



16. Touche de recul de -10 pistes

17. Molette du volume/touche de
sélection de la tonalité

18. Touche pause/muet

FONCTION ET UTILISATION DU PANNEAU DE COMMANDE

FR

FONCTION	UTILISATION
Commutateur d'alimentation/ sélectionneur de mode ()	<ul style="list-style-type: none"> Appuyez brièvement sur cette touche pour démarrer l'appareil. L'appareil sous tension, appuyez longuement sur cette touche pour l'arrêter. L'appareil démarré, appuyez brièvement sur cette touche pour sélectionner le mode de votre choix (USB/SD/BT/AUX).
Touche d'horloge (CLK)	<p>Appuyez brièvement une fois sur cette touche pour afficher l'heure. Pour régler l'heure, appuyez longuement sur cette touche en mode affichage de l'heure. La section des heures de l'horloge commence à clignoter ; tournez la molette du volume pour définir le nombre d'heures. Appuyez à nouveau brièvement sur cette touche, la section des minutes commence à clignoter ; tournez la molette du volume pour définir le nombre de minutes. Le système peut effectuer une confirmation automatique 5 s après la configuration. Vous pouvez ensuite quitter le mode horloge.</p>
Touche de sélection de piste précédente/ maintien ()	<ul style="list-style-type: none"> En mode de lecture MP3, appuyez brièvement sur cette touche pour revenir à la piste précédente. Appuyez longuement dessus pour activer la fonction de lecture rapide vers l'arrière. Le téléphone Bluetooth connecté, appuyez brièvement sur cette touche en cas d'appel entrant ou pendant une conversation téléphonique pour raccrocher.
Touche de recul de -10 pistes (-10)	<p>En mode de lecture MP3, appuyez brièvement sur cette touche pour effectuer un recul de -10 pistes et démarrer la lecture. Appuyez longuement sur cette touche pour sélectionner le dossier précédent et le lire.</p>
Touche de sélection de piste suivante/ décrocher ()	<ul style="list-style-type: none"> En mode de lecture MP3, appuyez brièvement sur cette touche pour passer à la piste suivante. Appuyez longuement dessus pour activer la fonction de lecture rapide vers l'avant. Le téléphone portable Bluetooth connecté, vous pouvez répondre aux appels entrants en appuyant brièvement sur cette touche. En mode Bluetooth, appuyez longuement sur cette touche pour appeler le dernier numéro de téléphone.
Touche balayage et lecture (INT)	<p>En mode MP3, appuyez brièvement sur cette touche pour activer la fonction de balayage des chansons MP3. Ainsi, toutes les chansons sont lues automatiquement pendant 10 secondes, puis la lecture de la chanson suivante démarre. Appuyez à nouveau brièvement sur cette touche pour reprendre cette séquence.</p>

FONCTION	UTILISATION
Prise d'ENTRÉE AUXILIAIRE (AUX)	Permet de connecter l'appareil aux signaux audio externes.
Port de charge de téléphone portable, 5 V 	Utilisez le câble de connexion pour charger un téléphone portable avec une tension de 5 V.
Port USB (USB)	La musique au format correspondant s'affiche automatiquement lorsque vous insérez un disque flash USB.
Fente pour carte TF	La musique au format correspondant s'affiche automatiquement lorsque vous insérez la carte TF.
Touche de lecture aléatoire (RDM)	En mode lecture MP3, appuyez brièvement sur cette touche pour activer la lecture aléatoire. Appuyez à nouveau brièvement sur cette touche pour reprendre la lecture dans le bon ordre.
Touche de réinitialisation (RST)	En cas de dysfonctionnement du système hôte, appuyez brièvement sur cette touche pour le réinitialiser.
Écran	Permet d'afficher la fréquence de réception et les informations sur la piste en cours de lecture.
Touche de répétition d'une piste (RPT)	Appuyez brièvement sur cette touche pour activer la répétition d'une piste. Appuyez à nouveau brièvement sur cette touche pour désactiver la fonction de répétition d'une piste.
Microphone Bluetooth (MIC)	Il s'agit du point de capture du son en cas d'appel Bluetooth.
Touche d'avance de +10 pistes (+10)	En mode de lecture MP3, appuyez brièvement sur cette touche pour effectuer une avance de +10 pistes et démarrer la lecture. Appuyez longuement sur cette touche pour sélectionner le dossier suivant et le lire.
Molette du volume/touche de sélection de la tonalité	<ul style="list-style-type: none"> • En mode de lecture radio ou musicale, tournez la molette du volume pour augmenter ou réduire le volume. • En mode de lecture, appuyez plusieurs fois brièvement sur la molette du volume pour sélectionner les éléments ci-dessous : (BAS, TRE, BAL, FAD, LOUD, EQ). Il s'agit des paramètres suivants : basse, aigus, balance gauche-droite, balance avant-arrière, sonie équilibrée, effets audio, fonctions. Tournez la molette du volume pour sélectionner la fonction correspondante.

FONCTION	UTILISATION
<p>Touche pause/ muet </p>	<ul style="list-style-type: none"> • Vous pouvez faire une pause de lecture en appuyant brièvement sur cette touche en mode lecture MP3. Appuyez de nouveau brièvement sur cette touche pour reprendre la lecture. • En mode de lecture AUXILIAIRE, appuyez brièvement sur cette touche pour couper le son. Appuyez de nouveau brièvement sur cette touche pour rétablir le son.

RÉGLAGES DU BLUETOOTH



1. Couplage du téléphone portable et de l'appareil

Approchez votre téléphone portable de l'appareil et activez la fonction Bluetooth du téléphone. Sur ce dernier, recherchez le nom du Bluetooth « DX DR-211BT » (mot de passe : 0000) de l'appareil et connectez les deux périphériques. Lorsque l'appareil émet une tonalité de deux secondes, cela signifie qu'il a été connecté avec succès au Bluetooth du téléphone portable.



2. Appel via Bluetooth

Une fois la connexion Bluetooth établie, vous pouvez passer des appels via le téléphone portable.

3. Réception d'appels via Bluetooth

Une fois la connexion Bluetooth établie, en cas d'appel entrant, appuyez brièvement sur la touche «  » du panneau de commande pour répondre. Appuyez longuement sur la touche «  » du panneau pour commuter la conversation téléphonique du téléphone vers l'appareil. Pour raccrocher, appuyez sur la touche «  » du panneau de commande à la fin de l'appel.

4. Lecture musicale via Bluetooth

Une fois la connexion Bluetooth établie, appuyez sur le sélecteur de MODE pour activer le mode Bluetooth. Appuyez sur la touche «  » du panneau de commande pour démarrer la lecture musicale sur le téléphone. Appuyez à nouveau dessous pour faire une pause de lecture. Appuyez sur la touche «  » ou «  » pour sélectionner la piste à lire.

SCHEMA ÉLECTRIQUE



DIAGRAMME D'INSTALLATION ET DE DÉSAMBLAGE

1. Diagramme d'installation

- Connectez l'appareil à l'alimentation et testez pour vous assurer que tout fonctionne normalement.
- Fixez l'appareil après vous être assuré qu'il fonctionne correctement.

2. Installation de l'appareil

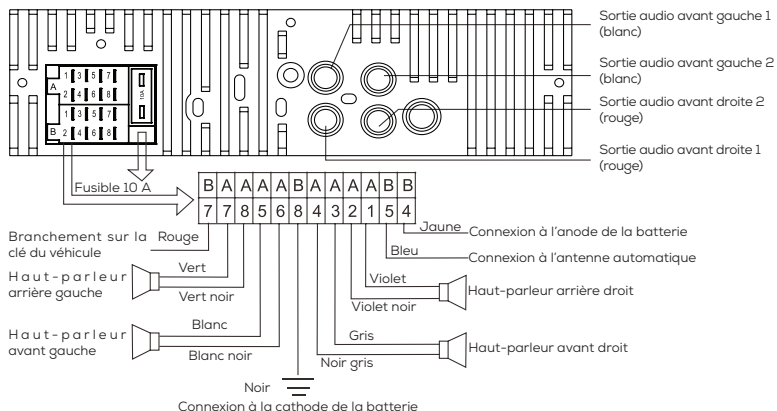
- Installez le support sur le tableau de bord du véhicule. Pliez le support du manchon de montage.
- Connectez la prise ISO et fixez l'appareil au véhicule. Insérez l'appareil dans le support et serrez les écrous de fixation.

3. Désinstallation de l'appareil

Dévissez les écrous de fixation des stators. Insérez les deux clés de désassemblage simultanément dans les orifices situés à gauche et à droite de l'appareil. Accrochez les deux clés à l'appareil et tirez délicatement pour le désolidariser du support. Ensuite, débranchez le câble d'alimentation et le fil du klaxon, puis débranchez la fiche de l'antenne.

ENTRETIEN



1. **Nettoyage de l'appareil** : essuyez la saleté sur le panneau de commande avec

un tampon en silicone ou un chiffon doux sec, sinon cela risque d'endommager l'écran ou l'appareil.

2. **Nettoyage du connecteur** : essuyez la saleté sur le connecteur de l'appareil et la façade à l'aide d'un coton-tige ou d'un chiffon.

SPÉCIFICATIONS TECHNIQUES

LECTURE MP3	
Réponse en fréquence	100 Hz - 10 000 Hz (±5 dB)
Rapport signal/bruit	≥ 45 dB
Séparation des voies	≥ 30 dB
Distorsion harmonique de la tension (1 kHz)	≤ 5 %
Balance du canal de lecture stéréo	≤ 3 dB
SYNTONISEUR BLUETOOTH	
BT version:	5.0
Fréquence de travail:	2402 ~ 2480MHz
Radio fréquence puissance de sortie maximale:	-1.60dBm
INDICATEURS GÉNÉRAUX	
Tension d'alimentation	12 VDC
Impédance du haut-parleur	4 à 8 Ω
Puissance de sortie nominale	45 W × 4 canaux
Taille	178 mm (L) × 50 mm (H) × 100 mm (P)

	Ce produit est conforme à toutes les exigences réglementaires de base applicables de l'UE.
	Collecte sélective des déchets électriques et électroniques. Les produits électriques ne doivent pas être mis au rebut avec les produits ménagers. Selon la Directive Européenne 2012/19/UE pour le rebut des matériels électriques et électroniques et de son exécution dans le droit national, les produits électriques usagés doivent être collectés séparément et disposés dans des points de collecte prévus à cet effet. Adressez-vous auprès des autorités locales ou de votre revendeur pour obtenir des conseils sur le recyclage.

- Lesen Sie diese Sicherheitswarnungen vor der Verwendung dieses Gerätes sorgfältig durch und bewahren Sie sie als zukünftige Referenz auf. Wenn Sie dieses Gerät an Dritte weitergeben, dann geben Sie ihnen auch diese Sicherheitshinweise.
- Verwenden Sie dieses Gerät ausschließlich wie in dieser Gebrauchsanweisung beschrieben. Jegliche Änderung oder eine nicht bestimmungsgemäße Verwendung des Geräts entbindet den Hersteller jeglicher Verantwortung oder Haftung.
- Bei Nichtbeachtung der Sicherheits- und Bedienungsanweisungen besteht das Risiko eines Stromschlags, eines Brandes und/oder von Verletzungen an Personen.
- Dieses Gerät ist nur zur Verwendung in Innenräumen vorgesehen.
Der kommerzielle Gebrauch des Geräts ist untersagt.
- Verwenden Sie nur vom Hersteller empfohlenes Zubehör! Ansonsten kann das Gerät beschädigt werden und/ oder Verletzungen verursachen.
- **ERSTICKUNGSGEFAHR!** Bewahren Sie die Verpackung außerhalb der Reichweite von Kindern auf. Dieses Gerät darf nicht von Kindern unter 8 Jahren oder Personen mit eingeschränkten sensorischen oder geistigen Fähigkeiten oder einem Mangel an Erfahrungen

oder Kenntnissen benutzt werden, es sei denn, sie werden beaufsichtigt oder wurden mit der sicheren Verwendung des Geräts vertraut gemacht und haben die Gefahren verstanden. Kinder dürfen nicht mit dem Gerät spielen. Die Reinigung und Wartung dürfen nicht von unbeaufsichtigten Kindern durchgeführt werden.

- Verwenden Sie das Gerät nicht in einer explosionsgefährdeten Umgebung, in der Nähe von brennbaren Flüssigkeiten, Gas oder Staub.
- Verwenden Sie das Gerät nicht in der Nähe von offenen Flammen und Funken.
- Entfernen Sie während der Verwendung des Ladegeräts jegliche Zündquellen.
- Halten Sie das Gerät trocken. Tauchen Sie es weder in Wasser, noch in andere Flüssigkeiten.
- Setzen Sie dieses Gerät keinen Wassertropfen oder Spritzern aus.
- Benutzen Sie das Gerät nicht in einer feuchten Umgebung.
- Verwenden Sie das Gerät nicht in einer feuchten, nassen oder dem Wetter ausgesetzten Umgebung
- Auf keinen Fall darf ein mit Wasser gefülltes Objekt (z.B. eine Vase) auf das Gerät gestellt werden.
- Legen Sie keine Objekte wie Zeitungen, Handtücher, Vorhänge usw. auf das Gerät.
- Setzen Sie das Gerät keinen direkten Sonnenstrahlen oder Hitze aus.

- Wenn das Ladekabel beschädigt ist, bringen Sie es zum Hersteller, zur Verkaufsstelle oder zu einem qualifizierten Techniker, um Gefahren zu vermeiden. Ändern Sie nichts an dem Kabel oder an der Steckdose. Wenn das Kabel und/oder die Steckdose nicht zu Ihrer elektronischen Einrichtung passen, rufen Sie einen qualifizierten Techniker, damit er die nötigen Anpassungen vornimmt. Bevor Sie das Gerät verbinden, kontrollieren Sie: dass das Gerät und das Zubehör nicht beschädigt sind. Verwenden Sie das Gerät in diesem Fall nicht und bringen es zu Ihrem Verkäufer/Händler zur Überprüfung bzw. Reparatur.
- Nehmen Sie das Gerät nicht selbst auseinander. Jegliches Demontieren, Reparieren und Überprüfen muss von einem qualifizierten Techniker vorgenommen werden.
- Das Autoradio darf ausschließlich mit Fahrzeugen verwendet werden, deren 12V DC Spannungssystem besitzen. Verbinden Sie das Gerät nicht mit anderen Systemen (6V DC, 24V DC etc.).
- Die Gesetze in Ihrem Land können die Verwendung dieses Geräts beim Fahren einschränken und Missbrauch ahnden; verwenden Sie daher dieses Gerät in Übereinstimmung mit den Gesetzen und Verkehrsregeln.
- Seien Sie vorsichtig, wenn Sie dieses Gerät während der Fahrt verwenden. Lassen Sie sich nicht ablenken

oder stören, wenn Sie dieses Gerät während der Fahrt benutzen. Konzentrationsschwäche kann zu einem Unfall führen. Denken Sie daran, dass Sie der Eigentümer und verantwortlich für das Fahrzeug sind, das Sie fahren.

- Verwenden Sie das Gerät nicht, wenn keine sicheren Fahrbedingungen erfüllt sind (schlechtes Wetter, gefährliche Straßen, schwerer und komplizierter Verkehr usw.). Verwenden Sie die Lautstärke auf einem geeigneten Niveau; ein hoher Lautstärkepegel kann Sie daran hindern, Umgebungs- und Verkehrslärm zu hören, was zu einem Unfallrisiko führen kann.
- Längere Exposition gegenüber hoher Lautstärke (insbesondere mit Kopfhörern) kann Ihr Hörvermögen beeinträchtigen; vermeiden Sie es, die Lautstärke zu laut zu drehen und setzen Sie sich nicht zu lange dem Ton aus.

INSTALLATIONSHINWEISE

1. Das Gerät ist für den Betrieb mit 12 V DC (Gleichstrom) ausgelegt. Vergewissern Sie sich deshalb vor dem Einbau des Geräts, dass Ihr Fahrzeug über eine 12-V-Stromversorgung verfügt, deren Minuspol auf Masse liegt.
2. Bevor Sie das Gerät anschließen, sollten Sie zunächst einmal den Minuspol der Batterie abklemmen. Dadurch verringert sich die Wahrscheinlichkeit, dass das Gerät durch einen unbeabsichtigten Kurzschluss des Stromkreises beschädigt wird.
3. Überprüfen Sie anhand der farbigen Leitungen im Schaltplan, dass das Gerät ordnungsgemäß angeschlossen ist. Eine falsche Verdrahtung kann zu einem Defekt des Geräts oder zu Schäden am Bordnetz ihres Fahrzeugs führen.
4. Denken Sie daran, das mit „-“ gekennzeichnete Lautsprecherkabel an die entsprechende Klemme „-“ anzuschließen. Verbinden Sie niemals das linke und rechte Lautsprecherkabel miteinander oder mit der Karosserie.

5. Decken Sie unter keinen Umständen die Lüftungsöffnungen am Gerät ab. Bei Nichtbeachtung erhöhen sich die Temperaturen im Inneren des Geräts, wodurch es zu irreparablen Schäden am Gerät oder zur Entstehung eines Brandes kommen kann.
6. Dieses Gerät kann digitale Audiodateien mit den Formaten „MP3“ und „WMA“ wiedergeben.
7. Sehen Sie davon ab, Reparaturen oder Änderungen am Gerät vorzunehmen. Änderungen am Gerät können Betriebsstörungen oder irreparable Schäden nach sich ziehen.
8. Bringen Sie das Fahrzeug stets zum Stillstand, bevor Sie eine Handlung ausführen, die Sie bei der Fahrt ablenken oder beeinträchtigen könnte.
9. Nehmen Sie das Gerät nicht bei äußerst hohen oder niedrigen Temperaturen in Betrieb. Der Temperaturbereich, in dem sich das Gerät störungsfrei verwenden lässt, beträgt -10 bis +50 °C.



ACHTUNG

Achten Sie insbesondere auf den korrekten Anschluss an die Stromversorgung (größere Stromaufnahme) und den Pufferspeicher (kleinere Stromaufnahme). Dadurch wird die Stromaufnahme im ausgeschalteten Zustand auf ein Minimum reduziert und Ihre im Musik-Player gespeicherten Einstellungen bleiben erhalten.

ALLGEMEINE BESTIMMUNGEN

1. Diese Bedienungsanleitung dient hauptsächlich dazu, die Funktionen und die Handhabung des Geräts zu erläutern. Sie soll dem Nutzer/der Nutzerin lediglich als Leitlinie für die Bedienung des Geräts dienen, und nicht als Basis für Wartungsarbeiten oder andere Maßnahmen;
2. Bei einem Update des Produkts können die technischen Daten und das Design ohne Vorankündigung geändert werden. Bitte kontaktieren Sie für detaillierte Angaben den Hersteller oder Ihren Fachhändler.
3. Der Inhalt dieser Bedienungsanleitung darf nicht ohne unsere Zustimmung für kommerzielle Zwecke verwendet werden.
4. Die abschließende Auslegung dieser Bedienungsanleitung liegt im Streitfall beim Hersteller.

PRODUKTMERKMALE

- Unterstützt die Audioformate MP3 und WMA
- Verfügt über USB-Anschluss und TF-Kartensteckplatz
- Unterstützt das Aufladen von Mobilgeräten
- Super-LCD-Display
- Digitale Lautstärkeregelung
- EQ-Klangregelung
- Verfügt über Klinkenbuchse (AUX) für externe Geräte

BEDIENFELD

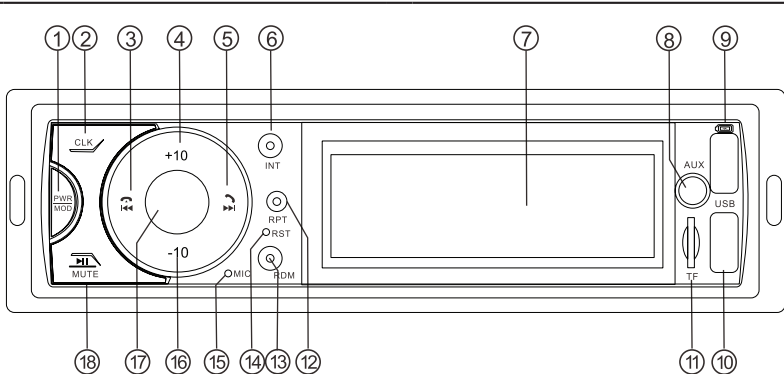

1. Ein/Aus/Modusschalter
2. Uhrzeit
3. Vorheriger Titel/Schneller Rücklauf/Gespräch beenden
4. 10 Titel überspringen
5. Nächster Titel/Schneller Vorlauf/Anruf entgegennehmen
6. Durchsuchen und Wiedergabe
7. Display
8. Klinkenbuchse (AUX)
9. 5-V-Ladebuchse für Mobilgeräte

10. USB-Anschluss
11. TF-Kartensteckplatz
12. Titel wiederholen
13. Zufallswiedergabe
14. Werkseinstellungen wiederherstellen
15. Bluetooth-Mikrofon
16. 10 Titel zurückspringen
17. Lautstärkeregler/Klangwahltaste
18. Pause/Stummschaltung

FUNKTIONEN UND BESCHREIBUNG DER BEDIENELEMENTE

FUNKTION	BETRIEB
Ein/Aus/ Modusschalter <small>($\frac{PWR}{MOD}$)</small>	<ul style="list-style-type: none"> • Drücken Sie diese Taste, schaltet sich das Gerät ein. Halten Sie die Taste gedrückt, schaltet sich das Gerät aus. • Ist das Gerät eingeschaltet, können Sie durch wiederholtes Drücken zwischen den Betriebsmodi (USB/SD/BT/AUX) umschalten.
Uhrzeit (CLK)	<p>Drücken Sie einmal kurz auf diese Taste, wird die Uhrzeit eingeblendet. Möchten Sie die Uhrzeit einstellen, halten Sie die Taste, während Ihnen die Uhrzeit im Display angezeigt wird, gedrückt. Sobald die Uhrzeitanzeige zu blinken beginnt, können Sie durch Drehen des Lautstärkereglers die Anzahl der Stunden festlegen. Drücken (kurz) Sie dann die Taste erneut, um die Einstellung zu bestätigen. Nun beginnt die Minutenanzeige zu blinken und Sie können durch Drehen des Lautstärkereglers die Anzahl der Minuten festlegen. Erfolgt fünf Sekunden lang keine Tastenbetätigung, wird die Änderung automatisch übernommen und die Uhrzeiteinstellung ist abgeschlossen.</p>
Vorheriger Titel/ Schneller Rücklauf/ Gespräch beenden (↶)	<ul style="list-style-type: none"> • Drücken Sie diese Taste während der Wiedergabe einer MP3-Datei, wird der vorherige Titel wiedergegeben. Möchten Sie den schnellen Rücklauf aktivieren, halten Sie die Taste gedrückt. • Drücken Sie diese Taste bei bestehender Bluetooth-Verbindung und Eingang eines Anrufs, wird der Anruf abgelehnt. Drücken Sie die Taste nach dem Entgegennehmen eines Anrufs, wird das Gespräch beendet.
10 Titel überspringen (+10)	<p>Drücken Sie diese Taste während der Wiedergabe einer MP3-Datei, werden zehn Titel des aktuellen Ordners überspringen. Halten Sie die Taste gedrückt, werden die Audiodateien des nächsten Ordners (sofern vorhanden) wiedergegeben.</p>
Nächster Titel/ Schneller Vorlauf/Anruf entgegennehmen (↷)	<ul style="list-style-type: none"> • Drücken Sie diese Taste während der Wiedergabe einer MP3-Datei, wird der nächste Titel wiedergegeben. Möchten Sie den schnellen Vorlauf aktivieren, halten Sie die Taste gedrückt. • Drücken Sie diese Taste bei bestehender Bluetooth-Verbindung und Eingang eines Anrufs, wird der Anruf entgegengenommen. Möchten Sie die Wahlwiederholung aktivieren, halten Sie bei bestehender Bluetooth-Verbindung die Taste gedrückt.

FUNKTION	BETRIEB
Durchsuchen und Wiedergabe (INT)	Drücken Sie diese Taste während der Wiedergabe einer MP3-Datei, werden nacheinander sämtliche der in diesem Ordner gespeicherten MP3-Titel zehn Sekunden lang wiedergegeben. Drücken Sie die Taste erneut, wird die Wiedergabe des aktuell abgespielten Titels im Normalbetrieb fortgesetzt.
Klinkenbuchse (AUX)	Über diese Buchse können Audiosignale externer Wiedergabegeräte an das Gerät übermittelt und wiedergegeben werden.
5-V-Ladebuchse für Mobilgeräte (☎)	Schließen Sie Ihr Mobilgerät über ein geeignetes USB-Kabel daran an, wird dessen Akku mit einer Spannung von 5 V geladen.
USB-Anschluss (USB)	Schließen Sie einen USB-Datenträger an, werden Ihnen automatisch sämtliche darauf gespeicherten und in einem entsprechenden Format vorliegenden Dateien angezeigt.
TF-Kartensteckplatz	Setzen Sie eine TF-Karte ein, werden Ihnen automatisch sämtliche darauf gespeicherten und in einem entsprechenden Format vorliegenden Dateien angezeigt.
Zufallswiedergabe (RDM)	Drücken Sie diese Taste während der Wiedergabe einer MP3-Datei, werden die Titel in zufälliger Reihenfolge wiedergegeben. Möchten Sie, dass die Titel wieder in der Reihenfolge wiedergegeben werden, in der Sie auf dem Datenträger gespeichert sind, drücken Sie die Taste erneut.
Werkseinstellungen wiederherstellen (RST)	Sollte das Host-System (Musik-Player) eine Betriebsstörung aufweisen, können Sie es durch Drücken dieser Taste auf die Werkseinstellungen zurücksetzen.
Display	Auf dem Display werden Ihnen die Empfangsfrequenz und Informationen zur Datei, die aktuell wiedergegeben wird, angezeigt.
Titel wiederholen (RPT)	Drücken Sie diese Taste während der Wiedergabe einer MP3-Datei, wird der Titel, der aktuell wiedergegeben wird, wiederholt. Möchten Sie die Funktion deaktivieren, drücken Sie die Taste erneut.
Bluetooth-Mikrofon (MIC)	Während eines Gesprächs über Bluetooth wird hier Ihre Stimme aufgenommen.
10 Titel zurückspringen (-10)	Drücken Sie diese Taste während der Wiedergabe einer MP3-Datei, springt das System innerhalb des aktuellen Ordners zehn Titel zurück. Halten Sie die Taste gedrückt, werden die Audiodateien des vorherigen Ordners (sofern vorhanden) wiedergegeben.

FUNKTION	BETRIEB
Lautstärkeregler/ Klangwahltaste	<ul style="list-style-type: none"> • Drehen Sie am Lautstärkeregler, um während der Wiedergabe den Lautstärkepegel anzupassen. • Drücken Sie wiederholt auf den Lautstärkeregler, können Sie zwischen den folgenden Funktionen wählen: BAS, TRE, BAL, FAD, LOUD und EQ. Bei den Kürzeln handelt es sich um die Tiefen, Höhen, Lautstärkeverteilung links/rechts, Lautstärkeverteilung vorn/hinten, Angleichung der Lautstärke und Klangeffekte, die Sie auswählen und anschließend anpassen können.
Pause/ Stummschaltung 	<ul style="list-style-type: none"> • Drücken Sie diese Taste während der Wiedergabe einer MP3-Datei, wird die Wiedergabe pausiert. Möchten Sie die Wiedergabe fortsetzen, drücken Sie die Taste erneut. • Drücken Sie diese Taste während sich das Gerät im AUX-Modus befindet, wird die Stummschaltung aktiviert. Möchten Sie die Stummschaltung wieder deaktivieren, drücken Sie ein weiteres Mal auf die Taste.

BLUETOOTH-BETRIEB



1. Koppeln Ihres Mobilgeräts mit dem Host-System (Musik-Player)

Möchten Sie Ihr Mobilgerät mit dem System koppeln, müssen Sie Ihr Gerät zunächst einmal in dessen Nähe bringen, die Bluetooth-Funktion Ihres Mobilgeräts aktivieren und durch Antippen des Eintrags „DX DR-211BT“ (Passwort: 0000) den Kopplungsvorgang einleiten. Gibt der Musik-Player einen zwei Sekunden anhaltenden Signalton aus, war der Kopplungsvorgang erfolgreich.



2. Tätigen eines Anrufs über Bluetooth

Wurde die Bluetooth-Verbindung erfolgreich hergestellt, können Sie wie gewohnt Anrufe über Ihr Mobiltelefon tätigen.

3. Entgegennehmen eines Anrufs über Bluetooth

Geht bei bestehender Bluetooth-Verbindung ein Anruf ein, können Sie diesen durch Drücken der Taste „“ entgegennehmen. Die Sprache des Gesprächsteilnehmers kann entweder über den Lautsprecher Ihres Mobiltelefons oder den Host ausgegeben werden. Um zwischen den Ausgabeoptionen umzuschalten, halten Sie die Taste „“ gedrückt. Möchten Sie auflegen bzw. das Gespräch beenden, genügt ein Druck auf die Taste „“.

4. Wiedergeben von Musik über Bluetooth

Drücken Sie bei bestehender Bluetooth-Verbindung die Taste „MODE“, wird der Bluetooth-Wiedergabemodus aktiviert. Drücken Sie die Taste „“, wird die Musikwiedergabe Ihres Mobilgeräts gestartet/fortgesetzt oder pausiert. Möchten Sie den nächsten oder vorherigen Titel wiedergeben, drücken Sie die Taste „“ bzw. „“.

SCHALTPLAN

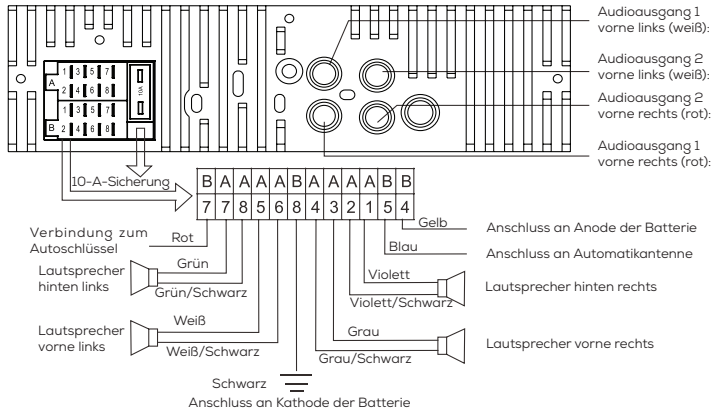

EIN-/AUSBAUEN UND ANSCHLIEßEN DES GERÄTS

1. Schematische Darstellung des Einbaus

- Bevor das Host-System (Musik-Player) eingebaut werden kann, muss es zunächst einmal entsprechend ausgerichtet und mit den Kabeln der Hupe und der Stromversorgung verbunden werden.
- Ist sichergestellt, dass das Gerät ordnungsgemäß funktioniert, können Sie es fest verbauen.

2. Einbauen des Geräts

- Montieren Sie den Einbaurahmen im Schacht Ihres Fahrzeugs und biegen Sie sich die Halterungen zurecht.
- Schließen Sie dann die Kabel der Stromversorgung und der Hupe an das Gerät an und befestigen Sie die Halterungen am Fahrzeug. Schieben Sie das Gerät nun bis zum Anschlag in den Rahmen und ziehen Sie die Feststellmuttern der Halterungen an.

3. Ausbauen des Geräts

Lösen Sie zunächst die Feststellmuttern an den Halterungen und führen Sie dann die beiden im Lieferumfang enthaltenen Entriegelungsstifte gleichzeitig in die sich an den Seiten befindlichen Schienen ein. Verankern Sie die Stifte im Gerät und ziehen Sie es vorsichtig aus dem Rahmen. Trennen Sie zu guter Letzt das Kabel der Stromversorgung, das der Hupe und den Stecker der Antenne.

WARTUNG

- 1. Reinigung des Geräts:** Wischen Sie den Schmutz mit einem Silikonpad oder einem trockenen, weichen Tuch von der Bedienoberfläche ab, da sonst das Display oder das Gerät beschädigt werden können.
- 2. Reinigung des Anschlusses:** Reinigen Sie die Anschlüsse und die Frontblende des Geräts mit einem Wattestäbchen oder einem weichen Tuch.

TECHNISCHE DATEN

MUSIKWIEDERGABE (MP3)	
Frequenzgang	100 – 10.000 Hz (±5 dB)
SRV	≥45 dB
Kanaltrennung	≥30 dB
Harmonische Verzerrung (1 kHz)	≤5 %
Balance zwischen Stereo-Kanälen	≥3 dB
BLUETOOTH - TUNER	
BT version:	5.0
Frequenzbereich:	2402 ~ 2480MHz
Radio frequenz maximale Ausgangsleistung:	-1.60dBm
ALLGEMEINE ANGABEN	
Eingangsspannung	12 V DC
Impedanz des Lautsprechers	4 – 8 Ω
Nennleistung	45 W × 4 Kanäle
Größe	178 mm (B) × 50 mm (H) × 100 mm (T)

	<p>Dieses Produkt erfüllt alle grundlegenden und für das Produkt relevanten regulatorischen Anforderungen der EU.</p>
	<p>Getrennte Sammlung von Elektro- und Elektronik-Altgeräten. Elektrogeräte dürfen nicht mit dem Hausmüll entsorgt werden. Gemäß der Europäischen Richtlinie 2012/19/EU über Elektro- und Elektronik-Altgeräte und deren Umsetzung in nationales Recht sind gebrauchte Elektrogeräte getrennt zu sammeln und an zu diesem Zweck vorgesehenen Sammelstellen abzugeben. Wenden Sie sich an die örtlichen Behörden oder Ihren Fachhändler, um Ratschläge bezüglich des Recyclings einzuholen.</p>

- Vooraleer uw apparaat te gebruiken moet u deze veiligheidsvoorschriften aandachtig lezen en deze bewaren als referentiemateriaal voor de toekomst. Als u dit apparaat aan derden meegeeft, voeg er dan ook deze veiligheidsvoorschriften bij.
- Gebruik dit apparaat zoals beschreven in deze handleiding. De fabrikant kan niet aansprakelijk worden gesteld voor elke slechte hantering en elk ander gebruik dan voorzien in deze handleiding.
- Niet-naleving van deze veiligheids- en gebruiksvoorschriften kan een risico van elektrische schok, brand en/of kwetsuren veroorzaken.
- Dit apparaat is uitsluitend voorzien voor binnengebruik. Gebruik het niet in een commerciële omgeving.
- Gebruik geen accessoires die niet zijn aanbevolen door de fabrikant! Deze kunnen het apparaat beschadigen en/of kwetsuren veroorzaken.
- **VERSTIKKINGSGEVAAR!** Houd het verpakkingsmateriaal buiten bereik van kinderen. Dit toestel kan worden gebruikt door kinderen vanaf 8 jaar en door mensen met een lichamelijke, zintuiglijke of verstandelijke vermogens of gebrek aan ervaring of kennis, indien ze goed worden bewaakt of de instructies voor het gebruik van het apparaat worden gegeven en als de risico's werden aangepakt.

Kinderen mogen niet met het apparaat spelen. De schoonmaak en het onderhoud door de gebruiker mag niet worden gemaakt door kinderen zonder toezicht.

- Gebruik het apparaat niet in een omgeving waarin zich ontploffingen kunnen voordien, in aanwezigheid van ontvlambare vloeistoffen, gassen en stofontwikkeling.
- Gebruik het apparaat niet in de buurt van naakte vlammen en vonken.
- Neem elke ontstekingsbron weg bij het gebruik van het apparaat.
- Houd het apparaat droog. Dompel het niet onder in water en evenmin in enige andere vloeistof.
- Stel dit apparaat niet bloot aan druij- of spatwater.
- Gebruik het apparaat niet op plaatsen die zijn blootgesteld aan vochtigheid, aan weer en wind en op vochtige plaatsen.
- Geen enkel met vloeistof gevuld voorwerp zoals vazen mag op het apparaat worden geplaatst.
- Dek dit apparaat niet af met voorwerpen zoals kranten, dweilen, gordijnen enz.
- Stel het apparaat niet rechtstreeks bloot aan zonnestralen en aan grote warmte.
- Als de kabels en/of het apparaat beschadigd zijn, gebruik het apparaat dan niet en zend het terug naar de fabrikant of naar de naverkoopdienst voor herstelling of vervanging.

- Pas de kabels niet zelf aan en beschadig ze niet. Als de kabels niet overeenkomen met uw aansluitingen, doe dan een beroep op een bekwame technicus zodat hij aanpassingen kan uitvoeren.
- Voor elke loskoppeling het volgende nagaan:
Of het apparaat en zijn elementen niet beschadigd zijn. In dit geval het apparaat niet gebruiken en het terugbrengen naar uw dealer voor inspectie en eventuele herstelling.
Of de spanning aangegeven op het identificatieplaatje van het apparaat wel overeenkomt met deze van uw voertuig.
- Demonteer het apparaat niet zelf. Elke demontage, herstelling, inspectie mag alleen door een ervaren persoon worden uitgevoerd.
- De autoradio mag alleen worden gebruikt met voertuigen uitgerust met een systeem met een spanning van 12Vdc. Sluit het apparaat niet aan op andere systemen (6Vdc, 24Vdc enz.).
- De wetten van uw land kunnen het gebruik van dit apparaat beperken tijdens het rijden en elk misbruik bestraffen; Gebruik dit apparaat dus met naleving van de wetgeving en de verkeersreglementen.
- Let goed op bij het gebruik van dit apparaat tijdens het rijden. Zorg dat u niet verstrooid of verward bent als u dit apparaat gebruikt tijdens het rijden. Een gebrek aan concentratie kan een ongeval

veroorzaken. Vergeet niet dat u meester bent van en verantwoordelijk voor het voertuig dat u bestuurt.

- Gebruik het apparaat niet als geen veilige rijomstandigheden verenigd zijn (slecht weer, gevaarlijke wegen, druk en hectisch verkeer enz.) gebruik het geluidsvolume op een aanvaardbaar niveau; een hoog volumeniveau kan u beletten omgevings- en verkeersgeluiden te horen, wat een ongevalrisico kan inhouden.

Een lange blootstelling aan een hoog volume (in het bijzonder met een koptelefoon) kan uw gehoor beschadigen; Vermijd het geluidsvolume te hoog te zetten en stel u niet te lang bloot aan het geluid.

INSTALLATIEHANDLEIDING

1. Het apparaat is ontworpen voor gebruik met 12 V gelijkstroom. Voordat u het apparaat installeert, moet u controleren of uw voertuig een 12 V-voeding heeft met de minpool naar de aarding.
2. De minpool van de batterij moet worden losgekoppeld voordat het apparaat wordt aangesloten. Dit verkleint de kans op beschadiging van het apparaat door een onbedoelde kortsluiting.
3. Controleer of het apparaat correct is aangesloten volgens de gekleurde kabels op basis van het bedradingsschema. Een verkeerde verbinding van de bedrading kan storingen in het apparaat of schade aan het elektrische systeem van het voertuig veroorzaken.
4. Vergeet niet de luidsprekerkabel die gemarkeerd is met (-) aan te sluiten op de (-) aansluiting. Verbind de linker en rechter luidsprekerkabels nooit met elkaar of met de carrosserie.
5. Bedek de ventilatieopeningen van het apparaat niet. Als u deze blokkeert, zal de temperatuur in het apparaat stijgen, wat het apparaat kan beschadigen of brand kan veroorzaken.
6. Dit apparaat kan de digitale geluidsbestandsindelingen MP3 en WMA afspelen.
7. Probeer het apparaat niet te repareren. Wijzigingen aan het apparaat kunnen

- storingen veroorzaken of het apparaat beschadigen.
8. Stop het voertuig voordat u een handeling uitvoert die van invloed kan zijn op de besturing.
 9. Schakel het apparaat niet in bij extreem hoge of lage temperaturen. De normale bedrijfstemperatuur ligt tussen -10 en +50 °C.



OPGELET

Zorg voor een juiste aansluiting, vooral van de voeding (groter verbruik) en het back-upgeheugen (kleiner verbruik). Hierdoor wordt het verbruik in uitgeschakelde toestand tot een minimum beperkt en blijven uw ingestelde voorkeuren in het geheugen van de autoradio behouden.

VERKLARINGEN

1. Deze handleiding behandelt voornamelijk de functies en de bediening van het product. Ze dient enkel als gebruikershandleiding en is niet bedoeld voor onderhoudsdiensten of andere toepassingen.
2. Specificaties en het ontwerp van het product kunnen zonder kennisgeving worden gewijzigd ter verbetering van het product. Neem contact op met de leverancier voor meer informatie.
3. Zonder onze toestemming mag de inhoud van deze handleiding niet worden gebruikt voor andere commerciële doeleinden.
4. De uiteindelijke interpretatie van deze handleiding wordt bepaald door de fabrikant.

PRODUCTKENMERKEN

- Ondersteuning voor MP3/WMA-formaat
- Ondersteuning voor Super LCD-scherm
- Ondersteuning voor USB- en TF-kaartpoorten
- Digitaal elektronisch volume
- Ondersteuning voor opladen van mobiele telefoons
- Equalizer voor geluidsregeling
- Ondersteuning voor externe audio-ingang

VOORPANEEL

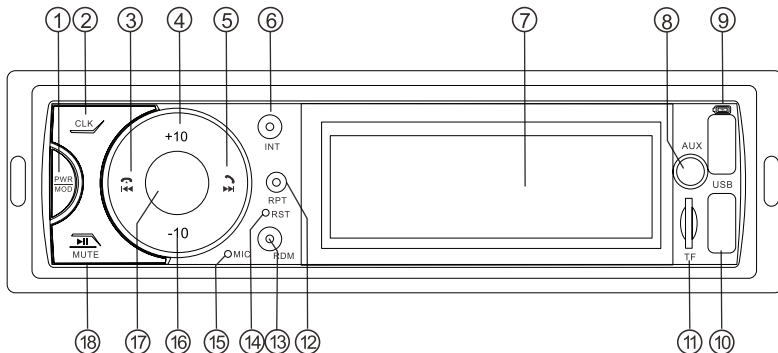



- | | |
|--|---------------------------------------|
| 1. Aan/uit- en modus-schakelaar | 10. USB-aansluiting |
| 2. Klok-toets | 11. TF-kaartslot |
| 3. Achterwaartse muziekselectie- en hold-toets | 12. Toets 'Herhalen'. |
| 4. 10 nummers vooruit-toets | 13. Shuffle-toets |
| 5. Muziek vooruit spoelen/ beantwoorden-toets | 14. Reset-toets |
| 6. Bladeren en afspelen-toets | 15. Bluetooth-microfoon |
| 7. Display | 16. 10 nummers achteruit-toets |
| 8. AUX-IN-aansluiting | 17. Volume- en toonkeuze-toets |
| 9. 5V-aansluiting voor opladen mobiele telefoon | 18. Pauze- en mute-toets |

WERKING VAN HET BEDIENINGSPANEEL

NL

FUNCTIE	BEDIENING
Aan/uit- en modus-schakelaar 	<ul style="list-style-type: none"> • Druk kort op deze toets om in te schakelen en druk na het opstarten lang op deze toets om uit te schakelen. • Druk kort op deze toets om van modus te wisselen na het opstarten (USB/SD/BT/AUX).
Klok-toets (CLK)	<p>U kunt de klok controleren door één keer kort op deze toets te drukken. U kunt de tijd wijzigen door lang op deze toets te drukken als de tijd wordt weergegeven. De klok zal nu knipperen en u kunt het uur instellen door aan de volumeknop te draaien. Drukt u nogmaals kort op de knop dan beginnen de minuten te knipperen en kunt u deze instellen door aan de volumeknop te draaien. Het systeem bevestigt dit automatisch 5 seconden nadat u de tijd hebt gewijzigd, daarna kunt u de tijdsaanduiding sluiten.</p>
Achterwaartse muziekselectie- en hold-toets 	<ul style="list-style-type: none"> • Als u deze toets kort indrukt in de MP3-modus wordt het vorige nummer geopend. Als u deze toets lang indrukt spoelt u achteruit. • U kunt een telefoongesprek beëindigen door kort op deze toets te drukken bij een inkomende oproep of als het gesprek werd beantwoord en de telefoon met Bluetooth is verbonden.
10 nummers vooruit-toets (+10)	<p>In de MP3-modus kunt u 10 nummers vooruitspringen door kort op deze toets te drukken. Als u lang op deze toets drukt worden de nummers in de volgende map afgespeeld.</p>
Muziek vooruit spoelen/ beantwoorden-toets 	<ul style="list-style-type: none"> • Als u deze toets kort indrukt in de MP3-modus wordt het volgende nummer geopend. Als u deze toets lang indrukt spoelt u vooruit. • Als de mobiele telefoon is verbonden met Bluetooth, dan kunt u de oproep beantwoorden door kort op deze toets te drukken bij een inkomende oproep, en u kunt het laatstgekozen telefoonnummer bellen door lang op deze toets te drukken als er een Bluetooth-verbinding is.
Bladeren en afspelen-toets (INT)	<p>In MP3-modus kunt u door nummers bladeren door kort op deze toets te drukken. Elk nummer zal 10 seconden worden afgespeeld en het normale afspelen wordt hervat als u deze toets nogmaals kort indrukt.</p>
AUX-IN-aansluiting (AUX)	<p>Voor externe audio-apparaten.</p>

FUNCTIE	BEDIENING
5V-aansluiting voor opladen mobiele telefoon 	Via deze aansluiting kunt u uw mobiele telefoon opladen met 5 V.
USB-aansluiting (USB)	De muziek in het overeenkomstige formaat wordt automatisch weergegeven na het verbinden van een USB-stick.
TF-kaartslot	De muziek in het overeenkomstige formaat wordt automatisch weergegeven na het plaatsen van de TF-kaart.
Shuffle-toets (RDM)	Druk in MP3-modus kort op deze toets om nummers in willekeurige volgorde af te spelen. Druk opnieuw kort op deze toets om de nummers in volgorde af te spelen.
Reset-toets (RST)	Als het systeem niet goed meer werkt dan kunt u het resetten door kort op deze toets te drukken.
Display	Geef de ontvangstfrequentie en huidige afspeelinformatie weer.
Eén nummer herhalen-toets (RPT)	In de MP3-modus kunt u één nummer laten herhalen door kort op deze toets te drukken. U kunt het herhalen annuleren door nogmaals kort op deze toets te drukken.
Bluetooth-microfoon (MIC)	Tijdens het bellen via Bluetooth wordt het geluid opgevangen door deze microfoon.
10 nummers achteruit-toets (-10)	In de MP3-modus kunt u 10 nummers achteruitspringen door kort op deze toets te drukken. Als u lang op deze toets drukt worden de nummers in de volgende map afgespeeld.
Volume- en toonkeuze-toets	<ul style="list-style-type: none"> • Tijdens het afspelen kunt u aan de volumeknop draaien om het volume aan te passen. • U kunt de volgende geluidsinstellingen kiezen door tijdens het afspelen kort op de volumeknop te drukken: (BAS, TRE, BAL, FAD, LOUD, EQ), dit wil zeggen: Bas, hoge tonen, balans links-rechts, balans voor-achter, loudness, geluidseffecten, equalizer-functies, de overeenkomstige functies kunnen worden geselecteerd door aan de volumeknop te draaien.
Pauze- en mute-toets 	<ul style="list-style-type: none"> • Het afspelen kan worden gepauzeerd door kort op deze toets te drukken in de MP3-modus, en het afspelen kan worden hervat door nogmaals kort op deze toets te drukken. • De mute-functie kan worden in- en uitgeschakeld door kort op deze toets te drukken in de AUX-modus.

WERKING BLUETOOTH

1. Telefoon koppelen aan het apparaat

Met uw mobiele telefoon in de buurt van het apparaat, schakelt u eerst Bluetooth in op uw mobiele telefoon en zoekt u op uw telefoon naar het Bluetooth-apparaat met de naam 'DX DR-211BT' (wachtwoord: 0000) waarna u verbinding kunt maken. Als het apparaat twee keer piept dan is het verbonden met de mobiele telefoon via Bluetooth.

2. Bellen via Bluetooth

Nadat u verbinding hebt gemaakt via Bluetooth, kunt u telefoneren vanaf uw mobiele telefoon.

3. Oproepen beantwoorden via Bluetooth

Nadat u verbinding hebt gemaakt via Bluetooth kunt u inkomende oproepen beantwoorden door kort op de toets "☎" op het bedieningspaneel te drukken. Om het gesprek over te schakelen van de luidsprekers van de auto naar de telefoon, drukt u lang op de toets "☎". Om het gesprek te beëindigen drukt u op de toets "☎" op het bedieningspaneel.

4. Muziek afspelen via Bluetooth

Nadat er verbinding is gemaakt via Bluetooth, kan de BT-modus worden ingeschakeld door op de "MODUS"-toets te drukken. Nu kunt u muziek afspelen vanaf de telefoon door op de toets "MUTE" op het bedieningspaneel te drukken. U kunt het afspelen pauzeren door nogmaals op de toets te drukken, en u kunt muziek selecteren door op de toetsen "◀" en "▶" te drukken.

BEDRADINGSSHEMA

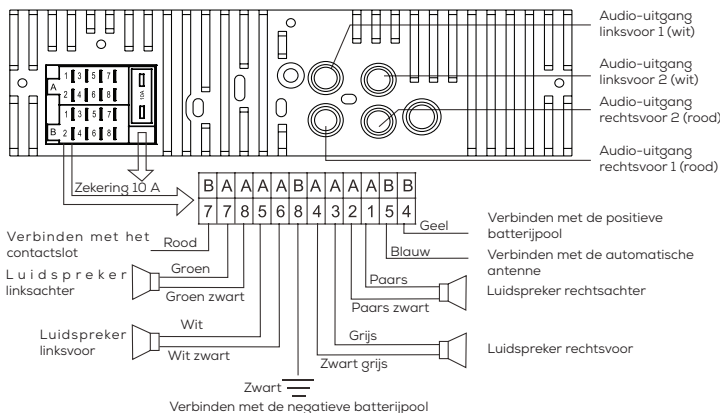

SCHEMATISCH DIAGRAM VOOR MONTAGE EN DEMONTAGE

1. Schematisch diagram voor montage

- Verbind het apparaat met de voeding om het te testen voordat u de montage afwerkt.
- Het apparaat kan definitief worden gemonteerd als het correct werkt.

2. Het apparaat monteren

- Installeer de beugel op het dashboard en buig de klemhouder.
- Verbind de ISO-aansluiting en bevestig het apparaat in het voertuig. Duw het apparaat in de beugel en draai de bevestigingsmoeren vast.

3. Het apparaat demonteren

Draai de bevestigingsmoeren van stators los, steek twee demontagesleutels tegelijk in de openingen aan de linker- en rechterkant, haak de demontagesleutel aan het apparaat en trek dit voorzichtig naar buiten om het te verwijderen uit de beugel. Ontkoppel nu de voedingskabel, de kabel naar de claxon en de antennestekker.



ONDERHOUD

1. **Het toestel reinigen:** Veeg het vuil van het paneel met een droge en zachte doek. Wanneer u deze voorzorgsmaatregel niet in acht neemt, kan dit leiden tot schade aan de monitor of het toestel.
2. **De aansluiting reinigen:** Veeg het vuil van de aansluiting of het toestel en het voorpaneel. Gebruik een wattenstaafje of doek.

TECHNISCHE SPECIFICATIES

AFSPELEN VAN MP3'S	
Frequentiebereik	100 Hz - 10.000 Hz (± 5 dB)
SNR	≥ 45 dB
Kanaalscheiding	≥ 30 dB
Harmonische spanningsvervorming (1 kHz)	$\leq 5\%$
Balans van het stereokanaal	≤ 3 dB
BLUETOOTH - TUNER	
BT versie:	5.0
Frequentiebereik:	2402 ~ 2480MHz
Radio frequentie maximaal uitgangsvermogen:	-1.60dBm

ALGEMENE INDICATOREN	
Voedingsspanning	12Vdc
Luidsprekerimpedantie	4-8 Ω
Nominaal uitgangsvermogen	45 W \times 4 kanalen
Maat	178 mm(B) \times 50 mm(H) \times 100 mm(D)

	Dit product voldoet aan alle van toepassing zijnde EU-richtlijnen.
	<p>Selectieve ophaling van het elektrisch en elektronisch afval. Elektrische apparaten mogen niet worden weggeworpen met het huishoudafval.</p> <p>Volgens de Europese Richtlijn 2012/19/EU voor het opruimen van elektrische en elektronische materialen en de uitvoering ervan in het nationale recht moeten versleten elektrische producten afzonderlijk worden ingezameld en worden opgeruimd in speciaal voorziene recyclagepunten. Richt u tot de plaatselijke autoriteiten of tot uw dealer om adviezen te krijgen over de recyclage.</p>

- Antes de utilizar el aparato, lea atentamente estas instrucciones de seguridad y guárdelas para futuras consultas. Si le da el aparato a un tercero, entréguelo también las instrucciones.
- Utilice el aparato siguiendo las instrucciones. El fabricante no se hace responsable de un uso incorrecto o de una manipulación errónea.
- No respetar las normas de seguridad y de uso puede provocar un riesgo de descarga eléctrica, de incendio o heridas personales.
- Este aparato está previsto para un uso doméstico. No lo utilice de manera comercial.
- ¡No utilice accesorios no recomendados por el fabricante! Pueden dañar el aparato y/o provocar heridas.
- ¡PELIGRO DE ASFIXIA! Guarde los embalajes fuera del alcance de los niños.

Este dispositivo puede ser utilizado por niños a partir de 8 años. Puede ser utilizado también por personas con capacidades físicas, sensoriales o mentales reducidas, siempre que estén debidamente guiados, se les haya dado las instrucciones sobre el uso del aparato con seguridad, y conozcan los riesgos a los que están expuestos. Los niños no deben jugar con el aparato. La limpieza y el mantenimiento no deben ser efectuados por niños sin vigilancia.

- No utilice el aparato en un entorno sensible a las explosiones, en presencia de líquidos inflamables, gas o polvo.
- No utilice el aparato cerca de fuentes de llamas o de chispas.
- Quite cualquier fuente de alimentación cuando use el aparato.
- Mantenga el aparato en un lugar seco. No lo sumerja en agua ni en ningún otro líquido.
- No exponga este aparato a proyecciones de agua o a salpicaduras.
- No utilice el aparato en sitios húmedos, a la intemperie o en lugares mojados.
- No se debe dejar ningún objeto con líquido (por ejemplo, un jarrón) encima del aparato.
- No cubra este aparato con objetos tales como periódicos, trapos, cortinas, etc.
- No exponga el aparato directamente a los rayos del sol y al calor intenso.
- Si los cables y/o el aparato están estropeados, no utilice el aparato y devuélvalo al fabricante o al servicio posventa para que lo repare o lo cambie
- No modifique usted mismo los cables y no los estropee. Si los cables no son compatibles con sus enchufes llame a un técnico cualificado para que se los adapte.
- Antes de enchufarlo, compruebe:
Que el aparato, y sus elementos no están estropeados.

En ese caso, no lo utilice y llévelo a la tienda para que lo revisen y reparen. Que la tensión indicada en la placa del aparato se corresponde a la de su vehículo.

- No desmonte usted mismo el aparato. Sólo una persona cualificada puede desmontarlo, repararlo y revisarlo.
- El autorradio solo se debe utilizar en vehículos con un sistema de tensión de 12Vdc. No conecte el aparato a otros sistemas (6Vdc, 24Vdc, etc.).
- Las leyes de su país pueden restringir el uso de este aparato durante la conducción y castigar cualquier abuso; Utilice pues este aparato respetando la legislación y el código de la circulación.
- Tenga cuidado al utilizar este aparato conduciendo: no se distraiga. La falta de concentración puede provocar un accidente. No olvide que usted tiene el control y es responsable del vehículo que conduce.
- No utilice el aparato si las condiciones de conducción no son seguras (mal tiempo, carreteras peligrosas, circulación densa y complicada, etc.).
- Ponga el volumen a un nivel sonoro conveniente; un volumen demasiado elevado el puede impedir oír el ruido del exterior y de la circulación, lo que puede provocar un accidente.

Una exposición prolongada a un volumen alto (sobre todo con cascos), puede dañar su audición. Evite poner el volumen sonoro demasiado alto y /o exponerse demasiado tiempo al mismo.

INSTRUCCIONES DE INSTALACIÓN

1. El dispositivo está diseñado para ser alimentado por una corriente continua de 12 V. Antes de instalar la unidad, compruebe que su vehículo cuenta con una fuente de alimentación de 12 V con el polo negativo conectado a tierra.
2. El polo negativo de la batería debe estar desconectado antes de conectar el dispositivo. Esto reduce las probabilidades de dañar el dispositivo en caso de cortocircuito accidental del sistema.
3. Compruebe que la unidad esté correctamente conectada de acuerdo con los cables de color que se muestran en el diagrama de la conexión eléctrica. Una conexión eléctrica incorrecta puede hacer que la unidad funcione mal o dañar el sistema eléctrico del vehículo.
4. No olvide conectar el cable del altavoz marcado con (-) al terminal (-). No conecte los cables del altavoz izquierdo y derecho uno con otro ni a la carrocería.
5. No tape las aberturas de ventilación de la unidad. Si las tapa, aumentará la temperatura interior de la unidad, lo que podría dañarla o provocar fuego.
6. Este dispositivo puede reproducir los formatos de archivos de sonido digitales MP3 y WMA.
7. No intente reparar la unidad, si se hacen modificaciones la unidad podría funcionar mal o el dispositivo se podría dañar.
8. Detenga el vehículo antes de realizar cualquier acción que pueda interferir con la conducción.
9. No encienda el dispositivo en temperaturas extremadamente alta o bajas. La temperatura de funcionamiento normal se encuentra entre -10 y +50 °C.



ATENCIÓN

Garantice una conexión segura, en particular del suministro eléctrico (mayor consumo) y del respaldo de memoria (menor consumo). Esto mantendrá el consumo de corriente al mínimo en estado de apagado y mantendrá los ajustes configurados en la memoria de la radio del coche.

DECLARACIONES

1. Este manual presenta el método de funcionamiento y operación del producto y está previsto como guía de operación del usuario y no para otros fines, por ejemplo, tareas de mantenimiento.
2. Con vistas a mejorar los productos, las especificaciones y el diseño pueden cambiar en cualquier momento sin aviso previo. Consulte con el distribuidor en caso de necesitar cualquier información.
3. Está proscrito el uso de este manual para cualquier fin comercial sin la debida autorización previa por escrito.
4. La interpretación sin apelación de esta manual corresponde al fabricante.

CARACTERÍSTICAS DEL PRODUCTO

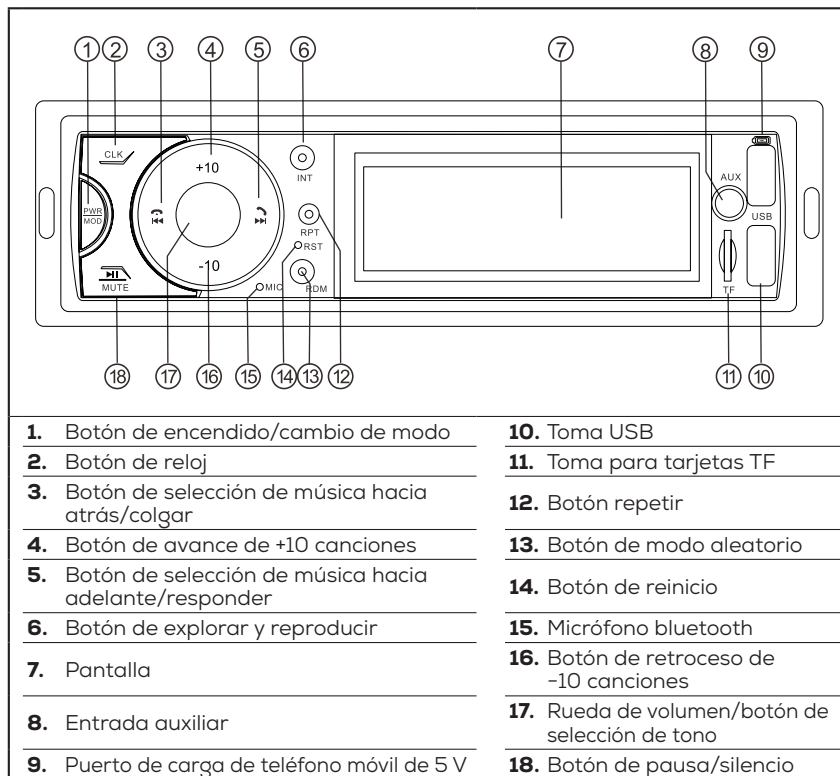

- Compatible con los formatos MP3/WMA
- Compatible con USB y tarjetas TF
- Compatible con la carga de teléfonos móviles
- Pantalla Super-LCD
- Volumen electrónico digital
- Control de sonido mediante ecualizador
- Compatible con entrada de audio externa

PANEL DELANTERO



PANEL DE FUNCIONES Y FUNCIONAMIENTO

ES

FUNCIÓN	FUNCIONAMIENTO
Botón de encendido/modo 	<ul style="list-style-type: none"> • Pulse brevemente este botón para iniciar el dispositivo y haga una pulsación larga para apagarlo. • Pulse brevemente este botón para cambiar de modo tras el inicio (USB/SD/BT/AUX).
Botón de reloj (CLK)	<p>Se puede consultar el reloj pulsando brevemente una vez este botón, el reloj se puede configurar tras hacer una pulsación larga en el modo de visualización de la hora, luego el reloj parpadeará y entonces podrá girar la rueda de volumen para configurar la hora; los minutos parpadearán tras una nueva pulsación breve del botón y entonces podrá girar la rueda de volumen y configurar los minutos. El sistema confirmará el ajuste automáticamente tras 5 s y podrá salir del modo de configuración de la hora.</p>
Botón de selección de música hacia atrás/colgar 	<ul style="list-style-type: none"> • Selección única hacia atrás tras una pulsación breve de este botón en el modo de reproducción MP3. Se puede hacer una pulsación larga de este botón para activar la función de reproducción rápida hacia atrás. • Se puede colgar la llamada tras pulsar brevemente este botón si hay una llamada entrante o se responderá a la llamada tras conectar el bluetooth del teléfono.
Botón de avance de +10 canciones (+10)	<p>En modo de reproducción MP3, la reproducción de selección de +10 canciones hacia adelante se puede activar tras una pulsación breve de este botón y la reproducción de la carpeta seleccionada hacia adelante se puede activar tras una pulsación larga.</p>
Botón de selección de música hacia adelante/ responder 	<ul style="list-style-type: none"> • Selección única hacia adelante tras una pulsación breve de este botón en el modo de reproducción MP3. Se puede hacer una pulsación larga de este botón para activar la función de reproducción rápida hacia adelante. • Tras conectar el bluetooth del teléfono, se puede responder a una llamada tras pulsar brevemente este botón y se puede marcar el último número de teléfono tras una pulsación larga en modo bluetooth.
Botón de explorar y reproducir (INT)	<p>En modo de reproducción MP3, la función de exploración de canciones MP3 se puede activar tras pulsar brevemente este botón. Se pasará automáticamente a la siguiente canción tras reproducir la canción durante 10 segundos y la secuencia se reanudará tras pulsar brevemente de nuevo el botón.</p>

FUNCIÓN	FUNCIONAMIENTO
Entrada auxiliar (AUX)	Se utiliza para señales de audio externas.
Puerto de carga de teléfono móvil de 5 V (☎)	Utilizando esta línea de conexión, el teléfono móvil se puede cargar a 5 V.
Toma USB (USB)	Se puede visualizar automáticamente la música en el formato correspondiente tras insertar una memoria USB.
Toma para tarjetas TF	Se puede visualizar automáticamente la música en el formato correspondiente tras insertar una tarjeta TF.
Botón de reproducción aleatoria (RDM)	Pulse brevemente este botón para la reproducción aleatoria en modo de reproducción MP3. Pulse brevemente de nuevo este botón para reanudar la reproducción de forma secuencial.
Botón de reinicio (RST)	Cuando las funciones del sistema central se vean alteradas, el sistema se puede reiniciar pulsando brevemente este botón.
Pantalla	Muestra la frecuencia de recepción y la información de reproducción actual.
Botón de repetición única (RPT)	El botón de repetición única se puede activar en modo de reproducción MP3 tras una pulsación breve y esta función se puede cancelar tras pulsar brevemente de nuevo el botón.
Micrófono bluetooth (MIC)	El sonido se emitirá desde aquí durante una llamada mediante bluetooth.
Botón de retroceso de -10 canciones (-10)	En modo de reproducción MP3, la reproducción de selección de -10 canciones hacia atrás se puede activar tras una pulsación breve de este botón y la reproducción de la carpeta seleccionada hacia atrás se puede activar tras una pulsación larga.
Rueda de volumen/botón de selección de tono	<ul style="list-style-type: none"> • La rueda de volumen se puede girar para ajustar el volumen en modo de reproducción. • Se pueden seleccionar las siguientes opciones tras pulsar brevemente la rueda de volumen repetidamente en modo de reproducción: (BAS, TRE, BAL, FAD, LOUD, EQ). Es decir: bajos, agudos, balance izquierdo-derecho, balance delantero-trasero, mismo volumen y efectos de sonido, y las funciones se pueden seleccionar con la rueda de volumen.
Botón de pausa/silencio (MUTE)	<ul style="list-style-type: none"> • La reproducción se puede pausar tras pulsar brevemente este botón en modo de reproducción MP3 y se puede volver a activar tras pulsar brevemente de nuevo el botón. • Se puede cambiar al modo de silencio tras pulsar brevemente este botón en modo de reproducción auxiliar y se puede cancelar tras pulsar brevemente de nuevo el botón.

FUNCIONAMIENTO DEL BLUETOOTH

1. Vinculación del teléfono y el servidor

En primer lugar, acerque el teléfono móvil al servidor, active la función bluetooth del teléfono, busque el nombre de bluetooth «DX DR-211BT» (contraseña: 0000) del servidor en el teléfono móvil y luego conéctelos. Cuando el servidor emita un tono de aviso (pitido) de 2 segundos, quiere decir que el servidor se ha conectado correctamente con el bluetooth del teléfono móvil.

2. Llamar mediante bluetooth

Tras completar la conexión bluetooth, la llamada se podrá realizar a través del teléfono móvil.

3. Responder llamadas mediante bluetooth

Tras realizar la conexión bluetooth, cuando haya una llamada entrante, se puede responder pulsando brevemente el botón «☎» en el panel. Para cambiar la voz, se puede hacer una pulsación larga del botón «☎» en el panel y cambiar la llamada entre el teléfono móvil y el servidor. Una vez finalizada la llamada, se puede colgar tras pulsar el botón «☎» en el panel.

4. Reproducir música mediante bluetooth

Una vez realizada la conexión bluetooth, se puede cambiar al modo BT pulsando el botón «MODO», la música del teléfono se puede reproducir pulsando el botón «▶/⏸» en el panel en ese momento, la reproducción se puede pausar pulsándolo de nuevo y la música se puede seleccionar utilizando los botones de selección «◀» y «▶».

DIAGRAMA DEL CABLEADO



DIAGRAMA ESQUEMÁTICO DE LA INSTALACIÓN Y EL DESMONTAJE

1. Diagrama esquemático de la instalación

- El servidor se colocará según la posición de instalación antes de instalarlo, se debe conectar al cable del claxon y a la línea eléctrica del estátor correspondientes.
- El servidor se puede fijar tras comprobar que funciona correctamente.

2. Instalación del servidor

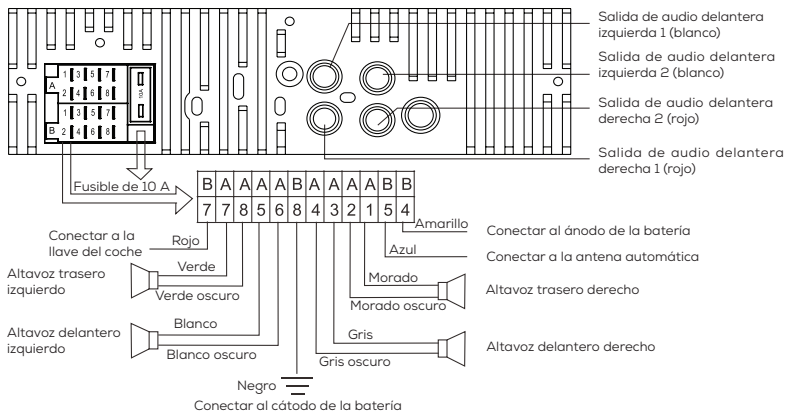
- Instale el soporte en el panel de instrumentos del vehículo y doble la pestaña de montaje del soporte.
- Conecte la línea de alimentación y el cable del claxon y fije el estátor en el vehículo. Presione la unidad en el soporte y apriete las tuercas.

3. Desinstalación del servidor

Aflojé las tuercas del estátor, inserte dos llaves de desmontaje en los huecos a la derecha y a la izquierda a la vez, enganche la llave de desmontaje en el servidor y tire de él suavemente para sacarlo del soporte. Luego retire la línea de alimentación y el cable del claxon y desenchufe el conector de la antena.



MANTENIMIENTO

1. **Limpieza de la unidad:** Elimine la suciedad del panel con un paño suave o un paño seco de silicona. En caso de no observar esta precaución, podrían producirse daños en el monitor o la unidad.
2. **Limpieza del conector:** Elimine la suciedad del conector de la unidad y de la placa frontal. Utilice un paño o un bastoncillo.

ESPECIFICACIONES TÉCNICAS

PARTE DE REPRODUCCIÓN MP3	
Respuesta en frecuencia	100 Hz-10 000 Hz (±5 dB)
SNR	≥45 dB
Separación de canales	≥30 dB
Distorsión armónica de tensión (1 kHz)	≤5 %
Balance del canal estéreo de reproducción	≤3 dB
SINTONIZADOR BLUETOOTH	
BT versión	5.0
Rango de frecuencia:	2402 ~ 2480MHz

Radio frecuencia potencia máxima de salida:	-160dBm
INDICADORES GENERALES	
Tensión de alimentación	12 Vdc
Impedancia del altavoz	4-8 Ω
Potencia de salida nominal	4 canales de 45 W
Dimensiones	178 mm(an) × 50 mm(al) × 100 mm(pr)

	Este producto cumple con todas las normativas de la UE pertinentes.
	<p>Recogida selectiva de residuos eléctricos y electrónicos. Los equipos eléctricos no se deben desechar con los residuos domésticos.</p> <p>Según la Directiva Europea 2012/19/UE sobre desecho de materiales eléctricos y electrónicos y su transposición a la legislación nacional, los productos eléctricos deben ser recogidos separadamente y desechados en los puntos designados a tal efecto. Puede consultar a las autoridades locales o a su vendedor para obtener consejos sobre reciclaje.</p>

SAFETY INSTRUCTIONS

- Before using your car audio system, please read these safety precautions thoroughly and keep them for future reference. If you give this car audio system to someone else, please also give them these safety instructions.
- Use this car audio system as described in this instruction manual. The manufacturer will not be held liable in the event that the unit is used incorrectly or if the instructions in this manual are not followed.
- In the event that the safety and usage instructions are not followed, there may be a risk of electric shock, fire and/or personal injury.
- This car audio system is intended for personal use only. Do not use it for commercial purposes.
- Do not use any accessories not recommended by the manufacturer as they may damage the unit and/or cause injuries.
- **CHOKING HAZARD!** Keep the packaging material out of the reach of children. This unit may be used by children aged 8 years or older, or by persons with diminished physical, sensory or mental capabilities or lacking experience or knowledge, provided that they are properly supervised or that the safe use of the car audio system has been explained to them and they have understood the risks. Children must not play with the car audio system. The unit must not be cleaned or

maintained by unattended children.

- Do not use the unit in a potentially explosive atmosphere or in the presence of inflammable liquids, gases or dust.
- Do not use the unit in the presence of naked flames or sparks.
- Remove any ignition sources while using the unit.
- Keep the unit dry. Do not immerse it in water or any other liquids.
- Do not expose the unit to water drips or splashes.
- Do not use the unit in places exposed to humidity or inclement weather, or in damp locations.
- Objects filled with liquids, such as vases, must not be placed on the unit.
- Do not cover the unit with newspaper, cloths, curtains or other similar objects.
- Do not directly expose the unit to sunlight or heat.
- If the car audio system or the wiring are damaged, do not use until it has been returned to the manufacturer or the after-sales service department for repair or replacement.
- Do not modify the wiring yourself and ensure that you do not inflict any damage. If the wiring does not match the connections in your vehicle, have any modifications performed by a qualified technician.
- Before connecting the unit, check that:
The unit and its components are undamaged. If any damage is noted, do not use the unit; return it to the

vendor for inspection and repair.

The voltage indicated on the unit's specification plate corresponds to your vehicle.

- Do not disassemble the unit yourself. It must only be disassembled, repaired or inspected by a suitably qualified person.
- The car audio system must be used only in vehicles with a 12 V DC supply. Do not connect the unit to other systems (e.g. 6 V DC or 24 V DC).
- Local laws may restrict the use of this unit while driving and may sanction any misuse. Always abide by applicable laws and follow the highway code when using this unit.
- Take care if this unit is used while driving. Do not let yourself be distracted or disturbed by this unit while driving. Lack of concentration may cause an accident. Remember that you are in control of and responsible for the vehicle that you are driving
- Do not use the unit in unsafe driving conditions (bad weather, dangerous roads, dense or difficult traffic, etc.).

Keep the volume at a suitable level. Excessive volume may prevent you from hearing noises from your surroundings, which may result in a risk of accidents.

- Prolonged exposure to high volumes (especially with headphones) can damage your hearing. Avoid setting the volume too high or using the unit for too long.

INSTALLATION INSTRUCTIONS

1. The device is designed to be powered by 12 V direct current. Before installing the unit, check that your vehicle has a 12 V power supply with the negative pole going to ground.
2. The negative pole of the battery must be disconnected before the device is connected. This reduces the probability of damaging the device by an accidental shorting of the circuit.
3. Check that the unit is correctly connected according to the coloured leads based on the wiring diagram. An incorrect wiring connection could cause the malfunction of the unit or damage to the vehicle's electrical system.
4. Do not forget to connect the loudspeaker lead marked (-) to the (-) terminal. Never connect the left and right loudspeaker leads together or to the car body.
5. Do not cover the ventilation openings on the unit. Blocking them will increase the temperatures inside the unit, which may damage it or cause a fire.
6. This device can playback MP3 and WMA digital sound file formats.
7. Do not attempt to repair the unit, modifications to the unit may cause a malfunction or damage the device.
8. Stop the vehicle before performing anything that could interfere with driving.
9. Do not turn on the device in extremely high or low temperatures. The normal operating temperature is between -10 and +50 °C.



ATTENTION

Ensure correct connection, particularly the power supply (larger draw) and backup memory (smaller draw). This will keep the current draw in the turned off state to a minimum and maintain your set preferences in the car radio memory.

STATEMENTS

1. This manual mainly introduces the function and operation method of the product, it is only used as user's operating guidelines, not as a basis for other criteria and maintenance services.
2. When there is improvement of products, specifications and design are subject to change without notice, please consult the supplier for details.
3. Without our authorization, the contents of this manual shall not be used for other commercial purposes.
4. The final interpretation of this manual shall be owned by manufacturer.

PRODUCT FEATURES

- Support MP3/WMA format
- Support USB and TF card ports
- Support mobile phone charging
- Super LCD display
- Digital electronic volume
- EQ Sound control
- Support external audio input

FRONT PANEL

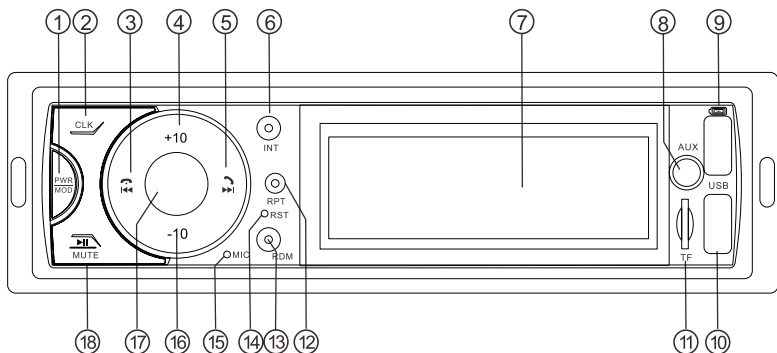

- | | |
|---|---|
| 1. Power switch/mode switch key | 10. USB socket |
| 2. Clock key | 11. TF card socket |
| 3. Backward music selection / hold key | 12. Repeat key |
| 4. Forward +10 songs key | 13. Shuffle key |
| 5. Forward music selection/answer key | 14. Reset key |
| 6. Browse and play key | 15. Bluetooth microphone |
| 7. Display screen | 16. Backward-10 songs key |
| 8. AUX-IN receptacle | 17. Volume knob/tone selection key |
| 9. 5V mobile phone charging socket | 18. Pause / mute key |

PANEL FUNCTION AND OPERATION

FUNCTION	OPERATION
Power switch / mode key ()	<ul style="list-style-type: none"> • Short press this key for start-up and long press this key for shut-down after energizing. • Short press this key for mode switch after start-up (USB/SD/BT/AUX).

Clock key (CLK)	The clock can be checked after short pressing this key once, the time setting can be entered after long pressing this key in the time display state, then the clock will be flickered, and the volume knob can be rotated to adjust the hours at this time; The minute will be flickered after short pressing this key again, the volume knob can be rotated for minute adjustment at this time, the system can make automatic confirmation after 5s upon the adjustment is completed, and the time state can be exited.
Backward music selection / hold key (⏮)	<ul style="list-style-type: none"> It is backward single selection after short pressing this key in the MP3 playing state. This key can be long pressed to activate fast backward play function. The call can be hung up after short pressing this key when there is an incoming call or the call is answering after the phone Bluetooth is connected.
Forward +10 songs key (+10)	Under the MP3 play state, the forward +10 songs selection play can be activated after short pressing this key, and the forward selection folder play can be activated after long pressing this key.
Forward music selection/ answer key (⏭)	<ul style="list-style-type: none"> It is forward single selection after short pressing this key in the MP3 playing state. This key can be long pressed to activate fast forward play function. After the mobile phone Bluetooth is connected, the call can be answered after short pressing this key when there is incoming telegram, and the last phone number can be dialled after long pressing this key under the Bluetooth state.
Browse and play key (INT)	Under the MP3 play state, the MP3 song browsing function can be activated after short pressing this key, it will be automatically turned to the next song after each song is played for 10 seconds, and the sequence will be resumed after short pressing this key again.
AUX-IN Receptacle (AUX)	Used for external audio signal.
5V mobile phone charging socket (5V)	By using the connecting line, the mobile phone can be charged with 5V.
USB socket (USB)	The music in corresponding format can be displayed automatically after inserting the USB flash disk.
TF card socket	The music in corresponding format can be displayed automatically after inserting the TF card operation.
Random play key (RDM)	Short press this key for random playing under the MP3 playing state. Short press this key again to resume playing in sequence.

Reset key (RST)	When the function of the host system is disordered, the system can be reset after short pressing this key.
Display screen	Display the reception frequency and current play information.
Single repeat play key (RPT)	The single repeat play can be activated under MP3 play state after short pressing this key, and the single repeat play function can be cancelled after short pressing this key again.
Bluetooth microphone (MIC)	The sound during the call via Bluetooth will be entered from here.
Backward -10 songs key (-10)	Under the MP3 play state, the backward -10 songs selection play can be activated after short pressing this key, and the backward selection folder play can be activated after long pressing this key.
Volume knob/ tone selection key	<ul style="list-style-type: none"> • The volume knob can be rotated to adjust the volume under the play state. • The following selections can be selected after short pressing the volume knob repeatedly under the play state: (BAS, TRE, BAL, FAD, LOUD, EQ), namely: Bass, treble, left-right balance, front-rear balance, equal loudness, sound effects, functions, and the corresponding functions can be selected by adjusting the volume knob.
Pause/mute key (MUTE)	<ul style="list-style-type: none"> • The play can be paused after short pressing this key under MP3 play state, and the play function can be activated after short pressing this key again. • The mute mode can be switched after short pressing this key under the AUX play state and it can be cancelled after short pressing this key again.

BLUETOOTH OPERATION



1. Matching of phone and host

Firstly bring the mobile phone close to the host, turn on the Bluetooth function of the mobile phone, find the Bluetooth name "DX DR-211BT" (password: 0000) of the host through the mobile phone and then connect them. When the host sends out a two-second "beep" prompt tone, it indicates that the host has been successfully connected with the mobile phone Bluetooth.



2. Dialling via Bluetooth

After Bluetooth connection is completed, the call can be made through the mobile phone.

3. Answering calls via Bluetooth

After Bluetooth connection is completed, when there is a call in, it can be answered by short pressing the “” key on the panel. In order to switch the voice, the “” key on the panel can be long pressed to switch the call between the mobile phone and the host. After the call is over, the call can be hung up after pressing the “” key on the panel.

4. Playing music via Bluetooth

After Bluetooth connection is completed, BT mode can be switched after pressing the “MODE” key, the music in the phone can be played after pressing the “ MUTE” key on the panel at this time, the play can be paused after pressing it again, and the music can be selected after selecting keys “” and “”.

WIRING DIAGRAM

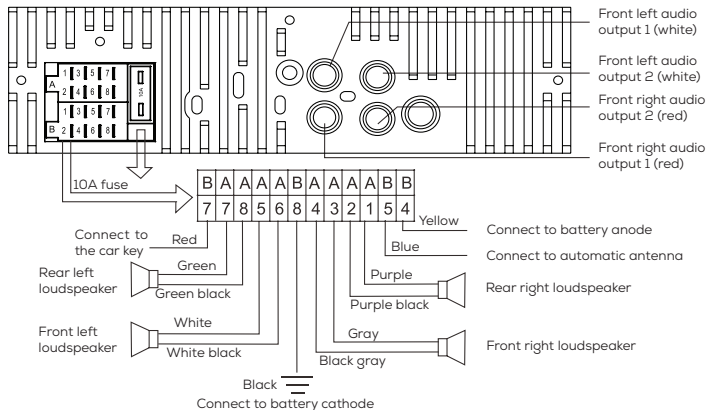

SCHEMATIC DIAGRAM OF INSTALLATION AND DISASSEMBLY

1. Schematic diagram of installation

- The host will be placed as per the installation position before installing the host, which shall be connected to the corresponding horn wire and power Stator line.
- The host can be fixed after the host running effect is satisfactory.

2. Install the host

- Install the bracket on the instrument panel of the vehicle and bend the part of

the card position of the bracket.

- Connect the power line and horn wire, and fix the stator on the vehicle. Push main engine into bracket and tighten nuts

3. Uninstall the host



Loosen the fixing nuts of stators; Insert two pieces of disassembly keys into the gaps on the left and right sides at the same time, hook the disassembly key to the host and pull it out gently to make the machine separate from the bracket. Then, remove the power line and horn wire, and unplug the antenna plug.

MAINTENANCE

1. **Cleaning the unit:** Wipe off the dirt on the panel with a dry silicon or soft cloth. Failure to observe this precaution may result in damage to the monitor or unit.
2. **Cleaning the connector:** Wipe off dirt on the connector of the unit and faceplate. Use a cotton swab or cloth.

TECHNICAL SPECIFICATIONS

MP3 PLAYING PART	
Frequency response	100 Hz - 10,000 Hz (± 5 dB)
SNR	≥ 45 dB
Channel separation	≥ 30 dB
Voltage harmonic distortion (1kHz)	$\leq 5\%$
Balance of play stereo channel	≤ 3 dB
BLUETOOTH TUNER	
BT version:	5.0
Frequency range:	2402 ~ 2480MHz
Radio frequency max output power:	-1.60dBm
GENERAL INDICATORS	
Power voltage	DC 12V
Loudspeaker impedance	4-8 Ω
Rated output power	45 W \times Channel 4
Size	178 mm (W) \times 50 mm (H) \times 100 mm (D)

	<p>This product meets all the basic EU regulatory requirements relevant to it.</p>
	<p>Selective collection of waste electrical and electronic equipment. Electrical equipment must not be disposed of with household waste. Pursuant to European Directive 2012/19/EU on waste electrical and electronic equipment, and its transposition into national law, waste electrical equipment must be collected separately and disposed of in designated collection points. Contact the local authorities or the vendor for advice on recycling.</p>

- Prima di utilizzare il dispositivo, leggere attentamente le presenti norme di sicurezza e conservarle come riferimento futuro. Qualora il dispositivo venga ceduto a terzi, si raccomanda di fornirgli anche le norme di sicurezza.
- Utilizzare il dispositivo secondo le modalità descritte nelle presenti istruzioni. In caso di manipolazione e uso inadeguati e non conformi alle istruzioni di utilizzo, il fabbricante non sarà in alcun modo responsabile.
- Il mancato rispetto delle presenti norme di sicurezza o delle istruzioni di utilizzo può comportare un rischio di folgorazione, di incendio e/o può causare lesioni personali.
- Il dispositivo è pensato unicamente per un uso domestico. Si raccomanda di non utilizzarlo in un ambito commerciale.
- Non utilizzare accessori non raccomandati dal fabbricante! Potrebbero, infatti, danneggiare il dispositivo e/o causare lesioni.
- **PERICOLO DI SOFFOCAMENTO!** Conservare il materiale di imballaggio fuori dalla portata dei bambini. Il presente dispositivo può essere utilizzato da bambini di età inferiore agli 8 anni e da persone con menomazioni fisiche, sensoriali o mentali o prive dell'esperienza o delle conoscenze necessarie, purché

siano adeguatamente sorvegliate o vengano fornite loro le istruzioni relative all'uso sicuro del dispositivo e vengano informate degli eventuali rischi. I bambini non devono giocare con il dispositivo. Le operazioni di pulizia e manutenzione di competenza dell'utente non devono essere eseguite dai bambini senza la sorveglianza di un adulto.

- Non utilizzare il dispositivo in un ambiente potenzialmente esplosivo, in presenza di liquidi infiammabili, gas e polveri.
- Non utilizzare il dispositivo in prossimità di possibili fonti di fiamme libere o scintille.
- Eliminare tutte le eventuali fonti di combustione durante l'uso del dispositivo.
- Conservare il dispositivo in un ambiente asciutto. Non immergere nell'acqua, né in altri liquidi.
- Non esporre il dispositivo a possibili sgocciolamenti o spruzzi.
- Non utilizzare il dispositivo in ambienti esposti all'umidità, alle intemperie e in luoghi bagnati.
- Non collocare sul dispositivo oggetti pieni di liquido, come ad esempio vasi.
- Non coprire il dispositivo con oggetti quali giornali, strofinacci, tende, ecc.
- Non esporre il dispositivo alla luce diretta del sole e a fonti di calore elevato.
- Se i cavi e/o il dispositivo risultano rovinati, non

utilizzare il dispositivo e consegnarli al fabbricante o al servizio assistenza affinché li riparino o li sostituiscano.

- Non modificare i cavi per conto proprio e non rovinarli. Se i cavi non sono compatibili con gli attacchi, richiedere l'intervento di un tecnico qualificato affinché apporti le modifiche necessarie.

- Prima dell'allacciamento verificare che:

Il dispositivo e tutti i suoi componenti non siano rovinati. In questo caso, non utilizzare il dispositivo e consegnarlo al rivenditore affinché esegua i controlli e le riparazioni necessarie.

La tensione indicata sulla targhetta di identificazione del dispositivo corrisponda a quella del veicolo.

- Non smontare il dispositivo per conto proprio. Tutte le operazioni di smontaggio, riparazione e verifica dovranno essere eseguite esclusivamente da personale qualificato.
- L'autoradio deve essere utilizzato unicamente su veicoli con una tensione di 12 V CC. Non collegare il dispositivo ad altri sistemi (6 V CC, 24 V CC, ecc.).
- Le leggi locali possono limitare l'uso del dispositivo durante la guida e prevedere sanzioni in caso di uso inadeguato. Si raccomanda dunque di utilizzare il dispositivo nel rispetto delle leggi applicabili e del codice della strada.
- Fare attenzione se si utilizza il dispositivo durante la guida. Evitare che l'uso del dispositivo diventi fonte di

distrazione e di disturbo durante la guida. Una scarsa concentrazione può causare incidenti. È importante non dimenticare che ciascuno è responsabile del veicolo che conduce.

- Non utilizzare il dispositivo se non ci sono tutte le condizioni per una guida sicura (cattivo tempo, strade pericolose, traffico, circolazione difficile, ecc.). Utilizzare il volume ad un livello accettabile; un volume troppo alto può ridurre la capacità di udire i rumori circostanti e di circolazione, e ciò può causare incidenti.
- Un'esposizione prolungata ad un volume troppo alto (in particolare qualora si indossino delle cuffie) può danneggiare l'udito; evitare di impostare un volume esagerato e di esporsi al suono troppo a lungo.

ISTRUZIONI DI INSTALLAZIONE

1. Questo dispositivo è pensato per funzionare a corrente continua da 12 V. Prima di installare l'unità, verificare che il veicolo sia dotato di un'alimentazione da 12 V e che il polo negativo sia collegato alla terra.
2. Il polo negativo della batteria deve essere scollegato prima di collegare il dispositivo. In questo modo si riduce la probabilità di danneggiare il dispositivo a causa di un cortocircuito accidentale.
3. Verificare che l'unità sia collegata correttamente, rispettando i colori dei connettori, come indicato nello schema elettrico. Un collegamento errato dei cavi può causare il malfunzionamento dell'unità o danneggiare il sistema elettrico del veicolo.
4. Non dimenticare di collegare il cavo dell'altoparlante contrassegnato con (-) al terminale (-). Non collegare i cavi degli altoparlanti sinistro e destro assieme o alla carrozzeria dell'auto.
5. Non coprire le aperture di aerazione dell'unità. Se queste aperture vengono ostruite, la temperatura all'interno dell'unità aumenterà e ciò potrebbe danneggiare l'unità stessa o generare il rischio di incendio.

6. Questo dispositivo può riprodurre file audio digitali in formato MP3 e WMA.
7. Non provare a riparare l'unità, poiché eventuali modifiche all'unità possono causarne il malfunzionamento o danneggiare il dispositivo.
8. Arrestare il veicolo prima di eseguire qualunque intervento che possa interferire con la guida.
9. Non accendere il dispositivo in ambienti esposti a temperature estremamente alte o basse. La normale temperatura di esercizio è compresa tra -10 e +50 °C.



ATTENZIONE

Assicurarsi che tutti i collegamenti vengano eseguiti correttamente, in particolare l'alimentazione (massimo assorbimento) e la memoria di back-up (minimo assorbimento). In questo modo, l'assorbimento di corrente verrà mantenuto al minimo in stato di spegnimento e i dati memorizzati nella radio verranno conservati.

DICHIARAZIONI

1. Il presente manuale descrive le funzioni e la modalità di utilizzo del prodotto ed è pensato unicamente per fornire le linee guida per un uso corretto del prodotto da parte dell'utente e non come base di riferimento per altri criteri e per i servizi di manutenzione;
2. In caso di miglioramento dei prodotti, le specifiche e il design sono soggetti a modifiche senza preavviso, pertanto si raccomanda di consultare il fornitore per maggiori dettagli;
3. Senza espressa autorizzazione da parte nostra, il contenuto del presente manuale non dovrà essere utilizzato per fini commerciali diversi;
4. L'interpretazione finale del presente manuale è di competenza del produttore.

CARATTERISTICHE DEL PRODOTTO

- Supporta i formati MP3/WMA
- È dotato di una porta USB e una porta per scheda TF
- Consente di ricaricare il telefono cellulare
- Display LCD di grandi dimensioni
- Controllo elettronico digitale del volume
- Controllo equalizzatore audio
- Dotato di ingresso audio esterno

PANNELLO ANTERIORE

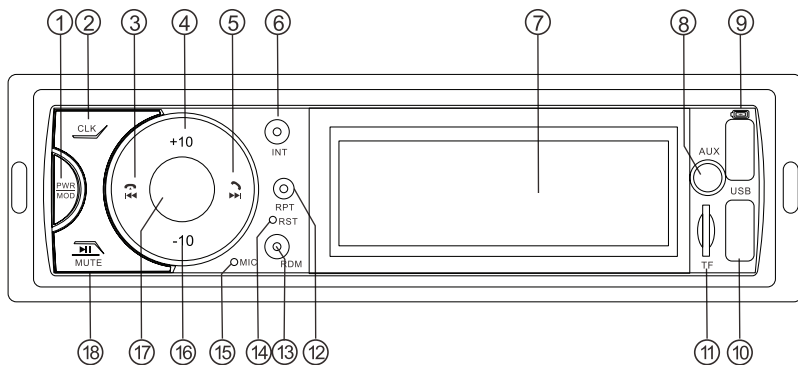

IT



1. Tasto di accensione/selezione della modalità
2. Tasto di regolazione dell'orologio
3. Tasto di selezione traccia indietro / tasto per chiudere una telefonata
4. Tasto avanti +10 canzoni
5. Tasto di selezione traccia avanti / tasto per rispondere ad una telefonata
6. Tasto per scorrere e riprodurre le tracce
7. Display
8. Presa ingresso ausiliario
9. Presa di carica del telefono cellulare 5 V

10. Presa USB
11. Presa per scheda TF
12. Tasto Ripeti
13. Tasto modalità di riproduzione casuale
14. Tasto di reset
15. Microfono Bluetooth
16. Tasto indietro -10 canzoni
17. Manopola di regolazione del volume/tasto di selezione della suoneria
18. Tasto pausa/silenzioso

TASTI FUNZIONE DEL PANNELLO E FUNZIONAMENTO

TASTO FUNZIONE	FUNZIONAMENTO
Tasto di accensione / selezione della modalità ()	<ul style="list-style-type: none"> • Premere brevemente questo tasto per accendere il dispositivo e tenerlo premuto per spegnerlo una volta acceso. • Premere brevemente questo tasto per selezionare la modalità desiderata (USB/SD/BT/AUX) una volta acceso.
Tasto di regolazione dell'orologio (CLK)	<p>Per visualizzare l'orologio, premere brevemente questo pulsante. Per impostare l'ora, tenere premuto questo tasto durante la modalità di visualizzazione dell'ora, fino a quando l'orologio lampeggia. A questo punto, è possibile utilizzare la manopola di regolazione del volume per impostare l'ora. Premendo di nuovo brevemente questo tasto, i minuti lampeggeranno e, questa volta, la manopola di regolazione del volume potrà essere utilizzata per regolare i minuti. Il sistema confermerà automaticamente l'impostazione entro 5 secondi una volta completata la regolazione e, a questo punto, sarà possibile uscire dalla modalità di visualizzazione dell'ora.</p>
Tasto di selezione traccia indietro / tasto per chiudere una telefonata ()	<ul style="list-style-type: none"> • Premere brevemente questo tasto per selezionare una traccia indietro in modalità di riproduzione MP3. Premere a lungo questo tasto per attivare la funzione di riproduzione indietro veloce. • Premendo brevemente questo tasto, è inoltre possibile chiudere una telefonata in entrata o riagganciare se si risponde ad una telefonata tramite il Bluetooth del telefono precedentemente collegato.
Tasto indietro -10 canzoni (-10)	<p>In modalità di riproduzione MP3, premendo brevemente questo tasto è possibile attivare la funzione di selezione indietro -10 canzoni, mentre premendo a lungo questo tasto è possibile attivare la riproduzione indietro della cartella selezionata.</p>
Tasto di selezione traccia avanti / tasto per rispondere ad una telefonata ()	<ul style="list-style-type: none"> • Premere brevemente questo tasto per selezionare una traccia avanti in modalità di riproduzione MP3. Premere a lungo questo tasto per attivare la funzione di riproduzione avanti veloce. • Una volta collegato il Bluetooth del telefono cellulare, è possibile rispondere ad una chiamata in entrata premendo brevemente questo pulsante. Inoltre, è possibile comporre l'ultimo numero di telefono premendo a lungo questo tasto in modalità Bluetooth.

TASTO FUNZIONE	FUNZIONAMENTO
Tasto per scorrere e riprodurre le tracce (INT)	In modalità di riproduzione MP3, è possibile scorrere le tracce MP3 premendo brevemente questo tasto. Attivando questa funzione, il sistema passerà automaticamente alla traccia successiva dopo avere riprodotto ogni canzone per 10 secondi. La sequenza verrà ripristinata premendo di nuovo brevemente questo tasto.
Pres a d'ingresso ausiliario (AUX)	Utilizzata per il segnale audio esterno.
Pres a di carica del telefono cellulare 5 V ()	Utilizzando l'apposito cavo, è possibile caricare il telefono cellulare con questa presa da 5 V.
Pres a USB (USB)	Inserendo l'unità USB, il contenuto musicale nel formato corrispondente verrà riprodotto automaticamente.
Pres a per scheda TF	Inserendo la scheda TF, il contenuto musicale nel formato corrispondente verrà riprodotto automaticamente.
Tasto di riproduzione casuale (RDM)	In modalità di riproduzione MP3, premere brevemente questo tasto per riprodurre il contenuto musicale in modo casuale. Premere di nuovo brevemente questo tasto per ripristinare la riproduzione in sequenza.
Tasto di reset (RST)	Se il sistema host non funziona correttamente, è possibile effettuare un reset premendo brevemente questo tasto.
Display	Visualizza la frequenza di ricezione e le attuali informazioni di riproduzione.
Tasto di ripetizione di una singola traccia (RPT)	La ripetizione di una singola traccia può essere attivata in modalità di riproduzione MP3 premendo brevemente questo tasto. Per cancellare questa funzione, sarà sufficiente premere di nuovo brevemente lo stesso tasto.
Microfono Bluetooth (MIC)	Durante una telefonata tramite Bluetooth, l'audio verrà trasmesso da questo microfono.
Tasto avanti +10 canzoni (+10)	In modalità di riproduzione MP3, premendo brevemente questo tasto è possibile attivare la funzione di selezione avanti +10 canzoni, mentre premendo a lungo questo tasto è possibile attivare la riproduzione avanti della cartella selezionata.

TASTO FUNZIONE	FUNZIONAMENTO
<p>Manopola di regolazione del volume/tasto di selezione della suoneria</p>	<ul style="list-style-type: none"> • Ruotare la manopola di regolazione del volume per regolare il volume in modalità di riproduzione. • Inoltre, premendo brevemente e ripetutamente la manopola di regolazione del volume in modalità di riproduzione è possibile selezionare le seguenti opzioni: (BAS, TRE, BAL, FAD, LOUD, EQ), cioè bassi, acuti, bilanciamento sinistra-destra, bilanciamento anteriore-posteriore, uguale intensità sonora, effetti acustici e tutte le funzioni corrispondenti.
<p>Tasto pausa/silenzioso ()</p>	<ul style="list-style-type: none"> • Premendo brevemente questo tasto in modalità di riproduzione MP3 è possibile mettere in pausa la riproduzione, che potrà poi essere ripresa premendo di nuovo brevemente lo stesso tasto. • Premendo brevemente questo tasto in modalità di riproduzione tramite porta ausiliaria, è possibile passare alla modalità silenzioso, che potrà poi essere disattivata premendo di nuovo brevemente lo stesso tasto.

FUNZIONAMENTO BLUETOOTH



1. Abbinamento telefono e host

Innanzitutto, avvicinare il telefono cellulare all'host, attivare il Bluetooth del telefono cellulare e cercare il nome Bluetooth "DX DR-211BT" (password: 0000) dell'host nel telefono cellulare, quindi procedere all'abbinamento. Quando l'host emette un segnale acustico di due secondi, significa che l'abbinamento con il Bluetooth del telefono cellulare è avvenuto con successo.



2. Composizione di un numero tramite Bluetooth

Una volta collegato il Bluetooth, è possibile effettuare una chiamata con il telefono cellulare.

3. Risposta ad una chiamata tramite Bluetooth

Una volta collegato il Bluetooth, è possibile rispondere ad una chiamata in entrata premendo brevemente il tasto  sul pannello. Per disattivare la modalità vivavoce, premere a lungo il tasto  in modo da trasferire la chiamata dal telefono cellulare all'host. Una volta terminata la telefonata, riagganciare premendo il tasto  sul pannello.

4. Riproduzione della musica tramite Bluetooth

Una volta collegato il Bluetooth, premere il tasto "MODE" per passare alla modalità Bluetooth. A questo punto, sarà possibile riprodurre il contenuto musicale del telefono premendo il tasto  sul pannello. Per mettere in pausa la riproduzione, premere nuovamente questo tasto. Infine, selezionare le tracce utilizzando i tasti  e .

SCHEMA ELETTRICO



DIAGRAMMA SCHEMATICO DI INSTALLAZIONE E SMONTAGGIO

1. Diagramma schematico di installazione

- Prima dell'installazione, l'host dovrà essere collocato nella posizione prevista e dovrà essere collegato alla linea di alimentazione.
- L'host può essere fissato una volta che si ottiene l'effetto desiderato.

2. Installazione dell'host

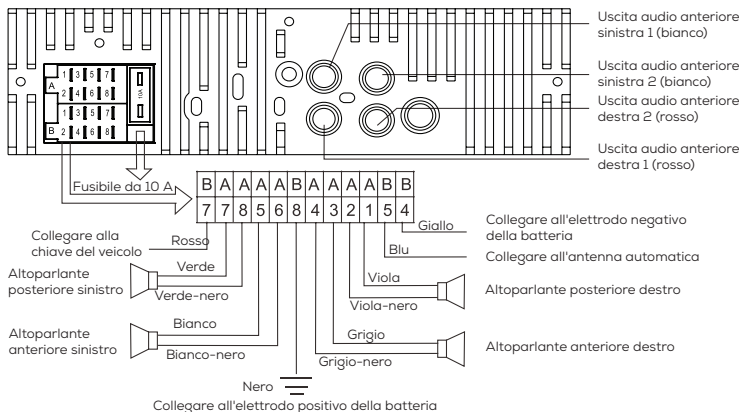
- Installare la staffa sul cruscotto del veicolo e piegare la parte della staffa per il fissaggio sul telaio.
- Collegare la linea di alimentazione e la presa ISO, quindi fissare il telaio sul veicolo. Premere l'host sulla staffa e stringere i dadi di fissaggio.

3. Smontaggio dell'host

Allentare i dadi di fissaggio degli statori, inserire le due chiavi di smontaggio contemporaneamente nelle fessure a sinistra e a destra, fissare la chiave di smontaggio all'host, quindi tirarla delicatamente in modo da rimuovere la staffa. A questo punto, scollegare la linea di alimentazione, il cavo audio e la spina dell'antenna.

MANUTENZIONE



1. **Pulizia dell'unità:** Eliminare lo sporco sul pannello con un panno asciutto. La

mancata osservanza delle precauzioni fornite può causare danni al monitor o all'unità.

2. **Pulizia del connettore:** Eliminare lo sporco sul connettore dell'unità e sul frontalino. Utilizzare un batuffolo o un panno di cotone.

SPECIFICHE TECNICHE

RIPRODUZIONE MP3	
Risposta in frequenza	100 Hz - 10,000 Hz (±5 dB)
SNR	≥45 dB
Separazione dei canali	≥30 dB
Distorsione armonica di tensione (1 kHz)	≤5%
Bilanciamento di riproduzione del canale stereo	≤3 dB
SINTONIZZATORE BLUETOOTH	
BT versione:	5.0
Intervallo di frequenza:	2402 ~ 2480MHz
Radio frequenza potenza di uscita massima:	-1.60dBm
INDICATORI GENERALI	
Tensione di alimentazione	12 V DC
Impedenza degli altoparlanti	4-8 Ω
Potenza nominale in uscita	45 W x 4 canali
Dimensioni	178mm(L) x 50mm(A) x 100mm(P)

	Questo apparecchio rispetta tutti i requisiti normativi fondamentali dell'UE ad esso applicabili.
	Smaltimento selettivo dei rifiuti da apparecchiature elettriche ed elettroniche. I prodotti elettrici non devono essere smaltiti con i prodotti casalinghi. Secondo la Direttiva Europea 2012/19/UE per lo smaltimento dei materiali elettrici ed elettronici e della sua esecuzione nel diritto nazionale, i elettrici usati devono essere smaltiti separatamente e disposti in punti di raccolta previsti per questo scopo. Rivolgetevi presso autorità locali o al vostro rivenditore per ottenere consigli sul riciclaggio.

- Antes de utilizar o seu dispositivo, ler as instruções de segurança e guardá-las para utilização no futuro. Em caso de oferta a terceiros, as instruções de segurança deverão acompanhar o aparelho.
- Utilizar este dispositivo conforme descrito neste manual de instruções. O manuseio inadequado e qualquer utilização que não a apresentada neste manual de instruções iliba o fabricante de qualquer responsabilidade.
- O não cumprimento das instruções de segurança e utilização constantes deste manual pode originar risco de choques elétricos, incêndio e/ou ferimentos em pessoas.
- Este dispositivo destina-se exclusivamente a utilização doméstica.
Não deve ser utilizado num contexto comercial.
- Não utilizar acessórios não recomendados pelo fabricante! Podem danificar a unidade/aparelho e/ou causar ferimentos.
- **RISCO DE ASFIXIA!** Manter a unidade na embalagem, fora do alcance das crianças. Esta unidade não pode ser usada por crianças de menos de 8 anos e por pessoas debilitas nas capacidades físicas, sensoriais ou mentais, falta de experiência ou conhecimento. Deve ser usada após leitura do manual de instruções, compreensão dos riscos da utilização e uso do

equipamento de segurança. A limpeza e manutenção não deve ser feita por pessoas sem qualificação ou sem a devida supervisão.

- Não utilizar a unidade num ambiente com probabilidade de ocorrerem explosões ou na presença de líquidos inflamáveis, gases e poeira.
- Não utilizar a unidade perto de fontes de chamas e faíscas..
- Durante a montagem e utilização da unidade, retirar qualquer fonte de ignição.
- Manter a unidade seca. Evitar o contacto com água ou qualquer outro líquido.
- Não expor a unidade a salpicos de água.
- Não utilizar a unidade em locais expostos a humidade ou a intempéries nem em locais molhados.
- Nenhum objeto com líquidos, por exemplo copos, deve ser colocado em cima da unidade.
- A unidade não deve ser coberta com jornais, panos ou cortinas, etc..
- A unidade não deve ter exposição direta aos raios de sol ou a temperaturas elevadas.
- Se os cabos e/ou a unidade estiverem danificados, não utilizar a unidade e entregá-la ao fabricante ou ao serviço ao cliente.
- Não modificar os cabos nem danificá-los. Se os cabos não corresponderem às ligações existentes, recorrer a um técnico qualificado para proceder às devidas modificações.

- Antes de qualquer ligação, deve verificar:
Se a unidade e os respetivos elementos não se encontram danificados. Se for esse o caso, não utilizar a unidade e entregá-la ao revendedor para verificação e reparação. Se a tensão indicada na placa da unidade corresponde à tensão do veículo.
- Não desmontar a unidade. Qualquer desmontagem, reparação ou verificação deve ser feita exclusivamente por um técnico qualificado.
- O autorradio deve ser utilizado exclusivamente em veículos com uma tensão de 12Vdc. A unidade não deve ser ligada a outros sistemas (6Vdc, 24Vdc, etc.).
- As leis do país do utilizador podem restringir a utilização desta unidade durante a condução e punir qualquer infração. Por esse motivo, a unidade deve ser utilizada respeitando a legislação e o código da estrada.
- Durante a condução, a unidade deve ser utilizada de forma cuidadosa. O condutor não se pode deixar distrair ou perturbar sempre que esta for utilizada durante a condução. A falta de concentração pode provocar um acidente. O condutor não pode esquecer que deve dominar e ser responsável pelo veículo que conduz.
- A unidade não deve ser utilizada se não estiverem reunidas as condições de condução em segurança (mau tempo, estradas perigosas, trânsito denso e complicado, etc.).
- O volume sonoro deve estar a um nível adequado; um volume elevado pode impedir que o condutor oiça os

- ruídos exteriores, o que pode gerar um risco de acidente.
- Uma longa exposição a um volume elevado (sobretudo com auscultadores), pode perturbar a audição; o volume não deve estar demasiado alto e deve evitar-se uma exposição prolongada ao som.
-

INSTRUÇÕES DE INSTALAÇÃO

1. O dispositivo foi concebido para ser alimentado por 12 V de corrente contínua. Antes de instalar a unidade, verifique se o seu veículo tem uma fonte de alimentação de 12 V com o pólo negativo para a ligação terra.
2. O pólo negativo da bateria deve ser desligado antes do dispositivo estar ligado. Isto reduz a probabilidade de danificar o dispositivo por um curto-circuito accidental.
3. Verifique se a unidade está corretamente ligada de acordo com os fios coloridos, com base no diagrama da cablagem. Uma ligação incorrecta da cablagem pode causar o mau funcionamento da unidade ou danos ao sistema eléctrico do veículo.
4. Não se esqueça de ligar o cabo do altifalante marcado com (-) ao terminal (-). Nunca ligue os cabos do altifalante esquerdo e direito juntos ou ao corpo do carro.
5. Não cubra as aberturas de ventilação da unidade. Bloqueá-las irá aumentar as temperaturas dentro da unidade, o que pode danificá-la ou causar um incêndio.
6. Este dispositivo pode reproduzir formatos de arquivos MP3 e WMA de som digital.
7. Não tente reparar a unidade, modificações na unidade podem causar uma avaria ou danificar o dispositivo.
8. Pare o veículo antes de realizar qualquer ação que possa interferir com a condução.
9. Não ligue o dispositivo com temperaturas extremamente altas ou baixas. A temperatura normal de funcionamento situa-se entre -10 °C e +50 °C.

ATENÇÃO



Assegure a ligação correta, particularmente da fonte de alimentação (ligação maior) e memória de backup (ligação menor). Tal irá manter a ligação atual no estado desligado ao mínimo e manter as suas preferências definidas na memória do rádio do carro.

DECLARAÇÕES

1. Este manual introduz principalmente a função e o método de operação do produto, é apenas utilizado como orientação operacional do utilizador, e não como base para outros critérios e serviços de manutenção.
 2. Quando há melhoria dos produtos, as especificações e o design estão sujeitos a alterações sem aviso prévio, por favor consulte o fornecedor para mais detalhes.
 3. Sem a nossa autorização, o conteúdo deste manual não deve ser utilizado para outros fins comerciais.
 4. A interpretação final deste manual deve ser da responsabilidade do fabricante.
-

CARACTERÍSTICAS DO PRODUTO

- Suporte formato MP3/WMA
- Suporte de portas USB e cartão TF
- Apoio ao carregamento de telemóveis
- Super ecrã LCD
- Volume eletrónico digital
- EQ Controlo de som
- Suporte de entrada de áudio externo

PAINEL FRONTAL

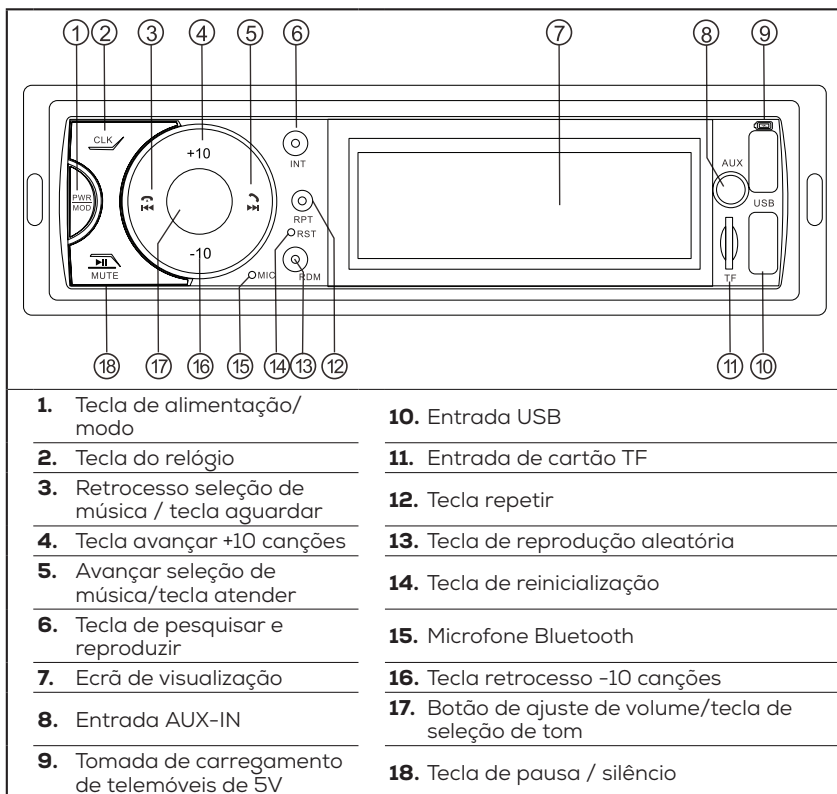

FUNÇÃO E FUNCIONAMENTO DO PAINEL

PT

FUNÇÃO	OPERAÇÃO
Tecla de alimentação / modo (PWR MOD)	<ul style="list-style-type: none">• Prima brevemente esta tecla para ligar e prima longamente esta tecla para desligar após a alimentação.• Prima brevemente esta tecla para mudar de modo após ligar (USB/SD/BT/AUX).
Tecla do relógio (CLK)	Poderá verificar o relógio após premir brevemente esta tecla uma vez, poderá realizar o ajuste da hora após premir longamente esta tecla no estado de exibição da hora, o relógio irá piscar, e o botão de volume pode ser rodado para ajustar momentaneamente as horas; os minutos irão piscar após premir brevemente esta tecla novamente, o botão de volume pode ser rodado para o ajuste momentâneo dos minutos, o sistema poderá fazer a confirmação automática 5s após o ajuste estar concluído, e poderá sair do modo de definição da hora.
Retocesso seleção de música / tecla aguardar (⏮)	<ul style="list-style-type: none">• É uma seleção única de retrocesso depois de premir brevemente esta tecla no estado de reprodução MP3. Esta tecla pode ser longamente premida para ativar a função de retrocesso rápido.• A chamada pode ser desligada após premir brevemente esta tecla quando há uma chamada recebida ou a chamada é atendida após o telefone estar ligado ao Bluetooth.
Tecla Avançar +10 canções (+10)	No estado de reprodução MP3, a reprodução de seleção de avanço +10 canções pode ser ativada depois de premir brevemente esta tecla, e a reprodução da pasta de seleção de avanço pode ser ativada depois de premir longamente esta tecla.
Avançar seleção de música/tecla atender (⏭)	<ul style="list-style-type: none">• É uma seleção única de avanço depois de premir brevemente esta tecla no estado de reprodução MP3. Esta tecla pode ser longamente premida para ativar a função de avanço rápido.• Após a ligação do telemóvel Bluetooth, a chamada pode ser atendida após premir brevemente esta tecla quando há um telegrama a chegar, e o último número de telefone pode ser marcado após premir longamente esta tecla no estado Bluetooth.
Tecla de pesquisar e reproduzir (INT)	No estado de reprodução MP3, a função de leitura de canções MP3 pode ser ativada após premir brevemente esta tecla, avançará automaticamente para a canção seguinte após cada canção ser reproduzida durante 10 segundos, e a sequência será retomada após premir brevemente novamente esta tecla.

FUNÇÃO	OPERAÇÃO
Entrada AUX-IN (AUX)	Utilizado para sinal áudio externo.
Tomada de carregamento de telemóveis de 5V (5V)	Ao utilizar a linha de ligação, o telemóvel pode ser carregado com 5V.
Entrada USB (USB)	A música no formato correspondente pode ser exibida automaticamente após a inserção do disco USB.
Entrada de cartão TF	A música no formato correspondente pode ser exibida automaticamente após a inserção da operação do cartão TF.
Tecla de reprodução aleatória (RDM)	Prima brevemente esta tecla para reprodução aleatória no estado de reprodução MP3. Voltar a premir brevemente esta tecla para recomeçar a tocar em sequência.
Tecla de reinicialização (RST)	Quando a função do sistema anfitrião é desordenada, o sistema pode ser reiniciado após premir brevemente esta tecla.
Ecrã de visualização	Mostrar a frequência de receção e a informação atual de reprodução.
Tecla simples de repetição de reprodução (RPT)	A função de repetição de reprodução pode ser ativada no estado de reprodução MP3 após premir brevemente esta tecla, e a função de repetição de reprodução pode ser cancelada após premir brevemente esta tecla novamente.
Microfone Bluetooth (MIC)	O som durante a chamada via Bluetooth será introduzido a partir daqui.
Tecla Avançar +10 canções (+10)	No estado de reprodução MP3, a reprodução de seleção de avanço +10 canções pode ser ativada depois de premir brevemente esta tecla, e a reprodução da pasta de seleção de retrocesso pode ser ativada depois de premir longamente esta tecla.
Botão de ajuste de volume/tecla de seleção de tom	<ul style="list-style-type: none"> • O botão de volume pode ser rodado para ajustar o volume no estado de reprodução. • As seleções seguintes podem ser selecionadas após premir repetidamente, de forma breve, o botão de volume no estado de reprodução: (BAS, TRE, BAL, FAD, FAD, LOUD, EQ), nomeadamente: Baixos, agudos, equilíbrio esquerda-direita, equilíbrio frente-traseira, volume sonoro igual, efeitos sonoros, funções, e as funções correspondentes podem ser selecionadas através do ajuste do botão de volume.

FUNÇÃO	OPERAÇÃO
Tecla de pausa / silêncio (MUTE)	<ul style="list-style-type: none"> • A reprodução pode ser interrompida após premir brevemente esta tecla no estado de reprodução MP3, e a função de reprodução pode ser ativada após premir brevemente esta tecla novamente. • O modo silêncio pode ser alterado após premir brevemente esta tecla no estado de reprodução AUX e pode ser cancelado após premir brevemente esta tecla novamente.

OPERAÇÃO BLUETOOTH

1. Correspondência de telefone e anfitrião

Primeiro, aproxime o telemóvel do anfitrião, ligue a função Bluetooth do telemóvel, localize o nome Bluetooth "DX DR-211BT" (palavra-passe: 0000) do anfitrião através do telemóvel e depois ligue-os. Quando o anfitrião envia um sinal sonoro de aviso de dois segundos, indica que o anfitrião foi ligado com êxito ao telemóvel Bluetooth.

2. Marcação via Bluetooth

Após a ligação Bluetooth estar concluída, a chamada pode ser efetuada através do telemóvel.

3. Atendimento de chamadas via Bluetooth

Após a ligação Bluetooth estar concluída, quando há uma chamada, pode ser atendida premindo brevemente a tecla "📞" no painel. A fim de mudar a fonte de voz, a tecla "📞" do painel pode ser longamente premida para mudar a chamada entre o telemóvel e o anfitrião. Após a chamada ter terminado, a chamada pode ser desligada depois de premir a tecla "📞" no painel.

4. Reproduzir música via Bluetooth

Após a ligação Bluetooth estar concluída, o modo BT pode ser comutado após premir a tecla "MODE", a música no telefone pode ser reproduzida após premir a tecla "MUTE" no painel neste momento, a reprodução pode ser pausada após premir novamente, e a música pode ser seleccionada após seleccionar as teclas "📞" e "📞".

DIAGRAMA DE CABLAGEM



DIAGRAMA ESQUEMÁTICO DE INSTALAÇÃO E DESMONTAGEM

1. Diagrama esquemático de instalação

- Ligue a unidade de processamento à fonte de alimentação para ver se o teste é correto.
- O anfitrião pode ser fixado após o efeito de funcionamento ser satisfatório.

2. Instalar o anfitrião

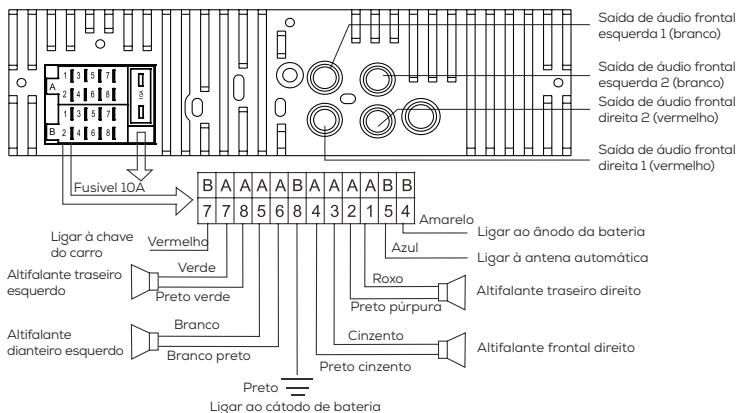
- Instale o suporte no painel de instrumentos do veículo e dobre a manga de montagem do suporte.
- Ligue a tomada ISO e fixe a unidade de processamento ao veículo. Empurre o anfitrião para dentro do suporte, e aperte as porcas de fixação.

3. Desinstalar o anfitrião



Desaperte as porcas de fixação dos estatores; insira duas peças de chaves de desmontagem nas aberturas do lado esquerdo e direito ao mesmo tempo, prenda a chave de desmontagem ao anfitrião e puxe-a suavemente para fora para fazer com que a máquina se separe do suporte. Depois, remova a linha de alimentação e o fio da buzina, e desligue a ficha da antena.

MANUTENÇÃO

- Limpar a unidade:** Limpe a sujidade do painel com um pano de silicone ou pano macio e seco. A não observação desta precaução poderá resultar em danos no monitor ou na unidade.
- Limpar o conector:** Limpe a sujidade do conector da unidade e a placa dianteira. Utilize um cotonete ou um pano.

ESPECIFICAÇÕES TÉCNICAS

PARTE DE REPRODUÇÃO MP3	
Frequência de resposta	100 Hz - 10.000 Hz (±5 dB)
SNR	≥45 dB
Separação de canais	≥30 dB
Distorção harmónica de voltagem (1 kHz)	≤5%
Equilíbrio do canal estéreo em reprodução	≤3 dB
SINTONIZADOR BLUETOOTH	
BT versão:	5.0
Faixa de frequência:	2402 ~ 2480MHz
Radio frequência potência máxima de saída:	-1.60dBm
INDICADORES GERAIS	
Tensão de alimentação	12Vdc
Impedância do altifalante	4-8 Ω
Potência de saída	45 W × 4 Canais
Tamanho	178mm(L) × 50mm(A) × 100mm(P)

	<p>Este produto cumpre todos os requisitos regulamentares básicos da UE relevantes para o mesmo.</p>
	<p>Recolha seletiva de resíduos elétricos e eletrónicos. Os produtos elétricos não devem ser descartados em conjunto com o lixo doméstico. De acordo com a Diretiva Europeia 2012/19/UE relativa aos resíduos de equipamentos elétricos e eletrónicos e respetiva transposição para o direito nacional, os produtos elétricos domésticos devem ser separados e colocados em pontos de recolha previstos para o efeito. Dirija-se às autoridades locais ou ao revendedor para obter mais informações sobre a reciclagem.</p>

FR	DECLARATION UE DE CONFORMITE SIMPLIFIEE
	Norauto, déclare que l'équipement radioélectrique désigné type : 32200-2321540-NO3026 DX DR-211BT est conforme à la directive 2014/53/UE. Le texte complet de la déclaration UE de conformité est disponible à l'adresse internet suivante : www.MGTS.com .
DE	VEREINFACHTE EU-KONFORMITÄTSERLÄRUNG
	NORAUTO erklärt die Übereinstimmung des Funkgerätes Typ: 32200-2321540-NO3026 DX DR-211BT mit der EU-Richtlinie 2014/53/EU. Den vollständigen Text der EU Konformitätserklärung ist auf der Webseite: www.mgts.com verfügbar.
NL	VEREENVOUDIGDE EU-CONFORMITEITSVERKLARING
	Norauto, dat het type radioapparatuur 32200-2321540-NO3026 DX DR-211BT conform is met Richtlijn 2014/53/EU. De volledige tekst van de EU-conformiteitsverklaring kan worden geraadpleegd op het volgende internetadres : www.MGTS.com .
ES	DECLARACIÓN UE DE CONFORMIDAD SIMPLIFICADA
	Por la presente, Norauto, declara que el tipo de equipo radioeléctrico 32200-2321540-NO3026 DX DR-211BT es conforme con la Directiva 2014/53/UE. El texto completo de la declaración UE de conformidad está disponible en la dirección Internet siguiente : www.MGTS.com .
EN	SIMPLIFIED EU DECLARATION OF CONFORMITY
	Norauto, declares that the radio equipment type : 32200-2321540-NO3026 DX DR-211BT is in compliance with Directive 2014/53/EU. The full text of the EU declaration of conformity is available at the following internet address: www.MGTS.com .
IT	DICHIARAZIONE DI CONFORMITÀ UE SEMPLIFICATA
	Norauto, dichiara che il tipo di apparecchiatura radio 32200-2321540-NO3026 DX DR-211BT è conforme alla direttiva 2014/53/UE. Il testo completo della dichiarazione di conformità UE è disponibile al seguente indirizzo Internet : www.MGTS.com .
PT	DECLARAÇÃO UE DE CONFORMIDADE SIMPLIFICADA
	Norauto, declara que o presente tipo de equipamento de rádio 32200-2321540-NO3026 DX DR-211BT está em conformidade com a Diretiva 2014/53/UE. O texto integral da declaração de conformidade está disponível no seguinte endereço de Internet : www.MGTS.com .



Norauto

511/589 rue des Seringats 59262 Sainghin-en-Mélantois France

Distribué par / Distributed by / Vertrieben von:

Norauto France 511/589 rue des Seringats 59262 Sainghin-en-Mélantois

Auto 5 Bld Paepsem 20 -1070 ANDERLECHT BELGIQUE

A.T.U Auto-Teile-Unger Handels GmbH & Co.KG,

Dr.-Kilian-Str. 11, D-92637 Weiden i.d.OPf Deutschland

Noroto España SAU Centre Comercial Alban Carretera de Ademuz

km 2,9 46100 BURJASSOT

Norauto Italia SPA Corso Savona 85/10024 MONCALIERI

Norauto Portugal SA Av. dos Cavaleiros, n°49 Alfragide 2794-057 CARNAXIDE

www.norauto.com

www.atu.eu

Made in P.R.C / Fabricado en/na R.P.C / Fabriqué en R.P.C / Hergestellt in P.R.C

