

Norauto

CRIC ROULEUR
WAGENHEBER
KRIK OP WIELEN
GATO HIDRÁULICO CON RUEDAS
TROLLEY JACK
CRIC DA PAVIMENTO
MACACO ROLANTE

N30S



ART: 2392161-NO7203

www.tuv.com
ID 1111263728

FR - Manuel d'utilisation et informations sur la sécurité
DE - Hinweise zur Bedienung und Sicherheit (Original-anleitung)
NL - Handleiding en veiligheidsinformatie
ES - Manual e información en materia de seguridad
EN - Manual and security information
IT - Manuale e informazioni di sicurezza
PT - Manual e informações de segurança

FR

DÉCLARATION CE DE CONFORMITÉ

Le fabricant :

NORAUTO

2A boulevard Van Gogh

59650 Villeneuve d'Ascq, France

représentée par son mandataire :

MGTS CONCEPTION

395 Rue du Général de Gaulle

59700 Marcq en Baroeul, France

représentée par Laurent Attardo, Directeur Global Sourcing et Achats,
dûment autorisée à constituer le dossier technique et à établir la présente déclaration,
déclare que la machine neuve désignée ci-après :

Nom commercial : Cric rouleur

Dénomination générique : Cric

Fonction : Levage ; Modèle : TH33013B

Code MGTS : 33912

Code BUs : ART2392161/NO7203/6088162

Code EAN : 3T N30S

Type : 3501361318348

dont le numéro de série est le suivant :

est conforme à :

- la directive 2006/42/CE relative aux machines

et à la norme harmonisée:

- EN1494:2000/A1:2008

et est également conforme à l'ensemble des dispositions pertinentes de l'annexe figurant à la fin du titre
Ier du livre III de la quatrième partie du code du travail.

La présente déclaration de conformité est établie sous la seule responsabilité du fabricant.

Marcq en Baroeul, 13-févr.-2023

Laurent Attardo au nom de MGTS Conception

DocuSigned by:

D6B8092F3D4424BA...

DE

EG-KONFORMITÄTSERKLÄRUNG

Der Hersteller:

NORAUTO

2A boulevard Van Gogh

59650 Villeneuve d'Ascq, France

vertrat seinen bevollmächtigten

MGTS CONCEPTION

395 Rue du Général de Gaulle

59700 Marcq en Baroeul, France

vertreten durch Laurent Attardo, Direktor für globale Beschaffung und Einkauf,
ordnungsgemäß bevollmächtigt zur Erstellung der technischen Dokumentation und zur Erstellung dieser
Erklärung, erklärt, dass die neue Maschine danach:

Handelsname: WAGENHEBER

Generische Bezeichnung: wagenheber

Funktion: Heben ; Modell: TH33013B

MGTS-Nummer : 33912

BUs-Nummer : ART2392161/NO7203/6088162

EAN-Nummer: 3T N30S

Typ: 3501361318348

dessen Seriennummer wie folgt lautet: siehe Seite 1

ist konform mit :

- Richtlinie 2006/42/CE über Maschinen

Angewandte harmonisierte Normen:

- EN1494:2000/A1:2008

Die vorliegende Konformitätserklärung wird unter der alleinigen Verantwortung des Herstellers abgegeben.

Marcq en Baroeul, 13-févr.-2023

Laurent Attardo im Namen von MGTS Conception

DocuSigned by:

D188092F3D4424BA

NL

EG-VERKLARING VAN OVEREENSTEMMING

De fabrikant:

NORAUTO

2A boulevard Van Gogh

59650 Villeneuve d'Ascq, France

vertegenwoordigde zijn gemachtigde vertegenwoordiger

MGTS CONCEPTION

395 Rue du Général de Gaulle

59700 Marcq en Baroeul, France

vertegenwoordigd door Laurent Attardo, Directeur wereldwijde inkoop en bevoorrading, behoorlijk gemachtigd om het technische dossier op te stellen en deze verklaring op te stellen, verklaart dat de nieuwe machine hierna:

Handelsnaam: KRIK OP WIELEN

Generieke naam: krik

Functie: Tillen ; Model: TH33013B

Code MGTS : 33912

Code BUs : ART2392161/NO7203/6088162

Code EAN : 3T N30S

Type : 3501361318348

waarvan het serienummer als volgt is: zie bladzijde 1

is in lijn met :

- Richtlijn 2006/42/CE betreffende machines

en de geharmoniseerde normen:

- EN1494:2000/A1:2008

Onderhavige conformiteitsverklaring werd opgesteld uitsluitend onder de aansprakelijkheid van de fabrikant.

Marcq en Baroeul, 13-févr.-2023
Laurent Attardo namens MGTS Conception

DocuSigned by:

DBB092F3D4424BA...

ES

DECLARACIÓN CE DE CONFORMIDAD

Del fabricante:

NORAUTO

2A boulevard Van Gogh

59650 Villeneuve d'Ascq, France

representó a su representante autorizado

MGTS CONCEPTION

395 Rue du Général de Gaulle

59700 Marcq en Baroeul, France

representado por Laurent Attardo, Director de Compras y Abastecimiento Global, debidamente habilitado para compilar el expediente técnico y redactar esta declaración, declara que la máquina nueva siguiente:

Nombre comercial: GATO CON RUEDAS

Nombre genérico: gato

Función: Levantamiento ; Modelo: TH33013B

Código MGTS: 33912

Código BUs : ART2392161/NO7203/6088162

Código EAN: 3T N30S

Tipo: 3501361318348

cuyo número de serie es el siguiente: véase la página 1

es conforme con :

- Directiva 2006/42/CE relativa a las máquinas

y con las normas armonizadas:

- EN1494:2000/A1:2008

La presente declaración de conformidad se expide bajo la exclusiva responsabilidad del fabricante.

Marcq en Baroeul, 13-févr.-2023

Laurent Attardo en nombre de MGTS Conception

DocuSigned by:

DBB092F3D4424BA...

EC DECLARATION OF CONFORMITY

The manufacturer:

NORAUTO

2A boulevard Van Gogh

59650 Villeneuve d'Ascq, France

represented its authorized representative

MGTS CONCEPTION

395 Rue du Général de Gaulle

59700 Marcq en Baroeul, France

represented by Laurent Attardo, Global Sourcing and Purchasing Director,
duly authorized to compile the technical file and to draw up this declaration,
declares that the new machine hereafter:

Trade name: TROLLEY JACK

Generic name: jack

Function: Lifting ; Model : TH33013B

MGTS code: 33912

BUs Code : ART2392161/NO7203/6088162

EAN code: 3T N30S

Type: 3501361318348

whose serial number is as follows: see page 1

fully complies with :

- Directive 2006/42/CE on machinery,

And harmonised standards:

- EN1494:2000/A1:2008

This declaration of conformity is issued under the sole responsibility of the manufacturer.

Marcq en Baroeul, 13-févr.-2023

Laurent Attardo on behalf of MGTS Conception

DocuSigned by:

DBB092F3D4424BA...

DICHIARAZIONE CE DI CONFORMITÀ

Del fabbricante:

NORAUTO

2A boulevard Van Gogh

59650 Villeneuve d'Ascq, France

ha rappresentato il suo rappresentante autorizzato

MGTS CONCEPTION

395 Rue du Général de Gaulle

59700 Marcq en Baroeul, France

rappresentato da Laurent Attardo, Direttore Globale di Sourcing e Acquisti,
debitamente autorizzato a compilare il fascicolo tecnico e per elaborare questa dichiarazione,
dichiara che la nuova macchina in seguito:

Denominazione commerciale: CRIC CARELLO

Denominazione generico: cric

Funzione: Sollevamento ; Modello: TH33013B

Codice MGTS: 33912

Codice BUs : ART2392161/NO7203/6088162

Codice EAN: 3T N30S

Tipo: 3501361318348

il cui numero di serie è il seguente: vedi pagina 1

è conforme a :

- Direttiva 2006/42/CE relativa alle macchine

e alle norme armonizzate:

- EN1494:2000/A1:2008

La presente dichiarazione di conformità viene rilasciata sotto la responsabilità esclusiva del fabbricante.

Marcq en Baroeul, 13-févr.-2023

Laurent Attardo a nome di MGTS Conception

DocuSigned by:

D6B092F3D4424BA...

PT

DECLARAÇÃO CE DE CONFORMIDADE

Do fabricante:

NORAUTO

2A boulevard Van Gogh

59650 Villeneuve d'Ascq, France

representou seu representante autorizado

MGTS CONCEPTION

395 Rue du Général de Gaulle

59700 Marcq en Baroeul, France

representado por Laurent Attardo, Director de Procurement e Sourcing Global,
devidamente autorizado a compilar o processo técnico e elaborar esta declaração,
declara que a máquina nova a seguir:

Designação comercial: MACACO ROLANTE

Designação genérico : macaco

Função: Elevação; Modelo: TH33013B

Código MGTS: 33912

Código BUs : ART2392161/NO7203/6088162

Código EAN: 3T N30S

Tipo: 3501361318348

cujo número de série é o seguinte: ver página 1

se encontra em conformidade com :

- Diretiva 2006/42/CE relativa às máquinas

e com as normas harmonizadas:

- EN1494:2000/A1:2008

A presente declaração de conformidade é emitida sob a exclusiva responsabilidade do fabricante.

Marcq en Baroeul, 13-févr.-2023

Laurent Attardo em nome de MGTS Conception

DocuSigned by:

DBB092F3D4424BA...

UTILISATION

Ces crics de véhicule fonctionnent sur le principe hydraulique et sont spécialement conçus pour changer les pneus, comme ceux utilisés sur les voitures et les tracteurs.

Les crics de véhicule ne sont adaptés qu'aux opérations de levage. La température ambiante où sont utilisés les crics ne doit pas dépasser +50 °C ou descendre en dessous de -20 °C. Ils ne doivent pas être utilisés en présence d'acide, d'alcali et d'autres gaz corrosifs. Le cric ne doit pas être utilisé dans des conditions sévères (par exemple, climat extrême, utilisation dans des environnements de congélation, champs magnétiques puissants) et dans des atmosphères explosives.

Veuillez utiliser le cric conformément aux instructions d'utilisation.

Le cric est approuvé pour effectuer des levages de courte durée et uniquement pour un usage privé. Ne pas utiliser dans des environnements humides. Protéger contre les chocs mécaniques. Ne convient pas à une utilisation sur les chantiers de construction.

Ce cric est conforme à la norme EN 1494 +A1 : 2008 relative aux équipements de levage mobiles ou déplaçables et aux équipements associés, ainsi qu'aux dispositions de la directive européenne 2006/42/CE « Machines ».

CONSIGNES DE SÉCURITÉ

- Ne jamais utiliser dans des conditions extrêmes, par exemple dans des climats extrêmes, des environnements de congélation, des champs magnétiques puissants, etc.
- Ne jamais utiliser dans des applications spéciales, par exemple : zones explosives, mines, etc.
- Ne soulevez jamais de charges dont la nature peut entraîner des situations dangereuses (par exemple, métal en fusion, acides, substances rayonnantes, charges particulièrement fragiles, etc.)
- Des dangers peuvent survenir lors du démantèlement, faire donc appel à un spécialiste.
- Uniquement pour une utilisation en intérieur afin d'éviter la pression du vent pendant et en dehors de l'utilisation.

- Ne jamais utiliser sur les navires, en particulier les navires de mer.
- L'huile ne doit pas fuir pendant l'utilisation. Si une fuite est détectée, cesser d'utiliser l'équipement et contacter le fabricant.
- En cas de blocage, cesser d'utiliser l'équipement et soutenir la charge avec un support approprié. Contacter le fabricant pour obtenir de l'aide.
- Ne jamais dépasser la capacité nominale du cric.
- Le cric ne doit être utilisé que sur un sol ferme et plat, capable de supporter la charge.
- Ne jamais travailler sans support supplémentaire placé sous la charge soulevée.
- Le cric ne doit jamais être utilisé en position inclinée ou horizontale.
- Le corps soulevé doit reposer fermement et solidement sur la selle du cric.
- Centrez la charge sur la selle du cric avant de soulever le véhicule.
- Sécuriser le véhicule de manière à ce qu'il ne puisse pas rouler. Ne pas déplacer le cric lorsqu'il soutient une charge.
- Utiliser le cric aux endroits spécifiés par le constructeur du véhicule.
- Veuillez utiliser le cric de manière à ce qu'il ne soit pas nécessaire de passer la main sous le véhicule pour l'utiliser.
- Le réglage de la soupape de décompression est défini en usine. L'utilisateur n'a pas besoin de le faire.
- L'utilisateur doit toujours travailler conformément aux consignes d'utilisation.
- Il est nécessaire que l'opérateur garde un œil sur l'appareil de levage et la charge pendant tous les mouvements.
- Toutes les informations nécessaires pour faire fonctionner l'appareil, ainsi que les forces de pompage et de déplacement doivent être fournies et expliquées à l'opérateur.
- Si une fuite d'huile se produit, il faut cesser l'utilisation.
- Le contact avec les aliments est interdit.
- Utilisez l'appareil uniquement pour soulever et abaisser la

charge. Le maintien continu de la charge peut entraîner une surcharge de l'appareil et provoquer des blessures corporelles et des dommages matériels.

- Interdiction de soulever des personnes.
- Il est interdit de s'appuyer contre, de se trouver sous, dans ou sur le véhicule. Pour éviter toute blessure, veuillez éviter tous les dangers qui peuvent survenir lors du retrait du cric de manœuvre hydraulique.
- N'utilisez que des pièces de rechange d'origine pour le modèle en question.
- Si la force requise est supérieure à 400 N, l'appareil doit être utilisé par une personne supplémentaire.
- N'apportez aucune modification au cric.
- Si le cric ne s'abaisse plus comme prévu, sécurisez impérativement le véhicule à l'aide de chandelles pour éviter qu'il ne s'abaisse involontairement. Procurez-vous un autre cric avec lequel vous pourrez soulever le véhicule jusqu'à ce que le cric défectueux puisse être retiré en toute sécurité. Faites appel à une aide professionnelle si vous n'êtes pas sûr(e) de vous.

CONSIGNES D'UTILISATION

Si l'appareil est transmis à une tierce personne, le mode d'emploi doit lui également être remis.

Sécurisez la charge pour éviter qu'elle ne glisse avant d'utiliser l'appareil. Serrez le frein à main et engagez une vitesse. Sécurisez les roues qui ne doivent pas être soulevées avec des cales.

Reportez-vous au manuel d'utilisation de votre véhicule pour connaître l'emplacement des surfaces d'appui prévues pour le levage. Ne soulevez la charge que sur les surfaces d'appui prévues à cet effet afin d'éviter tout dommage matériel.

Pendant le levage, observez constamment le comportement de l'appareil lors du port d'une charge.

Insérez la poignée dans la tête du cric. Fixez l'extrémité de la poignée avec la goupille de retenue. Serrez la goupille de retenue pour fixer la poignée.

Soulever une charge :

- Avant de pomper, veuillez tourner la valve de sortie avec la poignée dans le sens des aiguilles d'une montre jusqu'à ce qu'elle soit fermement fermée.

- Placez le cric de telle sorte que sa selle soit centrée sous le véhicule au niveau d'un point de levage approprié.
- Appuyez sur la pédale de commande pour soulever la selle afin de l'amener aussi près que possible du point d'appui. Pompez ensuite le cric par la poignée pour maintenir la hauteur de la selle.
- Actionnez la poignée du cric jusqu'à ce que sa selle touche la charge. Vérifiez à nouveau que la selle du cric est correctement positionnée.
- Soulevez la charge jusqu'à la hauteur souhaitée, puis transférez-la sur des tréteaux / supports appropriés.

Abaisser une charge :

- Soulevez d'abord la charge à l'aide du cric pour retirer les tréteaux / supports.
- Tournez lentement la vanne de décharge dans le sens inverse des aiguilles d'une montre, d'un demi-tour à un tour complet. Si le piston est toujours sorti, veuillez pousser le piston vers le bas à la main pour que le piston ne soit pas exposé à l'air, et pour ainsi réduire le risque qu'il rouille.

PROCÉDURE D'ENTRETIEN

Important :

- a). Le type d'huile utilisé est ESSO SAE 15.
- b). Il ne faut pas utiliser des fluides autres que de l'huile hydraulique.
- c). Un liquide inadapté peut sérieusement endommager les pièces internes du cric.

Remplissage d'huile :

Poussez le piston de pression complètement vers le bas. À l'aide d'un tournevis cruciforme, retirez le bouchon en caoutchouc du réservoir d'huile et remplissez avec de l'huile par l'orifice.

Changement de l'huile

- Il est recommandé de changer l'huile une fois par an pour maximiser la durée de vie de votre machine. Pour vidanger l'huile, veuillez retirer le bouchon en caoutchouc du réservoir d'huile, placer le cric sur le côté et laisser l'huile s'écouler dans un bac de vidange.
- La saleté ou des corps étrangers ne doivent pas pénétrer dans le système hydraulique.

Lubrification

Lubrifier toutes les pièces rotatives tous les 3 mois avec une huile de lubrification adaptée.

Prévenir la rouille

Vérifier tous les 3 mois que le piston de pression ne présente pas de signes de rouille ou de corrosion. Nettoyer si nécessaire et essuyer avec un chiffon huilé. Lorsqu'ils ne sont pas utilisés, la selle et le piston de pression doivent

être complètement abaissés.

Durée de vie : 2 ans dans le cadre d'une utilisation normale et privée.

Règles d'entretien et de réparation

- Lors du remplissage du système hydraulique, il faut toujours respecter les caractéristiques du fluide hydraulique utilisé dans le cric et son niveau spécifié par le fabricant.
- Vérifier régulièrement l'état des marquages et s'assurer qu'ils correspondent à ceux d'origine.
- Le cric doit être entretenu et réparé conformément aux instructions du fabricant. Un tel entretien et une telle réparation doivent être effectués par du personnel qualifié.
- Pièce mobile déformée ou fuite d'huile - contacter le service après-vente. Prenez les mesures appropriées pour qu'aucune huile ne puisse se répandre, par exemple en utilisant un auxiliaire de remplissage adapté.
- Aucune modification ne peut être apportée.

ILLUSTRATION DU PRODUIT

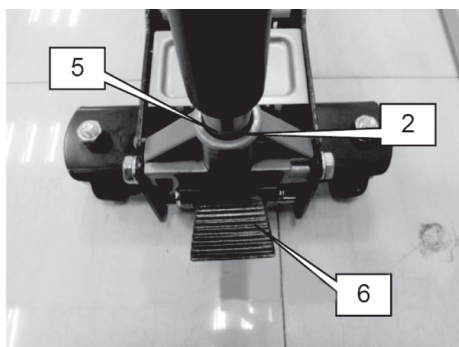

- 1** Poignée (deux pièces avec bouton à ressort, deux pièces avec boulon)
2 Douille de la poignée
3 Selle

- 4** Bras de levage
5 Vanne de vidange
6 Pédale

DONNÉES TECHNIQUES





Modèle	2392161-N07203
Capacité nominale	3000 kg
Hauteur min	360 mm
Hauteur de levage	145 mm

Force d'actionnement de la poignée	450 N
Nombre d'opérateurs	2
Poids net	35,4 kg

Remarque : Toutes les hauteurs sont indiquées avec la charge nominale. La zone de levage est sans montée de la selle. Le niveau sonore de l'appareil est inférieur à 70 dB.

DÉPANNAGE

Erreur	Cause	Dépannage
Le poids ne peut être maintenu.	La vis de la valve est-elle bien fermée ?	Vérifier la valve et la fermer hermétiquement si nécessaire.
La charge ne peut pas être soulevée jusqu'au point final.	<ul style="list-style-type: none"> • Y a-t-il de l'air dans le système hydraulique ? • Le poids de la charge est-il trop élevé ? • Y a-t-il assez d'huile dans le système hydraulique ? 	<ul style="list-style-type: none"> • Air de purge • Réduire le poids • Faire l'appoint d'huile

	Avertissement		Lire le mode d'emploi
	Porter des chaussures de sécurité		Utiliser des cales pour immobiliser le véhicule
	Bloquer la charge soulevée avec des chandelles avant de commencer le travail sur ou sous le véhicule		

VERWENDUNG

Diese Wagenheber arbeiten nach dem hydraulischen Prinzip und sind speziell zum Wechseln von Reifen konstruiert, wie sie bei Autos und Traktoren breite Verwendung finden.

Die Wagenheber sind nur für Hebearbeiten geeignet. Die Umgebungstemperatur, bei der die Wagenheber eingesetzt werden, sollte +50°C nicht über- und -20°C unterschreiten. Sie sollten nicht dort verwendet werden, wo Säure, Alkali oder andere ätzende Gase vorhanden sind. Der Wagenheber darf nicht unter erschwerten Bedingungen (z.B. extremes Klima, Anwendungen im Gefrierbereich, starke Magnetfelder) und in explosiver Atmosphäre verwendet werden.

Verwenden Sie den Wagenheber bitte in Übereinstimmung mit der Bedienungsanleitung.

Der Wagenheber ist zum kurzfristigen Anheben und nur für den privaten Gebrauch zugelassen. Nicht in feuchten Umgebungen nutzen. Vor mechanischen Einwirkungen schützen. Nicht für die Nutzung auf Baustellen geeignet.

Dieser Wagenheber entspricht der Norm EN 1494 +A1: 2008 für fahrbare oder ortsveränderliche Hubgeräte und verwandte Einrichtungen sowie den Bestimmungen der Europäischen Richtlinie 2006/42/EG "Maschinen".

SICHERHEITSAUWEISUNGEN

- Niemals unter extremen Bedingungen verwenden, z. B. in extremen Klimazonen, bei Gefrieranwendungen, starken Magnetfeldern usw.
- Niemals in Spezialeinsatzgebieten verwenden, z.B.: Explosionsgefährdete Bereiche, Minen usw.
- Heben Sie niemals Lasten an, deren Beschaffenheit zu gefährlichen Situationen führen kann (z. B. Metallschmelze, Säuren, strahlende Stoffe, insbesondere spröde Lasten usw.).
- Während der Außerbetriebnahme können Gefahren auftreten, daher von einer Fachkraft durchführen lassen.
- Nur für die Nutzung im Innenbereich, um Winddruck während und außerhalb des Betriebs zu vermeiden.

- Niemals auf Schiffen verwenden, insbesondere auf Seeschiffen.
- Während des Gebrauchs darf kein Öl auslaufen. Wenn ein Auslaufen festgestellt wird, stellen Sie die Verwendung sofort ein und kontaktieren Sie den Hersteller.
- Wenn eine Blockierung auftritt, stellen Sie die Verwendung ein und stützen Sie die Last mit einem ordnungsgemäßen Stand ab. Kontaktieren Sie den Hersteller für Hilfe.
- Nie die Nennlastkapazität des Wagenhebers überschreiten.
- Der Wagenheber darf nur auf festem und ebenem Untergrund verwendet werden, der die Last tragen kann.
- Nie unter der angehobenen Last ohne zusätzliche Stützen arbeiten.
- Der Wagenheber darf nie in schrägen oder waagerechten Positionen bedient werden.
- Der gehobene Körper muss fest und sicher auf dem Sattel des Wagenhebers aufliegen.
- Zentrieren Sie die Last auf dem Wagenheber-Sattel bevor Sie das Fahrzeug heben.
- Das Fahrzeug gegen Wegrollen sichern. Den Wagenheber nicht bewegen, wenn er eine Last stützt.
- Den Wagenheber an den Punkten verwenden, die vom Fahrzeughersteller angegeben werden.
- Bitte den Wagenheber so verwenden, dass es nicht notwendig ist, unter das Fahrzeug zu reichen, um den Wagenheber bedienen zu können.
- Die Einstellung des Druckfreigabeventils ist ab Werk eingestellt. Der Benutzer braucht es nicht einzustellen.
- Der Benutzer muss immer in Übereinstimmung mit der Gebrauchsanweisung arbeiten.
- Es ist notwendig, dass der Bediener die Hebevorrichtungen und die Last während aller Bewegungen im Auge behält.
- Der Bediener muss über alle erforderlichen Informationen betreffend Bedienung, sowie Pump- und Verfahrkräften geschult werden.
- Wenn ein Ölleck auftritt, muss der Gebrauch gestoppt werden.

- Kontakt mit Lebensmitteln ist verboten.
- Verwenden Sie das Gerät nur zum Anheben und Ablassen der Last. Dauerhaftes Halten der Last kann das Gerät überlasten und zu Personen- und Sachschäden führen.
- Verbot des Hebens von Personen.
- Es dürfen sich keine Personen anlehnen, sich unter, in oder auf dem Fahrzeug befinden. Zur Vermeidung von Verletzungen vermeiden Sie bitte alle Gefährdungen, die während des Abbaus des Rangierwagenhebers auftreten können.
- Verwenden Sie nur Originalersatzteile für das betreffende Modell.
- Ist der Kraftaufwand höher als 400N, sollte das Gerät mit einer zusätzlichen Person bedient werden.
- Nehmen Sie keine Änderungen an dem Wagenheber vor.
- Sollte sich der Wagenheber nicht mehr wie gewollt absenken lassen, sichern Sie unbedingt das Fahrzeug durch Unterstellböcke gegen ein unbeabsichtigtes Absenken. Beschaffen Sie sich einen weiteren Wagenheber, mit dem Sie das Fahrzeug so weit anheben können, dass der defekte Wagenheber sicher entfernt werden kann. Nehmen Sie professionelle Hilfe in Anspruch, falls Sie unsicher sind.

BEDIENUNGSANWEISUNGEN

Wenn das Gerät an eine dritte Person weitergegeben wird, muss die Gebrauchsanleitung mit ausgehändigt werden.

Sichern Sie die Last gegen Wegrutschen, bevor Sie das Gerät einsetzen. Ziehen Sie die Handbremse an und legen Sie einen Gang ein. Sichern Sie die nicht anzuhebenden Räder mit Keilen.

Lesen Sie in der Bedienungsanleitung Ihres Fahrzeuges nach, wo sich die vorgesehenen Auflageflächen zum Anheben befinden. Heben Sie die Last nur an den vorgesehenen Auflageflächen an, um Sachschäden zu vermeiden.

Während des Anhebens beachten Sie das Verhalten des Gerätes dauernd, solange es Last trägt.

Führen Sie den Handgriff in den Wagenheberkopf. Sichern Sie das Handgriff-Ende mit dem Halte-Bolzen ab. Ziehen Sie den Halte-Bolzen fest, um den Haltegriff zu fixieren.

Anheben einer Last:

- Vor dem Pumpvorgang bitte das Auslassventil durch Handgriff im Uhrzeigersinn drehen, bis es fest geschlossen ist.
- Den Wagenheber so platzieren, dass der Wagenheber-Sattel unter dem Fahrzeug an einem passenden Hebepunkt zentriert wird.
- Stempeln Sie auf das Fußpedal, um den Sattel so nah wie möglich an den Auflagepunkt zu heben. Pumpen Sie dann den Wagenheber am Griff, um die Höhe des Sattels beizubehalten.
- Den Handgriff des Wagenhebers betätigen, bis der Wagenheber-Sattel die Last berührt. Nochmals kontrollieren, ob der Wagenheber-Sattel richtig positioniert ist.
- Die Last zur gewünschten Höhe heben und dann die Last auf geeignete Böcke / Stützen übertragen.

Absenken einer Last:

- Die Last zuerst mit Hilfe des Wagenhebers anheben, um die Böcke / Stützen zu entfernen.
- Das Auslassventil langsam gegen den Uhrzeigersinn drehen, ungefähr eine halbe bis eine ganze Umdrehung. Wenn der Kolben noch ausgefahren ist, bitte den Kolben mit der Hand nach unten drücken, so dass der Kolben nicht der Luft ausgesetzt ist, um die Gefahr von Rostbildung zu reduzieren.

WARTUNGSVORGANG

Wichtig:

- a). Der Öltyp ist ESSO SAE 15.
- b). Andere Flüssigkeiten als Hydrauliköl guter Klasse dürfen nicht verwendet werden.
- c). Ungeeignete Flüssigkeit kann die internen Teile des Wagenhebers ernsthaft beschädigen.

Öl einfüllen:

Den Druckkolben komplett nach unten drücken. Mit einem Kreuzschraubendreher den Gummistecker vom Ölbehälter entfernen und Öl in die Öffnung füllen.

Öl wechseln

- Es ist empfehlenswert, das Öl einmal pro Jahr zu wechseln, um eine maximale Lebensdauer Ihres Geräts zu erzielen. Um das Öl zu entleeren, bitte den Gummistecker vom Ölbehälter entfernen, den Wagenheber auf die Seite legen und das Öl in einen Abfluteller fließen lassen.
- Schmutz oder Fremdgegenstände dürfen nicht in das Hydrauliksystem eindringen.

Schmierung

Alle Drehteile alle 3 Monate mit ordnungsgemäßem Schmieröl schmieren.

Rostbildung vorbeugen

Den Druckkolben alle 3 Monate auf Zeichen von Rostbildung oder Korrosion überprüfen. Je nach Bedarf reinigen und mit einem Öltuch abwischen. Außer Betrieb, müssen Sattel und Druckkolben ganz abgesenkt sein. Lebensdauer: 2 Jahre bei normalem, privatem Gebrauch.

Die Regeln für Wartung und Reparatur

- Wenn man das Hydrauliksystem nachfüllt, müssen die Eigenschaften der Hydraulikflüssigkeit, die in dem Wagenheber benutzt wird, und der vom Hersteller vorgegebene Füllstand der Hydraulikflüssigkeit, immer beachtet und eingehalten werden.
- Den Zustand der Kennzeichnung regelmäßig kontrollieren und sicherstellen, dass die Kennzeichnungen den ursprünglichen entsprechen.
- Der Wagenheber muss gemäß den Anweisungen des Herstellers gewartet und repariert werden. Eine solche Instandhaltung und Reparatur muss von Sachkundigen ausgeführt werden.
- Bewegliches Teil deformiert oder Öl läuft aus.- Service kontaktieren. Stellen Sie durch geeignete Maßnahmen sicher, dass kein Öl verschüttet werden kann, z.B. durch Nutzung einer geeigneten Einfüllhilfe.
- Es dürfen keine Änderungen vorgenommen werden.

PRODUKTABBILDUNG

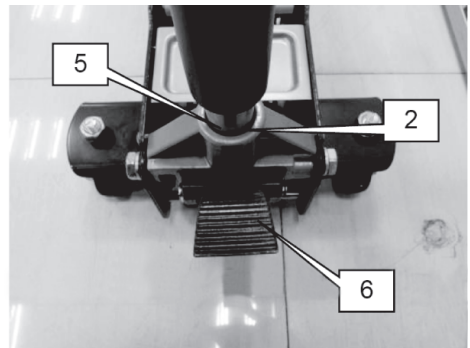

- 1** Griff (zwei Stücke mit Federknopf, zwei Stücke mit Bolzen)
2 Griffbuchse
3 Sattel
4 Hebearm

- 5** Ablassventil
6 Fußpedal

TECHNISCHE DATEN





DE

Modell	2392161-NO7203
Nennkapazität	3000 kg
Min. Hubhöhe:	360 mm
Hebehöhe	145 mm
Betätigungskraft des Handgriffs	450 N
Anzahl der Bediener	2
Nettogewicht	35,4 kg

Bemerkung: Alle Höhen sind mit Nennlast. Der Hubbereich ist ohne Sattelaufstieg. Der Geräuschpegel des Geräts ist weniger als 70dB.

FEHLERBEHEBUNG

Fehler	Ursache	Fehlerbehebung
Das Gewicht kann nicht gehalten werden.	Ist die Ventilschraube ordnungsgemäß geschlossen?	Ventil kontrollieren und gegebenenfalls fest verschließen.
Die Ladung kann nicht bis zum Endpunkt angehoben werden.	<ul style="list-style-type: none"> • Befindet sich Luft im Hydrauliksystem? • Ist das Gewicht der Ladung zu hoch? • Ist genügend Öl im Hydrauliksystem? 	<ul style="list-style-type: none"> • Entlüften • Gewicht verringern • Öl nachfüllen

	Warnung		Bedienungsanleitung lesen
	Arbeitsschuhe tragen		Unterlegkeile verwenden, um das Fahrzeug zu fixieren.
	Angehobene Last mit Unterstellböcken sichern, bevor Sie mit der Arbeit am oder unter dem Fahrzeug beginnen.		

GEBRUIK 

Deze krikken werken volgens het hydraulisch principe en zijn speciaal ontwikkeld voor het vervangen van banden, zoals ze vaak worden gebruikt voor auto's en tractoren.

De krikken zijn alleen geschikt voor hefwerkzaamheden. De omgevingstemperatuur waarbij de krikken mogen worden gebruikt, mag niet hoger dan +50°C en niet lager dan -20°C zijn. Ze mogen niet worden gebruikt op plekken waar zuren, alkali of andere bijtende gassen aanwezig zijn. De krik mag niet onder moeilijke omstandigheden (zoals een extreem klimaat, toepassingen in vriezers, krachtige magnetische velden) en in een explosieve omgeving worden gebruikt.

Gebruik de krik alstublieft in overeenstemming met de gebruiksaanwijzing. De krik is goedgekeurd voor het kortstondig optillen en alleen voor particuliere doeleinden. Niet in een vochtige omgeving gebruiken. Beschermen tegen mechanische invloeden. Niet geschikt voor het gebruik op bouwplaatsen.

Deze krik voldoet aan de norm EN 1494 +A1: 2008 voor mobiele of verplaatsbare krikken en verwante uitrusting, en aan de bepalingen van de Europese Machinerichtlijn 2006/42/EG.

VEILIGHEIDSINSTRUCTIES 

- Nooit onder extreme omstandigheden gebruiken, zoals in extreme klimaatzones, bij diepvriestoeepassingen, sterke magnetische velden enz.
- Nooit in speciale toepassingsgebieden gebruiken zoals: explosieve omgevingen, mijnen enz.
- Til nooit lasten op, diens eigenschappen gevaarlijke situaties tot gevolg kunnen hebben (zoals gesmolten metaal, zuren, stralende stoffen, in het bijzonder broze lasten enz.).
- Tijdens het buiten bedrijf stellen kunnen gevaren optreden. Daarom moet dit door een specialist worden uitgevoerd.
- Alleen voor gebruik binnenshuis, om winddruk tijdens en buiten het gebruik te voorkomen.
- Nooit op schepen gebruiken, in het bijzonder op zeeschepen.
- Tijdens het gebruik mag geen olie lekken. Als u een lekkage

constateert, moet u het gebruik direct staken en contact opnemen met de fabrikant.

- Als er sprake is van een blokkering, moet u het gebruik staken en de last met een correcte steun ondersteunen. Neem contact op met de fabrikant voor hulp.
- Overschrijdt nooit de nominale lastcapaciteit van de krik.
- De krik mag alleen op een stevige en vlakke ondergrond worden gebruikt, die de last kan dragen.
- Nooit onder de opgetilde last werken, zonder deze extra te ondersteunen.
- De krik mag nooit in schuine of horizontale posities worden bediend.
- Het opgetilde voorwerp moet stevig en veilig op de steun van de krik liggen.
- Centreer de last op de steun van de krik alvorens het voertuig op te tillen.
- Het voertuig beveiligen tegen weggrollen. Beweeg de krik niet als er een last op steunt.
- Gebruik de krik op punten, die de fabrikant van de voertuig hiervoor heeft gemarkeerd.
- Gebruik de krik zo dat het niet nodig is onder het voertuig te reiken, om de krik te kunnen bedienen.
- De instelling van het drukvrijgaveventiel is in de fabriek ingesteld. De gebruiker hoeft niets in te stellen.
- De gebruiker moet altijd in overeenstemming met deze gebruiksaanwijzing werken.
- Het is noodzakelijk dat de bediener de hefvoorziening en de last tijdens alle bewegingen goed in de gaten houdt.
- De bediener moet worden geïnstrueerd over alle noodzakelijke informatie aangaande de bediening, evenals pomp- en bewegingskrachten.
- Als er sprake is van een olielek, moet het gebruik worden gestopt.
- Contact met levensmiddelen is verboden.
- Gebruik het apparaat alleen voor het optillen en laten zakken van de last. Continu houden van de last kan het apparaat overbelasten en persoonlijk letsel of materiële schade tot

gevolg hebben.

- Verbod op het optillen van personen.
- Er mogen geen personen tegen, onder, in of op het voertuig bevinden. Om letsel te voorkomen moet u alle gevaren, die tijdens de afbouw van de rangeer hefwegen kunnen optreden, vermijden.
- Gebruik alleen originele reserveonderdelen voor het betreffende model.
- Als de benodigde kracht meer dan 400 N bedraagt, moet het apparaat met een tweede persoon worden bediend.
- Voer geen veranderingen uit aan de krik.
- Als de krik niet meer kan worden neergelaten zoals bedoeld, zorg er dan voor dat u de auto vastzet tegen onbedoelde verlaging door middel van assteunen. Gebruik een andere krik waarmee u de auto zo ver kunt optillen dat de defecte krik veilig kan worden verwijderd. Vraag professioneel advies voor meer informatie

GEBRUIKSINSTRUCTIES

Als het apparaat aan een derde wordt doorgegeven, moet ook de gebruiksaanwijzing worden meegegeven.

Beveilig de last tegen wegglijden alvorens het apparaat te gebruiken. Trek de handrem aan en zet hem in zijn versnelling. Beveilig de niet op te tillen wielen met wiggen.

Lees in de gebruiksaanwijzing van uw voertuig, waar zich de plekken bevinden die zijn bestemd voor het optillen van het voertuig. Til de last alleen op de hiervoor bestemde punten op, om materiële schade te voorkomen.

Let tijdens het optillen voortdurend op het gedrag van het apparaat, terwijl het de last draagt.

Steek de handgreep in de kop van de krik. Beveilig het uiteinde van de handgreep met de bevestigingsbout. Haal de bevestigingsbout aan om de greep te fixeren.

Optillen van een last:

- Draai het uitlaatventiel alstublieft met de klok mee alvorens te beginnen met pompen, totdat hij stevig is gesloten.
- De krik zo plaatsen dat de steun van de krik onder het voertuig op een geschikt hefpunt wordt gecentreerd.
- Stempel op het voetpedaal om de steun zo dicht mogelijk bij het hefpunt

- te tillen. Pomp vervolgens de krik met de greep om de hoogte van de steun op peil te houden.
- Bedien de handgreep van de grip totdat de steun van de krik de last aanraakt. Controleer opnieuw of de steun van de krik zich op de juiste plek bevindt.
 - De last tot op de gewenste hoogte optillen en vervolgens de last op geschikte bokken/steunen plaatsen.

Laten zakken van een last:

- De last eerst met behulp van de krik optillen om de bokken/steunen te verwijderen.
- Draai het uitlaatventiel langzaam tegen de klok in, ongeveer een halve tot een hele slag. Als de zuiger nog is uitgeschoven, moet u de zuiger met de hand naar beneden drukken zodat de zuiger niet wordt blootgesteld aan de lucht, om gevaar van roestvorming te verminderen.

ONDERHOUDSPROCEDURE

Belangrijk:

- a). Het type olie is ESSO SAE 15.
- b). Andere vloeistoffen dan hydraulische olie van goede kwaliteit mogen niet worden gebruikt.
- c). Ongeschikte vloeistof kan de interne onderdelen van de krik ernstig beschadigen.

Olie bijvullen:

De drukzuiger compleet naar beneden drukken. Met een kruiskopschroevendraaier verwijdert u de rubberen stekker van het oliereservoir en vult u de olie in de opening.

Olie verversen

- Het wordt aanbevolen, de olie een keer per jaar te verversen om een maximale levensduur van uw apparaat te bereiken. Om de olie af te tappen, verwijdert u de rubberen stekker van het oliereservoir, legt u de krik op de zijkant en laat u de olie in een afvloiereservoir vloeien.
- Verontreinigingen of vreemde voorwerpen mogen niet in het hydraulisch systeem terecht komen.

Smering

Alle draaibare onderdelen moeten om de 3 maanden op de juiste manier met smeerolie worden gesmeerd.

Voorkom het ontstaan van roest

De drukzuiger moet alle 3 maanden worden gecontroleerd op tekenen van roest of corrosie. Al naar gelang reinigen en met een oliedoek afvegen. Buiten bedrijf moet de steun en de drukzuiger helemaal beneden zijn. Levensduur: 2 jaar bij normaal, particulier gebruik.

De regels voor onderhoud en reparatie

- Als het hydraulisch systeem wordt bijgevuld, moeten de eigenschappen van de hydraulische vloeistof, die in de krik wordt gebruikt, en het door de fabrikant vermelde vulniveau van de hydraulische vloeistof, altijd in acht worden genomen.
- De toestand van de markering regelmatig controleren en ervoor zorgen dat de markeringen overeenkomen met de oorspronkelijke markeringen.
- De krik moet overeenkomstig de instructies van de fabrikant worden onderhouden en gerepareerd. Een dergelijk onderhoud en reparatie moet door een deskundige worden uitgevoerd.
- Beweeglijk onderdeel vervormd of olie lekkage. Contact opnemen met de klantenservice. Zorg er door geschikte maatregelen voor dat geen olie kan worden gemorst, bijv. door gebruik van een geschikte vulhulp.
- Er mogen geen veranderingen worden uitgevoerd.

PRODUCTAFBEELDING

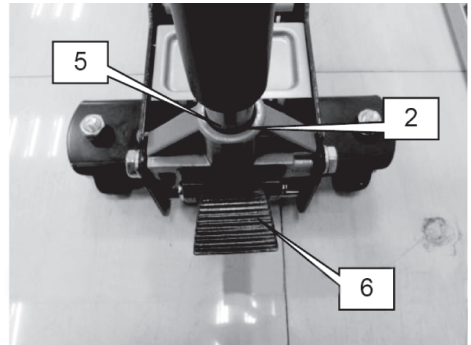

- 1** Greep (twee stuks met veerknop, twee stuks met bout)
2 Greepbus
3 Steun

- 4** Hefarm
5 Ventiel voor het zakken
6 Voetpedaal

TECHNISCHE GEGEVENS





Model	2392161-N07203
Nominale capaciteit	3000 kg
Min. hoogte	360 mm
Hefhoogte	145 mm
Bedieningskracht van de handgreep	450 N

Aantal bedieners	2
Netto gewicht	35,4 kg

Opmerking: Alle hoogtes zijn met nominale last. Het hefbereik is zonder steunverhoging. Het geluidsniveau van het apparaat is minder dan 70 dB.

VERHELPEN VAN STORINGEN

Storing	Oorzaak	Verhelpen van storingen
Het gewicht kan niet worden gehouden.	Is de ventielschroef correct gesloten?	Ventiel controleren en indien nodig stevig sluiten.
De lading kan niet worden opgetild tot het eindpunt.	<ul style="list-style-type: none"> • Bevindt zich lucht in het hydraulisch systeem? • Is het gewicht van de lading te hoog? • Is er voldoende olie in het hydraulisch systeem? 	<ul style="list-style-type: none"> • Ontluchten • Gewicht verlagen • Olie bijvullen

	Waarschuwing		Lees de gebruiksaanwijzing
	Draag veiligheidsschoenen		Gebruik wiggen om de wagen te immobiliseren
	Blokkeer het opgeheven gewicht van de wagen met de assteunen voor u aan of onder de wagen begint te werken.		

USO 

Estos gatos elevadores funcionan según el principio hidráulico y están especialmente diseñados para el cambio de neumáticos, ya que se utilizan ampliamente en automóviles y tractores.

Los gatos solo son adecuados para trabajos de elevación. La temperatura ambiente a la que se utilizan los gatos no debe superar los +50 °C ni descender por debajo de los -20 °C. No deben usarse donde estén presentes ácidos, álcalis u otros gases corrosivos. El gato elevador no debe usarse en condiciones difíciles (por ejemplo, clima extremo, aplicaciones en áreas de congelación, campos magnéticos fuertes) y en una atmósfera explosiva.

Utilice el gato de acuerdo con el manual de instrucciones.

El gato está aprobado para elevación a corto plazo y solo para uso privado. No lo use en ambientes húmedos. Proteger de influencias mecánicas. No apto para uso en sitios de construcción.

Este gato cumple con la norma EN 1494 +A1: 2008 para gatos móviles o desplazables y equipos relacionados y con las disposiciones de la Normativa Europea 2006/42/CE "Máquinas".

INSTRUCCIONES DE SEGURIDAD 

- Nunca lo use en condiciones extremas como climas extremos, aplicaciones de congelación, campos magnéticos fuertes, etc.
- Nunca lo use en áreas especiales de aplicación, por ejemplo: Zonas con riesgo de explosión, minas, etc.
- No levante nunca cargas cuya naturaleza pueda dar lugar a situaciones peligrosas (como metal fundido, ácidos, sustancias radiantes, especialmente cargas frágiles, etc.).
- Durante el desmantelamiento pueden producirse riesgos y ser peligroso, por lo que debe hacerlo un especialista.
- Solo para uso en interiores para evitar la presión del viento durante su uso y cuando no se utiliza.
- Nunca lo use en barcos, especialmente en embarcaciones oceánicas.
- No permita que se derrame aceite durante el uso. Si

encuentra una fuga, deje de usarlo inmediatamente y comuníquese con el fabricante.

- Si se produce un bloqueo, deje de usarlo y apoye adecuadamente la carga. Comuníquese con el fabricante para obtener ayuda.
- Nunca exceda la capacidad de carga nominal del gato.
- El gato solo se puede usar en un terreno firme y nivelado que pueda soportar la carga.
- Nunca trabaje bajo la carga elevada sin soportes adicionales.
- El gato nunca debe manejarse en una posición inclinada u horizontal.
- El cuerpo levantado debe descansar firmemente sobre la plataforma del gato.
- Centre la carga en la plataforma del gato antes de levantar el vehículo.
- Asegure el vehículo para que no se desplace. No mueva el gato mientras soporta una carga.
- Utilice el gato en los puntos especificados por el fabricante del vehículo.
- Utilice el gato para que no sea necesario meter la mano debajo del vehículo para manejar el gato.
- El ajuste de la válvula de alivio de presión se configura de fábrica. El usuario no necesita configurarlo.
- El usuario debe trabajar siempre de acuerdo con las instrucciones de uso.
- Es necesario que el operador vigile el dispositivo de elevación y la carga durante todos los movimientos.
- El operador debe estar en conocimiento de toda la información necesaria con respecto al funcionamiento, así como a las fuerzas de bombeo y movimiento.
- Si se produce una fuga de aceite, se debe detener el uso del dispositivo.
- Está prohibido el contacto con alimentos.
- Utilice el dispositivo solo para levantar y bajar la carga. Sustener la carga de forma permanente puede sobrecargar el dispositivo y provocar lesiones personales y daños materiales.

- Prohibición de levantar personas.
- Nadie puede apoyarse, estar debajo, dentro o sobre el vehículo. Para evitar lesiones, evite todos los peligros que puedan surgir mientras se desmonta el gato hidráulico con ruedas.
- Utilice únicamente repuestos originales para el modelo en cuestión.
- Si el esfuerzo es superior a 400 N, el dispositivo deberá manejarse por una persona más.
- No realice ninguna modificación en el gato.
- Si el gato ya no se puede bajar según lo previsto, es imprescindible asegurar el vehículo con caballetes para evitar un descenso involuntario. Obtenga otro gato que le permita levantar el vehículo lo suficiente para que el gato defectuoso se pueda quitar de manera segura. Solicite ayuda profesional si no está seguro.

INSTRUCCIONES DE MANEJO

Si la unidad se transmite a una tercera persona, también deben entregarse las instrucciones de uso.

Asegure la carga contra deslizamientos antes de usar el dispositivo. Aplicar el freno de mano y poner una marcha. Asegure las ruedas con cuñas que no deben levantarse.

Consulte las instrucciones de funcionamiento de su vehículo para averiguar dónde se encuentran las superficies de apoyo designadas para la elevación. Levante la carga únicamente sobre las superficies de apoyo designadas para evitar daños materiales.

Mientras la levanta, observe el comportamiento del dispositivo continuamente mientras lleva la carga.

Inserte la manija en el cabezal de control del gato. Asegure el extremo de la manija con el perno de retención. Apriete el perno de retención para fijar la manija.

Levantar una carga:

- Antes de bombear, gire la válvula de salida en el sentido de las agujas del reloj usando la manija hasta que esté firmemente bloqueada.
- Coloque el gato de modo que la plataforma del gato esté centrada debajo del vehículo en un punto de elevación adecuado.
- Golpee el pedal para levantar la plataforma lo más cerca posible del punto de apoyo. Luego bombee el gato por la manija para mantener la

- altura de la plataforma.
- Controle la manija del gato hasta que la plataforma del gato toque la carga. Compruebe de nuevo si la plataforma del gato está colocada correctamente.
- Levante la carga a la altura deseada y luego transfírela a los soportes adecuados.

Bajar una carga:

- Primero levante la carga usando el gato para quitar los soportes.
- Gire lentamente la válvula de escape en sentido antihorario, aproximadamente de media a una vuelta completa. Si el émbolo aún está extendido, empújelo hacia abajo con la mano para que no quede expuesto al aire para reducir el riesgo de oxidación.

PROCESO DE MANTENIMIENTO

Importante:

- a). El tipo de aceite es ESSO SAE 15.
- b). No se deben utilizar otros líquidos que no sean aceite hidráulico de alta calidad.
- c). Un líquido inadecuado puede dañar seriamente las partes internas del gato.

Rellenado de aceite

Empuje el émbolo completamente hacia abajo. Utilice un destornillador Phillips para quitar el tapón de goma del recipiente de aceite y llene la abertura con aceite.

Cambio de aceite

- Es recomendable cambiar el aceite una vez al año para maximizar la vida útil de su dispositivo. Para vaciar el aceite, retire el tapón de goma del recipiente de aceite, coloque el gato de lado y deje que el aceite fluya hacia una placa de drenaje.
- No debe entrar suciedad u objetos extraños en el sistema hidráulico.

Engrase

Engrase todas las piezas giratorias con aceite lubricante adecuado cada 3 meses.

Prevención de formación de riesgo

Revise el émbolo cada 3 meses en busca de signos de óxido o corrosión. Limpiar según sea necesario y secar con un paño de aceite. Cuando no esté en uso, la plataforma y el émbolo deben bajarse completamente. Vida útil: 2 años con un uso normal y privado.

Las reglas de mantenimiento y reparación

- Al rellenar el sistema hidráulico, siempre se deben cumplir y respetar las

propiedades del fluido hidráulico utilizado en el gato y el nivel de fluido hidráulico especificado por el fabricante.

- Compruebe periódicamente el estado de la marca y asegúrese de que las marcas se correspondan con las originales.
- El gato deberá repararse y mantenerse de acuerdo con las instrucciones del fabricante. Dicho mantenimiento y reparaciones deberán ser realizados por expertos.
- Si la pieza móvil está deformada o hay fugas de aceite; comuníquese con el servicio técnico. Tome las medidas adecuadas para garantizar que no se derrame aceite, por ejemplo, utilizando un auxiliar de llenado adecuado.
- No se pueden realizar modificaciones en el aparato.

IMAGEN DEL PRODUCTO

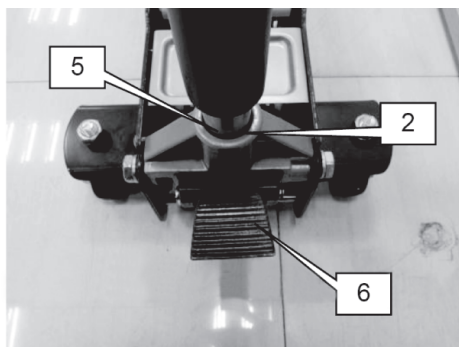

- 1** Mango (dos piezas con botón de resorte, dos piezas con perno)
2 Manguito del mango
3 Plataforma

- 4** Brazo elevador
5 Válvula de drenaje
6 Pedal

DATOS TÉCNICOS





Modelo	2392161-NO7203
Capacidad nominal	3000 kg
Altura mínima	360 mm
Altura de elevación	145 mm
Fuerza de funcionamiento del mango	450 N

Numero de operadores	2
Peso neto	35,4 kg

Observaciones: Todas las alturas son con carga nominal. El rango de elevación es sin contar la subida a la plataforma. El nivel de ruido del dispositivo es inferior a 70 dB.

SOLUCIÓN DE PROBLEMAS

Fallo	Causa	Solución de problemas
No se puede sostener el peso.	¿Está bien cerrado el tornillo de la válvula?	Revise la válvula y ciérrela herméticamente si es necesario.
La carga no se puede levantar hasta el punto final.	<ul style="list-style-type: none"> • ¿Hay aire en el sistema hidráulico? • ¿Es la carga demasiado pesada? • ¿Hay suficiente aceite en el sistema hidráulico? 	<ul style="list-style-type: none"> • Vaciar • Disminuir el peso • Rellenar de aceite

	Advertencia		Lea el manual de instrucciones
	Use calzado de seguridad		Use cuñas para inmovilizar el vehículo
	Asegure la carga levantada con borriquetas antes de comenzar a trabajar sobre o debajo del vehículo.		

USE 

These jacks operate according to the hydraulic principle and have been specially designed for tyre changes, where they are widely used on cars and tractors.

The jacks are only suitable for lifting operations. The ambient temperature in which the jacks are used must not exceed +50°C or fall below -20°C. They should not be used in areas in which acids, alkalis or corrosive gases are present. The jacks may not be used in extreme conditions (extreme climate, use in deep-freeze areas, strong magnetic fields) or in potentially explosive atmospheres.

Always use the jacks in accordance with operating instructions.

The jack may be used for short-term lifting operations in private settings. Do not use in damp environments. Protect against mechanical influences. Not suitable for use on construction sites.

This jack complies with the EN 1494 +A1:2008 standard for mobile or movable jacks and associated lifting equipment, as well as European Directive 2006/42/EC ("Machinery Directive").

SAFETY INFORMATION 

- Never use under extreme conditions, e.g. in extreme climate zones, deep-freeze applications, strong magnetic fields, etc.
- Never use in special fields of application: e.g. potentially explosive areas, mines, etc.
- Never lift loads whose state (molten metal, acids, radioactive materials, brittle loads, etc.) could lead to a hazardous situation occurring.
- Hazards can occur during decommissioning – this should be carried out by an expert.
- For use indoors only to avoid the risk of wind pressure during and outside of the operation.
- Never use on vessels, particularly sea-going vessels.
- Oil must not leak during use. If an oil leak is detected, discontinue use immediately and contact the manufacturer.
- In the event an obstruction, discontinue use immediately and support the load with an ordinary stand. Contact the manufacturer for assistance.

- Never exceed the rated load capacity of the jack.
- The jack may only be used on firm and level ground that is capable of bearing the load.
- Never work under the suspended load without additional supports in place.
- The jack may never be operated at an angle or horizontally.
- The raised body must lie firmly and securely on the saddle.
- Centre the load on the jack saddle before raising the vehicle.
- The vehicle must be secured to prevent it from rolling away. Do not move the jack if it is supporting a load.
- Use the jack at the lifting points specified by the vehicle manufacturer.
- Please use the jack in such a way that there is no need for you to reach under the vehicle to operate the jack.
- The pressure relief valve is set in the plant. The user does not need to adjust it.
- The user must always work in accordance with the operating instruction.
- The user must watch the lifting equipment and the load during all movement operations.
- The user must have been properly trained in all information relating to operation, pump and movement forces.
- In the event of an oil leak, use must be discontinued.
- Contact with foodstuffs is prohibited.
- Use the device solely for lifting and lowering the load. Holding a load in a permanently raised position can overload the device and give rise to personal injury and material damage.
- The jack may not be used to lift people.
- People must not lean against or be under, in or on the vehicle. To avoid the risk of injury, avoid all hazards that could occur when dismantling the jack.
- Use only original spare parts for the model in question.
- If the effort exceeds 400 N, the device must be operated with an additional person.
- Do not make any modifications to the jack.
- If the jack can no longer be lowered as desired, secure the vehicle with blocks to prevent it from being lowered unintentionally. Obtain an additional jack and lift the vehicle to a height that allows you to safely remove the defective jack. If in doubt, seek professional assistance.

OPERATING INSTRUCTIONS

Always include the operating instructions when handing the device to a third party.

Secure the load to prevent it from slipping before inserting the device. Apply the handbrake and engage a gear. Secure the wheels that will not be raised with chocks.

Consult your vehicle's owner manual for the location of the vehicle's support points. Lift the load only at the designated support points to avoid material damage.

While lifting, monitor how the device behaves while it is bearing the load. Insert the handle into the head of the jack. Secure the end of the handle with the retaining bolt. Tighten the retaining bolt to fix the handle in place.

Lifting a load:

- Before starting the pumping operation, turn the outlet valve clockwise with the handle until it is firmly closed.
- Position the jack so that the saddle is centred at an appropriate lifting point under the vehicle.
- Depress the foot pedal to raise the saddle as close as possible to the support point. Pump the jack at the handle to maintain the height of the saddle.
- Actuate the handle on the jack until the saddle is in contact with the load. Check again that the saddle is correctly positioned.
- Lift the load to the desired height, then transfer the load to suitable blocks/supports.

Lowering a load:

- Start by lifting the load with the jack so that you can remove the blocks/supports.
- Slowly turn the outlet valve anti-clockwise, approximately one half to one full rotation. If the piston remains extended, press it downwards by hand so that it is no longer exposed to air – this helps to avoid the risk of rust formation.

MAINTENANCE

Important:

- a). The oil type is ESSO SAE 15.
- b). Fluids other than high-grade hydraulic oil must not be used.
- c). Unsuitable fluid can severely damage the internal parts of the jack.

Filling the oil

Press the pressure piston fully downwards. Use a cross-head screwdriver to remove the rubber plug from the oil reservoir and pour oil into the opening.

Changing the oil

- We recommend changing the oil once annually to preserve the service life of your device. To drain the oil, remove the rubber plug from the oil reservoir, place the jack on its side and drain the oil into a collecting tray.
- Dirt and foreign bodies must not find their way into the hydraulic system.

Lubrication

Lubricate all rotating parts with regular lubricating oil every 3 months.

Preventing rust formation

Inspect the pressure piston for signs of rust and corrosion every 3 months. Clean if necessary and wipe with an oil cloth. When out of use, the saddle and pressure piston must be fully lowered.

Service life: 2 years with normal, private use.

Rules for maintenance and repair

- When topping up the hydraulic system, the properties of the hydraulic fluid used in the jack and the fill level specified by the manufacturer must be considered and complied with.
- Check the condition of the labels regularly and ensure that the labels correspond with the originals.
- The jack must be maintained and repaired in accordance with the manufacturer's instructions. Maintenance and repair must be carried out by an expert.
- Moving part deformed or oil leak – contact service. Apply appropriate measures to ensure that the no oil spills can occur, e.g. using a suitable filling aid.
- Modifications are not permitted.

PRODUCT DIAGRAM

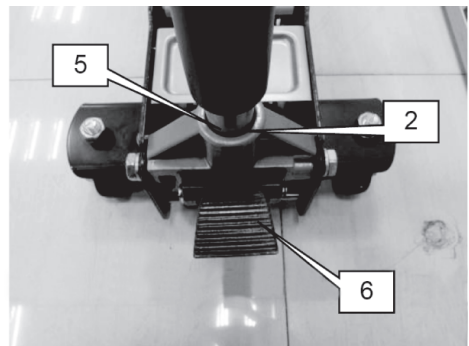

- 1** Handle (two sections with spring-loaded knob, two sections with bolts)
2 Handle bushing
3 Saddle

- 4** Lifting arm
5 Outlet valve
6 Foot pedal





TECHNICAL DATA

Model	2392161-NO7203
Rated capacity	3000 kg
Min. height	360 mm
Lifting height	145 mm
Actuating force of the handle	450 N
Number of users	2
Net weight	35,4 kg

Note: All heights are with rated load. The lifting range is without saddle rise. The noise level of the device is lower than 70 dB.

TROUBLESHOOTING

Fault	Cause	Remedy
The weight cannot be maintained.	Has the valve screw been closed properly?	Check the valve and close firmly, if necessary.
The load cannot be lifted to the end point.	<ul style="list-style-type: none"> • Is there air in the hydraulic system? • Is the weight of the load too high? • Is there sufficient oil in the hydraulic system? 	<ul style="list-style-type: none"> • Vent • Reduce the weight • Top up oil

	Warning		Use wheel chocks to fix the vehicle in place.
	Wear work shoes		Use wheel chocks to fix the vehicle in place.
	Secure the load with blocks before starting work on or under the vehicle.		

UTILIZZO

Questi martinetti funzionano secondo il principio idraulico, sono stati appositamente progettati per il cambio dei pneumatici e vengono ampiamente utilizzati per auto e trattori.

I martinetti sono adatti solo per lavori di sollevamento. La temperatura ambiente alla quale vengono utilizzati i martinetti non deve superare i + 50 °C e non deve scendere al di sotto dei -20 °C. Non devono essere utilizzati in presenza di acidi, alcali o altri gas corrosivi. Il martinetto non deve essere utilizzato in condizioni difficili (es. clima estremo, applicazioni in zone gelate, forti campi magnetici) e in atmosfera esplosiva.

Si prega di utilizzare il martinetto in conformità con il manuale istruzioni.

Il martinetto è omologato per il sollevamento a breve termine e solo per uso privato. Non utilizzare in ambienti umidi. Proteggere da influenze meccaniche. Non adatto per l'uso nei cantieri.

Questo martinetto è conforme a EN 1494 +A1: 2008 per le apparecchiature di sollevamento mobili o portatili e le relative attrezzature e alle disposizioni della direttiva europea 2006/42/CE "Macchine".

ISTRUZIONI DI SICUREZZA

- Non utilizzare mai in condizioni estreme, ad es. in climi estremi, per applicazioni di congelamento, forti campi magnetici, ecc.
- Non utilizzare mai in zone per applicazioni speciali, ad es.: aree pericolose, miniere, ecc.
- Non sollevare mai carichi la cui natura potrebbe portare a situazioni pericolose (ad es. metallo fuso, acidi, sostanze radianti, in particolare carichi fragili, ecc.).
- Durante la messa fuori servizio possono verificarsi pericoli, quindi farla eseguire da uno specialista.
- Solo per uso in interni per evitare la pressione del vento durante il funzionamento ma anche quando è fuori servizio.
- Non usare mai su navi, specialmente navi oceaniche.
- Non permettere che l'olio fuoriesca durante l'uso. Se si riscontrano perdite, interrompere immediatamente l'uso e contattare il produttore.

- Se si verifica un blocco, interromperne l'uso e supportare adeguatamente il carico. Contattare il produttore per assistenza.
- Non superare mai la capacità di carico nominale del martinetto.
- Il martinetto può essere utilizzato solo su un terreno solido e in piano in grado di sostenere il carico.
- Non lavorare mai sotto il carico sollevato senza supporti aggiuntivi.
- Il martinetto non deve mai essere azionato in posizione inclinata o orizzontale.
- L'oggetto sollevato deve poggiare saldamente e in modo sicuro sulla sella del martinetto.
- Centrare il carico sulla sella del martinetto prima di sollevare il veicolo.
- Assicurarsi che le ruote del veicolo siano bloccate. Non spostare il martinetto mentre sostiene un carico.
- Utilizzare il martinetto nei punti indicati dal costruttore del veicolo.
- Prestare attenzione a utilizzare il martinetto in modo che non sia necessario andare sotto il veicolo per azionare il martinetto.
- L'impostazione della valvola di rilascio della pressione è impostata in fabbrica. L'utente non deve impostarla.
- L'utente deve sempre lavorare in conformità con le istruzioni per l'uso.
- È necessario che l'operatore tenga d'occhio l'attrezzatura di sollevamento e il carico durante tutti i movimenti.
- L'operatore deve conoscere bene tutte le informazioni necessarie riguardanti il funzionamento, nonché le forze di pompaggio e di spostamento.
- Se si verifica una perdita di olio, l'uso deve essere interrotto.
- È vietato il contatto con gli alimenti.
- Utilizzare il dispositivo solo per sollevare e abbassare il carico. Trattenere il carico in modo permanente può sovraccaricare il dispositivo e provocare lesioni personali e danni materiali.
- Divieto di sollevare persone.

- Nessuno può appoggiarsi, trovarsi sotto, dentro o sopra il veicolo. Per prevenire eventuali lesioni, evitare tutti i pericoli che possano insorgere durante lo smontaggio del martinetto a carrello.
- Utilizzare solo ricambi originali per il modello in questione.
- Se lo sforzo è maggiore di 400 N, il dispositivo deve essere azionato facendosi aiutare da una seconda persona.
- Non apportare modifiche al martinetto.
- Se il martinetto non può più essere abbassato come previsto, accertarsi di assicurare il veicolo contro l'abbassamento involontario utilizzando i cavalletti. L'uso di un altro martinetto consentirà di sollevare il veicolo abbastanza in alto da rimuovere in sicurezza il martinetto difettoso. Chiedere l'assistenza di un professionista, se non si è sicuri.

ISTRUZIONI PER L'USO

Se il dispositivo viene ceduto a una terza persona, è necessario fornirne le istruzioni per l'uso.

Assicurare il carico contro lo scivolamento prima di utilizzare il dispositivo. Tirare il freno a mano e innestare la marcia. Fissare con dei cunei le ruote che non devono essere sollevate.

Fare riferimento alle istruzioni per l'uso del veicolo per scoprire dove si trovano le superfici di appoggio designate per il sollevamento. Sollevare il carico solo sulle superfici di appoggio designate per evitare danni alle cose.

Durante il sollevamento, osservare continuamente il comportamento del dispositivo durante il trasporto del carico.

Inserire la maniglia nella testa del martinetto. Fissare l'estremità della maniglia con il bullone di fissaggio. Stringere il bullone di fissaggio per fissare la maniglia.

Sollevamento di un carico:

- Prima di pompare, ruotare la valvola di scarico in senso orario utilizzando la maniglia fino a quando non è saldamente chiusa.
- Posizionare il martinetto in modo che la sua sella sia centrata sotto il veicolo in un punto di sollevamento adeguato.
- Premere il pedale per alzare la sella il più vicino possibile al punto di appoggio. Quindi pompare il martinetto usando la maniglia per mantenere l'altezza della sella.
- Azionare la maniglia del martinetto finché la sella non tocca il carico. Ricontrollare se la sella del martinetto è posizionata correttamente.

- Sollevare il carico all'altezza desiderata e successivamente trasferire il carico su idonei cavalletti/supporti.

Abbassamento di un carico:

- Per prima cosa sollevare il carico utilizzando il martinetto per rimuovere i cavalletti/supporti.
- Ruotare lentamente la valvola di scarico in senso antiorario, da circa mezzo giro a un giro completo. Se lo stantuffo è ancora esteso, spingerlo verso il basso con la mano in modo che non sia esposto all'aria per ridurre il rischio di ruggine.

PROCESSO DI MANUTENZIONE

Importante:

- a). Il tipo di olio è ESSO SAE 15.
- b). Non devono essere utilizzati fluidi diversi dall'olio idraulico di alta qualità.
- c). Fluidi non idonei possono danneggiare gravemente le parti interne del martinetto.

Rabbocco dell'olio:

Spingere lo stantuffo fino in fondo. Utilizzare un cacciavite a croce per rimuovere il tappo di gomma dal contenitore dell'olio e riempire l'apertura con olio.

Sostituzione dell'olio

- Si consiglia di cambiare l'olio una volta all'anno per massimizzare la durata del dispositivo. Per svuotare l'olio, rimuovere il tappo di gomma dal contenitore dell'olio, appoggiare il martinetto su un lato e far defluire l'olio in un contenitore apposito.
- Prestare attenzione che sporczia o corpi estranei non entrino nell'impianto idraulico.

Lubrificazione

Lubrificare tutte le parti rotanti con olio lubrificante appropriato ogni 3 mesi.

Prevenire la formazione di ruggine

Controllare lo stantuffo ogni 3 mesi per segni di ruggine o corrosione. Pulire se necessario e strofinare con un panno oleato. Quando non in uso, la sella e lo stantuffo devono essere completamente abbassati.

Durata: 2 anni per uso privato normale.

Regole per la manutenzione e la riparazione

- Quando si rabbocca l'impianto idraulico, è necessario osservare e rispettare sempre le proprietà del fluido idraulico utilizzato nel martinetto e il livello del fluido idraulico specificato dal produttore.

- Controllare regolarmente le condizioni dell'etichetta e assicurarsi che le etichette corrispondano a quelle originali.
- Il martinetto deve essere sottoposto a manutenzione e riparazione secondo le istruzioni del produttore. Tali manutenzioni e riparazioni devono essere eseguite da esperti.
- Se la parte mobile è deformata o l'olio perde, contattare l'assistenza. Adottare misure adeguate per evitare fuoriuscite di olio, ad esempio utilizzando un ausilio di riempimento adeguato.
- Non è possibile apportare modifiche.

IMMAGINE DEL PRODOTTO

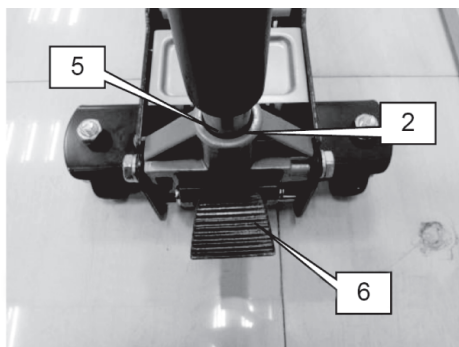

- | | |
|--|---|
| <p>1 Manico (due pezzi con bottone a molla, due pezzi con bullone)</p> <p>2 Boccola inserimento manico</p> <p>3 Sella</p> | <p>4 Braccio di sollevamento</p> <p>5 Valvola di drenaggio</p> <p>6 Pedale</p> |
|--|---|



DATI TECNICI

Modello	2392161-NO7203
Capacità nominale	3000 kg
Altezza min.	360 mm
Altezza di sollevamento	145 mm
Forza di azionamento della maniglia	450 N
Numero di operatori	2
Peso netto	35,4 kg

Nota: Tutte le altezze sono con carico nominale. L'altezza di sollevamento non comprende il gradino della sella. Il livello di rumore del dispositivo è inferiore a 70 dB.

RISOLUZIONE DEI PROBLEMI

Guasto	Causa	Risoluzione dei problemi
Il peso non può essere sostenuto.	La vite della valvola è chiusa correttamente?	Controllare la valvola e chiudere ermeticamente se necessario.
Il carico non può essere sollevato fino al punto finale.	<ul style="list-style-type: none"> • C'è aria nell'impianto idraulico? • Il carico è troppo pesante? • C'è abbastanza olio nell'impianto idraulico? 	<ul style="list-style-type: none"> • Sfiato • Diminuire il peso • Rabboccare d'olio

	Attenzione		Leggere il manuale d'istruzioni
	Indossare le scarpe antinfortunistica		Utilizzare i fermi per bloccare il veicolo
	Fissare il veicolo sollevato con i cavalletti prima di lavorare sopra o sotto il veicolo		

UTILIZAÇÃO

Estes macacos trabalham de acordo com o princípio hidráulico e foram especialmente construídos para a troca de pneus, sendo amplamente utilizados em automóveis e tratores.

Os macacos destinam-se apenas a trabalhos de elevação. A temperatura ambiente a que os macacos são sujeitos deve encontrar-se entre +50 °C e -20 °C. Não devem ser utilizados em locais onde estejam presentes ácidos, agentes alcalinos ou outros gases corrosivos. O macaco não deve ser utilizado com condições adversas (por ex. clima extremo, zonas de congelação, fortes campos magnéticos) nem em atmosferas explosivas.

Utilize o macaco de acordo com o manual de instruções.

O macaco está autorizado para uma elevação de curta duração e apenas para uso privado. Não usar em ambientes húmidos. Proteger de ações mecânicas. Não indicado para a utilização em locais de construção.

Este macaco cumpre com a norma EN 1494 +A1: 2008 para macacos móveis ou móveis e equipamento relacionado e está de acordo com as disposições da Diretiva Europeia 2006/42/CE "Maquinaria".

INSTRUÇÕES DE SEGURANÇA

- Nunca utilizar em condições extremas, por ex. em zonas de clima extremo, em aplicações de congelação, fortes campos magnéticos, etc.
- Nunca utilizar em áreas de aplicação especiais, por ex. zonas com perigo de explosão, minas, etc.
- Nunca eleve cargas, cuja natureza possa provocar situações perigosas (por ex. metais fundidos, ácidos, substâncias radiantes, em especial cargas frágeis, etc.).
- Durante a colocação fora de serviço podem ocorrer riscos, por isso esta deverá ser realizada por um técnico.
- Apenas para a utilização no interior, para evitar a pressão do vento durante e após a operação.
- Nunca utilizar em navios, em especial em embarcações de alto mar.
- Durante a utilização não deve ser derramado óleo. Se detetar um derramamento, suspenda imediatamente a

utilização e contacte o fabricante.

- Se ocorrer um bloqueio, suspenda a utilização e apoie a carga numa base adequada. Solicite ajuda ao fabricante.
- Nunca ultrapassar a capacidade de carga nominal do macaco.
- O macaco apenas pode ser utilizado numa base sólida e nivelada que consiga suportar a carga.
- Nunca trabalhar por baixo da carga suspensa sem apoios adequados.
- O macaco nunca pode ser operado em posições inclinadas nem horizontais.
- O corpo elevado tem de estar pousado de forma firme e segura no assento do macaco.
- Centre a carga no assento do macaco antes de elevar o veículo.
- Bloquear o veículo para impedir o movimento. Não mover o macaco quando este estiver a apoiar uma carga.
- Utilizar o macaco nos pontos que são indicados pelo fabricante do veículo.
- Utilizar o macaco de forma que não seja necessário estender por baixo do veículo para poder operar o macaco.
- O ajuste da válvula de libertação de pressão está definido de fábrica. O utilizador não necessita de a ajustar.
- O utilizador tem de trabalhar sempre de acordo com o manual de instruções.
- É necessário que o operador esteja atento aos dispositivo de elevação e à carga durante todos os movimentos.
- O operador tem de receber todas as informações sobre a operação, forças de bombeamento e deslocamento.
- Se ocorrer uma fuga de óleo, é necessário interromper a utilização.
- É proibido o contacto com produtos alimentares.
- Apenas utilize o aparelho para elevar ou baixar a carga. A sustentação prolongada da carga pode sobrecarregar o aparelho e provocar danos pessoais e materiais.
- Proibido elevar pessoas.
- Ninguém se deve encostar, nem se encontrar por baixo,

dentro ou por cima do veículo. Para evitar ferimentos, evite quaisquer perigos que possam ocorrer durante a desmontagem do macaco de rodas.

- Apenas utilize peças originais para o modelo correspondente.
- Se o esforço for superior a 400N, o aparelho deve ser operado com a ajuda de uma segunda pessoa.
- Não realize quaisquer alterações no macaco.
- Se o macaco não puder mais ser baixado como pretendido, certifique-se de que protege o veículo contra abaixamento involuntário ao utilizar cavaletes. Obtenha outro macaco que permita levantar o veículo alto o suficiente para remover com segurança o macaco que falhou. Em caso de dúvidas, obtenha ajuda profissional.

INSTRUÇÕES DE FUNCIONAMENTO

Se a unidade for transmitida a uma terceira pessoa, deve também entregar as instruções de utilização.

Bloqueie a carga para contra deslizamento antes de aplicar o aparelho. Puxe o travão de mão e engrene uma marcha. Bloqueie as rodas que não forem elevadas com recurso a uma cunha.

Leia o manual de instruções do seu veículo, onde encontrará as superfícies de apoio previstas para a elevação. Eleve a carga apenas pelas superfícies de apoio previstas para evitar danos.

Durante a elevação observe o comportamento do aparelho enquanto ele suporta a carga.

Insira a pega na cabeça do macaco. Bloqueie a extremidade da pega com um pino de retenção. Aperte o pino de retenção com firmeza para fixar a pega.

Elevação de uma carga:

- Antes de bombear, girar a válvula de descarga com o manipulador para a direita até fechar com firmeza.
- Colocar o macaco de forma que o seu suporte fique centrada num ponto de elevação adequado por baixo do veículo.
- Pise no pedal para elevar o suporte o mais próximo possível do ponto de apoio. Bombeie, em seguida, o macaco na pega para preservar a altura do suporte.
- Acionar a pega do macaco até o suporte do macaco tocar na carga. Verificar novamente se o suporte do macaco está posicionado corretamente.
- Elevar a carga para a altura pretendida e, em seguida, passar a carga

para cavaletes / apoios adequados.

Descida de uma carga:

- Primeiro, elevar a carga com a ajuda do macaco para remover os cavaletes / apoios.
- Girar lentamente a válvula de descarga para a esquerda, cerca de meia volta ou de uma volta completa. Se o êmbolo ainda estiver estendido, pressionar o êmbolo para baixo com a mão, de forma que este não esteja exposto ao ar para reduzir o risco de formação de ferrugem.

MANUTENÇÃO

Importante:

- a). O tipo de óleo é ESSO SAE 15.
- b). Outros líquidos que não sejam óleo hidráulico de boa qualidade não devem usados.
- c). Um líquido desadequado pode danificar seriamente as peças internas do macaco.

Encher com óleo.

Pressionar o êmbolo de pressão para baixo. Com uma chave de fenda em cruz remover o conector de borracha do cárter do óleo e introduzir óleo pela abertura.

Trocar o óleo.

- Recomenda-se a troca do óleo uma vez por ano para conseguir a máxima vida útil do seu aparelho. Para esvaziar o óleo, remover o conector de borracha do cárter do óleo, virar o macaco de lado e deixar o óleo verter para um recipiente.
- Não deve entrar sujidade nem objetos estranhos no sistema hidráulico.

Lubrificação

Lubrificar todas as peças rotativas de 3 em 3 meses com óleo de lubrificação correto.

Prevenir a formação de ferrugem

Verificar o êmbolo de pressão todos os 3 meses quanto a vestígios de ferrugem ou de corrosão. Limpar, se necessário, e limpar com pano. Quando estiver fora de serviço, o suporte e o êmbolo de pressão devem estar descidos na totalidade.

Vida útil: 2 anos com uma utilização privada normal.

Regas para manutenção e reparação

- Quando encher o sistema hidráulico, devem ser sempre observadas e respeitadas as propriedades do líquido de lubrificação que é usado no macaco e o nível de enchimento predefinido pelo fabricante do líquido de lubrificação.

- Verificar regularmente o estado da marcação e garantir que as marcações correspondem às originais.
- A manutenção e reparação do macaco deve ser realizada de acordo com as instruções do fabricante. Uma manutenção e reparação deste tipo tem de ser realizada por um especialista.
- Peça móvel deformada ou óleo derramado - contactar assistência. Com as medidas adequadas certifique-se que nenhum óleo pode ser derramado, por ex., pela utilização de um auxiliar de enchimento adequado.
- Não devem ser realizadas alterações.

IMAGEM DO PRODUTO

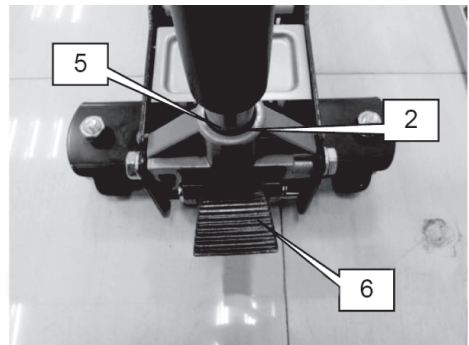

- 1** Pega (duas partes com botão de mola, duas peças com pino)
2 Conector da pega
3 Suporte

- 4** Braço de elevação
5 Válvula de descarga
6 Pedal





DADOS TÉCNICOS

Modelo	2392161-N07203
Capacidade nominal	3000 kg
Mín. Altura	360 mm
Altura de elevação	145 mm
Força de acionamento da pega	450 N
Quantidade de operadores	2
Peso líquido	35,4 kg

Observação: Todas as alturas são indicadas com carga nominal. A área de elevação é indicada sem subida do suporte. O nível de ruído do aparelho é inferior a 70 dB.

ELIMINAÇÃO DE ERROS

Erro	Causa	Eliminação de erros
O peso não pode ser mantido.	O parafuso da válvula está fechado corretamente?	Verificar válvula e fechar com firmeza, se necessário.
A carga não pode ser elevada até ao ponto final.	<ul style="list-style-type: none"> • Existe ar no sistema hidráulico? • O peso da carga é demasiado elevado? • Existe óleo suficiente no sistema hidráulico? 	<ul style="list-style-type: none"> • Esvaziar • Reduzir o peso • Encher com óleo

	Aviso		Leia o manual
	Utilize calçado de segurança		Utilize calços para imobilizar o veículo
	Bloqueie a carga elevada com preguiças antes de começar a trabalhar sobre ou por baixo do veículo		



Norauto

2A boulevard Van Gogh 59650 Villeneuve d'Ascq France

Distribué par / Distributed by / Vertrieben von:

Norauto France 2A boulevard Van Gogh 59650 Villeneuve d'Ascq France

Auto 5 Bld Paepsem 20 -1070 ANDERLECHT BELGIQUE

A.T.U Auto-Teile-Unger Handels GmbH & Co.KG,

Dr.-Kilian-Str. 11, D-92637 Weiden i.d.OPf Deutschland

Noroto España SAU Centre Comercial Alban Carretera de Ademuz

km 2,9 46100 BURJASSOT

Norauto Italia SPA Corso Savona 85/10024 MONCALIERI

Norauto Portugal SA Av. dos Cavaleiros, n°49 Alfragide 2794-057 CARNAXIDE

www.norauto.com

www.atu.eu

Made in P.R.C / Fabricado en/na R.P.C / Fabriqué en R.P.C / Hergestellt in China

