

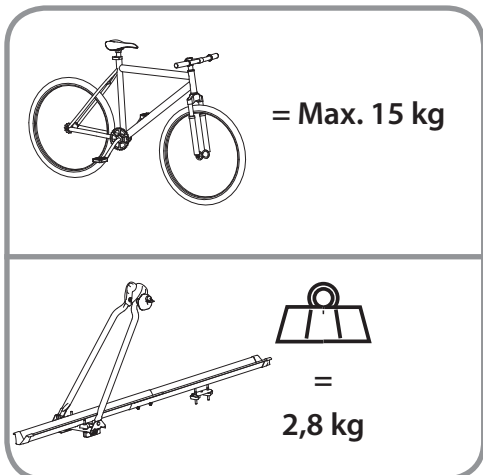

PORTE VELO DE TOIT

DACHFAHRRADTRÄGER
DAK FIETSENDRAGER
PORTABICICLETAS DE TECHO

ROOF RACK
PORTABICI DA TETTO
PORTA-BICICLETAS DE TEJADILHO

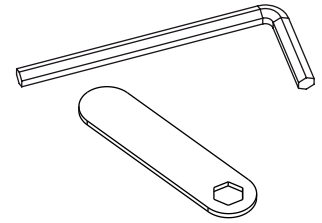
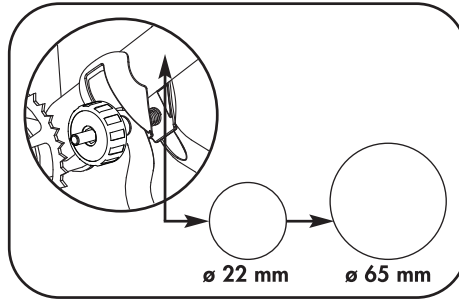
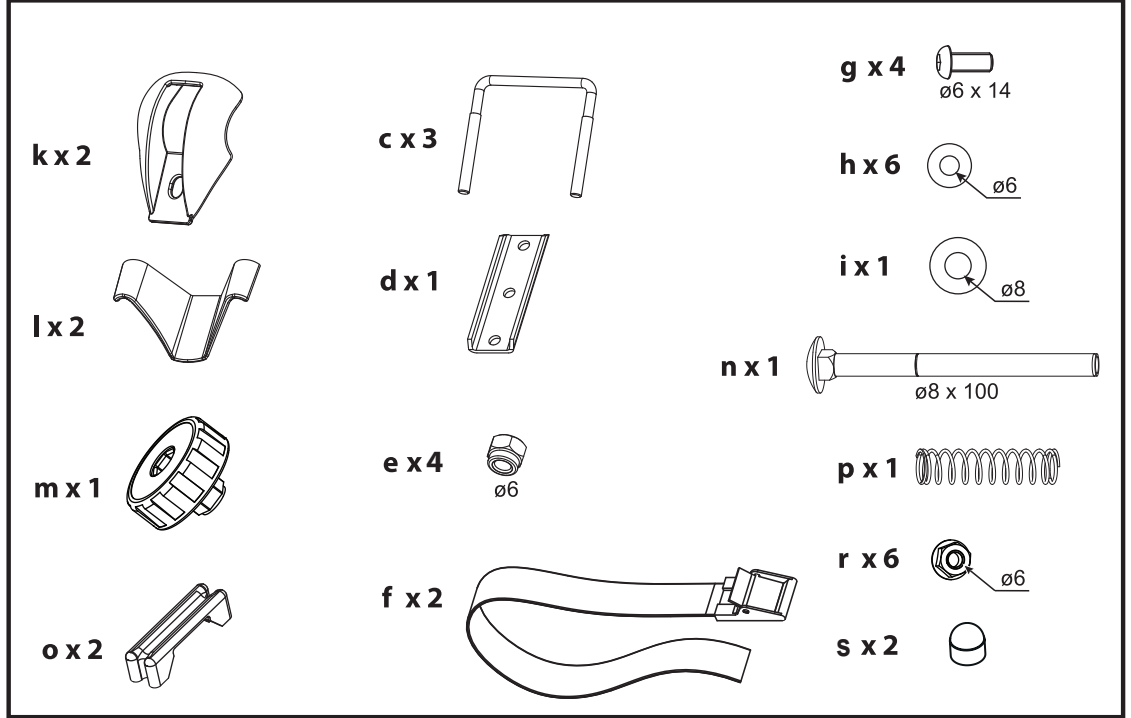
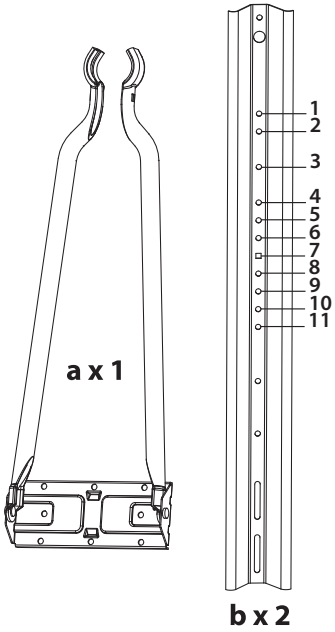

FR Garder cette notice pour les utilisations futures.
DE Die Anleitung zur späteren Benutzung aufbewahren.
NL Bewaar deze gebruiksaanwijzing voor toekomstige raadpleging.
ES Guardar este manual para futuras utilizaciones.
EN Keep these instructions for future use.
IT Conservare queste istruzioni per ogni ulteriore consultazione.
PT Guardar este manual para as utilizações futuras.

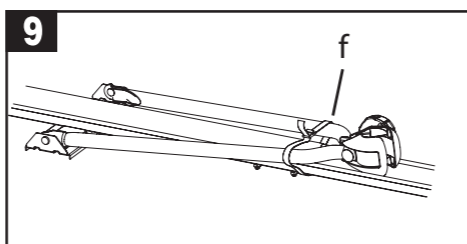
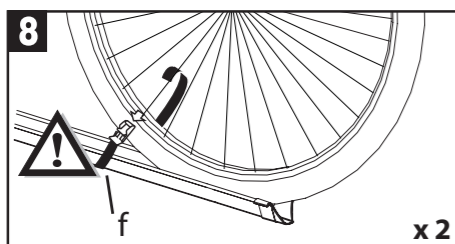
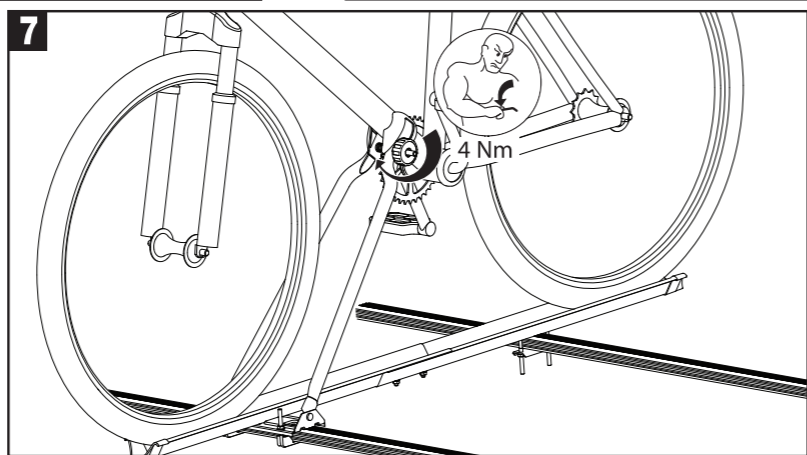
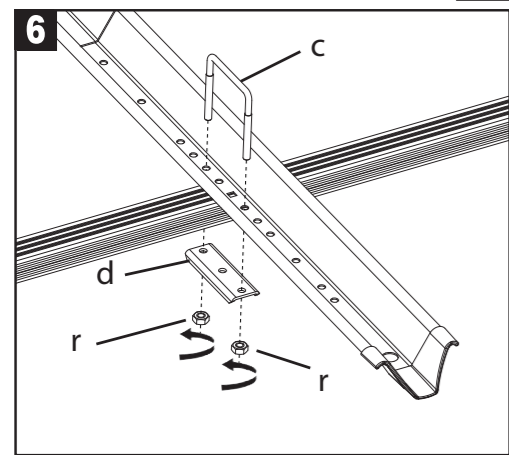
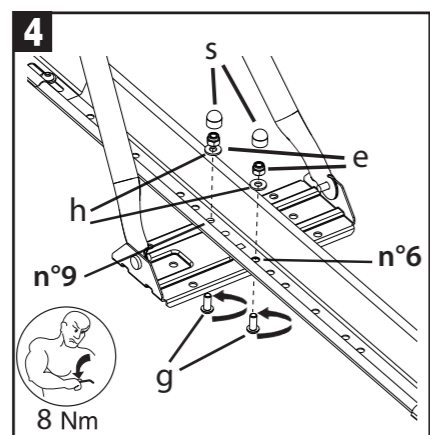
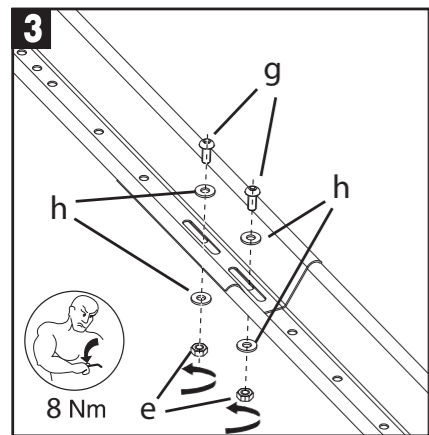
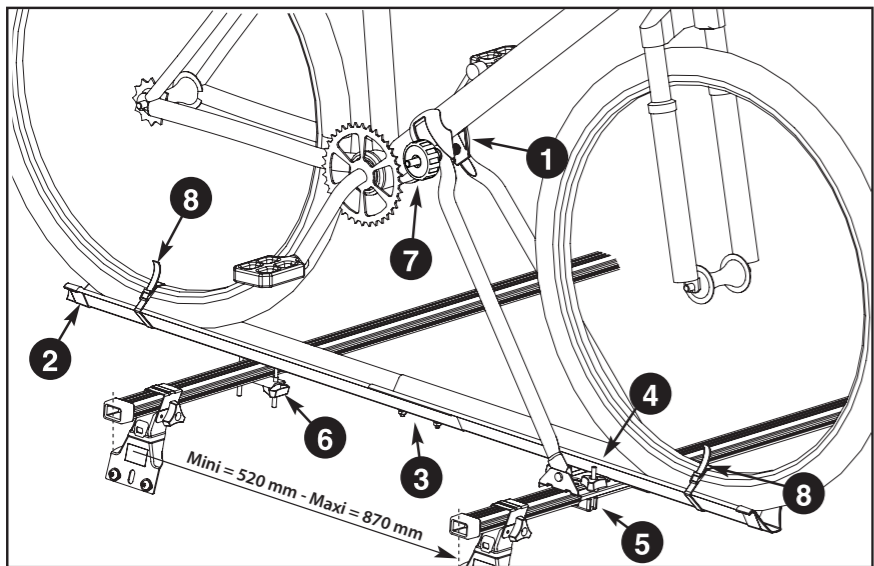

FR SANGLES À UTILISER IMPÉRATIVEMENT
DE DIE GURTEN MÜSSEN UNBEDINGT VERWENDET WERDEN
NL RIEMEN DIE ABSOLUUT MOETEN WORDEN GEBRUIKT
ES USO IMPERATIVO DE LAS CORREAS
EN SAFETY STRAPS PROVIDED MUST BE USED
IT CINGHIE DA USARSI OBBLIGATORIAMENTE
PT CORREIAS A UTILIZAR IMPERATIVAMENTE

FR APRES UTILISATION
DE NACH GEBRAUCH
NL NA GEBRUIK
ES DESPUES DE USO
EN AFTER USE
IT DOPO L'USO
PT APOS A UTILIZAÇÃO

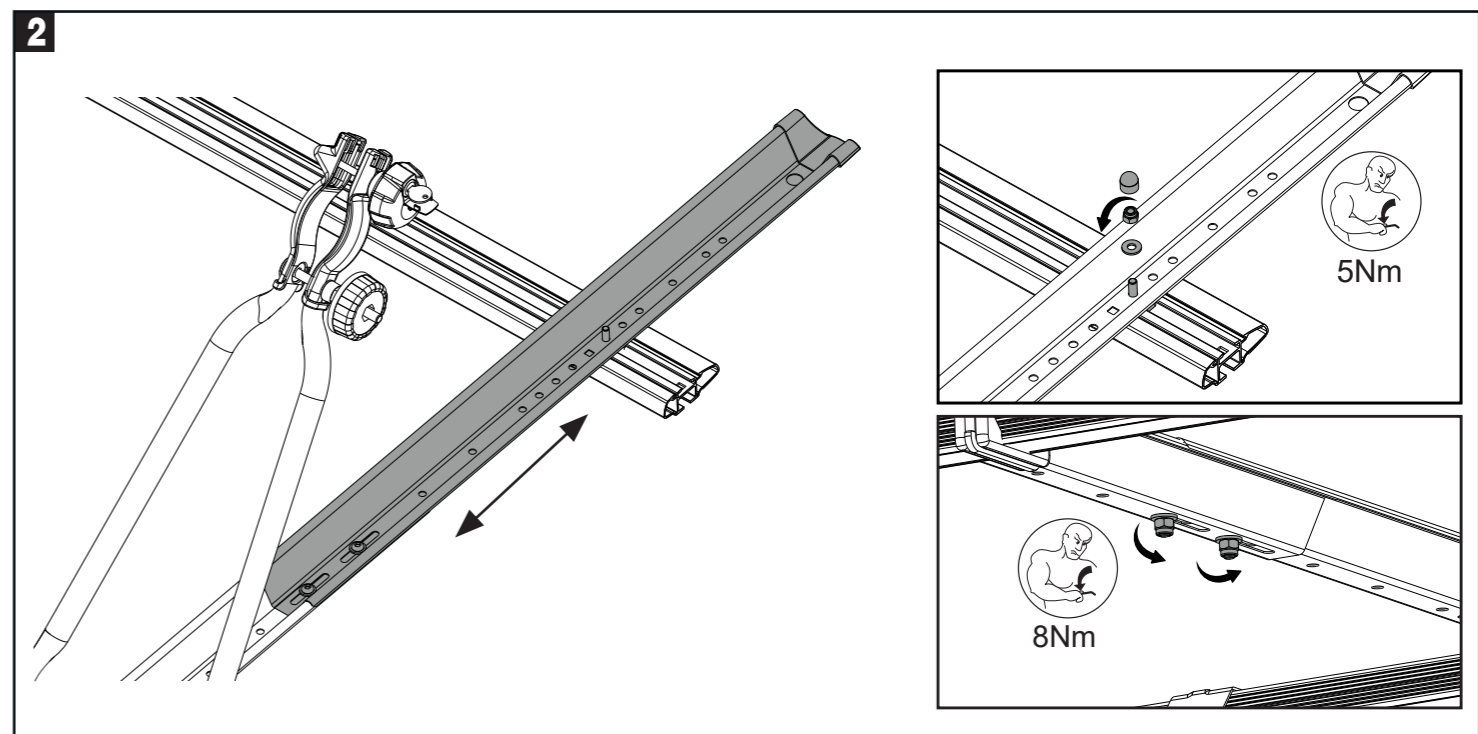
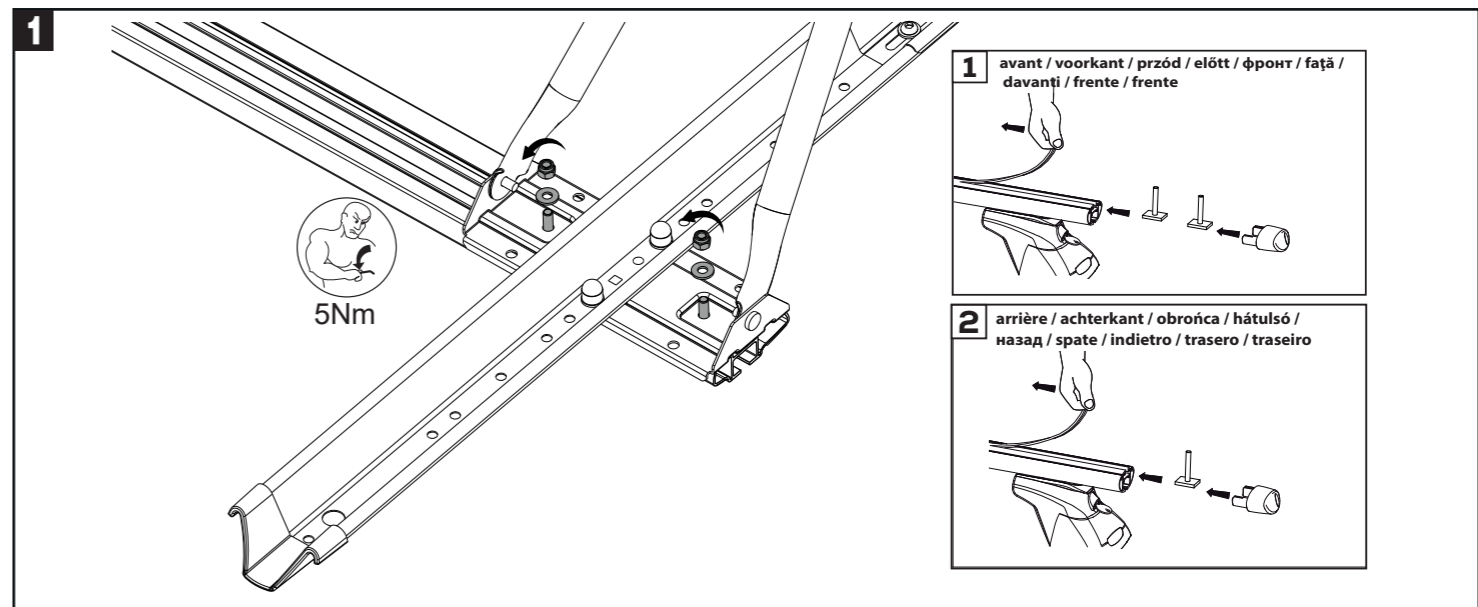
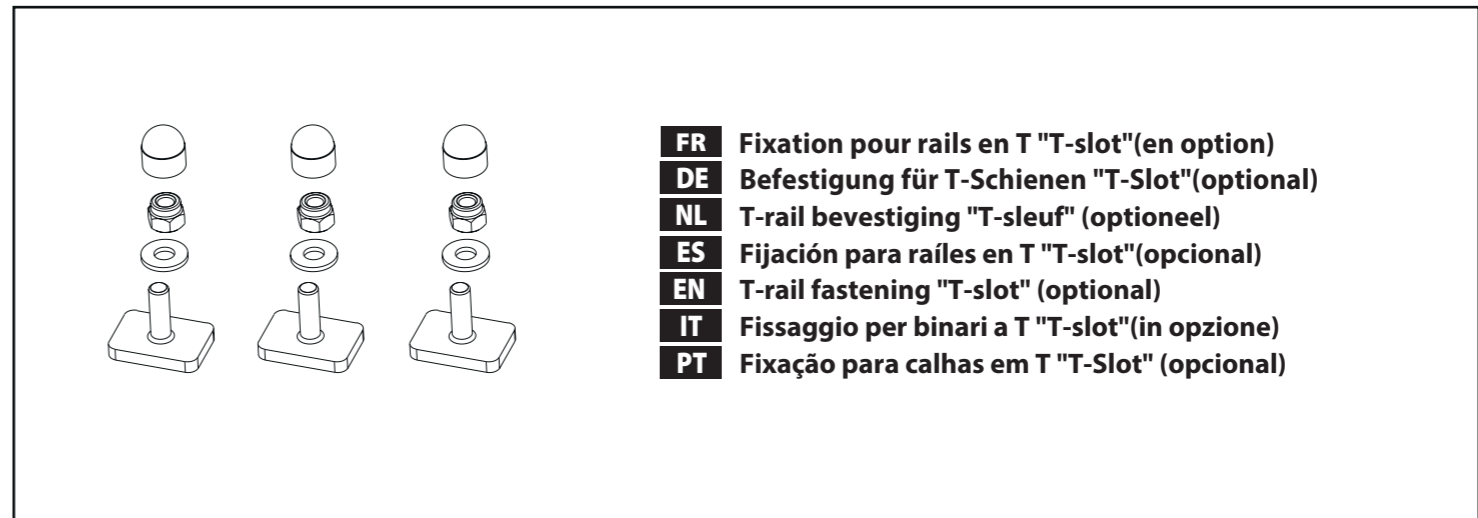
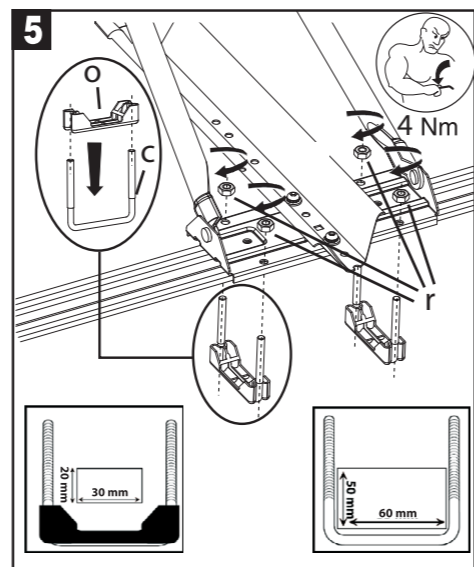
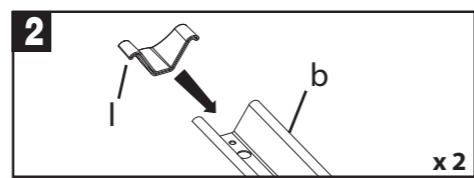
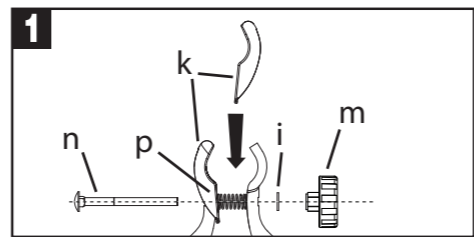

INSTRUCTIONS D’UTILISATION ET AVERTISSEMENT PORTE VELO SUR BARRES DE TOIT

GENERALITES

- 1) La notice d’avertissement et les instructions de montage sont à lire impérativement et doivent être respectées dans les moindres détails avant d’utiliser le porte vélo et à conserver pour les utilisations futures, pour une utilisation en toute sécurité.
- 2) Le porte vélo que vous venez d’acheter est destiné au seul transport de vélo.
- 3) Les portes vélo de toit ne se montent uniquement sur des barres de toit au dessus du pavillon d’un véhicule.
- 4) Charge maximale et le nombre de vélos admis par les portes vélo de toit: 15 KG pour un porte vélo 1 vélo et 30 KG pour un porte vélo 2 vélos ou la charge et le nombre de vélos spécifiés sur la notice.
- 5) Le porte vélo n'est pas prévu pour le transport de tandems.
- 6) La compatibilité du porte vélo n'est pas garantie avec des vélos en carbone.
- 7) La compatibilité du porte vélo n'est pas garantie avec des vélos enfants.
- 8) Vérifiez la compatibilité de la fixation du porte vélo de toit avec la section de vos barres de toit.
- 9) La garantie ne couvre pas le non-respect des instructions de montage et d'avertissement, et cela peut occasionner des dégâts importants à votre véhicule et mettre en cause votre sécurité et celle d'autrui.

SECURITE ROUTIERE ET CONDUITE

- 1) Quel que soit le pays ou vous circulez avec votre porte vélo, veuillez respecter les législations et réglémentations du pays dans le quel vous vous trouvez.
- 2) Ne jamais circuler hors du réseau routier non goudronné, et la conduite en tout-terrain n'est pas autorisée.
- 3) Le porte vélo augmente la hauteur du véhicule. Attention en cas de passage étroit et délicat. Les charges débordant le dispositif de portage doivent remplir les prescriptions de la réglementation en vigueur et être convenablement arriérées.
- 4) Votre conduite doit tenir compte de la prise au vent du porte vélo et du vélo, car le comportement du véhicule peut s'en trouver modifié dans les virages et lors des freinages.
- 5) Adaptez votre vitesse en fonction de la charge transportée et pour plus de sécurité ne dépassez jamais la vitesse maximale préconisée de 110 km/h.
- 6) Ralentir fortement (franchissement à 10 km/h) lors du passage sur des ralentisseurs ou autres obstacles. Ayez une conduite souple et anticipée.
- 7) Retirez le produit après utilisation.

GEBRAUCHSANWEISUNG

UNWARNHINWEISE

FAHRRADTRÄGER

AUF DACHTRÄGERBÜGELN

ALLGEMEINES

WARNUNGSHINWEIS

DIE

GEBRAUCHSANWEISUNG

UNWARNHINWEISE

FAHRRADTRÄGER

AUF DACHTRÄGERBÜGELN

ALLGEMEINES

WARNUNGSHINWEIS

DIE

GEBRAUCHSANWEISUNG

UNWARNHINWEISE

FAHRRADTRÄGER

AUF DACHTRÄGERBÜGELN

ALLGEMEINES

WARNUNGSHINWEIS

DIE

GEBRAUCHSANWEISUNG

UNWARNHINWEISE

FAHRRADTRÄGER

AUF DACHTRÄGERBÜGELN

ALLGEMEINES

WARNUNGSHINWEIS

DIE

GEBRAUCHSANWEISUNG

UNWARNHINWEISE

FAHRRADTRÄGER

AUF DACHTRÄGERBÜGELN

ALLGEMEINES

WARNUNGSHINWEIS

DIE

GEBRAUCHSANWEISUNG

UNWARNHINWEISE

FAHRRADTRÄGER

AUF DACHTRÄGERBÜGELN

ALLGEMEINES

WARNUNGSHINWEIS

DIE

GEBRAUCHSANWEISUNG

UNWARNHINWEISE

FAHRRADTRÄGER

AUF DACHTRÄGERBÜGELN

ALLGEMEINES

WARNUNGSHINWEIS

DIE

GEBRAUCHSANWEISUNG

UNWARNHINWEISE

FAHRRADTRÄGER

AUF DACHTRÄGERBÜGELN

ALLGEMEINES

WARNUNGSHINWEIS

DIE

GEBRAUCHSANWEISUNG

UNWARNHINWEISE

FAHRRADTRÄGER

AUF DACHTRÄGERBÜGELN

ALLGEMEINES

WARNUNGSHINWEIS

DIE

GEBRAUCHSANWEISUNG

UNWARNHINWEISE

FAHRRADTRÄGER

AUF DACHTRÄGERBÜGELN

ALLGEMEINES

WARNUNGSHINWEIS

DIE

GEBRAUCHSANWEISUNG

UNWARNHINWEISE

FAHRRADTRÄGER

AUF DACHTRÄGERBÜGELN

ALLGEMEINES

WARNUNGSHINWEIS

DIE

GEBRAUCHSANWEISUNG

UNWARNHINWEISE

FAHRRADTRÄGER

AUF DACHTRÄGERBÜGELN

ALLGEMEINES

WARNUNGSHINWEIS

DIE

GEBRAUCHSANWEISUNG

UNWARNHINWEISE

FAHRRADTRÄGER

AUF DACHTRÄGERBÜGELN

ALLGEMEINES

UTILISATION SURE ET ADEQUATE

- 1) Avant lemontage du porte vélo, s’assurer de la compatibilité dumontage avec votre véhicule et vos barres de toit.
- 2) Chaque vélo ayant une géométrie particulière, il vous appartient de vérifier la compatibilité de vos vélos avec le porte vélo.
- 3) La charge doit être uniformément répartie sur toute la surface du dispositif de portage et son centre de gravité maintenu aussi bas que possible.
- 4) Consultez le manuel d’utilisation de votre véhicule et des barres de toit sur les charges maximales autorisées. Si la charge indiquée est inférieure au poids maxi du porte vélo, c’est cette valeur qui doit être respectée. Le poids maxi du porte vélo = le poids à vide + le poids du ou des vélos.
- 5) Vérifiez qu'il n'y ai aucune zone de contact et d’appui entre le porte vélo et votre véhicule avant la pose du porte vélo.
- 6) Le porte vélo doit être totalement solidaire de vos barres de toit. Le réglage des éléments de fixation doit être fait avec soin et précision : se référer à la force de serrage préconisée sur la notice de montage.
- 7) Contrôler avant le départ et en cours de trajet, la tenue des sangles et autres dispositifs de fixation. Resserrer le cas échéant et immédiatement en cas de déplacement du vélo sur le porte vélo ou du porte vélo par rapport aux barres de toit.
- 8) Les sangles usées ou efflochèes sont dangereuses et doivent impérativement être changées.
- 9) Retirez tous les accessoires de vos vélos (sacoche, porte-bébé, pompe,...), susceptible de se décrocher ou d'avoir une forte prise au vent.
- 10) Exclure tout dispositif élastique.

ENTRETIEN DU PORTE-VELOS

- 1) Le porte vélo ne doit faire l'objet d'aucune modification.
- 2) Pour être utilisé, le porte vélo ne doit pas être détérioré et doit être maintenu en bon état.
- 3) Toute pièce endommagée ou usée doit être remplacée sans délai.
- 4) Nettoyage du porte vélo : ne pas utiliser de produit chimique agressif mais plutôt une eau savonneuse.
- 5) Retirez impérativement votre porte vélo, lors du lavage de votre véhicule.
- 6) Rangez votre porte vélo soigneusement avec toute sa documentation après chaque utilisation.

SICHEREUNDADÄQUATEVERWENDUNG

VORDERMONTAGES FAHRRADTRÄGERSMUSSEDIEKOMPATIBILITÄTDERMONTAGEMIT IHREMFAHRZEUGUNDIHRERDACHREING ÜBERPRÜFWERDEN

NACHDEMJEDES FAHRRADEINEBESONDEREGEOMETRIEHAT,OBLEGTES IHNEN,DIEKOMPATIBILITÄT IHRER FAHRÄRDEMITDEM FAHRADTRÄGER ZU ÜBERPRÜFEN

DIE LASTMUSS GLEICHMÄßIG AUF DEMGESAMTENTRAGESYSTEMVERTEILTWERDEN UND DER SCHWERPUNKTMUSS SO TIEFWIE MÖGLICH SEIN.

SEHEN SIE IN DER BEDIENUNGSANLEITUNG IHRES FAHRZEUGS DIE VOM HERSTELLER IHRES FAHRZEUGS UND DES DACHTRÄGERS MAXIMAL GENEHMIGTEN LASTEN NACH.WENN DIE GENANNT E LAST KLEINER IST ALS DIEHÖCHSTLAST DES FAHRADTRÄGERS, SOMUSS DIESERWERT EINGEHALTENWERDEN. HÖCHSTLAST DES FAHRADTRÄGERS = LEERGEWICHT +GEWICHT DES FAHRRADES ODER DER FAHRÄRÄDER.

ÜBERPRÜFEN SIE, DASS KEINERLEI KONTAKT- UND STÜTZZÖNE ZWISCHEN DEMFAHRADTRÄGER UND IHREMFAHRZEUG BESTEHT, BEVOR SIE DEN FAHRADTRÄGERMONTIEREN.

DER FAHRADTRÄGERMUSSMIT IHRER DACHREING VOLLKOMMEN FEST VERBUNDEN SEIN, DAS EINSTELLEN DER BEFESTIGUNGSELEMENTEMUSS SORGFÄLTIG UND GENAU ERFOLGEN: SIEHE DEN, IN DERMONTAGEANLEITUNG EMPFOHLENIEN DREHMOMENT.

VOR DEMABFAHREN UNDWÄHREND DER FAHRT DAS HALTEN DER GÜR TEN UND ANDEREN BEFESTIGUNGSELEMENTE ÜBERPRÜFEN. GEGEBENENFÄLLS, SOLLTEN SICH DIE FAHRÄRÄDER AUF DEMFAHRADTRÄGER ODER DER FAHRÄRÄDTRÄGER IMVERHÄLTNI SZU DACHREING BEWEGEN, SOFORT NACHZIEHEN.

ABGENUTZTE ODER AUSGEFANSTE GÜR TEN SIND GEFÄHRLICH UND MÜSSEN UNBEDINGT AUSGETAUSCHTWERDEN.

ENTFERNEN SIE ALLE ACCESSOIRES VON IHREN FAHRÄRÄDERN (TASCHE, KINDERSITZ, PUMPE USW.), DIE SICH ABLÖSEN ODER EINEN GROßEN WINDWIDERSTAND BILDEN KÖNNTEN

JEDE ELASTISCHE VORRICHTUNG IST AUSZUSCHLIEßEN.

WARTUNGDES FAHRRADTRÄGERS

IHR FAHRADTRÄGER DARF AUF KEINEN FALL GEÄNDERTWERDEN.

FÜR SEINER VERWENDUNG DARF DER FAHRADTRÄGER NICHT BESCHÄDIGT SEIN UND MUSS IN GUTEM ZUSTAND GEHALTENWERDEN.

JEDES BESCHÄDIGTE ODER ABGENUTZTE TEIL MUSS UMGEHEND AUSGEWECHSELTWERDEN.

REINIGUNG DES FAHRRADTRÄGERS: KEINE AGGRESSIVEN, CHEMISCHEN PRODUKTE SONDERN EHER EINE SEIFENLAUGE VERWENDEN.

IHR FAHRADTRÄGER IST VOR DER FAHRZEUGWÄSCHE UNBEDINGT ABZUMONTIEREN.

VERRÄUMEN SIE IHREN FAHRADTRÄGER NACH JEDER VERWENDUNG SORGFÄLTIG MIT SEINEN UNTERLAGEN.

INSTRUCCIONES DE UTILIZACIÓN Y ADVERTENCIAS PARA EL PORTABICICLETAS DE TECHO

GENERALIDADES

- 1) Antes de usar el portabicicletas, usted debe leer obligatoriamente las instrucciones de montaje y advertencias de producto. Éstas deben de conservarse para un uso seguro. Deben leerse y respetarse hasta en los más pequeños detalles.
- 2) El portabicicletas que acaba de comprar está destinado sólo al transporte de la bicicleta.
- 3) Los portabicicletas de techo se instalan unicamente sobre las barras de techo del vehículo.
- 4) Carga máxima y número de bicicletas permitidos por el portabicicletas de techo: 15 KG para un portabicicletas de 1 bicicleta y 30 KG para un portabicicletas de 2 bicicletas o la carga y el número de bicicletas que se especifican en el manual.
- 5) El portabicicletas no esta concebido para el transporte de tandems.
- 6) La compatibilidad del portabicicletas no está garantizada para bicicletas de carbono.
- 7) La compatibilidad del portabicicletas no está garantizada para bicicletas de niños.
- 8) Verifique la compatibilidad de la fijación del portabicicletas de techo con su vehículo.
- 9) La garantía no cubre el no respeto de las instrucciones de uso. El no cumplimiento puede causar daños importantes a su vehículo y poner en riesgo su seguridad y la de terceros.

SEGURIDAD EN LA RUTA Y CONDUCCIÓN

- 1) Independiente del país por donde usted circula con su portabicicletas, respete la legislaciones y reglamentaciones del país donde se encuentre.
- 2) Circule siempre por carreteras asfaltadas o con el piso en buen estado.
- 3) El portabicicletas aumenta la altura del vehículo. Tome las precauciones necesarias en caso de pasar por un lugar estrecho o peligroso o caso de conducir marcha atrás. Las cargas salientes del portabicicletas deben someterse a la reglamentación en vigor y deben colocarse de forma correcta.
- 4) Su modo de conducir debe contemplar el efecto del viento que provoca el portabicicletas y la bicicletas ya que el comportamiento del vehiculo puede alterarse en las curvas y frenadas
- 5) Ajuste su velocidad de acuerdo a la carga que transporta. Para mayor seguridad, nunca sobrepase los 110 km/h como velocidad máxima.
- 6) Evite frenadas bruscas al pasar badenes u otros obstaculos. Conduzca suavemente y de forma anticipada a los hechos.
- 7) Retirar el producto después de su uso.

INSTRUCCIONES

DE

USO

SEGURO

Y

ADECUADO

ADECUADO

ADECUADO

ADECUADO

ADECUADO

ADECUADO

ADECUADO

ADECUADO

ADECUADO

ADECUADO

ADECUADO

ADECUADO

ADECUADO

ADECUADO

ADECUADO

ADECUADO

ADECUADO

ADECUADO

ADECUADO

ADECUADO

ADECUADO

ADECUADO

ADECUADO

ADECUADO

ADECUADO

ADECUADO

ADECUADO

ADECUADO

ADECUADO

ADECUADO

ADECUADO

ADECUADO

ADECUADO

ADECUADO

ADECUADO

ADECUADO

ADECUADO

ADECUADO

ADECUADO

ADECUADO

ADECUADO

ADECUADO

ADECUADO

ADECUADO

ADECUADO

ADECUADO

ADECUADO

ADECUADO

ADECUADO

ADECUADO

ADECUADO

ADECUADO

ADECUADO

ADECUADO

ADECUADO

ADECUADO

ADECUADO

ADECUADO

ADECUADO

ADECUADO

ADECUADO

ADECUADO

ADECUADO

ADECUADO

ADECUADO

ADECUADO

ADECUADO

ADECUADO

ADECUADO

ADECUADO

ADECUADO

ADECUADO

ADECUADO

ADECUADO

ADECUADO

ADECUADO

ADECUADO

ADECUADO

ADECUADO

ADECUADO

ADECUADO

ADECUADO

ADECUADO

ADECUADO

INSTRUCCIONES DE UTILIZACIÓN Y ADVERTENCIAS PARA EL PORTABICICLETAS DE TECHO

USO SEGURO Y ADECUADO

- 1) Antes de instalar el portabicicletas, asegurese de que es compatible con su vehículo y sus barras de techo.
- 2) Cada bicicleta tiene un diseño en particular, por lo que deberá verificar la compatibilidad de sus bicicletas con el porta bicícletas.
- 3) La carga debe repartirse en forma uniforme por toda la superficie destinada a la carga y su centro de gravedad debe mantenerse lo más bajo posible.
- 4) Consulte elmanual de instrucciones de su vehículo y de las barras de techo respecto de las cargasmáximas permitidas. Si la carga señalada es inferior al peso máximo del portabicicletas, entonces debe respetarse este peso. El peso máximo del portabicicletas = su peso vacío + el peso de la(s)bicicletas.
- 5) Verifique que no haya ninguna zona de contacto y de apoyo entre el portabicicletas y su vehículo antes de la colocación del portabicicletas.
- 6) El portabicicletas debe de estar perfectamente fijado a las barras de techo. La instalación de los elementos de fijación debe realizarse con cuidado y precisión. Revise la fuerza de apriete señalada en el manual de instrucciones.
- 7) Antes de partir y durante el trayecto, controle la tensión de las correas y de los otros elementos de fijación. Apriete de nuevo si es necesario y siempre si la bicicleta o el portabicicletas se desplazan
- 8) Las correas usadas o deshilachadas son peligrosas y deben ser cambiadas imperativamente.
- 9) Saque todos los accesorios de sus bicicletas (bolsamochila portabebés, bombin,...) que pudieran soltarse o que pudieran ser afectados por el viento.
- 10) No utilice dispositivos elásticos.

MANUTENCIÓN DEL PORTABICICLETAS

- 1) El portabicicletas no debe sufrir ninguna modificación.
- 2) Cada uso verifique el estado del portabicicletas. Debe mantenerse en un estado correcto
- 3) Cualquier pieza dañada o usada debe ser reemplazada inmediatamente.
- 4) Limpieza del portabicicletas : no utilice productos químicos agresivos. Use agua con jabón.
- 5) Cuando lave su vehículo, tiene que retirar el portabicicletas.
- 6) Guarde su portabicicletas cuidadosamente con todos sus manuales y papeles después de cada utilización.

INSTRUCCIONES

DE

USO

SEGURO

Y

ADECUADO

ADECUADO

ADECUADO

ADECUADO

ADECUADO

ADECUADO

ADECUADO

ADECUADO

ADECUADO

ADECUADO

ADECUADO

ADECUADO

ADECUADO

ADECUADO

ADECUADO

ADECUADO

ADECUADO

ADECUADO

ADECUADO

ADECUADO

ADECUADO

ADECUADO

ADECUADO

ADECUADO

ADECUADO

ADECUADO

ADECUADO

ADECUADO

INSTRUÇÕES E ADVERTÊNCIAS PARA PORTA-BICICLETAS SOBRE BARRAS DE TEJADILHO

GENERALIDADES

- 1) O folheto de avisos e as instruções de montagem devem ser imperativamente lidos e cumpridos, ao menor, antes de se utilizar o porta-bicicletas, e devem ser conservados para referência futura e para uma utilização em total segurança.
- 2) O porta-bicicletas que acaba de comprar destina-se, exclusivamente, ao transporte de bicicletas.
- 3) Os porta-bicicletas de tejadilho só devem ser montados, exclusivamente, sobre barras do tejadilho por cima da cabine do veículo.
- 4) Carga máxima e número de bicicletas admitidas pelos porta-bicicletas de tejadilho: 15 KG para um porta-bicicletas de 1 bicicleta, e 30 KG para um porta-bicicletas de 2 bicicletas, ou a carga e o número de bicicletas especificados nas instruções.
- 5) Os porta-bicicletas não estão previstos para o transporte de bicicletas duplas.
- 6) A compatibilidade do porta-bicicletas para bicicletas em fibra de carbono não está garantida.
- 7) A compatibilidade do porta-bicicletas para bicicletas de crianças não está garantida.
- 8) Verifique a compatibilidade da fixação do porta-bicicletas de tejadilho com a largura das suas barras de tejadilho.
- 9) A garantia não abrange o incumprimento das instruções de montagem e de aviso, sendo que tal incumprimento pode resultar em danos importantes para o seu veículo e para o seu segurança e a de terceiros.

SEGURANÇA RODOVIÁRIA E CONDUÇÃO

- 1) Seja qual for o país em que circular como porta-bicicletas, cumpra a legislação e a regulamentação do país em que se encontra.
- 2) Nunca circule fora da rede viária não alcatroada. A condução todo o terreno não está autorizada.
- 3) O porta-bicicletas aumenta a altura do veículo. Atenção em caso de passagem estreita e delicada. As cargas que ultrapassam o dispositivo de suporte devem cumprir o disposto na regulamentação em vigor e estar devidamente fixadas.
- 4) A sua condução deve ter em conta a resistência ao vento do porta-bicicletas e da bicicleta, dado que o comportamento do veículo pode alterar-se nas curvas e nas travagens.
- 5) Adapte a sua velocidade em função da carga transportada e, para mais segurança, nunca ultrapasse a velocidade máxima recomendada de 110 km/h.
- 6) Abrande muito (até aos 10 km/h) quando transpõe faixas sonoras ou outros obstáculos. Pratique uma condução @exível e de antecipação.
- 7) Remover o produto após o uso.

UTILIZAÇÃO SEGURA E ADEQUADA

- 1) Antes de montar o porta-bicicletas, assegure-se da compatibilidade da montagem com o seu veículo e com as suas barras de tejadilho.
- 2) Cada bicicleta tem uma geometria particular; compete-lhe verificar a compatibilidade das suas bicicletas com o porta-bicicletas.
- 3) A carga deve ser uniformemente repartida por toda a superfície do dispositivo de suporte e o respectivo centro de gravidade deve ser mantido o mais baixo possível.
- 4) Consulte o manual de utilização do seu veículo e das barras de tejadilho acerca das cargas máximas autorizadas. Se a carga indicada for inferior ao peso máximo do porta-bicicletas, é o valor que deve ser respeitado. O peso máximo do porta-bicicletas = ao peso máximo em vazio + o peso da(s) bicicleta(s).
- 5) Certifique-se de que não existe qualquer zona de contacto e de apoio entre o porta-bicicletas e o seu veículo antes de colocar o porta-bicicletas.
- 6) O porta-bicicletas deve estar totalmente solidário com as barras do tejadilho. A regulação dos elementos de fixação deve ser feita com cuidado e precisão: consulte os momentos de aperto recomendados nas instruções de montagem.
- 7) Controle, antes da partida e durante o trajecto, a fixação das correias e dos outros dispositivos de fixação. Sempre que necessário e imediatamente, volte a apertá-los em caso de deslocação da bicicleta sobre o porta-bicicletas, ou do porta-bicicletas relativamente às barras do tejadilho.
- 8) As correias gastas ou desfadas são perigosas e devem ser imperativamente substituídas.
- 9) Retire todos os acessórios das bicicletas (sacos, porta-bebés, bomba,...) susceptíveis de se desprenderem ou de apresentarem uma forte resistência ao vento.
- 10) Exclua qualquer dispositivo elástico.

MANUTENÇÃO DO PORTA-BICICLETAS

- 1) O porta-bicicletas não deve ser alvo de qualquer modificação.
- 2) Para ser utilizado, o porta-bicicletas não deve estar deteriorado e deve ser mantido em bom estado.
- 3) Qualquer peça danificada ou gasta deve ser imediatamente substituída.
- 4) Limpe o porta-bicicletas: nunca utilize um produto químico agressivo, mas sim água com sabão.
- 5) Retire imperativamente o porta-bicicletas quando o seu veículo é lavado.
- 6) Guarde cuidadosamente o porta-bicicletas, assim como toda a documentação dele, depois de cada utilização.



NORAUTO

511/589 rue des Seringats 59262 Sainghin-en-Mélantois France

Distribué par / Distributed by / Vertrieben von:

Norauto France 511/589 rue des Seringats 59262 Sainghin-en-Mélantois

Auto 5 Bld Paepsem 20 -1070 ANDERLECHT BELGIQUE

A.T.U Auto-Teile-Unger Handels GmbH & Co.KG,

Dr.-Kilian-Str. 11, D-92637 Weiden i.d.OPf Deutschland

Noroto España SAU Centre Comercial Alban Carretera de Ademuz

km 2,9 46100 BURJASSOT

Norauto Italia SA Corso Savona 85/10024 MONCALIERI

Norauto Portugal SA Av. dos Cavaleiros, n°49 Alfragide 2794-057 CARNAXIDE

www.norauto.com

www.atu.eu

Made in RO / Fabricado en/na RO / Fabriqué en RO



Pour en savoir plus :
www.quefairedemesdechets.fr

