

# Norauto

BOOSTER LITHIUM AVEC  
GONFLEUR  
LITHIUM STARHILFEBOOSTER  
MIT AUFPUMPFUNKTION  
LITHIUMBOOSTER MET  
BANDENPOMP  
ARRANCADOR BOOSTER LITHIUM  
CON INFLADOR  
LITHIUM JUMP STARTER WITH  
INFLATOR  
BOOSTER AL LITIO CON  
DISPOSITIVO DI GONFIAGGIO  
BOOSTER DE LÍTIO COM  
INSUFLADOR

## START PRO

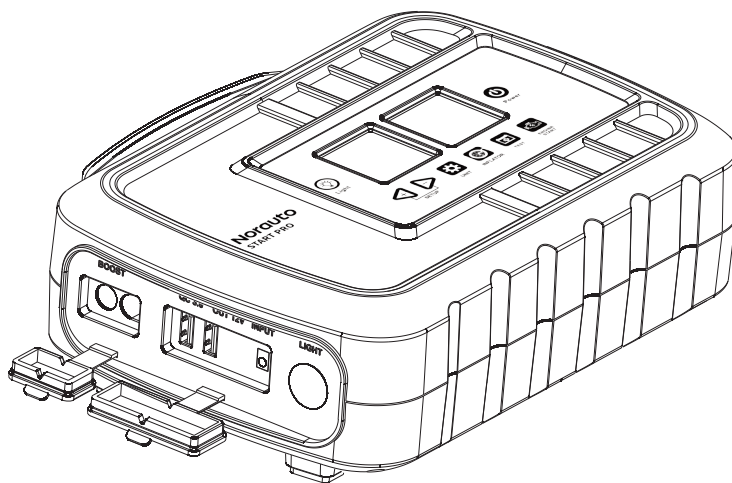

ART: 2626423-NO6983-01.39.502

- FR** - Manuel d'utilisation et informations sur la sécurité
- DE** - Hinweise zur Bedienung und Sicherheit (Original-Anleitung)
- NL** - Handleiding en veiligheidsinformatie
- ES** - Manual e información en materia de seguridad
- EN** - Manual and security information
- IT** - Manuale e informazioni di sicurezza
- PT** - Manual e informações de segurança

Avant d'utiliser ce produit, veuillez lire attentivement ces instructions pour connaître les fonctions et les capacités de **Start Pro Booster** et comment en tirer pleinement parti.

Bitte lesen Sie diese Bedienungsanleitung sorgfältig durch, bevor Sie das Produkt verwenden, um die Funktionen und Fähigkeiten des **Start Pro Starthilfe-Boosters** kennenzulernen und herauszufinden, wie das Gerät seine beste Leistung erbringt.

Lees voordat u dit product gebruikt deze gebruiksaanwijzing zorgvuldig door. Zo leest u meer over de mogelijkheden en kenmerken van de **Start Pro Booster** en leert u hoe u de beste prestaties verkrijgt.

Antes de usar este producto, lea estas instrucciones atentamente para conocer las funciones y características del **Start Pro Booster** y cómo obtener el mejor rendimiento.

Before using this product, please read these instruction carefully to learn about the features and capabilities of the **Start Pro Booster** and how to get the best performance.

Prima di utilizzare il prodotto, leggere attentamente le presenti istruzioni per conoscere le caratteristiche e le funzionalità del **Booster Start Pro** e ottenere le migliori prestazioni di funzionamento.

Antes de utilizar este produto, leia atentamente estas instruções para aprender sobre as características e capacidades do **Start Pro Booster** e como obter o melhor desempenho.

FR

# DÉCLARATION CE DE CONFORMITÉ

Le fabricant :

NORAUTO

2A boulevard Van Gogh

59650 Villeneuve d'Ascq, France

représentée par son mandataire :

MGTS CONCEPTION

2A boulevard Van Gogh

59650 Villeneuve d'Ascq, France

représentée par Nathanaël Derbez, Directeur Qualité,  
dûment autorisée à constituer le dossier technique et à établir la présente déclaration,  
déclare que la machine neuve désignée ci-après :

Nom commercial : Start Pro - BOOSTER LITHIUM AVEC COMPRESSEUR

Dénomination générique : Booster Compresseur

Fonction : Gonflage ; Modèle : 01.39.502

Code MGTS : 36442

Code BUs : ART2626423/NO6983/6123171

Code EAN : 3501369716023

Type : 12V 8BAR

dont le numéro de série est le suivant :

est conforme à l'ensemble des législations d'harmonisation de l'Union applicable:

- la directive 2006/42/CE relative aux machines
- la directive 2014/35/UE relative à l'harmonisation des législations des États membres concernant la mise à disposition sur le marché du matériel électrique destiné à être employé dans certaines limites de tension,
- la directive 2014/30/UE relative à l'harmonisation des législations des États membres concernant la compatibilité électromagnétique,
- la directive 2011/65/UE relative à la limitation de l'utilisation de certaines substances dangereuses dans les équipements électriques et électroniques.

et aux normes harmonisées:

- EN1012-1:2010; EN 60204-1:2018  
EN55014-1:2021; EN55014-2:2021  
EN61000-3-2:2019+A1:2021; EN 61000-3-3:2013+A1:2019  
EN61000-6-1:2019; EN61000-6-3:2021  
EN60335-2-29:2021+A1:2021; EN60335-  
1:2012+A11:2014+A13:2017+A1:2019+A2:2019+A14:2019+A15:2021  
EN62233:2008  
EN62321

et est également conforme à l'ensemble des dispositions pertinentes de l'annexe figurant à la fin du titre Ier du livre III de la quatrième partie du code du travail.

La présente déclaration de conformité est établie sous la seule responsabilité du fabricant.

Villeneuve d'Ascq, 13-oct.-2023

Nathanaël Derbez au nom de MGTS Conception

DE

# EG-KONFORMITÄTSERKLÄRUNG

Der Hersteller:

NORAUTO

2A boulevard Van Gogh

59650 Villeneuve d'Ascq, France

vertrat seinen bevollmächtigten

MGTS CONCEPTION

2A boulevard Van Gogh

59650 Villeneuve d'Ascq, France

vertreten durch Nathanaël Derbez, Qualitätsmanager,

ordnungsgemäß bevollmächtigt zur Erstellung der technischen Dokumentation und zur Erstellung dieser Erklärung, erklärt, dass die neue Maschine danach:

Handelsname: Start Pro - LITHIUM STARTHILFE – BOOSTER MIT AUFPUMPFUNKTION

Generische Bezeichnung: Booster Kompressor

Funktion: Inflation ; Modell: 01.39.502

MGTS-Nummer: 36442

BUs-Nummer: ART2626423/NO6983/6123171

EAN-Nummer: 3501369716023

Typ: 12V 8BAR

dessen Seriennummer wie folgt lautet: siehe Seite 1

die geltenden EU-Richtlinien erfüllen:

- Richtlinie 2006/42/CE über Maschinen,
- Richtlinie 2014/35/UE zur Harmonisierung der Rechtsvorschriften der Mitgliedstaaten über die Bereitstellung elektrischer Betriebsmittel zur Verwendung innerhalb bestimmter Spannungsgrenzen auf dem Markt,
- Richtlinie 2014/30/UE zur Harmonisierung der Rechtsvorschriften der Mitgliedstaaten über die elektromagnetische Verträglichkeit,
- Richtlinie 2011/65/UE zur Beschränkung der Verwendung bestimmter gefährlicher Stoffe in Elektro- und Elektronikgeräten.

Angewandte harmonisierte Normen:

- EN1012-1:2010; EN 60204-1:2018  
EN55014-1:2021; EN55014-2:2021  
EN61000-3-2:2019+A1:2021; EN 61000-3-3:2013+A1:2019  
EN61000-6-1:2019; EN61000-6-3:2021  
EN60335-2-29:2021+A1:2021; EN60335-  
1:2012+A11:2014+A13:2017+A1:2019+A2:2019+A14:2019+A15:2021  
EN62233:2008  
EN62321

Die vorliegende Konformitätserklärung wird unter der alleinigen Verantwortung des Herstellers abgegeben.

Villeneuve d'Ascq, 13-oct.-2023

Nathanaël Derbez im Namen von MGTS Conception

NL

# EG-VERKLARING VAN OVEREENSTEMMING

De fabrikant:  
NORAUTO

2A boulevard Van Gogh

59650 Villeneuve d'Ascq, France

vertegenwoordigde zijn gemachtigde vertegenwoordiger  
MGTS CONCEPTION

2A boulevard Van Gogh

59650 Villeneuve d'Ascq, France

vertegenwoordigd door Nathanaël Derbez, Kwaliteitsmanager,  
behoorlijk gemachtigd om het technische dossier op te stellen en deze verklaring op te stellen,  
verklaart dat de nieuwe machine hierna:

Handelsnaam: Start Pro - LITHIUMBOOSTER MET BANDEDPUMP

Generieke naam: Booster Compressor

Functie: Inflatie ; Model: 01.39.502

Code MGTS : 36442,

Code BUs : ART2626423/NO6983/6123171

Code EAN : 3501369716023

Type : 12V 8BAR

waarvan het serienummer als volgt is: zie bladzijde 1

voldoet aan de gehele van toepassing zijnde harmonisatiewetgeving van de Unie:

- Richtlijn 2006/42/CE betreffende machines,
- Richtlijn 2014/35/UE betreffende de harmonisatie van de wetgevingen van de lidstaten inzake het op de markt aanbieden van elektrisch materiaal bestemd voor gebruik binnen bepaalde spanningsgrenzen,
- Richtlijn 2014/30/UE betreffende de harmonisatie van de wetgevingen van de lidstaten inzake elektromagnetische compatibiliteit,
- Richtlijn 2011/65/UE betreffende beperking van het gebruik van bepaalde gevaarlijke stoffen in elektrische en elektronische apparatuur.

en de geharmoniseerde normen:

- EN1012-1:2010; EN 60204-1:2018  
EN55014-1:2021; EN55014-2:2021  
EN61000-3-2:2019+A1:2021; EN 61000-3-3:2013+A1:2019  
EN61000-6-1:2019; EN61000-6-3:2021  
EN60335-2-29:2021+A1:2021; EN60335-  
1:2012+A11:2014+A13:2017+A1:2019+A2:2019+A14:2019+A15:2021  
EN62233:2008  
EN62321

Onderhavige conformiteitsverklaring werd opgesteld uitsluitend onder de aansprakelijkheid van de fabrikant.

Villeneuve d'Ascq, 13-oct.-2023  
Nathanaël Derbez namens MGTS Conception

ES

# DECLARACIÓN CE DE CONFORMIDAD

Del fabricante:

NORAUTO

2A boulevard Van Gogh

59650 Villeneuve d'Ascq, France

representó a su representante autorizado

MGTS CONCEPTION

2A boulevard Van Gogh

59650 Villeneuve d'Ascq, France

representado por Nathanaël Derbez, Director de Calidad,  
debidamente habilitado para compilar el expediente técnico y redactar esta declaración,  
declara que la máquina nueva siguiente:

Nombre comercial: Start Pro - ARRANCADOR BOOSTER LITHIUM CON INFLADOR

Nombre genérico: Arrancador Compresor

Función: Inflación ; Modelo: 01.39.502

Código MGTS: 36442

Código BUs : ART2626423/NO6983/6123171

Código EAN: 3501369716023

Tipo: 12V 8BAR

cuyo número de serie es el siguiente: véase la página 1

es conforme con toda la legislación de armonización pertinente de la Unión:

- Directiva 2006/42/CE relativa a las máquinas,
- Directiva 2014/35/UE sobre la armonización de las legislaciones de los Estados miembros en materia de comercialización de material eléctrico destinado a utilizarse con determinados límites de tensión,
- Directiva 2014/30/UE sobre la armonización de las legislaciones de los Estados miembros en materia de compatibilidad electromagnética,
- Directiva 2011/65/UE sobre restricciones a la utilización de determinadas sustancias peligrosas en aparatos eléctricos y electrónicos.

y con las normas armonizadas:

- EN1012-1:2010; EN 60204-1:2018  
EN55014-1:2021; EN55014-2:2021  
EN61000-3-2:2019+A1:2021; EN 61000-3-3:2013+A1:2019  
EN61000-6-1:2019; EN61000-6-3:2021  
EN60335-2-29:2021+A1:2021; EN60335-  
1:2012+A11:2014+A13:2017+A1:2019+A2:2019+A14:2019+A15:2021  
EN62233:2008  
EN62321

La presente declaración de conformidad se expide bajo la exclusiva responsabilidad del fabricante.

Villeneuve d'Ascq, 13-oct.-2023

Nathanaël Derbez en nombre de MGTS Conception

EN

# EC DECLARATION OF CONFORMITY

The manufacturer:

NORAUTO

2A boulevard Van Gogh

59650 Villeneuve d'Ascq, France

represented its authorized representative

MGTS CONCEPTION

2A boulevard Van Gogh

59650 Villeneuve d'Ascq, France

represented by Nathanaël Derbez, Quality Director,

duly authorized to compile the technical file and to draw up this declaration,

declares that the new machine hereafter:

Trade name: Start Pro - LITHIUM JUMP STARTER WITH INFLATOR

Generic name: Jump Starter Compressor

Function: Inflation ; Model : 01.39.502

MGTS code: 36442

BUs code: ART2626423/NO6983/6123171

EAN code: 3501369716023

Type: 12V 8BAR

whose serial number is as follows: see page 1

fully complies with all applicable Union harmonisation legislation:

- Directive 2006/42/CE on machinery,
- Directive 2014/35/UE on the harmonisation of the laws of the Member States relating to the making available on the market of electrical equipment designed for use within certain voltage limits,
- Directive 2014/30/UE on the harmonisation of the laws of the Member States relating to electromagnetic compatibility,
- Directive 2011/65/UE on the restriction of the use of certain hazardous substances in electrical and electronic equipment.

And harmonised standards:

- EN1012-1:2010; EN 60204-1:2018  
EN55014-1:2021; EN55014-2:2021  
EN61000-3-2:2019+A1:2021; EN 61000-3-3:2013+A1:2019  
EN61000-6-1:2019; EN61000-6-3:2021  
EN60335-2-29:2021+A1:2021 EN60335-  
1:2012+A11:2014+A13:2017+A1:2019+A2:2019+A14:2019+A15:2021  
EN62233:2008  
EN62321

This declaration of conformity is issued under the sole responsibility of the manufacturer.

Villeneuve d'Ascq, 13-oct.-2023

Nathanaël Derbez on behalf of MGTS Conception

IT

# DICHIARAZIONE CE DI CONFORMITÀ

Del fabbricante:

NORAUTO

2A boulevard Van Gogh

59650 Villeneuve d'Ascq, France

ha rappresentato il suo rappresentante autorizzato

MGTS CONCEPTION

2A boulevard Van Gogh

59650 Villeneuve d'Ascq, France

rappresentato da Nathanaël Derbez, Direttore Qualità,  
debitamente autorizzato a compilare il fascicolo tecnico e per elaborare questa dichiarazione,  
dichiara che la nuova macchina in seguito:

Denominazione commerciale: Start Pro - BOOSTER AL LITIO CON DISPOSITIVO DI GONFIAGGIO

Denominazione generico: Booster Compressore

Funzione: Inflazione ; Modello: 01.39.502

Codice MGTS: 36442

Codice BUs : ART2626423/NO6983/6123171

Codice EAN: 3501369716023

Tipo: 12V 8BAR

il cui numero di serie è il seguente: vedi pagina 1

è conforme a tutte le normative di armonizzazione dell'Unione applicabili:

- Direttiva 2006/42/CE relativa alle macchine,
- Direttiva 2014/35/UE concernente l'armonizzazione delle legislazioni degli Stati membri relative alla messa a disposizione sul mercato del materiale elettrico destinato a essere adoperato entro taluni limiti di tensione,
- Direttiva 2014/30/UE concernente l'armonizzazione delle legislazioni degli Stati membri relative alla compatibilità elettromagnetica,
- Direttiva 2011/65/UE sulla restrizione dell'uso di determinate sostanze pericolose nelle apparecchiature elettriche ed elettroniche.

e alle norme armonizzate:

- EN1012-1:2010; EN 60204-1:2018  
EN55014-1:2021; EN55014-2:2021  
EN61000-3-2:2019+A1:2021; EN 61000-3-3:2013+A1:2019  
EN61000-6-1:2019; EN61000-6-3:2021  
EN60335-2-29:2021+A1:2021; EN60335-  
1:2012+A11:2014+A13:2017+A1:2019+A2:2019+A14:2019+A15:2021  
EN62233:2008  
EN62321

La presente dichiarazione di conformità viene rilasciata sotto la responsabilità esclusiva del fabbricante.

Villeneuve d'Ascq, 13-oct.-2023

Nathanaël Derbez a nome di MGTS Conception



PT

# DECLARAÇÃO CE DE CONFORMIDADE

Do fabricante:

NORAUTO

2A boulevard Van Gogh

59650 Villeneuve d'Ascq, France

representou seu representante autorizado

MGTS CONCEPTION

2A boulevard Van Gogh

59650 Villeneuve d'Ascq, France

representado por Nathanaël Derbez, Diretor da Qualidade,  
devidamente autorizado a compilar o processo técnico e elaborar esta declaração,  
declara que a máquina nova a seguir:

Designação comercial: Start Pro - BOOSTER DE LITIO COM INSUFLADOR

Designação genérico : Booster Compressor

Função: Inflação; Modelo: 01.39.502

Código MGTS: 36442

Código BUs : ART2626423/NO6983/6123171

Código EAN: 3501369716023

Tipo: 12V 8BAR

cujo número de série é o seguinte: ver página 1

se encontra em conformidade com toda a legislação comunitária de harmonização aplicável:

- Diretiva 2006/42/CE relativa às máquinas,
- Diretiva 2014/35/UE relativa à harmonização da legislação dos Estados-Membros respeitante à disponibilização no mercado de material eléctrico destinado a ser utilizado dentro de certos limites de tensão,
- Diretiva 2014/30/UE relativa à harmonização da legislação dos Estados-Membros respeitante à compatibilidade eletromagnética,
- Diretiva 2011/65/UE relativa à restrição do uso de determinadas substâncias perigosas em equipamentos eléctricos e electrónicos.

e com as normas harmonizadas:

- EN1012-1:2010; EN 60204-1:2018  
EN55014-1:2021; EN55014-2:2021  
EN61000-3-2:2019+A1:2021; EN 61000-3-3:2013+A1:2019  
EN61000-6-1:2019; EN61000-6-3:2021  
EN60335-2-29:2021+A1:2021; EN60335-  
1:2012+A11:2014+A13:2017+A1:2019+A2:2019+A14:2019+A15:2021  
EN62233:2008  
EN62321

A presente declaração de conformidade é emitida sob a exclusiva responsabilidade do fabricante.

Villeneuve d'Ascq, 13-oct.-2023

Nathanaël Derbez em nome de MGTS Conception

## AVANT PROPOS

Félicitations pour votre nouvel achat ! Start Pro de Norauto est un dispositif de démarrage de secours compact mais puissant d'une capacité de 20 000 mAh permettant de démarrer votre véhicule jusqu'à 25 fois avec une seule charge. Vous pouvez l'utiliser sur des moteurs essence et diesel jusqu'à 5,0 litres et 4,0 litres, respectivement.

Vous pouvez également utiliser Pro Start comme accumulateur d'énergie pour recharger votre smartphone à l'aide de deux sorties USB QC3.0 de charge rapide. L'appareil est également équipé d'une lampe de travail LED brillante pour les cas d'urgence.

Vous pouvez facilement vérifier le niveau de la batterie grâce à un pourcentage clair qui s'affiche sur l'écran LCD. Vous pouvez recharger la batterie sur une prise secteur.

Start Pro est également équipé d'un compresseur d'air cylindrique de 22 mm qui permet de gonfler un pneu 195 standard en 5 minutes environ avec une pression comprise entre 0 bar et 2,5 bars en une charge.

Start Pro est également doté de la fonction de test de batterie. Il s'agit d'un testeur simple que vous pouvez utiliser pour vérifier si la tension de la batterie est bonne ou non. En fonction du résultat, vous pouvez déterminer le moment propice pour charger la batterie.

Start Pro de Norauto est également équipé de pinces intelligentes dotées de différents systèmes de protection pour garantir son utilisation en toute sécurité quelle que soit la situation.

## SPÉCIFICATIONS

Article n°	2626423-NO6983-01.39.502
Courant de démarrage	500 A
Courant de pointe	1000 A
Compatibilité de la taille de moteur	Moteurs essence 5,0 l Moteurs diesel 4,0 l
Poids net du produit	1,67 kg
Dimension du produit	24,23 x 16,9 x 7,7 cm
Sortie USB	5 V==3 A / 9 V==2 A
Port de démarrage de secours	Démarrage du véhicule, 12 V
Capacité batterie	74,37 Wh
Entrée de charge	14 V==0,9 A
Pression maximale du compresseur d'air	8,4 BARS/120 PSI/8,4 KG/CM <sup>2</sup>
Température de fonctionnement ambiante	0 °C à +55 °C
Température de stockage recommandée	0 °C à +40 °C
Température de charge recommandée	+10°C à + 45°C

## CONSIGNES DE SÉCURITÉ

- **AVANT LA CHARGE, LIRE LES INSTRUCTIONS.**
- **POUR USAGE A L'INTERIEUR OU NE PAS EXPOSER A LA PLUIE.**
- **DECONNECTER L'ALIMENTATION SECTEUR AVANT DE BRANCHER OU DE DEBRANCHER LES CONNEXIONS SUR LA BATTERIE.**
- **MISE EN GARDE: GAZ EXPLOSIF. EVITER LES FLAMMES ET LES ETINCELLES. ASSURER UNE AERATION SUFFISANTE PENDANT LA CHARGE.**
- Utiliser cet appareil comme décrit dans cette notice d'emploi. Toute mauvaise utilisation de l'appareil ou toute utilisation en violation des instructions contenues dans ce manuel annulent la responsabilité du fabricant et du distributeur.
- N'essayez jamais de modifier l'appareil de quelque manière que ce soit. Les modifications peuvent entraîner des dommages sur l'appareil, matériels ou corporels, pour lesquels le fabricant décline toute responsabilité.
- Les véhicules peuvent être équipés de systèmes électriques et électroniques (par exemple : systèmes de gestion du moteur, téléphones mobiles) susceptibles d'être endommagés en cas d'exposition à des tensions de démarrage élevées ou des tensions maximales. Avant de brancher l'appareil sur le véhicule, veuillez lire le manuel d'utilisation du véhicule pour vous assurer qu'il prend en charge le système de charge externe.
- Le non-respect des consignes de sécurité peut provoquer un risque de choc électrique, d'incendie et/ou des dégâts corporels.
- Veuillez respecter les instructions relatives au branchement et au débranchement des câbles du chargeur de batterie ou des bornes de la batterie.
- Cet appareil est destiné à un usage domestique et intérieur uniquement.
- N'utilisez pas d'accessoires non recommandés par le fabricant/distributeur ! Ils peuvent endommager l'appareil et/ou provoquer des blessures.
- **RISQUE D'ÉLECTROCUTION !** Conservez l'appareil et son

emballage hors de la portée des enfants.

- Cet appareil peut être utilisé par des enfants âgés d'au moins 8 ans et par des personnes ayant des capacités physiques, sensorielles ou mentales réduites ou dénuées d'expérience ou de connaissance, s'ils (si elles) sont correctement surveillés ou si des instructions relatives à l'utilisation de l'appareil en toute sécurité leur ont été données et si les risques encourus ont été appréhendés. Les enfants ne doivent pas jouer avec l'appareil. Le nettoyage et l'entretien par l'utilisateur ne doivent pas être effectués par des enfants sans surveillance.
- Surveillez les enfants pour s'assurer qu'ils ne jouent pas avec l'appareil.
- N'utilisez pas cet appareil dans un environnement présentant des risques d'explosion ni en présence de liquides, de gaz ou de poussières inflammables.
- Ne vous approchez pas des flammes nues, des surfaces chaudes et des étincelles en cours d'utilisation de l'appareil. Ne fumez pas lorsque vous utilisez l'appareil.
- Placez la batterie dans un endroit bien ventilé pendant la charge.
- Gardez l'appareil au sec. N'immergez pas l'appareil dans l'eau ou un autre liquide.
- N'utilisez pas l'appareil dans des endroits exposés à l'humidité, aux intempéries ni dans des lieux mouillés.
- Ne manipulez pas l'appareil en milieu humide. N'utilisez pas l'appareil dans des endroits humides.
- Gardez tout contenant avec un liquide à l'abri de l'appareil.
- Ne couvrez pas cet appareil avec des objets tels que des journaux, torchons, rideaux, etc.
- Évitez d'exposer l'appareil directement aux rayons solaires ou aux températures chaudes.
- Ne laissez pas le cordon d'alimentation pendre de la table ou toucher les surfaces chaudes.
- Tirez toujours sur la fiche et non sur le cordon pour débrancher l'appareil.
- N'utilisez pas l'appareil avec le câble ou les pinces endommagés.
- Par mesure de précaution, faites remplacer tout cordon d'alimentation endommagé par le fabricant, son prestataire ou une

personne similaire qualifiée.

- Ne modifiez jamais le cordon ni la fiche d'alimentation. Contactez un technicien qualifié si le cordon d'alimentation et/ou la fiche ne correspondent pas à vos installations électriques.
- N'utilisez la rallonge qu'en cas de nécessité absolue. L'utilisation d'une rallonge inappropriée peut entraîner des risques d'incendie et d'électrocution.
- Évitez tout contact entre les pinces rouges et noires, car cela peut provoquer des étincelles, une explosion et des dommages.
- Avant d'effectuer tout câblage électrique, vérifiez que :
  - ✓ L'appareil et ses composants ne sont pas endommagés. En cas d'endommagement, cessez d'utiliser l'appareil et retournez-le chez votre distributeur aux fins d'inspection et de réparation.
  - ✓ La tension indiquée sur la plaque signalétique correspond à celle de vos installations électriques.
- Installez le chargeur de batterie aussi loin de la batterie que les câbles le permettent.
- Des gaz explosifs peuvent se former près du sol. Veuillez installer le chargeur de batterie aussi haut que possible au-dessus du sol. Ne pas laisser sans surveillance pendant le chargement.
- Évitez d'effectuer des réparations par vous-même. Confiez tout désassemblage, vérification ou réparation uniquement à un technicien qualifié.
- N'ouvrez jamais le corps de l'appareil. Il ne contient aucune pièce réparable par l'utilisateur.
- N'installez pas le chargeur de batterie sur la batterie ou au-dessus de celle-ci.
- La borne de la batterie non reliée au châssis doit être connectée la première. L'autre connexion doit être effectuée sur le châssis loin de la batterie et de la canalisation de combustible. Après l'opération, retirer la connexion du châssis et enfin la connexion de la batterie, dans l'ordre indiqué.

Pour les véhicules il est obligatoire de contrôler la pression des pneumatiques à l'aide d'un manomètre homologué. En effet le manomètre de l'appareil, tout en de bonne qualité, n'est pas homologué et donc **NE CONVIENT PAS POUR LE GONFLAGE**

## DES PNEUMATIQUES DES VEHICULES AUTOMOBILES.

### CONSIGNES DE SÉCURITÉ CONCERNANT LES BATTERIES

- MISE EN GARDE : risque concernant les mélanges gazeux explosifs. Travailler à proximité d'une batterie au plomb-acide est dangereux. Les batteries génèrent des gaz explosifs lors de leur utilisation normale. Par conséquent, vous devez impérativement et systématiquement lire ce manuel et suivre les instructions qu'elle contient avant d'utiliser votre chargeur de batteries.
- Vérifiez que votre batterie peut être rechargée à l'aide de ce chargeur. Consultez à cet effet le manuel d'instructions du fabricant de la batterie.
- Vérifiez que le taux de charge initial n'excède pas les spécifications du fabricant de la batterie.
- N'utilisez pas la batterie durant la charge.
- Ne pas recharger des batteries non rechargeables.
- N'essayez jamais de charger une batterie gelée !
- Portez des lunettes de protection complète et des vêtements appropriés pour vous protéger de contacts avec le fluide de la batterie. Évitez de vous toucher les yeux lors de l'utilisation d'une batterie. De l'acide ou des particules acides ou corrosives peuvent pénétrer dans vos yeux.
- Débarrassez-vous des objets personnels en métal tels que bagues, bracelets, colliers et montres lors de l'utilisation d'une batterie au plomb-acide. Soyez très prudent en réduisant les risques de chute d'objets métalliques sur la batterie. Cela peut causer des étincelles ou un court-circuit de la batterie ou d'autres pièces électriques et entraîner une explosion ou des brûlures graves.
- Sous certaines conditions, des fluides peuvent être projetés hors de la batterie. Ils peuvent provoquer irritations et/ou brûlures. Évitez tout contact avec ces liquides. En cas de contact accidentel, rincez immédiatement la région concernée avec de l'eau. En cas de contact avec les yeux, rincez-les abondamment et immédiatement avec de l'eau fraîche et consultez un médecin.
- Veillez à mettre correctement au rebut les batteries usagées.

- Lisez la section « Mise au rebut du produit » de ce manuel pour en savoir plus sur le recyclage et la protection de l'environnement.
- Respectez les spécifications techniques des batteries à charger, ainsi que les recommandations spécifiques respectives (par exemple : le mode d'installation et de connexion de la batterie, le taux de charge, etc.) concernant celles-ci.
  - Ne rechargez pas les batteries sèches couramment utilisées dans les appareils ménagers, car cela peut causer un incendie et des dégâts corporels.
  - Cet appareil ne doit être utilisé que sur des batteries automobiles avec une tension de 12 VCC. Ne connectez pas l'appareil à d'autres systèmes (6 VCC, 24 VCC, etc.).
  -  Unité d'alimentation amovible.
  - MISE EN GARDE : Pour le rechargement de la batterie, utiliser uniquement l'unité d'alimentation amovible fournie (WJG-Y131400900W) avec l'appareil.
  - L'appareil doit être utilisé uniquement avec l'alimentation fournie avec l'appareil.
  - Cet appareil contient des batteries qui ne peuvent pas être remplacées.



Conforme aux normes de sécurités appropriées.

---



Avertissement ! Afin de réduire les risques de blessures, vous devez lire ce manuel d'utilisation.

---



Ne pas jeter les appareils électriques avec les déchets ménagers.

---



Une unité spécifique distincte est requise pour connecter l'équipement électrique au secteur.

---



Batterie lithium-ion

Li-ion

---



Garder à l'abri de la pluie

---



Porter une protection oculaire

---



Intensité sonore garantie de 97 dB

---



## CARACTÉRISTIQUES

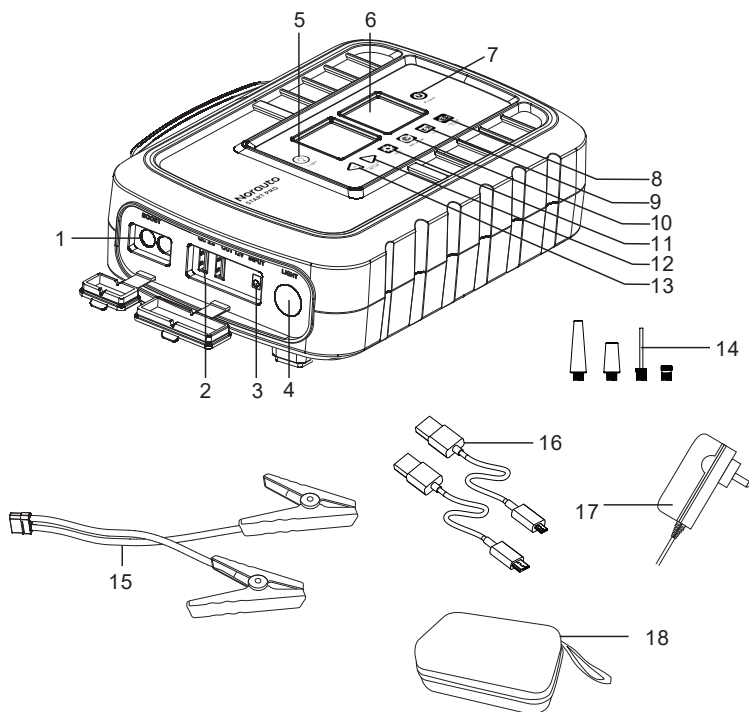

- |                                 |                                      |                              |
|---------------------------------|--------------------------------------|------------------------------|
| 1. Port de démarrage de secours | 7. Commutateur d'alimentation        | 15. Câble de démarrage       |
| 2. Sortie USB QC3.0             | 8. Bouton de démarrage du véhicule   | 16. Type-C + câble micro USB |
| 3. Entrée de charge             | 9. Touche Test                       | 17. Chargeur mural           |
| 4. Voyant LED                   | 10. Bouton de gonflage de pneu       | 18. Sacoche EVA              |
| 5. Bouton Light                 | 11. Sélecteur d'unité du compresseur |                              |
| 6. AFFICHAGE LCD                | 12/13. Bouton de réglage de pression |                              |
|                                 | 14. Accessoires de gonflage de pneus |                              |

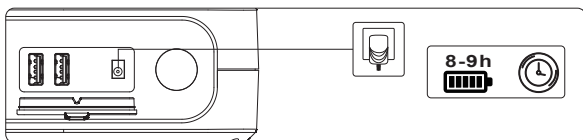

**Chargeur mural :** le dispositif Start Pro de Norauto est fourni avec un chargeur mural de 14 V pour la recharge rapide de votre survoltteur. La recharge complète dure 8 à 9 heures.

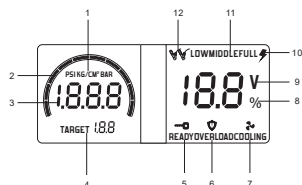

- |                            |  |
|----------------------------|--|
| 1. Trois appareils en un   | 7. Refroidissement                         |
| 2. Progression du gonflage | 8. Pourcentage de niveau de la batterie    |
| 3. Pression d'air          | 9. Tension de la batterie automobile       |
| 4. Pression cible          | 10. Batterie au lithium en cours de charge |
| 5. Prêt pour le démarrage  | 11. État de la batterie                    |
| 6. Système antisurcharge   | 12. Déconnexion ou connexion inversée      |



**IMPORTANT :** Pour une durée de vie optimale du démarreur de secours, il est recommandé de le recharger à 100 % tous les trois mois. Après utilisation, si la batterie est faible, veuillez à **TOUJOURS** recharger l'appareil avant de le stocker.

## COMMENT EFFECTUER LE DÉMARRAGE DE SECOURS DE VOTRE VÉHICULE



NOUS VOUS RECOMMANDONS FORTEMENT DE VÉRIFIER QUE LA TENSION DE LA BATTERIE DE VOTRE VÉHICULE EST DE 12 V AVANT DE DÉMARRER. SI ELLE EST INFÉRIEURE À 2 V OU SUPÉRIEURE À 12,6 V, LE VÉHICULE NE PEUT ÊTRE DÉMARRÉ À L'AIDE DE L'APPAREIL.

**MISE EN GARDE :** Lorsque vous utilisez cet appareil pour démarrer, assurez-vous que les connexions positives et négatives sont correctes, sinon la batterie peut exploser.

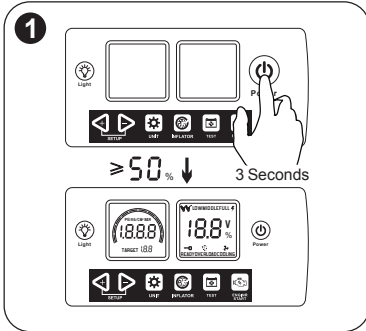

Appuyez pendant 3 secondes sur le commutateur d'alimentation (8) pour allumer l'appareil. Assurez-vous que le niveau de la batterie est supérieur à 50 %.

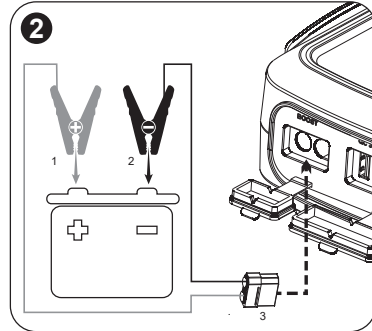

Suivez les étapes ci-dessous avant de procéder au démarrage de secours, sinon vous pouvez causer un danger :

1. Branchez la pince rouge (+) sur la borne positive (+) de la batterie.
2. Branchez la pince noire (-) sur la partie métallique du moteur (masse négative) ou sur la borne négative de la batterie.
3. Branchez le câble de démarrage (16) sur le port de démarrage de secours (1) de l'appareil.

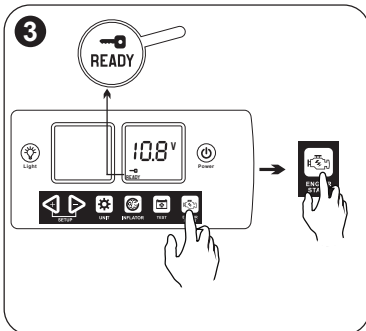

Une fois le branchement terminé, « READY » s'affiche sur l'écran LCD pour indiquer que le système est prêt pour le démarrage de secours. Démarrez le véhicule, pendant 5 secondes au plus.

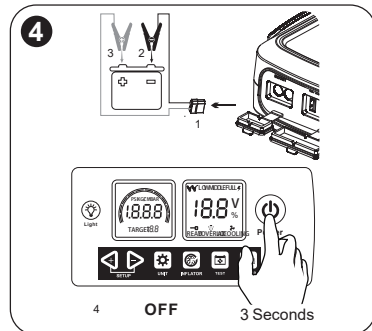

Lorsque vous avez démarré le véhicule, débranchez d'abord la fiche de démarrage de secours (16) de l'appareil, puis déconnectez les pinces de la batterie automobile, puis appuyez longuement sur le commutateur d'alimentation (4) pour arrêter l'appareil.

## COMMENT TESTER LA BATTERIE

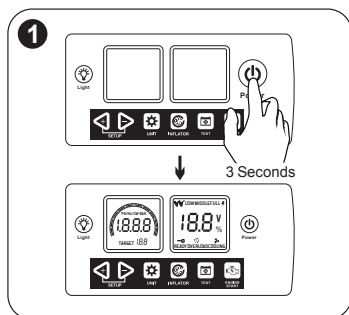

Appuyez pendant 3 secondes sur le commutateur d'alimentation (8) pour allumer l'appareil.

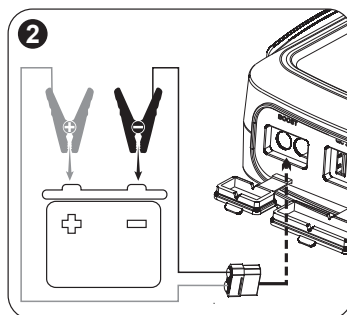

Suivez les étapes ci-dessous avant de procéder au démarrage de secours, sinon vous pouvez causer un danger :

1. Branchez le câble de démarrage (16) sur le port de démarrage de secours (1) de l'appareil.
2. Branchez la pince rouge (+) sur la borne positive (+) de la batterie.
3. Branchez la pince noire (-) sur la partie métallique du moteur (masse négative) ou sur la borne négative de la batterie.

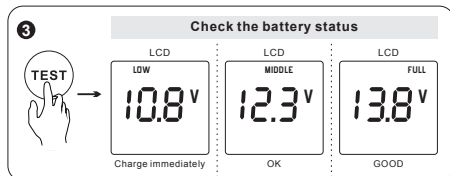

Appuyez sur le bouton de test de la batterie ; la tension et l'état de la batterie s'affichent sur l'écran LCD.

Partie supérieure de l'écran LCD	Plage de tensions de la batterie	Résultat
BAS	$< 11,7 \text{ V}$	Chargez la batterie immédiatement ou remplacez-la.
MOYEN	$11,7 \leq \text{V} < 12,5$	La batterie est en bon état et se charge, le cas échéant
MAX	$\text{V} \geq 12,5$	La batterie est en bon état

## COMMENT GONFLER UN PNEU

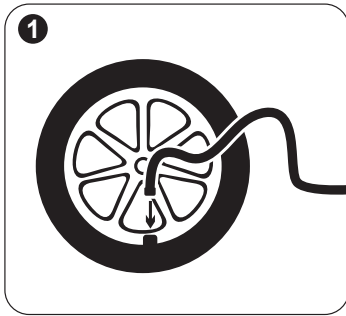

1. Branchez le connecteur vissable de la valve sur la valve de gonflage de pneus. Tournez dans le sens horaire jusqu'à ce que le connecteur soit correctement fixé sur la valve de gonflage.

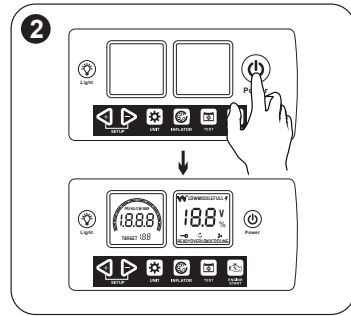

2. Allumez l'appareil.

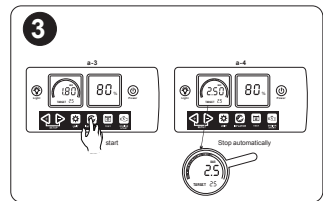
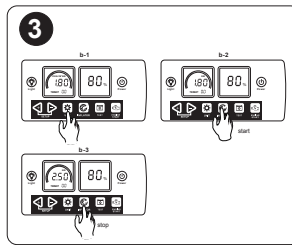
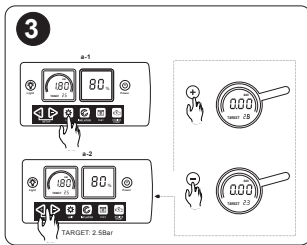

3. Appuyez sur « + » ou « - » pour régler la valeur adéquate avant de démarrer le gonflage. La pression d'air cible est réglée sur 2,5 bars. Vous pouvez appuyer sur le bouton de gonflage pour démarrer. Lorsque la pression d'air atteint 2,5 bars, le compresseur s'arrête automatiquement. Si la pression d'air cible est de 0,0 bar, appuyez sur le bouton de gonflage pour arrêter le compresseur manuellement lorsque la pression d'air cible est atteinte. Pour débrancher le tuyau de gonflage du pneu, tournez le connecteur vissable de la valve dans le sens antihoraire.

## AUTRE FONCTION

### Charge QC3.0 de téléphones :

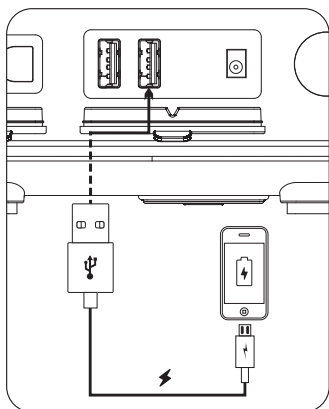

2 ports USB (2) compatibles avec la technologie de charge rapide QC3.0 sont situés sur le côté du dispositif de démarrage de secours. Branchez le câble USB sur le port de sortie USB de l'appareil, puis appuyez pendant 3 secondes sur le commutateur d'alimentation (8) pour allumer l'appareil. L'appareil démarre la charge. La sortie USB sera automatiquement désactivée une fois la charge terminée.

### Fiche murale :

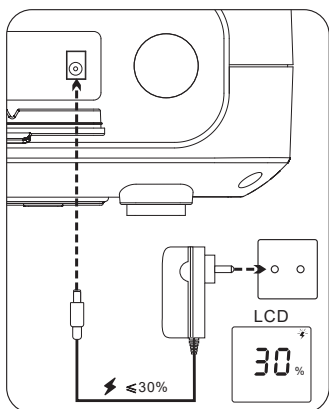

Pour recharger l'appareil, connectez d'abord le port de sortie de charge du chargeur fourni (WJG-Y131400900W) sur le port d'entrée du produit, puis connectez la fiche du chargeur sur une alimentation de 230V. Le pourcentage qui s'affiche sur l'écran LCD indique l'état de la charge. Une fois la charge terminée, l'icône de charge située dans la partie supérieure droite de l'écran cesse de clignoter.

### Voyant LED:

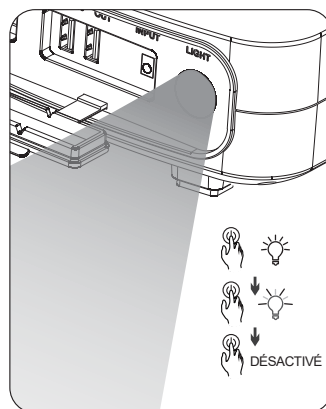

Voyant LED: appuyez pendant 3 secondes sur le commutateur d'alimentation (8) pour allumer l'appareil.

- 1<sup>ère</sup> pression brève : lampe de travail
- 2<sup>e</sup> pression brève : torche
- 3<sup>e</sup> pression brève : arrêt de la lampe.

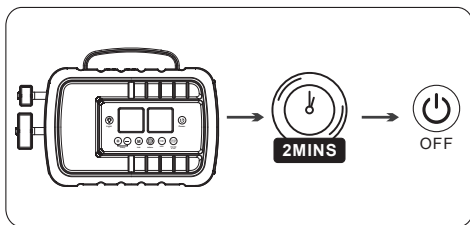

### Arrêt après 2 min :

l'appareil s'arrête automatiquement en cas d'inutilisation pendant 2 minutes. Vous pouvez également appuyer pendant 3 secondes sur le commutateur d'alimentation (8) pour l'arrêter.

## GUIDE DE DÉPANNAGE

Erreur	Cause	Solution
1. L'icône des pinces clignote dans la partie supérieure gauche de l'écran	Vérifiez si les pinces sont mal branchées ou court-circuitées ou ne sont pas branchées.	Inversez les connexions de la batterie.
2. L'icône de « COOLING » s'affiche dans la partie inférieure de l'écran LCD avec un décompte de 10 minutes	Vous avez effectué cinq tentatives de démarrage de secours en 10 minutes ; la batterie interne de l'appareil surchauffe.	Laissez l'appareil refroidir. Placez l'appareil dans un endroit plus froid.
3. L'icône de « OVERLOADCOOLING » s'affiche dans la partie inférieure de l'écran LCD avec un décompte de 10 minutes	1) L'énergie de l'appareil est insuffisante. 2) Vous avez effectué cinq tentatives de démarrage de secours en 10 minutes ; la batterie interne de l'appareil surchauffe.	1) Assurez-vous que la taille de votre moteur est adapté pour cet appareil. 2) Laissez l'appareil refroidir. Placez l'appareil dans un endroit plus froid.
4. L'icône de « COOLING » s'allume dans la partie inférieure de l'écran	La température de l'appareil est supérieure à 55 °C.	Placez l'appareil dans un endroit plus froid et laissez-le refroidir jusqu'à 40 °C.
5. Tous les branchements sont corrects, mais l'icône « READY » ne s'allume pas	La tension de la batterie branchée est inférieure à 2 V ou supérieure à 12,6 V.	1. Assurez-vous que la tension de la batterie du véhicule est de 12 V. 2. Chargez votre batterie automobile. 3. Débranchez toutes les charges électriques, par exemple le radiateur, le climatiseur, les lampes, etc., et réessayez.
6. « F1 » s'affiche à l'écran.	La température est inférieure à -25 °C.	Placez l'appareil dans un endroit chaud.
7. « F2 » s'affiche à l'écran.	Le circuit interne est en panne.	Envoyez l'appareil chez un technicien aux fins de réparation.

8. « F3 » s'affiche à l'écran.	La température de l'appareil est inférieure à 10 °C ou supérieure à 45 °C.	Le booster ne peut être chargé qu'entre 10 °C et 45 °C.
9. « F4 » s'affiche à l'écran.	Le délai de charge a expiré.	La batterie est éventuellement à plat. Il est recommandé de ne plus l'utiliser.

## NETTOYAGE, MAINTENANCE ET STOCKAGE

### A. Nettoyage

AVERTISSEMENT ! N'utilisez pas de nettoyants abrasifs ou à base de solvants. N'immergez pas l'appareil dans l'eau.

Veillez à éteindre l'appareil, à le débrancher du secteur et à le laisser refroidir avant de le nettoyer.

Essayez de temps en temps l'appareil avec un chiffon sec et doux.

### B. Entretien

Aucune maintenance n'est requise. L'appareil ne doit être réparé que par des techniciens qualifiés.

### C. Stockage

L'appareil peut être utilisé à des températures comprises entre 0 °C et +55 °C, à l'abri de la poussière et de l'eau. Nous vous recommandons fortement de stocker l'appareil à des températures comprises entre 0 °C et +40 °C (dans une maison, un camion, etc.) avant d'utiliser le dispositif de démarrage de secours. Pour une efficacité optimale de la batterie, il est recommandé de stocker l'appareil à l'intérieur lorsque la température à l'extérieur est inférieure à 0 °C.

## MISE AU REBUT DU PRODUIT



Collecte sélective des déchets électriques et électroniques.

Les produits électriques ne doivent pas être mis au rebut avec les produits ménagers.

Selon la Directive Européenne 2012/19/UE pour le rebut des matériels électriques et électroniques et de son exécution dans le droit national, les produits électriques usagés doivent être collectés séparément et disposés dans des points de collecte prévus à cet effet.

Adressez-vous auprès des autorités locales ou de votre revendeur pour obtenir des conseils sur le recyclage.

## VORBEMERKUNG

Vielen Dank, dass Sie dieses Produkt gekauft haben! Der Norauto Start Pro ist ein kompaktes, aber leistungsstarkes Starthilfegerät mit einer Kapazität von 20 000mAh, das mit einer einzigen Aufladung bis zu 25 Mal Starthilfegeben kann. Es eignet sich für Benzinmotoren mit bis zu 5 Liter und für Dieselmotoren mit bis zu 4 Liter.

Dank den 2 USB-QC3.0-Schnelladeanschlüssen kann der Start Pro auch als Powerbank verwendet werden, um Ihr Smartphone aufzuladen. Das Gerät verfügt über eine helle LED-Arbeitsleuchte für Notfälle.

Dank der genauen Anzeige auf dem LC-Displays kann der Ladestand der Autobatterie mühelos überprüft werden. Der Akku des Starthilfe-Boosters wird über eine Netzsteckdose aufgeladen.

Der Start Pro verfügt ebenfalls über einen 22mm-Zylinder Luftkompressor, anhand dessen mit einer Aufladung ein Standardreifen mit einer Nennweite von 195mm in ca. 5 min von 0 bis 2,5 Bar aufgepumpt werden kann.

Der Start Pro verfügt im Übrigen über eine Batterietestfunktion. Sie können ihn als Batterietester verwenden, um zu prüfen, ob die Spannung Ihrer Batterie in Ordnung ist. Basierend auf dem angezeigten Ergebnis können Sie Ihre Batterie rechtzeitig aufladen.

Norauto Start Pro verfügt ebenfalls über sogenannte „Smart Clamp“-Polklemmen, d.h. die Polklemmen an den Starthilfekabeln sind mit einer Vielzahl von Schutzfunktionen ausgestattet, um jederzeit eine sichere Verwendung zu gewährleisten.

## TECHNISCHE ANGABEN

Artikelnr.	2626423-NO6983-01.39.502
Startstrom	500A
Spitzenstrom	1000A
Kompatible Morgengröße	Benzinmotoren 5,0L Dieselmotoren 4,0L
Nettogewicht	1,67 kg
Abmessungen	24,23 x 16,9 x 7,7 cm
Leistung USB	5V==3A / 9V==2A
Starthilfe-Ausgang	12V Motorstart
Akkukapazität	74,37 Wh
Ladungseingang	14V==0,9A
Maximaldruck Luftkompressor	8,4 BAR/120PSI/8,4KG/CM <sup>2</sup>
Ideale Umgebungstemperatur bei der Verwendung	0°C to +55°C
Empfohlene Lagerungstemperatur	0°C to +40°C
Empfohlene Ladentemperatur	+10°C to +45°C



- **VOR DEM AUFLADEN BITTE DIE ANWEISUNGEN DURCHLESEN.**
  - **FÜR DEN GEBRAUCH IN INNENRÄUMEN GEEIGNET.VOR REGEN UND NÄSSE SCHÜTZEN.**
  - **STROMVERSORGUNG VOR VERBINDEN ODER ABKLEMMEN DER BATTERIEANSCHLÜSSE ABSCHALTEN.**
  - **WARNUNG: EXPLOSIVES GAS. FLAMMEN UND FUNKEN VERMEIDEN. WÄHREND DES LADEVORGANGS FÜR EINE AUSREICHENDE BELÜFTUNG SORGEN.**
- Dieses Gerät ist gemäß der Beschreibung in dieser Gebrauchsanweisung zu verwenden. Für jede unsachgemäße Verwendung sowie für jede Verwendung außerhalb des in dieser Gebrauchsanweisung aufgeführten Verwendungszwecks kann der Hersteller auf keinen Fall haftbar gemacht werden.
  - Versuchen sie nicht, das Gerät in irgendeiner Form zu modifizieren. Modifizierungen können zu Beschädigungen des Gerätes, Sachschäden oder Verletzung von Personen führen,für welche der Hersteller keine Haftung übernimmt.
  - Die Nichteinhaltung der Sicherheits- und Gebrauchsvorschriften kann eine Gefahr von Stromschlag, Brand und/oder Personenverletzungen verursachen.
  - Dieses Gerät ist nur für einen privaten Gebrauch in Innenräumen zugelassen.
  - Keine Zubehörteile verwenden, die nicht vom Hersteller empfohlen wurden! Diese können das Gerät beschädigen und/oder zu Verletzungen führen.
  - ERSTICKUNGSGEFAHR! Verpackungsmaterial außerhalb der Reichweite von Kindern aufbewahren.
  - Dieses Gerät kann von Kindern ab 8 Jahren und darüber sowie von Personen mit verringerten physischen,sensorischen oder mentalen Fähigkeiten oder Mangel an Erfahrung und Wissen benutzt werden, wenn sie beaufsichtigt oder bezüglich des sicheren Gebrauchs des Gerätes unterwiesen wurden und die daraus resultierenden Gefahren verstehen. Kinder dürfen nicht mit dem Gerät spielen. Reinigung und Benutzer-Wartung dürfen nicht von Kindern ohne Beaufsichtigung

- durchgeführt werden.
- Kinder sollten beaufsichtigt werden, um sicherzustellen, dass sie nicht mit dem Gerät spielen.
  - Dieses Gerät weder in explosionsgefährdeten Bereichen noch in der Nähe von entzündlichen Flüssigkeiten, Gasen und Staub verwenden.
  - Dieses Gerät nicht in der Nähe von Flammen- oder Funkenquellen verwenden. In der Nähe des Geräts bitte nicht rauchen.
  - Während des Ladens muss die Batterie auf eine gut belüftete Fläche gestellt werden.
  - Gerät trocken halten. Tauchen Sie es weder in Wasser, noch in jede andere Flüssigkeit ein.
  - Dieses Gerät weder Tropf- noch Spritzwasser aussetzen.
  - Gerät nicht an Orten betreiben, die Feuchtigkeit, Unwetter oder Nässe ausgesetzt sind.
  - In der Nähe des Geräts dürfen sich keine Gegenstände befinden, die mit Flüssigkeiten gefüllt sind, wie z. B. Vasen.
  - Dieses Gerät nicht mit Gegenständen wie Zeitschriften, Geschirrtüchern, Vorhängen usw. abdecken.
  - Gerät nicht direkter Sonneneinstrahlung und großer Hitze aussetzen.
  - Kabel weder über Tischkanten hängen lassen noch mit heißen Oberflächen in Berührung bringen.
  - Beim Abschalten des Geräts immer am Stecker und niemals am Kabel ziehen.
  - Gerät nicht verwenden, wenn das Netzkabel oder die Klemmen abgenutzt sind.
  - Wenn die Netzanschlussleitung dieses Gerätes beschädigt wird, muss sie durch den Hersteller oder seinen Kundendienst oder eine ähnlich qualifizierte Person ersetzt werden, um Gefährdungen zu vermeiden.
  - Weder Kabel noch Stecker verändern. Wenn das Kabel und/oder der Stecker nicht mit Ihrer elektrischen Anlage kompatibel sind, wenden Sie sich an einen qualifizierten Techniker.
  - Die schwarze und rote Klemme niemals miteinander in Berührung bringen. Dies kann ansonsten zu Funkenschlag, Explosion und Beschädigungen führen.
  - Vor jedem Anschluss ist bitte sicherzustellen:

- ✓ Dass das Gerät und seine Bauteile nicht verschlissen sind. In diesem Fall verwenden Sie das Gerät nicht, sondern bringen Sie es zu Ihrem Händler zwecks Inspektion und Reparatur
- ✓ Dass die auf dem Typenschild des Geräts angegebene Spannung mit der Spannung ihrer elektrischen Anlage übereinstimmt.
- Installieren Sie das Batterieladegerät soweit Batterie, wie es die Kabel zulassen.
- In der Nähe können sich explosive Gase bilden Boden. Bitte installieren Sie das Batterieladegerät möglichst hoch über dem Boden. Lassen Sie es während des Ladevorgangs nicht unbeaufsichtigt.
- Das Gerät nicht selber zerlegen. Jede Demontage, Reparatur oder Überprüfung muss ausschließlich von einem qualifizierten Techniker vorgenommen werden.
- Die Batterieklemme, die nicht an die Karosserie angeschlossen ist, ist zuerst anzuschließen. Der andere Anschluss ist zur Karosserie herzustellen, entfernt von der Batterie und der Benzinleitung.
- Nach dem, Danach wird der Anschluss zur Karosserie und dann der zur Batterie entfernt.

Bei Fahrzeugen ist der Reifendruck stets mittels eines kalibrierten Manometers zu prüfen. Das Manometer des Geräts ist trotz seiner hohen Qualität nicht kalibriert und ist daher NICHT ZUM AUFPUMPEN VON KRAFTFAHRZEUGREIFEN GEEIGNET.

#### **SICHERHEITSHINWEISE FÜR BATTERIEN**

- Risiko der Bildung von explosiven Gasgemischen. Im Normalbetrieb erzeugen Batterien explosive Gase. Das Arbeiten in der Nähe von Bleisäure-Batterien ist gefährlich. Im Normalbetrieb einer Batterie werden explosive Gase freigesetzt. Es ist daher unbedingt erforderlich, die Anweisungen dieser Gebrauchsanweisung bei jeder Verwendung des Ladegerätes durchzulesen und zu befolgen.
- Bitte stellen Sie sicher, dass Ihre Batterien mit diesem Ladegerät kompatibel sind. Lesen Sie hierzu die Gebrauchsanweisung des Herstellers durch.
- Achten Sie darauf, dass der gewünschte Ladestrom die Vorgaben des Batterieherstellers nicht übersteigt.
- Die Batterien dürfen während des Ladevorganges nicht betrieben werden!

- Nicht wiederaufladbare Batterien dürfen nicht aufgeladen werden.
- Niemals gefrorene Batterien aufladen!
- Tragen Sie einen umfassenden Augenschutz sowie eine geeignete Schutzkleidung als Schutz vor dem Kontakt mit der Batterieflüssigkeit. Bei Arbeiten an einer Batterie jeden Kontakt mit den Augen vermeiden. Von der Säure können Säure- oder Korrosionspartikel in Ihre Augen gelangen.
- Entfernen Sie alle metallischen Accessoires wie Ringe, Armreife, Halsketten oder Uhren, die Sie beim Arbeiten in der Nähe einer Batterie tragen. Sorgen Sie dafür, dass das Risiko für das Herunterfallen von metallischen Gegenständen auf oder in die Batterie verringert wird. Es besteht das Risiko von Kurzschluss, ja sogar Explosion und schweren Verbrennungen.
- Schlimmstenfalls kann aus der Batterie Flüssigkeit austreten. Vermeiden Sie jeglichen Kontakt mit dieser Flüssigkeit. Bei versehentlichem Kontakt bitte die Stelle sofort mit Wasser reinigen. Falls die Flüssigkeit in Kontakt mit den Augen kommt, suchen Sie zusätzlich medizinische Hilfe auf. Die aus den Batterien ausgetretene Flüssigkeit kann Hautirritationen oder Verbrennungen verursachen.
- Gebrauchte Batterien müssen auf sichere Weise entsorgt werden. Für weitere Informationen zu Wiederverwertung und Umweltschutz lesen Sie bitte das Kapitel „Entsorgung“ durch.
- Halten Sie sich an die technischen Bestimmungen für wiederaufladbare Batterien sowie an die spezifischen Empfehlungen für diese Batterien (zum Beispiel: Bestimmungen zum Einsetzen und Anschließen der Batterien, Ladestrom usw.).
- Keine Trockenbatterien aufladen, die üblicherweise in Haushaltsgeräten verwendet werden. Sie können zu Brand sowie zu Personenschäden und -verletzungen führen.
-   Abnehmbares Netzteil.
- **WARNHINWEIS:** Zum Aufladen der Batterie ausschließlich das mit dem Gerät mitgelieferte abnehmbare Netzteil (WJG-Y131400900W) verwenden.
- Das Gerät darf nur mit der mitgelieferten Stromversorgung benutzt werden.
- Dieses Gerät enthält Batterien, die nicht ersetzt werden können.



Entspricht den geltenden Sicherheitsnormen.

---



Achtung! Um das Verletzungsrisiko zu verringern, muss der Nutzer die Bedienungsanleitung lesen.

---



Entsorgen Sie Elektrogeräte nicht im Hausmüll.

---



Es wird ein spezifisches, separates Netzteil benötigt, um das Gerät mit einer Stromversorgungssteckdose zu verbinden.

---



Li-Ion Akku

Li-ion

---



Von Regen fernhalten.

---



Tragen Sie einen Gehörschutz.

---



Garantierter Schalleistungspegel 97 dB

---

## AUSSTATTUNG

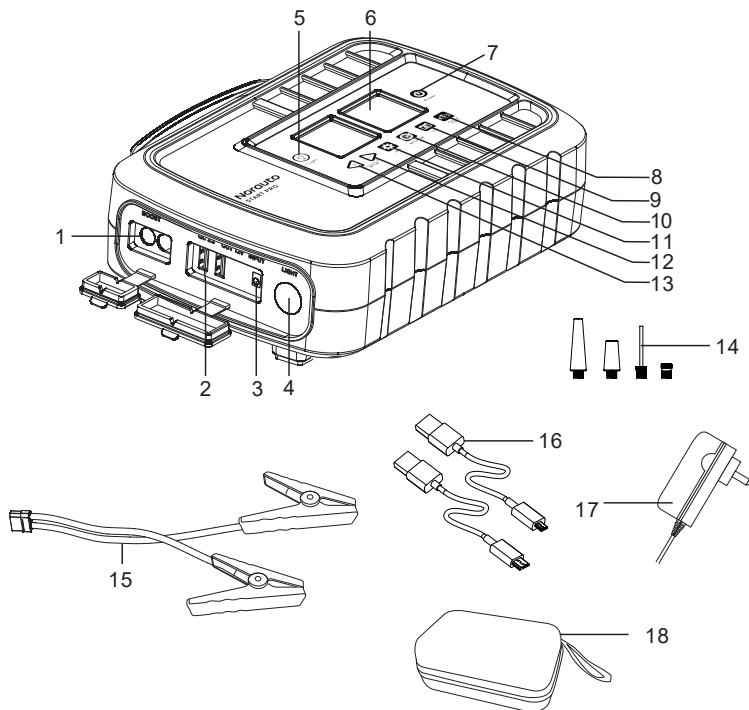

1. Anschluss für Starthilfekabel
2. USB-QC3.0-Ausgang
3. Ladungseingang
4. LED-Leuchte
5. Ein-/Ausschalttaste für LED-Leuchte
6. LC-Display

7. Ein-/Ausschalter
8. Taste „Motor starten“
9. Taste „Test“
10. Taste „Aufpumpen“
11. Taste „Druckeinheit“
- 12/13. Druck einstellen
14. Zubehör zum Aufpumpen

15. Starthilfekabel
16. Typ-C-Kabel + Micro-USB-Kabel
17. Netzstecker
18. Etui aus EVA

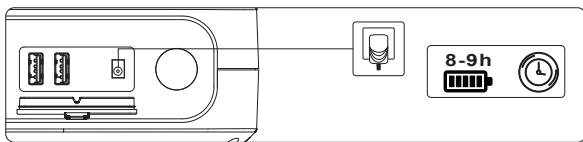

**Netzstecker:** Der Norauto Start Pro ist mit einem 14V-Netzstecker ausgestattet, wodurch Ihr Starthilfe-Booster schnell aufgeladen werden kann. Eine vollständige Ladung dauert 8 bis 9 Stunden.

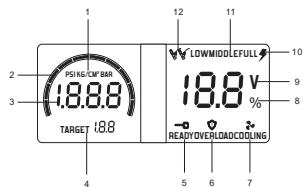

1. Drei verschiedene Druckeinheiten
2. Druckanzeige Balken
3. Druckanzeige numerischer Wert
4. Eingestellter Wert
5. Bereit zum Starten der Batterie
6. Überladungsschutz
7. Kühl ab
8. Batteriekapazität Prozent
9. Spannung der Autobatterie
10. Lithumbatterie wird aufgeladen
11. Ladestand der Batterie
12. Polklemmen: keine Verbindung oder falsche Verbindung



**WICHTIG:** Um die Lebensdauer des Produkts zu verlängern, empfehlen wir, Ihren Starthilfe-Booster alle drei Monate vollständig aufzuladen. Laden Sie den Starthilfe-Booster zudem nach jeder Verwendung auf, bevor Sie ihn verstauen, wenn Sie merken, dass der Ladestand niedrig ist.

## STARTHILFE GEBEN



WIR EMPFEHLEN, ZU ÜBERPRÜFEN, OB DIE SPANNUNG DER BATTERIE 12V BETRÄGT, BEVOR SIE STARTHILFE GEBEN. WENN DIE SPANNUNG UNTER 2V ODER ÜBER 12,6V BETRÄGT, IST DIE STARTHILFE NICHT MÖGLICH.

ACHTUNG: Wenn Sie dieses Gerät verwenden, um Starthilfe zu geben, stellen Sie sicher, dass die positive und die negative Polklemme korrekt angeschlossen sind. Sollte dies nicht der Fall sein, kann die Batterie explodieren.

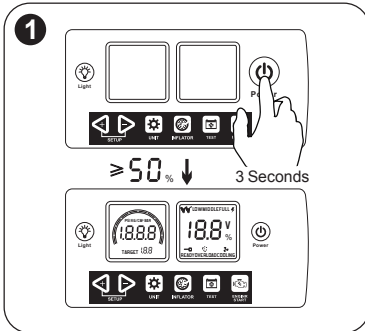

Halten Sie den Ein-/Aussschalter (8) während 3 Sekunden gedrückt, um das Starthilfegerät einzuschalten. Stellen Sie sicher, dass die Akkuladung des Starthilfe-Boosters mehr als 50 % beträgt.

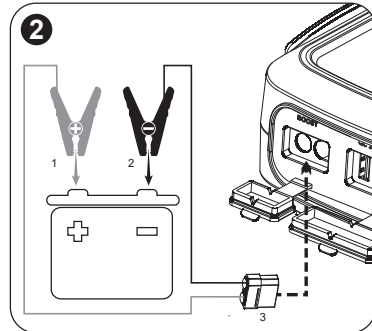

Befolgen Sie für einen gefahrenlosen Starthilfeprogang die folgenden Schritte:

1. Schließen Sie die rote Polklemme (+) an den positiven Batteriepol (+) der Autobatterie an.
2. Schließen Sie die schwarze Polklemme (-) an einem metallenen Teil des Motors (negative Erdung) oder am negativen Batteriepol (-) der Autobatterie an.
3. Stecken Sie den Stecker mit den Starthilfekabeln (16) in den Anschluss für die Starthilfekabel (1) des Starthilfe-Boosters.

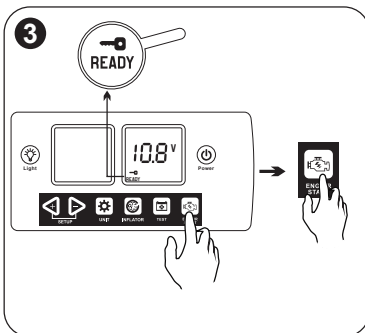

Nach einer erfolgreichen Verbindung zeigt die Anzeige „READY“ (Bereit) auf dem LC-Display an, dass das Starthilfegerät betriebsbereit ist. Sie können jetzt versuchen, den Motor zu starten – dieser Versuch sollte jedoch nicht länger als 5 Sekunden dauern.

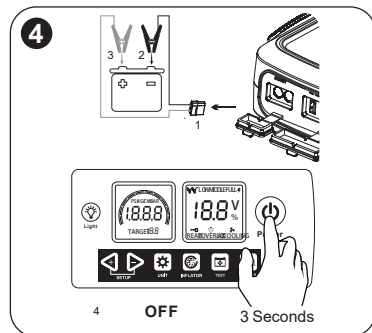

Ziehen Sie, nachdem der Motor erfolgreich gestartet wurde, zuerst den Stecker mit den Starthilfekabeln (16) aus dem Anschluss am Gerät und entfernen Sie dann die Polklemmen von der Autobatterie, und halten Sie dann den Ein-/Aussschalter (4) gedrückt, um das Starthilfegerät auszuschalten.

## BATTERIE TESTEN

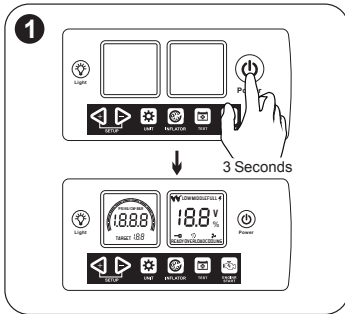

Halten Sie den Ein-/Ausschalter (8) während 3 Sekunden gedrückt, um das Starthilfegerät einzuschalten.

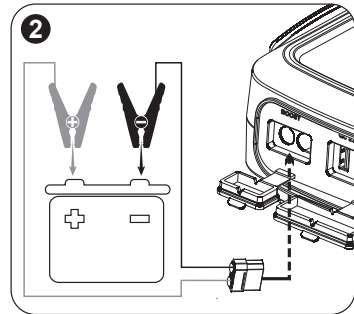

Befolgen Sie für einen gefahrenlosen Starthilfeprogang die folgenden Schritte:

1. Stecken Sie den Stecker mit den Starthilfekabeln (16) in den Anschluss für die Starthilfe-Boosters.
2. Schließen Sie die rote Polklemme (+) an den positiven Batteriepol (+) der Autobatterie an.
3. Schließen Sie die schwarze Polklemme (-) an einem metallenen Teil des Motors (negative Erdung) oder am negativen Batteriepol (-) der Autobatterie an.

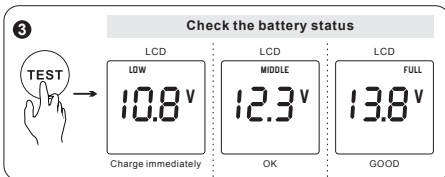

Drücken Sie die Taste „Test“, die Spannung und der Ladestand der Batterie werden auf dem LC-Display angezeigt.

Anzeige auf dem LC-Display	Spannung der Batterie	Ergebnis
NIEDRIG	$<11,7V$	Laden Sie die Batterie unverzüglich auf oder tauschen Sie sie aus.
MITTEL	$11,7 \leq V < 12,5$	Die Batterie ist betriebsfähig, laden Sie sie wenn möglich auf.
VOLL	$V \geq 12,5$	Die Batterie ist betriebsfähig.



## REIFEN AUFPUMPEN

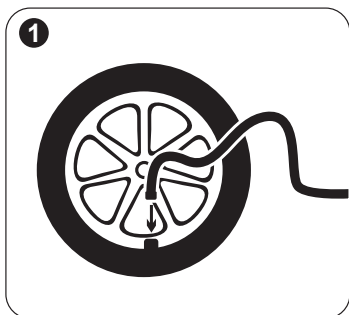

1. Verbinden Sie den anschraubbaren Ventilsteckverbinder mit dem Luftventil des Reifens. Drehen Sie den Steckverbinder im Uhrzeigersinn, bis er fest mit dem Luftventil des Reifens verbunden ist.

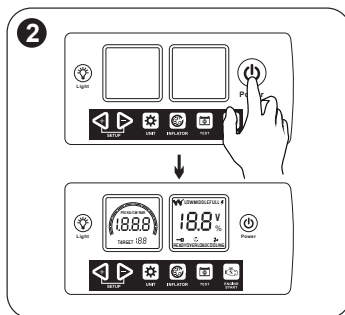

2. Schalten Sie das Gerät ein.

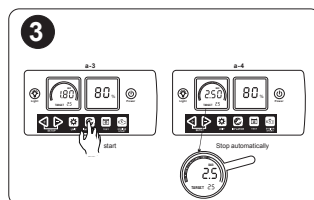
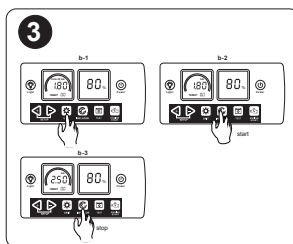
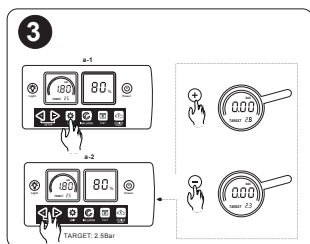

3. Anhand der Tasten „+“ und „-“ können Sie vor dem Aufpumpen den gewünschten Wert einstellen. Der Zielwert ist auf 2,5 Bar eingestellt und Sie können die Taste „Aufpumpen“ drücken, um mit dem Aufpumpen des Reifens zu beginnen. Wenn 2,5 Bar erreicht sind, stoppt das Gerät den Aufpumpvorgang automatisch. Wenn der Zielwert 0,0 Bar anzeigt, müssen Sie die Taste „Aufpumpen“ drücken, um den Aufpumpvorgang manuell zu stoppen, wenn der gewünschte Wert erreicht ist. Drehen Sie den Ventilsteckverbinder im Gegenuhrzeigersinn, um den Luftschlauch vom Reifen zu entfernen.

## ZUSÄTZLICHE FUNKTIONEN

### Mobiltelefon aufladen QC3.0:

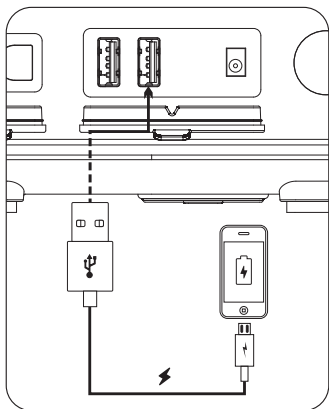

An der Seite des Starthilfe-Boosters befinden sich zwei USB-Anschlüsse (2), kompatibel mit QC3.0-Technologie für schnelles Laden. Schließen Sie das USB-Kabel am USB-Anschluss des Starthilfegeräts an und halten Sie den Ein-/Ausschalter (8) während 3 Sekunden gedrückt, um das Gerät einzuschalten. Der Ladevorgang beginnt. Wenn Ihr Mobiltelefon vollständig aufgeladen ist, wird der Ladestrom über den USB-Ausgang automatisch unterbrochen.

### Netzstecker:

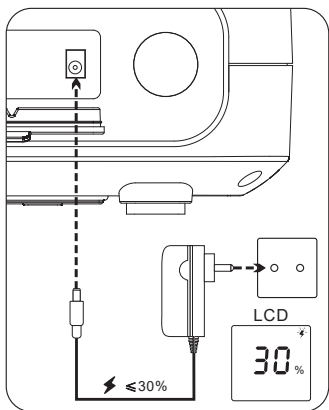

Um das Gerät aufzuladen, verbinden Sie zuerst den Ladeausgang des mitgelieferten Ladegeräts (WJG-Y131400900W) mit dem Eingang des Produkts und verbinden Sie dann den Stecker des Ladegeräts mit einer 230-V-Stromversorgung. Der Ladestand wird auf dem LC-Display angezeigt. Wenn das Starthilfegerät vollständig aufgeladen ist, hört das Ladesymbol an der rechten oberen Ecke auf zu blinken.

### LED-Leuchte:

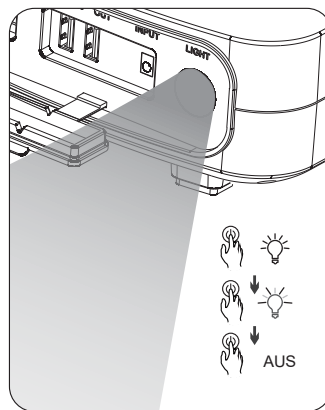

LED-Leuchte: Halten Sie den Ein-/Ausschalter (8) während 3 Sekunden gedrückt, um das Starthilfegerät einzuschalten.

- Ein-/Ausschalter einmal kurz drücken: Arbeitsleuchte
- Ein-/Ausschalter zweimal kurz drücken: Blinklicht
- Ein-/Ausschalter dreimal kurz drücken: Licht aus.

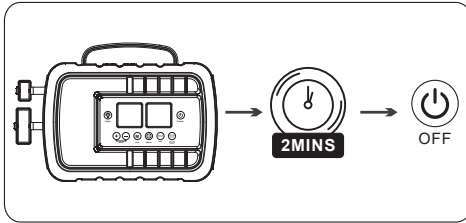

### Ausschalten nach 2 min:

Der Starthilfe-Booster schaltet sich automatisch aus, wenn er länger als 2 Minuten nicht verwendet wird. Sie können auch den Ein-/Ausschalter (8) während 3 Sekunden gedrückt halten, um das Gerät auszuschalten.

## PROBLEMBEHEBUNG

Fehler	Ursache	Lösung
1. Das Polklemmen-Symbol links oben blinkt.	Es kann sein, dass die Polklemmen falsch eingesteckt sind, dass es einen Kurzschluss gegeben hat, oder dass keine Verbindung zwischen den Klemmen und den Batteriepolen besteht.	Schließen Sie die Polklemmen anders herum an.
2. Am unteren Rand des LC-Displays wird das Symbol „COOLING“ (Kühlen) und eine Dauer von 10 min angezeigt.	Der Akku des Starthilfe-Boosters ist heiß, weil fünf Mal in 10 min versucht wurde, mit dem Starthilfe-Booster Starthilfe zu geben.	Lassen Sie das Gerät abkühlen. Bringen Sie das Gerät in eine kühlere Umgebung.
3. Am unteren Rand des LC-Displays werden die Symbole „OVERLOAD“ (Überladung) und „COOLING“ (Kühlen) und eine Dauer von 10 min angezeigt.	1) Die Leistungsfähigkeit des Geräts ist nicht stark genug. 2) Der Akku des Starthilfe-Boosters ist heiß, weil fünf Mal in 10 min versucht wurde, mit dem Starthilfe-Booster Starthilfe zu geben.	1) Wählen Sie ein leistungsstärkeres Gerät und versuchen Sie es erneut. 2) Lassen Sie das Gerät abkühlen. Bringen Sie das Gerät in eine kühlere Umgebung.
4. Das Symbol „COOLING“ (Kühlen) wird am unteren Rand des LC-Displays angezeigt.	Die Temperatur des Geräts beträgt mehr als 55 °C.	Bringen Sie das Gerät in eine kühlere Umgebung und warten Sie, bis es auf 40 °C abgekühlt ist.
5. „READY“ (Bereit) wird nicht angezeigt, obwohl das Gerät korrekt angeschlossen ist.	Die Spannung der angeschlossenen Batterie beträgt weniger als 2V oder mehr als 12,6V.	1. Stellen Sie sicher, dass die Spannung der Batterie 12V beträgt. 2. Laden Sie die Batterie Ihres Autos auf. 3. Schalten Sie alle energieverbrauchenden Geräte (z.B.: Heizung, Klimaanlage, Licht etc) aus und versuchen Sie es erneut.
6. „F1“ ein	Die Temperatur ist niedriger als -25 °C.	Bringen Sie das Gerät an einen warmen Ort.

8. „F2“ ein	Der innere Kreislauf ist beschädigt.	Bringen Sie das Gerät für die Reparatur zu einer Fachperson.
9. „F3“ ein	Die Temperatur des Geräts beträgt weniger als 10 °C oder mehr als 45 °C.	Der Verstärker kann nur bei Temperaturen von 10 °C bis 45 °C geladen werden.
10. „F4“ ein	Zeitüberschreitung der Ladedauer	Die Batterie ist wahrscheinlich nicht mehr funktionsfähig und muss ausgetauscht werden.

## REINIGUNG, WARTUNG UND LAGERUNG

### A. Reinigung

ACHTUNG! Verwenden Sie keine aggressiven oder lösungsmittelbasierten Reiniger. Tauchen Sie das Gerät nicht in Wasser.

Die Stromversorgung des Starthilfe-Boosters muss vor dem Reinigen getrennt werden und das Gerät muss ausgeschaltet und abgekühlt werden.

Reinigen Sie das Gerät von Zeit zu Zeit mit einem weichen, trockenen Tuch.

### B. Wartung

Es ist keine Wartung nötig. Das Gerät darf nur von einer qualifizierten Fachperson repariert werden.

### C. Lagerung

Das Gerät kann bei Temperaturen zwischen 0 °C und +55 °C verwendet werden. Es darf nicht mit Staub und Wasser in Berührung kommen. Wir empfehlen Ihnen, das Gerät bei Temperaturen zwischen 0 °C und +40 °C zu lagern (zu Hause oder in Ihrem Fahrzeug), bevor Sie es verwenden, um Starthilfe zu geben. Für eine bessere Akkuleistung empfehlen wir, das Gerät in Innenräumen zu lagern, wenn die Außentemperatur weniger als 0 °C beträgt.

## ENTSORGUNG



Getrennte Sammlung von Elektro- und Elektronik-Altgeräten.

Elektrogeräte dürfen nicht mit dem Hausmüll entsorgt werden.

Gemäß der Europäischen Richtlinie 2012/19/EU über Elektro- und Elektronik-Altgeräte und deren Umsetzung in nationales Recht sind gebrauchte Elektrogeräte getrennt zu sammeln und an zu diesem Zweck vorgesehenen Sammelstellen abzugeben. Wenden Sie sich an die örtlichen Behörden oder Ihren Fachhändler, um Ratschläge bezüglich des Recyclings einzuholen.

## VOORWOORD

Bedankt voor het aanschaffen van dit product. De Norauto Start Pro is een compacte maar krachtige jumpstarter met een capaciteit van 20.000 mAh die met één lading uw auto tot wel 25 keer kan starten. Deze kan worden gebruikt voor benzinemotoren met een maximale inhoud van 5,0 liter en dieselmotoren met een maximale inhoud van 4,0 liter.

De Start Pro kan ook gebruikt worden als powerbank om uw smartphone op te laden dankzij de 2 USB QC3.0-aansluitingen voor snel laden. Het apparaat beschikt ook over een heldere led-werklamp voor noodgevallen.

Dankzij het duidelijk aangegeven percentage op het lcd-display kunt u het batterijniveau eenvoudig controleren. De batterij wordt opgeladen aan een stopcontact.

De Start Pro beschikt ook over een 22 mm cilinderluchtcompressor die een standaard 195-band met één lading en in 5 minuten kan oppompen van 0 tot 2,5 bar.

De Start Pro heeft ook een batterijtestfunctie. Deze kunt u gebruiken als een eenvoudige batterijtester om het voltage te controleren. Als het voltage te laag is dan kunt u de batterij op tijd opladen.

De Norauto Start Pro biedt ook slimme klemmen met verschillende types bescherming zodat ze in alle omstandigheden veilig kunnen worden gebruikt door de consument.

## SPECIFICATIES

Art. nr.	2626423-NO6983-01.39.502
Startstroom	500 A
Piekstroom	1000 A
Compatibele motorafmetingen	Benzinemotoren 5,0 L Dieselmotoren 4,0 L
Nettogewicht product	1,67 kg
Productafmetingen	24,23 x 16,9 x 7,7 cm
USB-uitgang	5 V=3 A / 9 V=2 A
Jumpstart-poort	12 V motorstart
Batterijcapaciteit	74,37 Wh
Laadingang	14 V=0,9 A
Maximale druk in de luchtcompressor	8,4 bar / 120 psi / 8,4 kg/cm <sup>2</sup>
Bedrijfstemperatuur	0 °C tot +55 °C
Aanbevolen bewaartemperatuur	0 °C tot +40 °C
Aanbevolen opgeladentemperatuur	+10 °C tot +45 °C

- **LEES VOOR HET LADEN DE GEBRUIKSAANWIJZING**
  - **VOOR GEBRUIK BINNENSHUIS OF NIET BLOOTSTELLEN AAN REGEN.**
  - **DE VOEDING AFKOPPELEN VOORDAT U DE CONNECTIES MET DE BATTERIJ VERBINDT OF UITSCHAKELT.**
  - **OPGEPAST: ONTPLOFBAAR GAS. VERMIJD VLAMMEN EN VONKEN. ZORG VOOR VOLDOENDE VERLUCHTING TIJDENS HET OPLADEN.**
- Gebruik dit apparaat alleen zoals beschreven in deze gebruiksaanwijzing. Bij een verkeerd gebruik van het apparaat of een ander gebruik dan zoals in deze gebruiksaanwijzing wordt beschreven, zijn de fabrikant noch de verkoper aansprakelijk.
  - Probeer het apparaat op geen enkele manier te wijzigen. Wijzigingen kunnen leiden tot schade aan het apparaat, materiële schade of persoonlijk letsel. De fabrikant wijst alle aansprakelijkheid hiervoor af.
  - Auto's beschikken soms over elektrische en elektronische systemen die gevoelig kunnen zijn voor hoge startspanningen en spanningspieken (zoals motormanagementsystemen of mobiele telefoons). Lees de handleiding van uw auto voordat u het apparaat aansluit op het voertuig en controleer of extern opladen is toegestaan.
  - Het niet-naleven van de veiligheidsinstructies kan elektrische schokken, brand en/of persoonlijk letsel veroorzaken.
  - Volg de instructies voor het aansluiten en loskoppelen van de batterijladerkabels en batterijpolen.
  - Dit apparaat is uitsluitend bedoeld voor privégebruik binnenshuis.
  - Gebruik geen accessoires die niet zijn aanbevolen door de fabrikant of verkoper! Deze kunnen het apparaat beschadigen en/of persoonlijke letsel veroorzaken.
  - **VERSTIKKINGSGEVAAR!** Bewaar het apparaat en de verpakking ervan buiten het bereik van kinderen.

- Dit toestel kan worden gebruikt door kinderen vanaf 8 jaar en door mensen met een lichamelijke, zintuiglijke of verstandelijke vermogens of gebrek aan ervaring of kennis, indien ze goed worden bewaakt of de instructies voor het gebruik van het apparaat worden gegeven en als de risico's werden aangepakt. Kinderen mogen niet met het apparaat spelen. De schoonmaak en het onderhoud door de gebruiker mag niet worden gemaakt door kinderen zonder toezicht.
- Kinderen moeten onder toezicht staan om ervoor te zorgen dat ze niet met het apparaat spelen.
- Gebruik het apparaat niet in een explosieve omgeving, zoals in de buurt van brandbare vloeistoffen, gasen of stof.
- Vermijd open vuur, hete oppervlakken en vonken tijdens het gebruik van het apparaat. Rook niet tijdens het gebruik van het apparaat.
- Tijdens het opladen moet de batterij in een goed geventileerde ruimte worden geplaatst.
- Houd het apparaat droog. Dompel het niet onder in water of andere vloeistoffen.
- Houd het apparaat uit de buurt van (opsplattend) water.
- Gebruik het apparaat niet in een vochtige omgeving. Gebruik het niet op een natte plaats.
- Bewaar geen vloeistoffen in de buurt van het apparaat.
- Bedek het apparaat niet met voorwerpen zoals papier, handdoeken, gordijnen, enz.
- Stel het apparaat niet bloot aan direct zonlicht of hoge temperaturen.
- Laat het snoer niet over de rand van een tafel hangen, zorg ervoor dat het niet in contact komt met hete oppervlakken.
- Trek altijd aan de stekker als u het apparaat loskoppelt van het stopcontact, nooit aan het snoer.
- Gebruik het apparaat niet als het snoer of de klemmen beschadigd zijn.
- Als het netsnoer beschadigd is dan moet het, om mogelijke risico's te vermijden, worden vervangen door de fabrikant of een door de fabrikant aangestelde of evenwaardig gekwalificeerde onderhoudsdienst.

- Wijzig de voedingskabel en de stekker niet. Als het snoer of de stekker niet overeenkomt met uw elektrische installatie, neem dan contact op met een gekwalificeerde technicus.
- Een verlengsnoer mag niet worden gebruikt, tenzij absoluut noodzakelijk. Het gebruik van een onjuist type verlengsnoer kan leiden tot brand en elektrische schokken.
- Zorg ervoor dat de rode en zwarte klemmen elkaar niet raken, aangezien dit vonken, explosies en schade kan veroorzaken.
- Controleer voordat u een elektrische aansluiting maakt of:
  - ✓ Het apparaat en de onderdelen niet zijn beschadigd. Is dat wel het geval, gebruik het apparaat dan niet. Breng het terug naar uw verkooppunt om te laten controleren en herstellen.
  - ✓ De aangegeven spanning op het typeplaatje overeen komen met uw elektrische installaties.
- Plaats de batterijlader zo ver mogelijk van de batterij af, zo ver als de snoeren toelaten.
- Explosieve gassen kunnen zich op de vloer verzamelen. Plaats de batterijlader zo hoog mogelijk boven de vloer. Laat het niet onbeheerd achter tijdens het opladen.
- Voer zelf geen herstellingen uit. Elke controle, demontage of herstelling moet worden uitgevoerd door een gekwalificeerde technicus.
- Open de behuizing niet. Deze bevat geen onderdelen die door de gebruiker kunnen worden onderhouden.
- Plaats de batterijlader niet boven of op de batterij.
- De pool van de niet met het chassis verbonden batterij moet als eerste worden aangesloten. De andere aansluiting moet plaatsvinden op het chassis ver van de batterij en van de brandstofleiding. Na de verrichting de batterijlader en dan de aansluiting losmaken van het chassis en tenslotte de aansluiting van de batterij, in de aangegeven volgorde.

Voor voertuigen is het verplicht om de bandenspanning te controleren met een gecertificeerde drukmeter. De drukmeter van het apparaat, is wel van goede kwaliteit, maar in feite niet gehomologeerd en daarom is **NIET GESCHIKT VOOR HET OPBLAZEN VAN DE BANDEN VAN MOTORVOERTUIGEN.**



## VEILIGHEIDSINSTRUCTIES BETREFFENDE BATTERIJEN

- **WAARSCHUWING:** Risico op explosieve gasmengsels. Werken in de buurt van een loodzuurbatterij is gevaarlijk. Tijdens normaal gebruik genereren batterijen explosieve gassen. Daarom is het erg belangrijk dat u vóór elk gebruik van de batterijlader deze gebruiksaanwijzing leest en de instructies nauwkeurig volgt.
- Controleer of uw batterijen met deze lader kunnen worden opgeladen. Raadpleeg de handleiding van de batterij om dit te controleren.
- Zorg ervoor dat de laadsnelheid bij het starten van de laadbeurt niet hoger is dan toegelaten door de batterijfabrikant.
- Gebruik batterijen niet tijdens het opladen!
- Niet-oplaadbare batterijen mogen niet worden opgeladen.
- Probeer nooit een bevroren batterij op te laden!
- Draag volledige oogbescherming en geschikte beschermkleding voor het werken met batterijvloeistoffen. Raak uw ogen niet aan tijdens het werken met een batterij. Er zouden zuur, zuurdeeltjes of corrosie in uw ogen komen.
- Zorg ervoor dat u geen metalen voorwerpen zoals ringen, armbanden, halskettingen en horloges op u draagt tijdens het werken met loodzuurbatterijen. Wees extra voorzichtig en zorg ervoor dat er geen metalen voorwerpen op de batterij kunnen vallen. Dit zou kunnen leiden tot vonken of een kortsluiting op de batterij of andere elektrische onderdelen, en het kan explosies of ernstige brandwonden veroorzaken.
- In bepaalde omstandigheden kan er een beetje vloeistof uit de batterij lekken. Batterijvloeistof kan irritaties en/of brandwonden veroorzaken. Vermijd elk contact met de vloeistoffen. Komt u er per ongeluk toch mee in contact, spoel de plek dan onmiddellijk met water. Komt er vloeistof in uw ogen, spoel deze dan onmiddellijk met veel schoon water en contacteer een arts.

- Versleten batterijen moeten veilig worden afgedankt. Lees het hoofdstuk 'Afdanken van dit product' in deze handleiding voor meer informatie over recyclage en milieubescherming. - Respecteer de technische specificaties van de batterijen die u wilt opladen en de bijbehorende specifieke aanbevelingen (zoals voor het plaatsen en aansluiten van de batterij, de laadsnelheid enz.).
- Herlaad geen dry cell-batterijen ('droge batterijen') die vaak worden gebruikt in huishoudelijke apparaten. Dit kan brand en persoonlijk letsel veroorzaken.
- Dit apparaat mag uitsluitend worden gebruikt met autobatterijen met een 12 V DC-spanning. Sluit het apparaat niet aan op andere soorten batterijen (6 V DC, 24 V DC enz.).
-  Afneembare voedingseenheid.
- **WAARSCHUWING:** Gebruik alleen de afneembare voedingseenheid (WJG-Y131400900W) die met het apparaat is meegeleverd om de accu op te laden.
- Gebruik het apparaat alleen met de voeding die met het apparaat is meegeleverd.
- Dit apparaat bevat accu's die niet vervangen kunnen worden.



Voldoet aan de toepasselijke veiligheidsnormen.

---



Waarschuwing! Om het risico op letsel te verminderen, moet de gebruiker de gebruiksaanwijzing lezen.

---



Gooi elektrische apparaten niet weg met het huishoudelijk afval.

---



Een specifieke afzonderlijke elektrische voeding is vereist voor het aansluiten van de elektrische apparatuur op het elektriciteitsnet.

---



Li-ion batterij

Li-ion

---



Beschermen tegen regen

---



Draag gehoorbescherming

---



Gegarandeerd geluidsvermogeniveau 97 dB

---

## EIGENSCHAPPEN

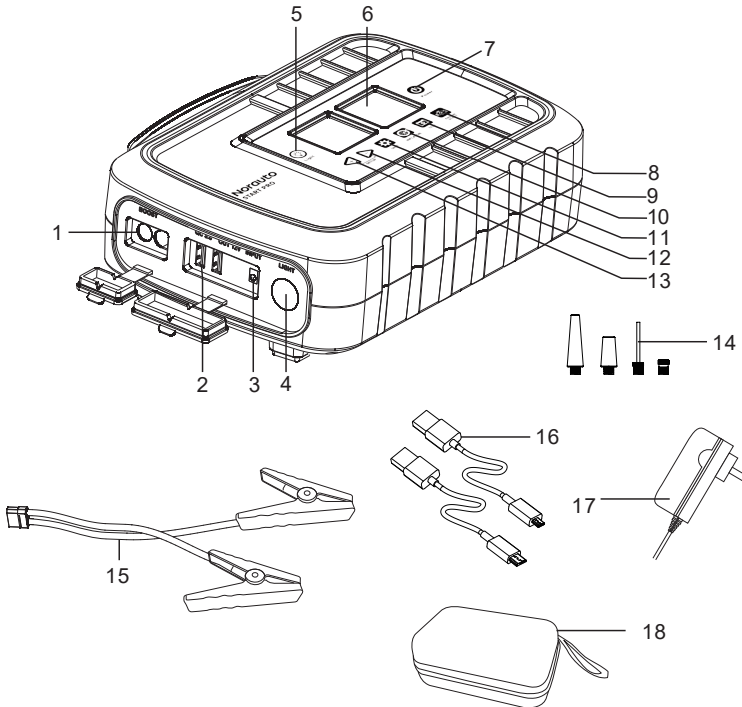

1. Jumpstart-poort
2. USB QC3.0-output
3. Laadingang
4. Ledlicht
5. Lichtknop
6. LCD-scherm

7. Aan-uitschakelaar
8. Motorstartknop
9. Testknop
10. Oppompen-knop
11. Apparaat luchtdruk-knop
- 12/13. Instelling luchtdruk

14. Oppompen van accessoires
15. Jumperkabel
16. Type-C + Micro-USB-kabel
17. Muurlader
18. EVA-tas

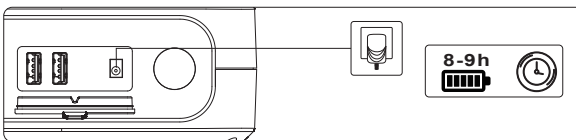

**Muurlader:** De Norauto Start Pro wordt geleverd met een 14V-wandoplader waarmee u uw jumpstarter snel kunt opladen. Volledig opladen duurt 8 tot 9 uur.

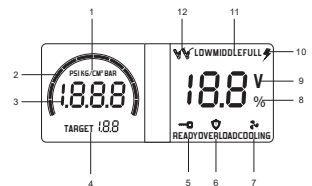

1. Drie verschillende eenheden
2. Grafische weergave oppompen
3. Luchtdruk in cijfers
4. Ingestelde luchtdruk
5. Klaar om te starten
6. Bescherming tegen overbelasting
7. Afkoelen
8. Batterijpercentage
9. Voltage autobatterij
10. Lithiumbatterij wordt opgeladen
11. Batterijstatus
12. Verbinding verbroken of omgekeerde polariteit



**BELANGRIJK:** Voor een langere levensduur raden we u aan om uw jumpstarter elke 3 maanden 100% op te laden. Als het batterijniveau na gebruik laag is, denk er dan **ALTIJD** aan om uw jumpstarter opnieuw op te laden voordat u deze opbergt.

## HOE KUNT U UW AUTO JUMPSTARTEN



WE RADEN U TEN ZEERSTE AAN OM OP VOORHAND TE CONTROLEREN OF HET VOLTAGE VAN UW AUTOBATTERIJ 12 V IS. ALS HET VOLTAGE LAGER IS DAN 2 V OF HOGER DAN 12,6 V DAN KUNT U DEZE NIET JUMPSTARTEN.

WAARSCHUWING: Wanneer u dit apparaat gebruikt om te starten, dan moet u ervoor zorgen dat de positieve en negatieve aansluitingen correct zijn, anders kan de accu ontploffen.

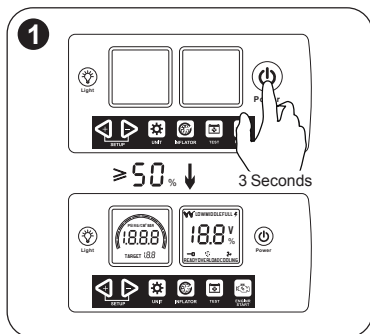

Houd de 'Aan/uit'-schakelaar (8) gedurende 3 seconden ingedrukt om het apparaat in te schakelen. Controleer of het batterijniveau hoger is dan 50%.

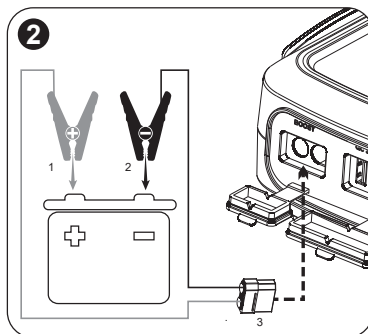

Volg voor het jumpstarten de onderstaande stappen om gevaarlijke situaties te vermijden:

1. Sluit de rode (+) klem aan op de positieve (+) batterijpool.
2. Sluit de zwarte (-) klem aan op een metaal deel van de motor (negatieve aarding) of op de negatieve batterijpool.
3. Sluit de startkabel (16) aan op de jumpstart-poort (1) van het apparaat.

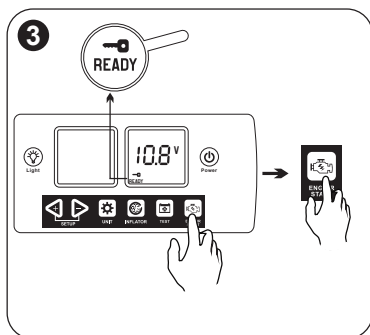

Nadat de verbinding is gemaakt toont het lcd-scherm 'READY' om aan te geven dat het apparaat klaar is voor een jumpstart. Start de auto en laat de startmotor niet langer dan 5 seconden draaien.

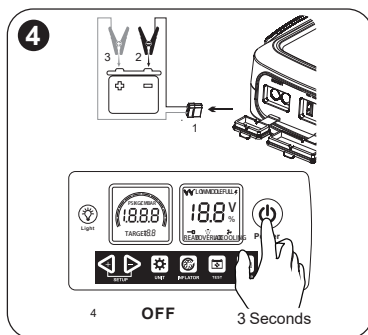

Nadat de motor is gestart, ontkoppelt u eerst de jumpstart-stekker (16) van het apparaat en vervolgens de klemmen van de autobatterij, en vervolgens drukt u lang op de 'Aan/uit'-schakelaar (4) om het apparaat uit te schakelen.

## HOE TEST U DE BATTERIJ

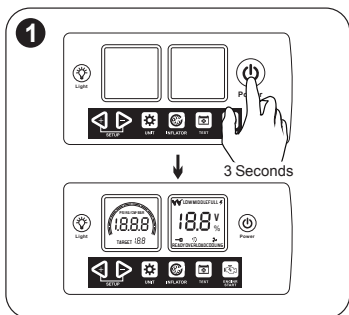

Houd de 'Aan/uit'-schakelaar (8) gedurende 3 seconden ingedrukt om het apparaat in te schakelen.

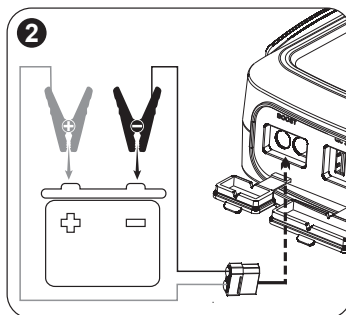

Volg voor het jumpstarten de onderstaande stappen om gevaarlijke situaties te vermijden:

1. Sluit de startkabel (16) aan op de jumpstart-poort (1) van het apparaat.
2. Sluit de rode (+) klem aan op de positieve (+) batterijpool.
3. Sluit de zwarte (-) klem aan op een metalen deel van de motor (negatieve aarding) of op de negatieve batterijpool.

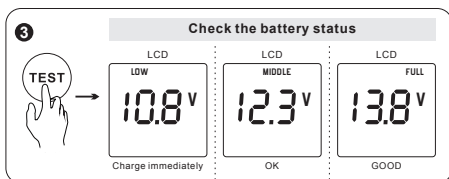

Druk op de batterijtest-knop en het voltage en de status van de batterij worden getoond op het lcd-scherm.

Lcd-scherm boven	Batterijspanning	Resultaat
LAAG	$< 11,7 \text{ V}$	Laad de batterij meteen op of vervang ze
MEDIUM	$11,7 \leq V < 12,5$	Batterij in orde, opladen wanneer mogelijk
VOL	$V \geq 12,5$	Batterij volledig geladen

## HOE POMPT U EEN BAND OP

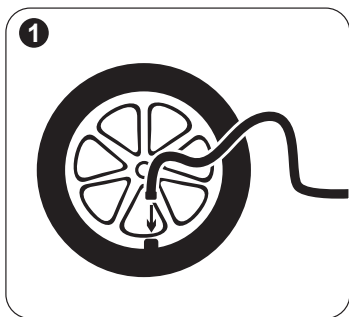

1. Sluit de schroefventielconnector aan op het luchtventiel van de band. Draai deze met de klok mee totdat hij stevig is bevestigd aan het luchtventiel van de band.

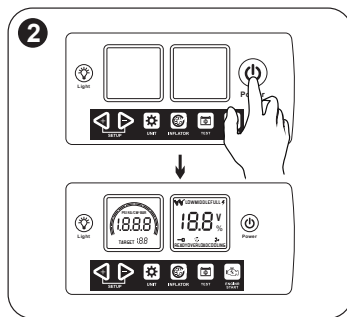

2. Schakel het apparaat in.

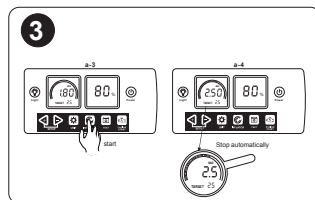
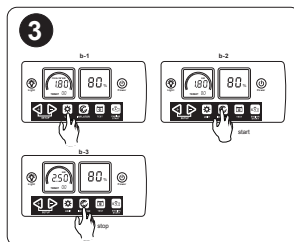
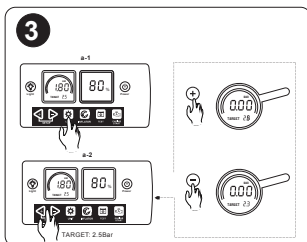

3. Druk voor het oppompen op '+' of '-' om de juiste bandenspanning te kiezen. De te bereiken luchtdruk is ingesteld op 2,5 bar en u kunt op de 'Oppompen'-knop drukken om te starten. Nadat een luchtdruk van 2,5 bar bereikt stopt het oppompen automatisch. Als de te bereiken luchtdruk is ingesteld op 0,0 bar dan moet u zelf nogmaals op de 'Oppompen'-knop duwen om het oppompen te stoppen nadat de gewenste luchtdruk is bereikt. Om de luchtslang te ontkoppelen van uw autoband draait u de schroefventielconnector tegen de klok in.

**Telefoon opladen QC3.0:**

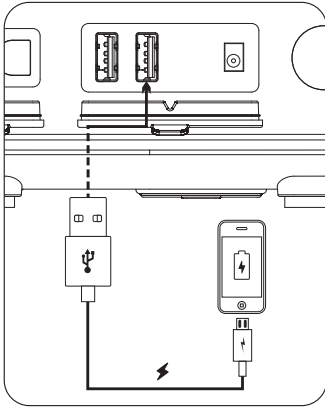

2 x USB-poorten (2) compatibel met QC3.0-technologie voor snel laden op de zijkant van de jumpstarter. Sluit de USB-kabel aan op de USB-uitgang van het apparaat en houd de 'Aan/uit'-schakelaar (8) gedurende 3 seconden ingedrukt om het apparaat in te schakelen. Het aangesloten apparaat zal worden opgeladen. De USB-uitgang zal automatisch worden uitgeschakeld zodra het opladen is voltooid.

**Muurstekker:**

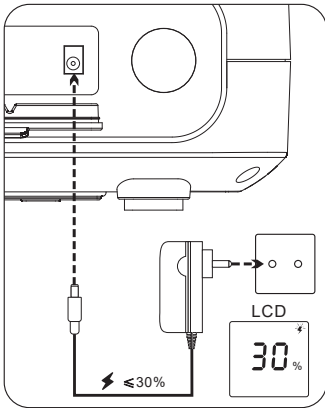

**Ledlicht:**

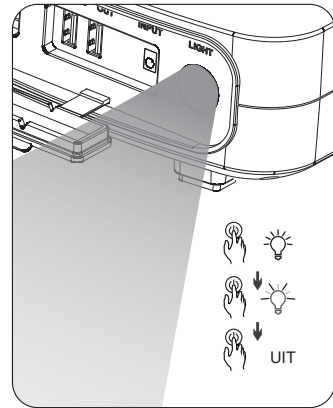

Om het apparaat op de lade eerst de output-poort van de lader van de meegeleverde oplader (WJG-Y131400900W) op de input-poort van het product sluit u vervolgens de laadstekker aan op de 230V-voeding en. Nu toont het percentage op het lcd-scherm de laadstatus. Nadat het apparaat volledig is opgeladen stopt het laadicoon in de rechterbovenhoek met knipperen.

Ledlicht: Houd de 'Aan/uit'-schakelaar (8) gedurende 3 seconden ingedrukt om het apparaat in te schakelen.

- 1e keer kort indrukken: Werklamp
- 2e keer kort indrukken: Zaklamp
- 3e keer kort indrukken: Licht uit.



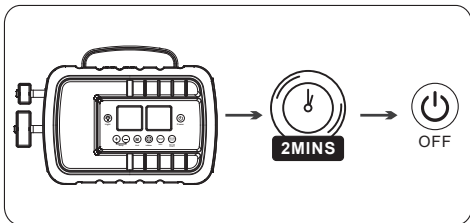

### Uitschakeling na 2 minuten:

Het apparaat wordt automatisch uitgeschakeld als het 2 minuten niet wordt gebruikt. U kunt ook de 'Aan/uit'-schakelaar (8) gedurende 3 seconden ingedrukt houden om het apparaat uit te schakelen.

## PROBLEMEN OPLOSSEN

Fout	Oorzaak	Oplossing
1. Het icoon 'Klemmen' knippert in de rechterbovenhoek	De klemmen zijn mogelijk verkeerd aangesloten, ze maken kortsluiting of er is geen verbinding.	Keer de batterijverbindingen om.
2. Het icoon 'COOLING' wordt onderaan het lcd-scherm weergegeven en de klok telt 10 minuten af	Na 5 pogingen met het apparaat in 10 minuten is de interne batterij heet.	Laat het apparaat afkoelen. Plaats het apparaat in een koudere omgeving.
3. Het icoon 'OVERLOADCOOLING' wordt onderaan het lcd-scherm weergegeven en de klok telt 10 minuten af	1) Het apparaat levert niet voldoende stroom. 2) Na 5 pogingen met het apparaat in 10 minuten is de interne batterij heet.	1) Controleer of het apparaat geschikt is voor de motorinhoud van uw auto. 2) Laat het apparaat afkoelen. Plaats het apparaat in een koudere omgeving.
4. Het icoon 'COOLING' verschijnt onderaan	De temperatuur van het apparaat is hoger dan 55 °C.	Breng het apparaat naar een koudere omgeving en wacht tot het is afgekoeld tot minder dan 40 °C.
5. 'READY' verschijnt niet nadat alles juist is aangesloten	De spanning van de aangesloten batterij is minder dan 2 V of hoger dan 12,6 V.	1. Controleer of uw autobatterij van het 12V-type is. 2. Laad uw autobatterij op. 3. Schakel alle belastende functies uit (bv. verwarming, airco, lichten enz.) en probeer opnieuw.
6. "F1" aan	De temperatuur is lager dan -25 °C	Plaats het apparaat in een warmere omgeving
8. "F2" aan	Het interne circuit is defect	Zend het apparaat naar een erkende hersteller
9. "F3" aan	De temperatuur van het apparaat is lager dan 10 °C of hoger dan 45 °C.	De versterker kan alleen worden opgeladen tussen 10°C en 45°C.
10. "F4" aan	Time-out bij het opladen	Mogelijk raakt de batterij defect, adviseer de klant om het niet opnieuw te gebruiken

## REINIGING, ONDERHOUD EN BEWARING

### A. Reiniging

**WAARSCHUWING!** Gebruik geen schuurmiddelen of oplosmiddelen. Dompel het apparaat niet onder in water.

Om het apparaat te kunnen reinigen moet het zijn uitgeschakeld en afgekoeld, en moet de stekker worden losgekoppeld van het stopcontact.

Veeg het apparaat af en toe schoon met een droge en zachte doek.

### B. Onderhoud

Onderhoud is niet nodig. Het apparaat mag enkel worden hersteld door een gekwalificeerde technicus.

### C. Bewaring

Dit apparaat kan worden gebruikt bij temperaturen tussen 0°C en +55°C, uit de buurt van stof en water. We raden ten zeerste aan om het apparaat te bewaren bij een temperatuur tussen 0 °C en +40 °C (in uw woning, auto enz.) voordat u de jumpstarter gebruikt. Voor een betere efficiëntie van de batterij is het aanbevolen om dit apparaat binnenshuis te bewaren als de buitentemperatuur lager is dan 0 °C.

## AFDANKEN VAN HET PRODUCT



Selectieve ophaling van het elektrisch en elektronisch afval.

Elektrische apparaten mogen niet worden weggeworpen met het huishoudafval.

Volgens de Europese Richtlijn 2012/19/UE voor het opruimen van elektrische en elektronische materialen en de uitvoering ervan in het nationale recht moeten versleten elektrische producten afzonderlijk worden ingezameld en worden opgeruimd in speciaal voorziene recyclagepunten. Richt u tot de plaatselijke autoriteiten of tot uw dealer om

adviezen te krijgen over de recyclage.

## PRÓLOGO

Gracias por adquirir este producto. El Start Pro de Norauto es un arranque auxiliar compacto y potente con una capacidad de 20 000 mAh, que puede arrancar su coche hasta 25 veces con una sola carga. Se puede usar con motores de gasolina de hasta 5,0 litros y motores diésel de hasta 4,0 litros.

El Start Pro también se puede utilizar como batería externa para cargar el teléfono móvil, gracias a las 2 salidas USB de carga rápida QC3.0. También cuenta con una luz led brillante para emergencias.

Puede comprobar el nivel de la batería fácilmente, gracias al porcentaje que se muestra claramente en la pantalla LCD. La batería se recargará a partir de una toma.

El Start Pro es también un compresor de aire de cilindro de 22 mm, que puede inflar un neumático estándar de 195 de 0 a 2,5 bares en aproximadamente 5 minutos en una carga.

El Start Pro también cuenta con una función de prueba de batería. Puede considerarlo como un sencillo probador para comprobar si la tensión de la batería está bien o no y, según el resultado del estado de la batería, puede cargar la batería a tiempo.

El Start Pro de Norauto cuenta con pinzas inteligentes con distintas protecciones para ofrecer un uso seguro al consumidor en cualquier situación.

## ESPECIFICACIONES

N.º de artículo:	2626423-NO6983-01.39.502
Corriente de arranque	500 A
Corriente de cresta	1000 A
Cilindradas de motor compatibles	Motores de gasolina 5,0 litros Motores diésel 4,0 litros
Peso neto del producto	1,67 kg
Dimensiones del producto	24,23 x 16,9 x 7,7 cm
Salida USB	5 V=3 A / 9 V=2 A
Puerto de arranque	Arranque de motor de 12 V
Capacidad de la batería	74,37 Wh
Entrada de carga	14 V=0,9 A
Presión máx. en el compresor de aire	8,4 BAR/120 PSI/8,4 kg/cm <sup>2</sup>
Temperatura de funcionamiento ambiente	0 °C a +55 °C
Temperatura de almacenamiento recomendada	0°C a +40°C
Temperatura de carga recomendada	+10°C a +45°C

## PRECAUCIONES DE SEGURIDAD

- **LEER LAS INSTRUCCIONES ANTES DE CARGARLO.**
  - **PARA USO EN INTERIOR, NO EXPONERLO A LA LLUVIA.**
  - **DESCONECTAR DE LA RED ANTES DE ENCHUFAR O DESENCHUFAR LAS CONEXIONES A LA BATERÍA.**
  - **ADEVRETENCIA: GAS EXPLOSIVO. EVITAR LAS LLAMAS Y LAS CHISPAS. COMPROBAR QUE HAY SUFICIENTE AERACIÓN CUANDO SE ESTÁ CARGANDO.**
- Utilice el aparato únicamente como se describe en este manual de instrucciones. Cualquier uso indebido o distinto a lo que se indica en las instrucciones, anulará la responsabilidad del fabricante y del distribuidor.
  - No intente reparar el aparato ni modificarlo de ningún modo. Las modificaciones pueden provocar daños en el dispositivo, en las propiedades o lesiones personales, de las cuales el fabricante no se hará responsable.
  - Los coches pueden contar con sistemas eléctricos y electrónicos (p. ej.: sistemas de gestión de motor, teléfonos móviles) que se podrían dañar si se someten a tensiones de arranque elevadas y picos de tensión. Antes de conectar el dispositivo al coche, lea el manual de usuario del coche para confirmar que se permite la carga externa.
  - El incumplimiento de las instrucciones de seguridad puede provocar descargas eléctricas, incendios y/o lesiones personales.
  - Siga las instrucciones para conectar y desconectar los cables del cargador de baterías o los terminales de la batería.
  - Este aparato está diseñado para ser usado únicamente en interiores y en un entorno doméstico.
  - ¡No utilice ningún accesorio no recomendado por el fabricante/distribuidor! Podrían dañar el aparato o provocar lesiones personales.
  - ¡RIESGO DE ASFIXIA! Mantenga el aparato y el embalaje fuera del alcance de los niños.

- Este dispositivo puede ser utilizado por niños a partir de 8 años. Puede ser utilizado también por personas con capacidades físicas, sensoriales o mentales reducidas, siempre que estén debidamente guiados, se les haya dado las instrucciones sobre el uso del aparato con seguridad, y conozcan los riesgos a los que están expuestos. Los niños no deben jugar con el aparato. La limpieza y el mantenimiento no deben ser efectuados por niños sin vigilancia.
- Los niños deben estar supervisados para garantizar que no juegan con el dispositivo.
- No utilice este aparato en atmósferas explosivas, p. ej. en presencia de polvo, gases o líquidos inflamables.
- Evite las llamas vivas, las superficies calientes y las chispas durante el uso del dispositivo. No fume mientras use el aparato.
- Durante la carga, la batería se debe colocar en una zona bien ventilada.
- Mantenga seco el aparato. No lo sumerja bajo el agua ni bajo ningún otro líquido.
- Mantenga el aparato lejos del agua y de posibles salpicaduras.
- No utilice el aparato en ambientes húmedos. No lo utilice en lugares húmedos.
- No se debe colocar objetos que contengan líquido cerca del aparato.
- No cubra el aparato con objetos como papel, toallas, cortinas, etc.
- No exponga el dispositivo a la luz directa del sol ni a las altas temperaturas.
- Evite que el cable de alimentación cuelgue por el borde de la mesa y que toque cualquier superficie caliente.
- Al desenchufar el dispositivo, hágalo siempre desde el enchufe, no tire del cable de alimentación.
- Si el cable de alimentación o las pinzas están dañadas, no utilice el aparato.
- Si el cable de alimentación está dañado, deberá ser reemplazado por el fabricante, su servicio técnico o personal cualificado a fin de evitar situaciones de peligro.

- No modifique el cable de alimentación ni el enchufe. Si el cable o el enchufe no son compatibles con la instalación eléctrica, póngase en contacto con un técnico cualificado.
- No se debe utilizar alargadores excepto en caso de que sea estrictamente necesario. El uso de un cable alargador inadecuado podría producir incendios y descargas eléctricas.
- Evite que las pinzas roja y negra se toquen entre sí ya que podrían producirse chispas, una explosión o causar daños.
- Antes de realizar ninguna conexión eléctrica, compruebe que:
  - ✓ El aparato y sus componentes no estén dañados. En ese caso, no utilice el dispositivo y lléveselo a su distribuidor para su inspección y reparación.
  - ✓ La tensión indicada en la placa de características coincida con la de la instalación eléctrica.
- Coloque el cargador de baterías tan lejos de la batería como los cables lo permitan.
- Pueden acumularse gases explosivos cerca del suelo. Coloque el cargador de batería lo más elevado del suelo que sea posible. No lo deje desatendido durante la carga.
- No lleve a cabo ninguna reparación por su cuenta. Cualquier comprobación, desmontaje o reparación deben ser realizados exclusivamente por personas cualificadas.
- No abra la carcasa. Dentro de la unidad no hay piezas que el usuario pueda reparar.
- No coloque el cargador de baterías sobre la batería ni encima de ella.
- El límite de la batería no relacionado con el bastidor debe estar conectado primero. La otra conexión debe hacerse sobre el bastidor lejos de la batería y de la canalización de combustible. Tras la operación, retirar la conexión del bastidor y finalmente la conexión de la batería, en el orden indicado.

En vehículos, es obligatorio controlar la presión de los neumáticos con ayuda de un manómetro homologado. Si el manómetro del aparato, pese a ser de buena calidad, no se encuentra homologado, **NO DEBERÁ UTILIZARSE PARA INFLAR LOS NEUMÁTICOS DE LOS VEHÍCULOS.**

## INSTRUCCIONES DE SEGURIDAD CON RESPECTO A LAS BATERÍAS

- **ADVERTENCIA:** Riesgo de mezclas explosivas de gases. Es peligroso trabajar cerca de una batería de plomo. Durante un funcionamiento normal, las baterías generan gases explosivos. Por tal motivo, es de suma importancia leer este manual cada vez que vaya a usar su cargador de baterías y observar las instrucciones al pie de la letra.
- Compruebe que las baterías se puedan recargar con este cargador. Para ello, consulte el manual de instrucciones del fabricante de la batería.
- Asegúrese de que la tasa de carga inicial no supere las especificaciones del fabricante de la batería.
- ¡No utilice las baterías mientras se estén cargando!
- Las baterías no recargables no se deben recargar.
- ¡Nunca intente cargar una batería congelada!
- Lleve protección visual completa y ropa adecuada para protegerse del contacto con el fluido de la batería. Evite tocarse los ojos mientras esté trabajando con una batería. Ácido o partículas de ácido o de corrosión podrían introducirse en los ojos.
- Quítese cualquier objeto personal de metal, por ejemplo, anillos, brazaletes, collares y relojes, cuando trabaje con una batería de plomo. Extreme las precauciones, de manera de reducir el riesgo de caída de objetos metálicos en la batería. Eso podría provocar chispas o cortocircuitar la batería u otras piezas eléctricas y provocar una explosión o graves quemaduras.
- Bajo ciertas condiciones, la batería podría expulsar algo de fluido. El fluido de batería puede causar irritaciones y/o quemaduras, por lo que debe evitar cualquier contacto con él. En caso de contacto accidental, enjuague el área afectada con agua de inmediato. Si el fluido se le mete en los ojos, acláreselos inmediatamente con abundante agua fresca y contacte con un médico.

- Las baterías gastadas se deben eliminar de forma segura. Consulte el capítulo "Eliminación de este producto" para obtener más información sobre el reciclaje y la protección del medioambiente. - Tenga en cuenta las especificaciones técnicas de las baterías que quiera cargar, además de las recomendaciones específicas correspondientes (p. ej.: cómo insertar y conectar la batería, la tasa de carga, etc.).
- No recargue las pilas secas comúnmente utilizadas en electrodomésticos, Podría provocar un incendio y daños personales.
- Este aparato solo se debe usar con baterías para vehículos automotores de un voltaje de 12 VCC. No conecte el aparato a otros tipos de sistemas (6 VCC, 24 VCC, etc.).
-  Unidad de alimentación extraíble.
- **ADVERTENCIA:** Para la recarga de la batería, utilizar únicamente la unidad de alimentación extraíble suministrada con el aparato (WJG-Y131400900W).
- Este aparato solo puede usarse con la alimentación que se incluye de fábrica.
- Este aparato contiene baterías que no se pueden cambiar.





Cumple con las normas de seguridad apropiadas.

---



¡Advertencia! Para reducir el riesgo de lesiones, el usuario debe leer el manual de instrucciones.

---



No tire aparatos eléctricos con la basura doméstica.

---



Se necesita una unidad de alimentación aparte para conectar el equipo eléctrico al suministro eléctrico.

---



Batería de ion de litio

Li-ion

---



Manténgalo a salvo de la lluvia

---



Lleve protección auditiva

---



Nivel de potencia de sonido garantizada a 97 dB

---

## CARACTERÍSTICAS

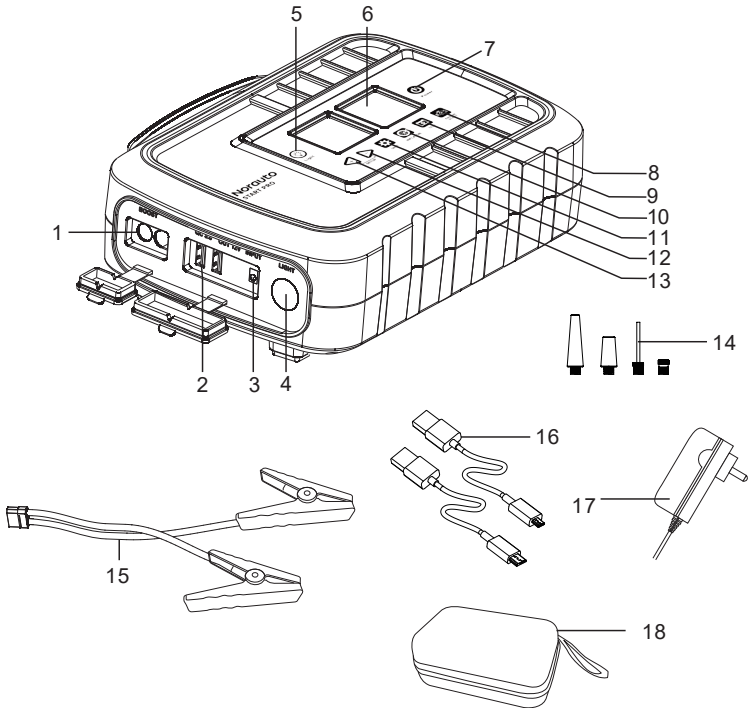

- |                       |                                |                              |
|-----------------------|--------------------------------|------------------------------|
| 1. Puerto de arranque | 7. Interruptor de alimentación | 14. Accesorios de inflado    |
| 2. Salida USB QC3.0   | 8. Botón de arranque de motor  | 15. Cable de arranque        |
| 3. Entrada de carga   | 9. Botón de prueba             | 16. Tipo C + cable micro USB |
| 4. Piloto led         | 10. Botón de inflado           | 17. Cargador de pared        |
| 5. Botón de luz       | 11. Botón de unidad de presión | 18. Bolsa EVA                |
| 6. Pantalla LCD       | 12/13. Conjunto de presión     |                              |

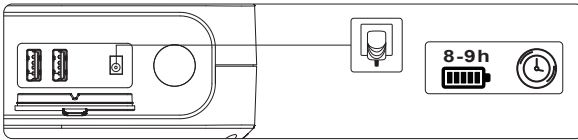

**Cargador de pared:** El Start Pro de Norauto viene con un cargador de pared de 14 V, que garantiza una carga rápida del arranque. La carga completa se realizará en 8 o 9 horas.

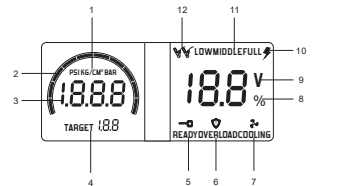

- |                             |  |
|-----------------------------|--|
| 1. Tres unidades diferentes | 7. Enfriándose                           |
| 2. Barra de inflado         | 8. Porcentaje de la batería              |
| 3. Figura de inflado        | 9. Tensión de la batería del coche       |
| 4. Figura de configuración  | 10. La batería de litio se está cargando |
| 5. Listo para arrancar      | 11. Estado de la batería                 |
| 6. Protección de sobrecarga | 12. Desconexión o conexión inversa       |



**IMPORTANTE:** Para prolongar la vida útil, recomendamos que recargue su arrancador al 100 % cada 3 meses. Después de su uso el nivel de batería será bajo, piense SIEMPRE en recargar el arranque antes de almacenarlo.

## CÓMO REALIZAR UN ARRANQUE AUXILIAR EN SU COCHE



LE RECOMENDAMOS ENCARECIDAMENTE QUE COMPRUEBE QUE LA TENSIÓN DE LA BATERÍA DEL COCHE SEA DE 12 V ANTES DE ARRANCAR. SI SE ENCUENTRA POR DEBAJO DE 2 V O POR ENCIMA DE 12,6 V, NO SE PUEDE ARRANCAR.

ADVERTENCIA: Al utilizar esta unidad para arrancar, asegúrese de que las conexiones positiva y negativa sean correctas, de otro modo la batería podría explotar.

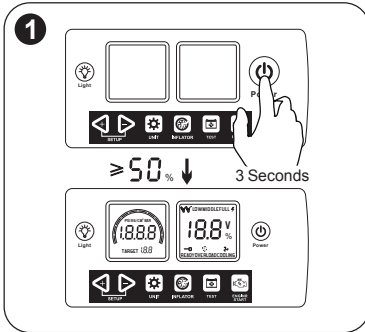

Mantenga pulsado el botón de encendido (8) durante 3 segundos para encender la unidad. Asegúrese de que el nivel de carga de la batería sea superior al 50 %.

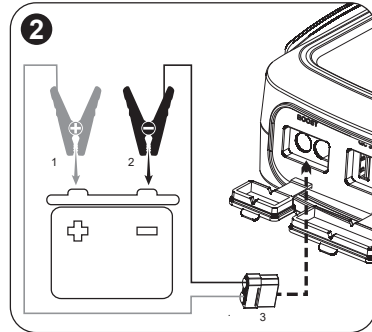

Para evitar situaciones de riesgo, realice el siguiente procedimiento:

1. Conecte la pinza roja (+) al terminal positivo (+) de la batería.
2. Conecte la pinza negra (-) a la parte metálica del motor (tierra negativa) o al terminal negativo de la batería.
3. Inserte el cable de arranque (16) en el puerto de arranque (1) del dispositivo.

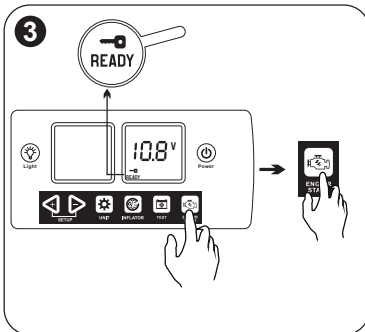

Después de que la conexión se haya completado, en la pantalla aparecerá "READY" para indicar que puede iniciar el arranque. Conecte el encendido del vehículo y espere algo más de 5 segundos antes de arrancar.

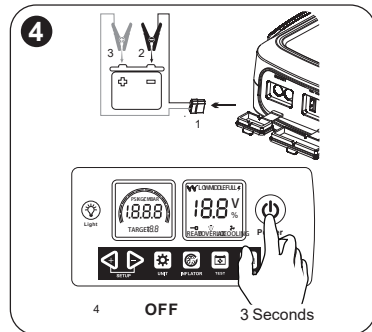

Cuando el motor haya arrancado correctamente, quite primero el enchufe de arranque del dispositivo (16) y luego retire las pinzas de la batería del coche, del coche y luego mantenga pulsado el interruptor de encendido (4) para apagar la unidad.

## CÓMO PROBAR LA BATERÍA

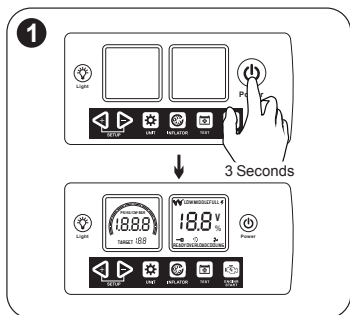

Mantenga pulsado el botón de encendido (8) durante 3 segundos para encender la unidad.

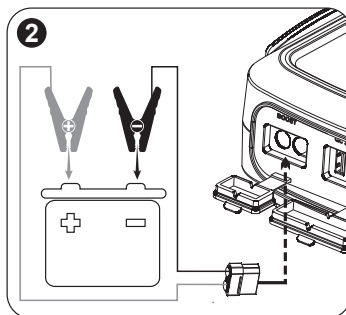

Para evitar situaciones de riesgo, realice el siguiente procedimiento:

1. Inserte el cable de arranque (16) en el puerto de arranque (1) del dispositivo.
2. Conecte la pinza roja (+) al terminal positivo (+) de la batería.
3. Conecte la pinza negra (-) a la parte metálica del motor (tierra negativa) o al terminal negativo de la batería.

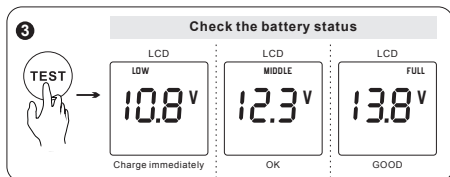

Pulse el botón "Prueba de batería" y la tensión y el estado de la batería se mostrarán en la pantalla.

Parte superior de la pantalla	Rango de la batería	Resultado
BAJO	$< 11,7 \text{ V}$	Cargue la batería inmediatamente o reemplácela.
MEDIO	$11,7 \leq \text{V} < 12,5$	La batería está bien y se puede cargar
LLENO	$\text{V} \geq 12,5$	La batería está bien

## CÓMO INFLAR UNA RUEDA

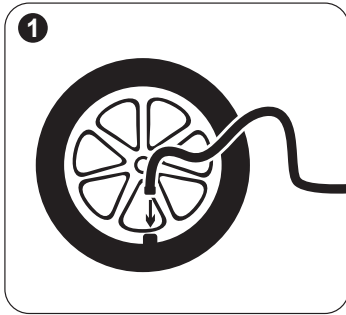

1. Conecte el conector de válvula enroscable a la válvula de aire del neumático. Dé vueltas en el sentido de las agujas del reloj hasta que esté sujeto de forma segura a la válvula de aire del neumático.

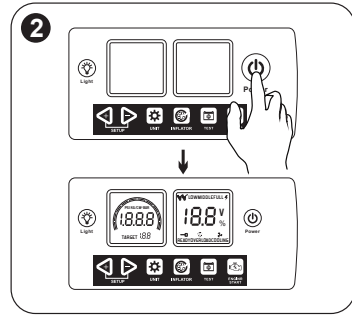

2. Encienda el dispositivo.

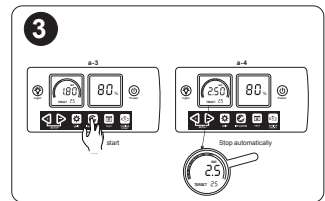
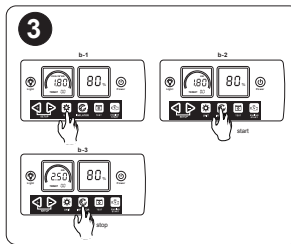
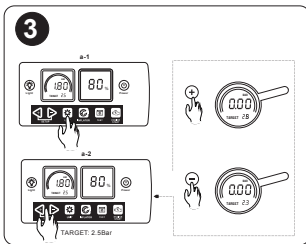

3. Puede pulsar “+” o “-” para ajustar el valor adecuado antes del inflado. El objetivo está establecido en los 2,5 bares y puede pulsar el botón del inflador para comenzar. Una vez alcanzados los 2,5 bares, el inflador se detendrá automáticamente. Si el objetivo es 0,0 bares, debe pulsar el botón del inflador para detenerlo manualmente cuando alcance la presión deseada. Para retirar la manguera del aire del neumático del coche, dé vueltas al conector de válvula enroscable en el sentido inverso a las agujas del reloj.

## FUNCIONES ADICIONALES

### Carga QC3.0 de móviles:

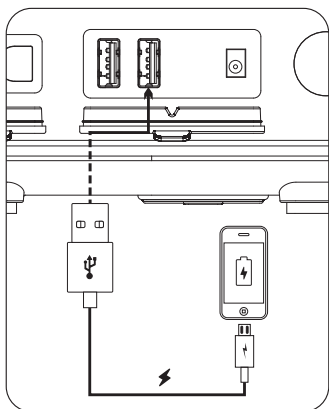

2 puertos USB (2) compatibles con tecnología de carga rápida QC3.0 están disponibles en un lateral del arranque auxiliar. Conecte el cable USB al puerto de salida USB del dispositivo, mantenga pulsado el interruptor de encendido (8) durante 3 segundos para encender la unidad; el dispositivo empezará a cargar. La salida USB se apagará automáticamente cuando la carga se haya completado.

### Enchufe de pared:

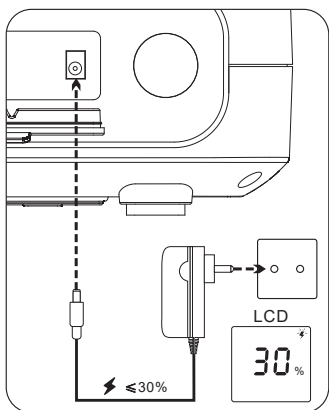

Para recargar el dispositivo, conecte primeramente el puerto de salida de carga del cargador proporcionado (WJG-Y131400900W) al puerto de entrada del product y, seguidamente, el enchufe del cargador a la fuente de alimentación de 230 V. En ese momento, el porcentaje que aparece en la pantalla mostrará el estado de carga. Una vez cargado completamente, el icono "Carga" de la parte superior derecha dejará de parpadear.

### LED:

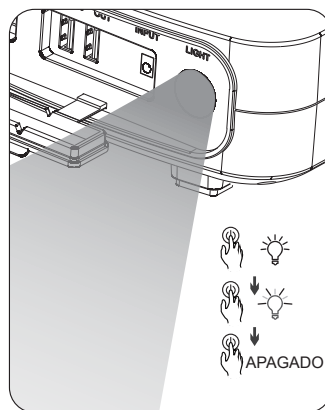

LED: Mantenga pulsado el botón de encendido (8) durante 3 segundos para encender la unidad.

- 1.ª pulsación corta: Luz de funcionamiento
- 2ª pulsación larga: Luz flash,
- 3ª pulsación larga: Luz apagada.

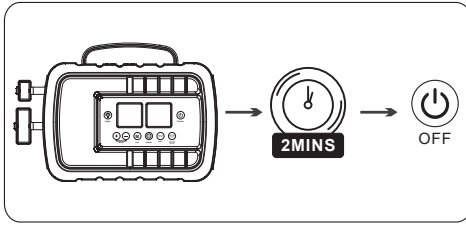

### Apagado en 2 minutos:

El dispositivo se apagará automáticamente si no se utiliza durante 2 minutos.

Opcionalmente, mantenga pulsado el botón de encendido (8) durante 3 segundos para apagar la unidad.

## RESOLUCIÓN DE PROBLEMAS

Error	Motivo	Solución
1. El icono "Pinzas" de la parte superior izquierda parpadea	Las pinzas podrían estar mal conectadas, haber un cortocircuito o puede que no haya conexión	Invierta las conexiones de la batería.
2. Aparecerá el icono "COOLING" en la parte inferior y un recuento de 10 minutos en la pantalla.	Se ha probado la unidad cinco veces en menos de 10 minutos, de modo que la batería interna está caliente.	Permita que la unidad se enfríe. Lleve la unidad a un ambiente más frío.
3. Aparecerá el icono "OVERLOADCOOLING" en la parte inferior y un recuento de 10 minutos en la pantalla.	1) La energía de la unidad no es suficiente. 2) Se ha probado la unidad cinco veces en menos de 10 minutos, de modo que la batería interna está caliente.	1) Compruebe si el tamaño de su motor es adecuado para esta unidad. 2) Permita que la unidad se enfríe. Lleve la unidad a un ambiente más frío.
4. El icono "COOLING" está activado en la parte inferior	La temperatura de la unidad supera los 55 °C.	Lleve la unidad a un ambiente más frío y espere a que alcance los 40 °C.
5. "READY" no se enciende después de conectarlo todo bien	La batería conectada está por debajo de 2 V o por encima de 12,6 V.	1. Asegúrese de que la batería de su coche sea de 12 V. 2. Cargue la batería de su coche. 3. Retire todas las cargas (p. ej.: calentador, aire acondicionado, luces, etc.) y vuelva a intentarlo.
6. «F1» encendido	La temperatura está por debajo de -25 °C	Lleve la unidad a un ambiente cálido
7. «F2» encendido	El circuito interno está roto.	Envíe la unidad a un técnico profesional para su reparación
8. «F3» encendido	La temperatura de la unidad está por debajo de 10 °C o supera los 45 °C.	La batería de refuerzo o booster solo se puede cargar si la temperatura está entre 10°C y 45°C.

9. «F4» encendido	Tiempo de carga finalizado	Puede que la batería se haya estropeado y no se aconseja al cliente utilizarla de nuevo
-------------------	----------------------------	---

## LIMPIEZA, MANTENIMIENTO Y ALMACENAMIENTO

### A. Limpieza

¡ADVERTENCIA! No utilice limpiadores abrasivos a base de solventes. No sumerja el aparato en el agua.

Antes de limpiarlo, el dispositivo debe estar apagado, desconectado de la red eléctrica y frío.

Cuando sea oportuno, limpie el aparato con un paño suave y seco.

### B. Mantenimiento

No se requiere mantenimiento. Cualquier posible reparación debe estar a cargo de un técnico especializado.

### C. Almacenamiento

Esta unidad se puede utilizar en temperaturas entre los 0 °C y los +55 °C, alejada del agua y el polvo. Recomendamos encarecidamente almacenar el arranque auxiliar entre los 0 °C y los +40 °C (en su casa, en el camión, etc.) antes de utilizarlo. Para un mejor funcionamiento de la batería, se recomienda guardar la unidad en el interior si la temperatura exterior es inferior a los 0 °C.

## ELIMINACIÓN DEL PRODUCTO



Recogida selectiva de residuos eléctricos y electrónicos.

Los equipos eléctricos no se deben desechar con los residuos domésticos.

Según la Directiva Europea 2012/19/UE sobre desecho de materiales eléctricos y electrónicos y su transposición a la legislación nacional, los productos eléctricos deben ser recogidos separadamente y desechados en los puntos designados a tal efecto. Puede consultar a las autoridades locales o a su vendedor para obtener consejos sobre reciclaje.



## FOREWORD

Thank you for purchasing this product! The Norauto Start Pro is a compact but powerful jump-starter of 20,000mAh capacity, which can jump-start your car up to 25 times on a single charge. It can be used on petrol engines up to 5.0 litres and diesels up to 4.0 litres.

Start Pro can also be used as a Powerbank to recharge your smartphone, thanks to the 2xUSB QC3.0 Fast Charge Output. There is also a bright LED working light for emergency issues.

You can easily check the level of the battery, thanks to the clear percentage in the LCD display. The battery will recharge from a mains outlet.

Start Pro is also with a 22mm cylinder air compressor, which can inflate a standard 195 tyre in about 5 minutes from 0-2.5bar on a charge.

Start Pro has the battery test function as well. You can regard it as a simple tester to check if the battery voltage is ok or not and based on the battery status result, you can charge the battery in time.

Norauto Start Pro also offers smart clamps with various protections to provide a safe use to consumers in any situation.

## SPECIFICATIONS

Art. No.	2626423-NO6983-01.39.502
Start current	500A
Peak current	1000A
Engine size compatibility	Petrol engines 5.0L Diesel engines 4.0L
Product net weight	1.67kg
Product size	24.23x16.9x7.7cm
USB output	5V==3A / 9V==2A
Jump start port	12V Engine start
Battery capacity	74.37Wh
Charge input	14V==0.9A
Max pressure in air compressor	8.4BAR/120PSI/8.4KG/CM <sup>2</sup>
Ambient operating temperature	0°C to +55°C
Recommended storage temperature	0°C to +40°C
Recommended charge temperature	+10°C to +45°C

## SAFETY PRECAUTIONS

- **BEFORE CHARGING, READ THE INSTRUCTIONS.**
  - **FOR INDOOR USE. DO NOT EXPOSE TO RAIN.**
  - **DISCONNECT THE SUPPLY BEFORE MAKING OR BREAKING THE CONNECTIONS TO THE BATTERY.**
  - **WARNING: EXPLOSIVE GASES. PREVENT FLAMES AND SPARKS. PROVIDE ADEQUATE VENTILATION DURING CHARGING.**
- Use this appliance only as described in this instruction manual. Any misuse of the appliance, or use different from instructions, will void the liability of the manufacturer and of the retailer.
  - Do not attempt to modify the appliance in any way. Modifications may lead to damage of the appliance, property damage or personal injury for which the manufacturer will accept no liability.
  - Cars may have electrical and electronic systems (e.g. engine management systems, mobile phones) that may be damaged if subjected to high starting voltages and voltage peaks. Before connecting the appliance to the car, read the car's owner manual to confirm that external charging is allowed.
  - Non-observance of the safety instructions can cause electric shock, fire and/or injuries to persons.
  - Follow the instructions for connecting and disconnecting the battery charger leads or battery terminals.
  - This appliance is meant for domestic and indoor use only.
  - Do not use any accessory not recommended by the manufacturer/retailer! They may damage the appliance and/or cause injuries to persons.
  - **CHOKING HAZARD!** Keep the appliance and its packaging out of reach of children.
  - This appliance can be used by children aged from 8 years and above and persons with reduced physical, sensory or mental capabilities or lack of experience and knowledge if they have been given supervision or instruction concerning use of the appliance in a safe way and understand the hazards involved. Children shall not play with the appliance. Cleaning and user maintenance shall not be made by children without supervision.

- Children should be supervised to ensure that they do not play with the appliance.
- Do not operate the appliance in explosive atmospheres, such as in the presence of flammable liquids, gases or dust.
- Avoid naked flames, hot surfaces and sparks during the use of this appliance. Do not smoke when using the appliance.
- During charging, the battery must be placed in a well-ventilated area.
- Keep the appliance dry. Do not immerse it into water or any other liquids.
- Keep the appliance away from water and splatters.
- Do not operate the appliance in a humid environment. Do not use in wet places.
- No object containing liquid should be kept around this appliance.
- Do not cover the appliance with objects like paper, towels, curtains, etc.
- Do not expose the appliance to direct sunlight or hot temperatures.
- Do not let the supply cord hang from a table edge; do not let it touch any hot surface.
- When unplugging the appliance, always take hold of the plug itself, never pull the supply cord.
- If the supply cord or the clamps are damaged, do not use the appliance.
- If the supply cord is damaged, it must be replaced by the manufacturer, its service agent or similarly qualified persons in order to avoid a hazard.
- Do not modify the supply cord or the plug. If the cord and/or the plug do not match your electrical installations, contact a qualified technician.
- An extension cord should not be used unless absolutely necessary. Use of an improper extension cord could result in fire and electric shock.
- Do not let the red and black clamps touch each other, as it may lead to sparks, explosion and cause damages.
- Before making any electrical connection, check that:
  - ✓ The appliance and its components are not damaged. In this

case, do not use the appliance but return it to your retailer for inspection and repair.

- ✓ The indicated voltage on the rating label matches with your electrical installations.
- Position the battery charger as far away from the battery as the leads will allow.
- Explosive gases may collect near the ground. Place the battery charger as high as possible above ground level. Do not leave unattended during charging.
- Do not carry out any repairs by yourself. Any check, disassembling or repairing has to be carried out exclusively by a qualified person.
- Do not open the casing. There are no user-serviceable parts inside.
- Do not place the battery charger above or stand the battery charger on top of the battery.
- The battery terminal not connected to the chassis has to be connected first. The other connection is to be made to the chassis, remote from the battery and fuel line. After the operation, remove the chassis connection and then the battery connection.

For car it is mandatory to check the tire pressure with a manometer homologated. Indeed, the manometer of the device, while being good quality, is not homologated and therefore NOT SUITABLE FOR INFLATING CAR TIRES.

#### **SAFETY INSTRUCTIONS REGARDING BATTERIES**

- **WARNING:** Risk of explosive gas mixtures. Working in the vicinity of a lead-acid battery is dangerous. Batteries generate explosive gases during normal battery operation. For this reason, it is of utmost importance that each time, before using your battery charger, you read this manual and follow the instructions exactly.
- Check that your batteries can be recharged with this charger. For this, refer to the manufacturer's instruction manual of the battery.
- Make sure that the initial charging rate does not exceed the battery manufacturer's specifications.
- Do not use batteries when charging!

- Non-rechargeable batteries must not be recharged.
- Never attempt to charge a frozen battery!
- Wear complete eye protection and suitable clothing to protect from contact with battery fluid. Avoid touching the eyes while working with a battery. Acid, acid particles or corrosion may get into the eyes.
- Remove personal metal items such as rings, bracelets, necklaces and watches when working with a lead-acid battery. Be extra cautious to reduce the risk of dropping a metal object onto the battery. This might cause sparks or short-circuit the battery or other electrical parts, and lead to an explosion or severe burns.
- Under certain conditions, some fluid may be ejected from the battery. Battery fluid can cause irritations and/or burns. Avoid any contact with it. In case of accidental contact, immediately rinse the spot with water. If fluid enters your eyes, immediately rinse the eyes with plenty of fresh water and contact a doctor.
- Worn-out batteries must be safely scrapped. Read the "Disposal of this product" chapter in this manual to learn more about recycling and environment protection. - Observe the technical specifications of the batteries that you want to charge, along with the corresponding specific recommendations (for example: how to insert and connect the battery, charge rate, etc.).
- Do not recharge dry-cell batteries commonly used in household appliances. It may cause a fire and personal injuries.
- This appliance must be used exclusively on automotive car batteries with 12VDC voltage. Do not connect the appliance to other types of systems (6VDC, 24VDC, etc.).
-  Removable power supply unit.
- CAUTION: When recharging the battery, use only the removable power unit supplied (WJG-Y131400900W) with the device.
- The device should only be used with the power supply unit supplied with the device.
- This device contains batteries that cannot be replaced.



Complies with appropriate safety standards.

---



Warning! To reduce the risk of injury, the user must read the instruction manual.

---



Do not throw away electrical appliances with household waste.

---

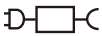

A specific separate supply unit is required for connecting electrical equipment to the supply mains.

---



Li-ion Battery

Li-ion

---



Keep out of rain

---



Wear ear protection

---



Guaranteed sound power level 97dB

---

## FEATURES

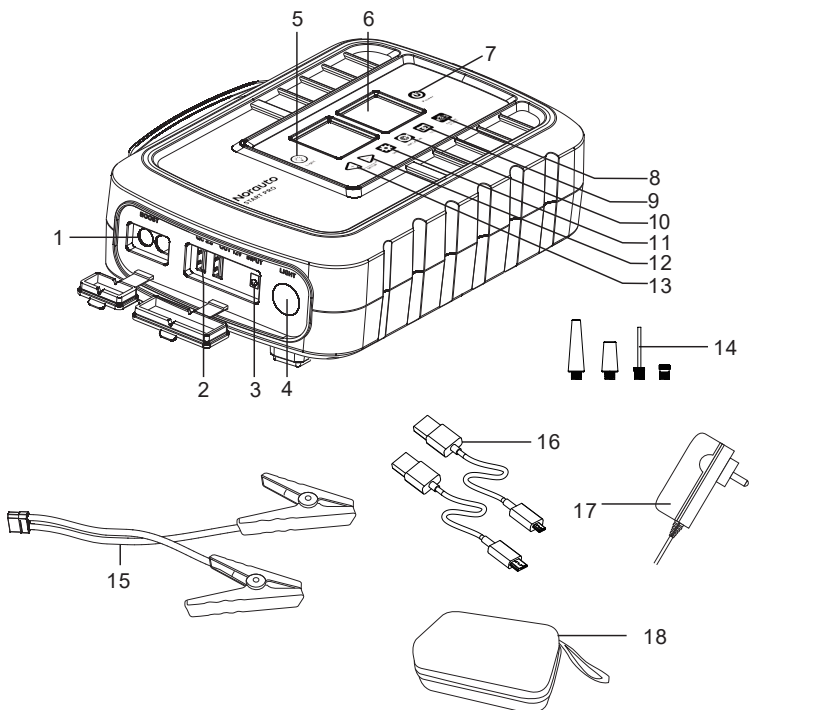

- 1. Jump-start port
- 2. USB QC3.0 output
- 3. Charge input
- 4. LED light
- 5. Light button
- 6. LCD display

- 7. Power switch
- 8. Engine start button
- 9. Test button
- 10. Inflate button
- 11. Pressure unit button
- 12/13. Pressure set

- 14. Inflating accessories
- 15. Jumper cable
- 16. Type-C + Micro USB cable
- 17. Wall charger
- 18. EVA bag

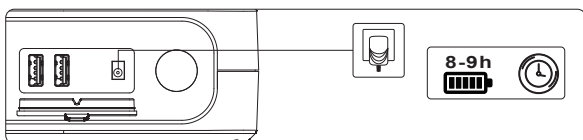

**Wall charger:** Norauto Start Pro comes with a 14V wall charger, which ensures fast recharge of your booster. Full recharge will take from 8 to 9 hours.

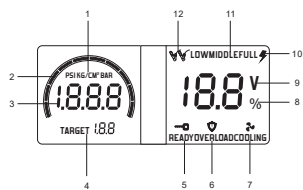

- 1. Three different units
- 2. Inflating bar
- 3. Inflating figure
- 4. Setup figure
- 5. Ready to start
- 6. Overload protection
- 7. Cooling Down
- 8. Battery Percentage
- 9. Car Battery Voltage
- 10. Lithium battery is being charged
- 11. Battery status
- 12. Disconnection or reverse connection



**IMPORTANT:** For a better lifetime, we recommend you to recharge your jump start to 100% every 3 months. After use, if battery level is slow, ALWAYS think of recharging your jump starter before storage.

## HOW TO JUMP START YOUR CAR



WE STRONGLY SUGGEST TO VERIFY THE VOLTAGE OF THE CAR BATTERY IS 12V BEFORE STARTING. IF IT IS BELOW 2V OR ABOVE 12.6V, IT CAN'T BE JUMP STARTED.

WARNING: When using this unit to start, make sure the positive and negative connections are correct, otherwise the battery may explode.

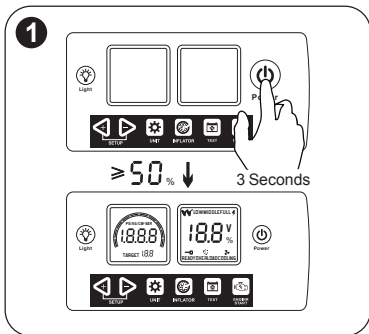

Press and hold the power switch (8) for 3 seconds to turn on the unit. Make sure the battery level is over 50%.

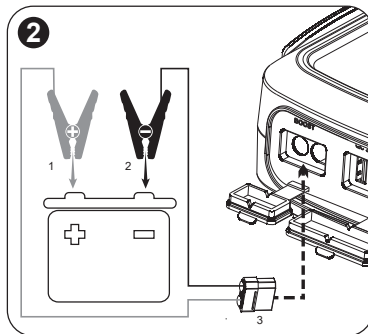

Follow the steps below for jump start, otherwise it could be dangerous:

1. Connect the red (+) clamp to the positive (+) battery terminal.
2. Connect the black (-) clamp to the metal part of the engine (negative ground) or to the negative battery terminal.
3. Insert the jumper cable (16) into the jump start port (1) of the device.

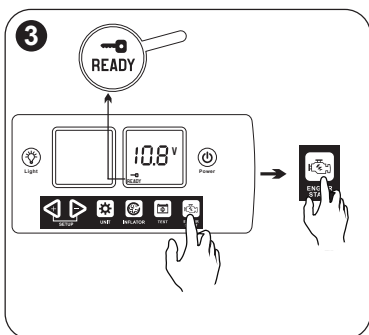

After the connection is completed, "READY" on LCD indicate a correct status to start jump start. Start the car and do not crank over 5 seconds.

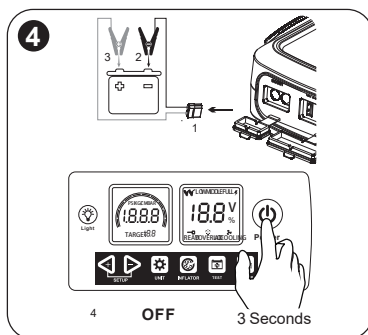

After the engine is successfully started, first pull out the jump start plug (16) of the device and then remove the clamps from the car battery, and then long press the power switch (4) to turn the unit off.



## HOW TO TEST THE BATTERY

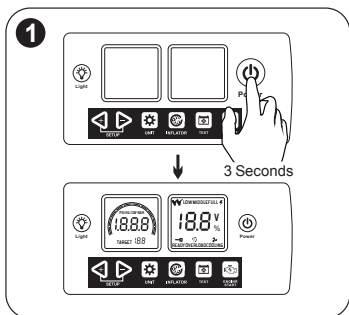

Press and hold the power switch (8) for 3 seconds to turn on the unit.

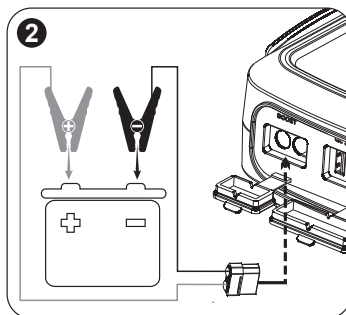

Follow the steps below for jump start, otherwise it could be dangerous:

1. Insert the jumper cable (16) into the jump start port (1) of the device.
2. Connect the red (+) clamp to the positive (+) battery terminal.
3. Connect the black (-) clamp to the metal part of the engine (negative ground) or to the negative battery terminal.

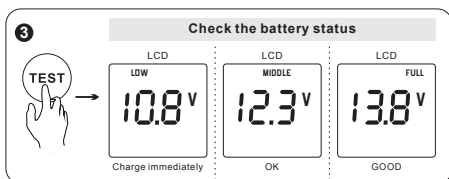

Press “Battery test” button and the battery voltage and status will show in the LCD.

Top on the LCD	Battery range	Result
LOW	<11.7V	Charge the battery immediately or replace the battery
MIDDLE	11.7≤V<12.5	Battery is ok and charge if possible
FULL	V≥12.5	Battery is good

## HOW TO INFLATE THE TIRE

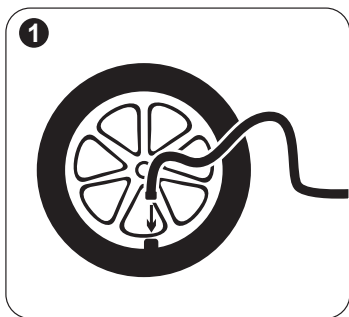

1. Connect the screw-on valve connector to tire air valve. Twisting it clockwise until it is securely attached to the tire air valve.

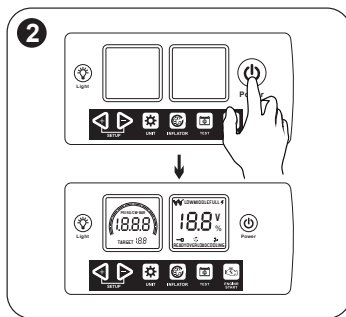

2. Switch the device on.

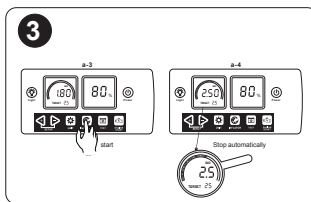
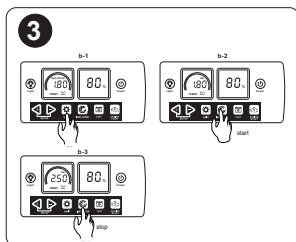
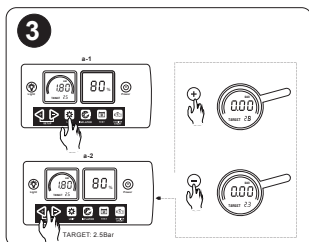

3. You can press “+” or “-” to adjust the suitable value before inflating. The target is set to 2.5 bar and you can press the inflator button to start. After reaching to 2.5 bar, the inflator will be stopped automatically. If the target is 0.0 bar, you need to press the inflating button to stop it manually when it reaches the pressure you would like to have. To remove the air hose from your car tire, twist the screw-on valve connector counter clockwise.

## ADDITIONAL FUNCTION

### Charge Phone QC3.0:

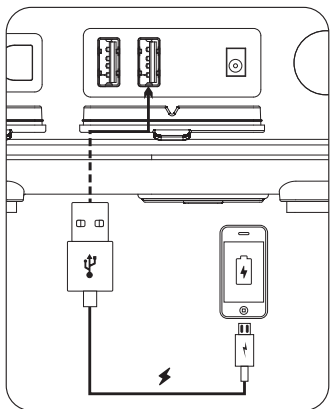

2 x USB ports (2) compatible with QC3.0 fast charge technology is available on the side of the jump starter. Connect the USB cable to the USB output port of the device, press and hold the power switch (8) for 3 seconds to turn on the unit; the device will start to charge. The USB output will be automatically turned off after charging is completed.

### Wall Plug:

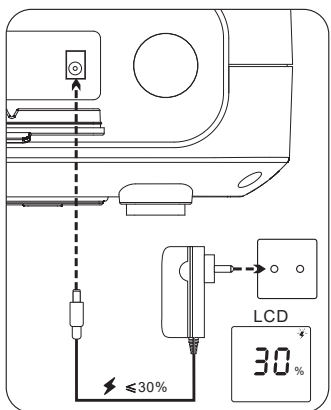

To recharge the device, firstly, connect the charging output port of the provided charger (WJG-Y131400900W) to the product input port, and then connect the charger plug to the 230V power supply. At this time, the percentage in LCD will display the charging status. After fully charged, the "Charging icon" on the top right will be stopped blinking.

### LED Light:

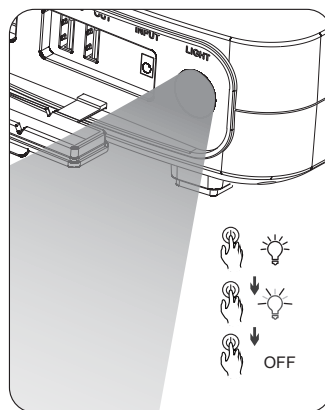

LED Light: Press and hold the power switch (8) for 3 seconds to turn on the unit.

- 1st short press: Working light
- 2nd short press: Flashlight,
- 3rd short press: Light Off.

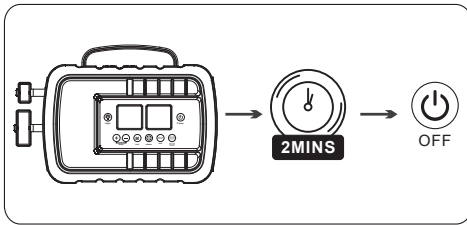

### 2 Mins OFF:

The device will be turned off automatically if it is not be used within 2 minutes.

Alternatively, press and hold the power switch (8) for 3 seconds to turn off the unit.

## TROUBLE SHOOTING

Error	Reason	Solution
1. "Clamps icon" on top left blinks	Clamps might be wrongly plugged, short circuit or there is no connection.	Reverse the battery connections.
2. "COOLING" icon in the bottom and 10 minutes counting show in the LCD	The unit has been tried five times in 10 minutes so the internal battery is hot.	Allow the unit to cool. Bring the unit into a colder enviroment.
3. "OVERLOADCOOLING" icon in the bottom and 10 minutes counting show in the LCD	1) The unit's power is not enough. 2) The unit has been tried five times in 10 minutes so the internal battery is hot.	1) Double check your engine size if it is suitable for this unit. 2) Allow the unit to cool. Bring the unit into a colder enviroment.
4. "COOLING icon" in the bottom on	The unit's temperature is higher than 55°C.	Bring the unit into a colder enviroment and wait until the unit to recover to 40°C.
5. "READY" is not on after all connecting well	Connected battery is below 2V or above 12.6V.	1. Make sure your car battery is 12V. 2. Charge your car battery. 3. Remove all the loads (eg: heater, air conditioner, light etc) and try again.
6. "F1" on	The temperature is lower than -25°C	Bring the unit to a warm environment
7. "F2" on	The internal circuit is broken	Send the unit to the professional place for repair
8. "F3" on	The unit temperature is below 10°C or higher than 45°C.	The booster can only be charged between 10°C and 45°C.
9. "F4" on	Timeout for charging	The battery possibly goes bad and do not advise customer to use again

## CLEANING, MAINTENANCE AND STORAGE

### A. Cleaning

**WARNING!** Do not use any abrasive or solvent-based cleaner. Do not immerse the appliance in water. Before cleaning, the appliance must be switched off, disconnected from mains and cooled down. From time to time, wipe the appliance with a dry and soft cloth.

### B. Maintenance

No maintenance is necessary. The equipment is only to be repaired by qualified specialists.

### C. Storage

This unit can be used under at temperatures between 0°C and +55°C, away from dust and water. We strongly recommend storing the product between 0°C and +40°C (in house/truck etc.) before using the jump starter. For a better efficiency of the battery, it is recommended to keep this unit indoors when outside temperatures are below 0°C.

## DISPOSAL OF THE PRODUCT



Selective collection of waste electrical and electronic equipment.

Electrical equipment must not be disposed of with household waste.

Pursuant to European Directive 2012/19/EU on waste electrical and electronic equipment, and its transposition into national law, waste electrical equipment must be collected separately and disposed of in designated collection points. Contact the local authorities or the vendor for advice on recycling.

## INTRODUZIONE

Grazie per aver acquistato questo prodotto. Il jump starter Start Pro Norauto è compatto ma potente, grazie alla capacità di 20.000 mAh, e può essere utilizzato per eseguire fino a 25 avviamenti di emergenza ad ogni singola carica. Può essere utilizzato su motori a benzina fino a 5,0 litri e diesel fino a 4,0 litri.

Il booster Start Pro può essere utilizzato come batteria esterna per ricaricare lo smartphone, grazie alle 2 uscite USB di carica rapida QC3.0. Inoltre, è dotato di una luce LED da lavoro per le urgenze.

Il livello della batteria può essere verificato facilmente, grazie al valore in percentuale riportato sul display LCD. La batteria può essere ricaricata tramite presa di corrente.

Il booster Start Pro è inoltre dotato di un compressore con bombola da 22 mm che consente di gonfiare uno pneumatico standard 195 in circa 5 minuti, applicando una pressione compresa tra 0 e 2,5 bar ad ogni carica.

Il booster Start Pro offre una funzione di test della batteria. Può dunque essere utilizzato come un semplice tester per controllare se la tensione della batteria è corretta e, in base allo stato della batteria, è possibile caricare la batteria in tempo.

Il booster Start Pro Norauto è dotato di morsetti intelligenti che offrono diversi tipi di protezione e garantiscono la massima sicurezza di utilizzo in qualunque situazione.

## SPECIFICHE

Art. N.	2626423-NO6983-01.39.502
Corrente di avviamento	500 A
Corrente di picco	1000 A
Compatibilità delle dimensioni del motore	Motori a benzina da 5,0 l Motori diesel da 4,0 l
Peso netto del prodotto	1,67 kg
Dimensioni del prodotto	24,23 x 16,9 x 7,7 cm
Uscita USB	5 V=3 A / 9 V=2 A
Porta jump starter	Avviamento motore 12 V
Capacità della batteria	74,37 Wh
Ingresso ricarica	14 V=0,9 A
Pressione massima del compressore	8,4 bar/120 psi/8,4 kg/cm <sup>2</sup>
Temperatura ambiente di esercizio	da 0 °C a +55 °C
Temperatura di conservazione raccomandata	da 0 °C a +40 °C
Temperatura di ricarica raccomandata	da +10 °C a +45 °C

## PRECAUZIONI DI SICUREZZA

- **PRIMA DELLA CARICA, LEGGERE LE ISTRUZIONI**
- **PER USO ALL'INTERNO DA NON ESPORRE ALLA PIOGGIA.**
- **STACCARE L'ALIMENTAZIONE PRIMA DI COLLEGARE O DI SCOLLEGARE LE CONNESSIONI SULLA BATTERIA.**
- **ATTENZIONE: GAS ESPLOSIVO. EVITARE LE FIAMME E LE SCINTILLE. ASSICURARE UN'AERAZIONE SUFFICIENTE DURANTE LA CARICA.**
- Utilizzare questo apparecchio solo come descritto in questo manuale di istruzioni. In caso di utilizzo improprio dell'apparecchio, o di uso non conforme alle istruzioni, il produttore e il rivenditore saranno sollevati da qualunque responsabilità.
- Non tentare di modificare l'apparecchio in alcun modo. Eventuali modifiche possono causare danni all'apparecchio, danni materiali o lesioni personali per i quali il produttore non si assume alcuna responsabilità.
- Le auto possono essere dotate di sistemi elettrici ed elettronici (ad es. sistemi di gestione del motore o di collegamento dei telefoni cellulari) che possono essere danneggiati se sottoposti a tensioni di avviamento elevate e picchi di tensione. Prima di collegare l'apparecchio all'auto, leggere il manuale dell'utente dell'auto per accertarsi che la carica esterna sia consentita.
- La mancata osservanza delle istruzioni di sicurezza può generare il rischio di scosse elettriche, incendio e/o lesioni personali.
- Seguire le istruzioni per collegare e scollegare i cavi del caricabatterie o i terminali della batteria.
- Questo apparecchio è pensato solo per uso domestico e interno.
- Non utilizzare accessori non raccomandati dal produttore/ rivenditore! Potrebbero danneggiare l'apparecchio e/o causare lesioni a persone.
- **RISCHIO DI SOFFOCAMENTO!** Tenere l'apparecchio e la confezione fuori dalla portata dei bambini.

- Questo apparecchio può essere utilizzato da bambini di età minima di 8 anni e da persone che possiedono capacità fisiche, sensoriali o mentali ridotte o privi/e di esperienza o di conoscenza se essi (o esse) sono correttamente sorvegliati(e) o se sono state rese edotte delle istruzioni relative all'uso dell'apparecchio in tutta sicurezza e se i rischi potenziali sono stati illustrati. I bambini non devono giocare con l'apparecchio. La pulizia e la manutenzione da parte dell'utilizzatore non devono essere effettuate da bambini senza sorveglianza.
- I bambini devono essere sorvegliati per assicurarsi che non giochino con l'apparecchio.
- Non utilizzare l'apparecchio in atmosfere esplosive, ad esempio in presenza di liquidi infiammabili, gas o polvere.
- Non utilizzare l'apparecchio in prossimità di fiamme vive, su superficie calde o in presenza di scintille. Non fumare quando si usa l'apparecchio.
- Durante la ricarica, la batteria deve essere collocata in un'area ben ventilata.
- Tenere l'apparecchio asciutto. Non immergerlo in acqua o altri liquidi.
- Tenere l'apparecchio lontano da acqua e spruzzi.
- Non utilizzare l'apparecchio in un ambiente umido. Non usare in luoghi umidi.
- Nessun oggetto contenente liquido dovrebbe essere tenuto intorno a questo apparecchio.
- Non coprire l'apparecchio con oggetti come carta, asciugamani, tende ecc.
- Non esporre l'apparecchio alla luce diretta del sole o ad alte temperature.
- Non lasciare che il cavo di alimentazione penda dal bordo del tavolo ed evitare il contatto con superfici calde.
- Quando si scollega l'apparecchio, afferrare la spina e non tirare il cavo di alimentazione.
- Se il cavo di alimentazione o i morsetti sono danneggiati, non utilizzare l'apparecchio.



- Se il cavo di alimentazione è danneggiato, deve essere sostituito dal produttore, dal suo agente di assistenza o da personale qualificato per evitare rischi.
- Non modificare il cavo di alimentazione o la spina. Se il cavo e/o la spina non corrispondono alle installazioni elettriche, contattare un tecnico qualificato.
- Una prolunga non dovrebbe essere usata se non quando assolutamente necessario. L'uso di una prolunga non adatta può generare il rischio di incendio o scosse elettriche.
- Evitare che i morsetti rosso e nero si tocchino tra loro, poiché ciò potrebbe causare scintille, esplosioni e danni.
- Prima di effettuare qualsiasi collegamento elettrico, verificare che:
  - ✓ L'apparecchio e i suoi componenti non siano danneggiati. In caso contrario, non utilizzare l'apparecchio e portarlo al rivenditore in modo che possa eseguire i controlli e le riparazioni necessarie.
  - ✓ La tensione indicata sull'etichetta di classificazione corrisponda a quanto riportato sulle installazioni elettriche in loco.
- Posizionare il caricabatterie il più lontano possibile dalla batteria.
- I gas esplosivi possono accumularsi vicino al suolo. Posizionare il caricabatterie più in alto possibile da terra. Non lasciare incustodito durante la ricarica.
- Non eseguire alcuna riparazione per conto proprio. Tutti i controlli, le riparazioni e lo smontaggio devono essere eseguiti esclusivamente da personale qualificato.
- Non aprire la struttura esterna. All'interno non ci sono parti riparabili dall'utente.
- Non posizionare il caricabatterie sopra o posizionare il caricabatterie sopra la batteria.
- Il terminale della batteria non collegata al telaio deve essere collegato per primo. L'altra connessione deve essere effettuata sul telaio lontano dalla batteria e dalle canalizzazioni del combustibile. Dopo l'operazione, rimuovere la connessione dal telaio e infine la connessione dalla batteria, nell'ordine indicato.

Per i veicoli è obbligatorio controllare la pressione degli pneumatici

mediante un manometro omologato. Il manometro dell'apparecchio, pur essendo di buona qualità, non è di fatto omologato, quindi **NON SI ADDICE AL GONFIAGGIO DEGLI PNEUMATICI DEI VEICOLI A MOTORE.**

#### **ISTRUZIONI PER LA SICUREZZA CONCERNENTI LE BATTERIE**

- **AVVERTENZA:** Rischio di miscele di gas esplosivi. Lavorare in prossimità di una batteria al piombo-acido è pericoloso. Le batterie generano gas esplosivi durante il loro normale funzionamento. Per questo motivo, è estremamente importante leggere il presente manuale ogni volta, prima di utilizzare il caricabatterie, e seguire attentamente le istruzioni.
- Controllare che le batterie possano essere ricaricate con questo caricabatterie. A tal fine, fare riferimento al manuale di istruzioni del produttore della batteria.
- Assicurarsi che la velocità di carica iniziale non superi le specifiche definite dal produttore della batteria.
- Non utilizzare le batterie durante la carica!
- Non ricaricare batterie non ricaricabili.
- Non tentare mai di caricare una batteria congelata!
- Indossare un dispositivo di protezione totale degli occhi e indumenti adatti per proteggersi dal contatto con il liquido della batteria. Non toccare gli occhi mentre si lavora con una batteria. Acido, particelle acide e sostanze corrosive possono penetrare negli occhi.
- Rimuovere gli oggetti metallici personali come anelli, bracciali, collane e orologi quando si lavora con una batteria al piombo. Prestare la massima attenzione per ridurre il rischio di far cadere un oggetto metallico sulla batteria. Ciò potrebbe generare scintille o un cortocircuito della batteria o di altre parti elettriche, causando il rischio di esplosione o gravi lesioni.

- In certe condizioni, il liquido potrebbe fuoriuscire dalla batteria. Il liquido della batteria può causare irritazioni e/o ustioni. Evitare qualsiasi contatto con esso. In caso di contatto accidentale, sciacquare immediatamente la zona interessata con acqua. Se il liquido penetra negli occhi, sciacquare immediatamente con abbondante acqua fresca e contattare un medico.
- Smaltire in modo sicuro le batterie esaurite. Leggere il capitolo "Smaltimento del prodotto" del presente manuale per maggiori informazioni sul riciclaggio e sulla protezione dell'ambiente. - Osservare le specifiche tecniche delle batterie da caricare e le relative raccomandazioni per un uso sicuro (ad esempio, le istruzioni relative alla modalità di inserimento e collegamento della batteria, alla velocità di carica, ecc.).
- Non ricaricare le batterie a secco comunemente utilizzate negli elettrodomestici. Ciò potrebbe causare il rischio di incendio o lesioni personali.
- L'apparecchio deve essere utilizzato esclusivamente per ricaricare batterie per auto con una tensione di 12 V CC. Non collegare l'apparecchio ad altri tipi di sistemi (6 V CC, 24 V CC, ecc.).
-  Unità di alimentazione removibile.
- **AVVERTENZA!** Per la ricarica della batteria, utilizzare esclusivamente l'unità di alimentazione fornita (WJG-Y131400900W) insieme all'apparecchio.
- L'apparecchio deve essere utilizzato esclusivamente con l'unità di alimentazione fornita insieme all'apparecchio.
- Questo apparecchio contiene batterie non sostituibili.



Conforme agli appropriati standard di sicurezza.

---



Attenzione! Per ridurre il rischio di lesioni, l'utente deve leggere il manuale di istruzioni.

---



Non gettare le apparecchiature elettriche con i rifiuti domestici.

---



L'uso di un alimentatore specifico fornito separatamente è necessario per collegare l'apparecchiatura elettrica alla rete di alimentazione.

---



Batteria agli ioni di litio

Li-ion

---



Tenere al riparo dalla pioggia

---



Indossare un dispositivo di protezione dell'udito

---



Livello di potenza sonora garantito 97 dB

---

## FUNZIONI

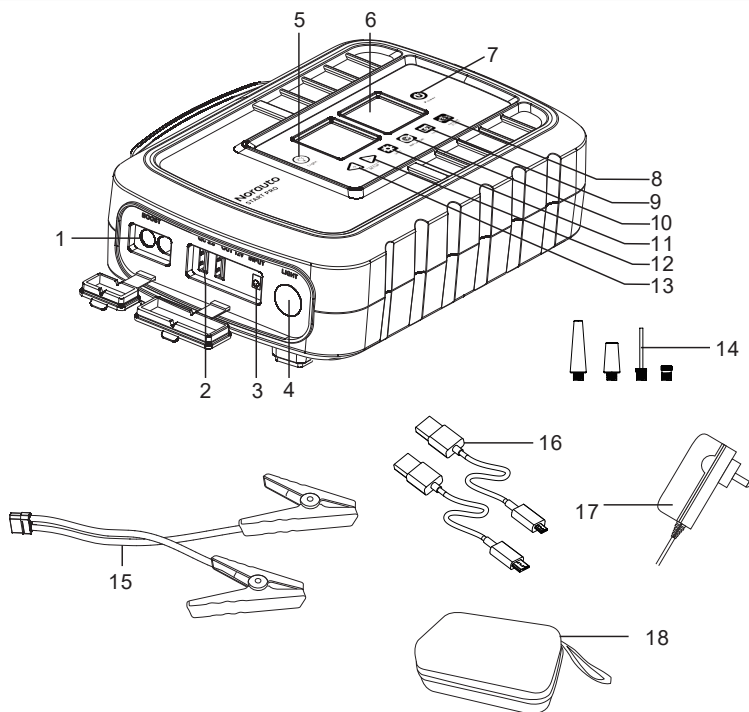

- |                                      |   |                                 |
|--------------------------------------|---|---------------------------------|
| 1. Porta jump starter                | 7. Interruttore di alimentazione                | 14. Accessori per il gonfiaggio |
| 2. Uscita USB QC3.0                  | 8. Pulsante di avviamento del motore            | 15. Cavo del jumper             |
| 3. Ingresso ricarica                 | 9. Pulsante di test                             | 16. Cavo micro USB di tipo C    |
| 4. Luce LED                          | 10. Pulsante di gonfiaggio                      | 17. Caricabatterie da parete    |
| 5. Pulsante di accensione della luce | 11. Pulsante unità di pressione                 | 18. Custodia in materiale EVA   |
| 6. Display LCD                       | 12/13. Pulsanti di impostazione della pressione |                                 |

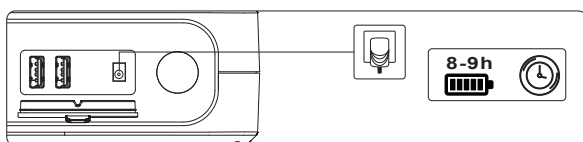

**Caricabatterie da parete:** Start Pro Norauto è dotato di un caricabatterie da parete da 14 V che garantisce una ricarica rapida del booster. Sono necessarie circa 8-9 ore per una ricarica completa.

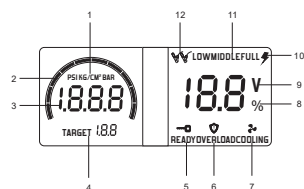

- |   |  |
|---|--|
| 1. Tre diverse unità di gonfiaggio      | 7. Raffreddamento                                |
| 2. Barra della pressione di gonfiaggio  | 8. Percentuale di carica della batteria          |
| 3. Valore della pressione di gonfiaggio | 9. Tensione della batteria dell'auto             |
| 4. Valore di impostazione di gonfiaggio | 10. La batteria al litio è in carica             |
| 5. Pronto all'uso                       | 11. Stato della batteria                         |
| 6. Protezione da sovraccarico           | 12. Morsetti scollegati o collegati al contrario |



**IMPORTANTE:** Per ottimizzare la vita utile, si raccomanda di ricaricare il jump starter al 100% ogni 3 mesi. Dopo l'uso, se il livello della batteria è basso, ricordarsi SEMPRE di ricaricare il jump starter prima di riportarlo.

## MODALITÀ DI UTILIZZO DEL JUMP STARTER PER RICARICARE LA BATTERIA DELLA VOSTRA AUTO



PRIMA DELL'USO, SI RACCOMANDA VIVAMENTE DI VERIFICARE CHE LA TENSIONE DELLA BATTERIA DELL'AUTO SIA UGUALE A 12 V. SE LA TENSIONE È INFERIORE A 2 V O SUPERIORE A 12,6 V, IL JUMP STARTER NON PUÒ ESSERE UTILIZZATO.

AVVERTENZA: Quando si utilizza questa unità per l'avvio, assicurarsi che i collegamenti ai morsetti positivo e negativo vengano eseguiti corretti, altrimenti la batteria potrebbe esplodere.

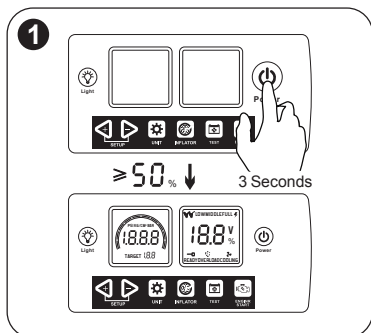

Premere e tenere premuto il pulsante di accensione (8) per 3 secondi per accendere l'unità. Accertarsi che il livello della batteria superi il 50%.

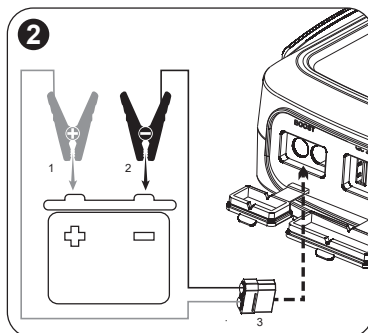

Per evitare il rischio di incidenti durante l'uso, avviare il veicolo seguendo i passaggi riportati qui di seguito:

1. Collegare il morsetto rosso (+) al terminale positivo (+) della batteria.
2. Collegare il morsetto nero (-) alla parte metallica del motore (massa negativa) al terminale negativo della batteria.
3. Inserire il cavo di collegamento del jump starter (16) nella porta del jump starter (1) del dispositivo.

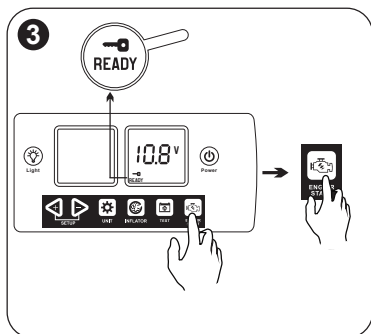

Dopo avere collegato correttamente il jump starter, sul display LCD viene visualizzato lo stato "READY" che indica che il jump starter può essere utilizzato per ricaricare la batteria. Avviare l'auto ma non provare a metterla in moto per più di 5 secondi.

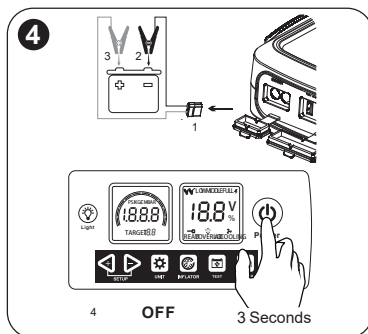

Dopo aver riavviato il motore, dapprima rimuovere i morsetti della batteria dell'auto e successivamente la spina del jump starter (16) del dispositivo, quindi premere a lungo il pulsante di accensione (4) per spegnere l'unità.

## MODALITÀ DI ESECUZIONE DEL TEST DELLA BATTERIA

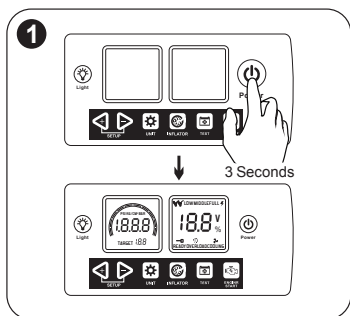

Premere e tenere premuto il pulsante di accensione (8) per 3 secondi per accendere l'unità.

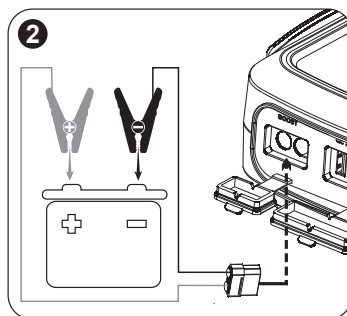

Per evitare il rischio di incidenti durante l'uso, avviare il veicolo seguendo i passaggi riportati qui di seguito:

1. Inserire il cavo di collegamento del jump starter (16) nella porta del jump starter (1) del dispositivo.
2. Collegare il morsetto rosso (+) al terminale positivo (+) della batteria.
3. Collegare il morsetto nero (-) alla parte metallica del motore (massa negativa) al terminale negativo della batteria.

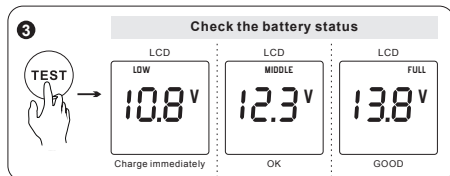

Premere il pulsante "Test della batteria" per visualizzare la tensione e lo stato della batteria sul display LCD.

In alto sul display LCD	Intervallo di tensione della batteria	Risultato
BASSO	<11,7 V	Ricaricare immediatamente la batteria o sostituirla
MEDIO	≤11,7 / <12,5 V	La batteria è in buono stato, ricaricarla se possibile
COMPLETO	≥12,5 V	La batteria è in buone condizioni

## PROCEDURA DI GONFIAGGIO DEGLI PNEUMATICI

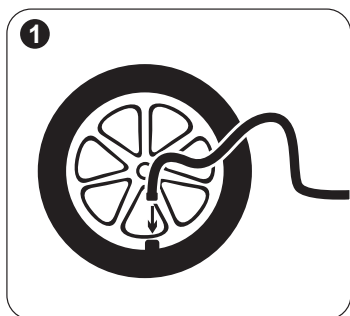

1. Collegare il connettore filettato della valvola alla valvola dell'aria del pneumatico. Ruotare l'unità in senso orario fino a quando si fissa completamente sulla valvola dell'aria del pneumatico.

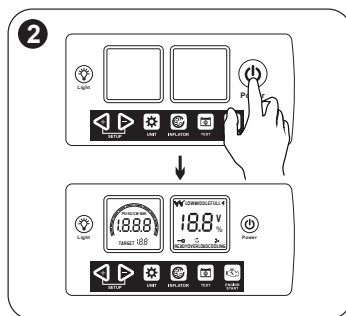

2. Accendere il dispositivo.

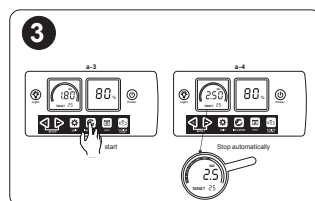
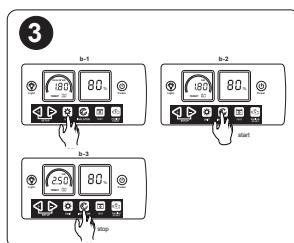
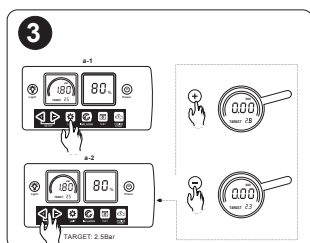

3. Premere i pulsanti "+" o "-" per regolare il valore della pressione prima di gonfiare. Dopo avere impostato il valore a 2,5 bar, è possibile premere il pulsante di gonfiaggio per iniziare a gonfiare gli pneumatici. Una volta raggiunta una pressione di 2,5 bar, il manometro si arresterà automaticamente. Se il valore impostato è 0,0 bar, è necessario premere il pulsante di gonfiaggio per arrestare manualmente il manometro una volta raggiunta la pressione desiderata. Per rimuovere il tubo dell'aria dal pneumatico, ruotare il connettore filettato della valvola in senso antiorario.



## FUNZIONI AGGIUNTIVE

### Ricarica telefono con tecnologia QC3.0:

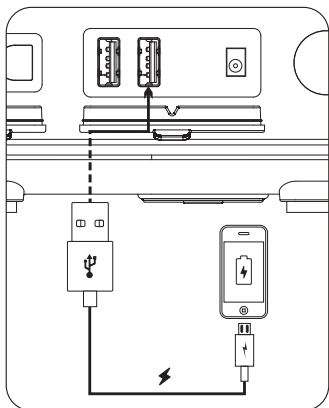

Sul lato del jump starter sono presenti 2 porte USB (2) compatibili con la tecnologia di ricarica rapida QC3.0. Collegare il cavo USB all'uscita USB del dispositivo, premere e tenere premuto il pulsante di accensione (8) per 3 secondi per accendere l'unità e il dispositivo avvierà la ricarica. L'uscita USB si spegnerà automaticamente quando la ricarica è completata.

### Pres a muro:

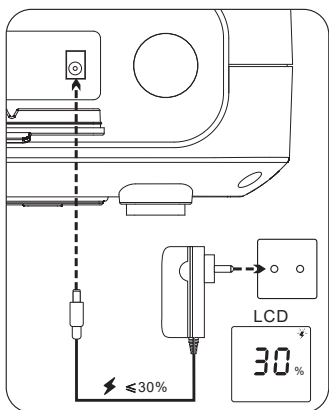

Per ricaricare il dispositivo, collegare Innanzitutto l'uscita di carica alla portadel caricatore in dotazione (WJG-Y131400900W) di ingresso del prodotto, quindi collegare la spina del caricabatterie alla rete di alimentazione a 230 V. A questo punto, il valore in percentuale corrispondente allo stato di carica verrà visualizzato sul display LCD. Al termine della carica, l'icona di carica in alto a destra smetterà di lampeggiare.

### Luce LED:

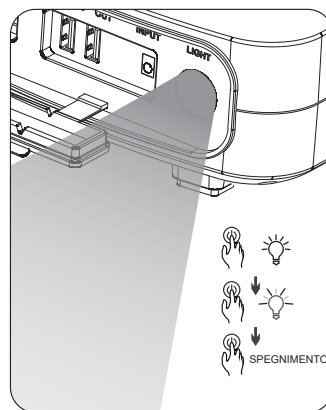

Luce LED: Premere e tenere premuto il pulsante di accensione (8) per 3 secondi per accendere l'unità.

- Premere brevemente 1 volta: si accende la luce di lavoro
- Premere brevemente 2 volte: si accende la luce lampeggiante
- Premere brevemente 3 volte: la luce si spegne.

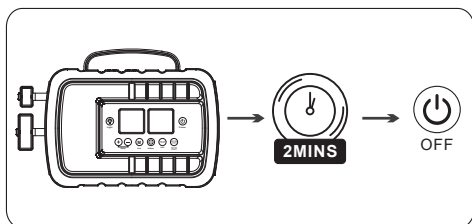

### Spegnimento dopo 2 minuti:

Il dispositivo si spegne automaticamente se non viene utilizzato per 2 minuti. In alternativa, premere e tenere premuto il pulsante di accensione (8) per 3 secondi per spegnere l'unità.

## RISOLUZIONE DEI PROBLEM

Errore	Causa	Soluzione
1. L'icona dei morsetti in alto a sinistra lampeggia	I morsetti potrebbero non essere stati collegati correttamente, avere subito un cortocircuito o non essere collegati.	Invertire i collegamenti della batteria.
2. L'icona "COOLING" in basso e il conteggio di 10 minuti vengono visualizzati sul display LCD	L'unità è stata utilizzata cinque volte in 10 minuti, pertanto la batteria interna è calda.	Lasciare raffreddare. Trasferire l'unità in un ambiente più freddo.
3. L'icona "OVERLOAD COOLING" in basso e il conteggio di 10 minuti vengono visualizzati sul display LCD	1) La potenza dell'unità non è sufficiente. 2) L'unità è stata utilizzata cinque volte in 10 minuti, pertanto la batteria interna è calda.	1) Sostituire con un'unità più potente e riprovare. 2) Lasciare raffreddare. Trasferire l'unità in un ambiente più freddo.
4. L'icona "COOLING" viene visualizzata in basso sul display LCD	La temperatura dell'unità è superiore a 55 °C.	Trasferire l'unità in un ambiente più freddo e attendere fino a quando raggiunge nuovamente una temperatura di 40 °C.
5. L'icona "READY" non si accende anche se tutti i collegamenti sono stati eseguiti correttamente.	La tensione della batteria collegata è inferiore a 2 V o superiore a 12,6 V.	1. Assicurarsi che la tensione della batteria dell'auto sia uguale a 12 V. 2. Ricaricare la batteria dell'auto. 3. Rimuovere tutte le possibili fonti di sovraccarico (ad es. riscaldamento, condizionatore, illuminazione, ecc.) e riprovare.
6. "F1" su display	La temperatura è inferiore a -25 °C	Trasferire l'unità in un ambiente più caldo.
7. "F2" su display	Il circuito interno è danneggiato.	Spedire l'unità ad un centro specializzato affinché venga riparata.

8. "F3" su display	La temperatura dell'unità è inferiore a 10°C o superiore a 45°C.	L'amplificatore può essere ricaricato esclusivamente a temperature comprese tra 10°C e 45°C.
9. "F4" su display	Necessità di ricarica	La batteria non funziona correttamente e si consiglia l'utente di utilizzarla ancora

## PULIZIA, MANUTENZIONE E CONSERVAZIONE

### A. Pulizia

ATTENZIONE! Non utilizzare detersivi abrasivi o a base di solventi. Non immergere l'apparecchio in acqua.

Prima di procedere alla pulizia, spegnere l'apparecchio, scollegarlo dall'alimentazione e lasciarlo raffreddare.

Di tanto in tanto, pulire l'apparecchio con un panno asciutto e morbido.

### B. Manutenzione

Non è necessaria alcuna manutenzione. Solo il personale qualificato può intervenire per riparare l'apparecchiatura.

### C. Conservazione

Questa unità può essere utilizzata a temperature comprese tra 0 °C e +55 °C e non deve entrare in contatto con polvere e acqua. Si raccomanda vivamente di conservare il prodotto ad una temperatura compresa tra 0 °C e +40 °C (in casa, su un veicolo, ecc.) prima di utilizzare il jump starter. Per garantire la massima efficienza della batteria, si raccomanda di conservare l'unità all'interno quando la temperatura esterna è inferiore 0 °C.

## SMALTIMENTO DEL PRODOTTO



Smaltimento selettivo dei rifiuti da apparecchiature elettriche ed elettroniche.

Le apparecchiature elettriche non devono essere smaltite con i rifiuti domestici.

Secondo la Direttiva Europea 2012/19/UE sullo smaltimento dei rifiuti da apparecchiature elettriche ed elettroniche e la relativa attuazione nell'ambito della legislazione nazionale, i rifiuti da apparecchiature elettriche ed elettroniche devono essere raccolti separatamente e smaltiti presso i punti di raccolta designati. Contattare le autorità locali o il rivenditore per

ulteriori raccomandazioni sul riciclaggio.

## APRESENTAÇÃO

Obrigado por adquirir este produto. O Norauto Start Pro é um arrancador compacto, mas potente, com 20.000 mAh capacidade, que pode arrancar o seu veículo até 25 vezes com apenas uma carga. Pode ser utilizado em motores a gasolina até 5,0 litros e motores a gasóleo até 4,0 litros.

O Start Pro também pode ser utilizado como um Powerbank Para recarregar o seu smartphone, graças às duas Saídas de Carga Rápida USB QC3.0. Tem também uma luz de trabalho LED para problemas de emergência.

Poderá facilmente verificar o nível da bateria, graças à clara percentagem no ecrã LCD. A bateria recarrega a partir de uma tomada.

O Start Pro tem também um compressor de ar de 22mm, que pode encher um pneu padrão 195 em cerca de 5 minutos a partir de 0-2,5 bar em uma carga.

O Start Pro também tem a função de teste da bateria. Poderá considerá-lo como um teste simples para verificar se a tensão da bateria está ok ou não e com base no resultado do estado da bateria, poderá carregar a bateria a tempo.

O Norauto Start Pro oferece igualmente pinças inteligentes com várias proteções para proporcionar aos consumidores uma utilização segura, em qualquer situação.

## ESPECIFICAÇÕES

Art. N°.	2626423-NO6983-01.39.502
Corrente de arranque	500 A
Corrente de pico	1000 A
Compatibilidade da dimensão do motor	Motores a gasolina 5,0 L Motores diesel 4,0 L
Peso líquido do produto	1,67kg
Dimensão do Produto	24,23 x 16,9 x 7,7cm
Saída USB	5 V=3 A / 9 V=2 A
Porta de arrancador	Arranque do motor 12 V
Capacidade da bateria	74,37Wh
Entrada de carregamento	14 V=0,9 A
Pressão máx. no compressor de ar	8,4 BARES/120 PSI/8,4 KG/CM²
Temperatura de funcionamento ambiente	0°C a + 55°C
Temperatura de armazenamento recomendada	0°C a + 40°C
Temperatura de carregado recomendada	+10°C a + 45°C

## PRECAUÇÕES DE SEGURANÇA

- **ANTES DE CARREGAR LER AS INSTRUÇÕES**
- **PARA USO NO INTERIOR, NUNCA EXPOR À CHUVA**
- **DESCONECTAR DA FICHA ANTES DE LIGAR OU DESCONECTAR AS CONEXÕES DA BATERIA.**
- **ATENÇÃO: GÁS EXPLOSIVO, EVITAR CHAMAS E FAÍSCAS, ASSEGURAR VENTILAÇÃO SUFICIENTE DURANTE A CARGA.**
- Utilize este aparelho apenas como descrito no presente manual de instruções. Qualquer má utilização do aparelho, ou utilização diferente das instruções, anulará a responsabilidade do fabricante e do retalhista.
- Não tente modificar o aparelho de forma alguma. As modificações podem levar a danos do aparelho, danos de propriedade ou danos pessoais pelo qual o fabricante não aceitará qualquer responsabilidade.
- Os carros podem ter sistemas elétricos e eletrónicos (por exemplo, sistemas de gestão de motor, telemóveis) que poderão ficar danificados se sujeitos a tensões de arranque elevadas e picos de tensão. Antes de ligar o aparelho ao carro, leia o manual do proprietário do carro para confirmar que é permitida a carga externa.
- A não observação das instruções de segurança pode causar choque elétrico, incêndio e/ou lesões a pessoas.
- Siga as instruções para ligar e desligar os cabos ou terminais do carregador da bateria.
- Este aparelho destina-se apenas a uso doméstico e interior.
- Não utilize qualquer acessório não recomendado pelo fabricante/retalhista! Poderão danificar o aparelho e/ou causar lesões a pessoas.
- **PERIGO DE ASFIXIA!** Manter o aparelho e a sua embalagem fora do alcance das crianças.

- Esta unidade não pode ser usada por crianças de menos de 8 anos e por pessoas debilitadas nas capacidades físicas, sensoriais ou mentais, falta de experiência ou conhecimento. Deve ser usada após leitura do manual de instruções, compreensão dos riscos da utilização e uso do equipamento de segurança. A limpeza e manutenção não deve ser feita por pessoas sem qualificação ou sem a devida supervisão.
- As crianças devem ser supervisionadas para garantir que não brincam com o aparelho.
- Não opere o aparelho em atmosferas explosivas, tais como na presença de líquidos, gases ou poeiras inflamáveis.
- Evitar chamas nuas, superfícies quentes e faíscas durante a utilização deste aparelho. Não fume ao utilizar o aparelho.
- Durante o carregamento, a bateria deverá ser colocada numa área bem ventilada.
- Mantenha o aparelho seco. Não o mergulhe em água nem outros líquidos.
- Mantenha o aparelho longe da água e dos salpicos.
- Não utilize o aparelho num ambiente húmido. Não utilize em locais molhados.
- Não deverá estar na imediação do aparelho qualquer objeto que contenha líquido.
- Não cubra o aparelho com objetos como papel, toalhas, cortinas, etc.
- Não expor o aparelho à luz solar direta ou a temperaturas quentes.
- Não deixe o cabo de alimentação suspenso na borda de uma mesa, não deixe que toque em qualquer superfície quente.
- Ao desligar o aparelho, pegue sempre na tomada em si, nunca puxe o cabo de alimentação.
- Se o cabo de alimentação ou as pinças estiverem danificadas, não utilize o aparelho.
- Se o cabo de alimentação estiver danificado, este deve ser substituído pelo fabricante, pelo agente de serviço ou por pessoal igualmente qualificado de modo a evitar perigos.
- Não modifique o cabo de alimentação ou a ficha. Se o cabo e/ou a

ficha não coincidirem com as suas instalações eléctricas, contacte um técnico qualificado.

- Não deve ser utilizado um cabo de extensão, a menos que tal seja absolutamente necessário. A utilização de um cabo de extensão impróprio pode resultar em incêndio e choque eléctrico.
- Não deixe que as pinças vermelhas e pretas toquem uma na outra, pois pode levar a faíscas, explosão e causar danos.
- Antes de fazer qualquer ligação eléctrica, verifique que:
  - ✓ O aparelho e os seus componentes não estão danificados. Neste caso, não utilize o aparelho, mas devolva-o ao retalhista para inspeção e reparação.
  - ✓ A tensão indicada no rótulo de classificação corresponde às suas instalações eléctricas.
- Posiciona o carregador da bateria o mais longe possível da bateria.
- Os gases explosivos podem concentrar-se perto do solo. Coloque o carregador de bateria o mais alto possível acima do nível do solo. Não deixe sem vigilância durante o carregamento.
- Não efetue quaisquer reparações por si mesmo. Qualquer controlo, desmontagem ou reparação deverá ser efetuado exclusivamente por uma pessoa qualificada.
- Não abra o invólucro do aparelho. Não há partes utilizáveis no interior.
- Não coloque o carregador de bateria por cima da mesma, nem assente o carregador de bateria em cima da bateria.
- O borne da bateria não ligado ao chassis deve ser conectado primeiro. A outra conexão deve ser efectuada no chassis longe da bateria e dos tubos de combustível. Depois de operação, em seguida retire a conexão do chassis e só depois a conexão à bateria.

Para os veículos, é obrigatório controlar a pressão dos pneus com a ajuda de um manómetro homologado. Na verdade, o manómetro do aparelho, sendo de boa qualidade, não é homologado e, por isso, **NÃO DEVE SER UTILIZADO PARA O ENCHIMENTO DOS PNEUS DOS VEÍCULOS AUTOMÓVEIS.**

## INSTRUÇÕES DE SEGURANÇA RELATIVAS ÀS BATERIAS

- **ATENÇÃO:** Risco de misturas de gases explosivos. Trabalhar nas proximidades de uma bateria de chumbo-ácido é perigoso. As baterias geram gases explosivos durante o seu funcionamento normal. Por esta razão, é de extrema importância que em cada ocasião, antes de utilizar o carregador de bateria, leia este manual e siga as instruções com exatidão.
- Verifique se as suas baterias podem ser recarregadas com este carregador. Para tal, consulte o manual de instruções do fabricante da bateria.
- Certifique-se de que a taxa de carregamento inicial não excede as especificações do fabricante da bateria.
- Não utilize baterias ao carregar!
- As baterias não recarregáveis não devem ser recarregadas.
- Nunca tente carregar uma bateria congelada!
- Usar proteção completa dos olhos e vestuário adequado para proteger contra o contacto com o fluido da bateria. Evite tocar os olhos enquanto trabalha com uma bateria. Podem entrar nos olhos ácido, partículas de ácido ou corrosão.
- Remova itens pessoais de metal, tais como anéis, pulseiras, colares e relógios ao trabalhar com uma bateria de chumbo-ácido. tome precauções extraa para reduzir o risco de deixar cair um objeto metálico na bateria. Tal poderá causar faíscas ou curto-circuito na bateria ou outras partes elétricas, e levar a uma explosão ou queimaduras graves.
- Sob certas condições, poderá sair algum fluido da bateria. O fluido da bateria pode causar irritações e/ou queimaduras. Evite qualquer contacto com este fluido. Em caso de contacto acidental, lavar imediatamente o local com água. Se o fluido entrar nos olhos, lave-os imediatamente com muita água fresca e contacte um médico.
- As baterias desgastadas devem ser desmanteladas com segurança. Leia o capítulo "Eliminação deste produto" deste manual para saber mais sobre reciclagem e proteção do meio ambiente. - Observe as especificações técnicas das baterias que deseja carregar, juntamente com as recomendações específicas correspondentes (por exemplo: como inserir e ligar a bateria, taxa de carga, etc.).



- Não recarregar baterias de células secas normalmente utilizadas em eletrodomésticos. Poderá causar um incêndio e lesões pessoais.
- Este aparelho deve ser utilizado exclusivamente em baterias de veículos automóveis com tensão de 12VDC. Não ligue o aparelho a outros tipos de sistemas (6VDC, 24VDC, etc.).
-  Unidade de alimentação amovível.
- AVISO: Para recarregar a bateria, utilize apenas a unidade de alimentação amovível fornecida (WJG-Y131400900W) com o aparelho.
- O aparelho só deve ser utilizado com a unidade de alimentação fornecida com o aparelho.
- Este aparelho contém baterias que não podem ser substituídas.



Respeita as normas de segurança adequadas.



Advertência! Para reduzir o risco de lesão, o utilizador deverá ler o manual de instruções.



Não deite fora os aparelhos eléctricos juntamente com os resíduos domésticos.



É necessária uma unidade de alimentação específica separada para ligar o equipamento eléctrico à fonte de alimentação.



Bateria de íões de Lítio

Li-ion



Manter longe da chuva



Usar proteção auricular



Nível de potência sonora garantido 97dB

## RECURSOS

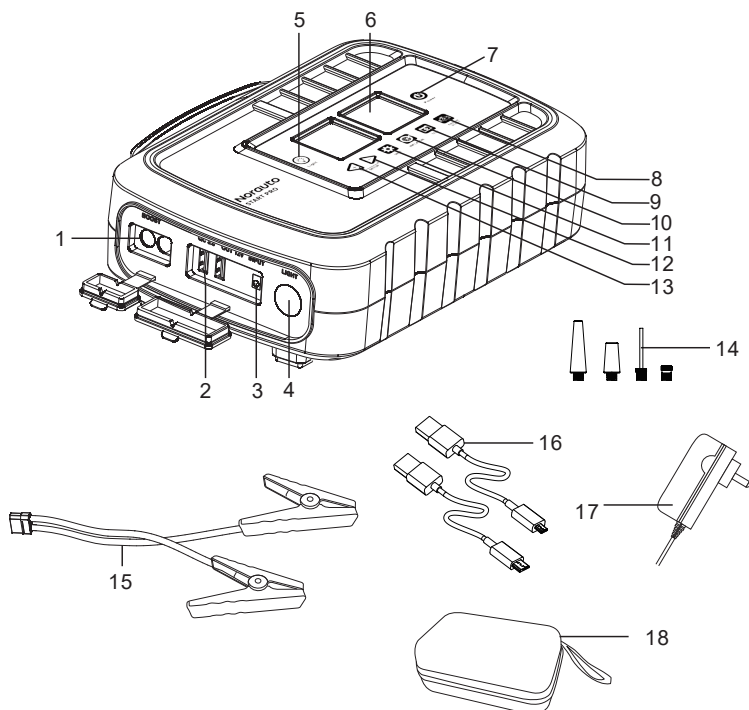

- |                            |                                  |                             |
|----------------------------|----------------------------------|-----------------------------|
| 1. Porta de arranque       | 7. Interruptor de ligar/desligar | 14. Acessórios de inflação  |
| 2. Saída USB QC3.0         | 8. Botão de arranque do motor    | 15. Cabo de arranque        |
| 3. Entrada de carregamento | 9. Botão de teste                | 16. Cabo Micro USB + Tipo-C |
| 4. Luz LED                 | 10. Botão de inflar              | 17. Carregador de parede    |
| 5. Botão de luz            | 11. Botão da unidade de pressão  | 18. Saco EVA                |
| 6. Ecrã LCD                | 12/13. Conjunto de pressão       |                             |

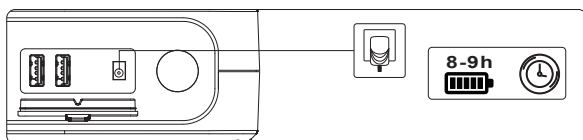

**Carregador de parede:** O Norauto Start Pro vem com um carregador de parede 14V, que garante recarga rápida do seu booster. A recarga total levará entre 8 a 9 horas.

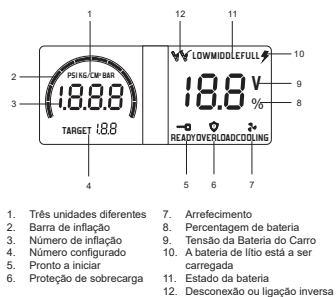

- |                             |   |
|-----------------------------|---|
| 1. Três unidades diferentes | 7. Arrefecimento                            |
| 2. Barra de inflação        | 8. Percentagem de bateria                   |
| 3. Número de inflação       | 9. Tensão da Bateria do Carro               |
| 4. Número configurado       | 10. A bateria de lítio está a ser carregada |
| 5. Pronto a iniciar         | 11. Estado da bateria                       |
| 6. Proteção de sobrecarga   | 12. Desconexão ou ligação inversa           |



**IMPORTANTE:** Para uma durabilidade maior, recomendamos que recarregue o seu arrancador a 100% a cada 3 meses. Após utilização, se o nível da bateria for baixo, considere SEMPRE recarregar o seu arrancador antes do armazenamento.

## COMO ARRANCAR O SEU CARRO



SUGERIMOS FORTEMENTE QUE VERIFIQUE QUE A TENSÃO DA BATERIA DO CARRO É DE 12V ANTES DE COMEÇAR. SE ESTIVER ABAIXO DE 2V OU ACIMA DE 12,6 V, NÃO PODE SER ARRANCADA.

ATENÇÃO: Ao utilizar esta unidade para arrancar, certifique-se de que as ligações positivas e negativas estão corretas, caso contrário a bateria pode explodir.

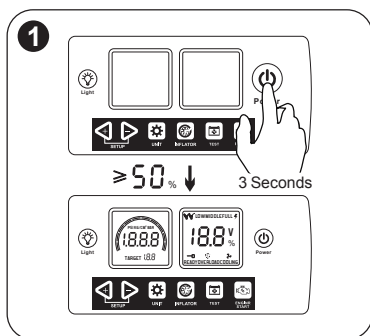

Prima e mantenha o interruptor de arranque (8) durante 3 segundos para ligar a unidade. Certifique-se de que o nível da bateria é superior a 50%.

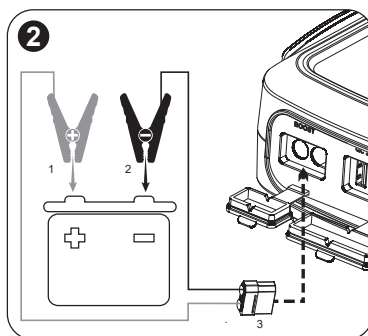

Siga os passos abaixo para iniciar o arranque, caso contrário pode ser perigoso:

1. Ligue a pinça vermelha (+) ao terminal de bateria positivo (+).
2. Ligue a pinça preta (-) à parte metálica do motor (terra negativo) ou ao terminal de bateria negativo.
3. Inserir o cabo do arrancador (16) na porta de arrancador (1) do dispositivo.

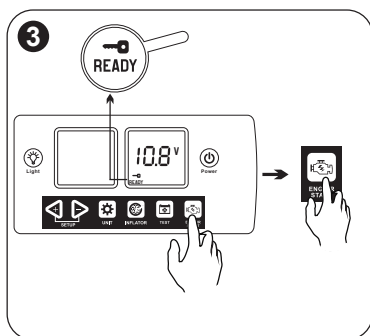

Após a ligação estar concluída, a indicação "READY" no LCD indica um estado correto para iniciar o arranque. Arranque o carro e não ligue mais de 5 segundos.

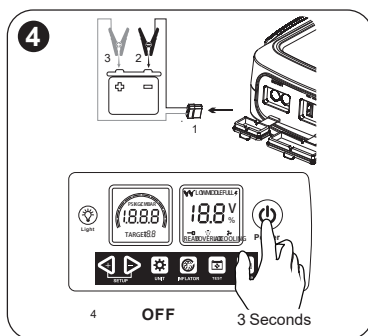

Depois de o motor ser iniciado com sucesso, retire inicialmente a tomada do arrancador (16) do dispositivo e, em seguida, remova as pinças da bateria do carro, prima o interruptor de arranque (4) para desligar a unidade.

## COMO TESTAR A BATERIA

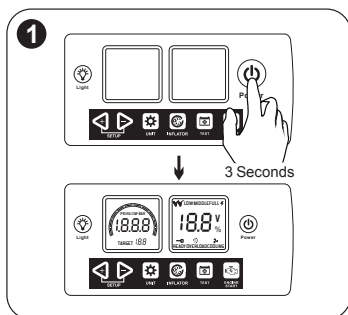

Prima e mantenha o interruptor de arranque (8) durante 3 segundos para ligar a unidade.

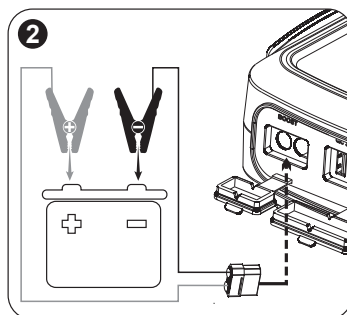

Siga os passos abaixo para iniciar o arranque, caso contrário pode ser perigoso:

1. Inserir o cabo do arrancador (16) na porta de arrancador (1) do dispositivo.
2. Ligue a pinça vermelha ( + ) ao terminal de bateria positivo ( + ).
3. Ligue a pinça preta ( - ) à parte metálica do motor (terra negativo) ou ao terminal de bateria negativo.

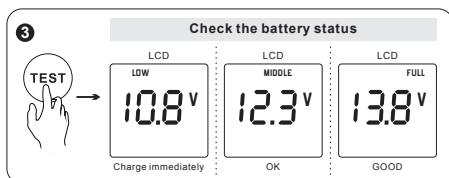

Prima o botão " Teste da Bateria" e a tensão e o estado da bateria aparecerão no LCD.

Topo do LCD	Gama de baterias	Resultado
BAIXO	<11,7 V	Carregue ou substitua a bateria imediatamente.
MÉDIA	11,7 ≤ V < 12,5	A bateria está ok e carregue, se possível
COMPLETA	V ≥ 12,5	A bateria está boa

## COMO ENCHER O PNEU

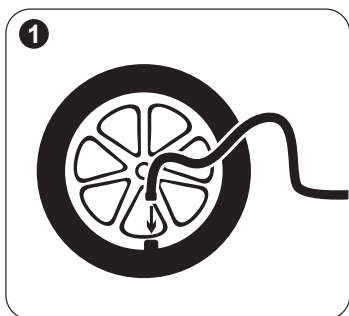

1. Ligue a válvula de enroscar à válvula de ar dos pneus. Rodando-a no sentido horário até estar firmemente ligada à válvula de ar do pneu.

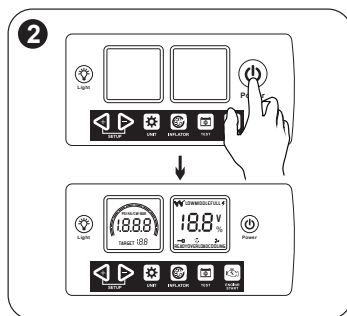

2. Ligue o dispositivo.

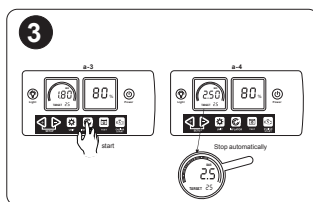
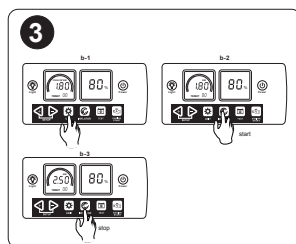
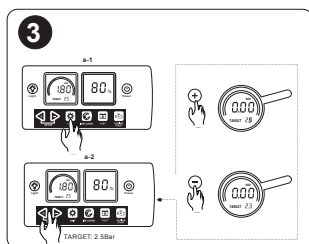

3. Poderá premir "+" ou "-" para ajustar o valor adequado antes de encher. O alvo está definido para 2,5 bar e poderá premir o botão de encher para iniciar. Depois de chegar a 2,5 bar, o aparelho de encher será automaticamente parado. Se o alvo é 0,0 bar, necessitará de premir o botão de encher para pará-lo manualmente quando ele atinge a pressão que gostaria de ter. Para remover a mangueira de ar do pneu do carro, torça a ligação da válvula no sentido anti-horário.

## FUNÇÃO ADICIONAL

### Carregar o telefone QC3.0:

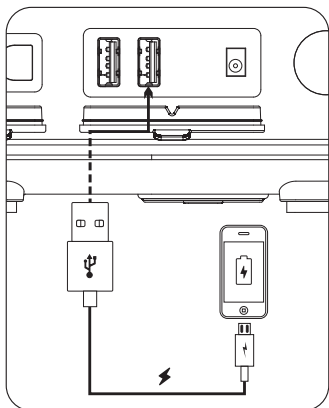

Estão disponíveis na lateral do arrancador 2 portas USB x (2) compatíveis com a tecnologia de carga rápida QC3.0. Ligue o cabo USB à porta de saída USB do dispositivo, prima e mantenha o interruptor de arrancar (8) durante 3 segundos para ligar a unidade; o dispositivo vai começar a carregar. A saída USB será automaticamente desligada depois de a recarga estar concluída.

### Tomada de parede:

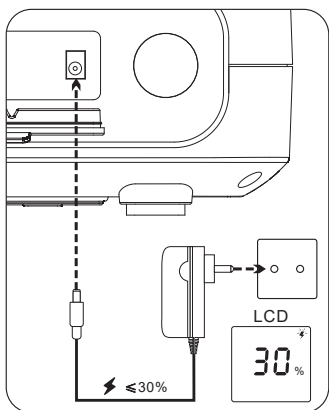

Para recarregar o dispositivo, em primeiro lugar, ligue a porta de saída de carregamento do carregador fornecido (WJG-Y131400900W) à porta de entrada de produtos e, em seguida, ligue a ficha do carregador plug à fonte de alimentação 230V. Neste momento, a percentagem no LCD irá exibir o estado de carga. Depois de totalmente carregado, o "Ícone de Carregamento" no canto superior direito deixará de piscar.

### Luz LED:

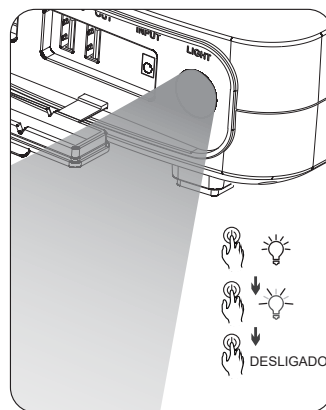

Luz LED: Prima e mantenha o interruptor de arranque (8) durante 3 segundos para ligar a unidade.

- 1º Toque curto: Luz de trabalho
- 2º Toque curto: Lanterna,
- 3º Toque curto: Luz desligada.

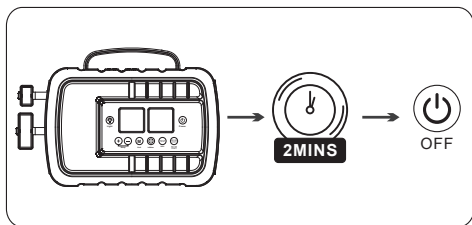

### Desligado em 2 minutos:

O dispositivo será desligado automaticamente se não for utilizado no espaço de 2 minutos. Em alternativa, prima e mantenha o interruptor de arranque (8) durante 3 segundos para desligar a unidade.

## RESOLUÇÃO DE PROBLEMAS

Erro	Motivo	Solução
1. "Ícone Pinças" no canto superior esquerdo	As pinças podem estar mal ligadas, em curto-circuito ou não há ligação.	Inverter as ligações da bateria
2. Ícone de "COOLING" no fundo e uma contagem de 10 minutos no LCD	A unidade foi testada cinco vezes em 10 minutos, por isso a bateria interna está quente.	Deixe a unidade arrefecer. Coloque a unidade num ambiente mais frio.
3. Ícone de "OVERLOADCOOLING" no fundo e uma contagem de 10 minutos no LCD	1) A potência da unidade não é suficiente. 2) A unidade foi testada cinco vezes em 10 minutos, por isso a bateria interna está quente.	1) Mude um item mais potente para tentar novamente. 2) Deixe a unidade arrefecer. Coloque a unidade num ambiente mais frio.
4. "Ícone de COOLING" em baixo	A temperatura da unidade é superior a 55°C.	Coloque a unidade num ambiente mais frio e espere até que a unidade recupere para 40°C.
5. "READY" não está ligado depois de tudo bem ligado	Bateria ligada inferior a 2V ou superior a 12,6V.	1. Certifique-se de que a bateria do seu carro é 12V. 2. Carregue a bateria do carro. 3. Remova todas as cargas (por exemplo: aquecedor, ar condicionado, luz, etc) e tente novamente.
6. "F1" ligado	A temperatura está abaixo de -25°C	Leve a unidade para um ambiente quente.
7. "F2" ligado	O circuito interno está avariado.	Envie a unidade para um local profissional para reparação.
8. "F3" ligado	A temperatura da unidade está abaixo de 10°C ou superior a 45°C.	O propulsor pode ser carregado apenas entre 10°C e 45°C.
9. "F4" ligado	Pausa para carregamento	Possivelmente a bateria não está em boas condições e desaconselha-se o cliente de a voltar a utilizar

## LIMPEZA, MANUTENÇÃO E ARMAZENAGEM

### A. Limpeza

**ADVERTÊNCIA!** Não utilize qualquer produto de limpeza abrasivo ou à base de solvente. Não mergulhe o aparelho em água.

Antes de limpar, o aparelho deve ser desligado, removido da tomada principal e arrefecer.

De vez em quando, limpe o aparelho com um pano seco e macio.

### B. Manutenção

Não é necessária qualquer manutenção. O equipamento só deve ser reparado por especialistas qualificados.

### C. Armazenagem

Esta unidade pode ser utilizada a temperaturas entre 0°C e +55°C, longe do pó e da água. Recomendamos fortemente armazenar o produto entre 0°C e +40°C (em casa/camião, etc.) antes de utilizar o arrancador. Para uma melhor eficiência da bateria, recomenda-se manter esta unidade dentro de casa quando as temperaturas exteriores são inferiores a 0°C.

## ELIMINAÇÃO DO PRODUTO



Recolha seletiva de detritos elétricos e eletrônicos.

Os produtos elétricos não devem ser descartados em conjunto com o lixo doméstico.

De acordo com a Diretiva Europeia 2012/19/UE relativa aos resíduos de equipamentos elétricos e eletrônicos e respetiva transposição para o direito nacional, os produtos elétricos domésticos devem ser separados e colocados em pontos de recolha previstos para o efeito. Dirija-se às autoridades locais ou ao revendedor para obter mais informações sobre a reciclagem.





## **NORAUTO**

**2A boulevard Van Gogh 59650 Villeneuve d'Ascq France**

Distribué par / Distributed by / Vertrieben von:

Norauto France 2A boulevard Van Gogh 59650 Villeneuve d'Ascq France

Auto 5 Bld Paepsem 20 -1070 ANDERLECHT BELGIQUE

A.T.U Auto-Teile-Unger Handels GmbH & Co.KG,

Dr.-Kilian-Str. 11, D-92637 Weiden i.d.OPf Deutschland

Noroto España SAU Centre Comercial Alban Carretera de Ademuz

km 2,9 46100 BURJASSOT

Norauto Italia SPA Corso Savona 85/10024 MONCALIERI

Norauto Portugal SA Av. dos Cavaleiros, n°49 Alfragide 2794-057 CARNAXIDE

[www.norauto.com](http://www.norauto.com)

Made in P.R.C / Fabricado en/na R.P.C / Fabriqué en R.P.C



PAP

