

FR - AUTORADIO SANS MÉCANIQUE
DE - AUTORADIO OHNE MECHANIK
NL - AUTORADIO ZONDER MECHANICA
ES - AUTORRADIO SIN MECÁNICA
IT - AUTORADIO SENZA MECCANICA
PT - AUTORRÁDIO SEM MECÂNICA

DX AR-113 MP

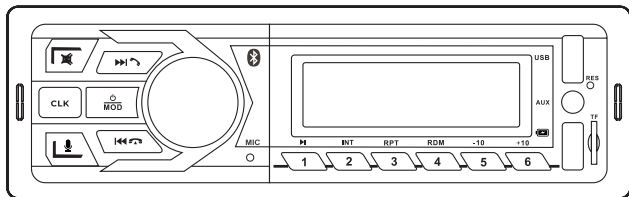

ART : 3501369734614

FR - Manuel d'utilisation et informations sur la sécurité
DE - Hinweise zur Bedienung und Sicherheit
NL - Handleiding en veiligheidsinformatie
ES - Manual e información en materia de seguridad
EN - Manual and security information
IT - Manuale e informazioni di sicurezza
PT - Manual e informações de segurança

AVANT-PROPOS

Félicitations pour votre nouvel achat ! Veuillez lire attentivement le manuel d'utilisation avant d'utiliser l'appareil. Respectez tous les avertissements. Si vous cédez l'appareil à quelqu'un, veuillez également lui remettre cette notice d'emploi. Veuillez garder le manuel à portée de main pour des références ultérieures.

UTILISATION PRÉVUE

L'autoradio DX AR-1113 MP de Norauto permet d'écouter différentes sources audio, telles que la musique enregistrée sur dispositif USB/ carte Micro SD, la musique diffusée par Bluetooth, ainsi que de passer des appels mains libres pour une expérience audio améliorée au volant.

CONSIGNES DE SÉCURITÉ

1. Avant d'utiliser votre appareil, veuillez attentivement lire ces précautions de sécurité et gardez-les pour de futures références. Si vous donnez cet appareil à des tiers, veuillez aussi leur donner ces consignes de sécurité.
2. Utilisez cet appareil comme décrit dans cette notice d'emploi. Toute mauvaise manipulation et toute utilisation autre que prévue dans cette notice d'emploi n'engagera en aucun cas la responsabilité du fabricant.
3. Le non respect des consignes de sécurité et d'utilisation peut provoquer un risque de choc électrique, d'incendie et/ou des blessures aux personnes.
4. Cet appareil est prévu uniquement pour une utilisation domestique. Ne l'utilisez pas dans un cadre commercial.
5. N'utilisez pas d'accessoires non recommandés par le fabricant ! Ils peuvent endommager l'appareil et/ou provoquer des blessures.
6. **DANGER D'ETOUFFEMENT !** Gardez le matériel d'emballage hors de la portée des enfants. Cet appareil peut être utilisé par des enfants âgés d'au moins 8 ans et par des personnes ayant des capacités physiques, sensorielles ou mentales réduites ou dénuées d'expérience ou de connaissance, s'ils (si elles) sont correctement surveillés ou si des instructions relatives à l'utilisation de l'appareil en toute sécurité leur ont été données et si les risques encourus ont été appréhendés.

Les enfants ne doivent pas jouer avec l'appareil. Le nettoyage et l'entretien par l'utilisateur ne doivent pas être effectués par des enfants sans surveillance.

7. N'utilisez pas l'appareil dans un environnement où des explosions peuvent se produire, en présence de liquides inflammables, de gaz et de poussières.
8. N'utilisez pas l'appareil près de sources de flammes et d'étincelles.
9. Enlevez toute source d'ignition lors de l'utilisation de l'appareil.
10. Gardez l'appareil sec. Ne le plongez pas dans l'eau ni dans tout autre liquide.
11. N'exposez pas cet appareil à des égouttements d'eau ou à des éclaboussures.
12. N'utilisez pas l'appareil dans des endroits exposés à l'humidité, aux intempéries et dans des lieux mouillés.
13. Aucun objet rempli de liquide tel que des vases ne doit être placé sur l'appareil.
14. Ne couvrez pas cet appareil avec des objets tels que des journaux, torchons, rideaux, etc.
15. N'exposez pas l'appareil directement aux rayons du soleil et à des fortes chaleurs.
16. Si les câbles et/ou l'appareil sont abimés, n'utilisez pas l'appareil et rappelez-les au fabricant ou service après-vente pour réparation ou changement.
17. Ne modifiez pas les câbles vous-même et ne les abîmez pas. Si les câbles ne correspondent pas à vos branchements, faites appel à un technicien qualifié pour qu'il apporte des modifications.
18. Avant tout branchement, vérifiez :
Que l'appareil, et ses éléments ne soient pas abimés. Dans ce cas là, n'utilisez pas l'appareil rappelez-le à votre revendeur pour toute inspection et réparation.
Que la tension indiquée sur la plaque signalétique de l'appareil corresponde bien à celle de votre véhicule.
19. Ne démontez pas l'appareil vous-même. Tout démontage, réparation, vérification devront être faits exclusivement par une personne qualifiée.
20. L'autoradio doit être utilisé exclusivement qu'avec des véhicules possédant un système de tension de 12Vdc. Ne branchez pas l'appareil d'autres systèmes (6Vdc, 24Vdc, etc.).
21. Les lois de votre région peuvent restreindre l'utilisation de cet appareil lors de la conduite et punir tout abus ; Utilisez donc cet appareil en respectant la législation et le code de la route.
22. Faites attention en utilisant cet appareil en conduisant. Ne soyez pas distrait, perturbé lorsque vous utilisez cet appareil lors de la conduite. Un manque de concentration peut provoquer un accident. N'oubliez pas que vous êtes maître et responsable du véhicule que vous conduisez.

23. N'utilisez pas l'appareil lorsque les conditions de conduite en sécurité ne sont pas réunies (mauvais temps, routes dangereuses, circulation dense et compliquée, etc.).

utilisez le volume sonore à un niveau convenable ; un niveau élevé du volume peut vous empêcher d'entendre un niveau élevé du volume peut vous empêcher d'entendre les bruits environnants et les bruits lors de circulation, ce qui peut créer un risque d'accident.

24. Une longue exposition à un fort volume (en particulier avec un casque d'écoute), peut endommager votre écoute ; Evitez de mettre le volume sonore trop fort et ne vous exposez pas trop longtemps au son.

LISTE DES PIÈCES

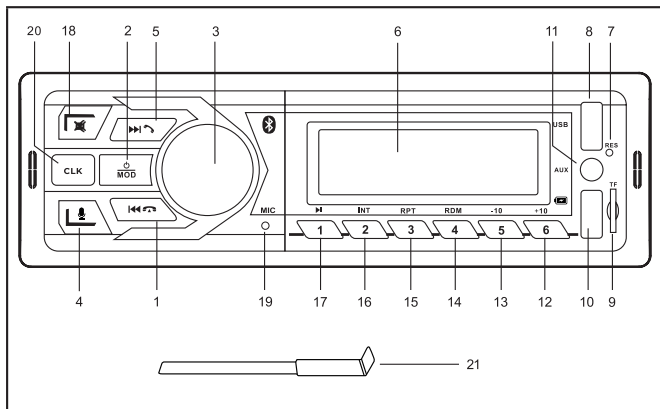

1	Piste précédente/ Mettre fin à un appel	12	Fonction +10 pour le numéro de piste
2	Sélecteur de mode/ Allumer/éteindre	13	Fonction -10 pour le numéro de piste
3	Volume/ Commande de sélection	14	Lecture aléatoire des pistes

4	Assistant vocal	15	Lecture répétée de pistes
5	Piste suivante/ Répondre à un appel	16	Fonction intervalle de lecture de piste
6	Écran	17	Lecture/pause des pistes
7	Réinitialiser	18	Muet
8	Port USB	19	Microphone
9	Logement de carte Micro SD (jusqu'à 64GB)	20	Heure
10	Port USB	21	Bouton de démontage x 2
11	Prise d'entrée auxiliaire		

FONCTIONS COURANTES

Allumer/éteindre

Appuyez sur la touche [⏻/MOD] (2) pour allumer ou éteindre l'appareil.

Sélecteur de mode

Appuyez sur la touche [⏻/MOD] (2) pour basculer entre dispositif USB/ Carte Micro SD (uniquement s'ils sont insérés), AUX et Bluetooth.

Réglages audio

1. Appuyez sur la molette [VOL] (3) pour régler le volume.
2. Appuyez sur la molette [VOL] (3) pour ouvrir le menu. Appuyez à nouveau ou plusieurs fois sur la molette pour parcourir les réglages suivants. Les réglages apparaissent dans l'ordre suivant : Basse, Aigu, Balance, Équilibreur, Égaliseur et Intensité sonore.
Pour effectuer un réglage, tournez la molette [VOL] (3), puis appuyez dessus pour confirmer l'option désirée. Ce menu se ferme automatiquement au bout de 5 secondes d'inactivité et l'autoradio repasse en mode lecture de la musique.

Remarque :

- l'option EQ (Égaliseur) propose quatre effets sonores : POP, ROCK, JAZZ et CLASSIQUE. Les réglages des basses et des aigus ne sont possibles que si l'égaliseur est réglé sur ÉTEINDRE.
- Étant donné que les fonctions d'amélioration de l'intensité sonore et d'autres fonctions d'amélioration du son sont conçues pour compenser les signaux de basses fréquences à volume bas, ces effets sonores ne

doivent être utilisés qu'à un volume bas.

Fonction d'horloge

1. Horloge 24/12 : Au démarrage, appuyez sur la molette [VOL] (3) pour accéder à l'option HORLOGE 24/12 ; le format de l'horloge par défaut est réglé sur 24 heures. Vous pouvez tourner la molette pour régler le format de l'horloge sur 12 heures.
2. Contrôlez l'heure : appuyez sur la touche [CLK] (20) pour afficher l'heure.
3. Réglage de l'heure :
 - a. alors que l'heure est affichée, appuyez sur la touche [CLK] (20) et maintenez-la enfoncée pour accéder à l'interface de réglage de l'heure.
 - b. Tournez la molette [VOL] (3) pour régler les heures. Appuyez sur la touche [CLK] pour les confirmer et accéder à l'interface de réglage des minutes.
 - c. Tournez la molette pour régler les minutes.
 - d. Une fois le réglage effectué, n'effectuez aucune opération pendant 5 s pour confirmer automatiquement le réglage de l'heure et pour sortir du réglage.

Rechargement de téléphone mobile

Lorsque l'appareil est allumé, branchez votre téléphone à l'aide d'un câble USB au port de charge USB  pour le recharger.

Fonction dispositif USB/carte Micro SD

Le port USB [USB] permet de lire de la musique. Insérez un dispositif USB/une carte Micro SD dans le port USB/logement Micro SD. L'appareil lance automatiquement la lecture de la musique.

Commande de lecture musicale

1. Appuyez sur la touche [1/▶] (17) pour lancer ou mettre en pause la lecture musicale.
2. Appuyez sur la touche [◀◀↶] (1) ou la touche [▶▶↷] (5) pour sauter à la piste précédente ou suivante. Appuyez sur ces touches et maintenez-les enfoncées pour effectuer un saut rapide en arrière ou en avant.
3. Appuyez sur la touche [2/INT] (16) pour lire un intervalle de musique. L'appareil joue 10 secondes de chaque piste et passe automatiquement à la piste suivante. Appuyez à nouveau sur cette touche pour quitter cette fonction.
4. Appuyez sur la touche [3/RPT] (15) pour répéter la piste. Appuyez à nouveau sur cette touche pour quitter cette fonction.
5. Appuyez sur la touche [4/RDM] (14) pour effectuer une lecture aléatoire. Appuyez à nouveau sur cette touche pour reprendre la lecture dans l'ordre.
6. Appuyez sur la touche [5/-10] (13) ou la touche [6/+10] (12) pour sauter 10 pistes en arrière ou en avant.

7. Appuyez sur la touche **[5/-10]** (13) ou la touche **[6/+10]** (12) pour sélectionner un dossier.

Fonction de lecture audio auxiliaire

Connectez un dispositif de lecture audio (tel qu'un téléphone mobile, un iPod ou un lecteur MP3) à la prise AUX-IN et appuyez sur la touche **[0/MOD]** (2) pour passer en mode de lecture audio auxiliaire, pour que le son du dispositif auxiliaire puisse être diffusé par l'intermédiaire de l'hôte.

Remarque :

- le volume des dispositifs auxiliaires doit être correctement réglé pour ne pas subir les effets d'un volume trop faible et d'un volume anormal émis par l'hôte.

Fonction Bluetooth

1. Coupler

À l'aide de la touche **[0/MOD]** (2), accédez au mode Bluetooth. Les lettres « BT » s'affichent à l'écran. Activez la fonction Bluetooth de votre téléphone, puis recherchez de nouveaux appareils. Sélectionnez le dispositif « DX AR-1113 MP ». Si la connexion est correctement établie, la mention « BT ACTIVÉ » s'affiche à l'écran. La connexion sera automatiquement rétablie par la suite.

2. Passer des appels par Bluetooth

Une fois la connexion Bluetooth établie, appuyez sur la touche **[0/MOD]** (2) pour passer en mode BT.

- Appuyez sur la touche **[▶▶📞]** (5) pour répondre à un appel entrant.
- Une fois l'appel terminé, appuyez sur la touche **[◀◀📞]** (1) pour mettre fin à l'appel.
- Pour changer de source sonore, appuyez sur la touche **[▶▶📞]** (5) pour faire basculer entre l'appel sur le téléphone et l'hôte.

3. Écouter de la musique par Bluetooth

- Ouvrez le lecteur de musique de votre téléphone et appuyez pour lancer la lecture.
- Appuyez sur la touche **[1/▶|]** (17) pour lancer ou mettre en pause la musique.
- Appuyez sur la touche **[▶▶📞]** (5) ou la touche **[◀◀📞]** (1) pour sauter à la piste précédente ou suivante.

Fonction de coupure du son

Appuyez sur la touche **[X]** (18) pour accéder à la fonction de coupure du son. Appuyez à nouveau sur cette touche pour annuler la fonction de coupure du son et réactiver normalement le son.

Fonction d'assistant vocal

Au moment du démarrage, couplez d'abord le téléphone Bluetooth avec l'appareil. Appuyez ensuite sur la touche **[0]** (4) pour activer la fonction

d'assistant vocal de votre téléphone. À ce moment-là, énoncez clairement votre commande.

⚠ Remarque :

- pour passer à d'autres modes, appuyez sur la touche [Ø/MOD] (2) pour accéder au menu, puis appuyez à nouveau sur cette touche pour passer d'un mode à l'autre.
- La fonction « Assistant vocal » de votre téléphone doit être activée pour pouvoir utiliser le téléphone.
- Sur certains téléphones, vous devez appuyer une fois sur la touche [📞] (4) ou le téléphone pour mettre fin à la commande vocale précédente, puis appuyer à nouveau dessus pour lancer la commande vocale suivante.

INSTALLATION

SCHÉMA ÉLECTRIQUE

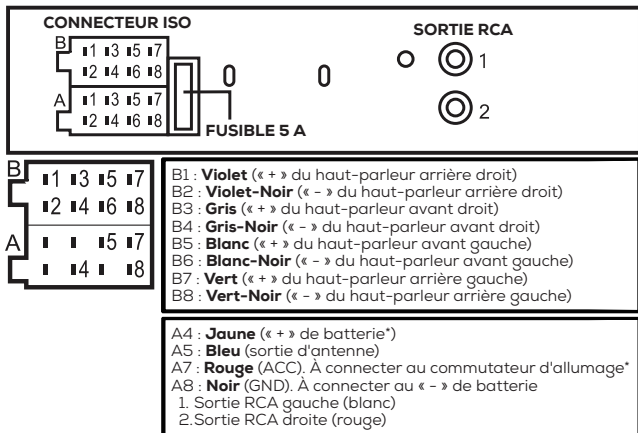

* Certains fabricants/modèles automobiles peuvent avoir inversé les fils jaune et rouge sur le faisceau radio, ce qui entraîne une perte des stations radio et des pré-réglages à l'arrêt du moteur. Dans ce cas, veuillez contacter un technicien qualifié pour permuter les fils rouge et jaune sur le connecteur ISO femelle.

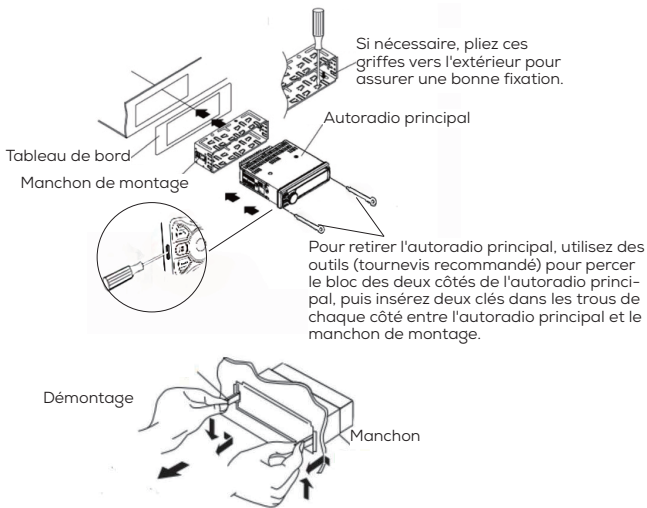

ENTRETIEN ET MAINTENANCE

- **Nettoyage de l'appareil :** essayez avec précaution les salissures sur le panneau de commande à l'aide d'un tampon en silicone ou d'un chiffon doux sec. Le non-respect de cette instruction peut endommager l'écran d'affichage ou l'appareil lui-même.
- **Nettoyage du connecteur :** essayez avec précaution les salissures sur le connecteur de l'appareil et le panneau à l'aide d'un coton-tige ou d'un chiffon.

DÉPANNAGE



Si vous rencontrez un problème technique avec votre appareil, veuillez vous reporter au tableau ci-dessous pour obtenir de l'aide.

Si les solutions ci-dessous ne résolvent pas votre problème, veuillez retourner le produit au lieu d'achat pour qu'il soit inspecté par le service après-vente.

N'essayez jamais de réparer ou de modifier l'appareil par vous-même.

PROBLÈME	CAUSE POSSIBLE	SOLUTION
Aucun son ne sort	Le volume est coupé	Tournez la molette de volume
	Sélection incorrecte de la source audio	Sélectionnez la source audio correcte
	Fils des haut-parleurs desserrés ou endommagés	Contrôlez et reconnectez les fils des haut-parleurs
Impossible d'établir une connexion avec un dispositif Bluetooth	Le Bluetooth n'est pas activé sur le dispositif	Activez le Bluetooth sur le dispositif
	Hors portée	Rapprochez le dispositif
	Problèmes de couplage	Éliminez, puis effectuez à nouveau le couplage du dispositif
Dispositif USB/ carte Micro SD non reconnu	Format de fichiers incorrect	Formatez la carte/le lecteur à un format compatible
	La carte/le lecteur est endommagé(e)	Essayez avec une carte/un lecteur différent
	Le port est défectueux	Contrôler le port USB/ logement Micro SD

SPÉCIFICATIONS TECHNIQUES

Général	
Alimentation	12 V 
Puissance de sortie maximale	25 W x 4
Impédance du haut-parleur admissible	4 à 8 Ω
Fusible	5 A
Dimensions (L x P x H)	178 x 50 x 40 mm
Sortie de charge USB	5,0 V  , 1,5 A max. (7,5 W)
Transmission	
Version du Bluetooth	5.4
Plage de fréquence Bluetooth	2402 à 2480 MHz

Puissance émise maximale (PIRE)	-3.37dBm
Rapport signal/bruit (1 kHz)	≥ 45 dB
Isolement de canal (1 kHz)	≥ 30 dB
Distorsion harmonique en tension (1 kHz)	< 5 %



Ce produit est conforme à toutes les exigences réglementaires de base applicables de l'UE.



Collecte sélective des déchets électriques et électroniques. Les produits électriques ne doivent pas être mis au rebut avec les produits ménagers. Selon la Directive européenne 2012/19/UE pour le rebut des matériels électriques et électroniques et de son exécution dans le droit national, les produits électriques usagés doivent être collectés séparément et disposés dans des points de collecte prévus à cet effet. Adressez-vous auprès des autorités locales ou de votre revendeur pour obtenir des conseils sur le recyclage.

DÉCLARATION UE DE CONFORMITÉ

Norauto déclare que le type d'équipement : DX AR-1113 MP (3501369734614) est conforme à la directive 2014/53/UE.

Le texte complet de la déclaration de conformité (UE) est disponible à l'adresse Internet suivante : www.MGTS.com.

VORBEMERKUNG

Vielen Dank, dass Sie dieses Produkt gekauft haben! Bitte lesen Sie die Bedienungsanleitung sorgfältig durch, bevor Sie das Produkt verwenden. Beachten Sie alle Warnhinweise. Wenn Sie das Gerät an Dritte weitergeben, geben Sie unbedingt auch diese Bedienungsanleitung mit. Bewahren Sie die Bedienungsanleitung für die weitere Nutzung auf.

BESTIMMUNGSGEMÄSSER GEBRAUCH

Das Norauto DX AR-1113 MP wurde für den Einsatz im Fahrzeug konzipiert und ermöglicht Nutzern den Genuss verschiedener Audioquellen wie USB/Micro SD-Musikwiedergabe und Bluetooth-Streaming sowie die Nutzung der Freisprechfunktion für ein verbessertes Audioerlebnis während der Fahrt.

SICHERHEITSHINWEISE

1. Lesen Sie diese Sicherheitswarnungen vor der Verwendung dieses Gerätes sorgfältig durch und bewahren Sie sie als zukünftige Referenz auf. Wenn Sie dieses Gerät an Dritte weitergeben, dann geben Sie ihnen auch diese Sicherheitshinweise.
2. Verwenden Sie dieses Gerät ausschließlich wie in dieser Gebrauchsanweisung beschrieben. Jegliche Änderung oder eine nicht bestimmungsgemäße Verwendung des Geräts entbindet den Hersteller jeglicher Verantwortung oder Haftung.
3. Bei Nichtbeachtung der Sicherheits- und Bedienungsanweisungen besteht das Risiko eines Stromschlags, eines Brandes und/oder von Verletzungen an Personen.
4. Dieses Gerät ist nur zur Verwendung in Innenräumen vorgesehen. Der kommerzielle Gebrauch des Geräts ist untersagt.
5. Verwenden Sie nur vom Hersteller empfohlenes Zubehör! Ansonsten kann das Gerät beschädigt werden und/ oder Verletzungen verursachen.
6. **ERSTICKUNGSGEFAHR!** Bewahren Sie die Verpackung außerhalb der Reichweite von Kindern auf. Dieses Gerät darf nicht von Kindern unter 8 Jahren oder Personen mit eingeschränkten sensorischen oder geistigen Fähigkeiten oder einem Mangel an Erfahrungen oder

Kenntnissen benutzt werden, es sei denn, sie werden beaufsichtigt oder wurden mit der sicheren Verwendung des Geräts vertraut gemacht und haben die Gefahren verstanden. Kinder dürfen nicht mit dem Gerät spielen. Die Reinigung und Wartung dürfen nicht von unbeaufsichtigten Kindern durchgeführt werden.

7. Verwenden Sie das Gerät nicht in einer explosionsgefährdeten Umgebung, in der Nähe von brennbaren Flüssigkeiten, Gas oder Staub.
8. Verwenden Sie das Gerät nicht in der Nähe von offenen Flammen und Funken.
9. Entfernen Sie während der Verwendung des Ladegeräts jegliche Zündquellen.
10. Halten Sie das Gerät trocken. Tauchen Sie es weder in Wasser, noch in andere Flüssigkeiten.
11. Setzen Sie dieses Gerät keinen Wassertropfen oder Spritzern aus.
12. Benutzen Sie das Gerät nicht in einer feuchten Umgebung. Verwenden Sie das Gerät nicht in einer feuchten, nassen oder dem Wetter ausgesetzten Umgebung
13. Auf keinen Fall darf ein mit Wasser gefülltes Objekt (z.B. eine Vase) auf das Gerät gestellt werden.
14. Legen Sie keine Objekte wie Zeitungen, Handtücher, Vorhänge usw. auf das Gerät.
15. Setzen Sie das Gerät keinen direkten Sonnenstrahlen oder Hitze aus.
16. Wenn das Ladekabel beschädigt ist, bringen Sie es zum Hersteller, zur Verkaufsstelle oder zu einem qualifizierten Techniker, um Gefahren zu vermeiden.
17. Ändern Sie nichts an dem Kabel oder an der Steckdose. Wenn das Kabel und/oder die Steckdose nicht zu Ihrer elektronischen Einrichtung passen, rufen Sie einen qualifizierten Techniker, damit er die nötigen Anpassungen vornimmt.
18. Bevor Sie das Gerät verbinden, kontrollieren Sie:
dass das Gerät und das Zubehör nicht beschädigt sind. Verwenden Sie das Gerät in diesem Fall nicht und bringen es zu Ihrem Verkäufer/Händler zur Überprüfung bzw. Reparatur.
Die auf dem Typenschild des Geräts angegebene Spannung entspricht der Ihres Fahrzeugs.
19. Nehmen Sie das Gerät nicht selbst auseinander. Jegliches Demontieren, Reparieren und Überprüfen muss von einem qualifizierten Techniker vorgenommen werden.
20. Das Autoradio darf ausschließlich mit Fahrzeugen verwendet werden, deren 12V DC Spannungssystem besitzen. Verbinden Sie das Gerät nicht mit anderen Systemen (6V DC, 24V DC etc.).
21. Die Gesetze in Ihrem Land können die Verwendung dieses Geräts beim Fahren einschränken und Missbrauch ahnden; verwenden

Sie daher dieses Gerät in Übereinstimmung mit den Gesetzen und Verkehrsregeln.

22. Seien Sie vorsichtig, wenn Sie dieses Gerät während der Fahrt verwenden. Lassen Sie sich nicht ablenken oder stören, wenn Sie dieses Gerät während der Fahrt benutzen. Konzentrationsschwäche kann zu einem Unfall führen. Denken Sie daran, dass Sie der Eigentümer und verantwortlich für das Fahrzeug sind, das Sie fahren.
23. Verwenden Sie das Gerät nicht, wenn keine sicheren Fahrbedingungen erfüllt sind (schlechtes Wetter, gefährliche Straßen, schwerer und komplizierter Verkehr usw.).

Verwenden Sie die Lautstärke auf einem geeigneten Niveau; ein hoher Lautstärkepegel kann Sie daran hindern, Umgebungs- und Verkehrslärm zu hören, was zu einem Unfallrisiko führen kann.

24. Längere Exposition gegenüber hoher Lautstärke (insbesondere mit Kopfhörern) kann Ihr Hörvermögen beeinträchtigen; vermeiden Sie es, die Lautstärke zu laut zu drehen und setzen Sie sich nicht zu lange dem Ton aus.

LISTE DER KOMPONENTEN

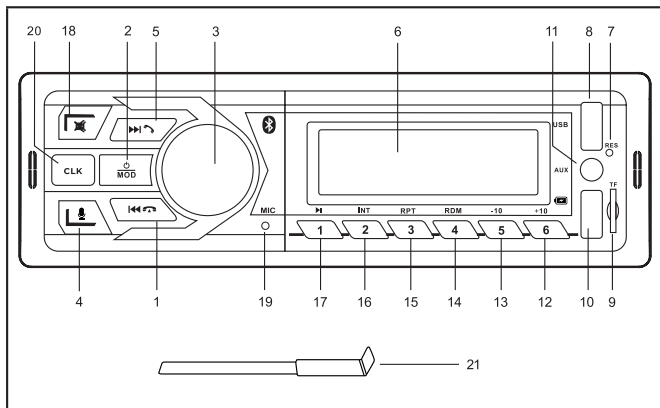

1	Vorheriger Titel/ Anruf beenden	12	+10-Funktion für Titel
2	Moduswahl/ Ein-Aus-Schalter	13	-10-Funktion für Titel
3	Lautstärke/ Auswahlregler	14	Zufallswiedergabe für Titel
4	Sprachassistent	15	Wiederholfunktion für Titel
5	Nächster Titel/ Anruf annehmen	16	Intervall-Funktion für Titel
6	Display	17	Wiedergabe/Pause-Funktion für Titel
7	Zurücksetzen	18	Stummschalten
8	USB-Anschluss	19	Mikrofon
9	Micro SD-Karteneinschub (bis zu 64GB)	20	Uhr
10	USB-Anschluss	21	Ausbauschüssel x 2
11	AUX-Eingang		

STANDARDFUNKTIONEN

Ein-/Ausschalten

Drücken Sie die Taste [**⏻/MOD**] (2), um das Gerät ein- oder auszuschalten.

Moduswechsel

Drücken Sie die Taste [**⏻/MOD**] (2), um zwischen USB/Micro SD (nur wenn im Gerät eingesteckt), AUX und Bluetooth zu wechseln.

Toneinstellungen

1. Drehen Sie den [VOL]-Regler (3), um die Lautstärke anzupassen.
2. Drücken Sie den [VOL]-Drehregler (3), um das Menü zu öffnen. Drücken Sie den Regler erneut ein- oder mehrmals, um zur nächsten Einstellung zu navigieren. Die Einstellungen erscheinen in dieser Reihenfolge: Bass, Höhen, Balance, Fader, Equalizer und Loudness. Um eine Einstellung zu ändern, drehen Sie den [VOL]-Regler (3) und drücken Sie ihn zur Bestätigung der gewünschten Option. Dieses Menü wird nach 5 Sekunden Inaktivität automatisch geschlossen, und das Gerät kehrt in den Musikwiedergabemodus zurück.

Hinweis:

- Die EQ-Option (Equalizer) bietet vier Klangeffekte: POP, ROCK, JAZZ und KLASSIK. Die Bass- und Höhereinstellungen sind nur anpassbar, wenn EQ ausgeschaltet ist.
- Da die Loudness- und andere Klangverbesserungsfunktionen dazu dienen, das Tieffrequenzsignal bei niedriger Lautstärke auszugleichen, sollten diese Klangeffekte nur bei geringer Lautstärke verwendet werden.

Uhrfunktion

1. Uhrzeitformat 24/12: Drücken Sie im eingeschalteten Zustand den [VOL]-Regler (3), um zur Option UHRZEIT 24/12 zu gelangen. Die StandardEinstellung ist das 24-Stunden-Format. Sie können den Regler drehen, um das 12-Stunden-Format auszuwählen.
2. Uhrzeit anzeigen: Drücken Sie die Taste [CLK] (20), um die Uhrzeit anzuzeigen.
3. Uhrzeit einstellen:
 - a. Wenn die Uhrzeit angezeigt wird, halten Sie die Taste [CLK] (20) gedrückt, um in das Zeiteinstellungsmenü zu gelangen.
 - b. Drehen Sie den [VOL]-Regler (3), um die Stunden einzustellen. Drücken Sie die Taste [CLK], um die Eingabe zu bestätigen und zur Minuteneinstellung zu wechseln.
 - c. Drehen Sie den Regler, um die Minuten einzustellen.
 - d. Nach Abschluss der Einstellung warten Sie 5 Sekunden ohne weitere Bedienung, um die Zeit automatisch zu bestätigen und die Einstellung zu verlassen.

Aufladen von Mobiltelefonen

Wenn das Gerät eingeschaltet ist, können Sie Ihr Telefon aufladen, indem Sie es über ein USB-Kabel mit dem USB-Ladeanschluss  verbinden.

USB/Micro SD-Funktion

Der USB-Anschluss [USB] dient zur Musikwiedergabe. Stecken Sie einen USB-Stick oder eine Micro SD-Karte in den entsprechenden Anschluss. Das Gerät startet automatisch die Musikwiedergabe.

Steuerung der Musikwiedergabe

1. Drücken Sie die Taste [1/⏸] (17), um die Musikwiedergabe zu starten oder zu pausieren.
2. Drücken Sie die Taste [⏮] (1) oder die Taste [⏭] (5), um zum vorherigen oder nächsten Titel zu springen. Halten Sie diese Tasten gedrückt, um schnell rückwärts oder vorwärts zu spulen.
3. Drücken Sie die Taste [2/INT] (16) für die Anspieffunktion. Das Gerät spielt 10 Sekunden von jedem Titel und springt dann automatisch zum nächsten Titel. Drücken Sie die Taste erneut, um diese Funktion zu beenden.

4. Drücken Sie die Taste [**3/RPT**] (15), um den aktuellen Titel zu wiederholen. Drücken Sie die Taste erneut, um diese Funktion zu beenden.
5. Drücken Sie die Taste [**4/RDM**] (14), um Musik in zufälliger Reihenfolge abzuspielen. Drücken Sie die Taste erneut, um zur sequentiellen Wiedergabe zurückzukehren.
6. Drücken Sie die Taste [**5/-10**] (13) oder die Taste [**6/+10**] (12), um 10 Titel zurück oder vorwärts zu springen.
7. Halten Sie die Taste [**5/-10**] (13) oder die Taste [**6/+10**] (12) gedrückt, um einen Ordner auszuwählen.





AUX-Eingang-Funktion

Schließen Sie ein externes Audiogerät (wie ein Mobiltelefon, iPod oder MP3-Player) an den AUX-Eingang an und drücken Sie die Taste [**⊕/MOD**] (2), um in den AUX-Wiedergabemodus zu wechseln, damit der Ton des externen Geräts über das Autoradio wiedergegeben werden kann.

Hinweis:

- Die Lautstärke des externen Geräts sollte angemessen eingestellt werden, um zu niedrige Lautstärke oder ungewöhnliche Tonausgabe durch das Hauptgerät zu vermeiden.

Bluetooth-Funktion

1. Koppeln
Verwenden Sie die Taste [**⊕/MOD**] (2), um in den Bluetooth-Modus zu wechseln. Die Buchstaben „BT“ werden auf dem Display angezeigt. Aktivieren Sie dann die Bluetooth-Funktion Ihres Mobilgeräts und suchen Sie nach verfügbaren Geräten. Select „DX AR-1113 MP“. Bei erfolgreicher Verbindung erscheint „BT EIN“ auf dem Display. Bei der nächsten Nutzung wird die Verbindung automatisch hergestellt.
2. Telefonieren über Bluetooth
Nach Abschluss der Bluetooth-Verbindung drücken Sie die Taste [**⊕/MOD**] (2), um in den BT-Modus zu wechseln.
 - Drücken Sie die Taste „“ (5), um einen eingehenden Anruf anzunehmen.
 - Nach Beendigung des Gesprächs drücken Sie die Taste [**⏪** ] (1), um das Gespräch zu beenden.
 - Um die Tonausgabe zu wechseln, drücken Sie die Taste [**⏪** ] (5), um das Gespräch zwischen Telefon und Autoradio umzuschalten.
3. Musik über Bluetooth hören
 - Öffnen Sie den Musikplayer Ihres Telefons und tippen Sie auf Wiedergabe.
 - Drücken Sie die Taste [**1/⏮**] (17), um die Musik abzuspielen oder zu pausieren.
 - Drücken Sie die Taste [**⏪** ] (5) oder die Taste [**⏪** ] (1), um zum nächsten oder vorherigen Titel zu springen.



Stummschaltung

Drücken Sie die Taste [] (18), um die Stummschaltung zu aktivieren. Drücken Sie diese Taste erneut, um die Stummschaltung aufzuheben und zur normalen Tonwiedergabe zurückzukehren.

Sprachassistent-Funktion

Koppeln Sie im eingeschalteten Zustand zuerst das Telefon über Bluetooth mit dem Gerät. Drücken Sie dann die Taste [] (4), um die Sprachassistent-Funktion Ihres Telefons zu aktivieren. Zu diesem Zeitpunkt können Sie Ihren Sprachbefehl deutlich aussprechen.

Hinweis:

- Um zu anderen Modi zu wechseln, drücken Sie die Taste [ MOD] (2), um das Menü aufzurufen, und drücken Sie sie erneut, um zwischen den Modi zu wechseln.
- Die „Sprachassistent“-Funktion Ihres Telefons muss aktiviert sein, um das Telefon per Sprache zu bedienen.
- Bei einigen Telefonen müssen Sie die Taste [] (4) oder das Telefon einmal drücken, um den vorherigen Sprachbefehl zu beenden, und erneut drücken, um den nächsten Sprachbefehl zu starten.

INSTALLATION

SCHALTPLAN

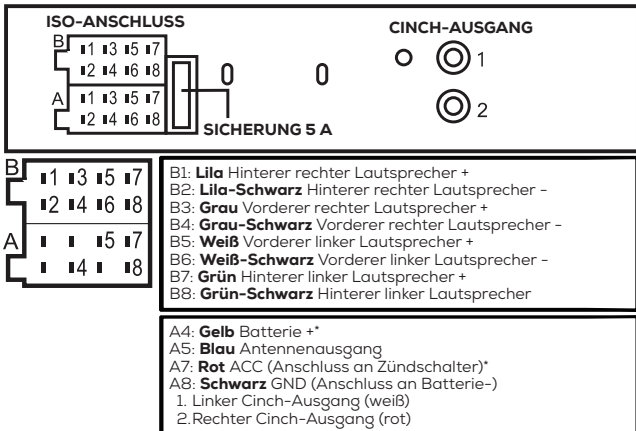

* Bei einigen Fahrzeugherstellern/Modellen können die gelben und roten Kabel am Radiokabelbaum vertauscht sein, was zum Verlust von Radiosendern und Voreinstellungen führt, wenn der Motor ausgeschaltet wird. Wenden Sie sich in diesem Fall bitte an einen qualifizierten Techniker, um die roten und gelben Kabel am weiblichen ISO-Anschluss zu tauschen.

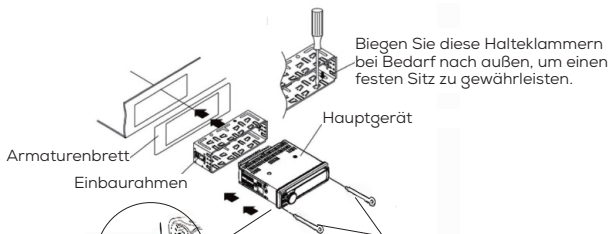

Biegen Sie diese Halteklammern bei Bedarf nach außen, um einen festen Sitz zu gewährleisten.

Um das Hauptgerät zu entnehmen, verwenden Sie Werkzeuge (Schraubendreher empfohlen), um die Verriegelung auf beiden Seiten des Hauptgeräts zu durchstechen, und führen Sie dann zwei Ausbauschüssel in die Löcher auf jeder Seite zwischen dem Hauptgerät und dem Einbaurahmen ein.

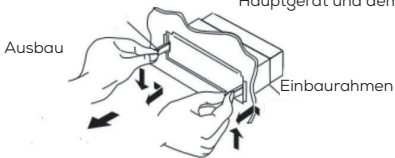

PFLEGE UND WARTUNG

- **Reinigung des Geräts:** Wischen Sie Schmutz auf dem Bedienfeld vorsichtig mit einem trockenen Silikontuch oder einem weichen Tuch ab. Die Nichtbeachtung dieser Anweisung kann zu Beschädigungen des Displays oder des Geräts selbst führen.
- **Reinigung des Anschlusses:** Wischen Sie Schmutz an den Anschlüssen des Geräts und am Bedienfeld vorsichtig mit einem Wattestäbchen oder einem Tuch ab.

FEHLERSUCHE

Bei technischen Problemen mit Ihrem Gerät nutzen Sie bitte die nachfolgende Tabelle als Hilfestellung.

Wenn Sie mit den unten aufgeführten Lösungen das Problem nicht beheben können, geben Sie das Produkt zur Überprüfung durch den Kundendienst an den Händler zurück.

Reparieren oder verändern Sie das Gerät niemals eigenhändig.

PROBLEM	MÖGLICHE URSACHE	LÖSUNG
Kein Ton	Die Lautstärke ist stummgeschaltet	Stellen Sie die Lautstärke am Drehregler ein
	Falsche Audioquelle ausgewählt	Wechseln Sie zur korrekten Audioquelle
	Lautsprecherkabel sind lose oder beschädigt	Überprüfen und schließen Sie die Lautsprecherkabel erneut an
Bluetooth-Gerät verbindet nicht	Bluetooth ist auf dem Gerät nicht aktiviert	Aktivieren Sie Bluetooth auf dem Gerät
	Außerhalb der Reichweite	Bringen Sie das Gerät näher heran
	Kopplungsprobleme	Vergessen Sie das Gerät und koppeln Sie es erneut
USB/Micro SD-Karte wird nicht erkannt	Falsches Dateiformat	Formatieren Sie die Karte/das Laufwerk in ein kompatibles Format
	Karte/Laufwerk ist beschädigt	Versuchen Sie es mit einer anderen Karte/einem anderen Laufwerk
	Anschluss ist defekt	Überprüfen Sie den USB/ Micro SD-Anschluss

TECHNISCHE DATEN

Allgemein	
Stromversorgung	12 V 
Max. Ausgangsleistung	25 W x 4
Geeignete Lautsprecherimpedanz	4-8 Ohm
Sicherung	5 A

Abmessungen (B x H x T)	178 x 50 x 40 mm
USB-Ladeausgang	5,0 V  , max. 1,5 A (7,5 W)
Übertragung	
Bluetooth-Version	5.4
Bluetooth-Frequenzbereich	2402 - 2480 MHz
Maximale Sendeleistung (e.i.r.p.)	-3.37dBm
Signal-Rausch-Verhältnis (1 kHz)	≥ 45 dB
Kanaltrennung (1 kHz)	≥ 30 dB
Klirrfaktor (1 kHz)	< 5 %



Dieses Produkt erfüllt alle grundlegenden und für das Produkt relevanten regulatorischen Anforderungen der EU.



Getrennte Sammlung von Elektro- und Elektronik-Altgeräten. Elektrogeräte dürfen nicht mit dem Hausmüll entsorgt werden. Gemäß der Europäischen Richtlinie 2012/19/EU über Elektro- und Elektronik-Altgeräte und deren Umsetzung in nationales Recht sind gebrauchte Elektrogeräte getrennt zu sammeln und an zu diesem Zweck vorgesehenen Sammelstellen abzugeben. Wenden Sie sich an die örtlichen Behörden oder Ihren Fachhändler, um Ratschläge bezüglich des Recyclings einzuholen.

UE-KONFORMITÄTSERKLÄRUNG

Norauto bestätigt hiermit, dass der Gerätetyp: DX AR-1113 MP (3501369734614) entspricht der Richtlinie 2014/53/EU.

Der vollständige Text der EU-Konformitätserklärung ist unter der folgenden Internetadresse verfügbar: www.MGTS.com.

VOORWOORD

Bedankt voor het aanschaffen van dit product. Lees de handleiding zorgvuldig voordat u het apparaat gebruikt en bedient. Neem alle waarschuwingen in acht. Als het apparaat aan iemand anders wordt doorgegeven, dan moet deze handleiding er worden bijgeleverd. Bewaar deze handleiding voor toekomstig gebruik.

BEOOGD GEBRUIK

De Norauto DX AR-1113 MP is ontworpen voor gebruik in voertuigen, waardoor gebruikers kunnen genieten van verschillende audiobronnen zoals USB/Micro SD-muziek, muziek gestreamd via Bluetooth en handenvrij bellen, voor een betere geluidservaring tijdens het rijden.

VEILIGHEIDSINSTRUCTIES

1. Vooral eer uw apparaat te gebruiken moet u deze veiligheidsvoorschriften aandachtig lezen en deze bewaren als referentiemateriaal voor de toekomst. Als u dit apparaat aan derden meegeeft, voeg er dan ook deze veiligheidsvoorschriften bij.
2. Gebruik dit apparaat zoals beschreven in deze handleiding. De fabrikant kan niet aansprakelijk worden gesteld voor elke slechte hantering en elk ander gebruik dan voorzien in deze handleiding.
3. Niet-naleving van deze veiligheids- en gebruiksvoorschriften kan een risico van elektrische schok, brand en/of kwetsuren veroorzaken.
4. Dit apparaat is uitsluitend voorzien voor binnengebruik. Gebruik het niet in een commerciële omgeving.
5. Gebruik geen accessoires die niet zijn aanbevolen door de fabrikant! Deze kunnen het apparaat beschadigen en/of kwetsuren veroorzaken.
6. **VERSTIKKINGSGEVAAR!** Houd het verpakkingsmateriaal buiten bereik van kinderen. Dit toestel kan worden gebruikt door kinderen vanaf 8 jaar en door mensen met een lichamelijke, zintuiglijke of verstandelijke vermogens of gebrek aan ervaring of kennis, indien ze goed worden bewaakt of de instructies voor het gebruik van het apparaat worden gegeven en als de risico's werden aangepakt. Kinderen mogen niet met het apparaat spelen. De schoonmaak en het onderhoud door de gebruiker mag niet worden gemaakt door kinderen zonder toezicht.

7. Gebruik het apparaat niet in een omgeving waarin zich ontploffingen kunnen voordien, in aanwezigheid van ontvlambare vloeistoffen, gassen en stofontwikkeling.
8. Gebruik het apparaat niet in de buurt van naakte vlammen en vonken.
9. Neem elke ontstekingsbron weg bij het gebruik van het apparaat.
10. Houd het apparaat droog. Dompel het niet onder in water en evenmin in enige andere vloeistof.
11. Stel dit apparaat niet bloot aan drui- of spatwater.
12. Gebruik het apparaat niet op plaatsen die zijn blootgesteld aan vochtigheid, aan weer en wind en op vochtige plaatsen.
13. Geen enkel met vloeistof gevuld voorwerp zoals vazen mag op het apparaat worden geplaatst.
14. Dek dit apparaat niet af met voorwerpen zoals kranten, dweilen, gordijnen enz.
15. Stel het apparaat niet rechtstreeks bloot aan zonnestralen en aan grote warmte.
16. Als de kabels en/of het apparaat beschadigd zijn, gebruik het apparaat dan niet en zend het terug naar de fabrikant of naar de naverkoopdienst voor herstelling of vervanging.
17. Pas de kabels niet zelf aan en beschadig ze niet. Als de kabels niet overeenkomen met uw aansluitingen, doe dan een beroep op een bekwame technicus zodat hij aanpassingen kan uitvoeren.
18. Voor elke loskoppeling het volgende nagaan:
Of het apparaat en zijn elementen niet beschadigd zijn. In dit geval het apparaat niet gebruiken en het terugbrengen naar uw dealer voor inspectie en eventuele herstelling.
Of de spanning aangegeven op het identificatieplaatje van het apparaat wel overeenkomt met deze van uw voertuig.
19. Demonteer het apparaat niet zelf. Elke demontage, herstelling, inspectie mag alleen door een ervaren persoon worden uitgevoerd.
20. De autoradio mag alleen worden gebruikt met voertuigen uitgerust met een systeem met een spanning van 12Vdc. Sluit het apparaat niet aan op andere systemen (6Vdc, 24Vdc enz.).
21. De wetten van uw land kunnen het gebruik van dit apparaat beperken tijdens het rijden en elk misbruik bestraffen; Gebruik dit apparaat dus met naleving van de wetgeving en de verkeersreglementen.
22. Let goed op bij het gebruik van dit apparaat tijdens het rijden. Zorg dat u niet verstrooid of verward bent als u dit apparaat gebruikt tijdens het rijden. Een gebrek aan concentratie kan een ongeval veroorzaken. Vergeet niet dat u meester bent van en verantwoordelijk voor het voertuig dat u bestuurt.
23. Gebruik het apparaat niet als geen veilige rijomstandigheden verenigd zijn (slecht weer, gevaarlijke wegen, druk en hectisch verkeer enz.)

gebruik het geluidsvolume op een aanvaardbaar niveau; een hoog volumeniveau kan u beletten omgevings- en verkeersgeluiden te horen, wat een ongevalsrisico kan inhouden.

24. Een lange blootstelling aan een hoog volume (in het bijzonder met een koptelefoon) kan uw gehoor beschadigen; Vermijd het geluidsvolume te hoog te zetten en stel u niet te lang bloot aan het geluid.

LIJST MET ONDERDELEN

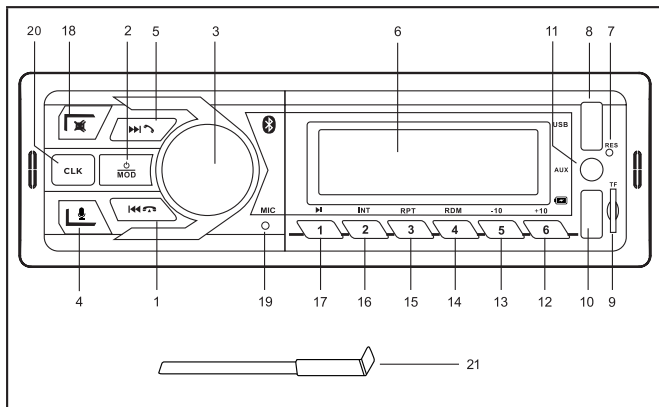

1	Vorige nummer/ Oproep beëindigen	12	Functie +10 voor nummers
2	Keuzeknop modus/ In- en uitschakelen	13	Functie -10 voor nummers
3	Volume/ Selectiecontrole	14	Willekeurig nummer kiezen
4	Stemassistent	15	Functie herhalen van nummers
5	Volgende nummer/ Oproep beantwoorden	16	Functie fragmenten van nummers

6 Display	17 Functie afspelen/pauze van nummers
7 Reset	18 Dempen
8 USB-poort	19 Microfoon
9 Micro SD-kaartslot (tot 64GB)	20 Klok
10 USB-poort	21 Demontagesleutel x 2
11 AUX-ingang	

STANDAARD BEDIENING

In- en uitschakelen

Druk de knop [ϕ /MOD] (2) volledig in om het apparaat in of uit te schakelen.

Schakelen naar andere modus

Druk op de knop [ϕ /MOD] (2) om te schakelen tussen USB/Micro SD (enkel indien aanwezig), AUX en Bluetooth.

Geluidsinstellingen

1. Draai aan de knop [VOL] (3) om het volume aan te passen.
2. Druk op de knop [VOL] (3) om het menu te openen. Druk opnieuw een of meerdere keren op de knop om naar de volgende instelling te gaan. De instellingen verschijnen in deze volgorde: Bas, Hoge tonen, Balans, Fader, Equalizer en Geluidsterkte.
Om een instelling te wijzigen, draait u aan de knop [VOL] (3) en drukt u erop om de gewenste optie te kiezen. Dit menu sluit automatisch na 5 seconden inactiviteit zodat de muziekmodus opnieuw wordt weergegeven.

Opmerking:

- De EQ-optie (Equalizer) heeft vier geluidseffecten: POP, ROCK, JAZZ en KLASSIEK. De instellingen Bas en Hoge tonen kunnen enkel worden gewijzigd als EQ uit staat.
- Aangezien de Loudness- en andere geluidsverbeteringsfuncties zijn ontworpen om het laagfrequente signaal bij een laag volume te compenseren, mogen deze geluidseffecten alleen op een laag volume worden gebruikt.

Klokfunctie

1. Klok 24/12: Druk in de opstartmodus op de knop [VOL] (3) om de optie KLOK 24/12 te openen; de standaardinstelling is een 24-uursklok. U

- kunt de knop gebruiken om een 12-uursklok te kiezen.
2. De tijd controleren: Druk op de knop **[CLK]** (20) om de tijd weer te geven.
 3. De tijd instellen:
 - a. Als de tijd wordt weergegeven, houdt u de knop **[CLK]** (20) ingedrukt om de tijdsinstelling te openen.
 - b. Draai aan de knop **[VOL]** (3) om het uur in te stellen. Druk op de knop **[CLK]** om te bevestigen en de minuten in te stellen.
 - c. Draai aan de knop om de minuten in te stellen.
 - d. Na het instellen, volstaat het om 5 seconden te wachten waarna de tijd word bevestigd en de instelling wordt afgesloten.

Telefoon opladen

Sluit uw telefoon via een USB-kabel aan op de USB-oplaadpoort terwijl het apparaat is ingeschakeld  om deze op te laden.

USB/Micro SD-functie

De USB-poort **[USB]** wordt gebruikt voor het afspelen van muziek. Plaats een USB/Micro SD-kaart in de USB/Micro SD-poort. Het apparaat zal de muziek automatisch beginnen afspelen.

Af speelcontrole muziek

1. Druk op de knop **[1/PAUSE]** (17) om muziek te spelen of te pauzeren.
2. Druk op de knop **[PREVIOUS]** (1) of de knop **[NEXT]** (5) om het vorige of volgende nummer te kiezen. Houd deze knoppen ingedrukt om snel vooruit of achteruit te spoelen.
3. Druk op de knop **[2/INT]** (16) om fragmenten af te spelen. Het apparaat zal achtereenvolgens 10 seconden afspelen van elk nummer. Druk opnieuw op de knop om deze functie af te sluiten.
4. Druk op de knop **[3/RPT]** (15) om het nummer te herhalen. Druk opnieuw op de knop om deze functie af te sluiten.
5. Druk op de knop **[4/RDM]** (14) om een willekeurig nummer te spelen. Druk opnieuw op de knop om de muziek in volgorde af te spelen.
6. Druk op de knop **[5/-10]** (13) of de knop **[6/+10]** (12) om 10 nummers vooruit of achteruit te springen.
7. Houd de knop **[5/-10]** (13) of de knop **[6/+10]** (12) ingedrukt om een map te selecteren.

Afspelen van externe audio

Sluit een apparaat voor het afspelen van audio (zoals een telefoon, iPod of mp3-speler) aan op de AUX-ingang, en druk op de knop **[0/MOD]** (2) om de AUX-afspeelmodus in te schakelen, zodat u het geluid van het externe apparaat op de autoradio hoort.

Opmerking:

- Het volume van het externe apparaat moet correct worden ingesteld

om een te laag of abnormaal volume op de autoradio te voorkomen.



Bluetooth-functie

1. Koppelen

Gebruik de knop [/MOD] (2) om de Bluetooth-modus te openen. De letters "BT" verschijnen op het scherm. Activeer de Bluetooth-functie van uw telefoon en zoek naar beschikbare apparaten. Selecteer "DX AR-1113 MP". Als de verbinding is gemaakt verschijnt er "BT AAN" op het scherm. De volgende keer wordt er automatisch verbinding gemaakt.

2. Telefoneren via Bluetooth

Nadat de Bluetooth-verbinding is gemaakt, drukt u op de knop [/MOD] (2) om over te schakelen naar de BT-modus.

- Druk op de knop [] (5) om een inkomende oproep te beantwoorden.
- Druk na afloop van het gesprek op de knop [] (1) om de oproep te beëindigen.
- Om het geluid te wijzigen, drukt u op de knop [] (5) om te schakelen tussen de telefoon en de autoradio.

3. Muziek luisteren via Bluetooth

- Open de muziekspeler op uw telefoon en begin met afspelen.
- Druk op de knop [] (17) om af te spelen of te pauzeren.
- Druk op de knop [] (5) of de knop [] (1) om het vorige of volgende nummer te kiezen.



Dempen-functie

Druk op de knop [] (18) om de dempen-functie in te schakelen. Druk opnieuw op de knop om de dempen-functie uit te schakelen en het geluid opnieuw weer te geven.

Functie spraakbediening

Koppel in de opstartmodus eerst een telefoon met het apparaat via Bluetooth. Druk daarna op de knop [] (4) om de spraakbediening van uw telefoon te activeren. Nu kunt u opdrachten geven door duidelijk te spreken.

Opmerking:

- Om naar andere modi over te schakelen, drukt u op de knop [/MOD] (2) om over te schakelen naar het menu en drukt u opnieuw om van modus te veranderen.
- De functie 'Spraakbediening' van uw telefoon moet ingeschakeld zijn om uw telefoon te kunnen bedienen.
- Voor sommige telefoons moet u eenmaal op de knop [] (4) drukken om de vorige opdracht af te sluiten en nogmaals drukken om een nieuwe opdracht in te spreken.

INSTALLATIE

BEDRADINGSSCHEMA

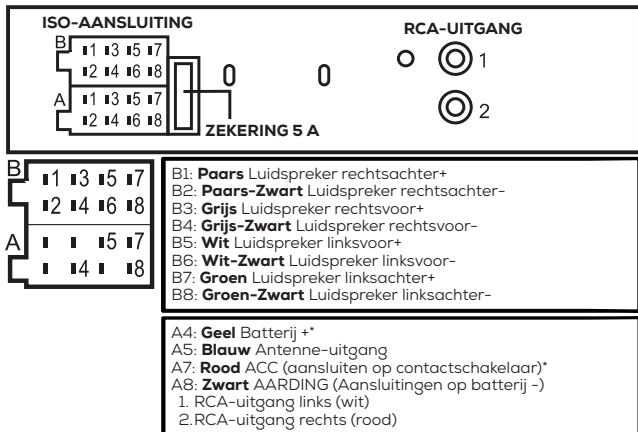

*Bij sommige autofabrikanten/modellen zijn de gele en rode draden op het aansluitsnoer voor de radio mogelijk omgekeerd, waardoor de radiozenders en voorkeursinstellingen worden gewist bij het uitschakelen van de motor. Neem in dat geval contact op met een professionele techniekier om de rode en gele draden op de vrouwelijke ISO-aansluiting te verwisselen.

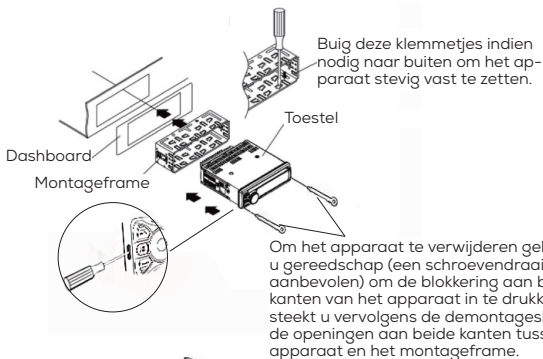

ONDERHOUD EN SCHOONMAKEN

- **Het toestel reinigen:** Veeg het vuil zachtjes van het paneel met een droge siliconendoek of zachte doek. Als u deze instructies niet opvolgt, kan dit leiden tot schade aan het scherm of het apparaat.
 - **De aansluiting reinigen:** Veeg vuil op de aansluitingen of het paneel van het apparaat voorzichtig weg met een wattenstaafje of doekje.
-

PROBLEEMOPLOSSING

Raadpleeg, als u een technisch probleem ondervindt met uw apparaat, de onderstaande tabel voor hulp.

Als de onderstaande oplossingen uw probleem niet oplossen, retourneer het product dan naar de plaats van aankoop voor inspectie door de klantendienst.

Probeer nooit zelf het apparaat te herstellen of te wijzigen.

PROBLEEM	MOGELIJKE OORZAAK	OPLOSSING
Geen geluid	Geen geluid	Draai aan de volumeknop
	Verkeerde audiobron geselecteerd	Schakel naar de juiste audiobron
	Luidsprekerkabels zitten los of zijn beschadigd	Luidsprekerkabels controleren en opnieuw aansluiten
Bluetooth-apparaat maakt geen verbinding	Bluetooth is niet ingeschakeld op het apparaat	Schakel Bluetooth in op apparaat
	Buiten bereik	Plaats het apparaat dichterbij
	Koppelingsproblemen	Vergeet het apparaat en koppel opnieuw
USB/Micro SD-kaart niet herkend	Onjuist bestandsformaat	Formateer de sleutel/kaart in een compatibel formaat
	Kaart/sleutel is beschadigd	Probeer een andere kaart/sleutel
	Poort is defect	Controleer de USB/Micro SD-poort

TECHNISCHE GEGEVENS

Algemeen	
Voeding	12 V $\overline{\text{---}}$
Maximumvermogen	25 W x 4
Geschikte luidsprekerimpedantie	4-8 Ohm
Zekering	5 A
Afmetingen (B x H x D)	178 x 50 x 40 mm
USB-laadspanning	5,0 V $\overline{\text{---}}$, max 1,5 A (7,5 W)
Transmissie	

Bluetooth-versie	5.4
Bluetooth-frequentiebereik	2402 - 2480 MHz
Maximaal zendvermogen (e.i.r.p.)	-3.37dBm
Signaal-ruisverhouding (1 kHz)	≥45 dB
Kanaalscheiding (1 kHz)	≥30 dB
Spanningsvervorming (1 kHz)	< 5 %



Dit product voldoet aan alle van toepassing zijnde EU-richtlijnen.



Selectieve ophaling van het elektrisch en elektronisch afval. Elektrische apparaten mogen niet worden weggeworpen met het huishoudafval. Volgens de Europese Richtlijn 2012/19/EU voor het afdanken van elektrische en elektronische materialen en de uitvoering ervan in het nationale recht moeten versleten elektrische producten afzonderlijk worden ingezameld en worden afgedankt in speciaal voorziene recyclagepunten. Richt u tot de plaatselijke autoriteiten of tot uw verkoper om adviezen te krijgen over de recyclage.

EU-VERKLARING VAN OVEREENSTEMMING

Norauto verklaart dat het type apparaat: DX AR-1113 MP (3501369734614) voldoet aan de Richtlijn 2014/53/EU.

De volledige tekst van de EU-conformiteitsverklaring kan worden geraadpleegd op het volgende internetadres: www.MGTS.com.

PRÓLOGO

Gracias por adquirir este producto. Lea atentamente el manual de usuario antes de encender y utilizar la unidad. Acate todas las advertencias. Si transfiere el dispositivo a otro usuario, entréguele también este manual. Conserve este manual para poder consultarlo ulteriormente.

USO PREVISTO

Norauto DX AR-1113 MP se ha diseñado para su uso en el vehículo, permitiendo a los usuarios disfrutar de varias fuentes de audio, tales como música USB/Micro SD, música transmitida por Bluetooth y la realización de llamadas manos libres mejorando la experiencia de audio durante la conducción.

INSTRUCCIONES DE SEGURIDAD

1. Antes de utilizar el aparato, lea atentamente estas instrucciones de seguridad y guárdelas para futuras consultas. Si le da el aparato a un tercero, entréguelo también las instrucciones.
2. Utilice el aparato siguiendo las instrucciones. El fabricante no se hace responsable de un uso incorrecto o de una manipulación errónea.
3. No respetar las normas de seguridad y de uso puede provocar un riesgo de descarga eléctrica, de incendio o heridas personales.
4. Este aparato está previsto para un uso doméstico. No lo utilice de manera comercial.
5. ¡No utilice accesorios no recomendados por el fabricante! Pueden dañar el aparato y/o provocar heridas.
6. ¡PELIGRO DE ASFIXIA! Guarde los embalajes fuera del alcance de los niños. Este dispositivo puede ser utilizado por niños a partir de 8 años. Puede ser utilizado también por personas con capacidades físicas, sensoriales o mentales reducidas, siempre que estén debidamente guiados, se les haya dado las instrucciones sobre el uso del aparato con seguridad, y conozcan los riesgos a los que están expuestos. Los niños no deben jugar con el aparato. La limpieza y el mantenimiento no deben ser efectuados por niños sin vigilancia.
7. No utilice el aparato en un entorno sensible a las explosiones, en

presencia de líquidos inflamables, gas o polvo.

8. No utilice el aparato cerca de fuentes de llamas o de chispas.
9. Quite cualquier fuente de alimentación cuando use el aparato.
10. Mantenga el aparato en un lugar seco. No lo sumerja en agua ni en ningún otro líquido.
11. No exponga este aparato a proyecciones de agua o a salpicaduras.
12. No utilice el aparato en sitios húmedos, a la intemperie o en lugares mojados.
13. No se debe dejar ningún objeto con líquido (por ejemplo, un jarrón) encima del aparato.
14. No cubra este aparato con objetos tales como periódicos, trapos, cortinas, etc.
15. No exponga el aparato directamente a los rayos del sol y al calor intenso.
16. Si los cables y/o el aparato están estropeados, no utilice el aparato y devuélvalo al fabricante o al servicio posventa para que lo repare o lo cambie.
17. No modifique usted mismo los cables y no los estropee. Si los cables no son compatibles con sus enchufes llame a un técnico cualificado para que se los adapte.
18. Antes de enchufarlo, compruebe:
Que el aparato, y sus elementos no están estropeados. En ese caso, no lo utilice y llévalo a la tienda para que lo revisen y reparen.
Que la tensión indicada en la placa del aparato se corresponde a la de su vehículo.
19. No desmonte usted mismo el aparato. Sólo una persona cualificada puede desmontarlo, repararlo y revisarlo.
20. El autorradio solo se debe utilizar en vehículos con un sistema de tensión de 12Vdc. No conecte el aparato a otros sistemas (6Vdc, 24Vdc, etc.).
21. Las leyes de su país pueden restringir el uso de este aparato durante la conducción y castigar cualquier abuso; Utilice pues este aparato respetando la legislación y el código de la circulación.
22. Tenga cuidado al utilizar este aparato conduciendo: no se distraiga. La falta de concentración puede provocar un accidente. No olvide que usted tiene el control y es responsable del vehículo que conduce.
23. No utilice el aparato si las condiciones de conducción no son seguras (mal tiempo, carreteras peligrosas, circulación densa y complicada, etc.).
Ponga el volumen a un nivel sonoro conveniente; un volumen demasiado elevado el puede impedir oír el ruido del exterior y de la circulación, lo que puede provocar un accidente.
24. Una exposición prolongada a un volumen alto (sobre todo con cascos), puede dañar su audición. Evite poner el volumen sonoro demasiado

alto y /o exponerse demasiado tiempo al mismo.

LISTA DE COMPONENTES

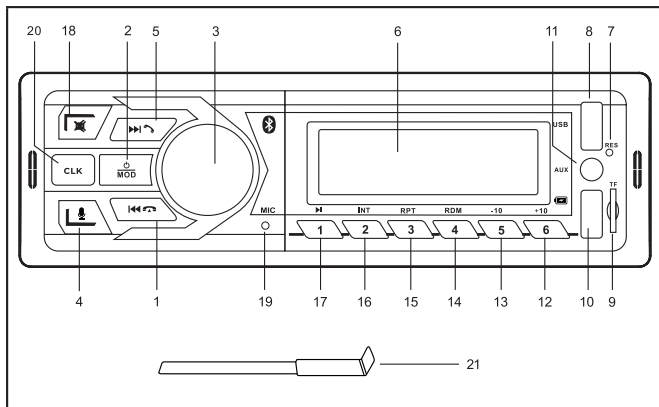

1	Pista anterior/ Finalizar llamada	12	+10 funciones para pistas
2	Selector de modo/ Encender/apagar	13	-10 funciones para pistas
3	Volumen/ Control de selección	14	Función aleatoria para pistas
4	Asistente de voz	15	Función de repetición para pistas
5	Pista siguiente/ Responder la llamada	16	Función de intervalo para pistas
6	Pantalla	17	Función de reproducción/pausa para pistas
7	Reiniciar	18	Silencio
8	Puerto USB	19	Micrófono

9	Puerto para tarjetas Micro SD (hasta 64GB)	20	Reloj
10	Puerto USB	21	Llave de desarme x 2
11	Toma de entrada auxiliar		

FUNCIÓN ESTÁNDAR

Encender/apagar

Pulse el botón [**⏻/MOD**] (2) para encender y apagar el dispositivo.

Función de cambio de modo

Pulse el botón [**⏻/MOD**] (2) para alternar entre USB/Micro SD (solamente si está introducido en el dispositivo), AUX y Bluetooth.

Ajustes de audio

1. Gire el mando [VOL] (3) para ajustar el volumen.
2. Pulse el mando [VOL] (3) para abrir el menú. Vuelva a pulsar el mando una o más veces para desplazarse al siguiente ajuste. Los ajustes aparecen en el orden siguiente: Graves, agudos, balance, fader, ecualizador y volumen.

Para cambiar un ajuste, gire el mando [VOL] (3) y púlselo para confirmar la opción deseada. Este menú se cerrará automáticamente transcurridos 5 segundos de inactividad, y regresará al modo de reproducción de música.

Nota:

- La opción EQ (ecualizador) tiene cuatro efectos sonoros: POP, ROCK, JAZZ y CLÁSICA. El ajuste de graves y el ajuste de agudos tienen opciones operables únicamente cuando EQ está desactivado.
- Puesto que el volumen y otras funciones de mejora del sonido están diseñados para compensar la señal de baja frecuencia a bajo volumen, estos efectos sonoros solamente pueden usarse cuando el nivel del volumen es bajo.

Función de reloj

1. Reloj 24/12: En el estado de puesta en marcha, pulse el mando [VOL] (3) para acceder a la opción Reloj 24/12 (Reloj 24/12); el formato predeterminado es 24 horas. Puede usar el mando para ajustar la opción de reloj de 12 horas.
2. Consultar la hora: Pulse el botón [CLK] (20) para ver la hora.
3. Ajustar la hora:
 - a. Cuando aparezca la hora, mantenga pulsado el botón [CLK] (20) para acceder a la interfaz de ajuste de la hora.

- b. Gire el mando [VOL] (3) para ajustar las horas. Pulse el botón [CLK] para confirmarla y acceder a la interfaz de los minutos.
- c. Gire el mando para ajustar los minutos.
- d. Después de completar el ajuste, cese el uso durante 5 segundos para confirmar la hora automáticamente y salga del ajuste.

Carga de teléfono móvil

Cuando el dispositivo esté encendido, conecte su teléfono usando un cable USB al puerto de carga USB  para cargarlo.

Función USB/Micro SD

El puerto USB [USB] es para la reproducción de música. Introduzca una tarjeta USB/Micro SD en el puerto USB/Micro SD. El dispositivo comenzará a reproducir música automáticamente.

Control de reproducción de música

1. Pulse el botón [1/||] (17) para iniciar o pausar la reproducción de música.
2. Pulse el botón [⏮] (1) o el botón [⏭] (5) para omitir la pista siguiente o anterior. Mantenga pulsados estos botones para avanzar hacia delante o hacia atrás rápidamente.
3. Pulse el botón [2/INT] (16) para reproducir música a intervalos. El dispositivo reproducirá 10 segundos de cada pista y pasará automáticamente a la pista siguiente. Vuelva a pulsar para salir de esta función.
4. Pulse el botón [3/RPT] (15) para repetir la pista. Vuelva a pulsar para salir de esta función.
5. Pulse el botón [4/RDM] (14) para reproducir música de forma aleatoria. Vuelva a pulsar para reproducir música en secuencia.
6. Pulse el botón [5/-10] (13) o el botón [6/+10] (12) para omitir 10 pistas hacia atrás o hacia delante.
7. Mantenga pulsado el botón [5/-10] (13) o el botón [6/+10] (12) para seleccionar una carpeta.

Función de reproducción de audio auxiliar

Conecte un dispositivo de reproducción de audio (un teléfono móvil, iPod, reproductor de MP3, etc.) a la toma de entrada auxiliar y pulse el botón [⏵/MOD] (2) para cambiar al modo de reproducción de audio AUX, de modo que pueda reproducir el audio de dispositivos auxiliares a través del host.

Nota:

- El volumen de los dispositivos auxiliares debe subirse correctamente para evitar la influencia de un volumen demasiado bajo y la salida de volumen anómalo desde el host.



Función Bluetooth

1. Emparejar



Use el botón [/MOD] (2) para acceder al modo Bluetooth. Aparecerán en la pantalla las letras "BT". Active la función Bluetooth de su teléfono y busque dispositivos disponibles. Select "DX AR-1113 MP". Si la conexión se realiza con éxito, "BT Encender" aparecerá en la pantalla. La conexión se establecerá automáticamente la próxima vez.

2. Realización de llamadas telefónicas mediante Bluetooth

Una vez completada la conexión Bluetooth, pulse el botón [/MOD] (2) para acceder al modo BT.

- Pulse el botón [] (5) para contestar una llamada entrante.
- Una vez finalizada la llamada, pulse el botón [] (1) para colgar.
- Para cambiar el sonido, pulse el botón [] (5) para alternar la llamada entre el teléfono y el host.

3. Escuchar música mediante Bluetooth

- Abra el reproductor de música de su teléfono y haga clic para reproducir.
- Pulse el botón [] (17) para reproducir o pausar la música.
- Pulse el botón [] (5) o el botón [] (1) para saltar a la pista siguiente o anterior.



Función de silenciamiento

Pulse el botón [] (18) para acceder a la función de silenciamiento. Vuelva a pulsar este botón para cancelar la función de silenciamiento; el audio regresará a la normalidad.

Función de asistente de voz

En el estado de puesta en marcha, empareje el teléfono Bluetooth con el dispositivo. A continuación, pulse el botón [] (4) para activar la función de asistente de voz de su teléfono. En este momento, indique con claridad su comando.

Nota:

- Para cambiar de modo, pulse el botón [/MOD] (2) para acceder al menú y vuelva a pulsarlo para cambiar de modo.
- La función "Voice assistant" (Asistente de voz) de su teléfono debe estar activada para poder usar el teléfono.
- Con algunos teléfonos tendrá que pulsar el botón [] (4) o llamar una vez para finalizar el comando de voz anterior y volver a pulsarlo para iniciar el siguiente comando de voz.

INSTALACIÓN

DIAGRAMA DEL CABLEADO

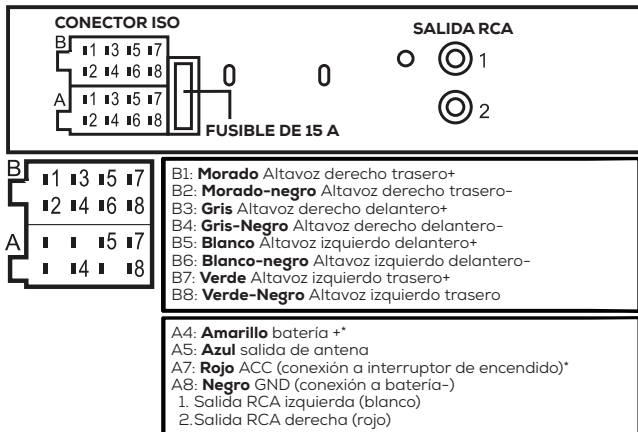

*Algunos fabricantes/modelos de coches podrían tener los cables amarillo y rojo invertidos en el mazo de cables de la radio, dando como resultado la pérdida de emisoras de radio y presintonías al apagar el motor. En este caso, contacte con un técnico cualificado para que cambie los cables rojo y amarillo en el conector ISO hembra.

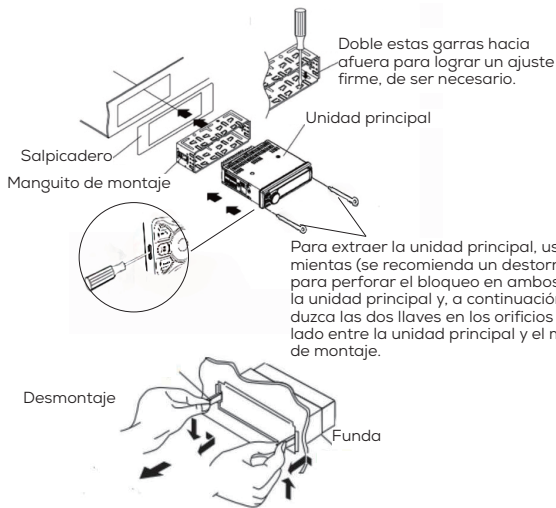

CUIDADOS Y MANTENIMIENTO

- **Limpeza de la unidad:** Elimine la suciedad del panel suavemente con un paño seco de silicona o con un paño suave. No respetar estas instrucciones puede causar daños en la pantalla o en el propio dispositivo.
- **Limpeza del conector:** Limpie la suciedad del conector del dispositivo y del panel con cuidado usando un hisopo de algodón o un paño.

RESOLUCIÓN DE PROBLEMAS

Si tiene algún problema técnico con el dispositivo, consulte la tabla siguiente para solucionarlo.

Si las siguientes soluciones no resuelven el problema, lleve el producto al lugar de compra para que lo inspeccione el servicio técnico.

Nunca repare ni modifique el producto por su cuenta.

PROBLEMA	POSIBLE CAUSA	SOLUCIÓN
Sin sonido	El volumen está silenciado	Ajuste el mando del volumen
	Fuente de audio incorrecta seleccionada	Acceda a la fuente de audio correcta
	Los cables del altavoz están sueltos o dañados	Compruebe y reconecte los cables del altavoz
El dispositivo Bluetooth no se conecta	El Bluetooth no está habilitado en el dispositivo	Habilite Bluetooth en el dispositivo
	Fuera de alcance	Acerque el dispositivo
	Problemas de emparejamiento	Olvide el dispositivo y vuelva a emparejarlo
USB/tarjeta Micro SD no reconocidos	Formato de archivo incorrecto	Formatee la tarjeta/unidad a un formato compatible
	La tarjeta/unidad está dañada	Pruebe con una tarjeta/unidad distinta
	Puerto averiado	Compruebe el puerto USB/Micro SD

INFORMACIÓN TÉCNICA

General	
Alimentación	12 V $\overline{\text{---}}$
Potencia máx. de salida	25 W x 4
Impedancia de altavoces adecuada	4-8 Ohm
Fusible	5 A
Dimensiones (ancho x alto x profundo)	178 x 50 x 40 mm
Salida de carga USB	5,0 V $\overline{\text{---}}$, máx. 1,5 A (7,5 W)
Transmisión	
Versión Bluetooth	5,4

Rango de frecuencia <i>bluetooth</i>	2402 - 2480 MHz
Potencia máxima emitida (e.i.r.p.)	-3.37dBm
Relación señal-ruido (1 kHz)	≥ 45 dB
Aislamiento de canal (1 kHz)	≥ 30 dB
Distorsión armónica de voltaje (1 kHz)	< 5 %



Este producto cumple con todas las normativas de la UE pertinentes.



Recogida selectiva de residuos eléctricos y electrónicos. Los equipos eléctricos no se deben desechar con los residuos domésticos. Según la Directiva Europea 2012/19/UE sobre desecho de materiales eléctricos y electrónicos y su transposición a la legislación nacional, los productos eléctricos se deben recoger por separado y desechar en los puntos designados a tal efecto. Consulte a las autoridades locales o a su vendedor para obtener más información sobre el reciclaje.

DECLARACIÓN UE DE CONFORMIDAD

Norauto declara que el tipo de equipo: DX AR-1113 MP (3501369734614) es conforme con la Directiva 2014/53/UE.

El texto completo de la declaración UE de conformidad está disponible en la dirección Internet siguiente: www.MGTS.com.

FOREWORD

Thank you for purchasing this product! Please read the operation manual carefully before using and operating the unit. Heed all warnings. If the device is passed on to another person, this manual must be handed over to the user along with it. Please keep this manual handy for future reference.

INTENDED USE

Norauto DX AR-1113 MP is designed for in-vehicle use, enabling users to enjoy various audio sources like USB/Micro SD music, Bluetooth-streamed music, and make hands-free calls for an enhanced driving audio experience.

SAFETY INSTRUCTIONS

1. Before using your car audio system, please read these safety precautions thoroughly and keep them for future reference. If you give this car audio system to someone else, please also give them these safety instructions.
2. Use this car audio system as described in this instruction manual. The manufacturer will not be held liable in the event that the unit is used incorrectly or if the instructions in this manual are not followed.
3. In the event that the safety and usage instructions are not followed, there may be a risk of electric shock, fire and/or personal injury.
4. This car audio system is intended for personal use only. Do not use it for commercial purposes.
5. Do not use any accessories not recommended by the manufacturer as they may damage the unit and/or cause injuries.
6. **CHOKING HAZARD!** Keep the packaging material out of the reach of children. This unit may be used by children aged 8 years or older, or by persons with diminished physical, sensory or mental capabilities or lacking experience or knowledge, provided that they are properly supervised or that the safe use of the car audio system has been explained to them and they have understood the risks. Children must not play with the car audio system. The unit must not be cleaned or maintained by unattended children.

7. Do not use the unit in a potentially explosive atmosphere or in the presence of inflammable liquids, gases or dust.
8. Do not use the unit in the presence of naked flames or sparks.
9. Remove any ignition sources while using the unit.
10. Keep the unit dry. Do not immerse it in water or any other liquids.
11. Do not expose the unit to water drips or splashes.
12. Do not use the unit in places exposed to humidity or inclement weather, or in damp locations.
13. Objects filled with liquids, such as vases, must not be placed on the unit.
14. Do not cover the unit with newspaper, cloths, curtains or other similar objects.
15. Do not directly expose the unit to sunlight or heat.
16. If the car audio system or the wiring are damaged, do not use until it has been returned to the manufacturer or the after-sales service department for repair or replacement.
17. Do not modify the wiring yourself and ensure that you do not inflict any damage. If the wiring does not match the connections in your vehicle, have any modifications performed by a qualified technician.
18. Before connecting the unit, check that:
The unit and its components are undamaged. If any damage is noted, do not use the unit; return it to the vendor for inspection and repair.
The voltage indicated on the unit's specification plate corresponds to your vehicle.
19. Do not disassemble the unit yourself. It must only be disassembled, repaired or inspected by a suitably qualified person.
20. The car audio system must be used only in vehicles with a 12 V DC supply. Do not connect the unit to other systems (e.g. 6 V DC or 24 V DC).
21. Local laws may restrict the use of this unit while driving and may sanction any misuse. Always abide by applicable laws and follow the highway code when using this unit.
22. Take care if this unit is used while driving. Do not let yourself be distracted or disturbed by this unit while driving. Lack of concentration may cause an accident. Remember that you are in control of and responsible for the vehicle that you are driving.
23. Do not use the unit in unsafe driving conditions (bad weather, dangerous roads, dense or difficult traffic, etc.).
Keep the volume at a suitable level. Excessive volume may prevent you from hearing noises from your surroundings, which may result in a risk of accidents.
24. Prolonged exposure to high volumes (especially with headphones) can damage your hearing. Avoid setting the volume too high or using the unit for too long.

PARTS LIST

EN

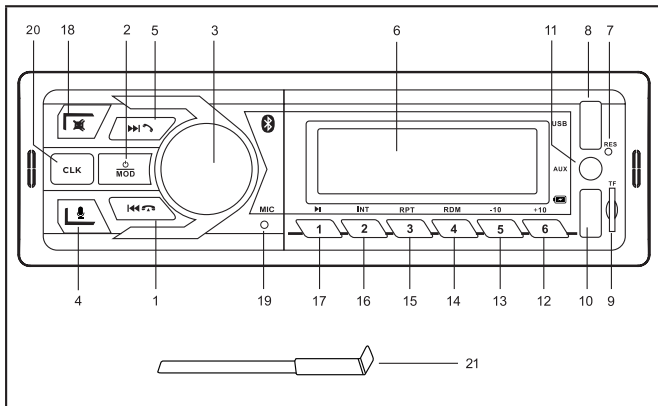

1	Previous track/ Hang up the call	12	+10 function for tracks
2	Mode selector / Power ON-OFF	13	-10 function for tracks
3	Volume/ Select control	14	Random function for tracks
4	Voice assistant	15	Repeat function for tracks
5	Next track/ Answer the call	16	Interval function for tracks
6	Display screen	17	Play/Pause function for tracks
7	Reset	18	Mute
8	USB port	19	Microphone
9	Micro SD card port (64G maximum)	20	Clock
10	USB port	21	Dismantling key x 2
11	AUX-IN jack		

STANDARD FUNCTION

Power On/Off

Press the [/MOD] button (2) to turn the device on or off.

Mode Switching Function

Press the [/MOD] button (2) to switch between USB/Micro SD (only if inserted into the device), AUX, and Bluetooth.

Audio Settings

1. Turn the [VOL] knob (3) to adjust the volume.
2. Press the [VOL] knob (3) to open the menu. Press the knob again one or more times to navigate the next setting. The settings appear in this order: Bass, Treble, Balance, Fader, Equalizer, and Loudness.
To change a setting, turn the [VOL] knob (3) and press it to confirm the desired option. This menu will be closed automatically after 5 seconds of inactivity and return to music-playing mode.



Note:

- The EQ (Equalizer) option has four sound effects: POP, ROCK, JAZZ and CLASSIC. The Bass setting and the Treble setting have operable options only when EQ is OFF.
- Since the Loudness and other sound enhancement functions are designed to compensate for the low-frequency signal at a low volume, these sound effects are only to be used at a low volume.

Clock Function

1. Clock 24/12: In the startup state, press the [VOL] knob (3) to enter CLOCK 24/12 option; The default format is a 24-hour clock. You can adjust the knob to select a 12-hour clock.
2. Check the time: Press the [CLK] button (20) to display the time.
3. Set the time:
 - a. When the time is displayed, press and hold the [CLK] button (20) to enter the time adjusting interface.
 - b. Turn the [VOL] knob (3) to adjust the hour. Press the [CLK] button to confirm it and enter Minute interface.
 - c. Turn the knob to adjust the minute.
 - d. After completing the setting, stop operating for 5 seconds to confirm automatically the time and exit the setting.

Mobile Phone Charging

When the device is powered on, connect your phone using a USB cable to the USB charging port  to charge it.

USB/Micro SD Function

The USB port [USB] is for playing music. Insert a USB/Micro SD card into the USB/Micro SD port. The device will automatically start playing music.

Music-Playing Control

1. Press the [**1/||**] button (17) to start or pause playing music.
2. Press the [**⏮**] button (1) or the [**⏭**] button (5) to skip to the previous or next track. Press and hold these buttons to skip fast backward or forward.
3. Press the [**2/INT**] button (16) for interval music playing. The device will play 10 seconds of each track and automatically skip to the next track. Press again to exit this function.
4. Press the [**3/RPT**] button (15) to repeat the track. Press again to exit this function.
5. Press the [**4/RDM**] button (14) to play music randomly. Press it again to play music in sequence.
6. Press the [**5/-10**] button (13) or the [**6/+10**] button (12) to skip 10 tracks backward or forward.
7. Press and hold the [**5/-10**] button (13) or the [**6/+10**] button (12) to select a folder.

Auxiliary Audio-Playing Function

Connect an audio-playing device (such as a mobile phone, iPod, or MP3 player) to the AUX-IN jack, and press the [**⊕/MOD**] button (2) to switch to AUX audio-playing mode, so that the auxiliary device's sound can be played out through the host.



Note:

- The volume of auxiliary devices should be properly turned up to avoid the influence of too low volume and abnormal volume output from the host.

Bluetooth Function

1. Pair

Use the [**⊕/MOD**] button (2) to go to Bluetooth mode. The letters "BT" will show on the screen. Activate your phone's Bluetooth function and search for available devices. Select "DX AR-1113 MP". If the connection is successful, "BT ON" will appear on the screen. The connection will be made automatically next time.
2. Make phone calls using Bluetooth

After the Bluetooth connection is complete, press the [**⊕/MOD**] button (2) to switch to BT mode.

 - Press the [**⏭**] button (5) to answer an incoming call.
 - After the call is over, press the [**⏮**] button (1) to hang up the call.
 - To switch the sound, press the [**⏭**] button (5) to switch the call between the phone and the host.
3. Listen to music using Bluetooth
 - Open the music player of your phone and click to play.

- Press the [1/▶||] button (17) to play or pause the music.
- Press the [▶▶↶] button (5) or the [◀◀↷] button (1) to skip to the next or previous track.

Mute Function

Press the [✖] button (18) to enter the mute function. Press this button again to cancel the mute function, and the sound will return to normal.

Voice Assistant Function

In the startup state, first pair the phone Bluetooth with the device. Then press the [🎤] button (4) to activate the voice assistant function of your phone. At this time, you can clearly state your command.

Note:

- To switch to other modes, press the [◻/MOD] button (2) to switch to the menu and press it again to switch modes.
- The “Voice assistant” function of your phone must be turned on to operate the phone.
- For some phones, you need to press the [🎤] button (4) or phone once to end the previous voice command and press it again to start the next voice command.

INSTALLATION

WIRING DIAGRAM

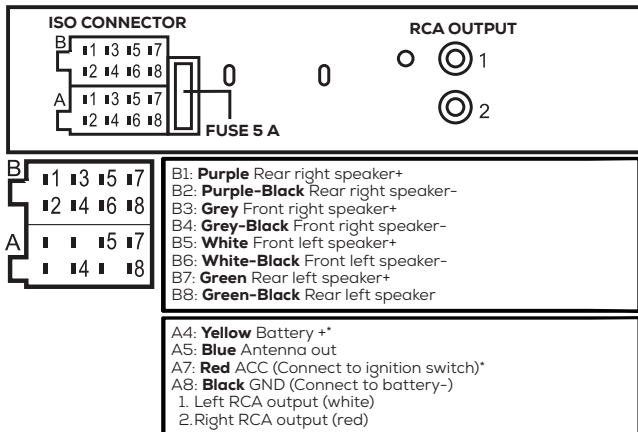

*Some car manufacturers/models may have the yellow and red wires inversed on the radio harness, resulting in a loss of radio stations and presets when the engine is switched off. In this case, please contact a qualified technician to swap the red and yellow wires on the female ISO connector.

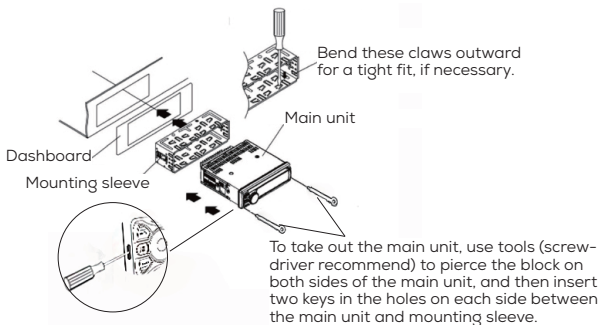

CARE AND MAINTENANCE

- **Cleaning the unit:** Wipe off the dirt on the panel gently with a dry silicon cloth or soft cloth. Not following this instruction may result in damage to the display screen or the device itself.
 - **Cleaning the connector:** Wipe off dirt on the connector of the device and panel gently with a cotton swab or cloth.
-

TROUBLESHOOTING

If you have any technical problems with your device, please refer to the table below for assistance.

If the solutions below do not solve your problem, please return the product to the place of purchase for inspection by after-sales service.

Never repair or modify the product yourself.

PROBLEM	POSSIBLE CAUSE	SOLUTION
No sound	Volume is muted	Adjust volume knob
	Incorrect audio source selected	Switch to the correct audio source
	Speaker wires are loose or damaged	Check and reconnect speaker wires
Bluetooth device won't connect	Bluetooth not enabled on device	Enable Bluetooth on device
	Out of range	Move device closer
	Pairing issues	Forget and re-pair device
USB/Micro SD card not recognized	Incorrect file format	Format card/drive to compatible format
	Card/drive is damaged	Try a different card/drive
	Port is faulty	Check USB/Micro SD port

TECHNICAL DATA

General	
Power supply	12 V $\overline{\text{---}}$
Max power output	25 W x 4
Suitable speaker impedance	4-8 Ohm
Fuse	5 A
Dimensions (W x H x D)	178 x 50 x 40 mm
USB charge output	5.0 V $\overline{\text{---}}$, max 1.5 A (7.5 W)
Transmission	
Bluetooth version	5.4
Bluetooth frequency range	2402 - 2480 Mhz
Maximum emitted power (e.i.r.p.)	-3.37dBm
Signal-to-noise ratio (1 KHZ)	\geq 45 dB
Channel isolation (1 KHZ)	\geq 30 dB
Voltage harm. distortion (1 KHZ)	$<$ 5 %



This product meets all the basic EU regulatory requirements relevant to it.



Selective collection of waste electrical and electronic equipment. Electrical equipment must not be disposed of with household waste. Pursuant to European Directive 2012/19/EU on waste electrical and electronic equipment, and its transposition into national law, waste electrical equipment must be collected separately and disposed of in designated collection points. Contact the local authorities or the vendor for advice on recycling.

EU DECLARATION OF CONFORMITY

Norauto, declares that the equipment type: DX AR-1113 MP (3501369734614) is in compliance with Directive 2014/53/EU.

The full text of the EU Declaration of Conformity is available at the following internet address: www.MGTS.com.

INTRODUZIONE

Grazie per aver acquistato questo prodotto. Leggere attentamente il manuale di utilizzo prima di attivare e utilizzare l'unità. Seguire tutte le avvertenze. Se il dispositivo viene ceduto ad un'altra persona, il manuale dovrà accompagnare il dispositivo. Tenere il manuale a portata di mano per future consultazioni.

USO PREVISTO

Norauto DX AR-1113 MP è progettato per l'impiego a bordo dei veicoli e consente agli utenti di ascoltare varie sorgenti audio, come ad esempio musica USB/Micro SD, musica in streaming Bluetooth, ma anche di effettuare chiamate in vivavoce per garantire la migliore esperienza audio durante la guida.

ISTRUZIONI DI SICUREZZA

1. Prima di utilizzare il dispositivo, leggere attentamente le presenti norme di sicurezza e conservarle come riferimento futuro. Qualora il dispositivo venga ceduto a terzi, si raccomanda di fornirgli anche le norme di sicurezza.
2. Utilizzare il dispositivo secondo le modalità descritte nelle presenti istruzioni. In caso di manipolazione e uso inadeguati e non conformi alle istruzioni di utilizzo, il fabbricante non sarà in alcun modo responsabile.
3. Il mancato rispetto delle presenti norme di sicurezza o delle istruzioni di utilizzo può comportare un rischio di folgorazione, di incendio e/o può causare lesioni personali.
4. Il dispositivo è pensato unicamente per un uso domestico. Si raccomanda di non utilizzarlo in un ambito commerciale.
5. Non utilizzare accessori non raccomandati dal fabbricante! Potrebbero, infatti, danneggiare il dispositivo e/o causare lesioni.
6. **PERICOLO DI SOFFOCAMENTO!** Conservare il materiale di imballaggio fuori dalla portata dei bambini. Il presente dispositivo può essere utilizzato da bambini di età inferiore agli 8 anni e da persone con menomazioni fisiche, sensoriali o mentali o prive dell'esperienza o delle conoscenze necessarie, purché siano adeguatamente sorvegliate

o vengano fornite loro le istruzioni relative all'uso sicuro del dispositivo e vengano informate degli eventuali rischi. I bambini non devono giocare con il dispositivo. Le operazioni di pulizia e manutenzione di competenza dell'utente non devono essere eseguite dai bambini senza la sorveglianza di un adulto.

7. Non utilizzare il dispositivo in un ambiente potenzialmente esplosivo, in presenza di liquidi infiammabili, gas e polveri.
8. Non utilizzare il dispositivo in prossimità di possibili fonti di fiamme libere o scintille.
9. Eliminare tutte le eventuali fonti di combustione durante l'uso del dispositivo.
10. Conservare il dispositivo in un ambiente asciutto. Non immergere nell'acqua, né in altri liquidi.
11. Non esporre il dispositivo a possibili sgocciolamenti o spruzzi.
12. Non utilizzare il dispositivo in ambienti esposti all'umidità, alle intemperie e in luoghi bagnati.
13. Non collocare sul dispositivo oggetti pieni di liquido, come ad esempio vasi.
14. Non coprire il dispositivo con oggetti quali giornali, strofinacci, tende, ecc.
15. Non esporre il dispositivo alla luce diretta del sole e a fonti di calore elevato.
16. Se i cavi e/o il dispositivo risultano rovinati, non utilizzare il dispositivo e consegnarli al fabbricante o al servizio assistenza affinché li riparino o li sostituiscano.
17. Non modificare i cavi per conto proprio e non rovinarli. Se i cavi non sono compatibili con gli attacchi, richiedere l'intervento di un tecnico qualificato affinché apporti le modifiche necessarie.
18. Prima dell'allacciamento verificare che:
Il dispositivo e tutti i suoi componenti non siano rovinati. In questo caso, non utilizzare il dispositivo e consegnarlo al rivenditore affinché esegua i controlli e le riparazioni necessarie.
La tensione indicata sulla targhetta di identificazione del dispositivo corrisponda a quella del veicolo.
19. Non smontare il dispositivo per conto proprio. Tutte le operazioni di smontaggio, riparazione e verifica dovranno essere eseguite esclusivamente da personale qualificato.
20. L'autoradio deve essere utilizzato unicamente su veicoli con una tensione di 12 V CC. Non collegare il dispositivo ad altri sistemi (6 V CC, 24 V CC, ecc.).
21. Le leggi locali possono limitare l'uso del dispositivo durante la guida e prevedere sanzioni in caso di uso inadeguato. Si raccomanda dunque di utilizzare il dispositivo nel rispetto delle leggi applicabili e del codice della strada.
22. Fare attenzione se si utilizza il dispositivo durante la guida. Evitare che l'uso del dispositivo diventi fonte di distrazione e di disturbo durante la

guida. Una scarsa concentrazione può causare incidenti. È importante non dimenticare che ciascuno è responsabile del veicolo che conduce.

23. Non utilizzare il dispositivo se non ci sono tutte le condizioni per una guida sicura (cattivo tempo, strade pericolose, traffico, circolazione difficile, ecc.).

Utilizzare il volume ad un livello accettabile; un volume troppo alto può ridurre la capacità di udire i rumori circostanti e di circolazione, e ciò può causare incidenti.

24. Un'esposizione prolungata ad un volume troppo alto (in particolare qualora si indossino delle cuffie) può danneggiare l'udito; evitare di impostare un volume esagerato e di esporsi al suono troppo a lungo.

ELENCO DELLE PARTI

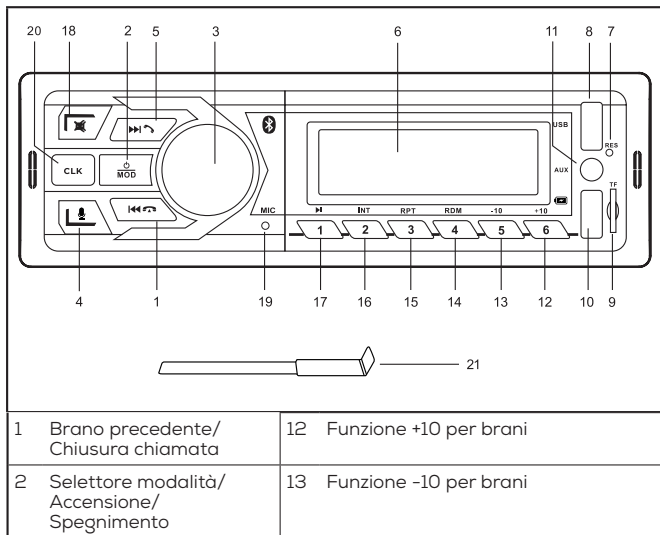

3	Volume/ Selettore controllo	14	Funzione casuale per brani
4	Assistente vocale	15	Funzione ripetizione per brani
5	Brano successivo/ Risposta chiamata	16	Funzione intervallo per brani
6	Display	17	Funzione riproduzione/pausa per brani
7	Reset	18	Disattivazione audio
8	Porta USB	19	Microfono
9	Slot scheda Micro SD (fino a 64 GB)	20	Orologio
10	Porta USB	21	2 chiavi di smontaggio
11	Jack ingresso ausiliario		

FUNZIONAMENTO STANDARD

Accensione/Spengimento

Selezionare il pulsante [**⏻/MOD**] (2) per attivare o disattivare l'apparecchio.

Funzione selezione modalità

Selezionare il pulsante [**⏻/MOD**] (2) per selezionare USB/Micro SD (solo se inserito nel dispositivo), AUX o Bluetooth.

Impostazioni audio

1. Far ruotare la manopola [VOL] (3) per regolare il volume.
2. Premere la manopola [VOL] (3) per accedere al menu. Selezionare la manopola una o più volte per raggiungere l'impostazione successiva. Le impostazioni vengono visualizzate in base a questo ordine: bassi, acuti, bilanciamento, fader, equalizzatore e loudness. Per modificare un'impostazione, far ruotare la manopola [VOL] (3) e premerla per confermare l'opzione desiderata. Questo menu si chiude in modo automatico dopo 5 secondi di inattività e si torna alla modalità di riproduzione della musica.



Nota:

- L'opzione EQ (equalizzatore) è dotata di quattro effetti audio: POP, ROCK, JAZZ e CLASSICO. L'impostazione dei bassi e quella degli acuti offrono opzioni che è possibile utilizzare solo con EQ impostato su Spento.

- Dato che Loudness e le altre funzioni di miglioramento dell'audio sono progettate per controbilanciare i segnali alle basse frequenze al volume basso, è possibile utilizzare questi effetti audio solo ad un volume basso.

Funzione orologio

1. Orologio 24/12 – All'avvio premere la manopola [VOL] (3) per accedere all'opzione OROLOGIO 24/12. Il formato di default è l'orologio a 24 ore. È possibile utilizzare la manopola per selezionare l'orologio a 12 ore.
2. Procedere come riportato di seguito per controllare l'orario. Selezionare il pulsante [CLK] (20) per visualizzare l'orario.
3. Procedere come riportato di seguito per impostare l'orario.
 - a. Una volta visualizzato l'orario, tenere premuto il pulsante [CLK] (20) per accedere all'interfaccia di regolazione dell'orario.
 - b. Far ruotare la manopola [VOL] (3) per regolare l'orario. Selezionare il pulsante [CLK] per confermare l'impostazione e accedere all'interfaccia dei minuti.
 - c. Far ruotare la manopola per regolare i minuti.
 - d. Una volta completata l'impostazione, interrompere l'impiego per 5 secondi per confermare in modo automatico l'orario e uscire dall'impostazione.

Ricarica del telefono cellulare

Una volta attivato l'apparecchio, collegare il telefono cellulare con un cavo USB alla porta di ricarica USB  per ricaricarlo.

Funzione USB/Micro SD

La porta USB [USB] si utilizza per la riproduzione della musica. Inserire una scheda USB/Micro SD nella porta USB/Micro SD. L'apparecchio inizia a riprodurre la musica in modo automatico.

Controllo della riproduzione della musica

1. Selezionare il pulsante [1/▶] (17) per avviare o mettere in pausa la riproduzione della musica.
2. Selezionare il pulsante [◀◀↶] (1) o il pulsante [▶▶↷] (5) per passare al brano precedente o successivo. Tenere premuti questi pulsanti per saltare in modo veloce all'indietro o in avanti.
3. Selezionare il pulsante [2/INT] (16) per avviare la riproduzione della musica ad intervalli. L'apparecchio riproduce ogni brano per 10 secondi e passa in modo automatico al brano successivo. Effettuare di nuovo la selezione per uscire da questa funzione.
4. Selezionare il pulsante [3/RPT] (15) per ripetere il brano. Effettuare di nuovo la selezione per uscire da questa funzione.
5. Selezionare il pulsante [4/RDM] (14) per riprodurre la musica in modo casuale. Effettuare di nuovo la selezione per riprodurre la musica in sequenza.
6. Selezionare il pulsante [5/-10] (13) o il pulsante [6/+10] (12) per saltare 10 brani all'indietro o in avanti.

7. Tenere premuto il pulsante [5/-10] (13) o il pulsante [6/+10] (12) per selezionare una cartella.

Funzione di riproduzione tramite la porta AUX

Collegare un dispositivo per la riproduzione audio, come ad esempio telefoni cellulari, iPod o lettori MP3, al jack ingresso ausiliario e selezionare il pulsante [ϕ/MOD] (2) per passare alla modalità di riproduzione audio AUX. In questo modo, l'audio del dispositivo ausiliario viene riprodotto attraverso il sistema host.

Nota:

- Si consiglia di alzare in modo adeguato il volume dei dispositivi ausiliari per evitare gli effetti del volume troppo basso e l'uscita di un volume anomalo da parte del sistema host.

Funzione Bluetooth

1. Associa

Selezionare il pulsante [ϕ/MOD] (2) per passare alla modalità Bluetooth. Sullo schermo vengono visualizzate le lettere "BT". Attivare la funzione Bluetooth del telefono cellulare in dotazione e ricercare i nuovi dispositivi disponibili. Selezionare "DX AR-1113 MP". Una volta stabilita la connessione, sullo schermo viene visualizzato il messaggio "BT attivato". Alla volta successiva, la connessione viene stabilita in modo automatico.

2. Effettuare chiamate telefoniche tramite Bluetooth

Una volta stabilita la connessione Bluetooth, selezionare il pulsante [ϕ/MOD] (2) per passare alla modalità BT.

- Selezione il pulsante [▶▶↶] (5) per rispondere alle chiamate in arrivo.
- Al termine della chiamata, selezionare il pulsante [◀◀☎] (1) per riagganciare.
- Per cambiare l'audio, selezionare il pulsante [▶▶↶] (5) per passare la chiamata tra il telefono cellulare e il sistema host.

3. Ascolto della musica tramite Bluetooth

- Accedere al lettore musicale del telefono cellulare in dotazione e selezionare la riproduzione della musica.
- Selezionare il pulsante [1/▶▶] (17) per riprodurre la musica o metterla in pausa.
- Selezionare il pulsante [▶▶↶] (5) o il pulsante [◀◀☎] (1) per passare al brano successivo o precedente.

Funzione di silenziamento (muto)



Selezionare il pulsante [✖] (18) per accedere alla funzione di silenziamento. Selezionare di nuovo questo pulsante per annullare la funzione di silenziamento e riportare l'audio al livello normale.

Funzione assistente vocale

All'avvio, eseguire innanzitutto l'accoppiamento del Bluetooth del telefono cellulare con l'apparecchio. In seguito, selezionare il pulsante [] (4) per attivare la funzione dell'assistente vocale del telefono cellulare in dotazione. A questo punto, è possibile impartire i comandi in modo chiaro.



Nota:

- Per impostare le altre modalità, selezionare il pulsante [ /MOD] (2) per passare al menu e selezionarlo di nuovo per cambiare la modalità.
- È necessario attivare la funzione "Assistente vocale" del telefono cellulare in dotazione per poter utilizzare quest'ultimo.
- Nel caso di alcuni telefoni, è necessario selezionare il pulsante [] (4) o il telefono cellulare al termine del comando vocale precedente e selezionarlo di nuovo per avviare il comando vocale successivo.

INSTALLAZIONE

SCHEMA ELETTRICO

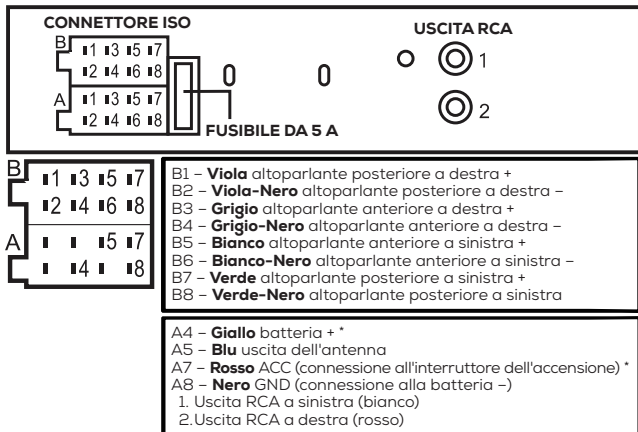

* Alcuni produttori/modelli di autovetture possono eventualmente presentare i fili gialli e rossi invertiti nel cablaggio della radio. Di conseguenza, si verifica una perdita delle stazioni radio e delle preimpostazioni quando si spegne il motore. In questo caso, consultare un tecnico qualificato per invertire i fili rossi e gialli del connettore ISO femmina.

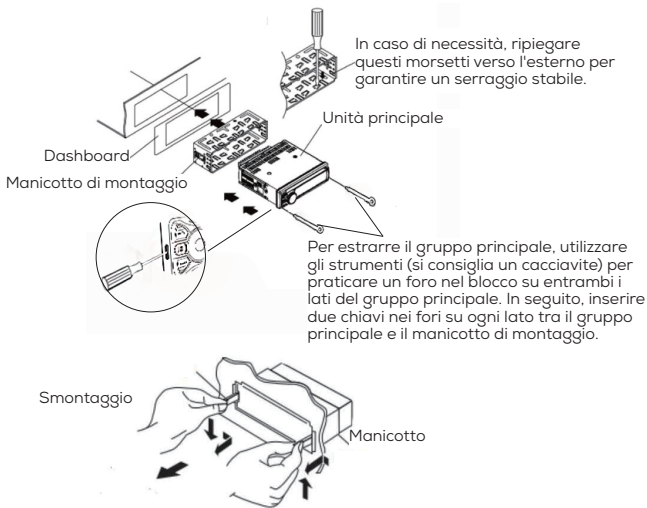

CURA E MANUTENZIONE

- **Pulizia dell'unità:** Rimuovere delicatamente le incrostazioni di sporco dal pannello con un panno asciutto in silicone o morbido. La violazione delle presenti istruzioni può eventualmente provocare danni allo schermo del display o al dispositivo stesso.
- **Pulizia del connettore:** Rimuovere le incrostazioni di sporco dal connettore dell'apparecchio e dal pannello con delicatezza con un bastoncino cotonato o un panno.

RISOLUZIONE DEI PROBLEMI

In presenza di eventuali problemi tecnici con l'apparecchio in dotazione, consultare la tabella riportata di seguito per individuare un eventuale supporto.

Se le soluzioni indicate di seguito non risolvono il problema, restituire il prodotto presso il punto vendita in cui è stato acquistato per l'ispezione da parte del servizio post-vendita.



Non riparare o modificare il prodotto per conto proprio.

PROBLEMA	CAUSA POSSIBILE	SOLUZIONE
Nessun suono	Il volume è silenziato.	Regolare la manopola del volume.
	La sorgente audio selezionata è errata.	Passare alla sorgente audio corretta.
	I fili degli altoparlanti si sono allentati o sono danneggiati.	Eeguire un controllo e ristabilire il collegamento dei fili degli altoparlanti.
Connessione impossibile del dispositivo Bluetooth	Il Bluetooth non è abilitato nel dispositivo.	Abilitare il Bluetooth nel dispositivo.
	La posizione è fuori dalla portata.	Avvicinare il dispositivo.
	Si verificano problemi di accoppiamento.	Rimuovere e accoppiare di nuovo il dispositivo.
Scheda USB/ Micro SD non riconosciuta	Il formato file è errato.	Formattare la scheda/il disco utilizzando un formato compatibile.
	La scheda/Il disco risulta danneggiata/o.	Tentare l'operazione con altre/i schede/dischi.
	La porta è difettosa.	Controllare la porta USB/ Micro SD.

DATI TECNICI

Generale	
Alimentazione	12 V 
Potenza in uscita max.	25 W x 4
Impedenza adeguata altoparlanti	4 - 8 Ohm
Fusibile	5 A
Dimensioni (L x H x P)	178 x 50 x 40 mm

Uscita ricarica USB	5,0 V $\overline{\text{---}}$, 1,5 A (7,5 W) max.
Trasmissione	
Versione Bluetooth	5,4
Intervallo di frequenza del Bluetooth	2402 – 2480 MHz
Potenza massima in emissione (e.i.r.p.)	-3.37dBm
Rapporto segnale/rumore (1 kHz)	\geq 45 dB
Isolamento canali (1 kHz)	\geq 30 dB
Distorsione armonica tensione (1 kHz)	$<$ 5%

	Questo apparecchio soddisfa tutti i requisiti normativi fondamentali dell'UE ad esso applicabili.
	Smaltimento selettivo dei rifiuti da apparecchiature elettriche ed elettroniche. I prodotti elettrici non devono essere smaltiti con i rifiuti domestici. Secondo la Direttiva Europea 2012/19/UE sullo smaltimento dei rifiuti da apparecchiature elettriche ed elettroniche e delle relative norme nazionali di recepimento, i rifiuti da apparecchiature elettriche ed elettroniche devono essere raccolti separatamente e smaltiti presso i punti di raccolta designati. Rivolgersi alle autorità locali o al rivenditore per richiedere ulteriori consigli sul riciclo.

DICHIARAZIONE UE DI CONFORMITÀ

Norauto dichiara che il tipo di apparecchiatura: DX AR-1113 MP (3501369734614) soddisfa i requisiti della direttiva 2014/53/UE.

Il testo completo della dichiarazione di conformità UE è disponibile all'indirizzo Internet: www.MGTS.com.

APRESENTAÇÃO

Obrigado por adquirir este produto. Por favor leia atentamente o manual de operação antes de utilizar e operar a unidade. Preste atenção a todos os avisos. Se o dispositivo for transmitido a outra pessoa, este manual deve ser entregue ao utilizador juntamente com o mesmo. Por favor, mantenha este manual à mão para referência futura.

UTILIZAÇÃO PREVISTA

O Norauto DX AR-1113 MP foi concebido para utilização no veículo, permitindo aos utilizadores desfrutar de várias fontes de áudio como música USB/Micro SD, música transmitida por Bluetooth e fazer chamadas em modo mãos-livres, para uma experiência áudio de condução melhorada.

INSTRUÇÕES DE SEGURANÇA

1. Antes de utilizar o seu dispositivo, ler as instruções de segurança e guardá-las para utilização no futuro. Em caso de oferta a terceiros, as instruções de segurança deverão acompanhar o aparelho.
2. Utilizar este dispositivo conforme descrito neste manual de instruções. O manuseio inadequado e qualquer utilização que não a apresentada neste manual de instruções iliba o fabricante de qualquer responsabilidade.
3. O não cumprimento das instruções de segurança e utilização constantes deste manual pode originar risco de choques elétricos, incêndio e/ou ferimentos em pessoas.
4. Este dispositivo destina-se exclusivamente a utilização doméstica. Não deve ser utilizado num contexto comercial.
5. Não utilizar acessórios não recomendados pelo fabricante! Podem danificar a unidade/aparelho e/ou causar ferimentos.
6. **RISCO DE ASFIXIA!** Manter a unidade na embalagem, fora do alcance das crianças. Esta unidade não pode ser usada por crianças de menos de 8 anos e por pessoas debilitadas nas capacidades físicas, sensoriais ou mentais, falta de experiência ou conhecimento. Deve ser usada após leitura do manual de instruções, compreensão dos riscos da utilização e uso do equipamento de segurança. Crianças não devem brincar com o sistema de áudio do carro. A limpeza e manutenção não

- deve ser feita por pessoas sem qualificação ou sem a devida supervisão.
7. Não utilizar a unidade num ambiente com probabilidade de ocorrerem explosões ou na presença de líquidos inflamáveis, gases e poeira.
 8. Não utilizar a unidade perto de fontes de chamas e faíscas.
 9. Durante a montagem e utilização da unidade, retirar qualquer fonte de ignição.
 10. Manter a unidade seca. Evitar o contacto com água ou qualquer outro líquido.
 11. Não expor a unidade a salpicos de água.
 12. Não utilizar a unidade em locais expostos a humidade ou a intempéries nem em locais molhados.
 13. Nenhum objeto com líquidos, por exemplo copos, deve ser colocado em cima da unidade.
 14. A unidade não deve ser coberta com jornais, panos ou cortinas, etc..
 15. A unidade não deve ter exposição direta aos raios de sol ou a temperaturas elevadas.
 16. Se os cabos e/ou a unidade estiverem danificados, não utilizar a unidade e entregá-la ao fabricante ou ao serviço ao cliente.
 17. Não modificar os cabos nem danificá-los. Se os cabos não corresponderem às ligações existentes, recorrer a um técnico qualificado para proceder às devidas modificações.
 18. Antes de qualquer ligação, deve verificar:
Se a unidade e os respetivos elementos não se encontram danificados. Se for esse o caso, não utilizar a unidade e entregá-la ao revendedor para verificação e reparação.
Se a tensão indicada na placa da unidade corresponde à tensão do veículo.
 19. Não desmontar a unidade. Qualquer desmontagem, reparação ou verificação deve ser feita exclusivamente por um técnico qualificado.
 20. O autorradio deve ser utilizado exclusivamente em veículos com uma tensão de 12Vdc. A unidade não deve ser ligada a outros sistemas (6Vdc, 24Vdc, etc.).
 21. As leis do país do utilizador podem restringir a utilização desta unidade durante a condução e punir qualquer infração. Por esse motivo, a unidade deve ser utilizada respeitando a legislação e o código da estrada.
 22. Durante a condução, a unidade deve ser utilizada de forma cuidadosa. O condutor não se pode deixar distrair ou perturbar sempre que esta for utilizada durante a condução. A falta de concentração pode provocar um acidente. O condutor não pode esquecer que deve dominar e ser responsável pelo veículo que conduz.
 23. A unidade não deve ser utilizada se não estiverem reunidas as condições de condução em segurança (mau tempo, estradas

perigosas, trânsito denso e complicado, etc.).

O volume sonoro deve estar a um nível adequado; um volume elevado pode impedir que o condutor oiça os ruídos exteriores, o que pode gerar um risco de acidente.

24. Uma longa exposição a um volume elevado (sobretudo com auscultadores), pode perturbar a audição; o volume não deve estar demasiado alto e deve evitar-se uma exposição prolongada ao som.

LISTA DE PEÇAS

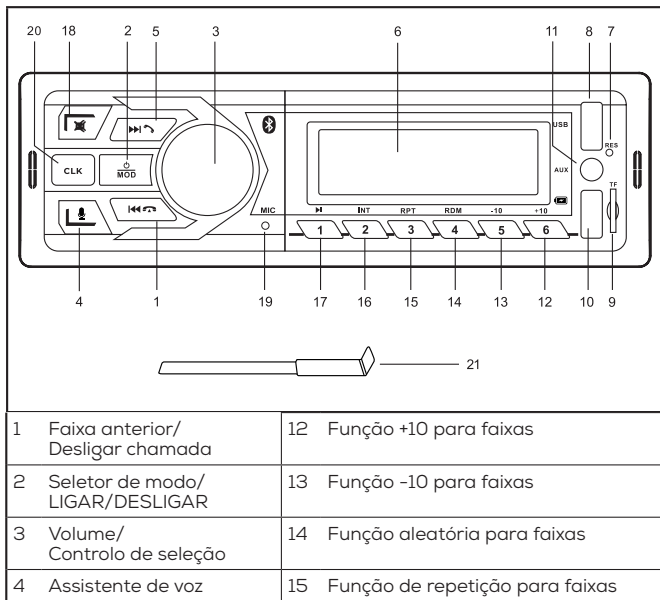

5	Faixa seguinte/ Atender chamada	16	Função de intervalo para faixas
6	Ecrã de visualização	17	Função Reproduzir/Pausar para faixas
7	Reiniciar	18	Sem som
8	Porta USB	19	Microfone
9	Porta de cartão Micro SD (até 64GB)	20	Relógio
10	Porta USB	21	Chave de desmontagem x 2
11	Entrada AUX-IN		

FUNÇÃO STANDARD

Ligar/desligar

Prima o botão [ϕ /MOD] (2) para ligar ou desligar o dispositivo.

Função de comutação de modo

Prima o botão [ϕ /MOD] (2) para alternar entre USB/Micro SD (apenas se inserido no dispositivo), AUX e Bluetooth.

Definições de áudio

1. Rode o manípulo [VOL] (3) para ajustar o volume.
2. Prima o botão [VOL] (3) para abrir o menu. Prima o manípulo novamente uma ou mais vezes para navegar para a definição seguinte. As definições aparecem por esta ordem: Graves, Agudos, Balanço, Fader, Equalizador e Intensidade.
Para alterar uma definição, rode o manípulo [VOL] (3) e prima-o para confirmar a opção pretendida. Este menu será fechado automaticamente após 5 segundos de inatividade e voltará ao modo de reprodução de música.

Nota:

- A opção EQ (Equalizador) tem quatro efeitos sonoros: POP, ROCK, JAZZ e CLÁSSICO. O ajuste de Graves e o ajuste de Agudos têm opções operáveis apenas quando o EQ está desligado.
- Uma vez que a função Intensidade e outras funções de otimização do som foram concebidas para compensar o sinal de baixa frequência num volume baixo, estes efeitos sonoros só devem ser utilizados num volume baixo.

Função de relógio

1. Relógio 24/12: No estado de arranque, prima o manipulador [VOL] (3) para aceder à opção RELÓGIO 24/12; O formato predefinido é um relógio de 24 horas. Pode ajustar o botão para selecionar um relógio de 12 horas.
2. Verificar a hora: Prima o botão [CLK] (20) para visualizar a hora.
3. Definir a hora:
 - a. Quando a hora é exibida, prima, sem soltar, o botão [CLK] (20) para entrar na interface de ajuste da hora.
 - b. Gire o manipulador [VOL] (3) para ajustar a hora. Prima o botão [CLK] para confirmar e entrar na interface "Minutos".
 - c. Gire o manipulador para ajustar os minutos.
 - d. Depois de concluir a definição, pare o funcionamento durante 5 segundos para confirmar automaticamente a hora e sair da definição.

Carregamento do telemóvel

Quando o dispositivo estiver ligado, ligue o seu telemóvel utilizando um cabo USB à porta de carregamento USB  para o carregar.

Função USB/Micro SD

A porta USB [USB] destina-se a reproduzir música. Insira um cartão USB/Micro SD na porta USB/Micro SD. O dispositivo começa automaticamente a reproduzir música.

Controlo de reprodução de música

1. Prima o botão [1/▶] (17) to para iniciar ou pausar a reprodução de música.
2. Prima o botão [◀◀] (1) ou o botão [▶▶] (5) para saltar para a faixa anterior ou seguinte. Prima, sem soltar, estes botões para avançar rapidamente para trás ou para a frente.
3. Prima o botão [2/INT] (16) para reprodução de intervalo de música. O dispositivo reproduzirá 10 segundos de cada faixa e passará automaticamente para a faixa seguinte. Prima novamente para sair desta função.
4. Prima o botão [3/RPT] (15) para repetir a faixa. Prima novamente para sair desta função.
5. Prima o botão [4/RDM] (14) para reproduzir música aleatoriamente. Prima novamente para reproduzir música em sequência.
6. Prima o botão [5/-10] (13) ou o botão [6/+10] (12) para saltar 10 faixas para trás ou para a frente.
7. Prima, sem soltar, o botão [5/-10] (13) ou o botão [6/+10] (12) para selecionar uma pasta.

Função de reprodução de áudio auxiliar

Ligue um dispositivo de reprodução de áudio (como um telemóvel, iPod

ou leitor de MP3) à tomada AUX-IN e prima o botão [/MOD] (2) para mudar para o modo de reprodução de áudio AUX, para que o som do dispositivo auxiliar possa ser reproduzido através do anfitrião.

 **Nota:**

- O volume dos dispositivos auxiliares deve ser corretamente aumentado para evitar a influência de um volume demasiado baixo e a saída de volume anormal do anfitrião.



Função Bluetooth

1. Par



Use o botão [/MOD] (2) para ir para o modo Bluetooth. Poderá ver as letras "BT" no ecrã. Ative a função Bluetooth do seu telefone e procure dispositivos disponíveis. Selecione "DX AR-1113 MP". Se a ligação for bem-sucedida, surgirá a indicação "BT LIGADO" no ecrã. A ligação será efetuada automaticamente da próxima vez.

2. Fazer chamadas telefónicas com Bluetooth

Depois de a ligação Bluetooth estar concluída, prima o botão [/MOD] (2) para mudar para o modo BT.

- Prima o botão [] (5) para atender uma chamada recebida.
- Depois de terminar a chamada, prima o [] botão (1) para desligar a chamada.
- Para alternar o som, prima o [] botão (5) para alternar a chamada entre o telefone e o anfitrião.

3. Ouvir música com Bluetooth

- Abra o leitor de música no seu telefone e clique em reproduzir.
- Prima o botão [] (17) para reproduzir ou pausar a música.
- Prima o botão [] (5) ou o botão [] (1) para passar para a faixa seguinte ou anterior.

Função Silêncio

Prima o botão [] (18) para entrar na função Silêncio. Prima este botão novamente para cancelar a função Silêncio, e o som regressará ao normal.

Função Assistente de voz

No estado de arranque, emparelhe o Bluetooth do telefone com o dispositivo. Em seguida, prima o botão [] (4) para ativar a função Assistente de voz do seu telefone. Pode expressar, de forma clara, o seu comando.

 **Nota:**

- Para mudar para outros modos, prima o botão [/MOD] (2) para mudar para o menu e prima-o novamente para mudar de modo.
- A função "Assistente de voz" do seu telefone tem de estar ativada para operar o telefone.

- Em alguns telefones, é necessário premir o botão [] (4) ou o telefone uma vez para terminar o comando de voz anterior e premir o botão novamente para iniciar o comando de voz seguinte.

INSTALAÇÃO

DIAGRAMA DE CABLAGEM

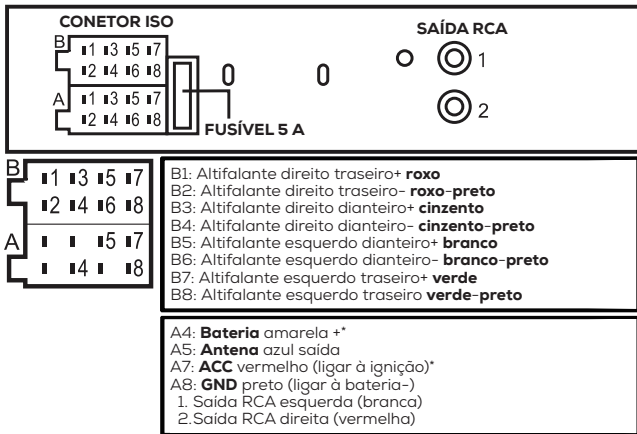

*Alguns fabricantes/modelos de automóveis podem ter os fios amarelo e vermelho invertidos na cablagem do rádio, resultando numa perda de estações de rádio e predefinições quando o motor é desligado. Neste caso, contacte um técnico qualificado para trocar os fios vermelho e amarelo no conetor ISO fêmea.

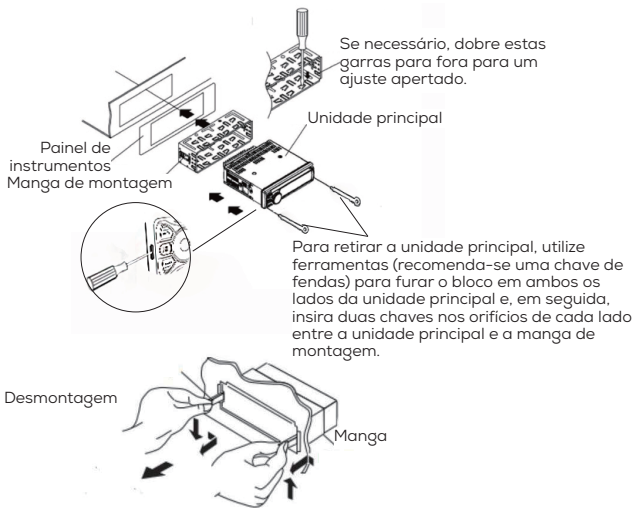

CUIDADO E MANUTENÇÃO

- **Limpar a unidade:** Limpe suavemente a sujidade do painel com um pano de silicone seco ou um pano macio. O não cumprimento desta instrução pode provocar danos no ecrã do visor ou no próprio dispositivo.
- **Limpar o conector:** Limpe suavemente a sujidade do conector do dispositivo e do painel com um cotonete ou um pano.

RESOLUÇÃO DE PROBLEMAS



Se tiver algum problema técnico com o seu dispositivo, consulte a tabela abaixo para obter assistência.

Se as soluções abaixo indicadas não resolverem o seu problema, devolva o produto ao local de compra para ser inspecionado pelo serviço pós-venda.



Nunca repare ou modifique o produto por si mesmo.

PROBLEMA	CAUSA POSSÍVEL	SOLUÇÃO
Sem som	O volume está silenciado	Ajuste o botão de volume
	Fonte de áudio incorreta selecionada	Mude para a fonte de áudio correta
	Os fios do altifalante estão soltos ou danificados	Verifique e volte a ligar os fios dos altifalantes
O dispositivo Bluetooth não liga	Bluetooth não ativado no dispositivo	Ative o Bluetooth no dispositivo
	Fora de alcance	Mova o dispositivo para mais perto
	Problemas de emparelhamento	Esqueça e emparelhe novamente o dispositivo
Cartão USB/ Micro SD não reconhecido	Formato de ficheiro incorreto	Formate o cartão/unidade para um formato compatível
	O cartão/unidade está danificado	Experimente um cartão/unidade diferente
	A porta está avariada	Verifique a porta USB/Micro SD

DADOS TÉCNICOS

Geral	
Alimentação	12 V 
Saída de potência máx.	25 W x 4
Impedância do altifalante adequada	4-8 Ohm
Fusível	5 A
Dimensões (L x A x D)	178 x 50 x 40 mm
Saída de carga USB	5,0 V  , máx 1,5 A (7,5 W)
Transmissão	
Versão Bluetooth	5.4
Alcance da frequência do Bluetooth	2402 - 2480 MHz
Potência máxima emitida (e.i.r.p.)	-3.37dBm

Relação sinal/ruído (1 kHz)	≥ 45 dB
Isolamento do canal (1 kHz)	≥ 30 dB
Distorção por danos na tensão (1 kHz)	< 5 %

	Este produto cumpre todos os requisitos regulamentares básicos da UE relevantes para o mesmo.
	Recolha seletiva de resíduos elétricos e eletrónicos. Os produtos elétricos não devem ser descartados em conjunto com os resíduos domésticos. De acordo com a Diretiva Europeia 2012/19/UE relativa aos resíduos de equipamentos elétricos e eletrónicos e respetiva transposição para o direito nacional, os produtos elétricos domésticos devem ser separados e colocados em pontos de recolha previstos para o efeito. Dirija-se às autoridades locais ou ao revendedor para obter mais informações sobre a reciclagem.

DECLARAÇÃO UE DE CONFORMIDADE

Norauto, declara que o tipo de equipamento: O DX AR-1113 MP (3501369734614) está em conformidade com a Diretiva 2014/53/UE. O texto integral da Declaração de conformidade UE está disponível no seguinte endereço de Internet: www.MGTS.com.



NORAUTO

2A boulevard Van Gogh, 59650 Villeneuve d'Ascq, France

Distribué par / Distributed by / Vertrieben von:

Norauto France - 2A boulevard Van Gogh, 59650 Villeneuve d'Ascq

Auto 5 - Bld Paepsem 20, 1070 Anderlecht, Belgique

A.T.U Auto-Teile-Unger Handels GmbH & Co.KG - Dr.-Kilian-Str. 11, 92637 Weiden
i.d.OPf, Deutschland

Noroto España SAU - Centro Comercial Alban, Ademúz, Km 2,9, 46100 Burjassot,
Valencia, España

Norauto Italia SPA - Corso Savona, 85, 10024 Moncalieri, Torino, Italia

Norauto Portugal SA - Av. Dos Cavaleiros, nº 49, 2794-057 Carnaxide, Lisboa,
Portugal

www.norauto.com

Made in P.R.C / Fabricado en/na R.P.C / Fabriqué en R.P.C

