

Norauto

FR - CHARIOT DE MÉCANICIEN
DE - WERKSTATT-ROLLBRETT
NL - MONTEURWAGEN
ES - CARRO DE MECÁNICO
EN - MECHANIC'S CART
IT - CARRELLO DA MECCANICO
PT - CARRINHO DE MECÂNICO

ART: 3501369735024

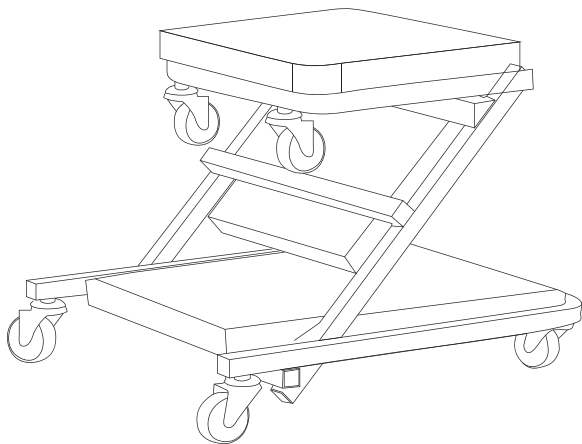

FR - Manuel d'utilisation et informations sur la sécurité
DE - Hinweise zur Bedienung und Sicherheit
NL - Handleiding en veiligheidsinformatie
ES - Manual e información en materia de seguridad
EN - Manual and safety information
IT - Manuale e informazioni di sicurezza
PT - Manual e informações de segurança



FR - Contenu de l'emballage	3
DE - Inhalt der Verpackung	9
NL - Inhoud van het pakket	15
ES - Contenido del embalaje	21
EN - Contents of the package	27
IT - Contenuto dell'imballaggio	33
PT - Conteúdo da embalagem.....	39



FR - Conseils de sécurité	4
DE - Sicherheitshinweise	10
NL - Veiligheidstips	16
ES - Consejos de seguridad	22
EN - Safety instructions.....	28
IT - Consigli di sicurezza.....	34
PT - Conselhos de segurança	40



FR - Conseils d'utilisation	5
DE - Nutzungshinweis	11
NL - Raadgeving gebruik.....	17
ES - Consejos de uso	23
EN - Tip for use	29
IT - Consigli d'uso	35
PT - Conselhos de utilização	41



FR - Entretien et maintenance.....	8
DE - Pflege und Wartung	14
NL - Onderhoud en Verzorging	20
ES - Cuidados y mantenimiento.....	26
EN - Care and maintenance	32
IT - Cura e manutenzione	38
PT - Cuidado e manutenção	44



FR - Spécifications techniques.....	8
DE - Technische Daten.....	14
NL - Technische Gegevens	20
ES - Información técnica	26
EN - Technical data	32
IT - Dati tecnici	38
PT - Dados técnicos	44

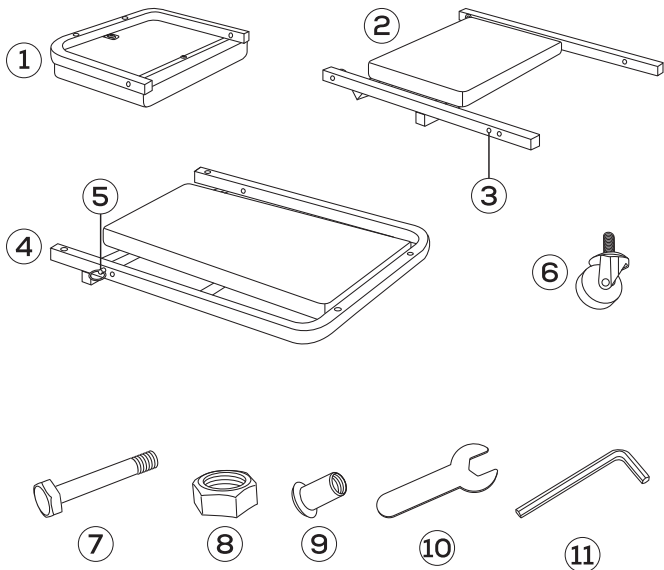

① Cadre supérieur x 1

② Cadre central x 1

③ Trou de verrouillage

④ Cadre inférieur x 1

⑤ Goupille de verrouillage

⑥ Roues pivotantes x 6

⑦ Boulons (M8 x 52) x 4

⑧ Écrous pour boulons (M8) x 4

⑨ Écrous pour roulettes
(M8 x 15) x 4

⑩ Clés à molette x 2

⑪ Clé Allen x 1

AVANT-PROPOS

Nous vous remercions d'avoir choisi notre produit. Il est conçu pour vous selon les normes de qualité les plus élevées. Veuillez lire attentivement le manuel d'utilisation avant d'utiliser et de faire fonctionner le produit. Respectez tous les avertissements. Si le produit est cédé à une autre personne, ce manuel doit lui être remis en même temps. Veuillez garder le manuel à portée de main pour des références ultérieures.

UTILISATION PRÉVUE

- Le produit permet d'effectuer des travaux occasionnels en position allongée ou assise.
- Le produit est réservé à un usage privé.



CONSIGNES DE SÉCURITÉ

- Ne laissez jamais les enfants sans surveillance avec les matériaux d'emballage. Un risque de suffocation existe.
- Ne laissez jamais les enfants assembler ou utiliser le produit.
- Avant chaque utilisation, vérifiez que le produit n'est pas endommagé ou usé. Utilisez le produit uniquement s'il n'est pas endommagé !
- N'utilisez le produit que sur des surfaces dures et planes, et non sur des escaliers ou des surfaces inclinées.
- N'utilisez pas le produit sur une surface glissante.
- Ne faites pas rouler le produit sur des objets.
- Respectez les capacités de charge maximales (120 kg pour un tabouret roulant et 150 kg pour une planche roulante). Ne surchargez jamais le produit.
- Cessez d'utiliser le produit s'il est surchargé. Le produit peut présenter des dommages cachés qui compromettent la sécurité.
- N'utilisez pas le produit pour grimper dessus ou pour transporter des personnes.

- Lorsque vous utilisez le produit sous des véhicules, par exemple, assurez-vous que les objets ne risquent pas de tomber.
- Ne transformez jamais le produit en planche ou en tabouret à roulettes si une personne se trouve sur le produit.
- Risque d'écrasement des doigts ! Si vous pliez ou dépliez un cadre, gardez les mains éloignées des pivots !
- Gardez les mains à l'écart de la zone de cisaillement tant que le produit n'est pas complètement en position horizontale.
- Ne placez pas vos mains sous le produit lorsque vous êtes allongé dessus. Les roulettes risquent d'écraser vos doigts.
- Le produit est inflammable. Tenez-le à l'écart des flammes nues telles que les cigarettes allumées.



ASSEMBLAGE

Quelques conseils avant de commencer

- Vérifiez que toutes les pièces sont présentes avant de commencer à assembler le produit.
- Pour faciliter et accélérer l'assemblage, nous vous recommandons, avant de commencer une étape de la procédure d'assemblage, d'identifier toutes les pièces et tous les outils nécessaires à cette étape.
- Assurez-vous que vous disposez de suffisamment d'espace pour assembler votre produit en toute sécurité.
- Nous vous recommandons d'assembler le produit dans ou à proximité de l'endroit où il sera utilisé. Cette démarche permet d'éviter les déplacements inutiles du produit assemblé.
- Avant l'assemblage, retirez tous les matériaux d'emballage du produit et placez les pièces individuelles sur un sol propre, plat et non abrasif. **Avertissement** : les surfaces dures peuvent rayer le produit !
- Lors de l'assemblage, assurez-vous de ne pas trop serrer les boulons et les vis, car vous risqueriez d'endommager le produit. N'utilisez pas d'outils électriques.

FR 1

1. Placez le cadre central (2) et le cadre inférieur (4) sur le sol, les protections tournées vers le haut.
2. Placez le cadre central dans le cadre inférieur et retirez complètement la goupille de blocage du cadre inférieur.
3. Placez le cadre central afin de permettre à la goupille de blocage de s'engager dans le trou de blocage du cadre central, puis relâchez la goupille de blocage.
4. Assemblez les deux cadres ensemble.

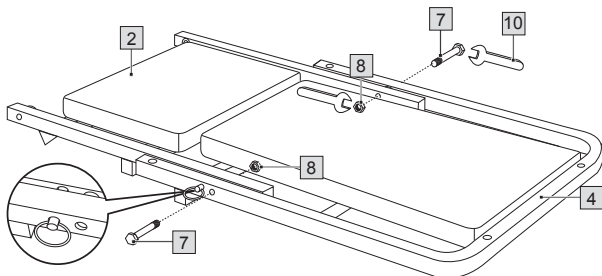

2

- Renversez les cadres assemblés de manière que leur partie inférieure se trouve vers le haut. Placez le cadre supérieur (1) dans le cadre central et assemblez-les.

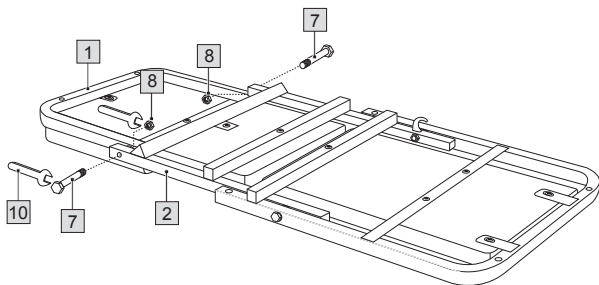

3

1. Fixez les roulettes (6) aux cadres assemblés.
2. Vérifiez que tous les boulons et vis sont bien serrés, resserrez-les si nécessaire.

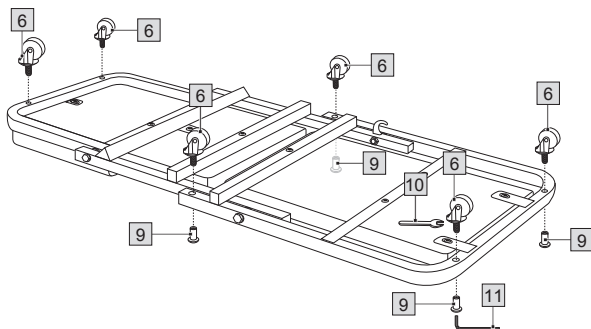

UTILISATION

Il est possible de transformer le produit en tabouret roulant ou en planche roulante.

Transformation du produit en tabouret roulant

Suivez la procédure suivante pour transformer le produit en tabouret roulant :

1. Extrayez la goupille de verrouillage du cadre inférieur (4) aussi loin que possible et ne la lâchez pas.
2. Repliez le cadre central (2) vers le haut et relâchez la goupille de blocage de manière qu'elle s'engage dans le crochet de blocage du cadre central. (Schéma 1)
3. Rabattez le cadre supérieur (1) en position horizontale. (Schéma 2)

Transformation du produit en planche roulante

Pour remettre le produit en position initiale, procédez dans l'ordre inverse des étapes décrites dans la section « Transformation du produit en tabouret roulant ».

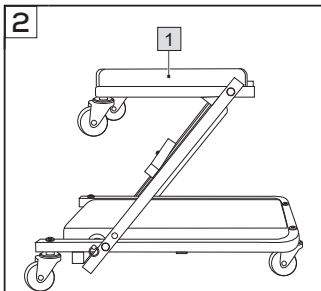
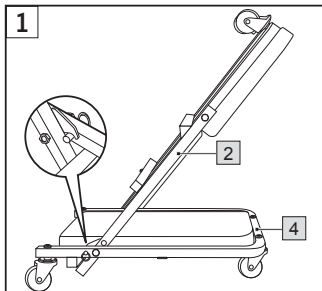

- Vérifiez régulièrement tous les boulons et vis, resserrez-les si nécessaire.
- Nettoyez le produit avec un chiffon, de l'eau chaude et un détergent doux, puis essuyez-le avec un chiffon sec. **IMPORTANT !** Ne nettoyez jamais le produit avec des produits de nettoyage agressifs.
- Ne placez pas d'objets chauds, tels que des boissons chaudes, directement sur le produit.
- Rangez le produit dans un endroit frais et sec à l'abri de l'humidité et de la lumière directe du soleil.
- Rangez le produit dans la position d'un tabouret et placez-le sur le côté pour éviter qu'il ne roule accidentellement.



Dimensions (L x l x h) :	Tabouret roulant : 46 x 41 x 37 cm Planche roulante : 91 x 41 x 12 cm
Capacité de charge maximale	Tabouret roulant : 120 kg Planche roulante : 150 kg

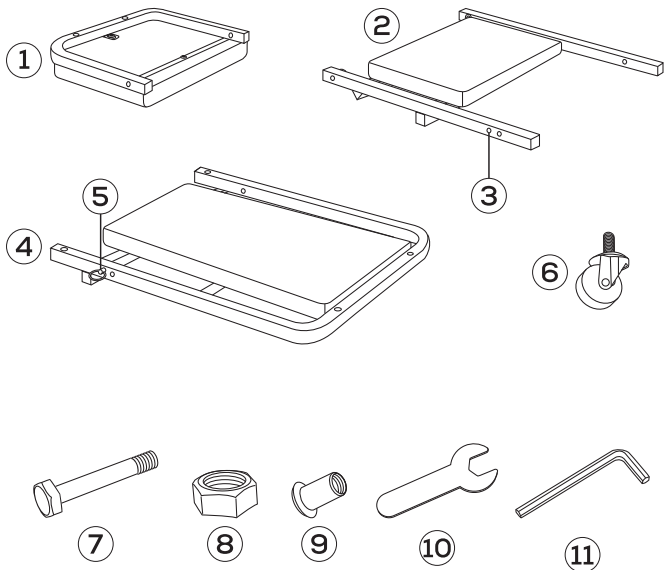

- ① Oberer Rahmen x 1
- ② Mittlerer Rahmen x 1
- ③ Verriegelungsloch
- ④ Untere Rahmen x 1
- ⑤ Sicherungsstift
- ⑥ Rollen x 6

- ⑦ Schrauben (M8 x 52) x 4
- ⑧ Muttern für Schrauben (M8) x 4
- ⑨ Muttern für Rollen (M8 x 15) x 4
- ⑩ Schraubenschlüssel x 2
- ⑪ Inbusschlüssel x 1

VORBEMERKUNG

Vielen Dank, dass Sie sich für unser Produkt entschieden haben. Es wurde für Sie unter Einhaltung der höchsten Qualitätsstandards konzipiert. Lesen Sie sich die Bedienungsanleitung sorgfältig durch, bevor Sie das Produkt verwenden. Beachten Sie alle Warnhinweise. Sollte das Produkt an eine andere Person weitergegeben werden, ist diese Bedienungsanleitung zusammen mit dem Produkt zu übergeben. Bewahren Sie die Bedienungsanleitung für die weitere Nutzung auf.

BESTIMMUNGSGEMÄSSER GEBRAUCH

- Das Produkt ist als Hilfsmittel für gelegentliches Arbeiten im Liegen oder Sitzen konzipiert.
- Dieses Produkt ist ausschließlich für private Verwendung vorgesehen.

**SICHERHEITSHINWEISE**

- Lassen Sie Kinder niemals unbeaufsichtigt mit dem Verpackungsmaterial. Es besteht Erstickungsgefahr.
- Erlauben Sie Kindern niemals, das Produkt zusammenzubauen oder zu verwenden.
- Überprüfen Sie das Produkt vor jeder Verwendung auf Beschädigungen oder Verschleiß. Verwenden Sie das Produkt nur, wenn es frei von Beschädigungen ist!
- Verwenden Sie das Produkt nur auf harten und ebenen Oberflächen, nicht auf Treppen oder schrägen Oberflächen.
- Verwenden Sie das Produkt nicht auf einer rutschigen Oberfläche.
- Rollen Sie das Produkt nicht über herumliegende Gegenstände.
- Beachten Sie die maximalen Tragfähigkeiten (120 kg als Rollhocker und 150 kg als Rollbrett). Niemals das Produkt überlasten.
- Verwenden Sie das Produkt nicht weiter, wenn es überlastet ist. Es können nicht sichtbare Schäden vorliegen, die die Sicherheit beeinträchtigen.

- Verwenden Sie das Produkt nicht als Steighilfe oder zum Transport von Personen.
- Wenn Sie das Produkt unter Gegenständen wie z. B. Fahrzeugen verwenden, stellen Sie sicher, dass die Gegenstände gegen Herabfallen gesichert sind.
- Bauen Sie das Produkt niemals zu einem Rollbrett oder Rollhocker um, wenn sich eine Person auf dem Produkt befindet.
- Quetschgefahr für die Finger! Stellen Sie beim Ein- und Ausklappen eines Rahmens sicher, dass Ihre Hände weit von den Drehpunkten entfernt sind!
- Halten Sie die Hände vom Scherbereich fern, bevor das Produkt vollständig in die Liegeposition gebracht ist.
- Fassen Sie nicht unter das Produkt, wenn Sie auf ihm liegen. Es besteht die Gefahr, dass die Finger von den Rollen gequetscht werden.
- Das Produkt ist brennbar. Halten Sie es von offenem Feuer wie z. B. brennenden Zigaretten fern.



ZUSAMMENBAU

Tipps, bevor Sie anfangen

- Bitte überprüfen Sie, ob alle Teile vorhanden sind, bevor Sie mit dem Zusammenbauen des Produkts beginnen.
- Um den Zusammenbau zu erleichtern und zu beschleunigen, empfehlen wir Ihnen, vor jedem einzelnen Schritt des Zusammenbaus alle Teile und Werkzeuge zurechtzulegen, die für den jeweiligen Schritt benötigt werden.
- Bitte stellen Sie sicher, dass Sie genügend Platz haben, um Ihr Produkt sicher zusammenzubauen.
- Wir empfehlen Ihnen, das Produkt in oder in der Nähe des Bereichs zusammenzubauen, in dem es verwendet werden soll. So können Sie eine unnötige Bewegung des zusammengebauten Produkts vermeiden.
- Vor der Montage entfernen Sie alle Verpackungsmaterialien vom Produkt und legen Sie die einzelnen Teile auf einen sauberen, ebenen und nicht scheuernden Boden. **Achtung:** Harte Oberflächen können das Produkt zerkratzen!
- Achten Sie beim Zusammenbau darauf, dass Sie die Bolzen und Schrauben nicht zu fest anziehen, da dies das Produkt beschädigen kann. Verwenden Sie keine Elektrowerkzeuge.

DE 1

1. Legen Sie den mittleren Rahmen (2) und den unteren Rahmen (4) mit den Polstern nach oben auf den Boden.
2. Schieben Sie den mittleren Rahmen zwischen den unteren Rahmen und ziehen Sie den Sicherungsstift des unteren Rahmens vollständig heraus.
3. Positionieren Sie den mittleren Rahmen so, dass der Sicherungsstift in das Sicherungsloch des mittleren Rahmens greifen kann und lassen Sie dann den Sicherungsstift los.
4. Verbinden Sie die beiden Rahmen miteinander.

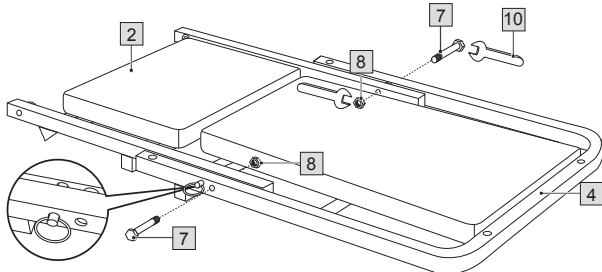

2

- Drehen Sie die verbundenen Rahmen um, sodass ihre Unterseite oben liegt. Schieben Sie den oberen Rahmen (1) zwischen den mittleren Rahmen und verbinden Sie sie.

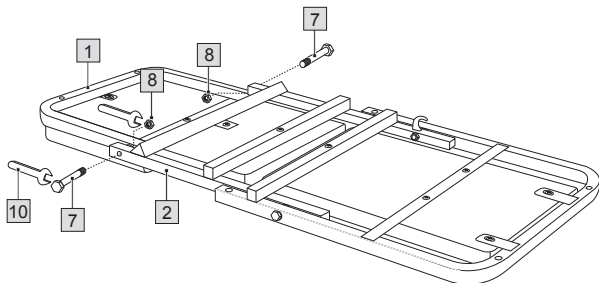

3

1. Befestigen Sie die Rollen (6) an den verbundenen Rahmen.
2. Überprüfen Sie, ob alle Bolzen und Schrauben fest angezogen sind, und ziehen Sie sie gegebenenfalls nach.

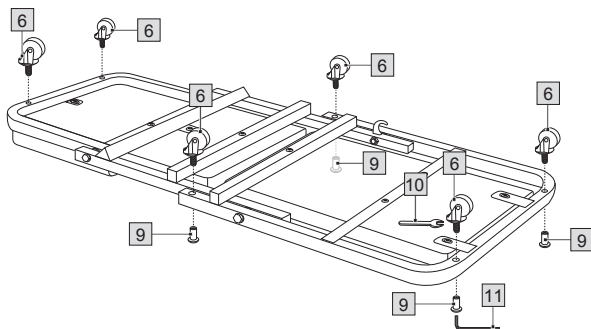

VERWENDUNG

Sie können das Produkt in einen Rollhocker oder ein Rollbrett umbauen.

Umbauen des Produkts in einen Rollhocker

Gehen Sie folgendermaßen vor, um das Produkt in einen Rollhocker umzubauen:

1. Ziehen Sie den Sicherungsstift des unteren Rahmens (4) so weit wie möglich heraus und lassen Sie ihn nicht los.
2. Klappen Sie den mittleren Rahmen (2) weit nach oben und lassen Sie den Sicherungsstift los, sodass er in den Sicherungshaken des mittleren Rahmens einrastet. (Diagramm 1)
3. Klappen Sie den oberen Rahmen (1) in eine waagerechte Position. (Diagramm 2)

Das Produkt wieder in ein Rollbrett umbauen

Um das Produkt wieder in ein Rollbrett umzubauen, führen Sie die Schritte im Abschnitt „Umbauen des Produkts in einen Rollhocker“ in umgekehrter Reihenfolge durch.

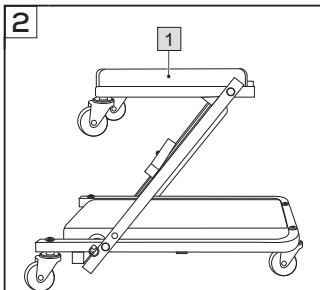
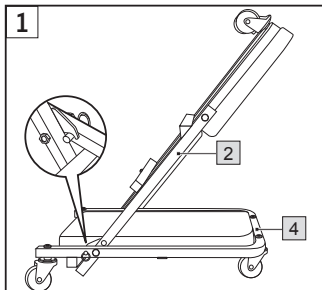

- Überprüfen Sie regelmäßig alle Bolzen und Schrauben und ziehen Sie sie bei Bedarf nach.
- Reinigen Sie das Produkt mit einem Tuch, warmem Wasser und einem milden Reinigungsmittel und wischen Sie es anschließend mit einem trockenen Tuch ab. **WICHTIG!** Reinigen Sie das Produkt niemals mit scharfen Reinigungsmitteln.
- Stellen Sie nichts Heißes, wie z. B. heiße Getränke, direkt auf das Produkt.
- Bewahren Sie das Produkt an einem kalten und trockenen Ort auf, wo es vor Feuchtigkeit und direkter Sonneneinstrahlung geschützt ist.
- Bewahren Sie das Produkt in der Position eines Hockers auf und legen Sie es auf die Seite, damit es nicht unbeabsichtigt wegrollen kann.



Abmessungen (L x B x H)	Rollhocker: 46 x 41 x 37 cm Rollbrett: 91 x 41 x 12 cm
Maximale Tragfähigkeit	Rollhocker: 120 kg Rollbrett: 150 kg

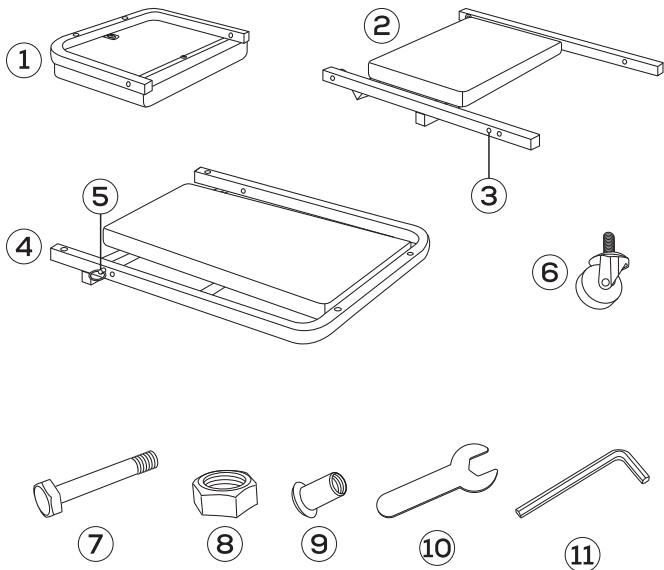

- ① Bovenframe x 1
- ② Middenframe x 1
- ③ Vergrendelingsgat
- ④ Onderframe x 1
- ⑤ Borgpen
- ⑥ Zwenkwieien x 6

- ⑦ Bouten (M8 x 52) x 4
- ⑧ Moeren voor bouten (M8) x 4
- ⑨ Moeren voor zwenkwieien (M8 x 15) x 4
- ⑩ Steeksleutels x 2
- ⑪ Inbussleutel x 1

VOORWOORD

We bedanken u voor uw aankoop van dit product. Het is voor u ontworpen volgens de hoogste kwaliteitsnormen. Lees de handleiding zorgvuldig door voordat u het apparaat gebruikt en bedient. Neem alle waarschuwingen in acht. Als het product aan iemand anders wordt doorgegeven, dan moet deze handleiding er worden bijgeleverd. Bewaar deze handleiding voor toekomstig gebruik.

BEOOGD GEBRUIK

- Het product is bedoeld als hulpmiddel bij occasioneel werk in een liggende of zittende houding.
- Dit product is alleen bedoeld voor privégebruik.



VEILIGHEIDSINSTRUCTIES

- Laat kinderen nooit zonder toezicht achter met het verpakkingsmateriaal. Er bestaat verstikkingsgevaar.
- Laat kinderen het product nooit in elkaar zetten of gebruiken.
- Controleer het product voor elk gebruik op beschadigingen of slijtage. Gebruik het product alleen als het onbeschadigd is!
- Gebruik het product alleen op een harde en vlakke ondergrond, niet op trappen of hellende oppervlakken.
- Gebruik het product niet op een gladde ondergrond.
- Rol het product niet over voorwerpen.
- Let op het maximale draagvermogen (120 kg als rolkruk en 150 kg als rolplank). Het product nooit te zwaar belasten.
- Stop met het gebruik van het product als het werd overbelast. Er kan onzichtbare schade ontstaan die de veiligheid in gevaar brengt.
- Gebruik het product niet als klimhulpmiddel of voor het vervoer van mensen.

- Wanneer u het product onder objecten zoals voertuigen gebruikt, zorg er dan voor dat de objecten goed beschermd zijn tegen vallen.
- Verander het product nooit in een rolplank of rolkruk terwijl er iemand op het product zit of ligt.
- Gevaar voor geplette vingers! Zorg er bij het in- of uitvouwen van een frame voor dat u uw handen ver van de draaipunten houdt!
- Houd uw handen uit de buurt van het schuifgedeelte tot het product volledig is aangepast aan de liggende positie.
- Reik niet onder het product als u erop ligt. Vingers kunnen bekneld raken onder de wielen.
- Het product is ontvlambaar. Houd het uit de buurt van open vuur, zoals brandende sigaretten.



MONTAGE

Tips voordat u begint

- Controleer of alle onderdelen aanwezig zijn voordat u begint met de montage van het product.
- Voor een eenvoudige en snelle montage raden we u aan om, voordat u begint, alle onderdelen en gereedschappen te controleren die nodig zijn voor elke stap.
- Zorg ervoor dat u voldoende ruimte hebt om het product veilig te monteren.
- We raden u aan het product te monteren in of nabij de plaats waar het zal worden gebruikt. Zo hoeft het gemonteerde product niet onnodig te worden verplaatst.
- Voor de montage, verwijder alle verpakkingsmaterialen van het product en leg de afzonderlijke onderdelen op een schone, vlakke en niet-schurende vloer. **Waarschuwing:** Harde oppervlakken kunnen krassen op het product veroorzaken!
- Let er tijdens de montage op dat u de bouten en schroeven niet te strak aandraait, want dit kan het product beschadigen. Gebruik geen elektrisch gereedschap.

1. Plaats het middenframe (2) en het onderframe (4) op de vloer met de kussens naar boven gericht.
2. Schuif het middenframe tussen het onderframe en trek de borgpen van het onderframe er volledig uit.
3. Plaats het middenframe zo dat de borgpen in de vergrendelingsopening van het middenframe kan grijpen en laat vervolgens de borgpen los.
4. Verbind de twee frames met elkaar.

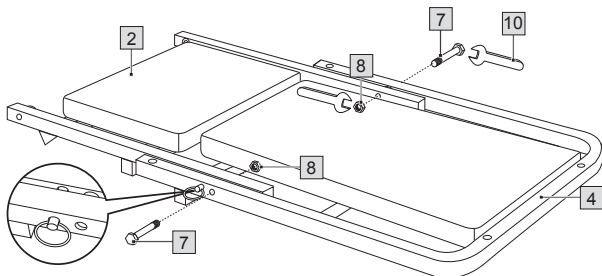

2. Draai de verbonden frames om zodat hun onderkant bovenaan komt te liggen. Schuif het bovenframe (1) tussen het middenframe en voeg ze samen.

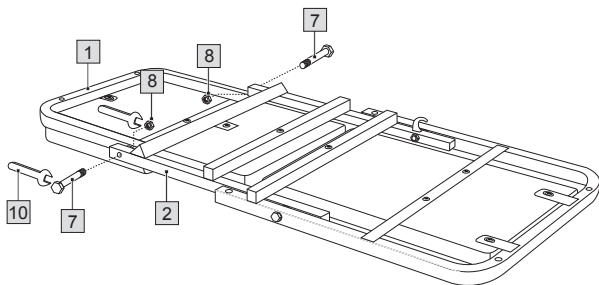

3

1. Bevestig de wielen (6) aan de verbonden frames.
2. Controleer of alle bouten en schroeven goed vastzitten en draai ze zo nodig vast.

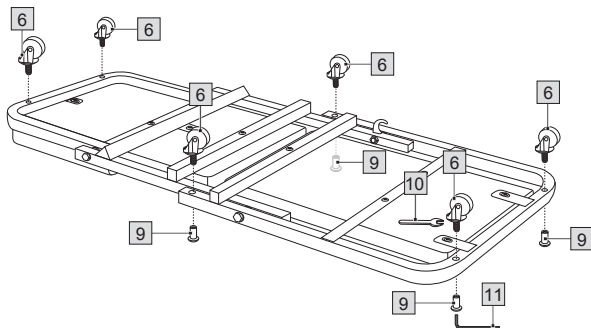

GEBRUIK

U kunt het product veranderen in een rolkruk of rolplank.

Het product in een rolkruk veranderen

Volg deze stappen om van het product een rolkruk te maken:

1. Trek de borgpen van het onderframe (4) zo ver mogelijk naar buiten en laat deze niet los.
2. Vouw het middenframe (2) ver omhoog en laat de borgpen los zodat deze in de vergrendelingshaak grijpt van het middenframe. (Diagram 1)
3. Vouw het bovenframe (1) in een horizontale positie. (Diagram 2)

Het product in een rolplank veranderen

Om het product weer in een rolplank te veranderen, voert u de stappen in de paragraaf "Het product in een rolkruk veranderen" in omgekeerde volgorde uit.

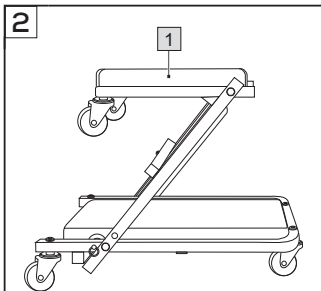
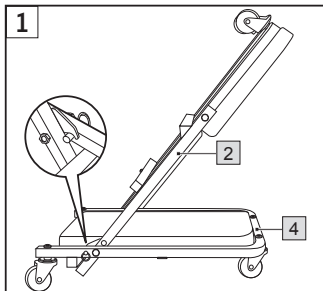

- Controleer alle bouten en schroeven regelmatig en draai ze zo nodig vast.
- Maak het product schoon met een doek, warm water en een mild reinigingsmiddel en veeg het vervolgens droog met een droge doek. **BELANGRIJK!** Reinig het product nooit met agressieve schoonmaakmiddelen.
- Plaats geen warme objecten, zoals warme dranken, rechtstreeks op het product.
- Bewaar het product op een koele en droge plaats, beschermd tegen vocht en direct zonlicht.
- Bewaar het product in de krukstand en plaats het op zijn kant om te voorkomen dat het onbedoeld weglot.



Afmetingen (L x B x H)	Rolruk: 46 x 41 x 37 cm Rolplank: 91 x 41 x 12 cm
Maximaal draagvermogen	Rolruk: 120 kg Rolplank: 150 kg

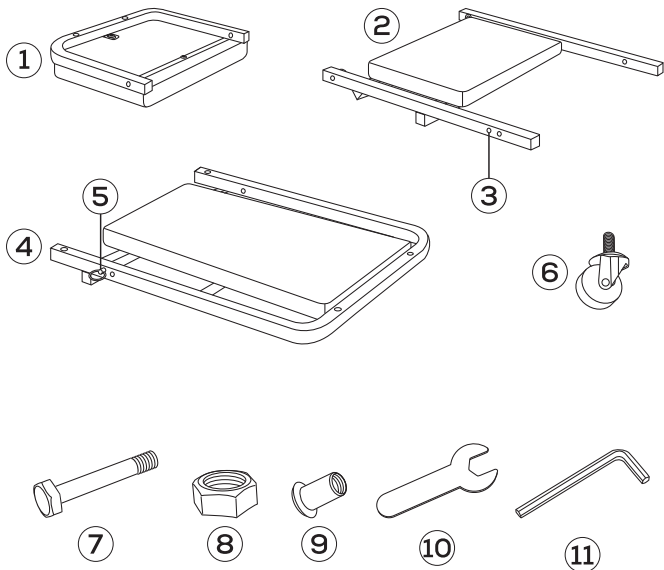

① Marco superior x 1

② Marco medio x 1

③ Orificio de bloqueo

④ Marco inferior x 1

⑤ Pin de bloqueo

⑥ Ruedas x 6

⑦ Pernos (M8 x 52) x 4

⑧ Tuercas para tornillos (M8) x 4

⑨ Tuercas para ruedas
(M8 x 15) x 4

⑩ Llaves inglesas x 2

⑪ Llave Allen x 1

PRÓLOGO

Gracias por comprar nuestro producto. Su diseño cumple con las más exigentes normas de calidad. Lea atentamente el manual de usuario antes de encender y utilizar la unidad. Acate todas las advertencias. Si el producto se cede a otra persona, este manual debe entregarse al usuario junto con él. Conserve este manual para poder consultarlo ulteriormente.

USO PREVISTO

- El producto ofrece ayuda en trabajos ocasionales mientras se permanece sentado o recostado.
- El producto ha sido diseñado únicamente para un uso privado.



INSTRUCCIONES DE SEGURIDAD

- Nunca deje a niños sin supervisión junto a los materiales de embalaje. Hay riesgo de asfixia.
- Nunca permita que los niños ensamblen o usen el producto.
- Compruebe que el producto no esté dañado antes de cada uso. ¡Use solo el producto si no presenta daños!
- Use solo el producto sobre superficies firmes y niveladas, no sobre escaleras o superficies inclinadas.
- No utilice el producto sobre superficies resbaladizas.
- No haga rodar el producto sobre objetos.
- Observe las capacidades de carga máxima (120 kg como taburete rodante y 150 kg como tablero rodante). Nunca sobrecargue el producto.
- Deje de usar el producto si está sobrecargado. Puede que existan daños invisibles que afecten a la seguridad.
- No use el producto para subirse encima de él o transportar personas.

- Al usar el producto bajo objetos como vehículos, asegúrese de que los objetos estén bien asegurados.
- Nunca convierta el producto en tablero rodante o taburete rodante si hay alguna persona encima de él.
- ¡Peligro de aplastamiento de los dedos! ¡Al plegar o desplegar los marcos, asegúrese de mantener las manos alejadas de los ejes!
- Mantenga las manos alejadas de las zonas de plegado hasta que el producto esté completamente ajustado en la posición recostada.
- No meta las manos por debajo del producto mientras esté recostado encima de él. Existe el riesgo de que las ruedas le aplasten los dedos.
- El producto es inflamable. Manténgalo alejado de las llamas abiertas, como los cigarrillos encendidos.



ENSAMBLAJE

Consejos antes de comenzar

- Compruebe que todas las partes estén presentes antes de empezar a ensamblar el producto.
- Para facilitar y acelerar el ensamblaje, le recomendamos que, antes de empezar con cada paso del ensamblaje, identifique todas las piezas y herramientas necesarias para cada paso.
- Asegúrese de tener suficiente espacio para ensamblar el producto con seguridad.
- Le recomendamos ensamblar el producto en la zona en la que vaya a utilizarlo o cerca. Así puede evitar el traslado innecesario del producto ensamblado.
- Antes del montaje, retire todos los materiales de embalaje del producto y coloque las piezas individuales sobre un suelo limpio, nivelado y no abrasivo. **Advertencia:** ¡Las superficies duras pueden rayar el producto!
- Durante el ensamblaje, tenga cuidado de no apretar los pernos y los tornillos excesivamente, ya que podría dañar el producto. No utilice herramientas eléctricas.

1. Coloque el marco medio (2) y el marco inferior (4) sobre el suelo con las almohadillas hacia arriba.
2. Deslice el marco medio a través del marco inferior y tire del pin de bloqueo del marco inferior completamente.
3. Coloque el marco medio de modo que el pin de bloqueo pueda introducirse en el orificio de bloqueo del marco medio, luego suelte el pin de bloqueo.
4. Unir los dos marcos.

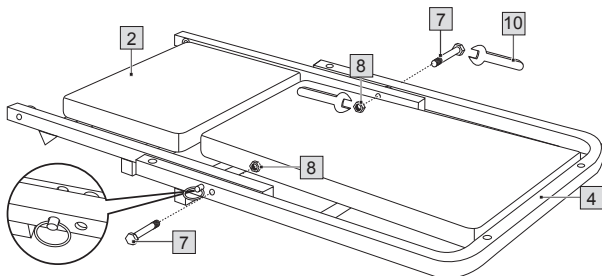

2. Gire los marcos conectados de modo que la parte inferior quede hacia arriba. Deslice el marco superior (1) a través del marco medio y únalos.

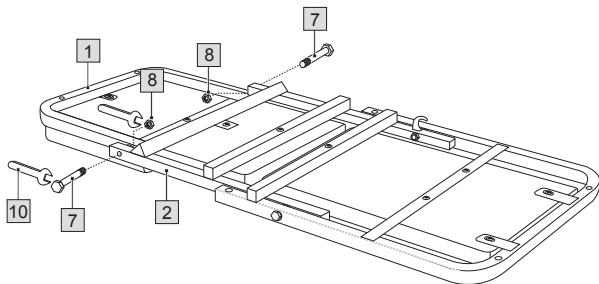

3

1. Coloque las ruedas (6) en los marcos conectados.
2. Compruebe que todos los pernos y los tornillos estén apretados y apriételos si es necesario.

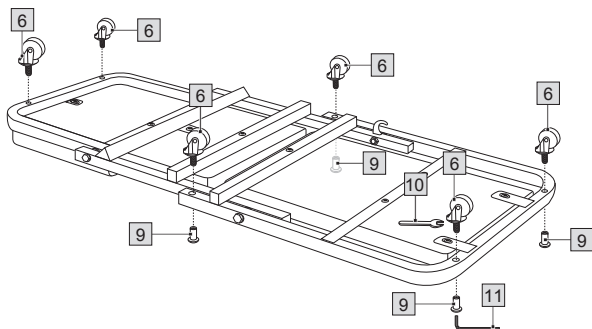

UTILIZACIÓN

Puede convertir el producto en un taburete rodante o un tablero rodante.

Conversión del producto en un taburete rodante

Siga estos pasos para convertir el producto en un taburete rodante:

1. Tire del pin de bloqueo del marco inferior (4) todo lo que pueda y no lo suelte.
2. Pliegue el marco medio (2) hacia arriba y suelte el pin de bloqueo de modo que se introduzca en el gancho de bloqueo del marco medio. (Diagrama 1)
3. Pliegue el marco superior (1) en posición horizontal. (Diagrama 2)

Conversión del producto en un tablero rodante

Para volver a convertir el producto en un tablero rodante, siga los pasos de la sección «Conversión del producto en un taburete rodante» en orden inverso.

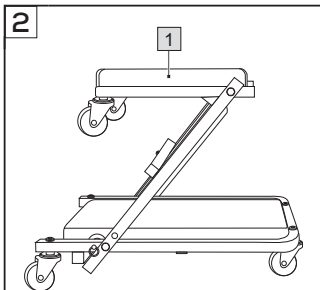
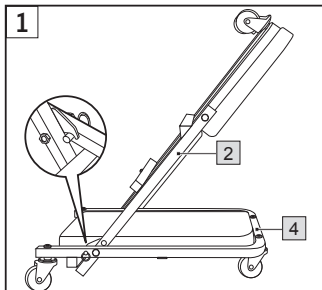

- Compruebe todos los pernos y los tornillos periódicamente y vuelva a apretarlos si es necesario.
- Limpie el producto con un paño, agua caliente y un detergente suave, luego séquelo con un paño seco. **¡IMPORTANTE!** Nunca limpie el producto con agentes de limpieza agresivos.
- No coloque objetos calientes, como bebidas calientes, directamente sobre el producto.
- Guarde el producto en un lugar fresco, seco y al resguardo de la humedad y la luz directa del sol.
- Guarde el producto en la posición de taburete y colóquelo de lado para evitar que ruede involuntariamente.



Dimensiones (La x An x Al)	Taburete rodante: 46 x 41 x 37 cm Tablero rodante: 91 x 41 x 12 cm
Capacidad de carga máxima	Taburete rodante: 120 kg Tablero rodante: 150 kg

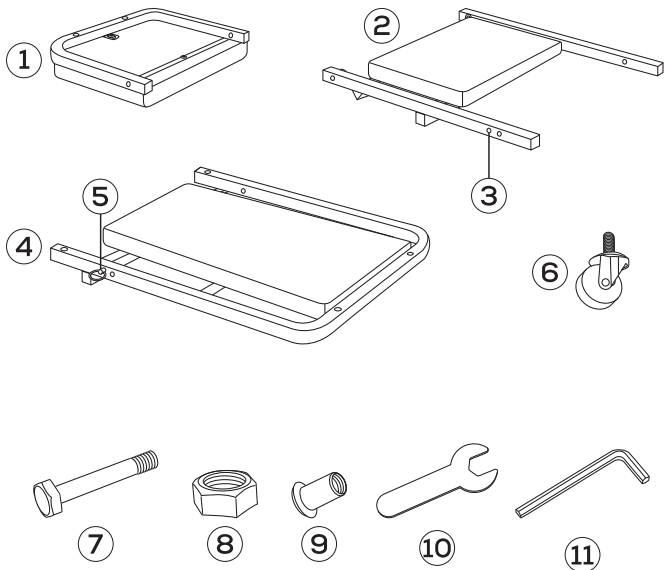

① Upper frame x 1

② Middle frame x 1

③ Locking hole

④ Lower frame x 1

⑤ Locking pin

⑥ Castors x 6

⑦ Bolts (M8 x 52) x 4

⑧ Nuts for bolts (M8) x 4

⑨ Nuts for castors (M8 x 15) x 4

⑩ Spanners x 2

⑪ Allen key x 1

FOREWORD

We thank you for choosing our product. It is designed for you according to the highest quality standards. Please read the operation manual carefully before using and operating the product. Heed all warnings. If the product is passed on to another person, this manual must be handed over to the user along with it. Please keep this manual handy for future reference.

INTENDED USE

- The product is designed as an aid for occasional work while lying or sitting.
- The product is intended for private use only.



SAFETY INSTRUCTIONS

- Never leave children with the packing materials unsupervised. There is a risk of suffocation.
- Never allow children to assemble or use the product.
- Check the product for damage or wear before each use. Use the product only if it is free from damage!
- Use the product only on hard and level surfaces, not on stairs or sloping surfaces.
- Do not use the product on a slippery surface.
- Do not roll the product over objects.
- Observe the maximum load capacities (120 kg as a rolling stool and 150 kg as a rolling board). Never overload the product.
- Stop using the product if it is overloaded. Invisible damage that affects safety may be present.
- Do not use the product as a climbing aid or for transporting people.

- When using the product under objects such as vehicles, make sure the objects are secure against falling.
- Never convert the product into a rolling board or rolling stool when a person is on the product.
- Danger of crushed fingers! When folding or unfolding a frame, be sure to keep your hands far away from the pivots!
- Keep hands away from the shearing area before the product is fully adjusted to the lying position.
- Do not reach underneath the product when lying on it. There is a risk of fingers being crushed by the castors.
- The product is flammable. Keep it away from open flames such as lit cigarettes.



ASSEMBLY

Tips before you start

- Please check that all parts are present before you start assembling the product.
- For ease and speed of assembly, we recommend that before you start each step of the assembly, you identify all the parts and tools required for that step.
- Please ensure that you have sufficient space to assemble your product safely.
- We recommend that you assemble the product in or near the area in which it will be used. This can avoid unnecessary movement of the assembled product.
- Before the assembly, remove all packing materials from the product and place the individual parts on a clean, level and non-abrasive floor.
Warning: Hard surfaces may scratch the product!
- During the assembly, take care not to over-tighten the bolts and screws, as this may damage the product. Do not use power tools.

1. Place the middle frame (2) and lower frame (4) on the floor with their pads facing upwards.
2. Slide the middle frame between the lower frame and pull out the locking pin of the lower frame completely.
3. Position the middle frame so that the locking pin can engage in the locking hole of the middle frame, then release the locking pin.
4. Join the two frames together.

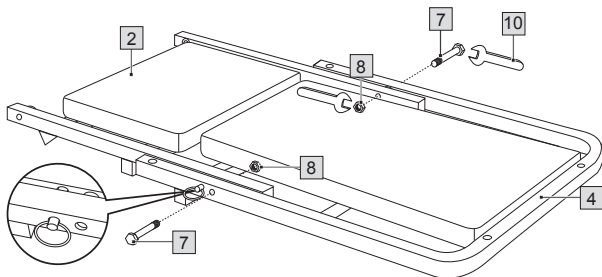

- Turn the connected frames over so that their bottom is at the top. Slide the upper frame (1) between the middle frame and join them together.

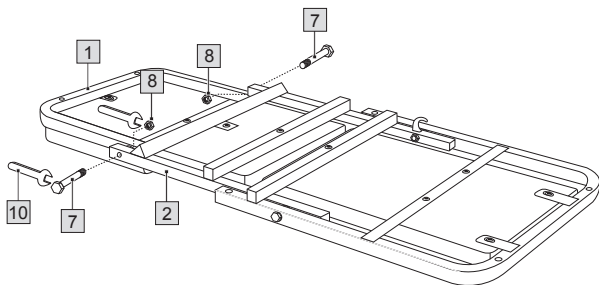

3

1. Attach the castors (6) to the connected frames.
2. Check that all the bolts and screws are tight, and tighten them if necessary.

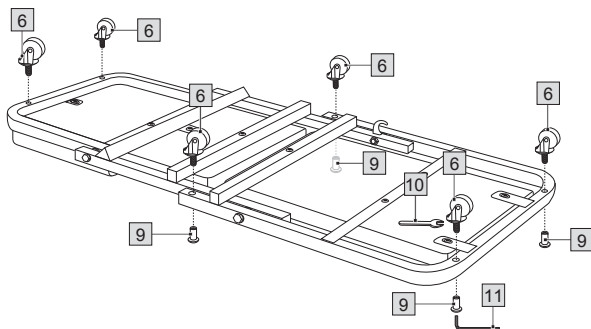

USE

You can convert the product into a rolling stool or rolling board.

Converting the product into a rolling stool

Follow these steps to convert the product into a rolling stool:

1. Pull out the locking pin of the lower frame (4) as far as possible and do not let go.
2. Fold the middle frame (2) far up and release the locking pin so that it engages with the locking hook of the middle frame. (Diagram 1)
3. Fold the upper frame (1) into a horizontal position. (Diagram 2)

Converting the product back into a rolling board

To convert the product back into a rolling board, perform the steps in the section "Converting the product into a rolling stool" in reverse order.

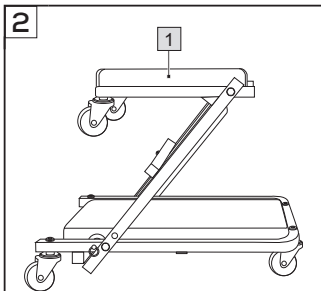
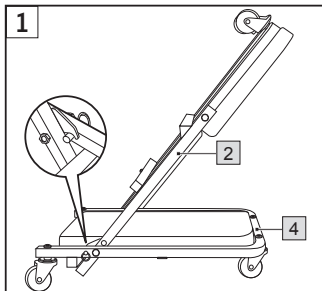

- Check all the bolts and screws periodically and re-tighten them if needed.
- Clean the product with a cloth, warm water and a mild detergent, then wipe it dry with a dry cloth. **IMPORTANT!** Never clean the product with harsh cleaning agents.
- Do not place hot items such as hot drinks directly on the product.
- Store the product in a cool, dry place, protected from moisture and direct sunlight.
- Store the product in the position as a stool and place it on its side to prevent it from rolling away unintentionally.



Dimensions (L x W x H)	Rolling stool: 46 x 41 x 37 cm Rolling board: 91 x 41 x 12 cm
Maximum load capacity	Rolling stool: 120 kg Rolling board: 150 kg

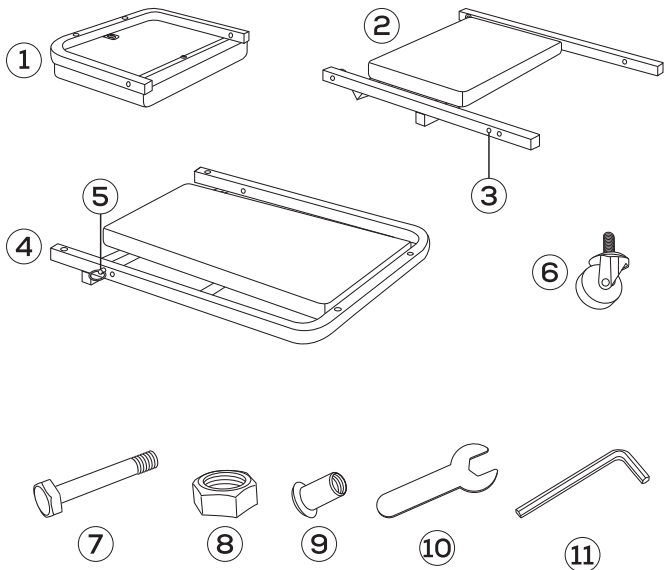

① Telaio superiore x 1

② Telaio centrale x 1

③ Foro di bloccaggio

④ Telaio inferiore x 1

⑤ Perno di blocco

⑥ Ruote x 6

⑦ Bulloni (M8 x 52) x 4

⑧ Dadi per bulloni (M8) x 4

⑨ Dadi per ruote (M8 x 15) x 4

⑩ Chiavi inglesi x 2

⑪ Chiave a brugola x 1

INTRODUZIONE

Grazie per aver scelto un nostro prodotto. È stato progettato nel rispetto dei più elevati standard di qualità. Leggere attentamente il manuale di utilizzo prima di attivare e utilizzare il prodotto. Seguire tutte le avvertenze. Se il prodotto viene ceduto ad un'altra persona, questo manuale deve essere consegnato all'utente insieme al prodotto stesso. Tenere il manuale a portata di mano per future consultazioni.

USO PREVISTO

- Il prodotto è progettato come ausilio per lavori occasionali mentre si è seduti o sdraiati.
- Il prodotto è destinato esclusivamente a un uso privato.



ISTRUZIONI DI SICUREZZA

- Non lasciare mai i bambini con i materiali di imballaggio senza sorveglianza. Vi è il rischio di soffocamento.
- Non consentire mai ai bambini di montare o utilizzare il prodotto.
- Prima di ogni uso, assicurarsi che il prodotto non presenti segni di danni o di usura. Utilizzare il prodotto solo se è privo di danni.
- Utilizzare il prodotto solo su superfici solide e piane, non su scale o superfici in pendenza.
- Non utilizzare il prodotto su superficie scivolose.
- Non spingere il prodotto su oggetti.
- Osservare le capacità di carico massime (120 kg come sgabello mobile e 150 kg come carrello da lavoro). Non sovraccaricare mai il prodotto.
- In caso di sovraccarico, interrompere l'uso del prodotto. Potrebbero essere presenti danni non visibili, che compromettono la sicurezza.
- Non utilizzare il prodotto come ausilio per arrampicarsi o per trasportare persone.

- Quando si utilizza il prodotto sotto un veicolo o un oggetto simile, assicurarsi che questo sia protetto da eventuali cadute.
- Non convertire mai il prodotto in un carrello da lavoro o un uno sgabello mobile quando una persona si trova su di esso.
- Pericolo di schiacciamento delle dita! Quando si ripiega o si dispiega uno dei pannelli, assicurarsi di tenere le mani lontane dai giunti!
- Tenere le mani lontano dall'area di abbassamento prima che il prodotto sia completamente regolato nella posizione orizzontale.
- Non mettere le mani sotto il prodotto quando ci si sdraia sopra, per evitare il rischio che le rotelle possano schiacciare le dita.
- Il prodotto è infiammabile. Tenerlo lontano da fiamme libere come sigarette accese.



ASSEMBLAGGIO

Suggerimenti prima di cominciare

- Prima di iniziare l'assemblaggio del prodotto, assicurarsi che tutti i componenti siano presenti.
- Per facilitare e rendere più rapido l'assemblaggio, si consiglia di identificare tutti i componenti e gli utensili necessari prima di iniziare le ciascuna fase dell'assemblaggio.
- Assicurarsi di disporre di spazio sufficiente per assemblare il prodotto in modo sicuro.
- Si consiglia di assemblare il prodotto nell'area in cui verrà utilizzato o nelle sue vicinanze. In questo modo si evitano inutili spostamenti del prodotto assemblato.
- Prima del montaggio, rimuovere tutti i materiali di imballaggio dal prodotto e posizionare le singole parti su un pavimento pulito, livellato e non abrasivo. **Avvertenza:** superfici dure possono graffiare il prodotto.
- Durante l'assemblaggio, fare attenzione a non stringere eccessivamente i bulloni e le viti per non danneggiare il prodotto. Non utilizzare utensili elettrici.

1. Posizionare il pannello centrale (2) e il pannello inferiore (4) sul pavimento con i relativi inserti rivolti verso l'alto.
2. Far scorrere il pannello centrale tra il pannello inferiore ed estrarre completamente il perno di bloccaggio del pannello inferiore.
3. Posizionare il pannello centrale in modo che il perno di bloccaggio possa inserirsi nel relativo foro, quindi rilasciare il perno di bloccaggio.
4. Unire i due telai insieme.

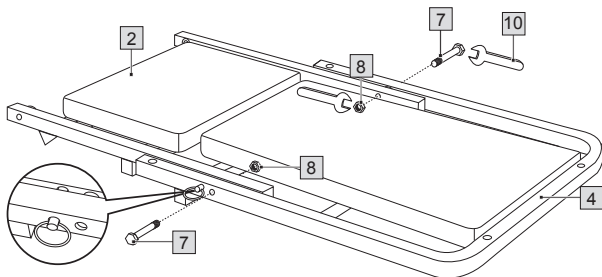

2. Capovolgere i due pannelli appena collegati, in modo che la loro parte inferiore sia rivolta verso l'alto. Fare scorrere il pannello superiore (1) tra il pannello centrale e unirli.

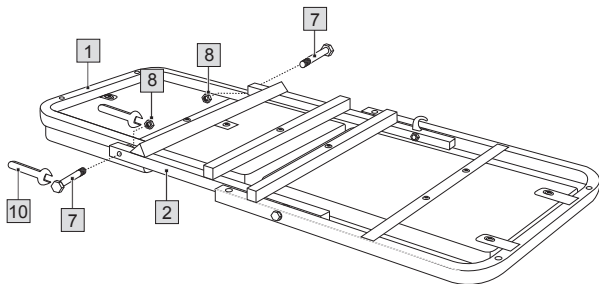

3

1. Fissare le ruote (6) ai telai collegati.
2. Controllare che tutti i bulloni e le viti siano ben stretti e, se necessario, serrarli.

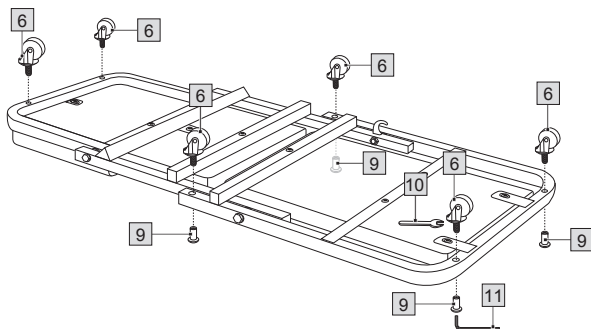

UTILIZZO

È possibile convertire il prodotto in uno sgabello mobile o in un carrello da lavoro.

Conversione del prodotto in uno sgabello mobile

Per convertire il prodotto in uno sgabello mobile, procedere come segue:

1. Estrarre il più possibile il perno di bloccaggio del pannello inferiore (4) senza rilasciarlo completamente.
2. Piegarlo il telaio centrale (2) verso l'alto e rilasciare il perno di bloccaggio in modo che si agganci al rispettivo gancio del pannello centrale. (Diagramma 1)
3. Piegarlo il pannello superiore (1) in posizione orizzontale. (Diagramma 2)

Conversione del prodotto in un carrello da lavoro

Per convertire nuovamente il prodotto in un carrello da lavoro, eseguire nell'ordine inverso i passaggi riportati nella sezione "Conversione del prodotto in uno sgabello mobile".

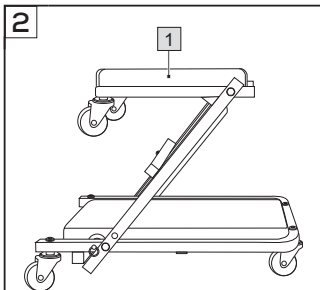
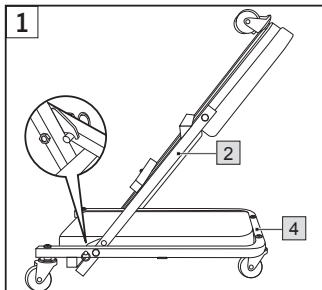

- Controllare regolarmente tutti i bulloni e le viti e, se necessario, serrarli nuovamente.
- Pulire il prodotto con un panno, acqua calda e un detergente neutro, quindi asciugare con un panno morbido e asciutto. **IMPORTANTE!** Non pulire mai il prodotto con detersivi aggressivi.
- Non poggiare oggetti caldi, ad esempio bevande calde, direttamente sul prodotto.
- Conservare il prodotto in un luogo fresco e asciutto, al riparo dall'umidità e dalla luce diretta del sole.
- Conservare il prodotto in posizione sgabello o su un lato per evitare che si muova accidentalmente.



Dimensioni (L x P x A)	Sgabello mobile: 46 x 41 x 37 cm Carrello da lavoro: 91 x 41 x 12 cm
Portata massima	Sgabello mobile: 120 kg Carrello da lavoro: 150 kg

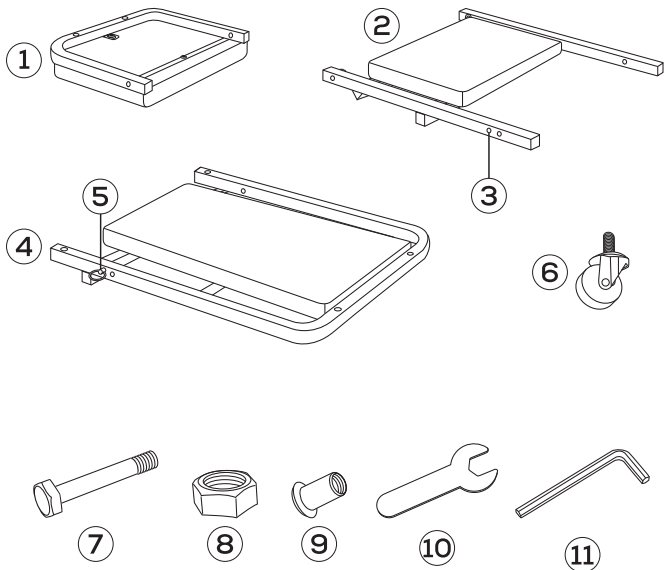

① Estrutura superior x 1

② Estrutura intermédia x 1

③ Orifício de bloqueio

④ Estrutura inferior x 1

⑤ Pino de bloqueio

⑥ Rodízios x 6

⑦ Parafusos (M8 x 52) x 4

⑧ Porcas para parafusos (M8) x 4

⑨ Porcas para rodízios
(M8 x 15) x 4

⑩ Chaves de boca x 2

⑪ Chave Allen x 1

APRESENTAÇÃO

Agradecemos-lhe por ter escolhido o nosso produto. É concebido para si de acordo com os mais elevados padrões de qualidade. Leia atentamente o manual de operação antes de utilizar e operar o produto. Preste atenção a todos os avisos. Se o produto for transmitido a outra pessoa, este manual deve ser entregue ao utilizador juntamente com o mesmo. Mantenha este manual à mão para referência futura.

UTILIZAÇÃO PREVISTA

- O produto foi concebido como um auxiliar para trabalhos ocasionais na posição deitada ou sentada.
- O produto destina-se exclusivamente a um uso privado.



INSTRUÇÕES DE SEGURANÇA

- Nunca deixe crianças com os materiais de embalagem sem supervisão. Existe o risco de asfixia.
- Nunca permita que as crianças montem ou utilizem o produto.
- Verifique se o produto apresenta danos ou desgaste antes de cada utilização. Utilize o produto apenas se este não apresentar danos!
- Utilize o produto apenas em superfícies duras e planas, e não em escadas ou superfícies inclinadas.
- Não utilize o produto numa superfície escorregadia.
- Não faça rolar o produto sobre objetos.
- Respeite as capacidades de carga máximas (120 kg para um banco rolante e 150 kg para uma prancha rolante). Nunca sobrecarregue o produto.
- Deixe de utilizar o produto se este estiver sobrecarregado. Podem estar presentes danos invisíveis que afectam a segurança.
- Não utilize o produto como auxiliar de trepar ou para transportar pessoas.

- Quando utilizar o produto debaixo de objetos, como veículos, certifique-se de que os objetos estão seguros contra quedas.
- Nunca transforme o produto numa prancha ou num banco rolante quando uma pessoa estiver em cima do produto.
- Perigo de esmagamento dos dedos! Ao dobrar ou desdobrar uma armação, certifique-se de que mantém as mãos afastadas dos pivôs!
- Mantenha as mãos afastadas da zona de corte antes de o produto estar totalmente ajustado à posição deitada.
- Não coloque as mãos por baixo do produto quando estiver deitado sobre ele. Existe o risco de os dedos serem esmagados pelos rodízios.
- O produto é inflamável. Mantenha-o afastado de chamas abertas, tais como cigarros acesos.



MONTAGEM

Dicas antes de começar

- Verifique se todas as peças estão presentes antes de começar a montar o produto.
- Para facilitar e acelerar a montagem, recomendamos que, antes de iniciar cada passo da montagem, identifique todas as peças e ferramentas necessárias para esse passo.
- Certifique-se de que dispõe de espaço suficiente para montar o produto em segurança.
- Recomendamos que o produto seja montado na área em que vai ser utilizado ou perto dela. Isto pode evitar movimentos desnecessários do produto montado.
- Antes da montagem, remova todos os materiais de embalagem do produto e coloque as peças individuais num chão limpo, nivelado e não abrasivo. **Aviso:** As superfícies duras podem riscar o produto!
- Durante a montagem, tenha cuidado para não apertar demasiado os parafusos, pois isso pode danificar o produto. Não utilize ferramentas elétricas.

PT 1

1. Coloque a estrutura intermédia (2) e a estrutura inferior (4) no chão com as almofadas viradas para cima.
2. Faça deslizar a estrutura intermédia entre a estrutura inferior e puxe completamente a cavilha de bloqueio da estrutura inferior.
3. Posicione a estrutura intermédia de modo a que a cavilha de bloqueio possa encaixar no orifício de bloqueio da estrutura intermédia e, em seguida, solte a cavilha de bloqueio.
4. Junte os dois quadros.

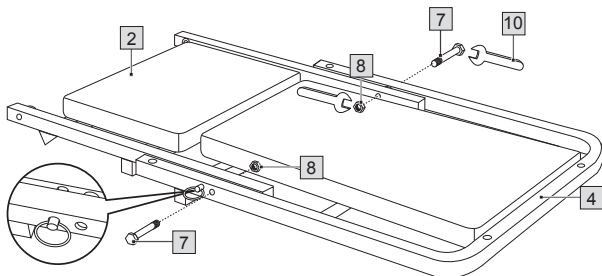

2

- Vire as estruturas ligadas de modo a que a parte inferior fique em cima. Faça deslizar a estrutura superior (1) entre a estrutura intermédia e junte-as.

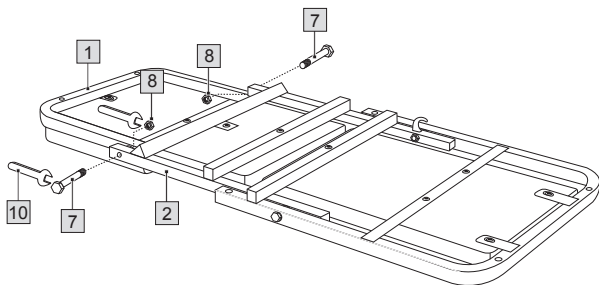

3

1. Fixe as rodas (6) aos quadros ligados.
2. Verifique se todos os parafusos estão apertados e, se necessário, aperte-os.

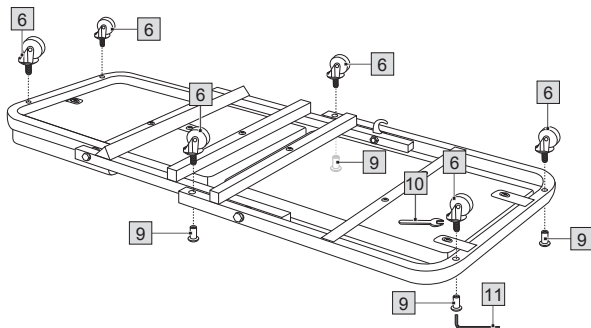

UTILIZAÇÃO

O produto pode ser transformado num banco de rodas ou numa prancha de rodas.

Transformar o produto num banco de rodas

Siga estes passos para converter o produto num banco de rodas:

1. Puxe o pino de bloqueio da estrutura inferior (4) o mais possível e não o largue.
2. Dobre a estrutura intermédia (2) para cima e solte a cavilha de bloqueio de modo a que esta encaixe no gancho de bloqueio da estrutura intermédia. (Diagrama 1)
3. Dobre a estrutura superior (1) numa posição horizontal. (Diagrama 2)

Transformar o produto novamente numa prancha de rodas

Para voltar a transformar o produto numa prancha de rodas, execute os passos da secção "Transformar o produto num banco de rodas" pela ordem inversa.

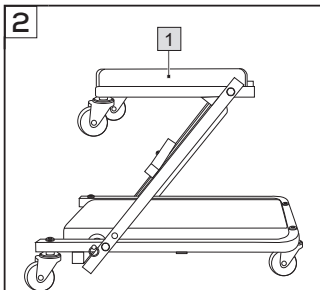
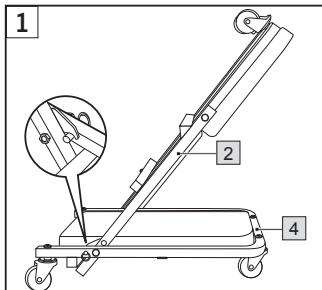

- Verifique periodicamente todos os parafusos e porcas e volte a apertá-los, se necessário.
- Limpe o produto com um pano, água morna e um detergente suave e, em seguida, seque-o com um pano seco. **IMPORTANTE!** Nunca limpe o produto com produtos de limpeza agressivos.
- Não coloque objetos quentes, como bebidas quentes, diretamente sobre o produto.
- Armazene o produto num local fresco e seco, protegido da humidade e da luz solar direta.
- Guarde o produto na posição de banco e coloque-o de lado para evitar que role involuntariamente.



Dimensões (C x L x A)	Banco de rodas: 46 x 41 x 37 cm Prancha de rodas: 91 x 41 x 12 cm
Capacidade de carga máxima	Banco de rodas: 120 kg Prancha de rodas: 150 kg

NORAUTO

2A boulevard Van Gogh, 59650 Villeneuve d'Ascq, France

www.norauto.com

Made in P.R.C / Fabricado en/na R.P.C / Fabriqué en R.P.C

