

Optimate 1

US MODEL:
TM401

~ AC: 100 – 240VAC ~ 50-60Hz
0.20A @ 100V ~ / 0.12A @ 240V ~

== DC: 12V == 0.6A

+ **-** 1 x 12V
STD / AGM-MF / GEL / CYCLIC CELL
2 - 30Ah

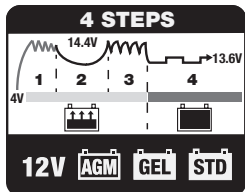

Optimate 1+ EU MODEL: TM402 UK MODEL: TM404

Automatic charger for 12V lead/acid batteries • Chargeur automatique pour batteries 12V plomb-acide • Cargador automático para baterias 12V plomo-ácido • Carregador automático para baterias de 12V chumbo/ácido • Automatische Ladegerät für 12V Blei-Säure Batterien • Automatische lader voor 12V loodzuur accu's • Caricabatterie automatico per batteria 12V piombo-acido • Automatisk diagnostisk laddare för 12V blybatterier • Автоматическое зарядное устройство для 12В свинцово кислотных аккумуляторных батарей

copyright © 2017 TecMate International – TM401-TM402-IN1-170516

INSTRUCTIONS FOR USE

IMPORTANT: Read completely before charging

MODE D'EMPLOI

IMPORTANT: à lire avant d'utiliser l'appareil

MODO DE EMPLEO

IMPORTANTE: a leer antes de utilizar el aparato

INSTRUÇÕES DE UTILIZAÇÃO

IMPORTANTE: Ler antes de utilizar.

ANWENDUNGSVORSCHRIFTEN

WICHTIG: Vollständig vor der Benutzung lesen

GEbruIKSAANWIJZING

BELANGRIJK: Lees volledig voor gebruik

ISTRUZIONI PER L'USO

IMPORTANTE: da leggere prima di utilizzare l'apparecchio

INSTRUKTIONER

VIKTIGT: läs följande fullständiga instruktioner för användningen innan du använder laddaren

ИНСТРУКЦИЯ ПО ПРИМЕНЕНИЮ

ВАЖНО: Прочти полностью перед использованием

EN

FR

ES

PT

DE

NL

IT

SV

RU

tecMATE



IMPORTANT SAFETY INSTRUCTIONS

THIS PORTION OF THE MANUAL CONTAINS IMPORTANT SAFETY INSTRUCTIONS FOR THE OPTIMATE 1 BATTERY CHARGER. IT IS OF THE UTMOST IMPORTANCE THAT EACH TIME, BEFORE USING THE CHARGER, YOU READ AND EXACTLY FOLLOW THESE INSTRUCTIONS. SAVE THESE INSTRUCTIONS.

AUTOMATIC CHARGER FOR 12V LEAD-ACID BATTERIES

DO NOT USE FOR NiCd, NiMH, Li-Ion OR NON-RECHARGEABLE BATTERIES.

1. CAUTION : CLASS II APPLIANCE. DO NOT CONNECT TO GROUND.
2. For indoor use only. Do not expose charger to rain or snow.
3. Use of an attachment not recommended or sold by the battery charger manufacturer may result in a risk of fire, electric shock, or injury to persons.
4. To reduce risk of damage to electric plug and cord, pull by plug rather than cord when disconnecting charger.
5. An extension cord should not be used unless absolutely necessary. Use of improper extension cord could result in a risk of fire and electric shock. If extension cord must be used make sure that :
 - a) pins on plug of extension cord are the same number, size and shape as those of plug on charger.
 - b) the extension cord is properly wired and in good electrical condition, and
 - c) the conductor wire size is large enough for the AC ampere rating of the charger as specified in the table below.

AC INPUT RATING IN AMPERES		LENGTH OF CORD, FEET (m)	AWG SIZE OF CORD
Equal to or greater than	But less than		
2A	3A	25 (17.6)	18
		50 (15.2)	18
		100 (30.5)	14

6. Do not operate charger with damaged cord or plug - replace the cord or plug immediately.
7. Do not operate charger if it has received a sharp blow, been dropped, or otherwise damaged in any way; take it to a qualified serviceman.
8. Do not disassemble charger; take it to a qualified serviceman when service or repair is required.
Incorrect reassembly may result in a risk of electric shock or fire.
9. To reduce risk of electric shock, unplug the charger from outlet before attempting any maintenance or cleaning.
Turning off controls will not reduce this risk. Clean only with slightly moist, not wet, cloth. Do not use solvents.
10. WARNING - RISK OF EXPLOSIVE GASES.
 - a) WORKING IN VICINITY OF A LEAD-ACID BATTERY IS DANGEROUS. BATTERIES GENERATE EXPLOSIVE GASES DURING NORMAL BATTERY OPERATION. FOR THIS REASON, IT IS OF UTMOST IMPORTANCE THAT YOU FOLLOW THE INSTRUCTIONS EACH TIME YOU USE THE CHARGER.
 - b) To reduce risk of battery explosion, follow these instructions and those published by the battery manufacturer and manufacturer of any equipment you intend to use in vicinity of the battery. Review cautionary marking on these products and on engine.
11. PERSONAL PRECAUTIONS.
 - a) Someone should be within range of your voice OR close enough to come to your aid when you work near a lead-acid battery.
 - b) Have plenty of fresh water and soap nearby in case battery acid contacts skin, clothing or eyes.

- c) Wear complete eye protection and clothing protection. Avoid touching eyes while working near battery.
- d) If battery acid contacts or enters eye, flood eye with cold running water for at least 10 minutes and get medical attention immediately. If battery acid contacts skin or clothing, wash immediately with soap & water. If acid enters an eye, immediately flood eye with running cold water for at least 10 minutes & get medical attention immediately.
- e) NEVER smoke or allow a spark or flame in vicinity of battery or engine.
- f) Be extra cautious to reduce risk of dropping a metal tool onto battery. It might spark or short-circuit the battery or other electrical part that may cause explosion.
- g) Remove personal metal items such as rings, bracelets, necklaces, and watches when working with a lead-acid battery. A lead-acid battery can produce a short-circuit current high enough to weld a ring or the like to metal, causing a severe burn.
- i) NEVER charge a frozen battery.

12. PREPARING TO CHARGE

- a) If necessary to remove battery from vehicle to charge, always remove grounded terminal from battery first. Make sure all accessories in the vehicle are off, so as not to cause an arc.
- b) **Be sure area around battery is well ventilated while battery is being charged. Gas can be forcefully blown away by using a piece of cardboard or other non-metallic material as a fan.**
- c) Clean battery terminals. Be careful to keep corrosion from coming in contact with eyes.
- d) Add distilled water in each cell until battery acid reaches level specified by battery manufacturer. This helps purge excessive gas from cells. Do not overfill. For a battery without cell caps, such as valve regulated lead acid (VRLA) or absorbed glass mat (AGM) batteries, carefully follow manufacturer's recharging instructions.
- e) Study all battery manufacturer's specific precautions such as removing or not removing cell caps while charging and recommended rates of charge.
- f) Determine voltage of battery by referring to vehicle or other user's manual and BEFORE MAKING THE BATTERY CONNECTIONS, MAKE SURE THAT THE VOLTAGE OF THE BATTERY YOU ARE GOING TO CHARGE MATCHES THE OUTPUT VOLTAGE OF THE CHARGER.

13. CHARGER LOCATION.

- a) Locate charger as far away from battery as DC cables permit.
- b) Never place charger directly above battery being charged; gases from battery will corrode and damage the charger. c) Never allow battery acid to drip on charger when reading gravity or filling battery. Do not operate charger in a closed-in area or restrict ventilation in any way.
- d) Do not set a battery on top of charger. **IMPORTANT** : Place charger on a hard flat surface or mount onto a vertical surface. Do not place on plastic, leather or textile surface.

14. DC CONNECTION PRECAUTIONS

- a) Connect and disconnect DC output clips only after setting any charger switches to off position and removing AC cord from electric outlet. Never allow clips to touch each other, however should this happen no damage will result to the charger circuit & the automatic charging programme will just reset to «start».
- b) Attach clips to battery and chassis as indicated in 15(e), 15(f), and 16(b) through 16(d).

NOTE : This battery charger has an automatic safety feature that will prevent it from operating if the battery has been inversely connected. Set charger switches to off position and/or remove AC cord from electrical outlet, disconnect the battery clips, then reconnect correctly according to the instructions below.

15. FOLLOW THESE STEPS WHEN BATTERY IS INSTALLED IN VEHICLE. A SPARK NEAR A BATTERY MAY CAUSE BATTERY EXPLOSION. TO REDUCE RISK OF A SPARK NEAR BATTERY :

- a) Position AC and DC cords so as to reduce risk of damage by hood, door or moving engine part.
- b) Stay clear of fan -blades, bells, pulleys, and other parts that can cause injury to persons.
- c) Check polarity of battery posts. POSITIVE (POS, P, +) battery post usually has larger diameter than NEGATIVE (NEG, N, -) post.
- d) Determine which post of battery is grounded (connected) to the chassis. If negative post is grounded to chassis (as in most vehicles), see (e). If positive post is grounded to the chassis, see (f).
- e) For negative-grounded vehicle, connect POSITIVE (RED) clip from battery charger to POSITIVE (POS, P, +) ungrounded post of battery.

Connect NEGATIVE (BLACK) clip to vehicle chassis or engine block away from battery. Do not connect clip to carburetor, fuel lines, or sheet-metal body parts. Connect to a heavy gage metal part of the frame or engine block.

f) For positive-grounded vehicle, connect NEGATIVE (BLACK) clip from battery charger to NEGATIVE (NEG. N, -) ungrounded post of battery. Connect POSITIVE (RED) clip to vehicle chassis or engine block away from battery. Do not connect clip to carburetor, fuel lines, or sheet-metal body parts. Connect to a heavy gage metal part of the frame or engine block.

g) When disconnecting charger, turn switches to off, disconnect AC cord, remove clip from vehicle chassis, and then remove clip from battery terminal.

h) See operating instructions for length of charge information.

16. FOLLOW THESE STEPS WHEN BATTERY IS OUTSIDE VEHICLE. A SPARK NEAR THE BATTERY MAY CAUSE BATTERY EXPLOSION. TO REDUCE RISK OF A SPARK NEAR BATTERY :

a) Check polarity of battery posts. POSITIVE (POS, P, +) battery post usually has a larger diameter than NEGATIVE (NEG, N, -) post.

b) This battery charger has an automatic safety feature that will prevent it from operating if the battery has been inversely connected. The charger does not allow charge current unless a voltage of at least 4V is sensed.

c) Connect POSITIVE (RED) charger clip to POSITIVE (POS, P, +) post of battery.

d) Connect NEGATIVE (BLACK) charger clip to NEGATIVE (NEG, N, -) battery post of the battery.

e) Do not face battery when making final connection.

f) When disconnecting charger, always do so in reverse sequence of connecting procedure & break first connection while as far away from battery as practical.

g) A marine (boat) battery must be removed & charged on shore. To charge it on board requires equipment specially designed for marine use.

Optimate 1

Optimate 1⁺

EN

AUTOMATIC MAINTENANCE CHARGER FOR 12V LEAD-ACID BATTERIES FROM 2Ah TO 30Ah, AS FOUND IN:



DO NOT USE FOR NiCd, NiMH, Li-Ion OR NON-RECHARGEABLE BATTERIES.

IMPORTANT: READ THE FOLLOWING INSTRUCTIONS BEFORE USING THE CHARGER

This appliance can be used by children aged from 8 years and above and persons with reduced physical, sensory or mental capabilities or lack of experience and knowledge if they have been given supervision or instruction concerning use of the appliance in a safe way and understand the hazards involved. Children shall not play with the appliance. Cleaning and user maintenance shall not be made by children without supervision.

SAFETY WARNING AND NOTES: Batteries emit EXPLOSIVE GASES - prevent flame or sparks near batteries. Charge the battery in a well ventilated area. Disconnect AC power supply before making or breaking DC/battery connections. Battery acid is highly corrosive. Wear protective clothing and eyewear and avoid contact. In case of accidental contact, wash immediately with soap and water. Check that the battery posts are not loose; if so, have the battery professionally assessed. If the battery posts are corroded, clean with a copper wire brush; if greasy or dirty clean with a rag damped in detergent. Use the charger only if the input and output leads and connectors are in good, undamaged condition. **If the cable is damaged, it is essential to have it replaced without delay by the manufacturer, his authorised service agent or a qualified workshop, to avoid danger.** Protect your charger from acid and acid fumes and from damp and humid conditions both during use and in storage. Damage resulting from corrosion, oxidation or internal electrical short-circuiting is not covered by warranty. Distance the charger from the battery during charging to avoid contamination by or exposure to acid or acidic vapours. If using it in the horizontal orientation, place the charger on a hard, flat surface, but NOT on plastic, textile or leather. Use the fixing holes provided in the enclosure base to attach the charger to any convenient, sound vertical surface.

EXPOSURE TO LIQUIDS: Failure of the charger due to oxidation resulting from the penetration of liquid into the electronic components, connectors or plugs, is not covered by warranty.

BATTERY CONNECTIONS: 2 interchangeable connection sets are available, supplied with the charger is a set of battery clips for charging the battery off-vehicle, the other connection set comes with metal eyelet lugs for permanent connection to the battery posts, and re-sealable weatherproof cap on the connector that connects to the charger output cable. This connection set allows easy and sure connection of the charger to maintain the battery on-vehicle. The resealable weatherproof cap is designed to protect the connector from dirt and damp whenever the charger is not attached. Consult a professional service agent for assistance in attaching the metal eyelets to the battery posts. Secure the connector with weatherproof cap so that it cannot foul any moving part of the vehicle or the cable can be pinched or damaged by sharp edges. The in-line fuse in the eyelets connection set protects the battery against such accidental shorting across positive and negative conductors. Replace any burnt fuse only with a similar new fuse of 15A rating.

CONNECTING THE CHARGER TO THE BATTERY

1. Disconnect AC power supply before making or breaking DC / battery connections.

2. If charging a battery in the vehicle with the battery clips, before making connections, first check that the battery clips can be safely and securely positioned clear from surrounding wiring, metal tubing or the chassis. Make connections in the following order:

First connect to the battery terminal not connected to the chassis (normally positive), then connect the other battery clip (normally negative) to the chassis well away from the battery and fuel line. Always disconnect in reverse sequence.

- When charging a battery out of the vehicle with the battery clips, place it in a well ventilated area. Connect the charger to the battery: RED clamp to POSITIVE (POS, P or +) terminal and BLACK clamp to NEGATIVE (NEG, N or -) terminal. Make sure the connections are firm and secure. Good contact is important.
- If the battery is deeply discharged (and possibly sulphated), remove from the vehicle and inspect the battery before connecting the charger for a recovery attempt. Visually check the battery for mechanical defects such as a bulging or cracked casing, or signs of electrolyte leakage. If the battery has filler caps and the plates within the cells can be seen from the outside, examine the battery carefully to try to determine if any cells seem different to the others (for example, with white matter between the plates, plates touching). If mechanical defects are apparent do not attempt to charge the battery, have the battery professionally assessed.
- If the battery is new, before connecting the charger read the battery manufacturer's safety and operational instructions carefully. If applicable, carefully and exactly follow acid filling instructions.

USING THE OPTIMATE 1: PROCEEDING TO CHARGE

AC SUPPLY: GLOBAL 100-240Vac 50-60Hz.

For safety reasons, the OptiMate output will only activate if a battery retaining at least 4V is connected.

VERY FLAT NEGLECTED BATTERIES: Pay particularly close attention to the following which is especially important for relatively small batteries such as those used on motorcycles, lawn tractors, jet-ski's, snowmobiles and similar: A battery left deep-discharged for an extended period may develop permanent damage in one or more cells. Such batteries may heat up excessively during high current charging.

Monitor the battery temperature during the first hour, then hourly there-after. Check for unusual signs, such as bubbling or leaking electrolyte, heightened activity in one cell compared to others, or hissing sounds. If at any time the battery is uncomfortably hot to touch or you notice any unusual signs, DISCONNECT THE CHARGER IMMEDIATELY.

ECO POWER SAVING MODE WHEN THE CHARGER IS CONNECTED TO AC SUPPLY: The power converter switches to ECO mode when the charger is not connected to a battery resulting in a very low power draw of less than 0.5W, equivalent to power consumption of 0.012 kWh per day. When a battery is connected to the charger power consumption depends on the current demand of the battery and its connected vehicle / electronic circuitry. After the battery has been charged and the charger is in long term maintenance charge mode (to keep the battery at 100% charge) the total power consumption is estimated to be 0.060 kWh or less per day.

The LED indicators referred to below, and the clauses dealing with them, are sequenced as they may come on through the course of the program.

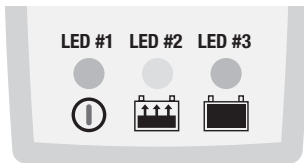

LED #1 - Power on. Confirms AC power supply to the charger.

For safety reasons, the OptiMate output will only activate if a battery retaining at least 4V is connected.

No charging following connection to a 12V battery -voltage below 4V or wrong output connections. Swap around to activate output.

LED #2 - Charge and charge verification

STEP1: PULSE LOW VOLT SAVE (from 4V) : Current up to 0.6A is delivered in pulses to prepare the battery to accept normal charge. Charge time: Minimum 15 minutes, maximum 2 hours.

STEP2: CHARGE: The BULK CHARGE stage (LED #2) delivers a constant current of about 0.6 Amps maximum into the battery, up to a voltage of 14.2 -14.5V.

STEP3 : VERIFICATION: For 30 minutes the program verifies the charge level. If the battery requires further charging the programme reverts to BULK CHARGE for brief periods, delivering a variable current pulse to the battery. These reversions may occur as many times as is necessary to reduce the battery's current demand below 200mA at 13.6V (which is consistent with a battery that has accepted as much charge as its basic condition allows). See expected Charging time below.

NOTE: For safety reasons there is an overall charge time limit of 72 hours.

LED# 3 - STEP4 : Voltage retention tests alternating half-hourly with battery maintenance

Voltage retention test - For a battery able to remain above 12.4V throughout the voltage retention test - NO CHARGE CURRENT - and 30 minute maintenance charge period, LED #3 remains on. If the battery voltage falls below 12.4V during the test the program reverts to step 2.

Maintenance - float charge at a safe voltage limit of 13.6V and up to 0.6A is available to counter self-discharge. The battery can draw current as required to support small loads and counter self-discharge. Maintenance and voltage retention test periods continue alternating half-hourly until the battery is disconnected. If the battery voltage falls below 12.4V during the float charge the program reverts to step 2.

NOTE 1: If LED#2 and #3 alternates every 1-2 seconds the battery may be in a sulphated condition and unable to initially accept charge current. Monitor for 2 hours whilst the charger attempts to deliver charge to the battery. A lightly sulphated battery may recover and accept full charge current as confirmed by a steady LED#2. If the condition remains unchanged the battery may be in an advanced state of sulphation and that despite recovery attempts the battery was irrecoverable. This may be due to a defect in the battery itself, such as a short-circuited cell or total sulphation, or, in the case of a battery still connected to the vehicle's wiring system, it may be signalling a loss of current through deteriorated wiring or a degraded switch or contact, or in-circuit current-consuming accessories. A sudden load such as the headlights being switched on while the charger is connected can also cause the battery voltage to dip significantly. Always remove the battery from the vehicle, reconnect the OptiMate™ and allow it to proceed through its programme once more.

See www.optimate1.com for the appropriate OptiMate model able to recover batteries from advanced sulfation.

Maintaining a battery for extended periods: The OptiMate will maintain a battery whos basic condition is good, for months at a time. At least once every two weeks, check that the connections between the charger and battery are secure, and, in the case of batteries with filler caps on each cell, disconnect the battery from the charger, check the level of the electrolyte and if necessary, top up the cells (**with distilled water, NOT acid**), then reconnect. When handling batteries or in their vicinity, always take care to observe the SAFETY WARNINGS above.

Charging time: The time required for the OptiMate 1 to complete a charge on a flat but otherwise undamaged battery is roughly equal to 1.5x the battery's Ah rating, so a 32Ah battery should take no more than about 48 hours to progress to Step 3. Deep-discharged batteries may take significantly longer.

EN

LIMITED WARRANTY

TecMate (International) SA, Sint-Truidensesteenweg 252, B-3300 Tienen, Belgium, makes this limited warranty to the original purchaser at retail of this product. This limited warranty is not transferable. TecMate (International) warrants this battery charger for three years from date of purchase at retail against defective material or workmanship. If such should occur the unit will be repaired or replaced at the option of the manufacturer. It is the obligation of the purchaser to forward the unit together with proof of purchase (see NOTE), transportation or mailing costs prepaid, to the manufacturer or its authorized representative. This limited warranty is void if the product is misused, subjected to careless handling, or repaired by anyone other than the factory or its authorized representative. The manufacturer makes no warranty other than this limited warranty and expressly excludes any implied warranty including any warranty for consequential damages.

THIS IS THE ONLY EXPRESS LIMITED WARRANTY AND THE MANUFACTURER NEITHER ASSUMES NOR AUTHORIZES ANYONE TO ASSUME OR MAKE ANY OTHER OBLIGATION TOWARDS THE PRODUCT OTHER THAN THIS EXPRESS LIMITED WARRANTY. YOUR STATUTORY RIGHTS ARE NOT AFFECTED. NOTE: Details at www.tecmate.com/warranty.

WARRANTY in Canada, USA, Central America & South America:

TecMate North America, Oakville, ON, Canada, as a wholly owned subsidiary of TecMate International, assumes the responsibility for product warranty in these regions.

More information on TecMate products can be found at www.tecmate.com.

INSTRUCTIONS IMPORTANTES CONCERNANT LA SÉCURITÉ

CONSERVER CES INSTRUCTIONS. CE MANUEL CONTIENT DES INSTRUCTIONS IMPORTANTES CONCERNANT LA SÉCURITÉ ET LE FONCTIONNEMENT DU CHARGEUR OPTIMATE 1.

CHARGEUR AUTOMATIQUE POUR BATTERIES 12V PLOMB-ACIDE

NE CONVIENT PAS POUR LES BATTERIES NiCd, NiMH, Li-Ion OU NON RECHARGEABLES.

FR

AVERTISSEMENT :

N'utiliser l'appareil qu'à l'intérieur. Ne pas exposer à la pluie ou à la neige. Appareil de Classe II.

- a) CONSERVER CES INSTRUCTIONS. CE MANUEL CONTIENT DES INSTRUCTIONS IMPORTANTES CONCERNANT LA SÉCURITÉ ET LE FONCTIONNEMENT.
- b) IL EST DANGEREUX DE TRAVAILLER À PROXIMITÉ D'UNE BATTERIE AU PLOMB. LES BATTERIES PRODUISENT DES GAZ EXPLOSIFS EN SERVICE NORMAL. IL EST AUSSI IMPORTANT DE TOUJOURS RELIRE LES INSTRUCTIONS AVANT D'UTILISER LE CHARGEUR ET DE LES SUIVRE À LA LETTRE.
- c) POUR RÉDUIRE LE RISQUE D'EXPLOSION, LIRE CES INSTRUCTIONS ET CELLES QUI FIGURENT SUR LA BATTERIE.
- d) NE JAMAIS FUMER PRÈS DE LA BATTERIE OU DU MOTEUR ET ÉVITER TOUTE ÉTINCELLE OU FLAMME NUE À PROXIMITÉ DE CES DERNIERS.
- e) UTILISER LE CHARGEUR POUR CHARGER UNE BATTERIE AU PLOMB UNIQUEMENT. CE CHARGEUR N'EST PAS CONÇU POUR ALIMENTER UN RÉSEAU ÉLECTRIQUE TRÈS BASSE TENSION NI POUR CHARGER DES PILES SÈCHES. LE FAIT D'UTILISER LE CHARGEUR POUR CHARGER DES PILES SÈCHES POURRAIT ENTRAÎNER L'ÉCLATEMENT DES PILES ET CAUSER DES BLESSURES OU DES DOMMAGES.
- f) NE JAMAIS CHARGER UNE BATTERIE GELÉE.
- g) S'IL EST NÉCESSAIRE DE RETIRER LA BATTERIE DU VÉHICULE POUR LA CHARGER, TOUJOURS DÉBRANCHER LA BORNE DE MISE À LA MASSE EN PREMIER. S'ASSURER QUE LE COURANT AUX ACCESSOIRES DU VÉHICULE EST COUPÉ AFIN D'ÉVITER LA FORMATION D'UN ARC.
- h) PRENDRE CONNAISSANCE DES MESURES DE PRÉCAUTION SPÉCIFIÉES PAR LE FABRICANT DE LA BATTERIE, P. EX., VÉRIFIER S'IL FAUT ENLEVER LES BOUCHONS DES CELLULES LORS DU CHARGEMENT DE LA BATTERIE, ET LES TAUX DE CHARGEMENT RECOMMANDÉS.
- i) SI LE CHARGEUR COMPORTE UN SÉLECTEUR DE TENSION DE SORTIE, CONSULTER LE MANUEL DE L'USAGER DE LA VOITURE POUR DÉTERMINER LA TENSION DE LA BATTERIE ET POUR S'ASSURER QUE LA TENSION DE SORTIE EST APPROPRIÉE. SI LE CHARGEUR N'EST PAS MUNI D'UN SÉLECTEUR, NE PAS UTILISER LE CHARGEUR À MOINS QUE LA TENSION DE LA BATTERIE NE SOIT IDENTIQUE À LA TENSION DE SORTIE NOMINALE DU CHARGEUR.
- j) NE JAMAIS PLACER LE CHARGEUR DIRECTEMENT SOUS LA BATTERIE À CHARGER OU AU-DESSUS DE CETTE DERNIÈRE. LES GAZ OU LES FLUIDES QUI S'ÉCHAPPENT DE LA BATTERIE PEUVENT ENTRAÎNER LA CORROSION DU CHARGEUR OU L'ENDOMMAGER. PLACER LE CHARGEUR AUSSI LOIN DE LA BATTERIE QUE LES CABLES C.C. LE PERMETTENT.
- k) NE PAS FAIRE FONCTIONNER LE CHARGEUR DANS UN ESPACE CLOS ET/OU NE PAS GÉNÉRER LA VENTILATION.
- l) METTRE LES INTERRUPTEURS DU CHARGEUR HORS CIRCUIT ET RETIRER LE CORDON C.A. DE LA PRISE AVANT DE METTRE ET D'ENLEVER LES PINCES DU CORDON C.C. S'ASSURER QUE LES PINCES NE SE TOUCHENT PAS.
- m) **SUIVRE LES ÉTAPES SUIVANTES LORSQUE LA BATTERIE SE TROUVE DANS LE VÉHICULE.**
UNE ÉTINCELLE PRÈS DE LA BATTERIE POURRAIT PROVOQUER L'EXPLOSION DE CETTE DERNIÈRE. POUR RÉDUIRE LE RISQUE D'ÉTINCELLE À PROXIMITÉ DE LA BATTERIE :
 - (i) PLACER LES CORDONS C.A. ET C.C. DE MANIÈRE À ÉVITER QU'ILS SOIENT ENDOMMAGÉS PAR LE CAPOT, UNE PORTIÈRE OU LES PIÈCES EN MOUVEMENT DU MOTEUR ;
 - (ii) FAIRE ATTENTION AUX PALES, AUX COURROIES ET AUX POULIES DU VENTILATEUR AINSI QU'À TOUTE AUTRE PIÈCE SUSCEPTIBLE DE

SÉCURITÉ

CAUSER DES BLESSURES ;

(iii) VÉRIFIER LA POLARITÉ DES BORNES DE LA BATTERIE. LE DIAMÈTRE DE LA BORNE POSITIVE (POS, P, +) EST GÉNÉRALEMENT SUPÉRIEUR À CELUI DE LA BORNE NÉGATIVE (NÉG, N, -) ;

(iv) DÉTERMINER QUELLE BORNE EST MISE À LA MASSE (RACCORDÉE AU CHÂSSIS). SI LA BORNE NÉGATIVE EST RACCORDÉE AU CHÂSSIS (COMME DANS LA PLUPART DES CAS), VOIR LE POINT (v). SI LA BORNE POSITIVE EST RACCORDÉE AU CHÂSSIS, VOIR LE POINT (vi) ;

(v) SI LA BORNE NÉGATIVE EST MISE À LA MASSE, RACCORDER LA PINCE POSITIVE (ROUGE) DU CHARGEUR À LA BORNE POSITIVE (POS, P, +) NON MISE À LA MASSE DE LA BATTERIE. RACCORDER LA PINCE NÉGATIVE (NOIRE) AU CHÂSSIS DU VÉHICULE OU AU MOTEUR, LOIN DE LA BATTERIE. NE PAS RACCORDER LA PINCE AU CARBURATEUR, AUX CANALISATIONS D'ESSENCE NI AUX PIÈCES DE LA CARROSSERIE EN TÔLE. RACCORDER À UNE PIÈCE DU CADRE OU DU MOTEUR EN TÔLE DE FORTE ÉPAISSEUR ;

(vi) SI LA BORNE POSITIVE EST MISE À LA MASSE, RACCORDER LA PINCE NÉGATIVE (NOIRE) DU CHARGEUR À LA BORNE NÉGATIVE (NÉG, N, -) NON MISE À LA MASSE DE LA BATTERIE. RACCORDER LA PINCE POSITIVE (ROUGE) AU CHÂSSIS DU VÉHICULE OU AU MOTEUR, LOIN DE LA BATTERIE. NE PAS RACCORDER LA PINCE AU CARBURATEUR, AUX CANALISATIONS D'ESSENCE NI AUX PIÈCES DE LA CARROSSERIE EN TÔLE. RACCORDER À UNE PIÈCE DU CADRE OU DU MOTEUR EN TÔLE DE FORTE ÉPAISSEUR ;

(vii) BRANCHER LE CORDON D'ALIMENTATION C.A. DU CHARGEUR ;

(viii) POUR INTERROMPRE L'ALIMENTATION DU CHARGEUR, METTRE LES INTERRUPTEURS HORS CIRCUIT, RETIRER LE CORDON C.A. DE LA PRISE, ENLEVER LA PINCE RACCORDÉE AU CHÂSSIS ET EN DERNIER LIEU CELLE RACCORDÉE À LA BATTERIE.

n) SUIVRE LES ÉTAPES SUIVANTES LORSQUE LA BATTERIE EST À L'EXTÉRIEUR DU VÉHICULE.

UNE ÉTINCELLE PRÈS DE LA BATTERIE POURRAIT PROVOQUER L'EXPLOSION DE CETTE DERNIÈRE. POUR RÉDUIRE LE RISQUE D'ÉTINCELLE À PROXIMITÉ DE LA BATTERIE :

(i) VÉRIFIER LA POLARITÉ DES BORNES DE LA BATTERIE. LE DIAMÈTRE DE LA BORNE POSITIVE (POS, P, +) EST GÉNÉRALEMENT SUPÉRIEUR À CELUI DE LA BORNE NÉGATIVE (NÉG, N, -) ;

(ii) RACCORDER UN CÂBLE DE BATTERIE ISOLÉ No 6 AWG MESURANT AU MOINS 60 CM DE LONGUEUR À LA BORNE NÉGATIVE (NÉG, N, -) ;

(iii) RACCORDER LA PINCE POSITIVE (ROUGE) À LA BORNE POSITIVE (POS, P, +) DE LA BATTERIE ;

(iv) SE PLACER ET TENIR L'EXTRÉMITÉ LIBRE DU CÂBLE AUSSI LOIN QUE POSSIBLE DE LA BATTERIE, PUIS RACCORDER LA PINCE NÉGATIVE (NOIRE) DU CHARGEUR À L'EXTRÉMITÉ LIBRE DU CÂBLE ;

(v) NE PAS SE PLACER FACE À LA BATTERIE POUR EFFECTUER LE DERNIER RACCORDEMENT ;

(vi) RACCORDER LE CORDON D'ALIMENTATION C.A. DU CHARGEUR À LA PRISE ;

(vii) POUR INTERROMPRE L'ALIMENTATION DU CHARGEUR, METTRE LES INTERRUPTEURS HORS CIRCUIT, RETIRER LE CORDON C.A. DE LA PRISE, ENLEVER LA PINCE RACCORDÉE AU CHÂSSIS ET EN DERNIER LIEU CELLE RACCORDÉE À LA BATTERIE. SE PLACER AUSSI LOIN QUE POSSIBLE DE LA BATTERIE POUR DÉFAIRE LA PREMIÈRE CONNEXION.

Optimate 1

Optimate 1⁺

CHARGEUR AUTOMATIQUE À FONCTION DIAGNOSTIC POUR BATTERIES PLOMB-ACIDE À PARTIR DE 2AH - 30AH, COMME CELLES DES :



FR

NE CONVIENT PAS POUR LES BATTERIES NiCd, NiMH, Li-Ion OU NON RECHARGEABLES.

IMPORTANT : LIRE ENTIÈREMENT LES INSTRUCTIONS SUIVANTES AVANT D'UTILISER LE CHARGEUR

Cet appareil n'est pas destiné à être utilisé par des personnes (y compris des enfants) possédant des capacités physiques, sensorielles ou mentales réduites, ou manquant d'expérience et de connaissance, sauf si elles bénéficient d'une surveillance ou ont reçu des instructions concernant l'utilisation de l'appareil d'une personne responsable de leur sécurité. Les enfants doivent faire l'objet d'une surveillance pour s'assurer qu'ils ne jouent pas avec l'appareil.

AVERTISSEMENT DE SÉCURITÉ ET REMARQUES : Les batteries émettent des GAZ EXPLOSIFS - il faut interdire les flammes ou les étincelles à proximité.

Avant d'établir ou de rompre les connexions de courant continu à la batterie, déconnecter l'alimentation secteur. L'acide des batteries est un puissant corrosif. Porter des vêtements et lunettes protecteurs et éviter tout contact. En cas de contact accidentel, laver immédiatement à l'eau et au savon. S'assurer que les bornes des batteries ne sont pas branlantes ; le cas échéant la batterie doit subir une évaluation professionnelle. Si les bornes sont corrodées, nettoyer à l'aide d'une brosse de cuivre ; s'ils sont gras ou sales, nettoyer à l'aide d'un torchon trempé dans du détergent. Utiliser uniquement le chargeur si les câbles et connecteurs d'entrée et de sortie sont en bon état et non endommagés. Si le câble est endommagé, il est essentiel de le faire remplacer par le constructeur, son agent de service autorisé ou un atelier qualifié, pour éviter tout danger. Protéger le chargeur contre les acides et fumées acides, l'humidité et un environnement humide, aussi bien durant l'usage que l'entreposage. Les dégâts résultant de la corrosion, de l'oxydation ou de courts-circuits internes ne sont pas couverts par la garantie. Durant le chargement, éloigner le chargeur de la batterie pour éviter la contamination par l'acide ou les vapeurs acides ou l'exposition à ceux-ci. En cas d'utilisation horizontale, placer le chargeur sur une surface dure et plane, PAS en plastique, tissu ou cuir. Utiliser les trous de fixation de la base pour fixer le chargeur sur toute surface verticale appropriée et solide.

EXPOSITION AUX LIQUIDES : Une panne due à l'oxydation résultant d'une pénétration de liquide dans les composants électroniques, blocs connecteurs ou fiches, ne sera pas couverte par la garantie.

CONNEXIONS DE BATTERIE : l'appareil est livré avec deux jeux de connexion interchangeables, l'un muni de pinces crocodiles pour le chargement de batteries hors véhicule, l'autre, optionnel, disposant de cosses à œillets pour la connexion permanente aux bornes de batterie, ainsi que d'un capuchon résistant aux intempéries réouvrable sur le connecteur relié au chargeur. Ce jeu de connexion permet la connexion sûre et facile du chargeur à la batterie sur véhicule. Le capuchon résistant aux intempéries réouvrable est conçu pour protéger le connecteur contre la saleté et l'humidité lorsque le chargeur n'est pas connecté. Consulter un agent de service professionnel pour toute assistance à la connexion des œillets métalliques aux bornes de batterie. Assurer le connecteur avec le capuchon résistant aux intempéries de manière à ce qu'il ne puisse gêner aucune pièce mobile du véhicule et pour éviter le pincement du câble ou son endommagement par des bords tranchants. Le fusible en ligne du jeu de connecteurs à œillets protège la batterie contre le court-circuitage accidentel des pôles positif et négatif. Remplacer un fusible sauté uniquement par un autre similaire de 15A.

BRANCHEMENT DU CHARGEUR A LA BATTERIE

1. Débranchez l'alimentation secteur avant d'effectuer un branchement CC/batterie ou de le débrancher.
2. Si vous chargez une batterie installée dans le véhicule avec les pinces pour batterie, avant les branchements, vérifiez d'abord que les pinces pour batterie peuvent être positionnées en toute sécurité loin du câblage voisin, d'un tube métallique ou du châssis. Respectez l'ordre qui suit : branchez d'abord la borne de la batterie non raccordée au châssis (normalement positive) puis, branchez l'autre pince pour batterie (normalement négative) au châssis à un endroit bien éloigné de la batterie et du conduit de carburant. Débranchez toujours dans l'ordre inverse.
3. Lorsque vous chargez une batterie hors du véhicule avec les pinces pour batterie, placez-la dans un endroit bien ventilé. Branchez le chargeur à la batterie : La pince ROUGE sur la borne POSITIVE (POS, P ou +) et la pince NOIRE sur la borne NÉGATIVE (NEG, N ou -). Vérifiez que les branchements sont bien fixés. Un bon contact est important.
4. **Si la batterie est complètement déchargée (et probablement sulfatée), retirez-la du véhicule et inspectez la batterie avant de brancher le chargeur pour une tentative de récupération.** Vérifiez visuellement la batterie à la recherche de défauts mécaniques tels qu'un gonflement ou un boîtier craquelé ou encore de signes de fuite d'électrolyte. Si la batterie présente des bouchons de remplissage et que les plaques des cellules sont visibles de l'extérieur, examinez soigneusement la batterie pour tenter de déterminer si certaines cellules semblent différentes des autres (par exemple, de la matière blanche entre les plaques, les plaques qui entrent en contact). Si vous avez détecté des défauts mécaniques, ne chargez pas la batterie et faites-la examiner par un professionnel.
5. **Si la batterie est neuve,** avant de brancher le chargeur, lisez attentivement les instructions d'utilisation et de sécurité fournies par le fabricant de la batterie. Si besoin est, suivez attentivement et exactement les instructions relatives au remplissage de l'acide.

FR

UTILISATION DE L'OPTIMATE 1: COMMENCER LA CHARGE

D'alimentation AC : GLOBAL, 100-240Vac 50-60Hz.

Pour des raisons de sécurité, la sortie de l'Optimate sera uniquement activée s'il est connecté à une batterie disposant d'un minimum de 4V.

BATTERIES NÉGLIGÉES TRÈS DÉCHARGÉES : Tenir spécialement compte de ce qui suit, surtout pour les batteries relativement petites comme celles des motos, tracteurs à gazon, jet ski, motoneiges et similaires : Les cellules d'une batterie restée en décharge profonde durant une longue période peuvent être endommagées à titre permanent. Ces batteries peuvent chauffer excessivement durant la charge à courant élevé.

Vérifier la température de batterie durant la première heure, puis chaque heure suivante. Vérifier la présence de signes inhabituels comme des bulles ou fuites d'électrolyte, une activité plus importante d'une cellule par rapport aux autres, ou des sifflements. Si à un moment quelconque, la batterie devient trop chaude au toucher ou si vous constatez des signes inhabituels, DÉCONNECTER IMMÉDIATEMENT LE CHARGEUR.

MODE ÉCONOMIE D'ÉNERGIE LORSQUE LE CHARGEUR EST CONNECTÉ A L'ALIMENTATION SECTEUR :

Le convertisseur d'énergie se désactive et passe en mode ECO lorsque le chargeur est déconnecté de la batterie, la puissance consommée diminuant jusque 0,5W, l'équivalent d'une consommation d'énergie de 0.012 kWh par jour. Lorsqu'une batterie est branchée au chargeur, la consommation d'énergie dépend de la demande en courant de la batterie et du véhicule/des circuits électroniques raccordés. Une fois que la batterie est chargée et que le programme de charge est en mode de charge d'entretien à long terme (pour garder la batterie chargée à 100 %), la consommation d'énergie totale est estimée à 0.060 kWh ou moins par jour.

Les indications LED évoquées ci-dessous et les textes qui s'y rapportent apparaissent dans l'ordre de déroulement logique du programme.

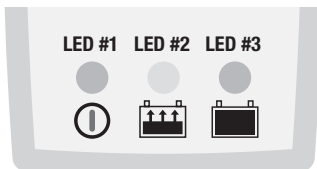

FR

LED #1 - Marche. Confirme la présence d'alimentation AC vers le chargeur. L'intensité lumineuse est faible en MODE ÉCONOMIE D'ÉNERGIE.

Remarque: Si les connexions de pile sont inexactes (la mauvaise polarité), ni la LED #2, ni la LED #3 la LUMIERE indiquera. Vérifier & si nécessaire correct les connexions.

LED #2 - Charge et vérification de charge

Étape 1 : La récupération de basse tension à partir de 2 V - le courant qui va jusqu'à 0.6 A est envoyé par impulsions pour préparer la batterie à recevoir la charge. Temps de charge : minimum 15 minutes, maximum 2 heures.

Étape 2 : Etape de CHARGE principale : un courant constant de 0.6A maximum est délivré dans la batterie, jusqu'à une tension de 14.2 à 14.5V

Étape 3 : VÉRIFICATION : Le circuit vérifie le niveau de charge de la batterie. Si la batterie requiert plus de charge, le programme repasse en mode CHARGE PRINCIPALE pour de brèves périodes, fournissant une impulsion électrique variable à la batterie. Ces réversions auront lieu autant de fois que nécessaire afin de réduire la demande de courant émanant de la batterie à moins de 200mA à 13.6V (valeurs typiques pour une batterie qui a accepté autant de charge que son état initial permettait). (voir temps de charge prévu ci-dessous)

REMARQUE : pour des raisons de sécurité, il y a une limite de charge absolue de 72 heures.

LED #3 - Étape 4 : Alternance entre tests de rétention de voltage et maintien chaque demi heure

Pour une bonne batterie capable de maintenir plus de 12.4 V pendant un test de 30 minutes - PAS DE CHARGE DE COURANT - et une période de 30 minutes de charge, LED #3 reste allumée. Si le voltage de la batterie tombe en dessous de 12.4 V pendant le test, le programme revient à l'étape 2.

Entretien - une charge flottante sous voltage sûr de 13.6V et jusqu'à 0.6A est disponible pour prévenir toute décharge. La batterie prend le courant nécessaire pour compenser les pertes et consommations.

Les périodes de test et d'entretien continuent d'alterner toutes les 1/2h jusqu'à déconnexion.

NOTE: Si LED#2 et #3 alternent toutes les 1 à 2 secondes, la batterie peut être sulfatée et incapable d'accepter la charge.

Surveillez pendant 2 heures pendant que le chargeur essaie de transmettre la charge à la batterie. Une batterie légèrement sulfatée peut repartir et accepter une charge complète comme confirmé par un LED#2 stable. Si le problème persiste, la batterie est peut être dans un état avancé de sulfatation et ce, malgré les tentatives de recharge, la batterie est alors impossible à recharger. Ceci est peut-être dû à un défaut de la batterie elle-même, comme un court-circuit interne ou une sulfatation totale ou, dans le cas d'une batterie restée connectée à un véhicule, cela signale peut-être une perte de courant sur un faisceau défilant, un interrupteur ou contact dégradé, ou encore la présence d'accessoires consommant du courant. Une consommation soudaine comme l'allumage des phares alors que le chargeur est connecté peut aussi entraîner une chute de voltage significative. Ôtez la batterie dans tous les cas, reconnectez l'OptiMate™ et recommencez le programme.

Voir www.optimize1.com pour le modèle Optimate approprié capable de récupérer les batteries en état de sulfatation avancée.

Maintenance d'une batterie durant des périodes prolongées : L'OptiMate maintiendra une batterie dont l'état est bon, en toute sécurité durant plusieurs mois.

Vérifier au moins une fois par quinzaine la sécurité des connexions entre chargeur et batterie. Dans le cas de batteries équipées de bouchons de remplissage sur chaque cellule, déconnecter la batterie du chargeur, vérifier le niveau d'électrolyte et faire l'appoint si nécessaire (**en eau distillée, PAS en acide**), puis reconnecter. Lors de la manipulation de batteries ou à proximité de celles-ci, toujours respecter les AVERTISSEMENTS DE SÉCURITÉ ci-dessus.

FR

Temps de charge : Le temps requis par l'OptiMate 1 si la batterie est déchargée mais toutefois en bon état, est environ égal à la capacité x1,5 de la batterie en Ah. Il faudra donc à peu près 48 heures pour qu'une batterie de 32Ah soit amenée à l'étape 3. Les batteries en état de décharge profonde peuvent prendre beaucoup plus de temps.

GARANTIE LIMITÉE

TecMate International SA, Sint-Truidensesteenweg 252, B-3300 Tienen, Belgique, consent la présente garantie au premier client utilisateur de ce produit, sans possibilité de transfert. TecMate (International) garantit ce chargeur pendant trois ans à compter de la date d'achat au détail contre les défauts de composants ou d'assemblage. Le cas échéant, le chargeur sera réparé ou remplacé à la discrétion du fabricant. L'acheteur doit expédier, à ses frais, l'appareil ainsi qu'une preuve d'achat (voir "NOTE") au fabricant ou à son représentant agréé. Cette garantie limitée devient nulle si l'appareil est utilisé ou manipulé de façon inadéquate ou s'il a été réparé par toute personne physique ou morale autre que le fabricant ou un représentant agréé. Le fabricant n'offre aucune autre garantie que la présente, et exclut expressément toute garantie contre les dommages consécutifs.

CECI EST LA SEULE GARANTIE EXPRESSÉMENT CONSENTIE PAR LE FABRICANT. CELUI-CI N'ASSUME ET N'AUTORISE QUICONQUE A ASSUMER OU ETABLIR TOUTE AUTRE OBLIGATION LIÉE À CE PRODUIT, AUTRE QUE CETTE GARANTIE LIMITÉE EXPRESSÉMENT CONSENTIE. VOS DROITES STATUTAIRES NE SONT PAS AFFECTÉES.

NOTE : Voir www.tecmate.com/warranty ou contactez warranty@tecmate.com.

On peut trouver plus d'information sur les produits de TecMate chez www.tecmate.com.

OptIMATE 1

OptIMATE 1⁺

CARGADOR DE DIAGNÓSTICO AUTOMÁTICO PARA BATERÍAS DE PLOMO ÁCIDO DE 12 V A PARTIR DE 2AH - 30AH ENCONTRADAS EN:



NO UTILIZAR CON BATERÍAS DE NiCd, NiMH, Li-Ion O BATERÍAS NO RECARGABLES.

IMPORTANTE: LEA COMPLETAMENTE LAS SIGUIENTES INSTRUCCIONES ANTES DE UTILIZAR EL CARGADOR

Este aparato no está concebido para que lo utilicen personas (incluidos niños) con capacidades físicas, sensoriales o mentales disminuidas, o bien con falta de experiencia y conocimientos, a menos que una persona responsable de su seguridad las supervise o les dé instrucciones sobre el uso del aparato. Es necesario supervisar a los niños para asegurarse de que no juegan con el aparato.

AVISOS Y PRECAUCIONES DE SEGURIDAD: Las baterías emiten GASES EXPLOSIVOS, evite la posibilidad de llamas o chispas cerca de las baterías. Desconecte la corriente CA antes de realizar o deshacer conexiones de la batería CC. El ácido de la batería es altamente corrosivo. Utilice ropa y gafas de protección y evite el contacto con el ácido. En caso de contacto accidental, enjuague inmediatamente la zona afectada con agua y jabón. Compruebe que los polos de la batería no estén sueltos, y si lo están, lleve la batería a un servicio técnico. Si los bornes presentan corrosión, límpielos con un cepillo de hilo de cobre, y si presentan grasa o suciedad, límpielos con un trapo humedecido en detergente. Utilice el cargador solamente si los cables y conectores de entrada y salida se encuentran en buenas condiciones y sin daños. Si el cable está dañado, es fundamental que el fabricante, el servicio técnico autorizado o un taller capacitado lo sustituyan sin demora para evitar riesgos. Proteja el cargador del ácido y de las emisiones de gases de ácido y de ambientes húmedos o superficies mojadas durante su utilización y almacenamiento. La garantía no cubre daños derivados de la corrosión, oxidación o cortocircuitos eléctricos internos. Coloque el cargador a una distancia adecuada de la batería durante la recarga para evitar la contaminación o la exposición al ácido o vapores de ácido. Si se utiliza en posición horizontal, coloque el cargador en una superficie dura y plana, PERO NUNCA sobre plástico, tela o piel. Utilice los orificios de fijación de la base de la carcasa para fijar el cargador en una superficie cómoda y totalmente horizontal.

EXPOSICIÓN A LÍQUIDOS: Los desgastes, resultado de la oxidación debida al ataque de líquidos en los componentes electrónicos, los conectadores o enchufes no se cubren por la garantía

CONEXIONES DE BATERÍA: Hay disponibles 2 juegos de conectores intercambiables, se suministra con el cargador un juego de pinzas de batería para recargarla fuera del vehículo, el juego de conexión opcional tiene unos orificios metálicos para conectarlos permanentemente a los bornes de la batería y una tapa impermeable resellable en el conector que conecta al cable de salida del cargador. Este tipo de conector permite una conexión fácil y segura al cargador sin tener que sacar la batería del vehículo. La tapa impermeable resellable está diseñada para proteger el conector de la suciedad y la humedad cuando el cargador no esté conectado. Pregunte a un mecánico profesional antes de conectar el conector de orificios a los bornes de la batería. Asegure los tapones impermeables a los conectores para evitar que se enganchen con alguna pieza móvil del vehículo o estropeen o dañen algún cable con los bordes afilados. El fusible en línea del juego de conectores con orificios protege la batería frente a cortocircuitos accidentales entre los conductores positivo y negativo. Sustituya los fusibles quemados con un fusible nuevo similar de 15 A.

CONEXIÓN DEL CARGADOR A LA BATERÍA

1. Desconecte el suministro de CA antes de efectuar o deshacer las conexiones de CC / batería.
2. Si se va a cargar una batería montada en el vehículo con las pinzas, compruebe primero que las pinzas se pueden colocar de forma segura y correcta, lejos del cableado, los tubos metálicos o el bastidor, antes de efectuar las conexiones. Realice las conexiones en este orden: realice

ES

SEGURIDAD

primero la conexión al terminal de la batería que no está conectado con el bastidor (normalmente positivo), luego conecte la otra pinza de batería (normalmente negativa) al bastidor a una distancia suficiente de la batería y de la tubería de combustible. Desconecte siempre realizando los pasos anteriores en orden inverso.

3. Cuando cargue una batería fuera del vehículo con las pinzas, colóquela en un lugar bien ventilado. Conecte el cargador a la batería: pinza ROJA con el terminal POSITIVO (POS, P o +) y pinza NEGRA con el terminal NEGATIVO (NEG, N o -). Asegúrese de que las conexiones son firmes y seguras. Es importante que hagan bien contacto.
4. Si la batería está excesivamente descargada (y posiblemente sulfatada), retirela del vehículo e inspecciónela antes de conectar el cargador para intentar recuperarla. Examine visualmente la batería en busca de desperfectos mecánicos, como combas o fisuras en la carcasa, o indicios de fugas de electrolito. Si la batería tiene tapones de llenado y se pueden ver desde fuera las placas del interior de las células, examine detenidamente la batería para comprobar si hay células que parezcan distintas de las demás (por ejemplo, con materia blanca entre las placas o placas en contacto). Si se han detectado desperfectos mecánicos, no intente cargar la batería, encargue su evaluación a personal cualificado.
5. Si la batería es nueva, lea atentamente las instrucciones de seguridad y uso del fabricante de la misma antes de conectar el cargador. En su caso, siga estrictamente las instrucciones de llenado de ácido.

ES

UTILIZACIÓN DEL OPTIMATE 1: INICIAR LA CARGA

D'alimentando AC: GLOBAL, 100-240V 50-60Hz.

Por motivos de seguridad, la corriente de salida del OptiMate se activará solamente si hay conectada una batería con al menos 4V.

BATERÍAS DESECHADAS TOTALMENTE DESCARGADAS: Preste especial atención a los siguientes puntos, que son especialmente importantes en el caso de baterías relativamente pequeñas, como pueden ser de motocicletas, tractores de jardín, motos de agua, motos de nieve y similares: Una batería que haya permanecido descargada durante un período largo de tiempo puede desarrollar daños permanentes en una o más celdas. Esas baterías pueden calentarse en exceso durante la carga de alta tensión. Detenga inmediatamente la carga de la batería si está demasiado caliente al tacto.

Controle la temperatura de la batería durante la primera hora, a partir de entonces, contrólela cada hora. Permanezca atento a señales inusuales, como pueden ser el burbujeo o la fuga de electrolito, una mayor actividad en una pila en comparación con las otras o sonidos silbantes. Si en cualquier momento la batería está demasiado caliente o nota cualquier señal que no sea normal, DESCONECTE EL CARGADOR INMEDIATAMENTE.

MODO DE AHORRO DE ENERGÍA ECO CUANDO EL CARGADOR ESTÁ CONECTADO AL SUMINISTRO DE CA: El convertidor de energía pasa al modo ECO cuando el cargador no está conectado a una batería, por lo que el consumo de corriente es muy bajo (inferior a 0.5 W), lo que equivale a un consumo de energía de 0.012 kWh al día. Cuando la batería está conectada al cargador, el consumo de energía varía en función de la cantidad de corriente que necesiten la batería y los circuitos del vehículo / electrónicos conectados a la misma. Una vez que se ha cargado la batería y el programa de carga está en el modo de carga de mantenimiento prolongado (para mantener la batería a plena carga), el consumo total de energía estimado es de 0.060 kWh o menos por día.

Las indicaciones LED evocadas a continuación y los textos relacionados aparecen según el orden de secuencia lógico del programa.

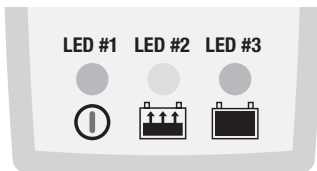

LED #1 - marcha. Este LED confirma la alimentación AC hacia el cargador. La intensidad de la luz es baja durante el MODO DE AHORRO DE ENERGÍA.

ACTIVACIÓN - si el V de batería > 4V el LED #2 se enciende para indicar la activación.

LED #2 - Carga y verificación de carga

Etapas 1: Recuperación de baja tensión: se suministra de corriente por impulsos para preparar a la batería a que acepte una carga normal. *Este modo es especialmente eficaz para la recuperación de baterías activadas de fábrica / baterías «de alto rendimiento» de plomo puro o baterías AGM con células cíclicas.*

Tiempo de carga: mínimo 15 minutos, máximo 2 horas.

Etapas 2: Etapa de CARGA principal (LED #3): una corriente constante de máximo 0.6A se suministra, hasta una tensión de 14.2–14.5V.

Etapas 3: Verificación: el circuito verifica el nivel de carga de la batería.

Si la batería necesita más carga, el programa vuelve en modo de CARGA PRINCIPAL durante períodos cortos, suministrando así un impulso de corriente variable a la batería. Estas reversiones ocurrirán tantas veces que se necesita, a fin de reducir la "petición" de corriente emanando de la batería, hacia un nivel inferior a 200mA a 13.6V (valores típicos para una batería que aceptó una carga tal que su condición de base lo permitió). (Consulte el apartado Tiempo de carga estimado más abajo.)

OBSERVACIÓN: por razones de seguridad hay un límite temporal de carga general de 72 horas.

LED #3 - Etapas 4: Pruebas de retención de la tensión alternadas cada media hora con el mantenimiento de la batería

El LED #3 permanece encendido si la batería está en buen estado y puede permanecer por encima de los 12.4 V durante la prueba de 30 minutos - SIN CORRIENTE DE CARGA - y el período de carga de mantenimiento de 30 minutos. Si la tensión de la batería resulta inferior a los 12.4 V durante la prueba, el programa vuelve al etapa 2.

Mantenimiento - carga flotante con un límite de tensión segura de 13.6 V a incluso 0.6A está disponible para evitar toda descarga. La batería "tira" la corriente que necesita para compensar las pérdidas y los consumos.

Los períodos de test y de mantenimiento siguen alternándose toda 1/2h hasta la desconexión.

NOTA: Si los LED #2 y #3 se encienden cada 1-2 segundos de forma alterna, es posible que la batería esté sulfatada y no pueda aceptar inicialmente una corriente de carga. Supervise la operación durante 2 horas, mientras el cargador intenta cargar la batería. Las baterías ligeramente sulfatadas pueden recuperarse y aceptar una carga completa, como lo confirma un LED #2 encendido de forma continua. Si el estado no cambia, es posible que la batería esté muy sulfatada y que, a pesar de los intentos de recuperación, esta no sea recuperable, a pesar de la etapa de desulfatación. Eso puede ser debido a un defecto de la batería misma, como un cortocircuito interno o una sulfatación total ó, si la batería se quedó conectada a un vehículo, podría indicar una pérdida de corriente por un circuito defectuoso, un interruptor o contacto dañado, o la presencia de accesorios que consumen una corriente. Un consumo súbito como el encendido de los faros mientras que el cargador sea

conectado también podría llegar a una caída de voltaje significativa. En todos casos quita la batería, reconecta el OptiMate™ y recomienza el programa.

Visite www.optimate1.com para informarse del modelo de OptiMate adecuado para recuperar baterías muy sulfatadas.

Mantenimiento de la batería en periodos prolongados de tiempo: El OptiMate mantendrá una batería cuyo estado es bueno, en total seguridad durante varios meses. Al menos una vez cada dos semanas, compruebe que las conexiones entre el cargador y la batería está correctas, y en el caso de baterías con un tapón en cada celda, desconecte la batería del cargador, compruebe el nivel de electrolito y si es necesario, rellene las celdas (**con agua destilada, NO ácido**), y vuelva a conectarla. Al manipular baterías o junto a las mismas, tenga en cuenta las ADVERTENCIAS DE SEGURIDAD mencionadas anteriormente.

Tiempo de carga: El tiempo necesario para recargar una batería totalmente descargada pero en buen estado al medio del OptiMate™1 es más o menos x1.5 a la capacidad de la batería en Ah. Entonces se necesita cerca de 48 horas para que una batería de 32Ah alcance la etapa 3. Las baterías en estado de descarga profunda pueden necesitar mucho más tiempo.

ES

GARANTÍA LIMITADA

TecMate (International) SA, Sint-Truidensesteenweg 252, B-3300 Tienen, Bélgica, establece esta garantía limitada en favor del primer propietario que utilice este aparato. Esta garantía limitada no es transferible. TecMate (International) garantiza este aparato durante los tres años siguientes a la fecha de compra por su primer usuario contra las fallos de materiales y de montaje. En este caso y a discreción del fabricante el aparato podrá ser reparado ó reemplazado. La gestión y los costes relativos al transporte del aparato acompañado por una prueba de compra (véase "NOTA") al fabricante ó a uno de sus representantes autorizados serán por cuenta del cliente. Esta garantía limitada se anula en caso de uso ó tratamiento inadecuado, ó de reparación hecha por toda persona o organización otra diferente al fabricante ó uno de sus representantes autorizados. El fabricante no cumple con otra garantía que esta garantía limitada y expresamente excluye toda forma de garantía contra otros daños que los que sufra el aparato por sí mismo.

ESTO CONSTITUYE LA UNICA GARANTÍA LIMITADA VALIDA. EL FABRICANTE NO RECONOCE A QUIENQUIERA EL DERECHO DE EJERCER Ó DE TRANSMITIR NINGUN DERECHO RELATIVO AL PRODUCTO VENDIDO QUE SEA OTRO QUE EL QUE SE DERIVA DE ESTA GARANTÍA LIMITADA EXPRESA. LAS SUS DERECHAS ESTATUTARIAS NO SON AFECTADAS.

NOTA: Véase www.tecmate.com/warranty ó contacte warranty@tecmate.com

Se puede encontrar más información sobre los productos de TecMate en www.tecmate.com.

OptIMATE 1

OptIMATE 1⁺

CARREGADOR DE DIAGNÓSTICO AUTOMÁTICO PARA BATERIAS DE CHUMBO-ÁCIDO DE 12V A PARTIR DE 2AH - 30AH, COMO SE PODE ENCONTRAR EM:



NÃO UTILIZAR PARA BATERIAS NiCd, NiMH, Li-Ion OU BATERIAS NÃO RECARREGÁVEIS.

IMPORTANTE: LEIA AS SEGUINTEs INSTRUÇÕES DE UTILIZAÇÃO ANTES DE UTILIZAR O CARREGADOR

Este dispositivo não se destina a ser utilizado por pessoas (incluindo crianças) com capacidades mentais, sensoriais ou físicas diminuídas, nem por pessoas com falta de experiência ou conhecimentos, a não ser que recebam supervisão ou instruções adequadas, dadas por uma pessoa responsável pela sua segurança, no que respeita ao seu uso. As crianças devem ser supervisionadas de modo a assegurar que não brinquem com o dispositivo.

AVISO DE SEGURANÇA e NOTAS: As baterias emitem GASES EXPLOSIVOS - evitar chamas ou faíscas perto de baterias. Desligue a alimentação de CA antes de efectuar ou remover ligações à CC/bateria. O ácido da bateria é altamente corrosivo. Usar vestuário de protecção, equipamento para os olhos e evitar o contacto. Em caso de contacto accidental, lavar imediatamente com água e sabão. Verifique se os terminais da bateria não estão soltos; se estiverem, peça a um profissional para avaliar a bateria. Se os terminais da bateria estiverem corroídos, limpe-os com uma escova de fio de cobre; se estiverem oleosos ou sujos, limpe-os com um trapo humedecido em detergente. Apenas utilize o carregador se os fios e os dispositivos de ligação de entrada e saída estiverem em boas condições e sem danos. Se o cabo estiver danificado, é essencial que este seja substituído sem demora pelo fabricante, o respectivo agente autorizado ou uma oficina qualificada, para evitar o perigo. Proteger o carregador de ácido, vapores ácidos, humidade e condições húmidas, tanto durante a utilização, como em armazenamento. Os danos resultantes da corrosão, da oxidação ou de um curto-circuito eléctrico interno não estão abrangidos na garantia. Distanciar o carregador da bateria durante o carregamento, para evitar contaminação por ou exposição a ácido ou vapores ácidos. Se for utilizado na horizontal, coloque o carregador numa superfície dura e plana, mas NÃO em cima de plástico, têxtil ou cabedal. Utilize os orifícios de fixação existentes na base do invólucro para fixar o carregador a qualquer superfície vertical conveniente e em boas condições.

EXPOSIÇÃO A LÍQUIDOS: Uma avaria ocasionada pela oxidação resultante da penetração de líquidos nos componentes electrónicos, nos conectores ou nas fichas não será coberta pela garantia.

LIGAÇÕES DA BATERIA: Fornecidos com o carregador, estão disponíveis 2 conjuntos de ligações intermutáveis. Um tem pinças de crocodilo para carregar a bateria fora do veículo, o outro tem um conjunto de ligação opcional com terminais em ilhó de metal para uma ligação permanente aos terminais da bateria e um tampão à prova de vento e chuva que pode voltar a ser selado, no conector que liga ao carregador. Este conjunto de ligações permite uma conexão fácil e segura do carregador para manter a bateria no veículo. O tampão à prova de vento e chuva que pode voltar a ser selado, foi concebido para proteger o conector de sujidade e humidade, sempre que o carregador não está acoplado. Consulte um agente técnico profissional para auxiliar na fixação dos ilhós de metal aos terminais da bateria. Prenda o conector com tampão à prova de vento e chuva, de modo a não ser possível sujar qualquer peça móvel do veículo ou o cabo possa ser comprimido ou danificado por arestas cortantes. O fusível em linha no conjunto de ligação de ilhós protege a bateria contra tais curtos-circuitos accidentais nos condutores positivo e negativo. Substitua um fusível queimado apenas com um novo fusível semelhante de valor nominal 15A.

LIGAÇÃO DO CARREGADOR À BATERIA

1. Desligue a fonte de alimentação CA antes de estabelecer ou desligar as ligações CC à bateria.
2. Antes de estabelecer as ligações, se estiver a carregar a bateria no interior do veículo utilizando os terminais de cabo para bateria, verifique

PT

SEGURANÇA

primeiro que estes podem ser posicionados e fixados de forma segura, afastados de cablagens, tubagens metálicas e do chassis. Estabeleça as ligações pela ordem seguinte: Ligue primeiro ao terminal da bateria não ligado ao chassis (normalmente o terminal positivo). De seguida, ligue o outro terminal de cabo para bateria (normalmente negativo) ao chassis, num local bem afastado da bateria e da linha de combustível. Desligue sempre pela ordem inversa.

3. Ao carregar a bateria no exterior do veículo com os terminais de cabo para bateria, coloque-a num local bem ventilado. Ligue o carregador à bateria: VERMELHO ligue ao terminal POSITIVO (POS, P ou +) e PRETO ligue ao terminal NEGATIVO (NEG, N ou -). Assegure-se de que as ligações estão firmes e seguras. Um bom contacto é essencial.
4. **Caso a bateria esteja muito descarregada (e possivelmente sulfatada), remova do veículo e inspeccione antes de a ligar ao carregador para a tentativa de recuperação.** Verifique visualmente a bateria relativamente a defeitos mecânicos tais como bojamento ou fendas, ou sinais de derrames de electrolito. Caso a bateria tenha tampas para enchimento e as placas dentro das células possam ser vistas a partir do exterior, examine cuidadosamente a bateria para determinar se alguma das células parece estar diferente das outras (por exemplo, depósitos brancos entre as placas, placas a tocarem-se). Se verificar que existem defeitos mecânicos, não tente carregar a bateria: leve-a para ser avaliada por um profissional.
5. **Se a bateria é nova,** leia cuidadosamente as instruções de segurança e de operação do fabricante antes de ligar o carregador. Caso aplicável, siga cuidadosa e exactamente as instruções de enchimento com ácido.

UTILIZAÇÃO DO OPTIMATE 1: INICIAR A CARGA ;

PT

FORNECIMENTO DE CA: GLOBAL 100-240 Vca 50-60 Hz.

Por motivos de segurança, a saída de tensão do Optimate só será ativada quando estiver ligada a uma bateria com uma retenção de pelo menos 4 V.

BATERIAS NEGLIGENCIADAS MUITO DESCARREGADAS: Preste especial atenção ao seguinte, que é particularmente importante no caso de baterias relativamente pequenas tais com as utilizadas em motociclos, corta-relvas, motas de água, motas de neve e similares: Uma bateria que se deixa ficar muito descarregada durante um período prolongado poderá desenvolver danos permanentes numa ou em várias células. Essas baterias poderão aquecer excessivamente durante o carregamento com correntes elevadas. Controle a temperatura da bateria durante a primeira hora e, posteriormente, todas as horas. Procure detetar sinais pouco usuais, tais como bolhas ou derrames do electrolito, maior atividade numa célula em comparação com as outras ou sons sibilantes. Se, em qualquer momento, a bateria estiver demasiado quente ao toque, ou se detetar quaisquer sinais invulgares, **DESLIGUE IMEDIATAMENTE O CARREGADOR.**

MODO ECO DE POUPANÇA ENERGÉTICA QUANDO O CARREGADOR ESTÁ LIGADO À ALIMENTAÇÃO DE CORRENTE ALTERNADA: O conversor de corrente muda para o modo ECO quando o carregador não está ligado a uma bateria, resultando num consumo de energia muito reduzido, inferior a 0,5 W, equivalente ao consumo de 0,012 kWh por dia. Quando uma bateria é ligada ao carregador, o consumo de energia depende da necessidade de corrente da bateria e do veículo / circuito eletrónico ligado. Depois de carregada a bateria, o carregador fica em modo de carregamento de manutenção de longo prazo (para manter a bateria a 100% de carga), sendo o consumo total de energia estimado em 0,060 kWh ou menos por dia.

Os indicadores de LED mencionados em baixo e as cláusulas associadas encontram-se em sequência tal como podem aparecer durante o programa.

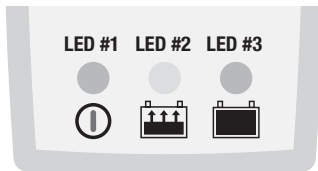

LED #1 - Ligado. Confirma o fornecimento de energia CA ao carregador. Por motivos de segurança, a saída de tensão do Optimate só será ativada quando estiver ligada a uma bateria com uma retenção de pelo menos 4 V. Sem carregamento na sequência de uma ligação a uma bateria de 12 V - tensão inferior a 4 V ou ligações de saída erradas. Troque para ativar a saída.

LED #2 - Carregamento e verificação da carga:

Fase 1: Recuperação da baixa tensão de 4 V : se suministra hasta 0,6 A de corriente por impulsos para preparar a la batería a que acepte una carga normal. *Este modo es especialmente eficaz para la recuperación de baterías activadas de fábrica / baterías «de alto rendimiento» de plomo puro o baterías AGM con células ciclicas.*

Tempo de carregamento: mínimo 15 minutos, máximo 2 horas.

Fase 2: CARREGAMENTO: A fase de CARREGAMENTO BRUTO fornece uma corrente constante de cerca de 0,6 Amps à bateria, no máximo, até uma tensão de 14,2 - 14,5 V.

Fase 3: VERIFICAÇÃO: O circuito verifica o nível de carregamento da bateria. Caso a bateria necessite de ser mais carregada, o programa reverte para CARREGAMENTO BRUTO durante breves intervalos, originando impulsos de corrente variável para a bateria. Estas reversões poderão ocorrer tantas vezes quantas as necessárias para reduzir a necessidade de corrente da bateria abaixo dos 200 mA a 13,6 V (o que é consistente com uma bateria que tenha recebido tanta carga quanto a que a sua condição básica permite). Ver Tempo de Carregamento Previsto, em baixo.

NOTA: por motivos de segurança, existe um limite de tempo de carregamento total de 72 horas.

LED #3 - Fase 4: Testes de retenção da carga, alternando a cada meia hora com manutenção da bateria

No caso de uma bateria capaz de permanecer acima dos 12,4 V ao longo do teste de retenção de carga - SEM CORRENTE DE CARREGAMENTO - e 30 minutos de carregamento de manutenção, o LED#3 permanece iluminado. Caso a tensão da bateria desça abaixo dos 12,4 V durante o teste, o programa regressa ao Fase 2.

Manutenção – carga flutuante encontra-se disponível um limite de tensão seguro de 13,6V e até 1A para prever qualquer descarga. A bateria tira a corrente necessária para compensar as perdas e consumos. Caso a tensão da bateria desça abaixo dos 12,4V, o programa regressa ao Fase 2.

NOTA: Se os LED#2 e #3 alternarem a cada 1-2 segundos, a bateria poderá estar sulfatada e não ser capaz de aceitar inicialmente a corrente de carregamento. Monitorize durante 2 horas, enquanto o carregador tenta carregar a bateria. Uma bateria ligeiramente sulfatada poderá recuperar e aceitar a corrente de carregamento total, o que é confirmado pelo LED#2 aceso em contínuo. Se o estado da bateria não se alterar, esta poderá estar num estado avançado de sulfatação que, apesar da tentativa de recuperação, é impossível recuperar-la. Isto poderá dever-se a um defeito na própria bateria, tal como um curto-circuito numa célula ou sulfatação total, ou, no caso de uma bateria que ainda se encontre ligada ao circuito de um veículo, poderá indicar uma perda de corrente devido a uma ligação defeituosa ou a um problema num interruptor ou contacto, ou à existência de acessórios no circuito que estejam a consumir corrente. Uma carga súbita, como ligar os faróis enquanto o carregador está ligado, pode também fazer com

PT

que a tensão da bateria caia significativamente. Remova sempre a bateria do veículo, volte a ligar o OptiMate™ e deixe que o programa corra novamente.

Visite www.optimate1.com para determinar o modelo OptiMate apropriado para recuperar baterias em estado de sulfatação avançado.

Manutenção de uma bateria durante períodos de tempo longos: O OptiMate mantém uma bateria cuja condição básica seja boa, durante vários meses seguidos. Pelo menos de duas em duas semanas, verifique que as ligações entre o carregador e a bateria estão seguras e, no caso de baterias com tampas de enchimento em cada célula, desligue a bateria do carregador, verifique o nível do eletrólito e, se necessário, encha as células. (com água destilada, NÃO com ácido), e volte a ligar. Quando estiver a manusear baterias ou se encontrar na sua proximidade, tenha sempre o cuidado de observar os AVISOS DE SEGURANÇA acima.

Tempo de carregamento: O tempo necessário para o OptiMate 1 completar o carregamento de uma bateria descarregada mas de outra forma sem problemas é aproximadamente igual a 1,5x o valor nominal de Ah da bateria, portanto, uma bateria de 32 Ah não deverá demorar mais de 48 horas para avançar para o Passo 3. As baterias fortemente descarregadas poderão demorar bastante mais tempo.

PT

GARANTIA LIMITADA

TecMate (International) NV, Sint-Truidensesteenweg 252, B-3300, Belgium, consente a presente garantia ao primeiro utilizador deste produto, sem possibilidade de transferibilidade. TecMate (International) NV garante este carregador durante três anos a partir da data de compra ao retalhista, contra os defeitos dos componentes ou de montagem. Se for o caso, o carregador será reparado ou substituído à discrição do fabricante. O comprador deve enviar por sua própria conta, o aparelho assim como uma prova de compra (veja "NOTA"), ao fabricante ou ao seu representante. Esta garantia limitada, torna-se nula se o aparelho for utilizado ou manipulado de forma inadequada ou se tiver sido reparado por toda outra pessoa física ou moral que o fabricante ou o seu representante. O fabricante não oferece nenhuma outra garantia que a presente, e exclui expressamente toda garantia contra danos consequenciais.

ESTA É A ÚNICA GARANTIA EXPRESSAMENTE CONSENTIDA PELO FABRICANTE. ESTE NÃO ASSUME E NÃO AUTORIZA QUEM QUER QUE SEJA A ASSUMIR OU ESTABELEÇER TODA OUTRA OBRIGAÇÃO LIGADA A ESTE PRODUTO, OUTRA QUE ESTA GARANTIA LIMITADA EXPRESSAMENTE CONSENTIDA. SUAS DIREITAS ESTATUTÁRIAS NÃO SÃO AFETADAS. NOTA: Veja www.tecmate.com/warranty o contatemo warranty@tecmate.com.

Pode-se encontrar mais informação sobre os produtos de TecMate em www.tecmate.com.

OptIMATE 1

OptIMATE 1⁺

AUTOMATISCHES DIAGNOSE-LADEGERÄT FÜR 12V BLEIAKKUS VON 2Ah BIS 30Ah IN:



NICHT VERWENDEN FÜR NiCd, NiMH, Li-Ion ODER NICHT AUFLADBARE BATTERIEN.

WICHTIG: LESEN SIE VOR GEBRAUCH DES LADEGERÄTS DIE FOLGENDEN ANWEISUNGEN VOLLSTÄNDIG

Dieses Gerät ist nicht dafür vorgesehen, von Personen (einschließlich Kindern) verwendet zu werden, die über beschränkte körperliche, sensorische und mentale Fähigkeiten oder mangelnder Erfahrung bzw. unzureichendem Wissen verfügen, sofern diese nicht durch eine für die Sicherheit verantwortliche Person zur korrekten Verwendung des Geräts eingewiesen wurden oder das Gerät ohne Aufsicht bedienen. Kinder, die sich in der Nähe des Geräts befinden, sollten beaufsichtigt werden, um sicherzustellen, dass diese nicht mit dem Gerät spielen.

SICHERHEITSWARNUNG und HINWEISE: Batterien sondern **EXPLOSIVE GASE** ab - halten Sie **Flammen oder Funken** von Batterien fern.

Klemmen Sie die Wechselstromversorgung ab, bevor Sie Gleichstrom-/Batterieverbindungen herstellen oder unterbrechen. Batteriesäure ist stark ätzend. Schutzkleidung und Schutzbrille tragen und Kontakt vermeiden. Bei versehentlicher Berührung sofort mit Wasser und Seife waschen. Prüfen, ob die Batteriepole lose sind, wenn ja, die Batterie von einem Fachmann überprüfen lassen. Korrodierte Batteriepole mit einer Kupferdrahtbürste reinigen; verschmutzte oder fettige Pole mit einem in Reinigungsmittel befeuchteten Tuch reinigen. Ladegerät nur benutzen, wenn die Zuleitungen und Batterieklammern in einwandfreiem, unbeschädigten Zustand sind. Wenn das Kabel beschädigt ist, muss es unverzüglich vom Hersteller, seinem ermächtigten Serviceagenten oder einer qualifizierten Werkstatt ersetzt werden, um Gefahren zu vermeiden. Schützen Sie Ihr Ladegerät bei Benutzung und Lagerung vor Säure und Säuredämpfen, sowie vor Feuchtigkeit. Schäden durch Korrosion, Oxidation oder interne Kurzschlüsse sind nicht durch die Garantie abgedeckt. Stellen Sie das Ladegerät während des Ladevorgangs von der Batterie entfernt auf, um Kontamination oder Beschädigung durch Säure oder Säuredämpfe zu vermeiden. Bei Verwendung in horizontaler Ausrichtung muss das Ladegerät auf eine feste, ebene Fläche gestellt werden, jedoch **NICHT** auf Kunststoff, Textilien oder Leder. Bringen Sie mittels der Befestigungsöffnungen im Gehäuseboden das Ladegerät an einer geeigneten, stabilen senkrechten Fläche an.

AUSGESETZTSEIN ZU DEN FLÜSSIGKEITEN: Ausfall des Gerätes wegen der Oxidation, die aus dem etwaigen Durchgriff der Flüssigkeit in die elektronischen Bauelemente, Verbindungsstücke oder Stecker resultiert, wird nicht durch die Garantie abgedeckt.

BATTERIEANSCHLÜSSE: 2 austauschbare Anschluss-Sets sind erhältlich, mit dem Ladegerät geliefert wird ein Satz Batterieklammern, um die Batterie außerhalb des Fahrzeugs zu laden, das optionale Anschluss-Set ist mit Metallösen zum permanenten Anschließen an die Batteriepole versehen sowie mit Schutzkappen am Stecker zum Anschließen des Ausgangskabels des Ladegeräts. Dieses Anschluss-Set erlaubt das problemlose und sichere Anschließen des Ladegeräts, wenn die Batterie im Fahrzeug bleiben soll. Die abnehmbare Schutzkappe schützt den Anschluss vor Schmutz und Feuchtigkeit, wenn das Ladegerät nicht angeschlossen ist. Wenden Sie sich an einen Fachmann, um die Metallösen an den Batteriepolen befestigen zu lassen. Sichern Sie den Anschluss mit der Schutzkappe, sodass er nicht in bewegende Teile des Fahrzeugs gerät und das Kabel nicht eingeklemmt oder durch scharfe Kanten beschädigt werden kann. Die Leitungssicherung im Ösenanschluss schützt die Batterie vor Kurzschlüssen zwischen Plus- und Minusleiter. Ersetzen Sie durchgebrannte Sicherungen nur durch gleiche neue 15A-Sicherungen.

DE

SICHERHEIT

ANSCHLUSS DES LADEGERÄTS AN DIE BATTERIE

1. Die AC-Stromversorgung muss unterbrochen werden, bevor Sie das Ladegerät an DC/die Batterie anschließen bzw. die Verbindung trennen.
2. Wenn Sie die Batterie im Fahrzeug belassen und mithilfe der Batterieklammern aufladen möchten, müssen Sie zunächst sicherstellen, dass die Klammern sicher in einem Abstand zu den Kabeln, Metallrohren oder dem Fahrgestell positioniert werden können. Befolgen Sie beim Anschluss die nachstehende Reihenfolge: Schließen Sie zunächst eine Klemme an den Batterieanschluss, der nicht mit dem Fahrgestell verbunden ist (in der Regel der Pluspol) an. Schließen Sie anschließend die andere Klemme (in der Regel der Minuspol) an das Fahrgestell, in einem weiten Abstand zur Batterie und Benzinleitung, an. Beim Abklemmen ist die entgegengesetzte Reihenfolgen einzuhalten.
3. Wenn Sie die Batterie außerhalb des Fahrzeuges über die Batterieklammern aufladen, müssen Sie für eine ausreichende Belüftung sorgen. Schließen Sie das Ladegerät an die Batterie an: RÖTE Klemme an PLUSPOL (POS, P oder +) und SCHWARZE Klemme an Minuspol (NEG, N oder -). Stellen Sie sicher, dass die Klammern fest sitzen. Ein guter Kontakt ist wichtig.
4. **Eine tiefentladene (und möglicherweise sulfatierte) Batterie ist vor einem Wiederbelebungsversuch auszubauen und zu überprüfen.** Überprüfen Sie die Batterie auf mechanische Defekte wie Ausbeulungen oder Risse im Gehäuse oder auf ein Auslaufen der Säure. Wenn die Batterie über Einfüllverschlüsse verfügt und die Platten zwischen den Zellen von außen erkennbar sind, müssen Sie sicherstellen, dass alle Zellen gleich aussehen (beispielsweise das weiße Material zwischen den Platten, der Abstand der Platten usw.). Laden Sie die Batterie nicht auf, wenn mechanische Defekte erkennbar sind. Lassen Sie die Batterie in diesem Fall von einem Fachmann untersuchen.
5. **Wenn es sich um eine neue Batterie handelt**, lesen Sie vor dem Anschluss des Ladegeräts die Sicherheitshinweise und Betriebsanweisungen des Herstellers genau durch. Befolgen Sie gegebenenfalls die Anweisungen zum Auffüllen der Säure genau.

BENUTZUNG DES OPTIMATE 1: LADUNGSPROZEDUR

WECHSELSTROMVERSORGUNG: GLOBAL 100-240V Wechselstrom 50-60Hz.

DE

Aus Sicherheitsgründen wird der Ausgang des OptiMate erst aktiviert, wenn eine Batterie mit mindestens 4V angeschlossen wird.

SEHR STARK ENTLADENE, VERNACHLÄSSIGTE BATTERIEN: Beachten Sie insbesondere folgende Anweisungen, die bei relativ kleinen Batterien, etwa von Motorrädern, Rasentraktoren, Jet-Skis, Schneemobilen und ähnlichen Fahrzeugen besonders wichtig sind: Bei einer Batterie, die sich über einen längeren Zeitraum im tiefentladenen Zustand befand, können eine oder mehrere Zellen permanent beschädigt sein. Solche Batterien können sich beim Laden übermäßig erwärmen.

Überwachen Sie die Batterietemperatur während der ersten Stunde, danach stündlich. Achten Sie auf ungewöhnliche Anzeichen, etwa Blasenbildung oder Austreten von Elektrolyt, erhöhte Aktivität in einer Zelle verglichen mit anderen oder Zischgeräusche. Sollte sich zu irgendeinem Zeitpunkt die Batterie ungewöhnlich heiß anfühlen oder andere ungewöhnliche Anzeichen aufweisen, **KLEMMEN SIE DAS LADEGERÄT SOFORT AB.**

ECO STROMSPARMODUS, WENN DAS LADEGERÄT AN EINE WECHSELSTROMVERSORGUNG ANGESCHLOSSEN WIRD Der Wandler wechselt in den ECO-Modus, wenn das Ladegerät nicht mit einer Batterie verbunden ist, sodass eine sehr geringe Stromentnahme von weniger als 0,5W erreicht wird, was einem Stromverbrauch von 0,012 kWh pro Tag entspricht. Wenn eine Batterie mit dem Ladegerät verbunden ist, hängt der Stromverbrauch vom Strombedarf der Batterie und der mit ihr verbundenen Fahrzeugelektrik/Elektronik ab. Nachdem die Batterie geladen ist und das Ladegerät sich im Langzeiterhaltungslademodus befindet (um 100% Ladung der Batterie aufrecht zu erhalten), beträgt der Gesamtstromverbrauch schätzungsweise maximal 0,060 kWh pro Tag.

Die nachfolgend genannten LED-Anzeigen und die Bedingungen, auf die sie sich beziehen, werden in der Reihenfolge behandelt, in der sie im Laufe des Programms erscheinen können.

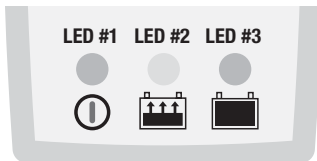

LED 1 - Power on. Zeigt an, dass das Ladegerät mit Wechselstrom versorgt wird. Aus Sicherheitsgründen wird der Ausgang des OptiMate erst aktiviert, wenn eine Batterie mit mindestens 4V angeschlossen wird. Keine Ladung nach dem Anschließen einer 12V-Batterie - Spannung unter 4V oder falsche Ausgangsanschlüsse. Anschlüsse tauschen, um den Ausgang zu aktivieren.

LED 2 - Laden und Überprüfen der Ladung

Phase 1 IMPULS-Wiederherstellung: Strom bis zu 0,6 A wird in Impulsen abgegeben, um die Batterie mit niedriger Spannung auf eine normale Ladung vorzubereiten. *Dieser Modus ist vor allem für die Wiederherstellung werksseitig aktivierter/von „Hochleistungsbatterien“ aus Blei oder AGM-Batterien mit zyklischen Zellen zu empfehlen.*

Phase 2 LADUNG: In der GRUNDLADUNGS-Phase wird ein Strom von maximal rund 0,6 Ampere in die Batterie geleitet, bis zu einer Spannung von 14,2 -14,5V.

Phase 3 ÜBERPRÜFUNG: die Schaltung überprüft den Ladezustand der Batterie.

Wenn die Batterie weiteres Laden erfordert, wechselt das Programm wieder kurzzeitig auf GRUNDLADUNG und versorgt die Batterie mit einem variablen Stromimpuls. Diese Programmwechsel können so häufig auftreten, wie erforderlich, um den Strombedarf der Batterie auf unter 200mA bei 13,6V zu reduzieren (was einer Batterie entspricht, die so viel Ladung aufgenommen hat, wie ihr Grundzustand zulässt). Siehe erwartete Ladezeit unten.

HINWEIS: Aus Sicherheitsgründen ist die Gesamtladedauer auf 72 Stunden begrenzt.

LED 3 - Phase 4: Spannungshalteprüfung wechselt halbstündlich mit Batteriewartung

Bei einer Batterie, die in der Lage ist, während der Spannungshalteprüfung über 12,4V zu bleiben - KEIN LADESTROM - und für eine 30-minütige Erhaltungsladepériode bleibt LED 3 an. Wenn die Batteriespannung während des Tests auf unter 12,4V sinkt, wechselt das Programm wieder zu Phase 2.

WARTUNGSLADUNG:— float-Ladung bei sicherem Spannungslimit, von 13,6 V und eine Stromstärke bis zu 0,6A sind möglich, um der Selbstentladung entgegenzuwirken. Die Batterie kann nach bedarf Strom aufnehmen, um kleinere Belastungen zu verkraften und der Selbstentladung entgegenzuwirken. Fällt die Batteriespannung auf unter 12,4 V zurück, wechselt das Programm erneut zu Phase 2.

HINWEIS: Wenn LED 2 und 3 alle 1-2 Sekunden im Wechsel aufleuchten, ist die Batterie eventuell sulfatiert und anfänglich nicht in der Lage, einen Ladestrom aufzunehmen. Überwachen Sie dies 2 Stunden lang, während das Ladegerät versucht, die Batterie zu laden. Eine leicht sulfatierte Batterie erholt sich eventuell und nimmt den vollen Ladestrom an, was durch dauerndes Leuchten von LED 2 bestätigt wird. Bleibt der Zustand unverändert, befindet sich die Batterie möglicherweise im Zustand fortgeschrittener Sulfatierung und ist trotz Rettungsversuchen nicht mehr brauchbar. Dies kann auf einen Defekt in der Batterie selbst, etwa auf eine kurzgeschlossene Zelle oder völlige Sulfatierung zurückzuführen sein, oder, im Falle einer Batterie, die noch an die Fahrzeugelektrik angeschlossen ist, kann dies auf einen Verlust von Strom durch eine defekte

DE

Verkabelung oder einen defekten Schalter oder Kontakt oder einen Stromverbraucher in der Fahrzeugelektrik hinweisen. Auch eine plötzliche Belastung, etwa das Einschalten der Scheinwerfer, während das Ladegerät angeschlossen ist, kann zu einem signifikanten Abfallen der Batteriespannung führen. Bauen Sie grundsätzlich die Batterie aus dem Fahrzeug aus, schließen Sie den OptiMate wieder an und lassen Sie das Programm erneut durchlaufen. Das geeignete OptiMate Ladegerät, das in der Lage ist, Batterien zu retten, die sich im Zustand fortgeschrittener Sulfatierung befinden, finden Sie auf www.optimate1.com.

Wartung einer Batterie über einen längeren Zeitraum: Das OptiMate Ladegerät erhält eine Batterie, die sich in gutem Grundzustand befindet, monatelang. Überprüfen Sie mindestens einmal alle zwei Wochen, ob die Verbindungen zwischen Ladegerät und Batterie sicher sind, prüfen Sie bei Batterien mit Verschlussdeckeln auf den einzelnen Zellen den Elektrolytstand, füllen Sie die Zellen bei Bedarf auf (mit destilliertem Wasser, NICHT mit Säure), und schließen Sie die Batterie wieder an. Beachten Sie beim Umgang mit Batterien oder bei Arbeiten in ihrer Nähe immer sorgfältig die oben genannten SICHERHEITSWARNUNGEN.

Ladedauer: Die Zeit, die der OptiMate 1 benötigt, um eine leere, aber nicht stark entladene und ansonsten unbeschädigte Batterie aufzuladen, entspricht ungefähr dem 1,5-fachen der Ah-Angabe der Batterie, also sollte bei einer 32Ah-Batterie das Programm bis zu Schritt 3 nicht länger als 48 Stunden dauern. Bei tiefentladenen Batterien kann der Prozess erheblich länger dauern.

BEGRENZTE GARANTIE

TecMate (International) N.V., Sint-Truidensesteenweg 252, B-3300 Tienen, Belgien, gewährt dem ursprünglichen Käufer beim Kauf dieses Produktes diese begrenzte Garantie. Diese begrenzte Garantie ist nicht übertragbar. TecMate (International) übernimmt für drei Jahre ab Verkaufsdatum die Garantie für dieses Batterieladegerät hinsichtlich Material- oder Verarbeitungsfehlern. Sollten solche Fehler auftreten, wird das Gerät nach Ermessen des Herstellers repariert oder ersetzt. Es ist Sache des Käufers, das Gerät zusammen mit dem Kaufnachweis (siehe "BEACHTUNG") an den Hersteller oder seinen ermächtigten Vertreter einzuschicken, wobei der Käufer die Transport- oder Portokosten trägt. Diese begrenzte Garantie ist nichtig, wenn das Produkt mißbräuchlich verwendet, unsachgemäß behandelt oder nicht vom Werk oder einem ermächtigten Vertreter repariert wurde. Der Hersteller gewährt außer dieser begrenzten Garantie keinerlei Garantie und schließt ausdrücklich jede implizite Gewährleistung, einschließlich jeglicher Garantie gegen Folgeschäden aus.

DIES IST DIE EINZIGE AUSDRÜCKLICHE BEGRENZTE GARANTIE, UND DER HERSTELLER ÜBERNIMMT KEINERLEI VERPFLICHTUNG GEGENÜBER DEM PRODUKT. IHRE GESETZLICHEN RECHTE SIND NICHT BETROFFEN. BEACHTUNG: Siehe www.tecmate.com/warranty oder kontaktieren Sie warranty@tecmate.com.

Mehr Informationen über TecMate Produkten können bei www.tecmate.com gefunden werden.

Optimate 1

Optimate 1⁺

AUTOMATISCHE DIAGNOSTISCHE LADER VOOR 12V LOOD-ZUURACCU'S VAN 2Ah - 30Ah, ZOALS GEBRUIKT IN:



NIET GEBRUIKEN VOOR NiCd, NiMH, Li-Ion OF NIET-OPLAADBARE DROGE CELBATTERIJEN.

BELANGRIJK: LEES DE ONDERSTAANDE INSTRUCTIES ALVORENS DE LADER TE GEBRUIKEN

Dit apparaat is niet bedoeld voor gebruik door personen (ook kinderen) met fysische, zintuigelijke of mentale beperkingen, of gebrek aan ervaring of kennis, tenzij onder toezicht of met begeleiding betreffende het gebruik van het apparaat door een persoon die instaat voor hun veiligheid. Men dient erop toe te zien dat kinderen niet spelen met het apparaat.

VEILIGHEIDSWAARSCHUWING EN OPMERKINGEN: Accu's geven **EXPLOSIEVE GASSEN** vrij - voorkom vlammen of vonken in de buurt van accu's.

Ontkoppel de wisselstroomvoeding alvorens de verbinding tussen de accu en de gelijkstroom te maken of te verbreken. Accuzuur is uiterst corrosief. Draag beschermende kledij en oogbescherming en vermijd contact. In geval van contact, onmiddellijk wassen met zeep en water. Controleer of de accu goed stevig in elkaar zit, laat de accu anders door een professional nakijken. Indien de accu gecorrodeerd is, moet u dit schoonmaken met een koperen borstel; vet of vuil verwijdt u met een licht vochtige vod die in detergent werd gedrenkt. Gebruik de lader alleen wanneer de leidingen en koppelstukken in goede en onbeschadigde toestand verkeren. Indien de kabel beschadigd is, moet u deze onmiddellijk door de fabrikant, diens gemachtigde vertegenwoordiger of een erkend atelier laten vervangen om gevaar te vermijden. Bescherm uw lader tegen zuren en zure dampen en tegen vochtige omstandigheden tijdens gebruik en opslag. Schade als gevolg van corrosie, oxidatie of interne kortsluiting wordt niet gedekt door de garantie. Zet de lader tijdens het laden weg van de accu om contaminatie te vermijden of blootstelling aan zuren of zure dampen. Indien de lader horizontaal wordt gebruikt, moet u hem op een hard en effen oppervlak plaatsen maar NIET op plastic, textiel of leer. Gebruik de bevestigingsgaten in de behuizing om de lader te bevestigen op een geschikt en stevig verticaal oppervlak.

BLOOTSTELLING AAN VLOEISTOFFEN: Het falen van de lader door oxidatie, als gevolg van mogelijke penetratie door vloeistoffen in de elektronische componenten, verbindingstukken of stekker is niet gedekt door de garantie.

AANSLUITING VAN DE ACCU: Er worden 2 onderling verwisselbare aansluitsets geleverd, één heeft krokoddiënklemmen voor het laden van de accu buiten het voertuig, de andere heeft metalen klepjes met ogen voor permanente aansluiting op de accu en een afsluitbare waterdichte kap op de connector die verbonden wordt met de lader. Dankzij deze set kunt u de lader gemakkelijk en veilig aansluiten om de accu op het voertuig te houden. De herbruikbare waterdichte kap is bedoeld om de connector te beschermen tegen vuil en vocht wanneer de lader niet is aangesloten. Raadpleeg een professionele onderhoudstechnicus voor hulp bij het bevestigen van de metalen oogjes. Zet de connector vast met de waterdichte kap zodat hij geen bewegende delen van het voertuig kan belemmeren en dat de kabel niet geklemd kan raken of beschadigd wordt door scherpe randen. De zekering in de verbindingset beschermt de accu tegen toevallige kortsluiting doorheen positieve en negatieve geleiders. Vervang gesmolten zekeringen enkel door een gelijkaardige nieuwe zekering van 15A.

DE LADER AANSLUITEN OP DE ACCU

1. De stekker van de lader mag niet in het stopcontact zitten, wanneer gelijkstroom-/accu-verbindingen gemaakt of verbroken worden.

NL

VEILIGHEID

2. Indien u een accu in een voertuig met accuklemmen gaat opladen, dient u, voordat u de lader aansluit, te controleren of de accuklemmen veilig en op voldoende afstand van de omringende bedrading, metalen buizen en het chassis geplaatst kunnen worden. Sluit de lader aan in deze volgorde: Sluit eerst de pool van de accu aan die niet verbonden is met het chassis (meestal positief), sluit daarna de andere accuklem aan (meestal negatief) op het chassis op ruime afstand van de accu en de brandstofleiding. Ontkoppel de lader in omgekeerde volgorde.
3. Plaats de accu in een goed geventileerde ruimte wanneer u een accu met accuklemmen buiten het voertuig gaat opladen. De lader aansluiten op de accu: RODE klem op de POSITIEVE (POS, P of +) pool en ZWARTE klem op de NEGATIEVE (NEG, N of -) pool. Zorg dat de klemmen stevig en veilig zijn bevestigd. Een goed contact is belangrijk.
4. **Als de accu zwaar ontladen (en mogelijk gesulfateerd) is, dient de accu uit het voertuig verwijderd en gecontroleerd te worden voordat er een poging ondernomen wordt om de accu te herstellen.** Controleer de accu visueel op mechanische defecten zoals vormverwijding, gescheurde behuizing of tekenen van elektrolytlekkage. Als de accu vuldoppen heeft en de platen in de cellen vanaf de buitenzijde zichtbaar zijn, kunt u voorzichtig proberen vast te stellen of bepaalde cellen afwijken van andere (bijvoorbeeld wit materiaal tussen de platen, platen die elkaar raken). Probeer de accu niet op te laden wanneer u mechanische defecten hebt vastgesteld, maar laat de accu nakijken door een vakman.
5. Lees de veiligheidsinstructies en de gebruiksaanwijzing van de fabrikant zorgvuldig door voordat u de lader aansluit op **een nieuwe accu**. Volg, indien van toepassing, de instructies betreffende het vullen van zuur zorgvuldig en nauwkeurig op.

GBRUIK VAN DE OPTIMATE 1: BEGINNEN MET LADEN

AC-VOEDING: UNIVERSEEL 100-240 V 50-60 Hz

Om veiligheidsredenen zal de OptiMate-uitgang alleen worden geactiveerd als er een accu met een minimumspanning van 4 V is aangesloten.

ZEER LEGE, VERWAARLOOSDE ACCU'S: besteed bijzondere aandacht aan het volgende, dat vooral belangrijk is voor relatief kleine accu's, zoals die van motorfietsen, zitmaaiers, jet-ski's, skimotoeren e.d.: een accu die voor lange tijd diep ontladen is geweest, kan blijvende schade vertonen aan een of meer cellen. Dergelijke accu's kunnen tijdens het laden met sterke stroom uitzonderlijk warm worden. Controleer de temperatuur van de accu tijdens het eerste uur, daarna om het uur. Controleer op ongebruikelijke tekenen, zoals pruttelend of lekkend elektrolyt, sterkere activiteit in één cel in vergelijking met andere cellen, of sigsgeluiden. Als de accu op een bepaald moment zo warm wordt dat u hem niet meer kunt aanraken of als u ongebruikelijke tekenen opmerkt, **KOPPELT U DE LADER METEEN LOS**.

NL

ECO-STROOMBESPARINGSMODUS WANNEER DE LADER OP HET ELEKTRICITEITSNET IS AANGESLOTEN: de vermogensomzetter gaat in ECO- modus wanneer de lader niet aangesloten is op een accu. Dit resulteert in een stroomopname van minder dan 0,5 W, wat overeenkomt met een stroomverbruik van 0,012 kWh per dag. Wanneer er een accu op de lader aangesloten is, is het stroomverbruik afhankelijk van de stroombehoefte van de accu en het aangesloten voertuig / de elektronische circuits. Wanneer de accu opgeladen is en de lader in de langetermijnonderhoudslaadmodus staat (om de accu 100% vol te houden), wordt het totale stroomverbruik geraamd op 0,060 kWh of minder per dag.

De hieronder vermelde ledlampjes, en de uitleg erover, staan in de volgorde waarin ze kunnen branden in de loop van het programma.

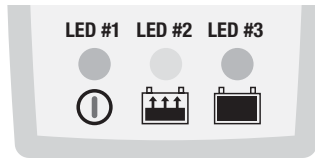

LED #1 – Stroom ingeschakeld. Bevestigt de AC-voeding naar de lader. Om veiligheidsredenen zal de OptiMate-uitgang alleen worden geactiveerd als er een accu met een minimumspanning van 4 V is aangesloten. De lader laadt niet als hij is aangesloten op een 12 V-accu met een spanning lager dan 4 V of bij verkeerde aansluitingen. Wissel de aansluitingen om de uitgang te activeren.

LED #2 - Lading en controle lading

Fase 1 PULS-herstel: er wordt een stroom van maximaal 0,6 A geleverd in pulsen, om de accu met lage spanning voor te bereiden op de ontvangst van een normale laadstroom. *Deze modus is met name effectief voor het herstellen van in de fabriek geactiveerde/"hoogwaardige" AGM lood- of cyclische accu's.*

Laadtijd: minimaal 15 minuten, maximaal 2 uur.

Fase 2 LADING: de VOLUMELADINGFASE levert een constante maximumstroom van ongeveer 0,6 A aan de accu, tot een spanning van 14,2-14,5 V.

Fase 3 CONTROLE: het laadniveau van de accu worden gecontroleert. Als de accu nog verder moet worden geladen, keert het programma gedurende korte periodes terug naar VOLUMELADING zodat de lader een variabele stroompuls aan de accu levert. Dit gebeurt zo vaak als nodig is om de stroombehoefte van de accu te verlagen tot onder 200 mA bij 13,6 V (wat overeenkomt met een accu die zoveel lading heeft ontvangen als de basisconditie toestaat). Zie verwachte laadtijd hieronder.
OPMERKING: om veiligheidsredenen is de totale laadtijd beperkt tot 72 uur.

NL

LED #3 - Fase 4: Spanningsbehoudstesten en accuonderhoud wisselen elkaar elk half uur af

Bij een accu die boven 12,4 V blijft tijdens de gehele spanningsbehoudstest – GEEN LAADSTROOM – en tijdens de 30 minuten durende onderhoudslaadtijd, blijft LED #3 branden. Als de accuspanning tijdens de test lager wordt dan 12,4 V, keert het programma terug naar Fase 2.

Onderhoud – vlottend laden bij een veilig gelimiteerde spanning van 13,6V en tot 0,6A wordt beschikbaar gesteld om zelfontlading te vermijden. De accu kan nu stroom opnemen om zelfontlading te vermijden en om eventueel een laag verbruik te ondersteunen. Wanneer de accuspanning lager wordt dan 12,4 V keert het programma terug naar Fase 2.

OPMERKING: Als LED #2 en #3 elkaar om de 1-2 seconden afwisselen, bevindt de accu zich mogelijk in een gesulfateerde toestand, waardoor deze in eerste instantie geen laadstroom kan accepteren. Houd het proces gedurende 2 uur in de gaten, terwijl de lader probeert om de accu van laadstroom te voorzien. Een licht gesulfateerde accu kan zich mogelijk nog herstellen en toch de volledige laadstroom accepteren, wat zal worden bevestigd met een constant brandende LED #2. Als de toestand niet verandert, bevindt de accu zich mogelijk in een vergevorderd stadium van sulfatering, waardoor de accu zich ondanks herstel pogingen niet meer kan herstellen. Dit kan te wijten zijn aan een defect in de accu zelf, zoals een kortgesloten cel of volledige sulfatering. Als de accu nog steeds aangesloten is op het bedradingcircuit van het voertuig, kan het een verlies van stroom aangeven door beschadigde bedrading, een aangetaste schakelaar of contact, of stroomverbruikende accessoires in het circuit. Een plotselinge belasting zoals de koplampen die worden ingeschakeld terwijl de lader is aangesloten, kan ook leiden tot

een aanzienlijk spanningsverlies van de accu. Verwijder de accu altijd uit het voertuig, sluit de OptiMate™ opnieuw aan en laat hem nogmaals door het programma lopen.

Kijk op www.optimate1.com welk OptiMate-model geschikt is om accu's te herstellen na gevorderde sulfatering.

Een accu onderhouden voor langere perioden: de OptiMate kan een accu met een goede basisconditie maandenlang onderhouden. Controleer minstens om de twee weken of de verbindingen tussen de lader en de accu veilig zijn. Bij accu's met vuldoppen op elke cel: koppel de accu los van de lader, controleer het peil van de elektrolyt, vul de cellen indien nodig bij (met gedestilleerd water, GEEN zuur) en sluit opnieuw aan. Neem de bovenstaande VEILIGHEIDSWAARSCHUWINGEN altijd in acht wanneer u de accu vastneemt of in de buurt van een accu bent.

Laadtijd: de tijd die de OptiMate 1 nodig heeft om een lege, maar verder onbeschadigde accu te laden, is ongeveer gelijk aan de capaciteit van de accu in Ah maal 1,5. Zo zou het voor een accu van 32 Ah maximaal 48 uur mogen duren om tot stap 3 te komen. Voor diep ontladen accu's kan de laadtijd aanzienlijk langer zijn.

BEPERKTE GARANTIE

TecMate (International) SA, Sint-Truidensesteenweg 252, B-3300 Tienen, België, staat deze beperkte garantie toe aan elke eerste koper van dit toestel. Deze beperkte garantie gaat in op de dag van aankoop en is niet overdraagbaar. De drie jaar geldige garantie aangeboden door TecMate (International) dekt alle erkende gebreken en arbeidskosten. Indien de lader defect blijkt te zijn tengevolge van een constructiefout, zal de klant het toestel altijd vooraf en op eigen kosten terugsturen naar de fabrikant of naar de nationale officiële verdeler, samen met een kopij van de aankoopfactuur (zie "NOTITIE"). In zulke gevallen, zal de eenheid ter keuze van de fabrikant worden hersteld of worden vervangen. Onkosten tengevolge van een ongeval, slordigheid, kwaadwilligheid, misbruik, niet conform gebruik volgens de aanwijzingen van de fabrikant, of herstellingen gedaan door door TecMate niet-erkende verdelers, zijn niet gedekt door de garantie.

DE BEPERKTE GARANTIE SLUIT UITDRUKKELIJK ALLE VERDERE VERANTWOORDELIJKHEID UIT MET BETREKKING TOT EVENTUELE SCHADEVERGOEDINGEN VAN WELKE AARD DAN OOK. UW STATUTAIRE RECHTEN WORDEN NIET BEÏNVOLOED.

NOTITIE: Zie www.tecmate.com/warranty of contacteer warranty@tecmate.com.

Meer informatie over TecMate producten kan op www.tecmate.com worden gevonden.

Optimate 1

Optimate 1+

CARICATORE AUTODIAGNOSTICO PER BATTERIE 12V PIOMBO-ACIDO DA 2Ah - 30Ah, PER:



NON IDONEO PER BATTERIE NiCd, NiMH, Li-Ion O NON RICARICABILI.

IMPORTANTE: LEGGERE ATTENTAMENTE LE SEGUENTI ISTRUZIONI PRIMA DI UTILIZZARE IL CARICATORE

Questo dispositivo non è destinato all'uso da parte di persone (tra cui i bambini) con ridotte capacità mentali, sensoriali o fisiche oppure con una carenza in esperienza e conoscenza, salvo supervisione o istruzioni relative all'uso del dispositivo da parte di una persona responsabile della loro sicurezza. I bambini devono essere sorvegliati per evitare che giochino con il dispositivo.

AVVERTENZE e NOTE DI SICUREZZA: Le batterie emettono GAS ESPLOSIVI – evitare di produrre fiamme o scintille vicino alle batterie.

Scollegare la corrente CA prima di effettuare connessioni CC/batteria. L'acido delle batterie è estremamente corrosivo. Indossare indumenti e occhiali di protezione ed evitare il contatto diretto. In caso di contatto accidentale, lavarsi immediatamente con acqua e sapone. Verificare che i poli non siano allentati; in caso contrario portare la batteria da un professionista. Qualora i poli fossero corrosi, pulirli con uno spazzolino a fili di rame; rimuovere il grasso e lo sporco con un panno inumidito con detergente. Azionare il caricatore solo se i conduttori in uscita e in entrata e i connettori sono in buone condizioni e non presentano danni. Qualora il cavo di alimentazione fosse danneggiato, è essenziale farlo sostituire immediatamente dal fabbricante, da un suo agente di servizio autorizzato o da un'officina qualificata, onde evitare possibili pericoli. Proteggere il caricatore da acidi e vapori acidi e dall'umidità sia durante l'uso sia al momento di riporlo. I danni dovuti alla corrosione, ossidazione o corto circuito dei circuiti elettrici interno non sono coperti da garanzia. Distanziare il caricatore dalla batteria durante la carica per evitare la contaminazione o esposizione agli acidi e vapori acidi. Se utilizzato in posizione orizzontale, posizionare il caricatore su una superficie dura e piatta, ma NON su plastica, tessuto o pelle. Servirsi degli appositi fori praticati nella base di appoggio per attaccare il caricatore a una solida e adatta superficie verticale.

ESPOSIZIONE AI LIQUIDI: I guasti del caricatore in seguito a ossidazione del pannello di controllo elettronico dovuta a un penetrazione di liquido nei componenti elettronici non sono coperti da garanzia. I connettori o le prese non vanno mai esposti alla pioggia o alla neve.

COLLEGAMENTI: Sono disponibili 2 set di collegamenti intercambiabili, uno a morsetti fornito con il caricatore per caricare la batteria fuori dal veicolo, l'altro in opzione con occhielli in metallo per la connessione permanente ai poli, e un tappo a tenuta stagna richiudibile sul connettore di collegamento al caricatore. Questo set permette un facile e sicuro collegamento del caricatore per la manutenzione della batteria senza rimozione dal veicolo. Il tappo a tenuta stagna richiudibile è progettato per proteggere il connettore dalla sporcizia e dall'umidità quando il caricatore non è collegato. Consultare un professionista per il collegamento degli occhielli metallici ai poli. Assicurare il connettore al tappo a tenuta stagna per evitare che possa interferire con parti smovibili del veicolo o che il cavo sia pizzicato o danneggiato da bordi taglienti. Il fusibile in linea nel set di collegamento a occhielli protegge la batteria da cortocircuiti accidentali fra i conduttori positivo e negativo. Sostituire i fusibili bruciati solo con fusibili nuovi similari da 15A.

CONNESSIONE DEL CARICABATTERIE ALLA BATTERIA

1. Scollegare l'alimentazione CA prima di effettuare o di eliminare delle connessioni alla batteria/CC.
2. Se si carica la batteria del veicolo con i morsetti della batteria, prima di effettuare le connessioni verificare che i morsetti della batteria possano essere posizionati in modo sicuro e protetto, distanti da cavi e tubi metallici circostanti o dal telaio. Eseguire le connessioni procedendo come segue: collegare innanzitutto il terminale della batteria non collegato al telaio (solitamente positivo), quindi collegare l'altro morsetto della batteria (solitamente negativo) al telaio, mantenendo le distanze dalla batteria e dalla linea del combustibile. Scollegare sempre nella sequenza contraria.

IT

SICUREZZA

- Quando si carica una batteria smontata dal veicolo utilizzando i morsetti della batteria, posizionare quest'ultima in una zona ben ventilata. Collegare il caricabatterie alla batteria: morsetto ROSSO a terminale POSITIVO (POS, P o +) e morsetto NERO a terminale NEGATIVO (NEG, N o -). Verificare che le connessioni siano salde e sicure. Un buon contatto è fondamentale.
- Se la batteria è molto scarica (e probabilmente solfatazzata), rimuoverla dal veicolo e ispezionarla prima di collegare il caricabatterie per effettuare un tentativo di recupero.** Effettuare un'ispezione visiva della batteria per rilevare la presenza di eventuali difetti meccanici, quali una scatola curvata o incrinata, oppure segni di perdite di elettroliti. Se la batteria presenta tappi per riempimento e le placche nelle celle sono visibili dall'esterno, esaminare attentamente la batteria per cercare di stabilire se alcune celle hanno un aspetto diverso dalle altre (ad esempio, se presentano del materiale bianco tra le placche o se le placche sono in contatto tra loro). Qualora vengano rilevati difetti meccanici, non cercare di ricaricare le batterie, ma sottoporle a una verifica da parte di esperti.
- Se la batteria è nuova**, prima di procedere alla connessione del caricabatterie, leggere attentamente le istruzioni di sicurezza e di funzionamento del produttore della batteria. Ove necessario, attenersi scrupolosamente alle istruzioni di riempimento di acido.

USO DI OPTIMATE 1: INIZIO DI CARICA

ALIMENTAZIONE CA: GLOBALE 100-240V / 50-60Hz.

Per ragioni di sicurezza, l'uscita OptiMate si attiverà solo se collegata ad una batteria con ritenzione minima pari a 4 V.

BATTERIE COMPLETAMENTE SCARICHE. Prestare particolare attenzione a quanto di seguito riportato, estremamente importante per batterie relativamente piccole come quelle utilizzate su motocicli, trattori da giardino, moto d'acqua, motoslitte e simili: una batteria, se lasciata scarica per un periodo di tempo prolungato, può sviluppare danni permanenti a una o più celle. Questo tipo di batteria può riscaldarsi eccessivamente durante la carica ad alta tensione. Controllare la temperatura della batteria durante la prima ora e successivamente ogni ora. Controllare che non vi siano segni insoliti, come sprizzi o perdite di elettrolita, accentuata attività in una cella rispetto alle altre o sibili. Se in qualunque momento la batteria è troppo calda per toccarla o si osservano segni insoliti, **DISCONNETTERE IMMEDIATAMENTE IL CARICABATTERIE.**

MODO ECOLOGICO DI RISPARMIO ENERGETICO QUANDO IL CARICABATTERIE È COLLEGATO ALLA RETE CA: Il convertitore di potenza passa in modalità ECO quando il caricabatterie non è collegato ad alcuna batteria e consente un assorbimento di alimentazione molto limitato, inferiore a 0,5 W, pari a un consumo energetico di 0,012 kWh al giorno. Quando una batteria viene collegata al caricabatterie, il consumo energetico dipende dalla domanda di corrente elettrica della batteria e della circuiteria elettronica/del veicolo connessi. Dopo aver caricato la batteria e una volta portato il programma di carica in modalità di carica di mantenimento a lungo termine (per mantenere la batteria carica al 100%), si stima che il consumo energetico totale sarà pari o inferiore a 0,060 kWh al giorno.

IT

Gli indicatori LED riportati di seguito e le definizioni relative ad essi sono disposti in sequenza nel modo in cui potrebbero accendersi nel corso del programma.

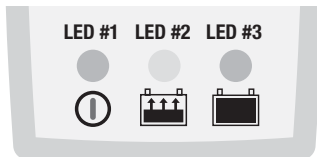

LED #1 - Accensione. Conferma l'alimentazione CA al caricabatterie. Per ragioni di sicurezza, l'uscita OptiMate si attiverà solo se collegata ad una batteria con ritenzione minima pari a 4 V. Nessuna carica a seguito di collegamento di una batteria a 12V con tensione inferiore a 4V o collegamenti d'uscita sbagliati. Invertirli per attivare l'uscita.

LED #2 - Carica e verifica della carica

Fase 1 Recupero AD IMPULSI - viene consegnata corrente AD IMPULSI da 0,6 A max. per preparare la batteria con basse tensione a sopportare una carica normale. Questa modalità è particolarmente efficace per il recupero di batterie AGM cicliche o al piombo puro ad alte prestazioni / attivate in fabbrica.

Tempo di carica: minimo 15 minuti, massimo 2 ore.

Fase 2 CARICA: La fase di CARICA PRINCIPALE eroga una corrente costante di circa 0,6 A al massimo alla batteria, fino a una tensione di 14,2 -14,5V.

Fase 3 VERIFICA: il circuito verifica il livello di carica della batteria. Se la batteria necessita di ulteriore carica, il programma torna alla fase di CARICA PRINCIPALE durante brevi periodi per trasferire una carica ad impulsi variabili alla batteria. Questi ripristini possono avvenire per tutte le volte necessarie a ridurre la richiesta di carica della batteria inferiore a 200mA a 13,6 V (cosa compatibile con una batteria che ha sopportato tutta la carica che la sua condizione di base le consente). Consultare i tempi di caricamento previsti di seguito.

NOTA: per motivi di sicurezza, il limite di tempo di carica totale è di 72 ore.

LED #3 - Fase 4: I test di ritenzione della tensione si alternano ogni mezz'ora* con il periodo di mantenimento della batteria

Per una batteria in grado di rimanere sopra i 12,4 V per tutto il test di ritenzione della tensione – NESSUNA CORRENTE DI CARICA – e per un periodo di mantenimento della carica di 30 minuti, il LED #3 rimane acceso. Se il voltaggio della batteria scende sotto i 12,4 V durante il test, il programma torna alla fase 2.

Mantenimento / carica “galleggiante” ad un limite di tensione sicura di 13,6 V e fino a 0,6A è disponibile per contenere l'autoscarica. La batteria può assorbire la corrente sufficiente per contenere la propria autoscarica, e, se montata sul veicolo, per sostenere i carichi ad essa collegati.

NOTA: Se i LED #2 e #3 si alternano ogni 1-2 secondi, la batteria potrebbe essere in una condizione solfatata, e in un primo momento potrebbe non riuscire ad accettare la corrente di carica. Monitorare per 2 ore mentre il caricabatterie tenta di caricare la batteria. Una batteria leggermente solfatata può recuperarsi e caricarsi completamente come confermato dal LED #2 fisso. Se la condizione rimane invariata, la batteria potrebbe essere in stato avanzato di solfatazione, e malgrado i tentativi di recupero la batteria è irrecuperabile. Questo potrebbe essere dovuto ad un difetto di fabbrica della batteria stessa, come ad esempio una cella cortocircuitata o totale solfatazione, o nel caso di una batteria ancora collegata al circuito di cablaggio di un veicolo, potrebbe essere un segnale di perdita di corrente in cablaggi deteriorati o in fusibile o contatto degradati, o in accessori di carica consumabili del circuito. Anche un consumo improvviso, come l'accensione dei fanali mentre il caricabatterie è collegato può far scendere notevolmente la tensione della batteria. Rimuovere sempre la batteria dal veicolo, ricollegare OptiMate™ e lasciare che ripeta il programma.

IT

Consultare www.optimize1.com per il modello OptiMate appropriato in grado di recuperare le batterie dalla solfatazione avanzata.

Mantenimento della batteria per periodi prolungati: OptiMate terrà in vita per mesi una batteria che si presenti fondamentalmente in buone condizioni. Almeno una volta ogni due settimane, verificare che i collegamenti tra il caricabatterie e la batteria siano sicuri e, in caso di batterie con tappi di riempimento in ogni cella, scollegare la batteria dal caricabatterie, verificare il livello di elettrolita e se necessario, rabboccare le celle (con acqua distillata, NON acido), e ricollegare. Quando si maneggiano le batterie o ci si trova nelle loro vicinanze, osservare sempre le AVVERTENZE DI SICUREZZA qui riportate.

Tempo di carica: Il tempo di carica necessario per OptiMate 1 per caricare completamente una batteria scarica ma non danneggiata è leggermente inferiore all'1,5x del valore nominale Ah della batteria, pertanto per una batteria da 32 Ah non dovrebbero essere necessarie più di 48 ore per passare alla Fase 3. Per le batterie molto scariche potrebbe essere necessario molto più tempo.

GARANZIA LIMITATA

TecMate (International) S.A., Sint-Truidensesteenweg 252, B-3300 Tienen, Belgio riconosce questa garanzia limitata agli acquirenti originali al dettaglio di questo strumento. Questa garanzia limitata non è trasferibile. TecMate (International) garantisce il carica per tre anni dalla data di acquisto al dettaglio contro difetti di materiale o di manodopera. Se tali difetti fossero riscontrati lo strumento verrà riparato o sostituito a discrezione dell'Azienda. Sarà obbligo dell'acquirente rispedire lo strumento, a proprie spese e cura, con il tagliando di acquisto (vede "NOTA"), al produttore o al distributore autorizzato. Questa garanzia limitata è nulla se il prodotto è maltrattato o usate male, soggetto ad incuria nel maneggiamento, o riparato da chiunque esclusi il produttore o il distributore autorizzato. Il produttore non riconosce altre garanzie se non questa limitata garanzia ed esclude espressamente ogni implicata garanzia che includa garanzie per conseguenti danneggiamenti.

QUESTA È LA SOLA ED ESPRESSAMENTE LIMITATA GARANZIA E L'AZIENDA PRODUTTRICE NE ASSUME NE AUTORIZZA ALCUNO AD ASSUMERE O FARE ALTRE CONCESSIONI CHE RIGUARDINO IL PRODUTTORE, DIVERSAMENTE DA QUESTA. I VOSTRI DIRITTI STATUTARI NON SONO COMMOVENTI.

NOTA: Vede www.tecmate.com/warranty o contattate warranty@tecmate.com

Si può trovare più informazione sui prodotti di TecMate da www.tecmate.com.

Optimate 1

Optimate 1⁺

AUTOMATISK LADDARE MED DIAGNOSFUNKTION FÖR 12 V BLY/SYRA-BATTERIER FRÅN 2Ah - 30Ah, SOM BLAND ANNAT I:



ANVÄND INTE MED NiCd-, NiMH-, Li-Ion- ELLER EJ UPPLADNINGSBARA BATTERIER.

VIKTIGT: LÄS NEDANSTÅENDE ANVISNINGAR INNAN DU BÖRJAR ANVÄNDA LADDAREN

Den här apparaten ska inte användas av personer (inklusive barn) med nedsatt fysisk, sensorisk eller mental förmåga, eller personer som saknar erfarenhet och kunskap, såvida de inte hålls under uppsikt eller instrueras om hur apparaten används av en person som ansvarar för deras säkerhet. Håll barn under uppsikt för att se till att de inte leker med apparaten.

SÄKERHETSFORESKRIFTER och ANMÄRKNINGAR: Batterier avger explosiva gaser – undvik öppen låga eller gnistor i närheten av batterier. Koppla från nätsförsörjningen innan du upprättar eller avbryter likströms- eller batterianslutning. Batterisyra är starkt frätande. Använd skyddskläder och ögonskydd och undvik kontakt. Skölj omedelbart med tvål och vatten vid kontakt av misstag. Kontrollera att batteriets poler inte är lösa. Låt granska batteriet av en fackman om så är fallet. Rengör batteripolerna med en kopparborste om de är korroderade. Rengör dem med en trasa fuktad med rengöringsmedel om det är fett eller smuts på dem. Använd laddaren endast om in- och utgående sladdar och kontaktdon är i gott och oskadat skick. Är den sladden skadad måste den för att undvika skada snarast bytas av tillverkaren, av denne godkänd underhållspersonal eller av behörig verkstad. Skydda laddaren från syra och syraångor och från fukt och fuktiga förhållanden, såväl under bruk som under förvaring. Skada som uppstår på grund av korrosion, oxidering eller inre kortslutning täcks inte av garantin. Undvik förorening genom eller exponering för syra och syraångor genom att hålla laddaren på avstånd från batteriet under laddning. Ställ laddaren på en fast plan yta, men INTE på plast, textil eller läder, om den används vägrätt. Använd de fästhål som finns i botten av omslutningen för att fästa laddaren vid lämplig lodrätt yta.

EXPONERING FÖR VÄTSKOR: Fel på laddaren på grund av oxidation på det elektroniska styrkortet till följd av att vätska trängt in i de elektroniska komponenterna täcks inte av garantin. Exponera aldrig kontaktdon eller kontakter för regn eller snö.

BATTERIANSLUTNINGAR: Det finns två utbytbara uppsättningar anslutningar. Med batteriet levereras en uppsättning batteriklämmor för att ladda batteriet utanför fordonet. Med den extra anslutningsuppsättningen följer ögleklämmor av metall för bestående anslutning till batteripolerna och ett återförslutbart vattentätt lock till kontaktdonet som ansluts till laddarens utgångskabel. Denna uppsättning anslutningar gör det möjligt att enkelt och säkert ansluta laddaren och ha batteriet kvar i fordonet. Det återförslutbara vattentäta locket är konstruerat för att skydda kontaktdonet från smuts och fukt när laddaren inte är ansluten. Samråd med en fackman för att få hjälp med att ansluta metallöglorna till batteripolerna. Fäst kontaktdonet med det vattentäta locket så att det inte kan komma i vägen för någon rörlig del i fordonet eller klämmas fast eller skadas av skarpa kanter. Den integrerade säkringen i ögleanslutningen skyddar batteriet mot kortslutning av misstag genom att batteriets positiva och negativa poler kommer i kontakt med varandra. Säkring som har löst ut ska bytas mot motsvarande ny säkring märkt 15 A.

ANSLUTA LADDAREN TILL BATTERIET

1. Koppla ifrån spänningsförsörjningen (växelström) innan du ansluter eller lossar likströms- eller batterianslutningar.
2. När ett batteri laddas i fordonet med batterikabelskor, måste du innan du ansluter, kontrollera att batteriklämmorna kan placeras säkert och att de inte vidrör omkringliggande ledningar, metallör eller chassiet. Anslut i följande ordning: Anslut först till den batteriklämma som inte är ansluten till chassiet (normalt positiv), anslut sedan den andra batteriklämma (normalt negativ) till chassiet på ett tillräckligt avstånd från batteriet och bränsleledningar. Lossa alltid anslutningarna i motsatt ordningsföljd.

SV

SÄKERHET

3. När ett batteri ska laddas utanför fordonet med batteriklämmorna måste det placeras i ett utrymme med god ventilation. Anslut laddaren till batteriet: Anslut den RÖDA klämman till PLUS-polen (POS, P eller +) och den SVARTA klämman till MINUS-polen (NEG, N eller -). Kontrollera att anslutningarna sitter korrekt och säkert. God kontakt är viktigt.
4. Om batteriet är djupurladdat (och eventuellt sulfaterat) måste det demonteras ur fordonet och kontrolleras, innan det ansluts till laddaren för återhämtning. Kontrollera batteriet visuellt för att upptäcka mekaniska defekter som utbuktningar eller sprickor samt tecken på elektrolytläckor. Om batteriet har påfyllningslock och man kan se plattorna i cellerna utifrån måste batteriet undersökas nogga för att avgöra om någon cell verkar anorlunda än de andra (t.ex. vitt material mellan plattorna, plattorna rör vid varandra). Ladda inte batteriet om det är mekaniskt skadat. Låt en fackhandlare kontrollera det.
5. Om batteriet är nytt: Läs batteritillverkarens instruktioner om säkerhet och drift nogga innan laddaren ansluts till batteriet. Läs och följ instruktionerna för påfyllning av syra (om tillämpligt).

ANVÄNDA OPTIMATE 1: GÅ VIDARE TILL LADDNING

STRÖMFÖRSÖRJNING: GLOBAL, 100–240 V AC, 50–60 Hz.

Av säkerhetsskäl aktiverar OptiMate laddningen först när ett batteri med en spänning på minst 4 V ansluts.

URLADDADE OCH SKADADE BATTERIER: Var extra uppmärksam på följande som är särskilt viktigt för relativt små batterier, exempelvis sådana på motorcyklar, åkgräsklippare, vattenskotrar, snöskotrar och liknande: om ett batteri får stå nästan helt urladdat under en längre tid kan det uppstå bestående skador i en eller flera celler. Sådana batterier kan bli oerhört varma vid starkströmladdning. Övervaka batteriets temperatur hela den första timmen och kontrollera det sedan en gång i timmen. Leta efter ovanliga tecken som bubblor eller läckande elektrolytvätska, ökad aktivitet i en cell jämfört med de andra eller pysande ljud. Om batteriet vid något tillfälle blir så varmt att det är obehagligt att vidröra eller om du lägger märke till något annat ovanligt, ska du OMEDELbart KOPPLA BORT LADDAREN.

STRÖMSPARLÄGE NÄR LADDAREN ÄR ANSLUTEN TILL VÄXELSTRÖMSFÖRSÖRJNINGEN: Strömomvandlaren går över till strömsparläge när laddaren inte är ansluten till något batteri. Det gör att den drar mycket lite ström: mindre än 0,5 W, vilket motsvarar en energiförbrukning på 0,012 kWh per dag. När ett batteri är anslutet till laddaren beror energiförbrukningen på den ström som batteriet och det anslutna fordonet/de elektroniska kretsarna kräver. När batteriet har laddats och laddaren har övergått till läget långvarig underhållsladdning (vilket håller batteriet fulladdat) uppgår den totala energiförbrukningen till ungefär 0,060 kWh, eller ännu mindre, per dag.

LED-lamporna som beskrivs nedan, och de förklarande avsnitten, presenteras i samma ordning som de kan tändas under programmets gång.

LED #1 – Ström på. Bekräftat att laddaren försörjs med växelström. Av säkerhetsskäl aktiverar OptiMate laddningen först när

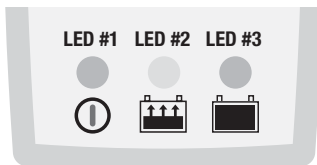

ett batteri med en spänning på minst 4 V ansluts. Ingen laddning efter anslutning till ett 12 V-batteri – spänning under 4 V eller felaktiga anslutningar. Byt anslutningarna så att laddningen aktiveras.

LED #2 - Laddning och laddningsverifiering

Fasen 1 PULS-återställning för batterier med låg spänning : Ström upp till 0,6 A levereras i puls för att förbereda batteriet för att kunna ta normal laddning. *Det här läget är speciellt effektivt för återställning av fabriksaktiverade/hög prestanda-batterier av bly eller cykliska cell AGM-batterier.*

Laddningstid: Minst 15 minuter, högst 2 timmar.

Fasen 2 LADDNING: Under bulk-laddningsfasen går en konstant ström på upp till cirka 0,6 A till batteriet, tills det når en spänning på 14,2–14,5 V.

Fasen 3 VERIFIERING: kretsen verifierar batteriladdningsnivån. Om batteriet kräver ytterligare laddning återgår programmet till bulk-laddning under korta perioder och ger en variabel strömpuls till batteriet. De här återgångarna kan inträffa så många gånger som behövs för att minska batteriets strömbehov till under 200 mA vid 13,6 V (vilket överensstämmer med ett batteri som har laddats så mycket som dess grundläggande skick tillåter). Se förväntad laddningstid nedan.

OBS! Av säkerhetsskäl finns det en laddningsgräns på 72 timmar.

LED #3 - Fasen 4: Spänningstest en gång i halvtimmen* vid batteriunderhåll

För ett batteri som kan hålla över 12,4 V under hela spänningsgradstestet – INGEN LADDNINGSTRÖM – och 30 minuters underhållsladdning, fortsätter LED #3 att lysa. Om batterispänningen faller under 12,4 V under testet, återgår programmet till Fasen 2.

UNDERHÅLLSLADDNING- flytande laddning på en säker spänningsgräns på 13,6 V och upp till 0,6A är tillgänglig för att motverka självurladdning. Batteriet kan dra ström vid behov för att stödja mindre laster och för att motverka självurladdning. Om batterispänningen faller under 12,4 V återgår programmet till Fasen 2.

OBS! Om LED#2 och #3 blinkar med 1–2 sekunders intervall kan batteriet vara sulfaterat och i så fall kan det inte ta emot någon laddningsström. Övervaka under 2 timmar medan laddaren försöker ge laddning till batteriet. Ett lätt sulfaterat batteri kan återställas och ta emot full laddningsström vilket bekräftas genom att LED#2 lyser med fast sken. Om tillståndet inte förändras kan batteriet vara kraftigt sulfaterat och det innebär att batteriet inte kan återställas trots återställningsförsök. Detta kan bero på en defekt i själva batteriet, till exempel en kortsluten cell eller fullständig sulfatering, eller, i de fall då ett batteri fortfarande är anslutet till fordonets kabelsystem, så kan detta tyda på strömförlust på grund av utslitna kablar, strömbrytare eller kontakter, eller strömförbrukande tillbehör i kretsen. En plötslig belastning, t.ex. om framljusen tänds, medan laddaren är ansluten kan också leda till att batterispänningen minskar betydligt. Avlägsna alltid batteriet från fordonet, återanslut OptiMate™ och vänta tills programmet har genomfört ytterligare en gång.

På www.optimate1.com finns mer information om vilken OptiMate-modell som kan återställa batterier från kraftig sulfatering.

Långsiktigt batteriunderhåll: OptiMate kan underhålla ett batteri med ett grundläggande gott skick i flera månader i taget. Kontrollera minst varannan vecka att anslutningarna mellan laddaren och batteriet är säkra. Om batterierna har påfyllningslock på varje cell, ska de kopplas ur från laddaren, elektrolytvätskenivån kontrolleras och cellerna fyllas på vid behov (med destillerat vatten, INTE batterisyra). Återanslut sedan. Ta alltid hänsyn till de SÄKERHETSVARNINGAR som beskrivs ovan när du hanterar eller befinner dig i närheten av batterier.

Laddningstid: Den tid det tar för OptiMate 1 att slutföra en laddning av ett urladdat men i övrigt oskadat batteri motsvarar ungefär 1,5 gånger batteriets Ah-kapacitet, vilket innebär att det inte bör ta mer än cirka 48 timmar för ett 32 Ah-batteri att nå steg 3. För nästan helt urladdade batterier kan laddningen ta betydligt längre tid.

INSKRÄNKT GARANTI

TecMate (International) NV, Sint-Truidensesteenweg 252, B-3300 Tienen, Belgien, utfärdar denna garanti till den ursprungliga köparen av produkten. Garantin kan inte överlåtas. Denna batteriladdare har av TecMate (International) försetts med en garanti som gäller i tre år från och med det datum den köpts hos en återförsäljare. Garantin omfattar materialfel och tillverkningsfel. Om något av nämnda fel upptäcks kommer enheten att repareras eller bytas ut enligt tillverkarens önskemål. Köparen måste överlämna enheten tillsammans med ett köpebevis (se "NOTERA") och förbetalda transport- eller portokostnader till tillverkaren eller en auktoriserad återförsäljare. Garantin gäller inte om produkten används felaktigt eller vårdslöst. Den gäller heller inte om produkten reparerats av någon annan än tillverkaren eller en auktoriserad återförsäljare. Denna garanti är den enda giltiga och den omfattar inga implicerade garantikrav, inklusive garantikrav för följskador.

DETTA ÄR DEN ENDA GÄLLANDE GARANTIN OCH TILLVERKAREN VARKEN ÅTAR SIG ELLER AUKTORISERAR NÅGON ANNAN ATT ÅTA SIG ELLER UPPRÄTTA NÅGRA SKYLDIGHETER GENTEMOT PRODUKTEN FÖRUTOM DENNA GARANTI. DINA LAGLIGA RÄTTIGHETER PÅVERKAS INTE.

NOTERA: Se www.tecmate.com/warranty eller kontakta warranty@tecmate.com

Mer information på TecMate produkter kan finnas på www.tecmate.com.

Optimate 1

Optimate 1+

АВТОМАТИЧЕСКОЕ ПОДДЕРЖИВАЮЩЕЕ ЗАРЯДНОЕ УСТРОЙСТВО ДЛЯ 12В СВИНЦОВО-КИСЛОТНЫХ АККУМУЛЯТОРНЫХ БАТАРЕЙ ОТ 2АЧ ДО 30АЧ, ИСПОЛЪЗУЕМЫХ В:



НЕ ИСПОЛЪЗУЙТЕ ДЛЯ NiCd, NiMH, Li-Ion И НЕ ПЕРЕЗАРЯЖАЕМЫХ БАТАРЕЙ.

ВАЖНО: ВНИМАТЕЛЬНО ПРОЧИТЕ СЛЕДУЮЩУЮ ИНСТРУКЦИЮ ПЕРЕД ИСПОЛЪЗОВАНИЕМ ЗАРЯДНОГО УСТРОЙСТВА

Данный прибор не предназначен для использования лицами (включая детей) с ограниченными физическими, сенсорными или умственными способностями или с недостаточным опытом и знаниями, если только они не находятся под контролем или инструктированием по вопросам использования прибора со стороны лиц, ответственных за их безопасность. Дети должны быть под присмотром в целях контроля, чтобы они не играли с зарядным устройством.

УКАЗАНИЯ И ПРЕДУПРЕЖДЕНИЯ ПО ТЕХНИКЕ БЕЗОПАСНОСТИ: Батареи выделяют взрывоопасные газы – предотвратите возникновения открытого пламя или искры вблизи батарей. Отключите от сети переменного тока, прежде чем подключить или отключить зарядное устройство от батареи. Аккумуляторная кислота сильно разъедающая. Надевайте защитную одежду, очки и предотвращайте контакт с кислотой. В случае случайного контакта, промойте водой с мылом. Проверьте, чтобы батарейные выводы не были шатающимися; если они таковы, батарея требует профессиональной диагностики. Если выводы батареи корродированы, почистите щеткой с медной проволокой; если жирные или грязные очистите тканью с моющим средством. Используйте зарядное устройство только, если выходные и входные кабели в хорошем, неповрежденном состоянии. Если входной кабель поврежден, крайне важно его заменить без замедления на заводе изготовителе, у его сервисного агента или в квалифицированной мастерской, для предотвращения опасности. Оградите свое зарядное устройство от кислоты и паров кислоты, от сырости и влажной среды во время хранения и эксплуатации. Повреждения, вызванные коррозией, окислением или внутренним коротким замыканием не покрываются гарантией. Расположите зарядное устройство вдали от батареи во время заряда для предотвращения воздействия кислоты или кислотных паров. При использовании в горизонтальном положении, расположите зарядное устройство на твердой плоской поверхности, но НЕ на ткань, пластик или кожу. В противном случае, используйте фиксирующие отверстия в основании зарядного устройства для закрепления в удобном вертикальном положении.

ВОЗДЕЙСТВИЕ ЖИДКОСТЕЙ: Отказ зарядного устройства за счет окисления в результате возможного проникновения жидкости внутрь электронных компонентов и разъемов, не покрываются гарантией.

ПОДКЛЮЧЕНИЕ К БАТАРЕЕ: 2 сменных комплекта подключения, поставляемых с зарядным устройством, представляют собой набор зажимов для заряда батареи вне транспортного средства и кольцевой разъем постоянного подключения к батарее с закрывающимся колпачком, защищающим от атмосферных воздействий, который подключается к выходному кабелю зарядного устройства. Этот набор позволяет легко и уверенно подключать зарядное устройство для поддержания батареи установленным в ТС. Заряжающийся разъем с крышкой предназначен для защиты разъема от грязи и сырости, когда зарядное устройство не используется. Проконсультируйтесь с профессиональным сервисным агентом в способе крепления металлических кольцевых разъемов к батарее. Закрепите разъем с колпачком, так чтоб он не мог загрязниться от любой движущейся части транспортного средства, а кабель не мог быть зажат или поврежден острыми краями. Предохранители в наборе предназначены для защиты батареи от случайного короткого

RU

БЕЗОПАСНОСТЬ

замыкания на положительных и отрицательных проводниках. Замените сгоревший предохранитель только аналогичным новым предохранителем 15А.

ПОДКЛЮЧЕНИЕ ЗАРЯДНОГО УСТРОЙСТВА К БАТАРЕЕ

1. Отключить от сети переменного тока, прежде чем подключать или отключать зарядное устройство от батареи.
2. Если заряд батареи происходит на автомобиле с помощью зажимов, перед подключением, проверьте, что зажимы могут быть безопасно и надежно расположены свободно от окружающих проводов, металлических труб или шасси. Выполните подключение в следующем порядке: сначала подключите к батарее положительный красный зажим, а затем отрицательный черный зажим на раму или двигатель вдали от батареи и топливной линии. Всегда отключайте в обратной последовательности.
3. При заряде батареи вне автомобиля с помощью зажимов, поместите ее в хорошо проветриваемом помещении. Подключите зарядное устройство к батарее: красный зажим к положительному (POS, P или +), а черный зажим к отрицательному (NEG, N или -) выводу. Убедитесь, что соединения являются надежными и безопасными. Хороший контакт важен.
4. **Если батарея сильно разряжена (и, возможно, сульфатирована), снять с автомобиля и проверить батарею перед подключением зарядного устройства для попытки восстановления.** Визуально проверьте состояние аккумуляторной батареи на наличие механических дефектов, таких как выпуклый или треснувший корпус, или признаки утечки электролита. Если аккумулятор имеет заливные крышки и пластины в ячейках, которые можно увидеть со стороны, осторожно изучите батарею, и попытайтесь определить, есть ли ячейки, отличающиеся от других (например, с белым веществом между пластинами или, касающимися пластинами). Если имеются механические дефекты, не пытайтесь зарядить батарею, требуется профессиональная оценка состояния батареи.
5. **Если батарея новая,** перед подключением зарядного устройства прочтите инструкции по эксплуатации и безопасности производителя батарей. Если это применимо, тщательно и точно следуйте инструкции по их заполнению кислотой.

ИСПОЛЗОВАНИЕ ОПТИМАТЕ 1: НАЧАЛО ЗАРЯДА

ЭЛЕКТРОПИТАНИЕ ПЕРЕМЕННОГО ТОКА УНИВЕРСАЛЬНОЕ ПОДКЛЮЧЕНИЕ К СЕТИ, 100–240 В переменного тока, 50–60 Гц. По изображением безопасности выход устройства OptiMate активируется только в том случае, если к нему подключена аккумуляторная батарея с напряжением не ниже 4 В.

СИЛЬНО РАЗЯЖЕННЫЕ АККУМУЛЯТОРЫ, КОТОРЫЕ ОБСЛУЖИВАЛИСЬ НЕНАДЛЕЖАЩИМ ОБРАЗОМ Необходимо обратить особое внимание на следующие особенности (это особенно важно в первую очередь для небольших аккумуляторных батарей, которые используются в мотоциклах, минитракторах-газонокосилках, гидроциклах, снегоходах и в аналогичной технике). В аккумуляторных батареях, находящихся в состоянии глубокого разряда длительное время, могут возникнуть необратимые повреждения одного или нескольких элементов. Такие батареи при зарядке большим током могут чрезмерно нагреваться. В течение первого часа зарядки следует постоянно контролировать температуру аккумулятора, затем проверять ее каждый час. Необходимо также проверять, нет ли необычных проявлений, таких как выделение пузырей газа или утечки электролита, повышенная активность в одном элементе по сравнению с другими или шипение. Если аккумуляторная батарея слишком горячая на ощупь или обнаружены другие необычные признаки, **НЕМЕДЛЕННО ОТКЛЮЧИТЕ ЗАРЯДНОЕ УСТРОЙСТВО.**

RU

ЭКОНОМНЫЙ РЕЖИМ ЕСИ ПЕРЕ ПОДКЛЮЧЕНИИ ЗАРЯДНОГО УСТРОЙСТВА К ЭЛЕКТРИЧЕСКОЙ СЕТИ ПЕРЕМЕННОГО ТОКА Инвертор переключается в режим ECO, если зарядное устройство не подключено к аккумуляторной батарее, что обеспечивает низкую потребляемую мощность (менее 0,5 Вт), живаялентную потреблению электроэнергии 0,012 кВт·ч в сутки. Когда к зарядному устройству подключена аккумуляторная батарея, потребление электроэнергии зависит от текущего энергопотребления аккумуляторной батареи и подключенной к ней бортовой сети транспортного средства / электронных устройств. После завершения зарядки аккумуляторной батареи и перехода зарядного устройства в режим длительного сохранения заряда (чтобы аккумуляторная батарея все время была полностью заряжена) общее потребление электроэнергии по оценкам составляет приблизительно 0,060 кВт·ч (или менее) в сутки.

Ниже приведены сигналы светодиодных индикаторов и их расшифровка в том порядке, в котором они могут появляться в ходе работы программы.

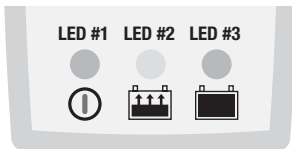

Светодиод 1 : Электроснабжение включено. Подтверждение поступления напряжения сети переменного тока на зарядное устройство. По соображениям безопасности выход устройства OptiMate активируется только в том случае, если к нему подключена аккумуляторная батарея с напряжением не ниже 4 В. В случае подключения устройства к аккумуляторной батарее с номинальным напряжением 12 В, разряженной до уровня ниже 4 В, или при неправильном подсоединении полюсов батареи не начнет заряжаться. Для активации выхода зарядного устройства необходимо правильно подключить полюса батареи.

Светодиод 2 : Зарядка и проверка зарядки

Шаг 1 – пульсирующее низкое восстанавливающее напряжение (от 4в): Пульсирующий ток до 0.6А подготавливает батарею к нормальному принятию заряда. Этот режим особенно эффективен для восстановления активированный на заводе/ "высокой производительности" чистого свинца или цилиндрических ячеек AGM батарей. Время заряда: минимум 15 минут, максимум 2 часа.

Шаг 2 - ЗАРЯДКА На этапе ОБЪЕМНОГО ЗАРЯДА на аккумулятор поступает постоянный ток не более 0,6 А (прибл.) до тех пор, пока напряжение не достигнет значения 14,2–14,5 В.

Шаг 3 - ПРОВЕРКА схема начинает проверку уровня заряда батареи. Если батарея требует дальнейшей зарядки, программа на короткие периоды времени возвращается к режиму ОБЪЕМНОГО ЗАРЯДА, подавая на батарею импульс изменяющегося тока. Такие повторные включения могут осуществляться столько раз, сколько необходимо для удовлетворения текущей потребности батареи в токе меньше 200 мА при напряжении 13,6 В (что соответствует батарее, которая приняла столько заряда, сколько позволяет ее основное состояние). См. раздел «Время зарядки» ниже.

ПРИМЕЧАНИЕ. По соображениям безопасности установлен общий предел времени зарядки, равный 72 часа.

Светодиод 3 : Шаг 4 Тестирования на сохранение заряда, чередующиеся каждые полчаса* с периодами сохранения заряда батареи

Для батарей, способной удержать напряжение выше 12,4 В в течение тестирования на сохранение заряда (БЕЗ ЗАРЯДНОГО ТОКА) и 30-минутного периода сохранения заряда, светодиод 3 остается включенным. Если напряжение батареи падает ниже 12,4 В в течение тестирования, программа возвращается к шагу 2.

Обслуживание – подзаряд безопасным напряжением ограниченным 13.6В и до 0.6А доступно для предотвращения саморазряда. Батарея может потребить ток для небольших нагрузок и предотвращать саморазряд. Обслуживание и тест удержания напряжения сменяют друг друга каждые полчаса до момента отсоединения батареи. Если напряжение батареи падает ниже 12.4В во время подзарядка программа возвращается к шагу 2.

ПРИМЕЧАНИЕ. Если светодиоды 2 и 3 включаются и выключаются каждые 1–2 секунды, это может свидетельствовать о сульфатированном состоянии батареи и ее неспособности изначально получить зарядный ток. Необходимо в течение 2 часов следить за процессом передачи заряда батарее от зарядного устройства. Батарея с небольшой сульфатацией может восстановиться и принять полный зарядный ток, что будет подтверждаться непрерывным свечением светодиода 2. Если состояние остается неизменным, это может свидетельствовать о том, что батарея значительно сульфатирована, и, несмотря на попытки восстановления, невосстановима. Это может быть вызвано дефектом в самой аккумуляторной батарее, например коротким замыканием

RU

элемента или полной сульфатацией, либо обусловлено тем, что батарея все еще подключена к электросети транспортного средства. Это может сигнализировать о потерях тока в поврежденной проводке, о неисправности переключателя или контакта или о наличии подключенных устройств, потребляющих ток. Внезапное подключение нагрузки, например включение передних фар, в момент, когда зарядное устройство подключено, может также вызвать существенное снижение напряжения аккумуляторной батареи. Необходимо всегда извлекать аккумуляторную батарею из транспортного средства, снова подключать ее к OptiMate™ и запускать программу еще раз.

Соответствующую модель OptiMate, способную восстанавливать аккумуляторные батареи с серьезной сульфатацией, можно найти на веб-сайте www.optimate1.com.

Поддержка уровня заряда батарей в течение длительных периодов времени Устройство OptiMate способно непрерывно поддерживать уровень заряда аккумуляторной батареи, находящейся в хорошем состоянии, в течение нескольких месяцев. Необходимо проверять надежность соединений между зарядным устройством и батареей не реже, чем каждые две недели, а в случае применения аккумуляторов с крышками заливочного отверстия на каждом элементе следует отсоединить батарею от зарядного устройства, проверить уровень электролита и при необходимости долить жидкость в элементы (дистиллированную воду, НЕ кислоту), затем снова подсоединить к зарядному устройству. При работе с аккумуляторами или возле них всегда следует учитывать ИНСТРУКЦИИ ПО

ТЕХНИКЕ БЕЗОПАСНОСТИ, приведенные выше. Время зарядки Время, требуемое OptiMate 1 для зарядки разряженной исправной аккумуляторной батареи, приблизительно равно 1,5 x емкость батареи в ампер-часах. Например, для батареи емкостью 32 А·ч потребуется не более 48 часов, чтобы перейти к шагу 3. Для зарядки глубоко разряженных батарей может понадобиться **намного больше времени**.

ОГРАНИЧЕННАЯ ГАРАНТИЯ

TecMate (International) SA, Ambachtenlaan 6, B-3300 Tienen, Бельгия, предоставляет ограниченную гарантию первоначальному розничному покупателю этого продукта. Данная ограниченная гарантия не подлежит передаче другому лицу. TecMate(International) гарантирует качество изготовления данного зарядного устройства в течение трех лет с момента покупки в розничной сети в отношении дефектов материала или изготовления. В случае возникновения дефекта устройство будет отремонтировано или заменено по усмотрению производителя. Покупатель должен направить устройство вместе с доказательством покупки, перевозки, а также оплатить почтовые расходы в адрес производителя или его уполномоченного представителя.

Настоящая гарантия недействительна, если продукт неправильно эксплуатировался, подвергся неосторожному обращению или ремонтировался в местах, отличных от завода изготовителя или его уполномоченного представителя. Производитель не дает никаких гарантий, кроме этой ограниченной гарантии и определенно исключает любые подразумеваемые гарантии, включая любые гарантии за косвенные убытки.

ЭТА ОГРАНИЧЕННАЯ ГАРАНТИЯ ПРОИЗВОДИТЕЛЯ НЕ ПРИНИМАЕТ НА СЕБЯ И НЕ УПОЛНОМАЧИВАЕТ НИКОГО ПРИНИМАТЬ ЛЮБЫЕ ДРУГИЕ ОБЯЗАТЕЛЬСТВА ПО ОТНОШЕНИЮ К ТОВАРАМ, КРОМЕ ЭТОЙ ОГРАНИЧЕННОЙ ГАРАНТИИ.

ПРИМЕЧАНИЕ: Подробности на www.tecmate.com/warranty или свяжитесь по warranty@tecmate.com

Переводс английского: Общество с ограниченной ответственностью «Баттери Сервис»

Все права защищены
www.batteryservice.ru

TM401 : US polarized AC connector

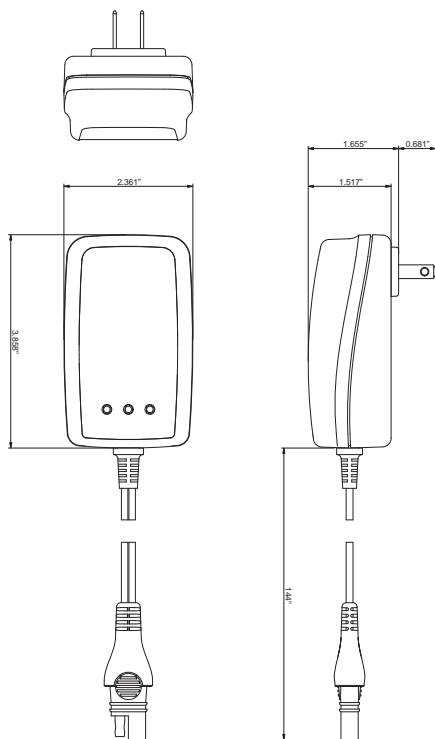

TM402 : AC cable with EU 2-pin plug

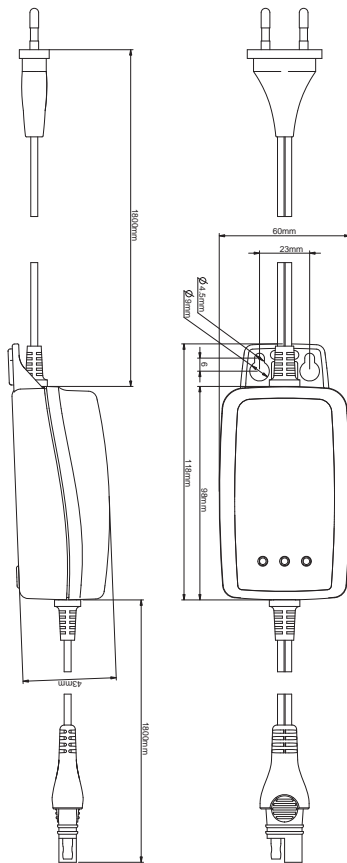

Optimate **accessories**

Discover our full range of accessories at **optimize1.com**

Découvrez notre gamme complète d'accessoires sur **optimize1.com**

Descubra nuestra gama completa de accesorios en **optimize1.com**

Descubra toda a nossa gama de acessórios em **optimize1.com**

Entdecken Sie unser komplettes Zubehörsortiment auf **optimize1.com**

Ontdek ons volledig gamma toebehoren op **optimize1.com**

Scoprite la nostra gamma completa di accessori su **optimize1.com**

Se vårt kompletta sortiment av tillbehör på **optimize1.com**

Optimate[™]

**Battery Performance
Guaranteed!**