



PROFESSIONAL DUAL PURPOSE

Principaux avantages

- Batterie conçue pour les camping-cars, caravanes et bateaux standards avec des besoins en énergie faibles ou modérés
- Jusqu'à deux fois plus résistante au cyclage que les batteries humides conventionnelles (jusqu'à 200 cycles pour une DOD de 50%)
- Une autodécharge minimale en fait le choix idéal pour un usage saisonnier
- Idéale pour les applications mixtes (démarrage et servitude)

Pour plus d'information, consultez le site www.varta-automotive.com

RENSEIGNEMENTS SUR LA COMMANDE

Code ETN:	930 090 080
N° d'article:	930 090 080 B91 2
Référence abrégée:	LFD 90
Code-barres:	4016987141120
Unité de conditionnement:	1
Quantités / palette:	36

INFORMATIONS TECHNIQUES

Voltage [V]:	12	Hauteur (mm):	190
Capacité de batterie [Ah]:	90	Listeau:	B13
Capacité de batterie 5h [Ah]:	77	Polarité:	0
Courant d'essai à froid, NE [A]:	800	Bornes:	1
Marine Cranking Amps (SAE) @ 0°C:	1000	Dimensions du boîtier:	H8/L5
Longueur (mm):	353	Poids remplie chargée:	24,600
Largeur (mm):	175		

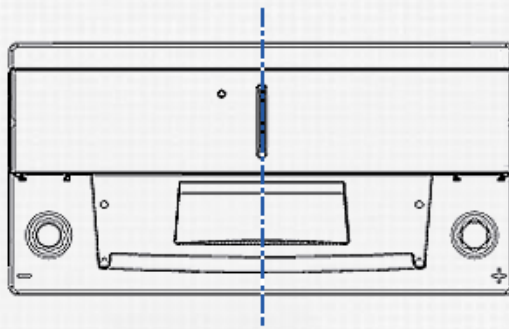
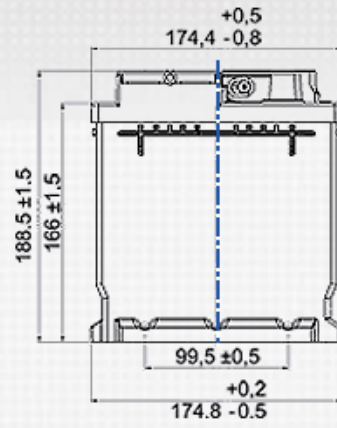
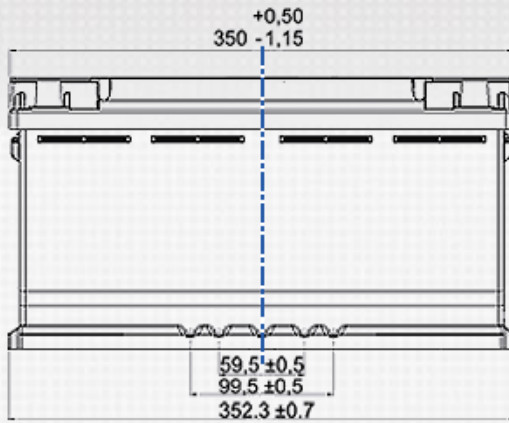

Terminal
POSITIVE



NEGATIVE

