

wayscral

Notice d'utilisation vélo à assistance électrique WAYSCRAL

EVERYWAY E-300



Code : 71604, 71596, 71597, 71595

FR

“Notice originale: version française“

Félicitations pour votre achat de ce vélo à assistance électrique (VAE) WAYSCRAL !

Cette notice a pour objectif de vous donner les informations nécessaires à la bonne utilisation, au réglage et à l'entretien de votre vélo.

Veuillez prendre le temps de lire ces instructions avec attention avant de monter en selle et les conserver durant la vie du vélo. Elles contiennent d'importantes indications de sécurité et d'entretien.

Il est de la responsabilité de l'utilisateur de lire ce manuel avant de faire usage du produit.

Le non-respect de ces instructions vous expose à des risques d'une mauvaise utilisation de votre vélo, d'une usure prématurée de certains composants pouvant entraîner une chute et / ou un accident.

Dans le cas où une pièce originale s'avère défectueuse en termes de fabrication au cours de sa période de garantie, nous nous engageons à la remplacer. La durée de garantie pour les vélos électriques est la suivante:

- Cadres et fourches : 5 ans
- Composants électriques : 2 ans sous condition d'entretien
- Tout autre composant : 2 ans

Cette garantie n'inclut pas les frais de main d'œuvre et de transport. L'entreprise ne peut être tenue responsable des dégâts sortant de l'ordinaire ou dus à un concours de circonstances. Cette garantie est uniquement valable pour l'acheteur original du produit, muni d'une preuve d'achat venant appuyer sa réclamation. Cette garantie ne s'applique que dans le cas de composants défectueux et ne couvre pas l'usure normale, ni les dégâts causés par un accident, une utilisation inappropriée, une charge trop importante, un assemblage ou un entretien non conforme et tout autre objet non prévu pour l'usage avec le vélo.

Aucun vélo n'est éternel et aucune réclamation ne pourra être acceptée si elle repose sur les dégâts causés par un usage inapproprié, en compétition, pour des cascades, pour le saut à la rampe ou autres activités similaires. Les réclamations doivent être soumises par l'intermédiaire de votre revendeur. Vos droits ne sont pas affectés.

L'entreprise se réserve le droit de changer ou de modifier toute spécification sans préavis. Toutes les informations et les spécifications contenues dans cette brochure sont correctes au moment de son impression.

Votre vélo a été précautionneusement conçu et fabriqué en conformité avec les exigences de la norme Européenne EN 15194.

Conditions d'usage de ce vélo à assistance électrique

Ce vélo à assistance électrique est conçu pour un usage urbain et périurbain, il permet de se déplacer en ville, sur route ou sur une surface pavée où les pneus sont toujours en contact avec le sol. Il est équipé d'une assistance électrique au pédalage qui facilitera tous vos déplacements au quotidien, pour aller plus loin et plus longtemps. Votre vélo à assistance électrique est un vélo adulte, pour des personnes de plus de 14 ans. Dans le cas où le vélo est utilisé par un enfant, la responsabilité est pour les parents et doivent s'assurer que l'utilisateur est capable d'utiliser le vélo en toute sécurité.

Votre vélo n'est pas destiné à être utilisé sur des terrains non goudronnés ou en mauvais état. Il n'est pas conçu pour une utilisation "tout terrain", ni pour la compétition. Le fait de ne pas respecter cet usage peut entraîner une chute ou un accident et peut détériorer de façon prématurée et potentiellement irréversible l'état de votre vélo à assistance électrique.

Votre vélo à assistance électrique n'est pas un cyclomoteur. L'assistance a pour objectif de fournir un complément au pédalage. A l'instant où vous commencez à pédaler, le moteur se déclenche et vous aide dans l'effort. L'assistance varie en fonction de la vitesse du vélo, importante au démarrage, moins soutenue lorsque le vélo est lancé puis disparaît lorsque le vélo atteint les 25 km/h. L'assistance se coupe dès que l'un des deux leviers de frein est actionné ou que la vitesse est supérieure à 25 km/h. Celle-ci reprendra automatiquement en dessous de 23 km/h avec le pédalage.

Il doit être correctement entretenu selon les instructions de ce manuel.



AVERTISSEMENT : Comme tout composant mécanique, une bicyclette subit des contraintes élevées et s'use. Les différents matériaux et composants peuvent réagir différemment à l'usure ou à la fatigue. Si la durée de vie prévue pour un composant a été dépassée, celui-ci peut se rompre d'un seul coup, risquant alors d'entraîner des blessures pour le cycliste. Les fissures, égratignures et décoloration dans des zones soumises à des contraintes élevées, indiquent que le composant a dépassé sa durée de vie et doit être remplacé.

Recommandation : Un usage sûr en toute sécurité

Avant de faire usage de votre vélo à assistance électrique, assurez-vous qu'il est en bon état de marche. Vérifiez particulièrement les points suivants:

- La position doit être confortable
- Les écrous, vis, leviers de serrage, le serrage des composants
- Les freins sont en état de marche
- La course du guidon est bonne sans trop de jeu, le cintre est correctement fixé à la potence
- Les roues ne sont pas entravées et les roulements sont correctement ajustés
- Les roues sont correctement serrées et attachées au cadre/à la fourche
- Les pneus sont en bon état et leur pression est bonne
- L'état des jantes
- Les pédales sont fermement attachées au pédalier
- Le fonctionnement de la transmission
- Les catadioptriques sont en bonne position.



RECOMMANDATION : Votre vélo à assistance électrique doit être révisé tous les 6 mois par un professionnel pour vous assurer du bon état de marche et de la sécurité d'usage. Il est de la responsabilité de l'utilisateur de s'assurer que tous les composants sont en bon état de fonctionnement avant l'usage.

Choisissez un endroit sûr, éloigné de la circulation pour vous familiariser avec votre nouveau vélo. L'assistance peut se déclencher avec force, vérifiez que votre guidon est bien droit et que la voie est dégagée.

Assurez-vous d'être en bon état de santé avant de monter sur votre vélo.

Dans le cas de conditions climatiques inhabituelles (pluie, froid, nuit...), soyez particulièrement vigilant et adaptez en conséquence votre vitesse et vos réactions.

Lors du transport de votre vélo à l'extérieur de votre véhicule (porte vélo, barre de toit...), il est vivement conseillé d'enlever la batterie et de la stocker dans un endroit tempéré.

L'utilisateur doit se conformer aux exigences de la réglementation nationale lorsque la bicyclette est utilisée sur la voie publique (éclairage et signalisation par exemple).

La société MGTS décline toutes responsabilités si l'utilisateur de la bicyclette ne respecte pas la réglementation en vigueur.



AVERTISSEMENT : Vous reconnaissez être responsable de toute perte, blessure ou dégâts causés par le non-respect des instructions ci-dessus et que cela annulera automatiquement la garantie.

A. Sommaire

A.	Sommaire.....	5
B.	Structure des vélos à assistance électrique.....	7
I.	Structure du Everyway E-300.....	7
C.	Première mise en route et réglages.....	8
I.	Mise en place des éléments de sécurité.....	8
1.	Eclairage.....	8
2.	Sonnette.....	8
3.	Port du casque.....	8
II.	Réglage de la selle et du guidon.....	9
1.	Selle.....	9
2.	Guidon.....	9
III.	Pneumatiques.....	11
IV.	Réglage des freins.....	11
1.	Réglage des freins à disque mécanique.....	12
2.	Changement des patins de freins.....	13
3.	Usure des jantes.....	13
V.	Réglage du système de changement de vitesses.....	13
1.	Réglage des butées.....	14
2.	Réglage de la tension du câble.....	14
VI.	Réglage de la chaîne.....	14
VII.	Changement des pédales.....	15
VIII.	Roue et moteur.....	15
IX.	Porte-bagage.....	15
X.	Béquille.....	15
D.	Entretien.....	16
I.	Nettoyage.....	16
II.	Lubrification.....	16
III.	Contrôles réguliers.....	17
IV.	Révisions.....	17
E.	Assistance au pédalage et batterie.....	19
I.	Assistance au pédalage.....	19
1.	Présentation de l’afficheur LCD.....	19
2.	Activation / désactivation de l’afficheur LCD.....	20
3.	Affichage de la charge de la batterie sur afficheur LCD.....	20
4.	Sélection du niveau d’assistance sur afficheur LCD.....	21
5.	Assistance piéton sur afficheur LCD.....	21

6.	Réglage de l'afficheur LCD	22
II.	Manipulation de la batterie.....	23
1.	Lecture du niveau de charge sur la batterie	23
2.	Allumer / Eteindre la batterie	23
3.	Insérez / Retirer la batterie	24
III.	Utilisation du chargeur	25
IV.	Procédure de rechargement	26
V.	Autonomie de votre batterie	26
1.	Autonomie de votre batterie	26
2.	Mise en garde, précautions	27
VI.	Durée de vie des batteries	27
VII.	Entretien de la batterie	27
VIII.	Utilisation et entretien du moteur électrique	28
IX.	Entretien du contrôleur	28
X.	Diagramme électrique et spécifications.....	29
1.	Diagramme électrique de l'Everyway E-300.....	29
XI.	Fiche technique principale	30
F.	SAV	31
I.	Pièce d'usures.....	31
II.	Résolution des problèmes de base	31
G.	Notes.....	33

B. Structure des vélos à assistance électrique

I. Structure du Everyway E-300



1. Pneu et chambre à air
2. Jante
3. Rayons
4. Fourche
5. Frein avant
6. Garde-boue avant
7. Guidon et potence
8. Cadre
9. Afficheur LCD
10. Leviers de frein
11. Frein arrière
12. Blocage selle
13. Selle et tige de selle

14. Contrôleur
15. Batterie
16. Porte bagage arrière
17. Capteur de rotation
18. Garde-boue arrière
19. Béquille
20. Manivelles & pédaliers
21. Pédales
22. Carter
23. Chaîne
24. Moteur moyeu avant

C. Première mise en route et réglages

I. Mise en place des éléments de sécurité

1. Eclairage

Un éclairage vous est fourni, il est composé de deux catadioptrés (un blanc inclus dans le phare avant et un rouge fixé sur le garde-boue arrière), d'un phare avant, d'un feu arrière, de deux autres catadioptrés orange positionnés entre les rayons des roues. La présence des pneus réfléchissants vous permettant d'être mieux vu latéralement.

Le système d'éclairage est un équipement de sécurité de votre vélo, il doit être obligatoirement présent sur votre vélo. Vérifier que votre système d'éclairage fonctionne correctement avant de prendre la route.

Phare avant alimenté par la batterie du vélo

Le phare avant est alimenté par la batterie du vélo et est directement fonctionnel. Assurez-vous que la batterie soit chargée et correctement insérée. Mettez en fonction / hors fonction le phare avant en appuyant sur le bouton « ON/OFF » sur l'afficheur LCD.

Feu arrière alimenté par la batterie du vélo

Le feu arrière est alimenté par la batterie du vélo et est directement fonctionnel. Assurez-vous que la batterie soit chargée et correctement insérée. Mettez en fonction / hors fonction le feu arrière en appuyant sur le bouton « ON/OFF » sur l'afficheur LCD.

2. Sonnette

Une sonnette est installée sur votre guidon. Elle vous permettra d'être entendu à 50 m.

La sonnette est un équipement de sécurité de votre vélo, elle doit être obligatoirement présente sur votre guidon.

3. Port du casque

Pour une utilisation sûre, le port d'un casque de vélo est fortement recommandé. Il est garant d'une diminution de traumatismes crâniens en cas de chute.



ATTENTION : Le port du casque est obligatoire pour les enfants de moins de 14 ans en tant que conducteurs ou passagers.

Pour plus d'informations, renseignez-vous auprès de votre revendeur.

II. Réglage de la selle et du guidon

Il est important d'adapter les réglages de votre vélo à votre morphologie.

1. Selle

Ouvrir le système de blocage rapide (voir paragraphe « III Pneumatiques » pour la méthodologie d'utilisation du blocage rapide).

Lors du réglage de la selle dans sa position la plus basse, assurez-vous que celle-ci ne touche aucun composant du vélo comme par exemple le porte-bagages. De même, veillez à ne pas dépasser le repère minimum d'insertion du tube de selle. Ce repère d'insertion ne doit jamais être visible lors de l'utilisation du vélo.

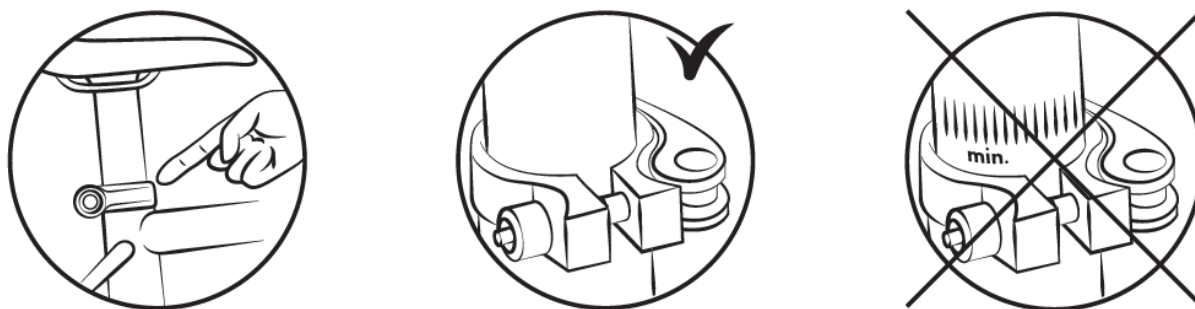

Pour vérifier la hauteur correcte de la selle, il faut être assis jambes tendues, le talon reposant sur la pédale (fig. B). Lors du pédalage, le genou sera légèrement plié avec le pied en position basse (fig. A).

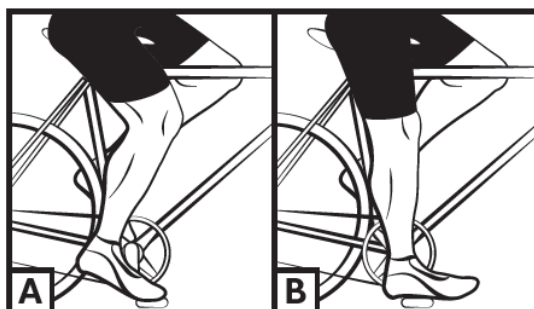

ATTENTION : Il est important de protéger les ressorts de la selle si un siège enfant est installé afin de prévenir les risques de coincement des doigts.

2. Guidon

Le guidon de votre vélo se règle à la fois en hauteur et en inclinaison.

- Potence avec réglage d'inclinaison rapide

Pour régler la hauteur du plongeur, ouvrez le levier en poussant sur la gâchette et soulevez le levier comme indiqué sur la photo ci-dessous.



Inclinez la potence jusqu'à ce que l'accès à la vis du plongeur soit dégagé.
Utilisez une clé hexagonale de 6 mm pour desserrer cette vis.
Réglez la hauteur de la potence à votre convenance et resserrer cette vis.



Pour régler l'inclinaison, inclinez la potence, et ajustez le cintre à votre convenance et refermez le levier de serrage rapide.
Si le serrage du cintre est insuffisant ou trop important, il faut resserrer ou desserrer la vis du levier pour ajuster l'effort de serrage.



III. Pneumatiques

Vérifiez régulièrement la pression des pneus. Rouler avec des pneumatiques insuffisamment gonflés ou sur gonflés peut nuire au rendement, provoquer une usure prématurée, diminuer l'autonomie ou augmenter les risques d'accident.

Si une usure importante ou une entaille est visible sur un des pneus, remplacez-le avant d'utiliser le vélo. Une plage de pression est indiquée sur le flanc du pneumatique par le constructeur et dans le tableau suivant. La pression doit être adaptée en fonction du poids de l'utilisateur.

Modèle	Taille du véo	Taille des chambres à air	Taille des pneus	Pression	
				PSI	Bar
EVERYWAY E300	24"	24 x 1,95	24 x 1,95	40 - 65	2,8 - 4,5
EVERYWAY E300	28"	28 x 1,95	28 x 1,95	50 - 85	3,5 - 6

Méthode pour déterminer le bon réglage des mécanismes de blocage rapide (roue et collier de selle)

Les dispositifs de blocage rapide sont conçus pour être actionnés à la main. Ne jamais utiliser d'outils pour bloquer ou débloquer le mécanisme afin de ne pas le détériorer.

Pour régler la force de serrage de l'axe de roue, vous devez utiliser l'écrou de réglage et non pas le levier de blocage rapide. Si le levier peut se manœuvrer en exerçant une pression manuelle minimale, cela signifie qu'il n'est pas suffisamment serré. Il est donc nécessaire de resserrer l'écrou de réglage. Le système de blocage rapide doit marquer les pattes de la fourche lorsqu'il est fermé dans la position bloquée.

A chaque opération de réglage, vérifier le bon centrage de la roue avant par rapport à la fourche. Pour régler, fermer et ouvrir les mécanismes de blocage rapide, appliquer la méthode suivante :

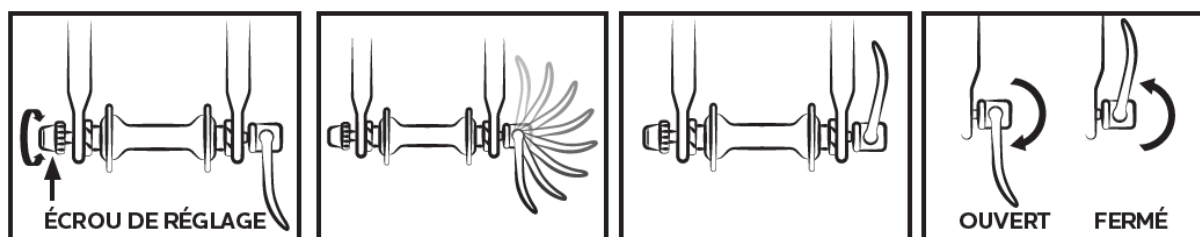

IV. Réglage des freins

Avant chaque utilisation, vérifiez que les freins avant et arrière sont en parfait état de marche.

La poignée droite active votre frein arrière. La poignée gauche active le frein avant.

Il est recommandé de répartir en moyenne votre force de freinage à 60/40 entre l'avant et l'arrière. Le levier de frein ne doit pas venir en contact avec le guidon et les gaines ne doivent pas subir de trajectoires à angle fermé afin que les câbles coulissent avec le minimum de frottement. Les câbles endommagés, effilochés, rouillés doivent être immédiatement changés.

AVERTISSEMENTS :



- En cas de pluie ou de temps humide, les distances de freinage sont allongées. Il est recommandé d'anticiper le freinage dans une telle situation.
- En cas de virage et dans les freinages, le guidon peut avoir une influence négative sur le temps de réponse du cycliste.
- Ne pas toucher les freins à disques après un usage intensif du système de freinage de votre vélo à assistance électrique au risque d'être brûlé.

1. Réglage des freins à disque mécanique

Les plaquettes exercent une pression sur un disque fixé au moyeu de la roue. L'intensité de la pression est commandée par un levier de frein avec un câble. N'actionnez pas le levier de frein lorsque la roue est détachée du cadre ou de la fourche.

Pour aligner l'étrier de frein à disque mécanique, desserrez les vis de fixations du support de l'étrier de frein.

Freiner avec le levier de frein correspondant (l'étrier de frein se positionne correctement) et maintenir la poignée de frein dans cette position tout en resserrant les vis de fixation du support de l'étrier.

Vérifiez que la plaquette interne (à l'intérieur de la roue) est à 0,2 - 0,4 mm du disque. Si cela n'est pas suffisant, serrez la vis de positionnement de la plaquette jusqu'à avoir les 0,2 - 0,4 mm entre la plaquette et le disque.

Pour régler la plaquette externe (à l'extérieur de la roue), il suffit de modifier la tension du câble de frein afin d'obtenir un écartement de 0,2 - 0,4 mm, au niveau de l'étrier ou au niveau du levier de frein.

Veillez à ne jamais projeter d'huile ou toute matière lubrifiante sur le disque ou les plaquettes (lors de l'entretien de la chaîne ou du dérailleur par exemple). Si cela se produisait, il faudrait dégraisser les plaquettes et le disque, ou les changer.

Vérifiez l'alignement des plaquettes en faisant tourner la roue, vous pouvez partir sur les routes

Disques : votre vélo est équipé de disques de diamètre 160mm.

- Un système d'écrou et de contre-écrou au niveau du levier de frein ou de l'étrier vous permet de régler la tension du câble et donc la force de freinage qui variera dans le temps en fonction de l'usure des plaquettes de frein.

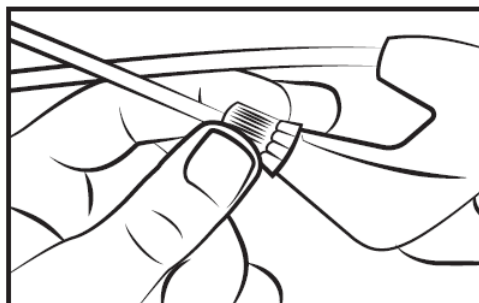

- Les plaquettes de frein sont standards, les remplacer lorsque que votre plaquette ne comporte plus de composant de friction.

- La référence de la plaquette de freins montés sur votre vélo est la suivante :
Modèle : DSK 300 ;
Référence: PD071S

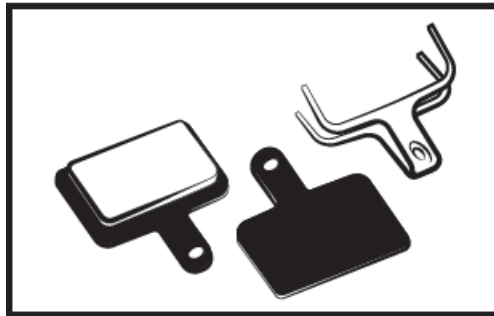

N'oubliez pas que les nouvelles plaquettes de freins doivent être rodées. Le rodage s'effectue en roulant quelques minutes en actionnant les freins alternativement entre arrêts brusques et freinages légers.

2. Changement des patins de freins

- Frein à disque

Retirer la roue et sortir les plaquettes usées de l'étrier de frein. Positionner les nouvelles plaquettes dans l'étrier de façon à ce que les surfaces de freinage soient en contact. Ne pas toucher les surfaces de freinage. Insérer les plaquettes l'une après l'autre dans l'étrier de frein.

Régler ensuite les freins selon le paragraphe précédent IV.1.

3. Usure des jantes

Comme toute pièce d'usure, la jante doit faire l'objet d'un contrôle régulier. La jante peut s'affaiblir et se casser entraînant une perte de contrôle et une chute.

V. Réglage du système de changement de vitesses

Votre vélo comporte plusieurs vitesses interchangeables manuellement grâce à un système Shimano RevoShift avec un dérailleur arrière. Utilisez la poignée droite pour faire le changement souhaité.

Plus l'indicateur est élevé, plus il sera difficile de pédaler et inversement.

Attention, ne pédalez jamais en arrière pendant le changement de rapport de vitesse et ne forcez jamais sur le levier de commande.

Pour une utilisation optimale du système de changement de vitesse, il est recommandé de changer de vitesse en dehors des séquences d'efforts de pédalage importants.



1. Réglage des butées

La course du dérailleur se règle à l'aide des vis H et L.

La vis L permet d'ajuster la butée supérieure (côté grand pignon).

En desserrant la vis L, la chaîne se positionne plus à l'extérieur du grand pignon.

La vis H permet d'ajuster la butée inférieure (côté petit pignon).

En desserrant la vis H, la chaîne se positionne plus à l'extérieur du petit pignon.

Ces manipulations s'effectuent par quart de tour. A chaque réglage, vous devez obtenir un alignement parfait entre le pignon, la chaîne et le galet du dérailleur arrière.

Schéma dérailleur arrière

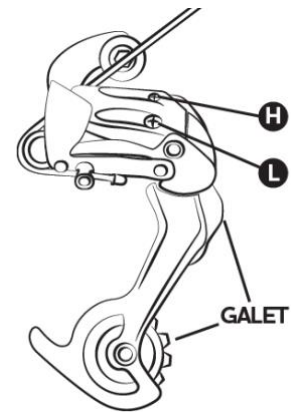
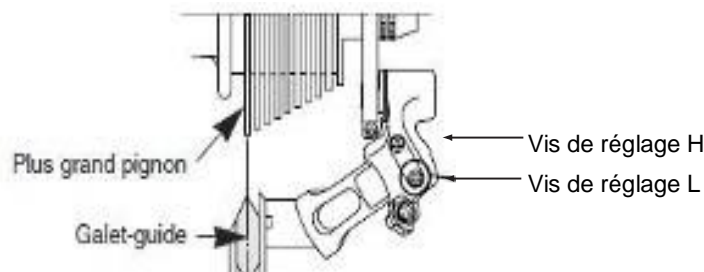

2. Réglage de la tension du câble

Pour régler un changement de pignon correct, utilisez la molette présente sur le dérailleur arrière ou la poignée. Cette molette permet de régler la tension du câble de dérailleur et permet de positionner le dérailleur correctement selon la vitesse choisie.

VI. Réglage de la chaîne

Votre vélo est pourvu d'un dérailleur arrière externe, la chaîne est automatiquement tendue.

Pour changer la chaîne

Les chaînes neuves sont vendues avec trop de maillons, la première étape est de la réduire à la bonne longueur. La méthode la plus sûre est de compter le nombre de maillons de l'ancienne chaîne afin d'ajuster la nouvelle. Pour démonter l'ancienne chaîne, il suffit de la dérivel (retirer un rivet).

Une fois celle-ci retirée, il faut monter la nouvelle. Pour cela, il faut la passer autour du plateau du pédalier et du pignon arrière de façon qu'elle s'engrène correctement sur les autres éléments de la transmission. Pour fermer la chaîne nous vous recommandons d'utiliser une attache rapide. Celle-ci fait office de maillon femelle qui s'insère entre deux maillons mâles. Par la suite, l'attache rapide permettra également de démonter plus facilement la chaîne pour la nettoyer.

Afin de vérifier si la longueur de la chaîne est correcte, il faut la mettre sur le petit pignon. Dans cette configuration, la ligne virtuelle tracée entre le moyeu de la roue arrière et l'axe du galet inférieur du dérailleur doit être verticale.

VII. Changement des pédales

Pour changer vos pédales, identifiez les pédales en regardant la lettre notée sur la pédale. La pédale de droite est indiqué « R » (Right) et la pédale de gauche « L » (Left). Tournez la pédale « R » dans le sens des aiguilles d'une montre pour la fixer sur la manivelle. Tournez la pédale L dans le sens inverse des aiguilles d'une montre.

VIII. Roue et moteur

Après le premier mois d'utilisation, il est conseillé de resserrer vos rayons pour limiter l'impact de la traction du moteur sur votre roue arrière. Lors de la mise en route du moteur, un léger bruit pourra avoir lieu. Ce bruit est normal car le moteur se met en route et assiste le pédalage. Ce bruit peut devenir plus important lorsqu'il est pleinement sollicité.

IX. Porte-bagage

Votre vélo est vendu avec un porte bagage :

Modèle	Taille du vélo	Porte-bagage
EVERYWAY E300	24"	XJ-24-LC185
EVERYWAY E300	28"	XJ-28-LC186

Il est déjà fixé au-dessus de votre roue arrière. Les éléments de fixation doivent être serrés et vérifiés régulièrement au couple de 4 - 6 Nm. Votre porte bagage est conçu pour une charge maximale de 25 kg, il est possible de fixer un siège pour enfant.



ATTENTION : Votre porte-bagages n'est pas conçu pour tirer une remorque.

Par mesure de sécurité, les bagages doivent être transportés uniquement sur le porte bagage.

Lorsque le porte-bagages est chargé, le comportement de votre bicyclette est modifié.

Répartissez la charge de bagages de façon égale pour des deux côtés pour favoriser la stabilité de votre vélo. Tout bagage doit être solidement arrimé au porte-bagages, avant chaque utilisation il est important de vérifier que rien ne pend dans le vide et risque de venir se prendre dans la roue arrière de la bicyclette. Ne pas régler le porte-bagages de manière arbitraire, merci de demander conseil auprès de votre revendeur pour faire un ajustement si nécessaire. Ne pas modifier le porte-bagages, toute modification du porte-bagages par l'utilisateur entraîne la nullité de ces instructions. Les bagages ne doivent pas occulter les réflecteurs et éclairages de votre vélo.

X. Béquille

Avant toute utilisation, bien vérifier que votre béquille est remontée.

D. Entretien

Votre vélo nécessite un entretien régulier pour votre sécurité mais aussi pour augmenter sa durée de vie. Il est important de contrôler les éléments mécaniques périodiquement afin d'assurer le cas échéant un remplacement des pièces usées ou présentant des traces d'usures.

Lors d'un remplacement de composants, il est important d'utiliser des pièces d'origine afin de conserver les performances et la fiabilité de la bicyclette. Veillez à utiliser des pièces de rechange appropriées concernant les pneus, les chambres à air, les éléments de transmission et les différents éléments du système de freinage.

Il est de la responsabilité de l'utilisateur de d'utiliser des pièces différentes des pièces d'origine.



AVERTISSEMENTS : Retirer toujours la batterie avant une opération de maintenance.

I. Nettoyage

Afin d'éviter la corrosion du vélo, il est nécessaire de rincer régulièrement votre vélo à l'eau douce en particulier s'il a été exposé à l'air marin.

Le nettoyage doit être fait avec une éponge, une bassine d'eau tiède savonneuse ainsi qu'un jet d'eau (sans pression).



RECOMMANDATION : Faites particulièrement attention à ne pas utiliser un nettoyeur à jet d'eau sous haute pression.

II. Lubrification

La lubrification est essentielle sur les différents composants qui sont en mouvement afin d'éviter la corrosion. Huiler régulièrement la chaîne, brossez les pignons et plateaux, introduisez périodiquement quelques gouttes d'huile dans les gaines de câbles de frein et de dérailleur.

Il est conseillé de commencer par nettoyer et sécher les éléments à lubrifier.

Il est conseillé d'utiliser de l'huile spécifique pour la chaîne et le dérailleur. Il faut utiliser de la graisse pour les autres composants.

III. Contrôles réguliers

Concernant le serrage de la boulonnerie : levier, manivelle, pédales, potences.

Les couples de serrage à appliquer sont les suivants :

COMPOSANTS	COUPLE PRECONISE (Nm)	CONSIGNES PARTICULIERES
Pédales sur manivelles	30 - 40	Graisser les filetages
Manivelle sur boîtier	30 - 40	Graisser les filetages
Serrage de potence/cintre		Serrage automatique
Potence inclinaison		Serrage automatique
Serrage jeu de direction	14 - 15	Visse plongeur (potence)
Levier de frein	6 - 8	
Étriers de frein	6 - 8	
Selle sur chariot	18 - 20	
Collier tige de selle		Serrage rapide
Roue	30	

Les autres couples de serrage dépendent de la taille des écrous : M4 : 2,5 à 4.0 Nm, M5 : 4.0 à 6.0 Nm, M6 : 6.0 à 7.5 Nm. Serrer les vis uniformément au couple requis.

Contrôler régulièrement les pneus et notamment l'état de la denture du pneu arrière : l'usure, les coupures, les fissures, les pincements. Remplacez le pneu si nécessaire. Contrôlez les jantes et l'absence d'usure excessive, déformations, coups, fissures...

IV. Révisions

Pour assurer la sécurité et maintenir les composants en bonne condition de marche, vous devez faire vérifier votre VAE périodiquement par votre vendeur. De plus, la maintenance de votre bicyclette doit être effectuée régulièrement par un technicien qualifié.

Première révision : 1 mois ou 150 km

- Vérification du serrage des éléments : manivelle, roue, potence, pédales, cintre, collier de selle,
- Vérification du fonctionnement de l'assistance électrique,
- Vérification et réglage des freins,
- Tension et/ou dévoilage des roues.

Tous les ans ou 2000km :

- Vérification des niveaux d'usure (patins de freins, transmission, pneumatiques),
- Vérification du fonctionnement de l'assistance électrique,
- Contrôle des roulements (boîtier de pédalier, roues, direction, pédales),
- Contrôle des câbles (freins, dérailleur),
- Vérification de l'éclairage,
- Tension et/ou dévoilage des roues.

Tous les 3 ans ou 6000km :

- Changement de la transmission (chaîne, roue libre, plateau),
- Vérification du fonctionnement de l'assistance électrique,
- Changement des pneumatiques,
- Contrôle de l'usure des roues (rayons, jante),
- Tension des rayons et/ou dévoilage de roues,
- Changement des patins ou patins de freins,
- Contrôle des fonctions électriques.

E. Assistance au pédalage et batterie

L'utilisateur doit faire tourner le pédalier vers l'avant pour bénéficier de l'assistance motorisée. Il s'agit d'un important aspect de sécurité. Ce vélo à assistance électrique fournit une assistance motorisée jusqu'à une vitesse de 25 km/h. Au-delà, le moteur s'arrêtera. Vous pouvez aller plus vite, mais vous devrez le faire de vos propres efforts, sans assistance électrique.

Le moteur ne fonctionnera pas tant que vous n'aurez pas fait faire un tour complet au pédalier. Cette fonctionnalité protège le moteur et son contrôleur et rallonge la durée de vie des composants électriques.

I. Assistance au pédalage

Pour démarrer le vélo, actionnez l'interrupteur principal sur le côté de la batterie **ON/OFF**.

Le reste des réglages et informations se font directement sur l'afficheur situé sur le guidon.



Recommandation : Veuillez éteindre l'interrupteur principal sur la batterie lorsque vous n'êtes plus en selle. Cela permet d'économiser la charge de la batterie.

1. Présentation de l'afficheur LCD

L'afficheur LCD est composé de deux parties.

L'écran LCD :

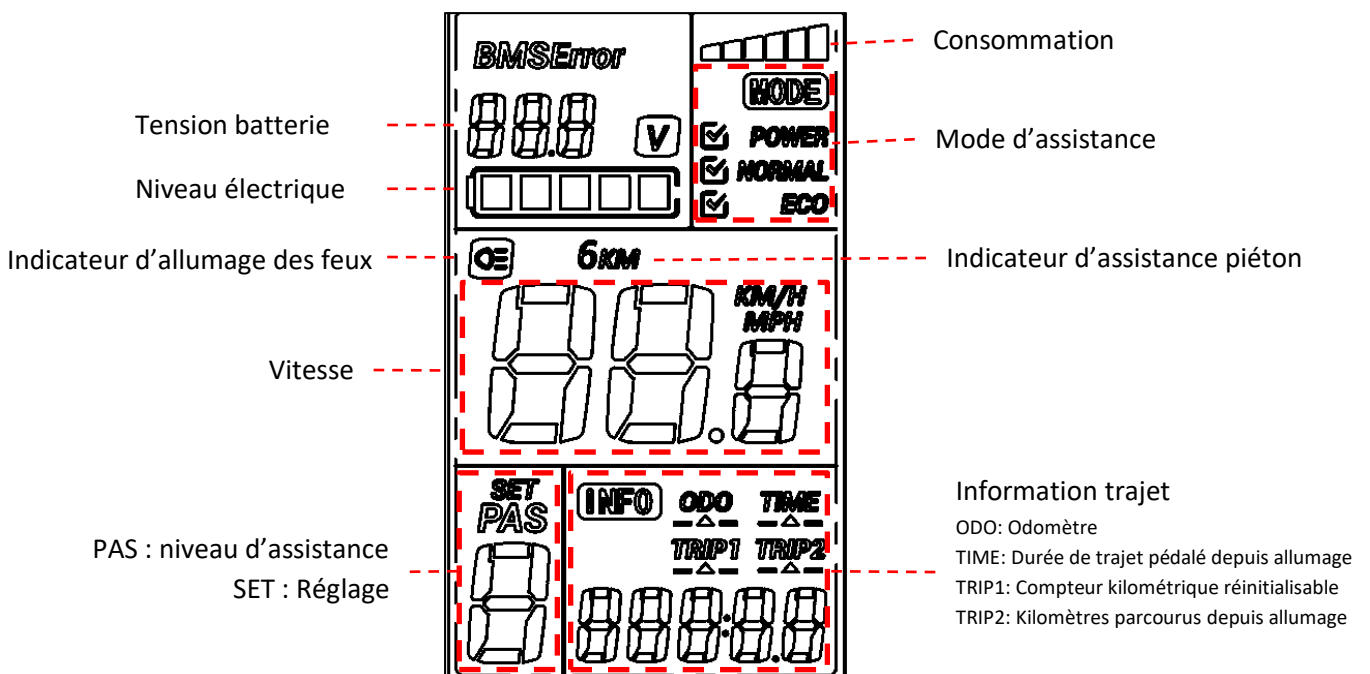

Ainsi que le boîtier de commande déporté :

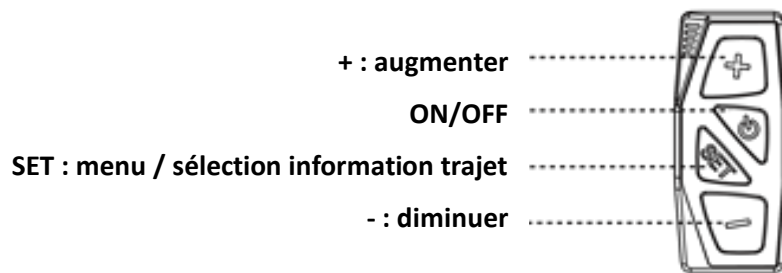

Le boîtier de commande est également équipé d'une prise de recharge USB 5V.

2. Activation / désactivation de l'afficheur LCD

Pour activer l'assistance appuyez une fois sur le bouton « ON/OFF » du boîtier de commande. Les pictogrammes de l'écran LCD s'allumeront. Une fois l'écran allumé, un appui simple sur le bouton « ON/OFF » permet d'allumer ou d'éteindre le rétro-éclairage ainsi que les feux du vélo.

Pour désactiver l'assistance maintenez le bouton « ON/OFF » enfoncé pendant 3 secondes. Les pictogrammes et le rétro-éclairage de l'écran LCD s'éteindront.

3. Affichage de la charge de la batterie sur afficheur LCD

Dans des conditions normales, activez l'alimentation et les indications de batterie montrent le niveau de charge et la tension actuelle de la batterie.

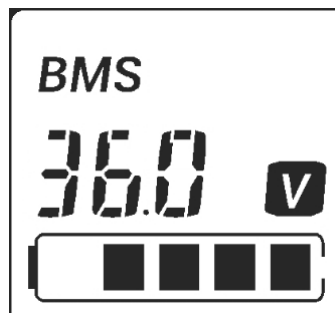







Lorsque tous les segments sont allumés, cela signifie que la charge est au maximum. Si le dernier clignote, cela signifie que la batterie doit être rechargée tout de suite avant l'utilisation du vélo.

AFFICHAGE	NIVEAU DE CHARGE
	100%
	80%
	60%
	40%
	20%
	La batterie est à plat et nécessite un rechargement immédiat

En plus du niveau de charge, l'afficheur indique également la consommation actuelle de courant.

Plus cette consommation est importante, plus l'autonomie sera diminuée.

AFFICHAGE		NIVEAU DE CHARGE
		2A
		4A
		6A
		8A
		10A
		≥ 12A

Si l'utilisateur oublie de couper l'alimentation après 5 minutes d'inactivité, l'afficheur LCD s'éteindra afin d'économiser l'énergie.

4. Sélection du niveau d'assistance sur afficheur LCD

Lorsque l'alimentation est activée, vous pouvez choisir entre 6 niveaux d'assistance du plus faible (1) au plus élevé (6). Appuyez sur les boutons "+" ou "-" pour sélectionner l'un de ces niveaux d'assistance. Le niveau sélectionné est affiché dans la zone d'indication d'assistance.

- En sélectionnant un niveau d'assistance élevé (5 et 6), l'usage de la batterie sera accru et moins d'effort de la part de l'utilisateur sera requis. Ces niveaux sont adaptés aux pentes, au vent de face ou aux fortes charges.
- Les niveaux d'assistance moyens (3 et 4) signifient que l'effort de l'utilisateur et l'usage de la batterie sont à niveau égal.
- Les niveaux d'assistance faible (1 et 2) signifient que la propulsion du vélo provient plus de l'effort de l'utilisateur que de l'usage de la batterie. Il s'agit donc des modes d'économie d'énergie. Nous vous suggérons d'utiliser le niveau d'assistance 1 lorsque vous utilisez le vélo pour faire du sport.
- Le niveau 0 indique que l'assistance est désactivée.

5. Assistance piéton sur afficheur LCD

Appuyez longuement sur le bouton « - » pour utiliser la fonction « démarrage assisté » afin de faciliter le départ. Lorsque l'aide au démarrage est utilisée l'assistance ne dépasse pas les 6 km/h. L'écran LCD affichera alors « 6KM » au-dessus de l'indicateur de vitesse.

Dès que le bouton « - » est relâché l'aide au démarrage s'arrête.

6. Réglage de l'afficheur LCD

Pour accéder au menu réglage appuyer 3 secondes sur le bouton « SET ». L'icône de réglage SET clignote et le réglage 0 est sélectionné. Réglages :

- 0 : Mode d'assistance. Le mode sélectionner est indiqué par l'icône . 3 modes sont disponible, ECO pour optimiser l'autonomie, POWER pour optimiser les performances, NORMAL pour un équilibre autonomie / performances. Sélectionnez votre mode à l'aide des boutons « + » et « - ». Appuyez ensuite sur SET pour passer au réglage suivant.
- 1 : Reset compteur kilométrique 1. Appuyez sur « - » pour le remettre à 0. Appuyez ensuite sur SET pour passer au réglage suivant.
- 2 : Limiteur de vitesse maximale d'assistance. Elle peut être réglée de 10 à 25km/h à l'aide des boutons « + » et « - ». Appuyez ensuite sur SET pour passer au réglage suivant.
- 3 : Sélection du diamètre de roue. Vous pouvez sélectionner votre diamètre de roue de 16" à 28" à l'aide des boutons « + » et « - ». Appuyez ensuite sur SET passer au réglage suivant.



AVERTISSEMENT : Le réglage du diamètre de roue a un impact sur la sécurité et la santé de votre vélo. Ne sélectionnez jamais un diamètre différent de celui installé sur votre vélo. En cas de doute contactez votre revendeur.

- 4 : Unité de vitesse. Choisissez d'afficher la vitesse en « Km/h » ou en « MPH » à l'aide des boutons « + » et « - ». Appuyez ensuite sur SET pour revenir au réglage 0.

Maintenez enfoncé le bouton SET pendant 3 secondes pour sauvegarder et quitter le menu de réglage. Pour quitter sans sauvegarder vos changements, appuyer sur le bouton ON/OFF pendant 3 secondes afin d'éteindre l'afficheur.

II. Manipulation de la batterie

1. Lecture du niveau de charge sur la batterie

Pour connaître votre niveau de charge appuyez une fois sur le bouton de charge situé sur le dessus de votre batterie.



Les 5 LED s'allument pour indiquer l'état de charge puis s'éteignent au bout de 4 secondes.

AFFICHAGE	NIVEAU DE CHARGE
● ● ● ● ●	100%
● ● ● ● ○	80%
● ● ● ○ ○	60%
● ● ○ ○ ○	40%
● ○ ○ ○ ○	< 20%

2. Allumer / Eteindre la batterie

Pour allumer votre batterie, appuyez sur le bouton ON/OFF rouge situé à l'arrière en dessous de la batterie. Appuyez de nouveau dessus pour l'éteindre. Lorsque votre batterie est éteinte elle ne fournit plus d'électricité à votre vélo cependant l'afficheur de charge batterie reste fonctionnel.



3. Insérez / Retirez la batterie

La batterie sur les vélos électriques est placée sur le porte-bagage arrière, elle est directement connectée au boîtier de contrôle à l'avant.



AVERTISSEMENT : Avant de manipuler la batterie, assurez-vous que l'interrupteur est en position éteinte.

Pour installer la batterie, faites tout d'abord glisser le bloc batterie le long du rail horizontalement et appuyez pour vous assurer qu'il est bien en place puis verrouillez.



Pour verrouiller insérez la clé dans la serrure et faites un demi-tour dans le sens horaire (batterie et porte-bagage verrouillés). Vous pouvez déverrouiller en faisant un demi-tour dans le sens antihoraire.

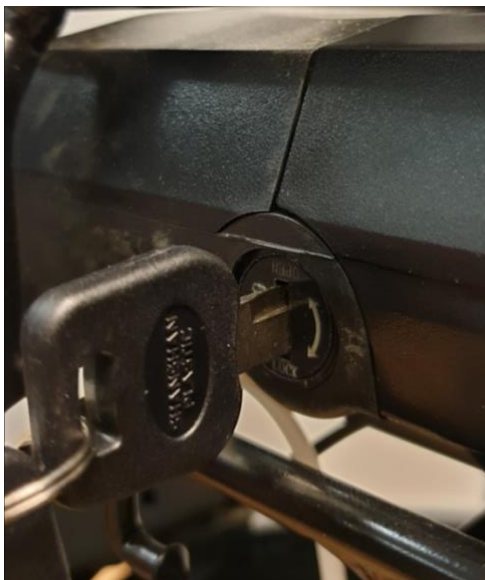

Verrouillée



Déverrouillée



ATTENTION : Souvenez-vous de retirer la clé et de la conserver en sûreté après avoir retiré la batterie du porte-bagage !

III. Utilisation du chargeur

Avant de charger la batterie, veuillez lire le manuel de l'utilisateur et le manuel du chargeur, s'ils sont fournis avec votre vélo. Veuillez également prendre note des points suivants relatifs au chargeur de la batterie:

- Respectez des instructions portées sur l'étiquette du chargeur de batterie.
- N'utilisez pas ce chargeur à proximité de gaz explosifs ou de substances corrosives.
- Ne secouez pas le chargeur, ne lui faites pas subir de choc et évitez les chutes.
- Protégez toujours le chargeur de la pluie et de l'humidité, pour un usage intérieur. 
- La tolérance de température de ce chargeur se situe entre 0 et +40 °C.
- Il est interdit de démonter le chargeur, en cas de problème, confier l'appareil à un réparateur qualifié.
- Vous ne devez utiliser que le chargeur fourni avec votre vélo électrique pour éviter tout dégât. Notez que le non-respect de cette contrainte annulera la garantie.
- Lors du rechargement, la batterie et le chargeur doivent être éloignés d'au moins 10 cm du mur et dans un endroit sec et ventilé. Ne placez rien à proximité directe du chargeur pendant l'utilisation.
- Ne pas toucher le chargeur trop longtemps pendant la charge (risque de brûlure superficielle).
- Ne pas positionner le chargeur de manière instable.
- Ne pas couvrir le chargeur pour éviter la surchauffe pendant la charge.
- Ne pas immerger le produit
- Evitez tout contact avec l'eau pendant la recharge de la batterie. Ne pas toucher le chargeur avec les mains mouillées.
- Ne pas utiliser le chargeur avec un fil d'alimentation ou des fiches abîmés. S'assurer que la prise du chargeur est correctement connectée au secteur pour la charge.
- Ne pas court-circuiter les broches du chargeur en utilisant un objet métallique.
- Déconnecter l'alimentation avant de brancher ou débrancher les connections sur la batterie.
- Ce chargeur est conçu pour charger des batteries au Lithium, ne pas charger le mauvais type de batterie. Ne pas utiliser sur une batterie non-rechargeable.
- Cet appareil peut être utilisé par des enfants âgés d'au moins 14 ans et par des personnes ayant des capacités physiques, sensorielles ou mentales réduites ou dénuées d'expérience ou de connaissance, s'ils (si elles) sont correctement surveillés ou si des instructions relatives à l'utilisation de l'appareil en toute sécurité leur ont été données et si les risques encourus ont été appréhendés. Les enfants ne doivent pas jouer avec l'appareil. Le nettoyage et l'entretien par l'utilisateur ne doivent pas être effectués par des enfants sans surveillance.
- Il convient de surveiller les enfants pour s'assurer qu'ils ne jouent pas avec l'appareil.
- Laisser hors de portée des enfants, ce produit n'est pas un jouet.

- Le câble souple externe de ce produit ne peut pas être remplacé ; en cas d'endommagement du cordon il convient de mettre le produit au rebut.
- En fin de vie, confier le produit à un centre de recyclage.



IV. Procédure de rechargement

Si une prise de courant est disponible près de votre vélo, vous pouvez recharger la batterie directement sur le vélo sans la détacher. La prise de chargeur est recouverte par un capuchon en plastique il vous suffit de l'ouvrir pour recharger la batterie directement.

Retirer la batterie peut s'avérer utile dans des endroits ne pouvant pas accueillir votre vélo ou lorsqu'il n'est pas à proximité d'une prise de courant.



RECOMMANDATION : Le chargement de la batterie doit se faire à l'intérieur dans un endroit ventilé.

Veillez recharger la batterie du vélo selon la procédure suivante:

- La batterie peut être rechargée en utilisant une prise de courant standard. Il n'est pas nécessaire d'actionner son interrupteur.
- Insérez la prise du chargeur dans la batterie et branchez le câble d'alimentation du chargeur dans une prise proche.
- Lors du chargement, la LED sur le chargeur sera rouge pour témoigner du bon fonctionnement. Lorsqu'il passe au vert, cela signifie que la batterie est rechargée.
- Pour terminer le chargement, vous devez débrancher la prise de courant, puis la prise reliée la batterie. Fermez enfin le capuchon de la prise de la batterie.

V. Autonomie de votre batterie

Ce vélo à assistance électrique est équipé d'une batterie Li-ion de haute qualité. Les batteries Li-ion ont un chargement sans effet mémoire et une large fourchette de tolérance à la température allant de -10 à +40 °C.

Pour assurer une durée de vie maximale à la batterie et la protéger des dégâts, veuillez suivre les instructions d'utilisation et d'entretien ci-dessous.

1. Autonomie de votre batterie

Après la charge de votre batterie, il est conseillé de la laisser reposer 20 à 30 minutes avant utilisation. L'autonomie de votre batterie dépend de plusieurs facteurs d'utilisation :

- Le choix du mode d'assistance
- Le poids de l'utilisateur
- Le dénivelé de la route
- Le gonflage des pneus
- Le vent
- L'effort de pédalage fourni
- Démarrage et fréquence d'arrêts
- La température extérieure

2. Mise en garde, précautions

Il est recommandé de recharger les batteries de façon régulière, ou après chaque utilisation. Il n'y a pas d'effet mémoire sur ces batteries.

Afin de maximiser la durée de vie de votre batterie, il est conseillé :

- D'éviter les endroits chauds (température de charge idéale 20°C)
- De laisser refroidir la batterie 30 minutes après l'utilisation du vélo

Précautions d'emplois :



- Utilisez la batterie uniquement pour ce vélo.
- Utilisez uniquement le chargeur spécifique livré pour charger la batterie.
- Chargez uniquement la batterie dans un espace bien ventilé.
- Ne pas exposer la batterie à la chaleur ou la charger en plein soleil.
- Ne pas démonter ou modifier le boîtier et la batterie qui est intégrée dans le boîtier.
- Ne pas connecter les connexions (+) et (-) de la batterie avec un objet métallique.
- Ne pas exposer la batterie à des liquides.
- Ne pas utiliser une batterie abîmée.
- Ne pas continuer à charger la batterie si la charge n'est pas complète au bout du temps de charge théorique.
- Ne pas utiliser la batterie si elle émet une odeur inhabituelle, chauffe de manière inhabituelle ou si quelque chose paraît anormal.
- Ne pas laisser la batterie à la portée des enfants.
- Rechargez votre batterie avant un stockage prolongé et réalisez la même opération après ce stockage.

VI. Durée de vie des batteries



Les batteries peuvent souffrir d'un vieillissement de leurs performances après un grand nombre de charges. Cela dépendra des habitudes d'utilisation du VAE. Vous devez déposer vos batteries usagées dans votre magasin ou dans des points de dépôt spécialisé en recyclage. Surtout ne jetez pas votre batterie en fin de vie dans la nature.

VII. Entretien de la batterie

Pour assurer une durée de vie maximale à la batterie et la protéger des dégâts, veuillez suivre les instructions d'utilisation et d'entretien suivantes :

Lorsque vous remarquez que la charge descend à 10 %, la batterie doit rapidement être rechargée.



RECOMMANDATION : Si le vélo n'est pas fréquemment utilisé sur une certaine période, il faut entièrement recharger tous les mois. Le boîtier de la batterie doit être stocké dans un endroit sec, protégé, à une température comprise entre 5 et 35°C.

AVERTISSEMENT :



- La durée de vie de la batterie peut être réduite en cas de stockage prolongé sans rechargement régulier comme mentionné plus haut.
- N'utilisez aucun métal pour connecter directement deux pôles de la batterie, ce qui pourrait provoquer un court-circuit.
- Ne placez jamais la batterie près d'une cheminée ou toute autre source de chaleur.
- Ne secouez pas la batterie, ne lui faites pas subir de choc et évitez les chutes.
- Lorsque le bloc batterie est retiré du vélo, gardez-le hors de portée des enfants pour éviter tout accident.
- Il est interdit d'ouvrir la batterie.

VIII. Utilisation et entretien du moteur électrique

Nos vélos à assistance électrique sont programmés pour démarrer l'assistance électrique après un demi-tour du pédalier.

N'utilisez pas le vélo dans des endroits inondés ou en cas d'orage. N'immergez pas les composants électriques dans l'eau pour leur éviter tout dégât.

Évitez les chocs sur le moteur pour ne pas l'endommager.

IX. Entretien du contrôleur

Il est très important de bien prendre soin du contrôleur selon les instructions suivantes :

- Protégez le contrôleur des infiltrations d'eau et de l'immersion.

Note: Si vous pensez que de l'eau a pu s'infiltrer dans le boîtier, veuillez éteindre la batterie immédiatement et continuez sans assistance. Vous pourrez la redémarrer dès que le contrôleur sera sec.

- Ne secouez pas le contrôleur, ne lui faites pas subir de choc et évitez les chutes.

AVERTISSEMENT: N'ouvrez pas le boîtier du contrôleur. Toute tentative d'ouvrir le boîtier du contrôleur, de le modifier ou de l'ajuster entraînera une annulation de la garantie. Veuillez demander à votre revendeur ou professionnel qualifié d'effectuer les réparations



Toutes modifications des paramètres du système de gestion électrique, notamment le changement de la limite de vitesse, sont formellement interdites et vous feront perdre la garantie de votre vélo.

X. Diagramme électrique et spécifications

Nous nous réservons le droit, sans préavis, de modifier ce produit. Pour des informations complémentaires, veuillez contacter votre détaillant.

1. Diagramme électrique de l'Everyway E-300

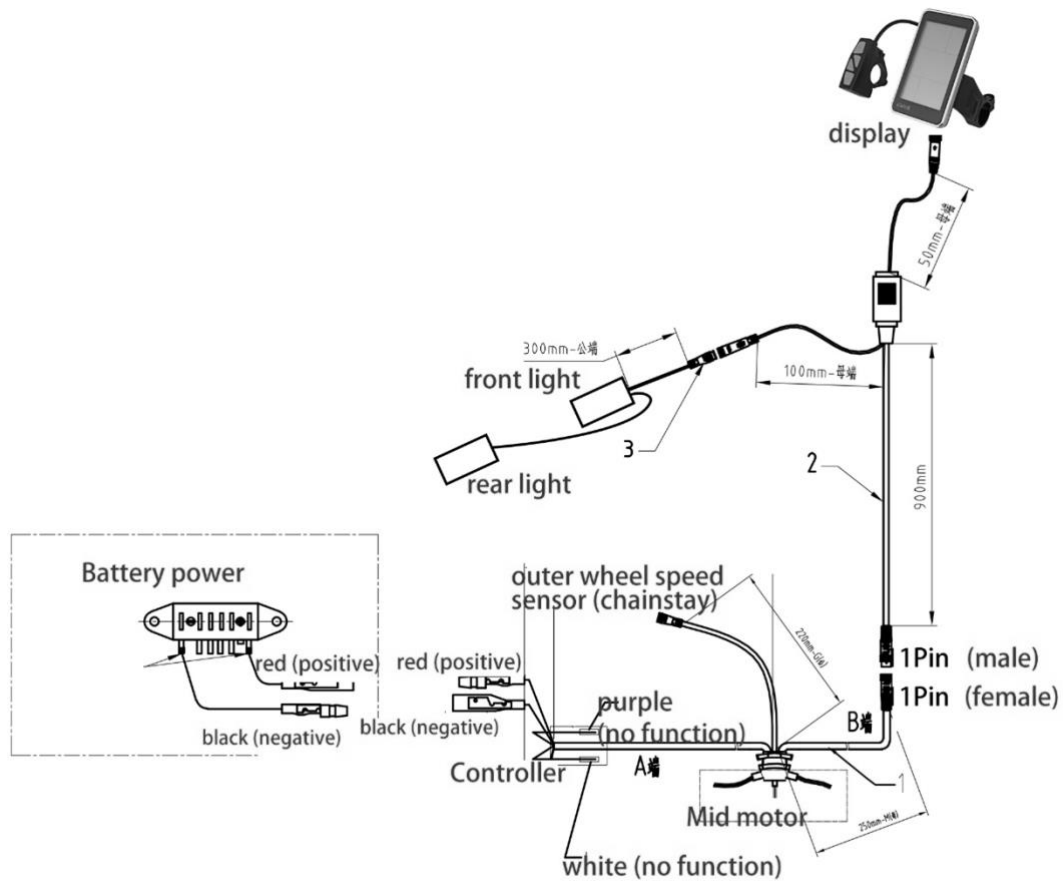

XI. Fiche technique principale

		Everyway E300
Poids maximum: Utilisateur + Chargement + vélo		130 kg
Poids maximum: Utilisateur + Chargement		24" : 106,6 kg 28" : 104,7 kg
Vitesse maximum avec assistance		25 km/h
Autonomie *		50 à 80 km
Motorisation	250 W	250 W
	36V	36V
	< 60 dB	< 60 dB
Batterie	Lithium	Lithium
	36V	36V
	13 Ah	13 Ah
	3,2 kg	3,2 kg
	4 h	4 h
	500 cycles	500 cycles
Chargeur	100-240V	100-240V
	36V	36V
Poids total du vélo		24" : 23,4 kg 28" : 25,3 kg
Dimension du vélo		24" & 28"
Taille Pneus / Roue		24 x 1.75 pouces 28 x 1.95 pouces

F. SAV

I. Pièce d'usures

Les différents éléments d'usures sont des éléments standards. Toujours remplacer les pièces usées et/ou à changer par des composants identiques en ventes dans le commerce ou chez votre revendeur.

II. Résolution des problèmes de base

Ne tentez pas d'accéder ou de réparer un composant électrique vous-même. Contactez le spécialiste le plus proche de chez vous pour un entretien effectué par une personne qualifiée.

Les informations ci-dessous sont à but explicatif et ne sont pas des instructions visant à assister l'utilisateur dans des réparations. Toute procédure de résolution mentionnée doit être effectuée par un professionnel qualifié, conscient des problèmes de sécurité et familier avec l'entretien électrique.

Description du problème	Causes possibles	Résolution
Après l'allumage de la batterie, le moteur n'assiste pas au pédalage.	<ol style="list-style-type: none">1) le câble du moteur (joint de connexion étanche) est mal branché2) le levier de frein n'est pas correctement revenu en position normale, ce qui force l'extinction de l'interrupteur3) le fusible de la batterie est grillé4) le capteur de vitesse est trop éloigné du disque magnétique sur l'axe B.B.5) la connexion entre le capteur et le contrôleur n'est pas établie ou à un faux contact.	<p>Tout d'abord, vérifiez que la batterie est chargée. Si ce n'est pas le cas, rechargez-la.</p> <ol style="list-style-type: none">1) vérifiez que la connexion est bien établie, sans qu'il n'y ait de jeu2) remplacez le levier de frein dans sa position normale avec attention sans freiner3) ouvrez le dessus du bloc batterie et vérifiez l'état du fusible. S'il est grillé, contactez votre détaillant ou professionnel agréé pour un remplacement4) ajustez la distance entre le capteur et la bande magnétique pour qu'elle ne soit pas supérieure à 3 mm5) assurez-vous que le contrôleur et le capteur sont bien connectés.
L'autonomie de la batterie raccourcit (note : les performances de la batterie sont directement influencées par le poids de l'utilisateur, des bagages, la force du vent, le type de route, les freinages constants).	<ol style="list-style-type: none">1) le temps de rechargement n'est pas suffisant2) la température ambiante est trop basse et influence le fonctionnement de la batterie3) les côtes ou les vents de face fréquents tout comme des routes en mauvais état4) la pression des pneus n'est pas suffisante (les regonfler)5) arrêts et redémarrages fréquents6) la batterie a été stockée sans recharge pendant longtemps.	<ol style="list-style-type: none">1) veuillez recharger la batterie en suivant les instructions (chapitre 7.3)2) en hiver ou par température inférieure à 0 °C, votre batterie doit être conservée en intérieur3) il s'agit d'une cause normale et le problème se résoudra avec l'amélioration des conditions4) gonflez les pneus à une pression de 3,1 bar5) le problème se résoudra avec l'amélioration des situations d'utilisation6) effectuez un rechargement régulier en conformité avec le manuel d'instructions. Si cela ne résout pas le problème, contactez votre détaillant ou professionnel qualifié.

Après avoir branché le chargeur, les LED de chargement ne s'allument pas.	<ol style="list-style-type: none"> 1) problème avec la prise électrique 2) faux contact entre la prise d'entrée du chargeur et la prise électrique 3) la température est trop basse. 	<ol style="list-style-type: none"> 1) inspectez et réparez la prise électrique 2) inspectez et insérez la prise à fond 3) effectuez le chargement en intérieur. <p>Si les solutions précédentes n'ont aucun effet, contactez votre détaillant ou professionnel qualifié.</p>
Après un rechargement de plus de 4/5 heures, la LED d'indication de rechargement est encore rouge (note : il est très important de recharger la batterie en respectant les instructions pour éviter d'endommager le matériel).	<ol style="list-style-type: none"> 1) la température ambiante est de 40 °C ou plus 2) la température ambiante est de 0 °C ou moins 3) le vélo n'a pas été rechargé après utilisation ce qui a exagéré le déchargement 4) la tension de sortie est trop basse pour pouvoir recharger la batterie. 	<ol style="list-style-type: none"> 1) rechargez la batterie sous une température inférieure à 40 °C et en conformité avec les instructions 2) rechargez la batterie en intérieur et en conformité avec les instructions 3) entretenez correctement la batterie pour éviter une exagération du déchargement 4) n'effectuez pas de rechargement avec une tension inférieure à 100 V. <p>Si les solutions précédentes n'ont aucun effet, contactez votre détaillant ou professionnel qualifié.</p>
<p><u>Afficheur LCD :</u></p> <p>La vitesse ne s'affiche pas sur l'écran LCD.</p>	La bille magnétique sur le rayon de la roue est trop éloigné du capteur (fixé à l'arrière du cadre ou à la fourche avant) ce qui empêche le capteur de recevoir le signal lorsque la roue tourne.	Vérifiez la distance entre la bille magnétique et le capteur et assurez-vous qu'elle n'excède pas 5 mm.

Résolution des problèmes liés au chargeur :

- La lumière Rouge ne fonctionne pas durant le chargement : vérifiez que les connecteurs soient correctement connectés. Vérifiez si la tension normale est passée d'emblée, si c'est le cas, s'il vous plaît vérifiez la réparation du chargeur. Si ce qui précède est correct, la batterie est certainement défectueuse.
- La lumière Rouge ne devient pas verte : éteignez l'alimentation, après 5 secondes puis connectez l'alimentation secteur, il peut continuer à charger. La batterie ne peut plus se charger, la batterie est certainement défectueuse.
- La lumière Rouge devient immédiatement verte : vérifiez que la batterie est complètement chargée. Si elle ne l'est pas, la batterie ou le chargeur sont défectueux.
- Si le fusible a sauté : ne pas démonter le chargeur, mais le confier à un réparateur qualifié qui remplacera le fusible par un neuf présentant les mêmes caractéristiques (T3.15A/250V).

G. Notes

EN

(Translation of the original instructions)

Congratulations on purchasing your WAYSCRAL power-assisted bicycle!

This guide intends to give you the information necessary for correctly using, adjusting and maintaining your bicycle.

Please read this guide carefully before the first use and keep it for the entire time you use the bicycle. It contains important safety and maintenance information.

It is the user's responsibility to read this guide before using the product.

The non-observance of these instructions could lead to an incorrect usage of your bicycle or premature wear of certain components, which could possibly result in a fall and / or an accident.

If an original part proves defective in workmanship during its warranty period, we undertake to replace it. The warranty period for power-assisted bicycles is as follows:

- Frame and fork: 5 years
- Electric components: 2 years if maintained
- All other components: 2 years

This warranty does not include labour and transport costs. The company can not be held responsible for out of the ordinary damage or damage due to a combination of circumstances. This warranty is only valid for the original purchaser of the product, with proof of purchase to support their claim. This warranty applies only in the case of defective components and does not cover normal wear and tear, damage caused by accident, improper use, overload, improper assembly or maintenance and any other purpose not intended for use with the bicycle.

No bicycle is meant to last forever and no claim will be accepted if it is based on damage caused by improper use, competition, stunts, jumping or other similar activities. Claims must be submitted through your reseller. Your rights are not affected.

The company reserves the right to change or modify any specification without notice. All information and specifications contained in this document are correct at the time of printing.

Your bicycle has been carefully designed and manufactured in accordance with the requirements of the European standard EN 15194.

Conditions of use for this power-assisted bicycle

This power-assisted bicycle is designed for urban and suburban use, it can be used in town, on the road or on a paved surface where the tires are always in contact with the ground. It is equipped with an electric pedal assistance that will facilitate all your daily trips, to go further and longer. Your power-assisted bicycle is an adult bicycle for people over 14 years old. If the bicycle is used by a child, the parents must supervise and ensure that the user is capable of using the bicycle safely.

Your bicycle is not intended to be used on unpaved or damaged terrain. It is not designed for "off-road" use, nor for competition. Not observing this intended use could lead to a fall or accident and could prematurely and irremediably deteriorate the condition of your power-assisted bicycle.

Your power-assisted bicycle is not a moped. The aim of the assistance is to provide a complement to pedalling. The moment you start pedalling, the engine goes off and helps you forward. The assistance varies according to the speed of the bicycle, significant at start-up, less so when the bicycle is started and then goes off when the bicycle reaches 25 km/h. The assistance is switched off as soon as one of the two brake levers is activated or the speed exceeds 25 km/h. It will automatically resume below 23 km/h with pedalling.

It must be properly maintained according to the instructions in this user guide.



WARNING: As for any mechanical component, a bicycle is subject to high stresses and will wear. The different materials and components can react differently to wear or ageing. If the intended useful life intended for a component has been exceeded, it may suddenly break, presenting a risk of injury for the cyclist. Cracks, scratches and discolouration in areas subject to high stresses indicate that the component has exceeded its useful life and must be replaced.

Recommendation: Safe use and safety tips

Before using your bicycle, make sure it is working correctly. Check the following points in particular:

- The position is comfortable
- The nuts, screws, tightening levers, tightened components
- The brakes are working properly
- The handlebars' range of movement is correct, without excessive play
- The wheels are not blocked by anything and the bearings are correctly adjusted
- The wheels are correctly tightened and attached to the frame/fork
- The tyres are in good condition and their pressure is correct
- The condition of the wheel rims
- The pedals are firmly attached to the chain set
- The transmission works
- The reflectors are correctly positioned.



RECOMMENDATION: Your bicycle should undergo a revision by a professional every 6 months, in order to ascertain that it is working properly and safe to use. It is the user's responsibility to ensure that all the components are working correctly before use.

Choose a safe spot, away from traffic, to familiarize yourself with your new bicycle. The assistance may be triggered with force, check that your handlebar is straight and that the road is clear.

Make sure you are in good health before getting on your bike.

In the case of unusual weather conditions (rain, cold, night time...), be particularly vigilant and adapt your speed and your reactions accordingly.

When transporting your bicycle on the outside of your vehicle (bicycle carrier, roof rack ...), it is strongly recommended to remove the battery and store it in a cool place.

The user must comply with the requirements of the national regulations when the bicycle is used on public roads (lighting and signaling for example).

MGTS declines any responsibility if the rider of the bicycle does not respect the regulations in force.



WARNING: You acknowledge that you are responsible for any loss, injury or damage caused by not following the above instructions and that this will void the warranty automatically.

A. Table of contents

A.	Table of contents	37
B.	Structure of power-assisted bicycles	39
I.	Structure of the Everyway E-300.....	39
C.	First use and adjustments.....	40
I.	Positioning of the safety elements.....	40
1.	Lighting.....	40
2.	Bell.....	40
3.	Wearing a helmet.....	40
II.	Adjusting the seat and the handlebars	41
1.	Seat.....	41
2.	Handlebars	41
III.	Tyres	43
IV.	Adjusting the brakes.....	43
1.	Adjustment of mechanical disc brakes	44
2.	Changing the brake pads.....	45
3.	Wear of the wheel rims	45
V.	Adjusting the gear changing system	45
1.	Adjusting the limit screws.....	46
2.	Adjusting the cable tension	46
VI.	Adjusting the chain.....	46
VII.	Changing the pedals.....	47
VIII.	Wheel and engine	47
IX.	Luggage rack.....	47
X.	Kickstand.....	47
D.	Maintenance	48
I.	Cleaning	48
II.	Lubrication.....	48
III.	Regular checks.....	49
IV.	Revisions.....	49
E.	Pedal assistance and battery	51
I.	Pedalling assistance.....	51
1.	Presentation of the LCD display.....	51
2.	Activate / deactivate the LCD display	52
3.	Displaying the battery charge on LCD display.....	52
4.	Choosing the level of assistance on LCD display.....	53
5.	Pedestrian assistance on LCD display	53

6.	Adjusting the LCD display.....	54
II.	Handling the battery	55
1.	Reading the level of charge on the battery	55
2.	Switching the battery on / off	55
3.	Inserting / removing the battery	56
III.	Using the charger	57
IV.	Charging process	58
V.	Your battery's autonomy.....	58
1.	Your battery's autonomy	58
2.	Caution, precautions	59
VI.	Battery life	59
VII.	Battery maintenance.....	59
VIII.	Using and maintaining the electric engine	60
IX.	Controller maintenance	60
X.	Circuit diagram and specifications	61
1.	Everyway E-300 circuit diagram.....	61
XI.	Main technical data sheet	62
F.	AFTER-SALES	63
I.	Wear and tear.....	63
II.	Solving basic issues.....	63
G.	Notes.....	65

B. Structure of power-assisted bicycles

I. Structure of the Everyway E-300



1. Tyre and tube

2. Wheel rim

3. Spokes

4. Fork

5. Front brake

6. Front mudguard

7. Handlebars and handlebar stem

8. Frame

9. LCD display

10. Brake levers

11. Rear brake

12. Seat lock

13. Seat and seat post

14. Monitor

15. Battery

16. Rear luggage rack

17. Rotation sensor

18. Rear mudguard

19. Kickstand

20. Crank arm and cranksets

21. Pedals

22. Crankcase

23. Chain

24. Front engine hub

C. First use and adjustments

I. Positioning of the safety elements

1. Lighting

Lighting is provided with the bicycle, consisting of two reflectors (one white included in the front light and one red in the rear light), one front light, one rear light and two other orange reflectors positioned between the spokes of the wheels. The presence of reflective tires enables you to be better seen side-on.

The lighting system is an obligatory safety feature of your bicycle, as such it must be present. Check that your lighting system works before riding.

Headlight powered by bicycle battery

The headlight is powered by the bicycle battery and is directly functional. Make sure the battery is charged and properly inserted. Turn the headlight on / off by pressing the "ON / OFF" button on the LCD display.

Tail light powered by bicycle battery

The tail light is powered by the bicycle battery and is directly functional. Make sure the battery is charged and properly inserted. Turn the tail light on / off by pressing the "ON / OFF" button on the LCD display.

2. Bell

A bell is situated on your handlebars. It can be heard in a range of 50 m.

The bell is an obligatory safety feature of your bicycle, as such it must be present on your handlebars.

3. Wearing a helmet

For a safe use, wearing a bicycle helmet is strongly recommended. It reduces the risk of skull injuries in the case of falls.



WARNING: Wearing a helmet is obligatory for children under 14 years old, whether they are riders or passengers.

For more information, contact your distributor.

II. Adjusting the seat and the handlebars

It is important to adjust your bicycle according to your morphology.

1. Seat

Open the quick-lock system (see paragraph "III. Tyres" for the quick-lock methodology).

When positioning the seat in its lowest position, make sure that it does not touch any components of the bicycle such as the luggage rack. Likewise, make sure you do not exceed the minimum insertion mark of the seat tube. This insertion mark should never be visible when using the bicycle.

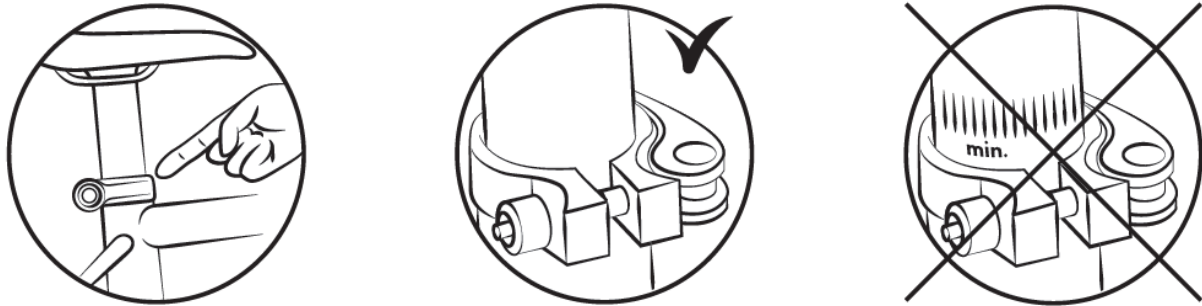

To check the seat's correct height, you should be sitting with straight legs and your heel on the pedal (illustration B). When pedalling, the knee should be lightly bent with the foot pointing down (illustration A).

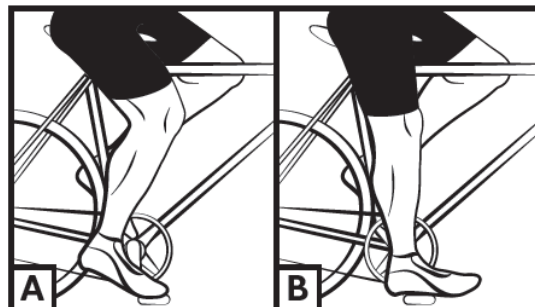

WARNING: It is important to protect the seat springs if installing a child seat in order to avoid the risk of getting your fingers caught.

2. Handlebars

Your bicycle's handlebars can be adjusted up and down.

- Stem with quick tilt adjustment

To adjust the height of the immersion stem, open the lever by pushing the trigger and lift the lever as shown in the picture below.



Tilt the stem until access to the immersion screw is clear.
Use a 6 mm hex wrench to loosen this screw.
Adjust the height of the stem to your liking and tighten this screw.



To adjust the incline, tilt the stem, and adjust the handlebars as desired and close the quick release lever.
If the handlebars are too tight or not tight enough, you must tighten or loosen the lever screw to adjust the clamping force.



III. Tyres

Periodically check the tyre pressure. Riding with under or over-pressured tyres can reduce performance, cause premature wear, deteriorations of the wheel rim, reduce autonomy or increase the risk of an accident.

If significant wear or a tear is visible on one of the tyres, replace it before using the bicycle. A pressure range is indicated on the tyre sidewall by the manufacturer and in the following table. The pressure should be adjusted according to the user's weight.

Model	Size of the bicycle	Size of the tube	Size of the tyres	Pressure	
				PSI	Bar
EVERYWAY E300	24"	24 x 1,95	24 x 1,95	40 - 65	2,8 - 4,5
EVERYWAY E300	28"	28 x 1,95	28 x 1,95	50 - 85	3,5 - 6

Method for determining the correct adjustment of the quick release mechanisms (wheel and seat clamp)

The quick release devices are designed to be operated by hand. Never use tools to lock or unlock the mechanism so as not to damage it.

To adjust the clamping force of the wheel axle, you must use the adjusting nut and not the quick release lever. If the lever can be manoeuvred with minimal manual pressure, it means that it is not tight enough. You therefore need to tighten the adjusting nut. The quick release system must mark the fork legs when closed in the locked position.

At each adjustment operation, check that the front wheel is properly centred with the fork. To set, close, and open the quick-lock mechanisms, use the following method:

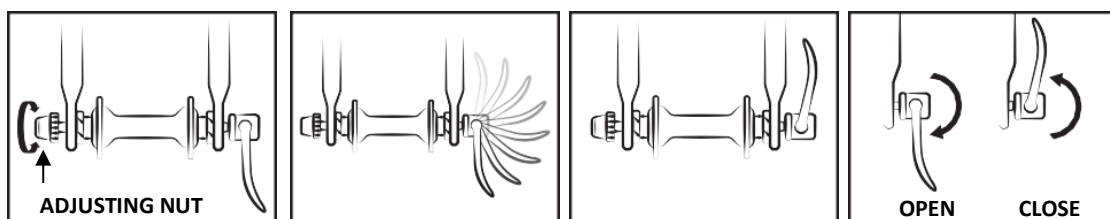

IV. Adjusting the brakes

Before every use, check that the front and rear brakes are working perfectly.

The handle on the right activates the rear brake. The left handle activates the front brake.

It is recommended to distribute your braking force approximately 60/40 between the front and rear. The brake lever should not be in contact with the handlebars, and the sheaths should not be bent at right angles so that the cables can slide with a minimum of friction. Damages, fraying, rusty cables must be changed immediately.

WARNINGS:



- In case of rain or damp weather, braking distances are longer. It is recommended to anticipate braking in such a situation.
- If turning and braking, the handlebars can have a negative influence on the cyclist's response time.
- Do not touch the disc brakes after heavy use of your power-assisted bicycle's braking system as you may get burnt.

1. Adjustment of mechanical disc brakes

The pads exert a pressure on a disk attached to the hub of the wheel. The intensity of the pressure is controlled by a brake lever with a cable. Do not operate the brake lever when the wheel is detached from the frame or the fork.

To align the mechanical disc brake calliper, loosen the brake calliper bracket mounting screws.

Brake with the corresponding brake lever (the brake calliper is correctly positioned) and hold the brake lever in this position while tightening the calliper bracket fixing screws.

Check that the inner pad (inside the wheel) is 0.2-0.4 mm from the disc. If this is not enough, tighten the pad positioning screw to 0.2-0.4 mm between the pad and the disc.

To adjust the outer pad (outside the wheel), simply change the tension of the brake cable to obtain a gap of 0.2 - 0.4 mm, at the calliper or brake lever level.

Be careful not to spray oil or lubricating material on the disc or pads (for example when servicing the chain or derailleur). If this happens, the pads and disc should be degreased or changed.

Check the alignment of the pads by spinning the wheel, you can go on the roads

Discs: your bicycle is equipped with 160 mm diameter discs.

- A system consisting of a nut and a locking nut allows you to adjust the cable tension and therefore the braking power, which will vary with time as the brake pads wear down.

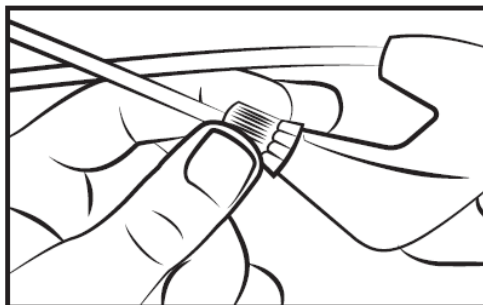

- The brake pads are standard, replace them when your pad no longer has any friction.
- The reference of the brake pad mounted on your bicycle is as follows:
Model: DSK 300 ;
Reference: PD071S

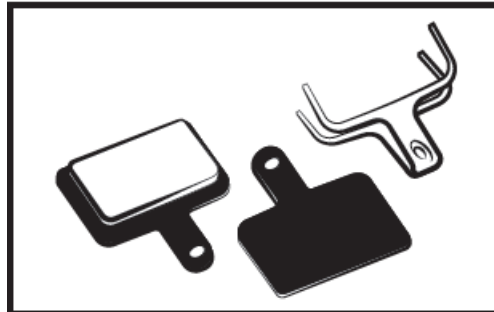

Do not forget that the new brake pads must be run in. They are run in by riding a few minutes and activating the brakes, alternatively with sudden stops and light braking.

2. Changing the brake pads

- Disk brake

Remove the wheel and remove the old pads from the brake calliper. Position the new pads in the calliper so that the braking surfaces touch. Do not touch the braking surfaces. Insert the pads one at a time in the brake calliper.

Then adjust the brakes according to the previous paragraph (IV.1.)

3. Wear of the wheel rims

As any other part that is subject to wear, the wheel rim should be checked regularly. The wheel rim can weaken and break, causing you to lose control and fall.

V. Adjusting the gear changing system

Your bicycle has several manually interchangeable speeds with a Shimano RevoShift system with a rear derailleur. Use the right handle to make the desired change.

The higher the indicator, the more difficult it will be to pedal and vice versa.

Careful, never pedal backwards while changing gears and never force the command lever.

For an optimum use of the gear-changing system, we recommend avoiding changing gear other than during heavy pedalling sessions.



1. Adjusting the limit screws

The derailleur's range of movement can be adjusted with the H and L screws.

The L screw allows you to adjust the upper limit (on the side of the largest sprocket).

When you loosen the L screw, the chain is positioned more towards the outside of the largest sprocket.

The H screw allows you to adjust the lower limit (on the side of the smallest sprocket).

When you loosen the H screw, the chain is positioned more towards the outside of the smallest sprocket.

These actions are performed by a quarter of a turn at a time. At each adjustment, you should achieve a perfect alignment between the sprocket, the chain and the pulley of the rear derailleur.

Rear derailleur diagram

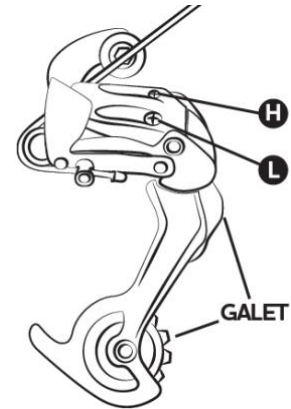
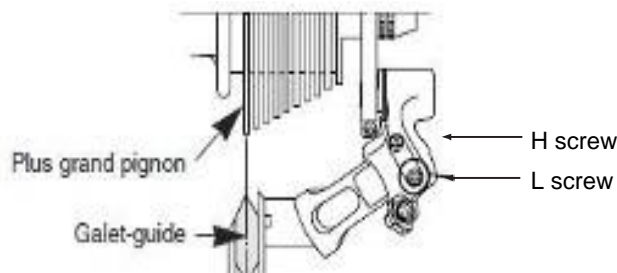

2. Adjusting the cable tension

To adjust a correct sprocket change, use the barrel adjuster on the rear derailleur or the handle. This barrel adjuster allows you to adjust the derailleur cable tension and to correctly position the derailleur depending on the chosen speed.

VI. Adjusting the chain

Your bicycle is equipped with an external rear derailleur, the chain is automatically tightened.

Changing the chain

New chains are usually sold with too many links, the first step is to reduce it to the correct length. The safest method is to count the number of links on the old chain in order to adjust the new one. To remove the old chain, simply undo a rivet.

Once the chain has been removed, the new one must be fitted. To do so, it must be placed around the chainring and the rear sprocket so that it meshes properly with the other gear elements. To fasten the chain closed, we recommend using a quick clamp. This stands in for a female link, inserted between to male links. The quick clamp also allows you to remove the chain more easily for cleaning.

To check that the chain length is correct, it must be put on the smallest sprocket. In this position, the virtual line drawn between the wheel hub of the rear wheel and the axis of the lower derailleur pulley should be vertical.

VII. Changing the pedals

To change the pedals, identify the pedals by the letter printed on the pedal. The right pedal has an “R” printed on it and the left pedal has an “L” printed on it. Turn the R pedal clockwise to fix it on the crank arm. Turn the L pedal anti-clockwise.

VIII. Wheel and engine

After the first month of use, it is advisable to tighten your spokes to limit the impact of the engine traction on your rear wheel. You may hear a light noise when starting the engine. This noise is normal because the engine starts and assists pedalling. This noise can become louder when in full use.

IX. Luggage rack

Your bicycle is sold with a luggage rack:

Model	Size of the bicycle	Luggage rack
EVERYWAY E300	24"	XJ-24-LC185
EVERYWAY E300	28"	XJ-28-LC186

It is already fixed above your rear wheel. The fasteners must be tightened and checked regularly at a torque of 4 - 6 Nm. Your luggage rack is designed for a maximum load of 25 kg, it is possible to attach a child seat.



WARNING: Your luggage rack is not designed to pull a trailer.

As a safety measure, luggage must only be carried on the luggage rack.

When the luggage rack is loaded, the bearing of your bicycle changes.

Spread the luggage load equally on both sides to help keep your bicycle stable. All luggage must be firmly secured to the luggage rack, before each use it is important to check that nothing is left hanging over an edge which may become caught in the rear wheel of the bicycle. Do not adjust the rack arbitrarily, please consult your dealer for adjustment if necessary. Do not modify the luggage rack, any modification of the rack by the user leads to the invalidity of this user guide. The luggage should not obscure your bicycle's the reflectors and lights.

X. Kickstand

Before using the bicycle, make sure that the kickstand is definitely folded up.

D. Maintenance

Your bicycle requires regular maintenance, not only for your safety but also to prolong its useful life. It is important to periodically check the mechanical elements in order to replace worn-out components or components showing signs of wear if necessary.

When replacing components, it is important to use original brand parts in order to preserve the bicycle's performance and reliability. Make sure to use appropriate spare parts when it comes to the tyres, inner tubes, gear system components and the various brake system components.

It is the responsibility of the user to use different parts of the original parts.



WARNINGS: Always remove the battery before performing any maintenance.

I. Cleaning

In order to avoid corrosion on the bicycle, it should be rinsed in fresh water after every use, especially if it has been exposed to sea air.

It should be cleaned with a sponge, a bowl of warm soapy water and a hosepipe (without pressure).



RECOMMENDATION: Be particularly careful to not use a pressurised water jet.

II. Lubrication

Lubrication is essential for the various components that move, in order to avoid corrosion. Regularly grease the chain, brush the sprockets and chainrings and trickle a few drops of lubricant into the brake and derailleur cable sheaths.

We recommend starting by cleaning and drying the components to be greased.

Specific lubricant is recommended for the chain and derailleur. Grease can be used for the other components.

III. Regular checks

Concerning the tightening of the bolts: lever, crank, pedals, brackets.

The tightening torques to apply are as follows:

COMPONENTS	RECOMMENDED TORQUE	SPECIFIC GUIDELINES
Pedals on crank arms	30 - 40	Lubricate the threads
Crank arm on bottom bracket	30 - 40	Lubricate the threads
Steering tightness		Automatic tightening
Tilt stem		Automatic tightening
Headset tightening	14 - 15	Immersion screw (stem)
Brake lever	6 - 8	
Brake callipers	6 - 8	
Seat	18 - 20	
Seat post clamp		Quick clamp
Wheel	30	

The other tightening torques depend on the nut sizes: M4: 2.5 to 4.0 N.m., M5: 4.0 to 6.0 N.m., M6: 6.0 to 7.5 N.m. Tighten the bolts according to the required torque.

Regularly check the tyres and the tread of the rear wheel: wear, cuts, cracks, pinching. Replace the tyre if necessary. Check the wheel rims for excessive wear, warping, denting, cracks...

IV. Revisions

For safety reasons and to maintain the components in a good state, you should have your bicycle revised periodically by your distributor. Your bicycle should also undergo regular maintenance by a qualified technician.

First revision: 1 month or 150 km

- Check the components are well-tightened: crank arm, wheel, stem, pedals, handlebars, seat clamp,
- Check the power-assistance system is working correctly,
- Check and adjust the brakes,
- Tighten and/or straighten the wheels.

Every year or 2000 km:

- Check the wear levels (brake pads, gear system, tyres),
- Check the power-assistance system is working correctly,
- Check the bearings (bottom bracket, wheels, steering, pedals),
- Check the cables (brakes, derailleur),
- Check the lighting,
- Tighten and/or straighten the wheels.

Every 3 years or 6000 km:

- Replace the gear system (chain, freewheel, chainring),
- Check the power-assistance system is working correctly,
- Replace the tyres,
- Replace the wheels for wear (spokes, wheel rim),
- Tighten and/or straighten the wheels,
- Replace the brake pads,
- Check electric functions.

E. Pedal assistance and battery

The user must rotate the pedal forward to receive the motorized assistance. This is an important safety feature. This power-assisted bicycle provides motorized assistance up to a speed of 25 km/h. Beyond that, the engine will stop. You can go faster, but you will have to do it on your own, without any electrical assistance.

The engine will not work until you have completed a full turn of the pedal. This feature protects the motor and its controller and extends the life of the electrical components.

I. Pedalling assistance

To start the bicycle, turn on the main switch on the side of the **ON/OFF** battery.

The rest of the settings and information are done directly on the display on the handlebars.



Recommendation: Please turn off the main switch on the battery when you are no longer in the seat. This saves the battery charge.

1. Presentation of the LCD display

The LCD display has two parts.

The LCD screen:

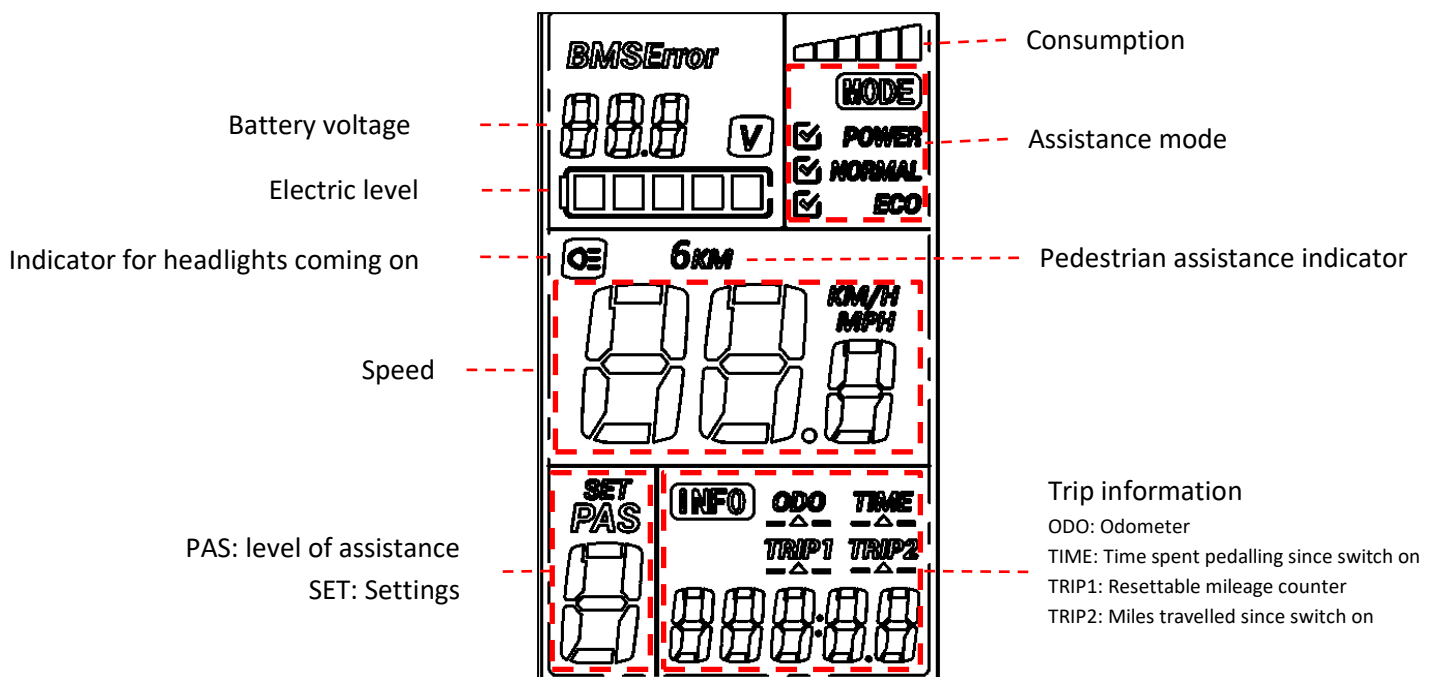

As well as the remote control box:

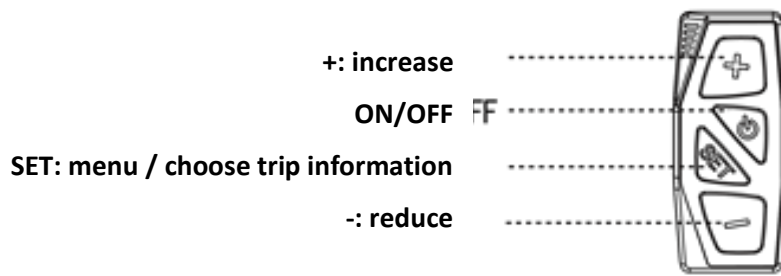

The control box is also equipped with a 5V USB charging socket.

2. Activate / deactivate the LCD display

To activate the assistance press "ON/OFF" on the control box once. The icons on the LCD monitor will come on. Once the display is on, a simple press on the "ON/OFF" button turns the bicycle's back-light and lights on and off.

To turn off the assistance press and hold the "ON/OFF" button for 3 seconds. The icons and LCD screen back-light will go off.

3. Displaying the battery charge on LCD display

Under normal conditions, turn on the power and the battery indications show the charge level and the current battery voltage.

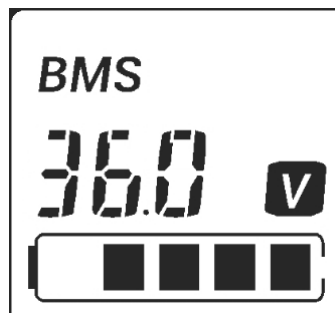







When all segments are lit, it means that the charge is at maximum level. If the last one is flashing, it means that the battery must be recharged immediately before using the bicycle.

DISPLAY	CHARGE LEVEL
	100%
	80%
	60%
	40%
	20%
	The battery is flat and needs to be charged immediately.

As well as the charge level, the display also shows the current consumption.

The higher this consumption, the lower the autonomy.

DISPLAY		CHARGE LEVEL
		2A
		4A
		6A
		8A
		10A
		≥ 12A

If the user forgets to turn off the power after 5 minutes of inactivity, the LCD will turn off to save power.

4. Choosing the level of assistance on LCD display

When power is on, you can choose between 6 levels of assistance from the lowest (1) to the highest (6). Press the "+" or "-" buttons to select one of these levels of assistance. The chosen level is displayed in the assistance indication area.

- If you choose a high level of assistance (5 and 6), battery usage will go up and the effort needed on the part of the user will be lower. These levels are suitable for slopes, headwind or heavy loads.
- Average support levels (3 and 4) mean that user effort and battery usage are equal.
- The low assistance levels (1 and 2) mean that the propulsion of the bicycle comes more from the effort of the user than from the use of the battery. These are therefore energy-saving modes. We suggest that you use the level of assistance 1 when using the bicycle to play sports.
- Level 0 means that assistance is switched off.

5. Pedestrian assistance on LCD display

Long press on the "-" button to use the "assisted start" function to make starting easier. When the starting aid is used, the assistance does not exceed 6 km/h. The LCD will then show "6KM" above the speedometer.

As soon as the "-" button is released, the start aid stops.

6. Adjusting the LCD display

To access the setting menu, press the "SET" button for 3 seconds. The SET setting icon flashes and the setting 0 is selected. Settings:

- 0: Assistance mode. The select mode is indicated by the  icon. 3 modes are available, ECO to optimize autonomy, POWER to optimize performance, NORMAL for a balance between autonomy/performance. Choose your mode using the "+" and "-" buttons. Then press SET to go to the next setting.
- 1: Reset mileage counter 1. Press "-" to reset it to 0. Then press SET to go to the next setting.
- 2: Maximum assistance speed limiter. It can be adjusted from 10 to 25km/h using the "+" and "-" buttons. Then press SET to go to the next setting.
- 3: Choosing the wheel diameter. You can select your wheel diameter from 16 to 28" with the "+" and "-" buttons. Then press SET to go to the next setting.



WARNING: The adjustment of the wheel diameter has an impact on the safety and health of your bicycle. Never select a different diameter than the one installed on your bicycle. If you have any doubts, get in touch with your dealer.

- 4: Speed unit. Choose to display the speed in "Km/h" or "MPH" using the "+" and "-" buttons. Then press SET to return to setting 0.

Hold down the SET button for 3 seconds to save and exit the setting menu. To exit without saving your changes, press the ON/OFF button for 3 seconds to turn off the display.

II. Handling the battery

1. Reading the level of charge on the battery

To find out your charge level, press the charge button located on the top of your battery once.



The 5 LEDs light up to indicate the level of charge and then go off after 4 seconds.

DISPLAY	CHARGE LEVEL
● ● ● ● ●	100%
● ● ● ● ○	80%
● ● ● ○ ○	60%
● ● ○ ○ ○	40%
● ○ ○ ○ ○	< 20%

2. Switching the battery on / off

To turn on your battery, press the red ON/OFF button at the back on the bottom of the battery. Press it again to switch it off. When your battery is off it no longer provides power to your bicycle however the battery charge display remains functional.



3. Inserting / removing the battery

The battery on the power-assisted bicycles is placed on the rear rack, it is directly connected to the control box at the front.



WARNING: Before handling the battery, make sure the switch is in the off position.

To install the battery, first slide the battery pack along the rail horizontally and press to make sure it is securely in place and lock.



To lock insert the key into the lock and turn it halfway clockwise (battery and luggage rack locked). You can unlock by turning halfway counter-clockwise.

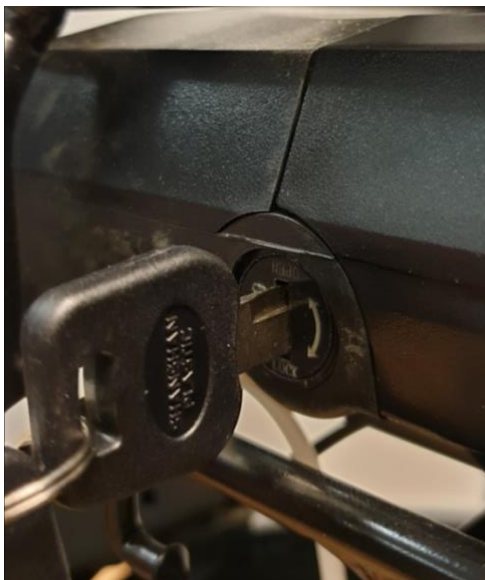

Locked





Unlocked



WARNING: Remember to remove the key and keep it safe after removing the battery from the rack!

III. Using the charger

Before charging the battery, please read the user manual and the charger manual, if supplied with your bicycle. Please also note the following regarding the battery charger:

- Follow the instructions on the battery charger label.
- Do not use this charger near explosive gases or corrosive substances.
- Do not shake the charger, knock it, and avoid dropping it.
- Always protect the charger from rain and moisture for indoor use. 
- The temperature tolerance of this charger is between 0 and +40 °C.
- You should not disassemble the charger, should you encounter any problems, give the device to a qualified repairer.
- You should only use the charger supplied with your power-assisted bicycle to prevent damage. Note that failure to comply with this requirement will void the warranty.
- When recharging, the battery and charger must be at least 10 cm away from the wall and in a dry, ventilated area. Do not place anything near the charger during use.
- Do not touch the charger for too long when charging (risk of surface burn).
- Do not position the charger in an unsteady place.
- Do not cover the charger to avoid it overheating when charging.
- Do not submerge the product
- Avoid all contact with water when the battery is charging. Do not touch the charger with wet hands.
- Do not use the charger with a damaged power cord or plugs. Make sure the charger plug is properly connected to the mains for charging.
- Do not short-circuit the charger pins using a metal object.
- Disconnect the power supply before connecting or disconnecting the connections to the battery.
- This charger is designed to charge Lithium batteries, do not charge the wrong type of battery. Do not use a non-rechargeable battery.
- This appliance can be used by children aged from 14 years and above and persons with reduced physical, sensory or mental capabilities or lack of experience and knowledge if they have been given supervision or instruction concerning use of the appliance in a safe way and understand the hazards involved. Children shall not play with the appliance. Cleaning and user maintenance shall not be made by children without supervision.
- Children should be supervised to ensure that they do not play with the device.
- Keep out of reach of children, this product is not a toy.
- This product's external flexible cable can not be replaced; if the cord is damaged the product should be discarded.
- At the end of its life, take the product to a recycling centre. 

IV. Charging process

If an outlet is available near your bicycle, you can recharge the battery directly on the bicycle without detaching it. The charger socket is covered by a plastic cap you just have to open it to recharge the battery directly.

Removing the battery may be useful in places that can not accommodate your bicycle or when it is not near a power outlet.



RECOMMENDATION: The battery should be charged indoors in a ventilated area.

Please charge the bicycle battery according to the following procedure:

- The battery can be recharged using a standard power outlet. You do not need to operate its switch.
- Insert the charger plug into the battery and plug the charger power cable into a nearby outlet.
- When charging, the LED on the charger will be red to show that it is working correctly. When the light goes green, the battery is charged.
- To finish the charging, you must unplug the power plug and then the plug connected to the battery. Close the cap on the battery plug.

V. Your battery's autonomy

This power assisted bicycle is equipped with a high quality Li-ion battery. Li-ion batteries have no memory effect charging and a wide temperature tolerance range of -10 to +40 °C.

To ensure maximum battery life and protection from damage, please follow the use and care instructions below.

1. Your battery's autonomy

After charging your battery, it is advisable to let it sit for 20 to 30 minutes before use.

The autonomy of your battery depends on several operational factors:

- Your choice of assistance mode
- The weight of the user
- The slope of the route
- Tyre inflation
- Wind
- The pedalling effort provided
- Starting and number of stops
- The outside temperature

2. Caution, precautions

It is recommended that you charge the batteries on a regular basis, or after each use. These batteries have no memory effect.

To maximize the life of your battery, it is recommended that you:

- Avoid hot places (ideal charging temperature at 20°C)
- Leave the battery to cool for 30 minutes after using it

Precautions for use:



- Only use the battery for this bicycle.
- Use only the specific charger supplied to charge the battery.
- Only charge the battery in a well-ventilated area.
- Do not expose the battery to heat or charge it in direct sunlight.
- Do not disassemble or modify the case and the battery that is built into the case.
- Do not connect the (+) and (-) connections of the battery with a metal object.
- Do not expose the battery to liquids.
- Do not use a damaged battery.
- Do not continue charging the battery if the charge is not complete after the theoretical charging time.
- Do not use the battery if it is giving off an unusual smell, is unusually hot, or something is wrong.
- Do not leave the battery within the reach of children.
- Recharge your battery before it goes into storage for a long time and perform the same operation after coming out of storage.

VI. Battery life



Batteries can suffer from ageing in their performance after a large number of charges. This will depend on the usage patterns of the power-assisted bicycle. You must dispose of your used batteries at your local store or recycling depot. Above all, do not dispose of your finished battery into the environment.

VII. Battery maintenance

To ensure maximum battery life and protect against damage, please follow the following usage and care instructions:

When you notice that the charge drops to 10%, the battery needs to be recharged quickly.



RECOMMENDATION: If the bicycle is not used frequently over a period of time, you must fully charge every month. The battery case must be stored in a dry, protected place at a temperature between 5 and 35°C.

WARNING:



- The battery life may be reduced if it is in storage for a long time without regular recharging as mentioned above.
- Do not use metal to directly connect two poles of the battery, which could cause it to short circuit.
- Never place the battery near a fireplace or other heat source.
- Do not shake, knock or drop it.
- When the battery pack is removed from the bicycle, keep it out of the reach of children to prevent accidents.
- You must not open the battery.

VIII. Using and maintaining the electric engine

Our power-assisted bicycles are programmed to start the power assist after a half turn of the pedal.

Do not use the bicycle in flooded areas or in thunderstorms. Do not put electrical components in water to avoid damage.

Avoid knocks to the engine so as not to damage it.

IX. Controller maintenance

It is vital that you take good care of the controller according to the following instructions:

- Protect the controller from water intake and submersion.

Note: If you suspect that water has seeped into the case, please turn off the battery immediately and continue without assistance. You can restart it as soon as the controller is dry.

- Do not shake the controller, knock it, and avoid dropping it.

WARNING: Do not open the controller housing. Any attempt to open the controller housing, modify it, or adjust it will void the warranty. Please ask your dealer or a qualified professional to make repairs



Any changes to the electrical management system settings, including changing the speed limit, are strictly prohibited and will cause you to lose the warranty of your bicycle.

X. Circuit diagram and specifications

We reserve the right, without notice, to modify this product. For additional information, please contact your retailer.

1. Everyway E-300 circuit diagram

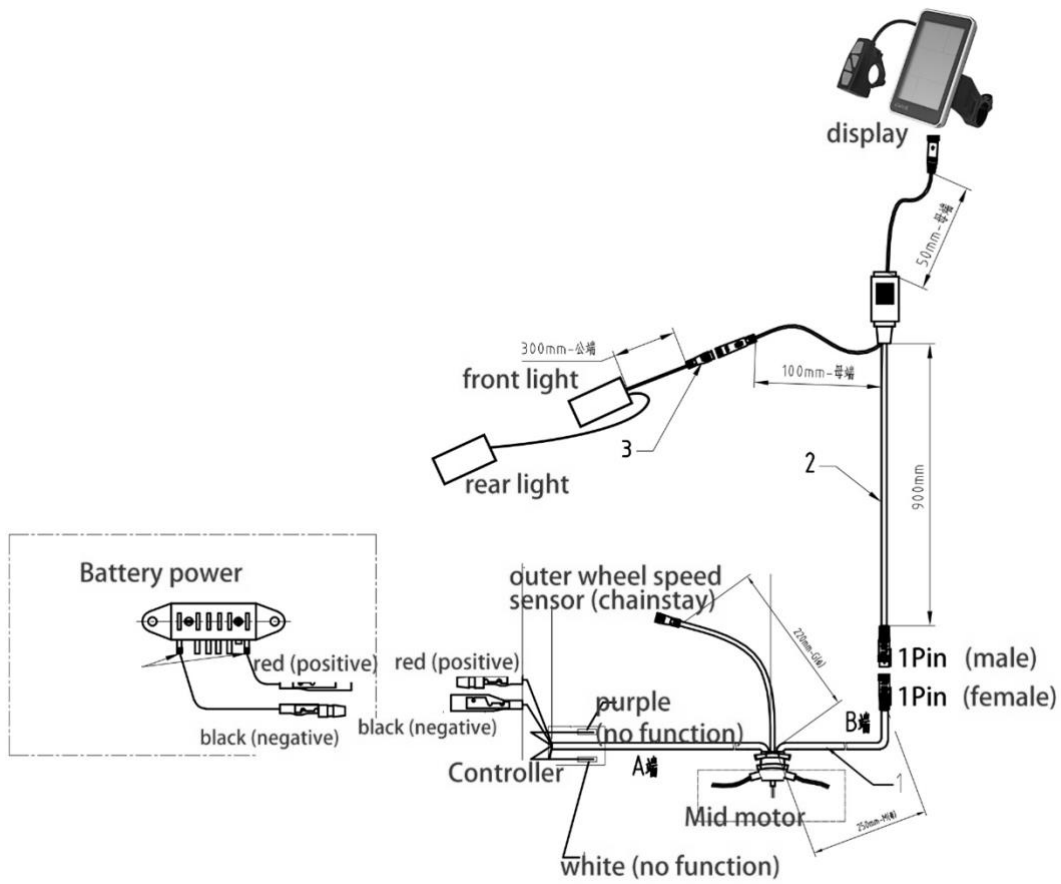

XI. Main technical data sheet

		Everyway E300
Maximum weight: User + Charge + bicycle		130 kg
Maximum weight: User + Charge		24": 106.6 kg 28": 104.7 kg
Maximum speed with assistance		25 km/h
Autonomy *		50 to 80 km
Motorisation	250 W	250 W
	36V	36V
	< 60 dB	< 60 dB
Battery	Lithium	Lithium
	36V	36V
	13 Ah	13 Ah
	3.2 kg	3.2 kg
	4 h	4 h
	500 cycles	500 cycles
Charger	100-240V	100-240V
	36V	36V
Total bicycle weight		24": 23.4 kg 28": 25.3 kg
Dimensions of the bicycle		24" & 28"
Size Tyres / Wheel		24 x 1.75 inches 28 x 1.95 inches

F. AFTER-SALES

I. Wear and tear

The different heavy wear items are standard items. Always replace worn parts and/or parts with identical components for sales in the trade or with your dealer.

II. Solving basic issues

Do not attempt to access or repair an electrical component yourself. Contact the specialist closest to you for an appointment with a qualified person.

The information below is for explanatory purposes and is not intended to assist the user in repairs. Any such resolution procedure must be performed by a qualified professional, aware of safety issues and familiar with electrical maintenance.

Description of the issue	Possible causes	Resolution
After switching the battery on, the engine doesn't assist the pedalling.	<ol style="list-style-type: none"> 1) the engine cable (waterproof connection seal) is loose 2) the brake lever is not properly returned to normal position, which forces the switch off 3) the fuse of the battery is blown 4) The speed sensor is too far from the magnetic disk on the B.B. axis 5) the connection between the sensor and the controller is not established or has a faulty contact. 	<p>Firstly, check that the battery is charged. If not, charge it.</p> <ol style="list-style-type: none"> 1) Check that the connection is well established, without any give 2) replace the brake lever in its normal position carefully without braking 3) open the top of the battery pack and check the condition of the fuse. If it is blown, contact your retailer or licensed professional for a replacement 4) adjust the distance between the sensor and the magnetic tape so that it is not larger than 3 mm 5) Make sure the controller and sensor are connected properly.
Battery autonomy is shorter (note: battery performance is directly influenced by user weight, baggage, wind force, type of road, constant braking).	<ol style="list-style-type: none"> 1) insufficient charge time 2) the ambient temperature is too low and influences the functioning of the battery 3) Frequent coasting or headwinds as well as poor roads 4) the tire pressure is not high enough (inflate them) 5) frequent stops and restarts 6) The battery has been stored without recharging for a long time. 	<ol style="list-style-type: none"> 1) Please charge the battery following the instructions (chapter 7.3) 2) In winter or at temperatures below 0°C, your battery must be kept indoors 3) this is a normal cause and the problem will be solved with improved conditions 4) inflate the tires to a pressure of 3.1 bar 5) the problem will be solved with the improvement of the usage conditions 6) regularly recharge the battery in accordance with the instruction manual. If this does not solve the problem, contact your dealer or a qualified professional.
After connecting the charger, the charging LEDs do not light up.	<ol style="list-style-type: none"> 1) problem with the electrical outlet 2) faulty contact between the charger input socket and the electrical outlet 3) the temperature is too low 	<ol style="list-style-type: none"> 1) check and repair the electrical outlet 2) check and fully insert the socket 3) charge indoors

		If the previous solutions don't work contact your dealer or a qualified professional.
After recharging for more than 4/5 hours, the charge indication LED is still red (note: it is very important to recharge the battery according to the instructions to avoid damaging the equipment).	1) the ambient temperature is 40°C or higher 2) the ambient temperature is 0 ° C or less 3) The bicycle was not recharged after use which exacerbated the decrease in charge 4) The output voltage is too low to recharge the battery.	1) recharge the battery at a temperature below 40°C and in accordance with the instructions 2) recharge the battery indoors and in accordance with the instructions 3) correctly maintain the battery to avoid an exacerbating the decrease in charge 4) Do not recharge with a voltage lower than 100 V. If the previous solutions don't work contact your dealer or a qualified professional.
<u>LCD display:</u> The speed is not displayed on the LCD monitor.	The magnetic ball on the wheel radius is too far from the sensor (attached to the rear of the frame or the front fork) which prevents the sensor from receiving the signal when the wheel rotates.	Check the distance between the magnetic ball and the sensor and make sure it does not exceed 5 mm.

Solving charger-related issues:

- Red light does not work when charging: check that the connectors are properly connected. Check if the normal voltage went right away, if so, please check the charger repair. If the above is correct, the battery is likely faulty.
- The red light does not turn green: turn off the power, after 5 seconds connect the mains supply, it can continue to charge. The battery no longer charges, the battery is likely faulty.
- The red light turns immediately green: check that the battery is fully charged. If it is not, the battery or charger is faulty.
- If the fuse has blown: do not disassemble the charger, but take it to a qualified repairer who will replace the fuse with a new one with the same characteristics (T3.15A / 250V).

G. Notes

DE

(Übersetzung der Originalanleitung)

Glückwunsch zu Ihrem Kauf eines Elektrofahrrads von WAYSCRAL!

Diese Anleitung soll Ihnen die Informationen liefern, die Sie zur richtigen Benutzung, zur Einstellung und zur Pflege Ihres Fahrrads benötigen.

Nehmen Sie sich bitte die Zeit, diese Anleitung aufmerksam zu lesen, bevor Sie in den Sattel steigen, und bewahren Sie sie während der gesamten Lebensdauer Ihres Fahrrads auf. Sie enthält wichtige Hinweise zu Sicherheit und Pflege.

Der Benutzer ist dafür verantwortlich, dieses Handbuch zu lesen, bevor er das Produkt verwendet. Die Nichteinhaltung dieser Vorschriften bedeutet eine unsachgemäße Nutzung Ihres Fahrrads und die Gefahr einer vorzeitigen Abnutzung bestimmter Teile, die zu Stürzen und/oder Unfällen führen kann.

Falls sich ein Originalteil während der Garantielaufzeit als durch die Herstellung fehlerhaft herausstellt, verpflichten wir uns dazu, es zu ersetzen. Für Elektroräder gelten die folgenden Garantielaufzeiten:

- Rahmen und Gabeln: 5 Jahre
- Elektrische Bauteile: bei korrekter Wartung 2 Jahre
- Alle anderen Teile: 2 Jahre

In der Garantie sind die Kosten für Arbeitskräfte und Transport nicht inbegriffen. Die Firma kann für außergewöhnliche oder durch ein Zusammentreffen von Umständen entstandene Schäden nicht haftbar gemacht werden. Die Garantie gilt nur für den ursprünglichen Käufer des Produkts, der bei der Reklamation einen Kaufbeleg vorlegen kann. Die Garantie betrifft nur defekte Teile und deckt normale Abnutzung sowie Beschädigung durch einen Unfall, unsachgemäße Benutzung, zu hohe Belastung, einen falschen Zusammenbau oder falsche Wartung und Benutzung von dafür nicht vorgesehenen Gegenständen zusammen mit dem Fahrrad nicht ab.

Kein Fahrrad hält ewig und keine Reklamation wird akzeptiert, wenn die Schäden durch unsachgemäße Benutzung, Wettkämpfe, Stunts, Schanzensprünge und ähnliche Aktivitäten verursacht wurden. Wenden Sie sich für Reklamationen zunächst an Ihren Händler. Ihre Rechte werden davon nicht berührt.

Die Firma behält sich das Recht vor, alle Spezifikationen ohne Vorankündigung zu ändern. Alle Informationen und Spezifikationen in dieser Broschüre sind zum Zeitpunkt des Drucks korrekt.

Ihr Fahrrad wurde gemäß den Anforderungen der europäischen Norm EN 15194 sorgfältig entworfen und hergestellt.

Nutzungsbedingungen für dieses Elektrofahrrad

Dieses Elektrofahrrad ist für die Benutzung im städtischen Raum gedacht; es dient der Fortbewegung auf Straßen und sonstigen befestigten Flächen, auf denen beide Reifen ständigen Kontakt zum Boden haben. Es verfügt über einen elektrischen Hilfsmotor, der Sie auf Ihren Fahrten im Alltag unterstützt, damit Sie weitere und längere Strecken zurücklegen können. Ihr Elektrofahrrad ist ein Modell für Erwachsene, d. h. für Personen über 14 Jahren. Falls das Fahrrad von einem Kind genutzt wird, sind die Eltern dafür verantwortlich, sicherzustellen, dass der Benutzer in der Lage ist, das Fahrrad unter sicheren Bedingungen zu nutzen.

Ihr Fahrrad ist nicht für die Nutzung auf einem nicht geteerten oder schlechten Untergrund gedacht. Es ist nicht für Geländefahrten oder Wettkämpfe ausgelegt. Eine unsachgemäße Nutzung kann zu Stürzen oder Unfällen führen und Ihr Elektrofahrrad vorzeitig möglicherweise irreparabel beschädigen.

Ihr Elektrofahrrad ist kein Moped. Der Hilfsmotor soll Sie beim Treten unterstützen. Sobald Sie anfangen zu treten, springt er an und ergänzt die von Ihnen aufgewendete Kraft. Die Unterstützung variiert je nach Geschwindigkeit des Fahrrads; sie ist beim Start am stärksten, lässt bei Beschleunigung nach und verschwindet ganz, sobald 25 km/h erreicht werden. Der Hilfsmotor wird ausgeschaltet, sobald einer der beiden Bremshebel betätigt wird oder die Geschwindigkeit 25 km/h überschreitet. Unter 23 km/h wird das Treten dann wieder unterstützt.

Das Fahrrad muss entsprechend den Anweisungen in diesem Handbuch korrekt gewartet werden.



HINWEIS: Wie jedes mechanische Gebilde nutzt sich auch ein Fahrrad durch Beanspruchung ab. Die verschiedenen Teile und Materialien können auf Abnutzung und Ermüdung unterschiedlich reagieren. Wenn die vorgesehene Lebensdauer für ein Teil überschritten wurde, kann dieses ganz plötzlich kaputtgehen, wodurch der Fahrer verletzt werden könnte. Risse, Kratzer und Verfärbungen in stark beanspruchten Bereichen deuten darauf hin, dass die Lebensdauer des Teils überschritten wurde und es ersetzt werden muss.

Empfehlungen für eine Nutzung unter sicheren Bedingungen

Vergewissern Sie sich vor der Benutzung Ihres Elektrofahrrads, dass es voll funktionstüchtig ist. Überprüfen Sie insbesondere die folgenden Punkte:

- Ist die Sitzposition bequem?
- Wie ist der Zustand der Muttern, Schrauben und Spannhebel? Sitzen alle Teile fest?
- Sind die Bremsen funktionstüchtig?
- Ist der Lenker gut beweglich und hat nicht zu viel Spiel? Ist der Lenkerbügel korrekt am Vorbau befestigt?
- Können sich die Räder frei drehen und sind die Lager korrekt angepasst?
- Sind die Räder richtig festgezogen und am Rahmen oder der Gabel befestigt?
- Sind die Reifen in einem guten Zustand und haben den richtigen Druck?
- Wie ist der Zustand der Felgen?
- Sind die Pedale fest mit dem Tretlager verbunden?
- Ist der Antrieb funktionstüchtig?
- Befinden sich die Rückstrahler in der richtigen Position?



EMPFEHLUNG: Ihr Elektrofahrrad muss alle 6 Monate von einer Fachperson auf seine Funktionstüchtigkeit und sichere Benutzbarkeit hin überprüft werden. Der Benutzer ist dafür verantwortlich, sich vor der Benutzung zu vergewissern, dass alle Teile voll funktionstüchtig sind.

Wählen Sie einen sicheren Ort fern vom Straßenverkehr, um sich mit Ihrem neuen Fahrrad vertraut zu machen. Der Hilfsmotor kann mit Kraft anspringen; stellen Sie sicher, dass Ihr Lenker gerade und der Weg frei ist.

Stellen Sie sicher, dass Sie gesund sind, bevor Sie mit dem Fahrrad fahren.

Seien Sie im Falle von ungewohnten Witterungsbedingungen (Regen, Kälte, Dunkelheit ...) besonders aufmerksam und passen Sie Ihre Geschwindigkeit und Reaktionen an.

Beim Transport Ihres Fahrrads außen an Ihrem Fahrzeug (Fahrradträger, Dachreling ...) empfiehlt es sich dringend, den Akku zu entnehmen und an einem kühlen Ort aufzubewahren.

Der Benutzer muss sich an die in seinem Land geltenden Vorschriften halten, wenn das Fahrrad auf öffentlichen Straßen genutzt wird (z. B. Beleuchtung und Signale).

Die Firma MGTS übernimmt keine Haftung, wenn der Benutzer des Fahrrads die geltenden Vorschriften nicht befolgt.



HINWEIS: Sie erkennen an, dass Sie für alle Verluste, Verletzungen oder Schäden durch Nichteinhaltung der oben aufgeführten Anweisungen selbst verantwortlich sind und in diesem Falle die Garantie verfällt.

A. Inhalt

A.	Inhalt	69
B.	Aufbau der Elektrofahrräder	71
I.	Aufbau des Everyway E-300	71
C.	Erste Fahrt und Einstellungen	72
I.	Nutzung der Sicherheitsvorrichtungen	72
1.	Beleuchtung	72
2.	Klingel	72
3.	Tragen eines Helms	72
II.	Einstellung von Sattel und Lenker	73
1.	Sattel	73
2.	Lenker	73
III.	Reifen	75
IV.	Einstellung der Bremsen	75
1.	Einstellung der mechanischen Scheibenbremsen	76
2.	Wechsel der Bremschuhe und -klötze	77
3.	Abnutzung der Felgen	77
V.	Einstellung der Gangschaltung	77
1.	Einstellung der Anschläge	78
2.	Einstellung der Zugspannung	78
VI.	Einstellung der Kette	78
VII.	Wechsel der Pedale	79
VIII.	Rad und Motor	79
IX.	Gepäckträger	79
X.	Seitenständer	80
D.	Wartung	81
I.	Reinigung	81
II.	Schmierung	81
III.	Regelmäßige Kontrollen	82
IV.	Überholungen	82
E.	Tretunterstützung und Akku	84
I.	Tretunterstützung	84
1.	Präsentation des LC-Displays	84
2.	Aktivierung / Deaktivierung des LC-Displays	85
3.	Anzeige des Ladestatus des Akkus auf dem LC-Display	85
4.	Auswahl der Stufe der Unterstützung über das LC-Display	86
5.	Fahrt ohne Treten mit dem LC-Display	86

6.	Einstellung des LC-Displays	87
II.	Handhabung des Akkus	88
1.	Ablesen des Akkuladezustands	88
2.	Ein- und Ausschalten des Akkus.....	88
3.	Einsetzen und Entfernen des Akkus.....	89
III.	Verwendung des Ladegeräts	90
IV.	Ladevorgang	91
V.	Autonomie Ihres Akkus	91
1.	Autonomie Ihres Akkus	91
2.	Warnung und Vorsichtsmaßnahmen.....	92
VI.	Lebensdauer der Akkus	92
VII.	Pflege des Akkus	93
VIII.	Nutzung und Pflege des Elektromotors	93
IX.	Pflege des Controllers.....	93
X.	Schaltpläne und Spezifikationen	94
1.	Schaltplan des Everyway E-300.....	94
XI.	Wichtigste technische Daten.....	95
F.	Kundendienst	96
I.	Verschleißteile	96
II.	Lösung häufiger Probleme.....	96
G.	Bemerkungen.....	98

B. Aufbau der Elektrofahrräder

I. Aufbau des Everyway E-300



1. Reifen und Luftkammer

2. Felge

3. Speichen

4. Gabel

5. Vordere Bremse

6. Vorderes Schutzblech

7. Lenker und Vorbau

8. Rahmen

9. LC-Display

10. Bremshebel

11. Hintere Bremse

12. Sattelmuffe

13. Sattel und Sattelstütze

14. Controller

15. Akku

16. Gepäckträger

17. Rotationssensor

18. Hinteres Schutzblech

19. Seitenständer

20. Kurbelarme & Tretlager

21. Pedale

22. Kettenschutz

23. Kette

24. Motor in der vorderen Nabe

C. Erste Fahrt und Einstellungen

I. Nutzung der Sicherheitsvorrichtungen

1. Beleuchtung

Ihr Fahrrad ist mit der folgenden Beleuchtung ausgestattet: zwei Rückstrahlern (ein weißer im Scheinwerfer vorn und ein roter auf dem hinteren Schutzblech), einem Scheinwerfer vorn, einem Rücklicht und zwei weiteren, orangefarbenen Rückstrahlern zwischen den Speichen. Durch die reflektierenden Reifen sind Sie von der Seite besser zu sehen.

Die Beleuchtung dient der Sicherheit und muss an Ihrem Fahrrad unbedingt vorhanden sein. Stellen Sie vor Antritt der Fahrt sicher, dass Ihre Beleuchtung korrekt funktioniert.

Vorderer Scheinwerfer mit Energieversorgung über den Akku des Fahrrads

Der vordere Scheinwerfer wird über den Akku des Fahrrads mit Energie versorgt und ist direkt betriebsbereit. Stellen Sie sicher, dass der Akku geladen ist und korrekt eingelegt wurde. Durch Druck der Schaltfläche "ON/OFF" auf dem LC-Display wird der vordere Scheinwerfer ein- und ausgeschaltet.

Rücklicht mit Energieversorgung über den Akku des Fahrrads

Das Rücklicht wird über den Akku des Fahrrads mit Energie versorgt und ist direkt betriebsbereit. Stellen Sie sicher, dass der Akku geladen ist und korrekt eingelegt wurde. Durch Druck der Schaltfläche "ON/OFF" auf dem LC-Display wird das Rücklicht ein- und ausgeschaltet.

2. Klingel

Eine Klingel ist am Lenker befestigt. Sie ist 50 m weit zu hören.

Die Klingel dient der Sicherheit und muss am Lenker unbedingt vorhanden sein.

3. Tragen eines Helms

Für eine sichere Fahrt wird das Tragen eines Fahrradhelms dringend empfohlen. Er senkt das Risiko eines Schädeltraumas im Falle eines Sturzes.



ACHTUNG: Das Tragen eines Helms ist für Kinder unter 14 Jahren Pflicht, die selbst Fahrrad fahren oder mitgenommen werden.

Wenden Sie sich für weitere Informationen an Ihren Händler.

II. Einstellung von Sattel und Lenker

Es ist wichtig, dass Sie Ihr Fahrrad passend zu Ihren Maßen einstellen.

1. Sattel

Öffnen Sie den Schnellspannhebel (siehe Absatz III. "Reifen" zur Verwendung der Schnellspannung).

Wenn Sie den Sattel auf die niedrigste Position einstellen: Vergewissern Sie sich, dass er kein Teil des Fahrrads wie z. B. den Gepäckträger berührt. Achten Sie ebenso darauf, dass Sie die markierte Mindesteinstecktiefe für das Sattelrohr nicht überschreiten. Die Markierung darf während der Benutzung des Fahrrads niemals sichtbar sein.

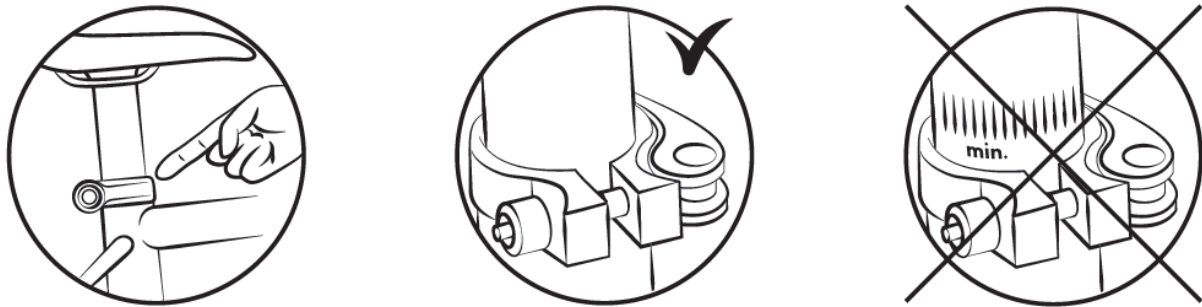

Setzen Sie sich, um die richtige Höhe des Sattels zu finden, mit gestreckten Beinen hin, wobei die Ferse auf dem Pedal ruht (Abb. B). Beim Treten ist das Knie leicht gebeugt, wenn sich der Fuß unten befindet (Abb. A).

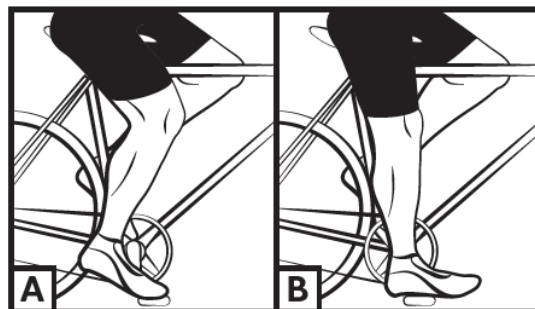

ACHTUNG: Es ist wichtig, bei der Verwendung eines Kindersitzes die Federn des Sattels zu schützen, um zu verhindern, dass Finger eingeklemmt werden.

2. Lenker

Beim Lenker Ihres Fahrrads lassen sich sowohl Höhe als auch Neigung verstellen.

- Lenkervorbau mit schnell verstellbarer Neigung

Öffnen Sie zur Einstellung der Höhe des Vorbaus den Hebel durch Verschieben des Schalters und klappen Sie den Hebel hoch wie auf dem Foto zu sehen.



Kippen Sie den Vorbau, bis der Zugriff auf die Schraube möglich wird.
Verwenden Sie zum Lösen der Schraube einen 6-mm-Sechskantschlüssel.
Stellen Sie die Höhe des Vorbaus nach Ihren Wünschen ein und ziehen Sie die Schraube wieder fest.



Kippen Sie zur Einstellung der Neigung den Vorbau, passen Sie den Bügel an Ihre Wünsche an und schließen Sie den Schnellspannhebel.
Wenn der Bügel nicht fest genug oder zu fest sitzt, muss die Schraube am Hebel entsprechend angezogen oder gelockert werden.



III. Reifen

Überprüfen Sie regelmäßig den Reifendruck. Die Fahrt mit unzureichend oder übermäßig aufgepumpten Reifen kann die Leistung beeinträchtigen, zu vorzeitiger Abnutzung führen, die Autonomie einschränken oder das Unfallrisiko erhöhen.

Wenn an einem der Reifen eine starke Abnutzung oder Einkerbung sichtbar ist, sollten Sie ihn vor der Benutzung des Fahrrads ersetzen. An der Seite des Reifens und in der Tabelle weiter unten ist vom Hersteller ein Druckbereich angegeben. Der Druck richtet sich nach dem Gewicht des Benutzers.

Modell	Größe des Fahrrads	Größe der Luftkammern	Größe der Reifen	Druck	
				PSI	Bar
EVERYWAY E300	24"	24 x 1,95	24 x 1,95	40 - 65	2,8 - 4,5
EVERYWAY E300	28"	28 x 1,95	28 x 1,95	50 - 85	3,5 - 6

Methode zum Überprüfen der richtigen Einstellung der Schnellspannhebel (Rad und Sattelschelle)

Die Schnellspannhebel sind für die Betätigung per Hand ausgelegt. Verwenden Sie niemals Werkzeuge, um den Mechanismus nicht zu beschädigen.

Zur Einstellung der Spannkraft der Radachse ist nicht der Schnellspannhebel, sondern die Stellmutter zu verwenden. Wenn der Hebel mit geringem Kraftaufwand per Hand bewegt werden kann, bedeutet dies, dass er nicht fest genug angezogen ist. In diesem Falle muss die Stellmutter nachgezogen werden. Der Schnellspannhebel muss in geschlossener Position auf die Gabelbeine zeigen.

Stellen Sie bei jeder neuen Einstellung sicher, dass das Vorderrad im Verhältnis zur Gabel korrekt zentriert ist. Gehen Sie zur Einstellung, Öffnung und Schließung des Schnellspannhebels folgendermaßen vor:

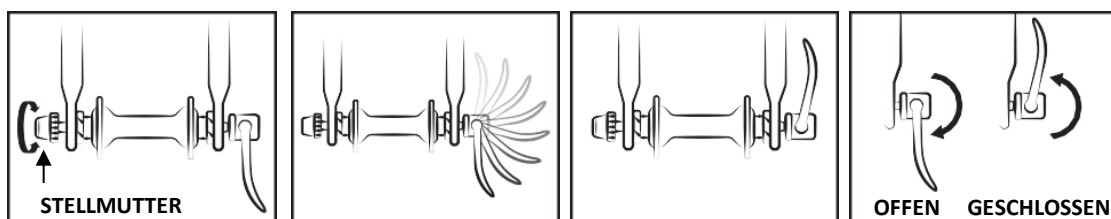

IV. Einstellung der Bremsen

Vergewissern Sie sich vor jeder Benutzung, dass die Bremsen vorn und hinten voll funktionstüchtig sind.

Der rechte Griff aktiviert die Bremse hinten. Der linke Griff aktiviert die Bremse vorn.

Es wird empfohlen, Ihre Bremskraft durchschnittlich in einem Verhältnis von 60/40 zwischen vorn und hinten zu verteilen. Der Bremshebel darf nicht in Kontakt mit dem Lenker kommen und die Schläuche dürfen nicht in einem engen Winkel verlaufen, damit die Kabel möglichst wenig Reibung ausgesetzt sind. Beschädigte, brüchige oder rostige Kabel müssen sofort ausgetauscht werden.

HINWEIS:



- Bei Regen oder feuchtem Wetter verlängert sich der Bremsweg. In diesen Situationen wird empfohlen, früher zu bremsen.
- In Kurven und beim Bremsen kann der Lenker die Reaktionszeit des Fahrers negativ beeinflussen.
- Berühren Sie die Scheibenbremsen nach einer intensiven Nutzung des Bremssystems Ihres Elektrofahrrads nicht, da Sie sich verbrennen könnten.

1. Einstellung der mechanischen Scheibenbremsen

Die Bremsklötze üben Druck auf eine Scheibe in der Radnabe aus. Die Intensität des Drucks wird mit einem Kabel über einen Bremshebel gesteuert. Betätigen Sie den Bremshebel nicht, wenn das Rad aus dem Rahmen oder der Gabel entfernt wurde.

Lösen Sie zur Ausrichtung des Arms der mechanischen Scheibenbremse die Befestigungsschrauben am Halter des Bremsarms.

Bremsen Sie mit dem entsprechenden Bremshebel (der Bremsarm nimmt die korrekte Position ein) und belassen Sie den Hebel in seiner Position, während Sie die Befestigungsschrauben am Halter des Bremsarms festziehen.

Stellen Sie sicher, dass der innere Klotz (im Inneren des Rads) sich in 0,2 bis 0,4 mm Entfernung von der Scheibe befindet. Wenn dies nicht ausreicht: Ziehen Sie die Positionierschraube des Klotzes fest, bis ein Abstand von 0,2 bis 0,4 mm zwischen Klotz und Scheibe besteht.

Zur Einstellung des äußeren Klotzes (außerhalb des Rads) genügt es, die Spannung des Bremskabels zu ändern, um einen Abstand von 0,2 bis 0,4 mm auf der Höhe des Bremsarms oder Bremshebels zu erhalten.

Achten Sie darauf, dass kein Öl oder sonstiges Schmiermittel an die Scheibe oder die Klötze gelangt (z. B. bei der Wartung der Kette oder der Schaltung). Falls dies passiert, müssen Scheibe und Klötze entfettet oder ausgetauscht werden.

Überprüfen Sie die Ausrichtung der Klötze durch Drehen des Rads. Dann kann die Fahrt auch schon losgehen!

Scheiben: Ihr Fahrrad ist mit Scheiben mit einem Durchmesser von 160 mm ausgestattet.

- Mittels eines Systems aus Mutter und Kontermutter auf der Höhe des Bremshebels oder Bremsarms lässt sich die Spannung des Kabels und somit die Bremskraft regeln, die abhängig von der Abnutzung der Bremsklötze variiert.

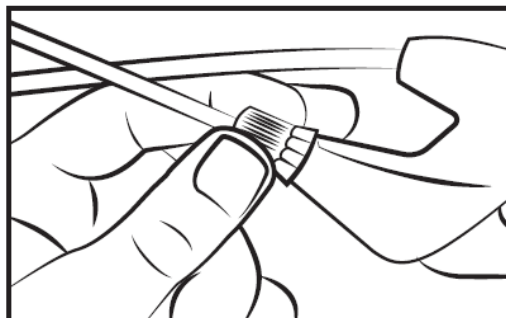

- Es handelt sich um Standard-Bremsklötze; ersetzen Sie sie, wenn kein Reibungsmaterial mehr vorhanden ist.
- Die in Ihrem Fahrrad verbauten Bremsklötze haben die folgende Artikelnummer:
Modell: DSK 300 ;
Artikelnummer: PD071S

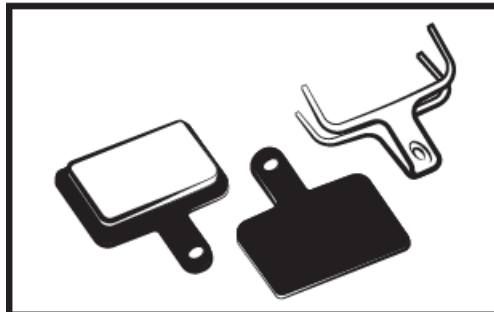

Vergessen Sie nicht, dass neue Bremsklötze eingefahren werden müssen. Dies geschieht durch einige Minuten Fahrt unter Betätigung der Bremsen (abwechselnd scharfes und leichtes Bremsen).

2. Wechsel der Bremschuhe und -klötze

- Scheibenbremse

Entfernen Sie das Rad und nehmen Sie die abgenutzten Bremsklötze aus dem Bremsarm. Platzieren Sie die neuen Klötze so im Bremsarm, dass Kontakt zwischen den Bremsflächen besteht. Berühren Sie die Bremsflächen nicht. Legen Sie erst einen und dann den anderen Bremsklotz in den Bremsarm ein.

Stellen Sie anschließend die Bremsen ein wie zuvor in Absatz IV.1 beschrieben.

3. Abnutzung der Felgen

Wie alle Verschleißteile muss auch die Felge regelmäßig kontrolliert werden. Die Felge kann an Stabilität verlieren und brechen, was zu Kontrollverlust und Stürzen führt.

V. Einstellung der Gangschaltung

Ihr Fahrrad verfügt hinten über eine Kettenschaltung (Shimano RevoShift), die es Ihnen ermöglicht, zwischen mehreren Gängen zu wechseln. Nutzen Sie dazu den Griff auf der rechten Seite.

Je höher die Gangzahl, desto schwerer wird das Treten und umgekehrt.

Achtung: Treten Sie während des Schaltens niemals rückwärts und bewegen Sie den Steuerhebel niemals mit Gewalt.

Für eine optimale Nutzung der Gangschaltung empfiehlt es sich, außerhalb von tretintensiven Abschnitten in einen anderen Gang zu schalten.



1. Einstellung der Anschläge

Der Lauf der Kettenschaltung wird mithilfe der Schrauben H und L eingestellt. Über die Schraube L kann der obere Anschlag (beim größten Ritzel) eingestellt werden.

Durch Lockern der Schraube L verschiebt sich die Kette nach weiter außerhalb vom größten Ritzel.

Über die Schraube H kann der untere Anschlag (beim kleinsten Ritzel) eingestellt werden.

Durch Lockern der Schraube H verschiebt sich die Kette nach weiter außerhalb vom kleinsten Ritzel.

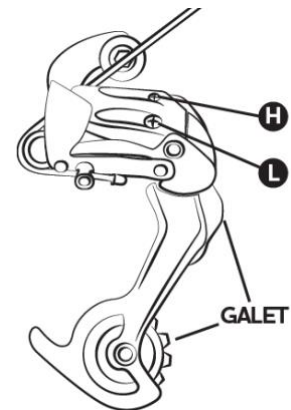

Diese Handgriffe erfolgen in Vierteldrehungen. Bei jeder Einstellung ist eine perfekte Ausrichtung von Ritzel, Kette und Leitrolle der Kettenschaltung hinten nötig.

Schaubild der Kettenschaltung

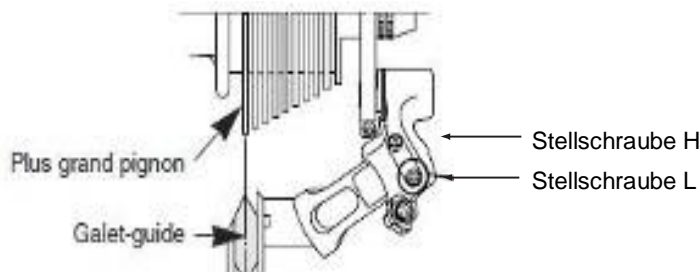

2. Einstellung der Zugspannung

Nutzen Sie zur Einstellung des richtigen Ritzelwechsels die Stellschraube an der Gangschaltung oder am Griff. Über diese Schraube lässt sich die Spannung des Schaltzugs einstellen und die Schaltung wird je nach gewähltem Gang korrekt platziert.

VI. Einstellung der Kette

Ihr Fahrrad ist mit einer externen Gangschaltung hinten ausgestattet; die Kette wird automatisch gespannt.

Wechsel der Kette

Da neue Ketten mit zu vielen Gliedern verkauft werden, besteht der erste Schritt in der Anpassung auf die richtige Länge. Die sicherste Methode ist das Zählen der Glieder der alten Kette, um sich mit der neuen daran zu orientieren. Zum Entfernen der alten Kette muss diese nur losgenietet werden (ziehen Sie einen Niet heraus).

Nachdem sie entfernt wurde, wird die neue platziert. Zu diesem Zweck muss sie so um den Zahnkranz und den hinteren Ritzel herumgeführt werden, dass sie richtig in die übrigen Bestandteile des Antriebs einspurt. Zum Schließen der Kette empfehlen wir Ihnen einen Schnellverschluss. Dieser fügt sich wie ein weiteres Glied in sie ein. Mit einem Schnellverschluss lässt sich die Kette bei späteren Gelegenheiten auch viel leichter zwecks Reinigung abnehmen.

Um zu überprüfen, ob die Kette die richtige Länge hat, muss sie auf den kleinsten Ritzel aufgelegt werden. In dieser Konfiguration muss die gedachte Linie zwischen der Nabe des Hinterrads und der Achse der unteren Leitrolle an der Gangschaltung senkrecht sein.

VII. Wechsel der Pedale

Beachten Sie beim Wechsel der Pedale die aufgedruckten Buchstaben, die sie unterscheiden. Auf dem rechten Pedal befindet sich ein "R", auf dem linken ein "L". Drehen Sie das Pedal R im Uhrzeigersinn, um es am Kurbelarm zu befestigen. Drehen Sie das Pedal L gegen den Uhrzeigersinn.

VIII. Rad und Motor

Nach dem ersten Monat der Nutzung empfiehlt es sich, die Speichen nachzuspannen, um die Auswirkungen der Antriebskraft des Motors auf Ihr Hinterrad abzuschwächen. Beim Start des Motors hören Sie möglicherweise ein leises Geräusch. Das ist ganz normal: Der Motor ist angesprungen, um Sie beim Treten zu unterstützen. Das Geräusch kann lauter werden, wenn der Motor stärker beansprucht wird.

IX. Gepäckträger

Ihr Fahrrad wird mit einem Gepäckträger verkauft:

Modell	Größe des Fahrrads	Gepäckträger
EVERYWAY E300	24"	XJ-24-LC185
EVERYWAY E300	28"	XJ-28-LC186

Er ist bereits über Ihrem Hinterrad befestigt. Die der Befestigung dienenden Teile müssen regelmäßig überprüft und mit einem Anzugsmoment von 4-6 Nm nachgezogen werden. Ihr Gepäckträger ist für eine Last von höchstens 25 kg ausgelegt; die Befestigung eines Kindersitzes ist möglich.



ACHTUNG: Ihr Gepäckträger ist nicht zum Ziehen eines Anhängers ausgelegt.

Aus Sicherheitsgründen darf Gepäck nur auf dem Gepäckträger transportiert werden.

Wenn sich eine Last auf dem Gepäckträger befindet, ändert sich das Verhalten Ihres Fahrzeugs.

Verteilen Sie die Last gleichmäßig auf beide Seiten, um Ihrem Fahrrad mehr Stabilität zu verleihen. Jedes Gepäckstück muss stabil am Gepäckträger befestigt sein; stellen Sie unbedingt vor jeder Benutzung sicher, dass nichts lose herabhängt und sich im Hinterrad verfangen könnte. Ändern Sie die Einstellung des Gepäckträgers nicht eigenmächtig, sondern wenden Sie sich für eine eventuelle Anpassung an Ihren Händler.

Modifizieren Sie den Gepäckträger nicht, da in diesem Falle diese Anleitung ihre Gültigkeit verliert. Das Gepäck darf die Reflektoren und die Beleuchtung Ihres Fahrrads nicht verdecken.

X. Seitenständer

Stellen Sie vor jeder Benutzung sicher, dass Ihr Seitenständer eingeklappt ist.

D. Wartung

Ihr Fahrrad benötigt zu Ihrer Sicherheit und zur Verlängerung seiner Lebensdauer regelmäßige Wartung. Es ist wichtig, die mechanischen Teile in regelmäßigen Abständen zu kontrollieren, um abgenutzte Teile oder solche mit Gebrauchsspuren ggf. ersetzen zu können.

Bei einem Austausch von Teilen ist es wichtig, Original-Ersatzteile zu verwenden, damit Leistungsfähigkeit und Zuverlässigkeit des Fahrrads erhalten bleiben. Achten Sie darauf, für Reifen, Luftkammern, Teile der Gangschaltung und Teile des Bremssystems geeigneten Ersatz zu verwenden.

Es liegt in der Verantwortung des Benutzers, verschiedene Teile der Originalteile zu verwenden.



HINWEIS: Entfernen Sie vor jeder Wartungsmaßnahme stets den Akku.

I. Reinigung

Um Korrosion am Fahrrad zu vermeiden, muss es regelmäßig mit klarem Wasser abgespült werden, vor allem, wenn es mit Seeluft in Kontakt gekommen ist.

Zur Reinigung benötigen Sie einen Schwamm, eine Schüssel mit lauwarmem Seifenwasser und einen Wasserstrahl (ohne Druck).



EMPFEHLUNG: Achten Sie vor allem darauf, dass Sie keinen Hochdruck-Hydroreiniger verwenden.

II. Schmierung

Die beweglichen Teile müssen unbedingt geschmiert werden, um sie vor Korrosion zu schützen. Ölen Sie die Kette regelmäßig, bürsten Sie die Ritzel und Zahnkränze und träufeln Sie gelegentlich einige Tropfen Öl in die Außenhüllen der Brems- und Schaltzüge.

Es wird empfohlen, mit der Reinigung und Trocknung der zu schmierenden Teile zu beginnen.

Für Kette und Gangschaltung wird Spezialöl empfohlen. Für die übrigen Teile muss Fett verwendet werden.

III. Regelmäßige Kontrollen

Fester Sitz der Schrauben an Hebel, Kurbelarm, Pedalen und Lenkervorbau.

Es gelten die folgenden Anzugsmomente:

TEILE	EMPFOHLENES ANZUGSMOMENT (Nm)	BESONDERE HINWEISE
Pedale am Kurbelarm	30 - 40	Gewinde schmieren
Kurbelarm am Gehäuse	30 - 40	Gewinde schmieren
Fester Sitz von Lenkervorbau/Bügel		Automatische Spannvorrichtung
Neigung Lenkervorbau		Automatische Spannvorrichtung
Anzug Steuersatz	14 - 15	Schraube Schaftvorbau
Bremshebel	6 - 8	
Bremsarme	6 - 8	
Sattel an der Klemme	18 - 20	
Schelle an der Sattelstütze		Schnellspannsystem
Rad	30	

Die übrigen Anzugsmomente hängen von der Größe der Muttern ab. M4: 2,5 bis 4,0 Nm; M5: 4,0 bis 6,0 Nm; M6: 6,0 bis 7,5 Nm. Ziehen Sie die Schrauben mit dem erforderlichen Moment gleichmäßig fest.

Kontrollieren Sie regelmäßig die Reifen und vor allem das Profil am Hinterreifen auf Abnutzung, Einschnitte, Risse und Einstiche. Ersetzen Sie den Reifen, wenn nötig. Kontrollieren Sie die Felgen auf übermäßige Abnutzung, Verformung, Dellen, Risse etc.

IV. Überholungen

Zu Ihrer eigenen Sicherheit und um die Teile funktionstüchtig zu erhalten, müssen Sie Ihr Elektrofahrzeug regelmäßig von Ihrem Händler überprüfen lassen. Außerdem muss Ihr Fahrrad regelmäßig von einem qualifizierten Techniker gewartet werden.

Erste Überholung: 1 Monat oder 150 km

- Überprüfung der folgenden Teile auf ihren festen Sitz: Kurbelarm, Rad, Lenkervorbau, Pedale, Lenkerbügel, Schelle am Sattel,
- Überprüfung der Funktionstüchtigkeit des Elektromotors,
- Überprüfung und Einstellung der Bremsen,
- Spannung und/oder Korrektur der Verziehung der Räder.

Jährlich oder alle 2000 km:

- Überprüfung von Bremschuhen, Gangschaltung und Reifen auf Verschleiß,
- Überprüfung der Funktionstüchtigkeit des Elektromotors,
- Kontrolle von Tretlagergehäuse, Rädern, Lenkung und Pedalen auf freien Lauf,
- Kontrolle von Brems- und Schaltzügen,
- Überprüfung der Beleuchtung,
- Spannung und/oder Korrektur der Verziehung der Räder.

Alle 3 Jahre oder alle 6000 km:

- Wechsel des Antriebs (Kette, Freilauf, Zahnkranz),
- Überprüfung der Funktionstüchtigkeit des Elektromotors,
- Wechsel der Reifen,
- Kontrolle der Abnutzung der Räder (Speichen, Felge),
- Spannung der Speichen und/oder Korrektur der Verziehung der Räder,
- Wechsel der Bremschuhe oder -klötze,
- Kontrolle der elektrischen Funktionen.

E. Tretunterstützung und Akku

Der Benutzer muss das Tretlager vorwärts drehen, um Unterstützung durch den Motor zu erhalten. Dies ist sehr wichtig für die Sicherheit. Dieses Elektrofahrzeug bietet Unterstützung durch seinen Motor bis zu einer Geschwindigkeit von 25 km/h. Danach schaltet sich der Motor ab. Sie können schneller fahren, müssen aber alle Kraft selbst aufbringen und werden durch den Motor nicht mehr unterstützt.

Der Motor schaltet sich erst nach einer vollständigen Drehung des Tretlagers ein. Diese Funktion schützt den Motor und seinen Controller und verlängert die Lebensdauer der elektrischen Bauteile.

I. Tretunterstützung

Betätigen Sie zum Start des Fahrrads den Hauptschalter **ON/OFF** an der Seite des Akkus.

Nutzen Sie für die übrigen Einstellungen und Informationen den Anzeiger am Lenker.



Empfehlung: Legen Sie den Hauptschalter am Akku auf "Aus", wenn Sie nicht fahren. Auf diese Weise bleibt der Akku länger geladen.

1. Präsentation des LC-Displays

Das LC-Display besteht aus zwei Teilen.

Einmal das eigentliche Display:

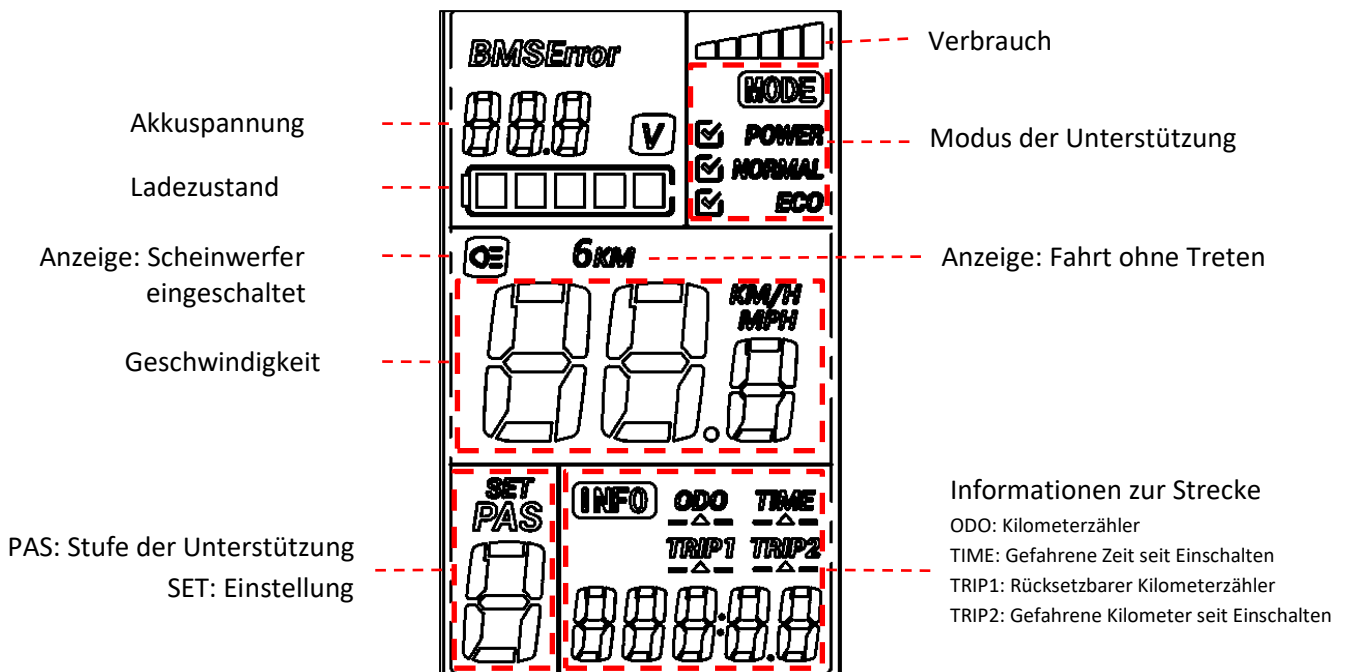

Und dann das Remote-Steuergerät:

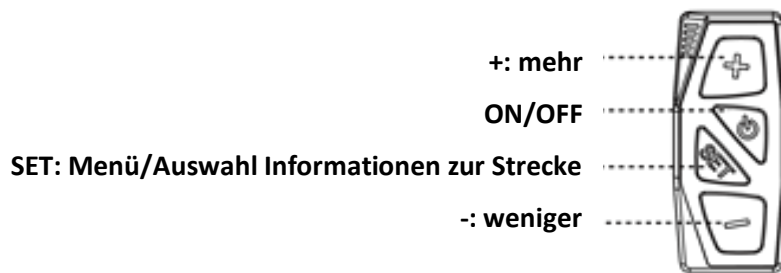

Das Steuergerät ist auch mit einem USB-5V-Ladeanschluss ausgestattet.

2. Aktivierung / Deaktivierung des LC-Displays

Drücken Sie, um die Unterstützung zu aktivieren, einmal auf die Taste "ON/OFF" am Steuergerät. Die Piktogramme auf dem LC-Display leuchten auf. Wenn das Display aktiv ist, genügt ein einfacher Druck auf die Taste "ON/OFF", um die Hintergrundbeleuchtung sowie die Scheinwerfer des Fahrrads ein- und auszuschalten.

Halten Sie zur Deaktivierung der Unterstützung die Taste "ON/OFF" 3 Sekunden lang gedrückt. Die Piktogramme und die Hintergrundbeleuchtung auf dem LC-Display erlöschen.

3. Anzeige des Ladestatus des Akkus auf dem LC-Display

Unter normalen Bedingungen aktivieren Sie die Stromversorgung und das Akku-Symbol zeigt den Ladezustand und die momentane Spannung des Akkus an.

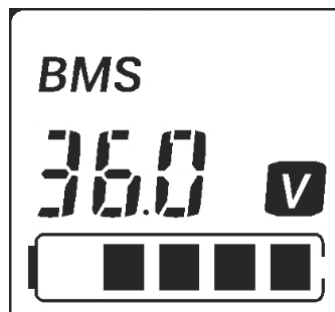







Wenn alle Segmente aufleuchten, ist der Akku voll geladen. Wenn das letzte Segment blinkt, muss der Akku aufgeladen werden, bevor das Fahrrad genutzt werden kann.

ANZEIGE	LADEZUSTAND
	100 %
	80 %
	60 %
	40 %
	20 %
	Der Akku ist leer und muss sofort aufgeladen werden

Neben dem Ladezustand zeigt das Display auch den aktuellen Stromverbrauch an.

Mit einem höheren Verbrauch sinkt die Autonomie.

ANZEIGE		LADEZUSTAND
		2 A
		4 A
		6 A
		8 A
		10 A
		≥ 12 A

Wenn der Benutzer vergisst, die Stromversorgung nach 5 Minuten der Inaktivität zu unterbrechen, schaltet sich das LC-Display aus, um Energie zu sparen.

4. Auswahl der Stufe der Unterstützung über das LC-Display

Wenn die Stromversorgung aktiviert ist, können Sie unter 6 Stufen für die Unterstützung wählen; 1 ist die niedrigste, 6 die höchste. Drücken Sie die Knöpfe "+" oder "-", um eine der Stufen auszuwählen. Die ausgewählte Stufe wird im entsprechenden Bereich angezeigt.

- Wird eine hohe Stufe für die Unterstützung ausgewählt (5 und 6), wird der Akku stärker beansprucht und der Benutzer muss weniger Anstrengung aufwenden. Diese Stufen sind für Steigungen, Gegenwind oder schwere Lasten geeignet.
- Die mittleren Stufen für die Unterstützung (3 und 4) bedeuten, dass Anstrengung des Benutzers und Beanspruchung des Akkus gleich sind.
- Die niedrigen Stufen für die Unterstützung (1 und 2) bedeuten, dass das Fahrrad stärker vom Benutzer selbst als vom Akku angetrieben wird. Sie fahren also im Energiesparmodus. Wir empfehlen Ihnen, Stufe 1 zu nutzen, wenn Sie sich mit dem Fahrrad sportlich betätigen möchten.
- Stufe 0 bedeutet, dass die Unterstützung deaktiviert ist.

5. Fahrt ohne Treten mit dem LC-Display

Drücken Sie die Taste "-" lange, um die Funktion "Anfahrhilfe" für einen leichteren Start zu aktivieren. Mit der Anfahrhilfe wird eine Geschwindigkeit von höchstens 6 km/h erreicht. Auf dem LC-Display erscheint über der Geschwindigkeitsanzeige die Angabe "6 KM".

Sobald Sie die Taste "-" loslassen, wird die Anfahrhilfe deaktiviert.

6. Einstellung des LC-Displays

Halten Sie die Schaltfläche "SET" 3 Sekunden lang gedrückt, um auf die Einstellungen zuzugreifen. Das Icon "SET" blinkt und die Einstellung "0" wird ausgewählt. Einstellungen:

- 0: Modus der Unterstützung. Der ausgewählte Modus ist mit dem Icon markiert. Es stehen 3 Modi zur Verfügung: ECO für eine verlängerte Autonomiezeit, POWER für eine optimale Leistung und NORMAL für ein Gleichgewicht von Autonomie und Leistung. Wählen Sie Ihren Modus über die Tasten "+" und "-" aus. Drücken Sie anschließend für die folgende Einstellung SET.
- 1: Reset Kilometerzähler 1. Drücken Sie zum Nullsetzen "-". Drücken Sie anschließend für die folgende Einstellung SET.
- 2: Begrenzer der Höchstgeschwindigkeit für die Unterstützung. Mithilfe der Tasten "+" und "-" ist eine Einstellung auf 10 bis 25 km/h möglich. Drücken Sie anschließend für die folgende Einstellung SET.
- 3: Auswahl des Raddurchmessers. Mithilfe der Tasten "+" und "-" können Sie einen Durchmesser von 16 bis 28" auswählen. Drücken Sie anschließend für die folgende Einstellung SET.



HINWEIS: Die Einstellung des Raddurchmessers wirkt sich auf die Sicherheit und Langlebigkeit Ihres Fahrrads aus. Wählen Sie niemals einen anderen als den tatsächlichen Durchmesser Ihrer Räder aus. Wenden Sie sich im Zweifelsfalle an Ihren Händler.

- 4: Einheit für die Geschwindigkeit. Wählen Sie mithilfe der Tasten "+" und "-" eine Anzeige der Geschwindigkeit in Km/h oder MPH. Drücken Sie anschließend SET, um zur Einstellung 0 zurückzukehren.

Halten Sie die Taste SET 3 Sekunden lang gedrückt, um zu speichern und die Einstellungen zu verlassen. Drücken Sie die Taste ON/OFF 3 Sekunden lang, um das Menü ohne Speichern zu verlassen; das Display wird ausgeschaltet.

II. Handhabung des Akkus

1. Ablesen des Akkuladezustands

Drücken Sie, um den Ladezustand zu erfahren, einmal die Akkuanzeigetaste auf der Oberseite Ihres Akkus.



Die 5 LEDs leuchten auf, um den Ladezustand anzuzeigen, und erlöschen nach 4 Sekunden.

ANZEIGE	LADEZUSTAND
● ● ● ● ●	100 %
● ● ● ● ○	80 %
● ● ● ○ ○	60 %
● ● ○ ○ ○	40 %
● ○ ○ ○ ○	< 20 %

2. Ein- und Ausschalten des Akkus

Drücken Sie zum Einschalten Ihres Akkus die rote Taste ON/OFF hinten auf der Unterseite des Akkus. Drücken Sie sie zum Ausschalten erneut. Wenn Ihre Batterie ausgeschaltet ist, versorgt sie Ihr Fahrrad nicht länger mit Strom, doch der Ladezustand wird weiterhin angezeigt.



3. Einsetzen und Entfernen des Akkus

Der Akku befindet sich bei Elektrofahrrädern hinten unter dem Gepäckträger und ist direkt mit dem Steuergerät vorn verbunden.



HINWEIS: Vergewissern Sie sich vor dem Bewegen der Batterie, dass der Schalter auf "Aus" steht.

Schieben Sie den Akku für die Installation zunächst waagrecht die Schiene entlang, überprüfen Sie ihn durch Drücken auf seinen festen Sitz und verriegeln Sie ihn dann.



Stecken Sie zum Verriegeln den Schlüssel in das Schloss und beschreiben Sie eine halbe Drehung im Uhrzeigersinn (Akku und Gepäckträger verriegelt). Durch eine halbe Drehung gegen den Uhrzeigersinn wird der Akku entriegelt.

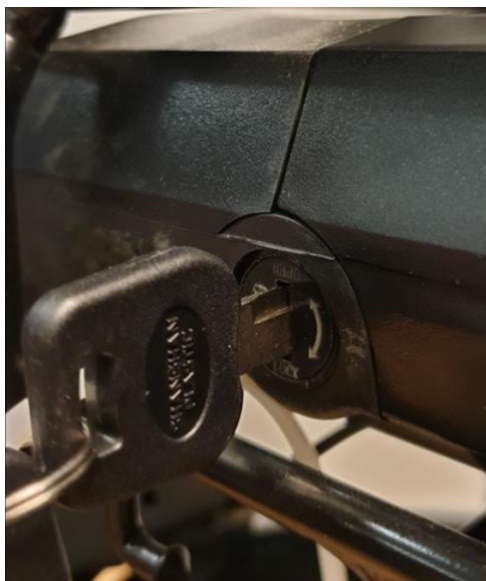

Verriegelt



Entriegelt



ACHTUNG: Denken Sie, nachdem Sie den Akku aus dem Gepäckträger entnommen haben, daran, den Schlüssel abzuziehen und sicher aufzubewahren!

III. Verwendung des Ladegeräts

Lesen Sie vor dem Laden des Akkus das Handbuch sowie das des Ladegeräts, sofern sie Ihrem Fahrrad beiliegen. Beachten Sie bzgl. des Ladegeräts für den Akku auch die folgenden Punkte:

- Halten Sie die Anweisungen auf dem Etikett des Ladegeräts ein.
- Verwenden Sie das Ladegerät nicht in der Nähe von explosiven Gasen oder ätzenden Substanzen.
- Schütteln Sie das Ladegerät nicht und schützen Sie es vor Stößen und Stürzen.
- Schützen Sie das Ladegerät stets vor Regen und Feuchtigkeit; verwenden Sie es nur im Innenbereich. 
- Das Ladegerät kann nur bei Temperaturen zwischen 0 und +40°C verwendet werden.
- Es ist verboten, das Ladegerät zu zerlegen; vertrauen Sie das Gerät bei Problemen einem qualifizierten Reparateur an.
- Um Schäden zu vermeiden, darf nur das dem Elektrofahrrad beiliegende Ladegerät verwendet werden. Beachten Sie, dass andernfalls die Garantie verfällt.
- Beim Aufladen müssen sich Akku und Ladegerät in mindestens 10 cm Entfernung von der Wand und an einem trockenen, gut belüfteten Ort befinden. Platzieren Sie während der Verwendung keine Gegenstände dicht beim Ladegerät.
- Berühren Sie das Ladegerät während des Ladevorgangs nicht für längere Zeit (Sie riskieren eine oberflächliche Verbrennung).
- Bringen Sie das Ladegerät in keine instabile Position.
- Decken Sie das Ladegerät nicht ab, um eine Überhitzung während des Ladevorgangs zu vermeiden.
- Tauchen Sie das Produkt nichts ins Wasser.
- Vermeiden Sie während des Ladevorgangs jeden Kontakt mit Wasser. Berühren Sie das Ladegerät nicht mit nassen Händen.
- Verwenden Sie das Ladegerät nicht, wenn Netzkabel oder Stecker beschädigt sind. Stellen Sie sicher, dass der Stecker korrekt mit dem Netz verbunden ist.
- Schließen Sie die Stiftkontakte des Ladegeräts nicht mit einem metallischen Gegenstand kurz.
- Unterbrechen Sie die Stromversorgung, bevor Sie die Anschlüsse am Akku an- oder abklemmen.
- Dieses Ladegerät ist für Lithiumakkus ausgelegt; laden Sie keine anderen Arten von Akkus damit auf. Nicht für nicht wiederaufladbare Akkus verwenden.
- Dieses Gerät kann von Kindern ab 14 Jahren und darüber sowie von Personen mit verringerten physischen, sensorischen oder mentalen Fähigkeiten oder Mangel an Erfahrung und Wissen benutzt werden, wenn sie beaufsichtigt oder bezüglich des sicheren Gebrauchs des Gerätes unterwiesen wurden und die daraus resultierenden Gefahren verstehen. Kinder dürfen nicht mit dem Gerät spielen. Reinigung und Benutzer-Wartung dürfen nicht von Kindern ohne Beaufsichtigung durchgeführt werden.

- Es wird empfohlen, Kinder stets zu beaufsichtigen, um sicherzustellen, dass sie nicht mit dem Gerät spielen.
- Außerhalb der Reichweite von Kindern aufbewahren; das Produkt ist kein Spielzeug.
- Das dünne externe Kabel dieses Produkts kann nicht ersetzt werden; im Falle einer Beschädigung der Schnur muss das Produkt entsorgt werden.
- Bringen Sie das Produkt am Ende seines Lebens zu einer Recyclinganlage.



IV. Ladevorgang

Wenn sich in der Nähe Ihres Fahrrads eine Steckdose befindet, können Sie den Akku direkt am Fahrrad aufladen, ohne ihn abzunehmen. Die Ladebuchse ist mit einer Kappe aus Kunststoff abgedeckt; öffnen Sie die Abdeckung, um den Akku direkt aufzuladen.

Wenn Ihr Fahrrad an eine Stelle nicht passt oder sich keine Steckdose in der Nähe befindet, kann es sinnvoll sein, den Akku abzunehmen.



EMPFEHLUNG: Das Laden des Akkus muss im Innenbereich an einem gut belüfteten Ort erfolgen.

Gehen Sie zum Aufladen des Fahrradakkus folgendermaßen vor:

- Der Akku kann über eine gewöhnliche Steckdose aufgeladen werden. Dazu muss sein Schalter nicht betätigt werden.
- Stecken Sie den Stecker des Ladegeräts in den Akku und schließen Sie das Versorgungskabel an eine Steckdose in der Nähe an.
- Beim Laden leuchtet die LED am Ladegerät rot auf, um anzuzeigen, dass der Akku aufgeladen wird. Wenn sie auf grün wechselt, bedeutet dies, dass der Akku aufgeladen ist.
- Zum Schluss müssen Sie das Ladegerät von der Steckdose und dann vom Akku trennen. Verschließen Sie zum Schluss die Buchse am Akku wieder mit der Kappe.

V. Autonomie Ihres Akkus

Dieses Elektrofahrrad ist mit einem hochwertigen Li-Ionen-Akku ausgestattet. Li-Ionen-Akkus lassen sich ohne Memory-Effekt aufladen und haben einen sehr großen Toleranzbereich bzgl. der Temperatur (-10 bis +40°C).

Damit Ihr Akku möglichst lange hält und vor Schäden geschützt wird, sollten Sie die folgenden Hinweise zur Verwendung und Pflege beachten.

1. Autonomie Ihres Akkus

Nach dem Laden des Akkus sollte er vor der Verwendung 20 bis 30 Minuten ruhen.

Die Autonomie Ihrer Batterie hängt von verschiedenen Faktoren ab:

- Auswahl des Modus der Unterstützung
- Gewicht des Benutzers
- Höhenunterschied der Strecke
- Luftdruck der Reifen
- Wind
- Beim Treten aufgewendete Kraft
- Start und Häufigkeit der Stopps
- Außentemperatur

2. **Warnung und Vorsichtsmaßnahmen**

Es wird empfohlen, die Akkus regelmäßig oder nach jeder Verwendung aufzuladen. Es gibt keinen Memory-Effekt. Um die Lebensdauer Ihres Akkus zu verlängern, wird empfohlen:

- Warme Räume zu meiden (die ideale Ladetemperatur beträgt 20°C)
- Den Akku nach der Nutzung des Fahrrads 30 Minuten lang abkühlen zu lassen

Beim Gebrauch zu beachten:



- Verwenden Sie den Akku nur für dieses Fahrrad.
- Verwenden Sie zum Aufladen des Akkus nur das mitgelieferte Ladegerät.
- Laden Sie den Akku nur in einem gut belüfteten Raum.
- Setzen Sie den Akku nicht der Sonne aus und laden Sie ihn nicht in der prallen Sonne.
- Nehmen Sie keine Modifikationen am Gehäuse und am darin befindlichen Akku vor.
- Verbinden Sie die Anschlüsse (+) und (-) am Akku nicht mit metallischen Gegenständen.
- Bringen Sie den Akku nicht mit Flüssigkeiten in Kontakt.
- Verwenden Sie keine beschädigten Akkus.
- Laden Sie den Akku nicht weiter auf, wenn er nach der vorgesehenen Zeit nicht vollständig geladen ist.
- Verwenden Sie den Akku nicht, wenn er ungewöhnlich riecht, ungewöhnlich warm wird oder sonst etwas anormal erscheint.
- Bewahren Sie den Akku außerhalb der Reichweite von Kindern auf.
- Laden Sie den Akku vor einer längeren Lagerung auf und wiederholen Sie den Vorgang nach der Lagerung.

VI. **Lebensdauer der Akkus**



Die Leistung der Akkus kann abnehmen, wenn sie bereits sehr häufig aufgeladen wurden. Dies hängt davon ab, wie das Elektrofahrzeug genutzt wird. Benutzte Akkus müssen im Laden oder an spezialisierten Sammelstellen abgegeben werden. Entsorgen Sie Ihren Akku am Ende seines Lebens auf keinen Fall in der Natur.

VII. Pflege des Akkus

Damit Ihr Akku möglichst lange hält und vor Schäden geschützt wird, sollten Sie die folgenden Hinweise zur Verwendung und Pflege beachten:

Wenn die Ladung unter 10 % sinkt, muss der Akku umgehend aufgeladen werden.



EMPFEHLUNG: Wenn das Fahrrad eine Zeitlang nur selten genutzt wird, muss der Akku jeden Monat vollständig aufgeladen werden. Das Gehäuse des Akkus muss bei einer Temperatur zwischen 5 und 35°C an einem trockenen, geschützten Ort aufbewahrt werden.

HINWEIS:



- Die Lebensdauer des Akkus kann wie weiter oben erwähnt durch eine längere Lagerung ohne regelmäßiges Aufladen verkürzt werden.
- Verwenden Sie kein Metall zur direkten Verbindung der beiden Pole des Akkus, da dies zu einem Kurzschluss führen könnte.
- Halten Sie den Akku von Kaminen und sonstigen Wärmequellen fern.
- Schütteln Sie den Akku nicht und schützen Sie ihn vor Stößen und Stürzen.
- Halten Sie den Akku, wenn er aus dem Fahrrad entfernt wird, von Kindern fern, um Unfälle zu vermeiden.
- Es ist verboten, den Akku zu öffnen.

VIII. Nutzung und Pflege des Elektromotors

Unsere Elektrofahrräder sind so programmiert, dass der elektrische Hilfsmotor nach einer halben Drehung des Tretlagers anspringt.

Verwenden Sie das Fahrrad nicht bei Überschwemmungen oder Gewitter. Tauchen Sie die elektrischen Bauteile nicht ins Wasser, um Schäden zu vermeiden.

Schützen Sie den Motor vor Stößen, um ihn nicht zu beschädigen.

IX. Pflege des Controllers

Beachten Sie beim Umgang mit dem Controller unbedingt das Folgende:

- Tauchen Sie den Controller nicht ins Wasser und schützen Sie ihn vor eindringendem Wasser.

Bemerkung: Schalten Sie, wenn Sie glauben, dass Wasser in das Gehäuse eingedrungen ist, den Akku sofort aus und fahren Sie ohne Unterstützung weiter. Sie können ihn wieder einschalten, sobald der Controller getrocknet ist.

- Schütteln Sie den Controller nicht und schützen Sie ihn vor Stößen und Stürzen.

HINWEIS: Öffnen Sie das Gehäuse des Controllers nicht. Durch jeden Versuch, das Gehäuse zu öffnen oder zu modifizieren, verfällt die Garantie. Beauftragen Sie mit Reparaturen Ihren Händler oder sonst eine qualifizierte Fachperson



Jegliche Modifikationen der Parameter des elektrischen Steuersystems, vor allem eine Änderung der Geschwindigkeitsbegrenzung, sind ausdrücklich verboten und führen zu einem Verfall der Garantie Ihres Fahrrads.

X. Schaltpläne und Spezifikationen

Wir behalten uns das Recht vor, das Produkt ohne Vorankündigung zu ändern. Wenden Sie sich für weitere Informationen an Ihren Einzelhändler.

1. Schaltplan des Everyway E-300

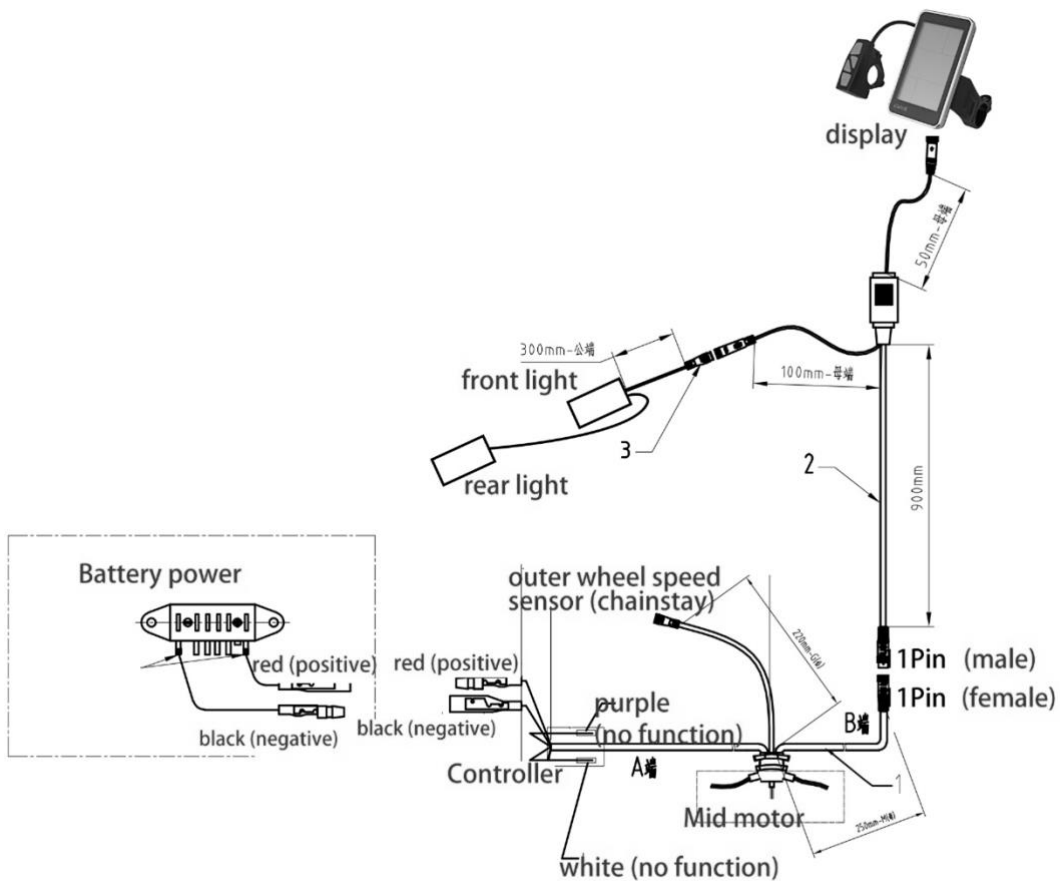

XI. Wichtigste technische Daten

		Everyway E300
Gesamtgewicht: Benutzer + Last + Fahrrad		130 kg
Gesamtgewicht: Benutzer + Last		24'': 106,6 kg 28'': 104,7 kg
Höchstgeschwindigkeit mit Unterstützung		25 km/h
Autonomie *		50 bis 80 km
Motorantrieb	250 W	250 W
	36 V	36 V
	< 60 dB	< 60 dB
Akku	Lithium	Lithium
	36 V	36 V
	13 Ah	13 Ah
	3,2 kg	3,2 kg
	4 h	4 h
	500 Zyklen	500 Zyklen
Ladegerät	100-240 V	100-240 V
	36 V	36 V
Gesamtgewicht des Fahrrads		24'': 23,4 kg 28'': 25,3 kg
Größe des Fahrrads		24'' & 28''
Reifen- / Radgröße		24 x 1,75 Zoll 28 x 1,95 Zoll

F. Kundendienst

I. Verschleißteile

Bei den verschiedenen Verschleißteilen handelt es sich um Standardausführungen. Ersetzen Sie abgenutzte und/oder auszutauschende Teile stets durch genau die gleichen Teile, die im Handel oder bei Ihrem Händler erhältlich sind.

II. Lösung häufiger Probleme

Versuchen Sie nicht, selbst auf elektrische Bauteile zuzugreifen oder sie zu reparieren. Wenden Sie sich an den nächsten Spezialisten, um eine Wartung von einer Fachperson durchführen zu lassen.

Die folgenden Informationen dienen nur zur Erläuterung und sollen keine Reparaturanleitung für den Benutzer sein. Jede erwähnte Maßnahme zur Behebung von Fehlern muss von qualifiziertem Fachpersonal durchgeführt werden, das sich der Sicherheitsrisiken bewusst ist und elektrische Wartungsarbeiten durchführen kann.

Beschreibung des Problems	Mögliche Ursachen	Lösung
Nach Einschalten des Akkus erfolgt keine Tretunterstützung durch den Motor.	<ol style="list-style-type: none"> 1) Das Motorkabel (abgedichteter Verbinder) ist nicht richtig angeschlossen 2) Der Bremshebel ist nicht vollständig in die normale Position zurückgekehrt, wodurch der Schalter sich auf "Aus" stellt 3) Die Sicherung der Batterie ist durchgebrannt 4) Der Geschwindigkeitssensor ist zu weit von der Magnetplatte auf der Achse B.B entfernt. 5) Es besteht keine Verbindung zwischen Sensor und Controller oder es gibt einen Wackelkontakt. 	<p>Überprüfen Sie zunächst, ob der Akku geladen ist. Laden Sie ihn auf, wenn dies nicht der Fall ist.</p> <ol style="list-style-type: none"> 1) Vergewissern Sie sich, dass die Verbindung hergestellt ist und es kein Spiel gibt 2) Bringen Sie das Bremskabel vorsichtig und ohne zu bremsen in seine normale Position zurück 3) Öffnen Sie den Akku an der Oberseite und überprüfen Sie den Zustand der Sicherung. Wenden Sie sich, wenn diese durchgebrannt ist, zwecks Ersatz an Ihren Händler oder zugelassenen Fachmann 4) Passen Sie den Abstand zwischen Sensor und Magnetband an; er darf nicht mehr als 3 mm betragen 5) Stellen Sie sicher, dass Controller und Sensor richtig miteinander verbunden sind.
Die Autonomie des Akkus verkürzt sich (Anmerkung: Die Akkuleistung ist direkt vom Gewicht des Benutzers und des Gepäcks, von der Windstärke, der Art der Straße und der Häufigkeit des Bremsens abhängig).	<ol style="list-style-type: none"> 1) Die Ladezeit ist nicht ausreichend 2) Die Umgebungstemperatur ist zu niedrig und beeinflusst die Funktionstüchtigkeit des Akkus 3) Steigung, häufiger Wind von vorn, schlechte Straßen 4) Der Reifendruck ist nicht ausreichend (pumpen Sie sie auf) 5) häufiges Stoppen und erneutes Starten 6) Der Akku wurde zu lange ohne Nachladen gelagert. 	<ol style="list-style-type: none"> 1) Laden Sie den Akku unter Befolgung der Anweisungen in Kapitel 7.3 auf 2) Im Winter oder bei Temperaturen unter 0°C muss der Akku drinnen aufbewahrt werden 3) Das Problem ist normal und gibt sich bei verbesserten Bedingungen 4) Pumpen Sie die Reifen auf einen Druck von 3,1 Bar auf 5) Das Problem wird sich bei verbesserten Nutzungsbedingungen geben

		6) Laden Sie den Akku gemäß den Anweisungen im Handbuch regelmäßig auf. Wenn dies nicht hilft: Wenden Sie sich an Ihren Händler oder eine qualifizierte Fachperson.
Nach Anschließen des Ladegeräts leuchten die entsprechenden LEDs nicht auf.	1) Problem mit der Steckdose 2) Wackelkontakt zwischen der Eingangsbuchse des Ladegeräts und der Steckdose 3) Die Temperatur ist zu niedrig.	1) Inspizieren und reparieren Sie die Steckdose 2) Inspizieren Sie die Buchse und stecken Sie den Stecker richtig ein 3) Laden Sie den Akku im Innenbereich auf. Wenn die Maßnahmen nicht helfen: Wenden Sie sich an Ihren Händler oder eine qualifizierte Fachperson.
Nach einer Ladezeit von 4-5 Stunden leuchtet die den Ladevorgang anzeigende LED noch immer rot (Anmerkung: Es ist sehr wichtig, den Akku gemäß den Anweisungen zu laden, um Schäden am Material zu vermeiden).	1) Die Umgebungstemperatur beträgt mindestens 40°C 2) Die Umgebungstemperatur beträgt höchstens 0°C 3) Das Fahrrad wurde nach der Benutzung nicht aufgeladen, wodurch sich der Akku weiter entladen hat 4) Die Ausgangsspannung ist zum Aufladen des Akkus zu niedrig.	1) Laden Sie den Akku bei einer Temperatur unter 40°C gemäß den Anweisungen auf 2) Laden Sie den Akku im Innenbereich gemäß den Anweisungen auf 3) Behandeln Sie den Akku so, dass eine übermäßige Entladung vermieden wird 4) Laden Sie den Akku nicht mit einer Spannung unter 100 V auf. Wenn die Maßnahmen nicht helfen: Wenden Sie sich an Ihren Händler oder eine qualifizierte Fachperson.
<u>LC-Display:</u> Die Geschwindigkeit wird auf dem LC-Display nicht angezeigt.	Die Magnetkugel auf der Radspeiche ist zu weit vom Sensor (hinten am Rahmen oder an der Vordergabel) entfernt, sodass der Sensor kein Signal empfängt, wenn das Rad sich dreht.	Überprüfen Sie den Abstand zwischen Magnetkugel und Sensor und stellen Sie sicher, dass er nicht mehr als 5 mm beträgt.

Lösung für Probleme mit dem Ladegerät:

- Beim Laden erscheint kein rotes Licht: Vergewissern Sie sich, dass die Stecker richtig eingesteckt sind. Überprüfen Sie, ob sofort Strom mit Normalspannung fließt; überprüfen Sie den Zustand des Ladegeräts, wenn dies der Fall ist. Wenn keine Fehler festgestellt werden konnten, ist der Akku defekt.
- Das rote Licht wechselt nicht auf Grün: Unterbrechen Sie die Stromversorgung für 5 Sekunden und setzen Sie den Ladevorgang dann fort. Wenn der Akku nicht aufgeladen werden kann, ist er defekt.
- Das rote Licht wechselt sofort auf Grün: Überprüfen Sie, ob der Akku voll geladen ist. Wenn dies nicht der Fall ist, ist entweder der Akku oder das Ladegerät defekt.
- Wenn die Sicherung durchgebrannt ist: Zerlegen Sie das Ladegerät nicht, sondern wenden Sie sich an einen qualifizierten Reparateur, der die Sicherung durch eine neue mit den gleichen Eigenschaften ersetzen wird (T3 15 A/250 V).

G. Bemerkungen

ES

(Traducción de las instrucciones originales)

¡Enhorabuena por haber comprado la bicicleta con asistencia eléctrica (VAE) WAYSCRAL!

Este manual incluye toda la información necesaria para un uso, montaje, ajuste y mantenimiento correctos de la bicicleta.

Tómese el tiempo necesario para leer estas instrucciones con atención anterior de montarse y consérvelas durante la vida de la bicicleta. Incluyen indicaciones importantes de seguridad y mantenimiento.

Es responsabilidad del usuario leer este manual anterior de utilizar el producto.

El no cumplimiento de estas instrucciones comporta el riesgo de un mal uso de la bicicleta, un desgaste prematuro de ciertos componentes que pueden provocar una caída y/o un accidente.

En caso de detectar una pieza defectuosa en cuanto a su fabricación a lo largo de su período de garantía, nos comprometemos a sustituirla. La duración de la garantía para las bicicletas eléctricas es la siguiente:

- Cuadros y horquillas: 5 años
- Componentes eléctricos: 2 años bajo condición de mantenimiento
- Cualquier otro componente: 2 años

Esta garantía no incluye los gastos de mano de obra y transporte. La empresa no se hace responsable de los daños fuera de lo normal o debidos a un cúmulo de circunstancias. Esta garantía únicamente es válida para el comprador original del producto, proporcionando un documento de compra en caso de presentar reclamación. Esta garantía solo se aplica en caso de componentes defectuosos y no cubre el desgaste normal ni los daños causados por un accidente, un uso indebido, una carga demasiado elevada, un montaje o un mantenimiento no conforme y cualquier otro aspecto no previsto para usar la bicicleta.

Ninguna bicicleta es eterna y no se aceptará ningún tipo de reclamación si esta se basa en daños causados por un uso indebido, en competición, acrobacias, salto con rampa u otras actividades similares. Las reclamaciones deben ser enviadas por el intermediario de su distribuidor. Sus derechos no se verán afectados.

La empresa se reserva el derecho de cambiar o modificar cualquier característica sin previo aviso. Todos los datos y características incluidos en este documento su correctos en el momento de su impresión.

La bicicleta se ha diseñado y fabricado rigurosamente conforme a las directrices de la normativa europea EN 15194.

Condiciones de uso de esta bicicleta con asistencia eléctrica

Esta bicicleta con asistencia eléctrica se ha diseñado para un uso urbano y periurbano, permite desplazarse por la ciudad, la carretera o una superficie pavimentada donde los neumáticos siempre estén en contacto con el suelo. Está equipada con asistencia eléctrica en el pedaleo que facilita todos los desplazamientos diarios, para llegar más lejos y durante más tiempo. La bicicleta con asistencia eléctrica es una bicicleta para adultos, para personas de más de 14 años. En caso de que un/a niño/a utilice la bicicleta, la responsabilidad recae en los padres que deben asegurarse de que el usuario puede utilizar la bicicleta con total seguridad.

La bicicleta no está concebido para utilizarse en terrenos sin asfaltar o en mal estado. No está diseñada para un uso "todo terreno" ni para competición. El hecho de no respetar este uso puede causar una caída o un accidente, pudiendo deteriorar de manera prematura y potencialmente irreversible el estado de la bicicleta con asistencia eléctrica.

La bicicleta con asistencia eléctrica no es un ciclomotor. La asistencia tiene el objetivo de actuar como complemento al pedaleo. En el momento en que empiece a pedalear, el motor se activa y le ayuda en su esfuerzo. La asistencia varía según la velocidad de la bicicleta, elevada en el arranque, menos sostenida. Cuando la bicicleta se propulsa y, finalmente, desaparece cuando la bicicleta alcanza los 25 km/h. La asistencia se desactiva cuando se acciona una de las dos palancas de freno o cuando la velocidad supera los 25 km/h. Esta vuelve automáticamente por debajo de los 23 km/h con el pedaleo.

Debe someterse a un mantenimiento correcto según las instrucciones de este manual.



ADVERTENCIA: como cualquier componente mecánico, una bicicleta sufre presiones elevadas debidas al uso. Los diferentes materiales y componentes pueden reaccionar de manera distinta al desgaste o el cansancio. Si se ha superado la duración de vida prevista para un componente, este puede romperse con un solo golpe, comportando posibles riesgos para el ciclista. Las fisuras, los arañazos y la decoloración en zonas sometidas a presiones elevadas indican que el componente a superado su duración de vida y debe cambiarse.

Recomendación: un uso seguro con total seguridad

Antes de utilizar la bicicleta con asistencia eléctrica, compruebe que está en buen estado de funcionamiento. Sobre todo, revise los puntos siguientes:

- La posición debe ser cómoda
- Las tuercas, tornillos, palancas de ajuste, el ajuste de los componentes
- Los frenos funcionen correctamente
- La carrera del manillar es buena sin demasiado juego, la cimbra está bien fijada a la potencia
- Las ruedas no están trabadas y los rodamientos están bien ajustados
- Las ruedas están bien ajustadas y sujetas al cuadro/a la horquilla
- Los neumáticos están en buen estado y su presión es correcta
- El estado de las llantas
- Los pedales están bien sujetos a platos y bielas
- El funcionamiento de la transmisión
- Los catadióptres están en la posición correcta.



RECOMENDACIÓN: La bicicleta con asistencia eléctrica debe revisarse cada 6 meses por un profesional para garantizar el buen estado de funcionamiento y la seguridad de uso. Es responsabilidad del usuario asegurarse de que todos los componentes están en buen estado de funcionamiento anterior de usar.

Elija un lugar seguro, lejos de la circulación para familiarizarse con su nueva bicicleta. La asistencia puede activarse con fuerza, por lo que debe comprobar que su manillar está recto y el camino está despejado.

Asegúrese de que goza de buena salud antes de subir a su bicicleta.

En caso de malas condiciones climáticas (lluvia, frío, noche, etc.), sea especialmente cuidadoso y adapte la velocidad y las reacciones.

Para transportar la bicicleta en la parte exterior de su vehículo (portabicicletas, vacas en el techo, etc.), se recomienda retirar la batería y de guardarla en un lugar a temperatura ambiente.

Asimismo, el usuario debe cumplir las directrices de la normativa nacional cuando se utiliza la bicicleta en vías públicas (iluminación y señalización, por ejemplo).

La empresa MGTS no se hace cargo de cualquier tipo de responsabilidad si el conductor de la bicicleta no cumple la normativa vigente.



ADVERTENCIA: Usted acepta ser responsable de cualquier pérdida, daño o daños causados por el incumplimiento de las instrucciones anteriores y que esto anulará automáticamente la garantía.

A. Índice

A.	Índice.....	102
B.	Estructura de las bicicletas con asistencia eléctrica	104
I.	Estructura de Everyway E-300.....	104
C.	Primera salida y ajustes	105
I.	Instalación de los elementos de seguridad	105
1.	Iluminación.....	105
2.	Timbre	105
3.	Uso del casco.....	105
II.	Ajuste del asiento y del manillar	106
1.	Asiento	106
2.	Manillar	106
III.	Neumáticos.....	108
IV.	Ajuste de los frenos.....	108
1.	Ajuste de los frenos de disco mecánico.....	109
2.	Cambio de las pastillas y barras de frenos.....	110
3.	Desgaste de las llantas	110
V.	Ajuste del sistema de cambio de velocidades.....	110
1.	Ajuste de los cojinetes	111
2.	Ajuste de la tensión del cable	111
VI.	Ajuste de la cadena	111
VII.	Cambio de los pedales	112
VIII.	Rueda y motor.....	112
IX.	Portaequipajes.....	112
X.	Caballote	112
D.	Mantenimiento	113
I.	Limpieza.....	113
II.	Lubricación	113
III.	Revisiones regulares.....	114
IV.	Revisiones.....	114
E.	Asistencia en el pedaleo y batería	116
I.	Asistencia en el pedaleo	116
1.	Presentación de la pantalla LCD.....	116
2.	Activación/desactivación de la pantalla LCD	117
3.	Visualización de la carga de la batería en pantalla LCD	117
4.	Selección del nivel de asistencia en pantalla LCD	118
5.	Asistencia peatón en pantalla LCD.....	118

6.	Ajuste de la pantalla LCD	119
II.	Manipulación de la batería.....	120
1.	Lectura del nivel de carga en la batería	120
2.	Encender/apagar la batería	120
3.	Introducir/retirar la batería	121
III.	Uso del cargador.....	122
IV.	Procedimiento de recarga	123
V.	Autonomía de la batería.....	123
1.	Autonomía de su batería	123
2.	Advertencias, precauciones	124
VI.	Duración de vida de las baterías	124
VII.	Mantenimiento de la batería	124
VIII.	Uso y mantenimiento del motor eléctrico.....	125
IX.	Mantenimiento del controlador.....	125
X.	Diagrama eléctrico y características.....	126
1.	Diagrama eléctrico de Everyway E-300	126
XI.	Ficha técnica principal	127
F.	Servicio Postventa.....	128
I.	Piezas de desgaste.....	128
II.	Soluciones a problemas básicos	128
G.	Notas.....	130

C. Primera salida y ajustes

I. Instalación de los elementos de seguridad

1. Iluminación

Se incluye iluminación compuesta de dos catadióptres (uno blanco incluido en el luz anterior y uno rojo en el guardabarros posterior), un luz delantero, una luz posterior, dos catadióptres naranjas más situados en los radios de las ruedas. La presencia de los neumáticos reflectantes permiten que se le vea mejor lateralmente.

El sistema de iluminación es un equipamiento de seguridad de la bicicleta que debe estar obligatoriamente presente en la bicicleta. Compruebe que su sistema de iluminación funciona correctamente antes de iniciar una ruta.

Luz anterior alimentada por la batería de la bicicleta

La luz anterior se alimenta de la batería de la bicicleta y es directamente funcional. Compruebe que la batería está cargada y correctamente introducida. Encienda/apague la luz anterior presionando el botón «ON/OFF» en la pantalla LCD.

Luz posterior de batería exterior

Retire la parte transparente con la ayuda de un destornillador. Una vez retirado el conjunto, puede retirar las dos baterías (LR 6 AAA) y sustituirlas según la polaridad indicada. Vuelva a colocar la parte transparente. Encienda/apague la luz posterior desplazando el pequeño interruptor situado en la parte posterior del foco.

Luz posterior alimentada por la batería de la bicicleta

La luz posterior se alimenta de la batería de la bicicleta y es directamente funcional. Compruebe que la batería está cargada y correctamente introducida. Encienda/apague la luz anterior presionando el botón «ON/OFF» en la pantalla LCD.

2. Timbre

En el manillar se ha instalado un timbre que permite ser oído a 50 m.

El timbre es un equipamiento de seguridad de la bicicleta que debe estar obligatoriamente presente en su manillar.

3. Uso del casco

Para un uso seguro, se recomienda especialmente el uso de casco de bicicleta. Es garantía de menos casos de traumatismos craneales en caso de caída.



ATENCIÓN: el uso del casco es obligatorio en niños menores de 14 años y en conductores o pasajeros.

Para más información, consulte a su distribuidor.

II. Ajuste del asiento y del manillar

Es importante adaptar los ajustes de la bicicleta a su morfología.

1. Asiento

Abrir el sistema de bloqueo rápido (ver apartado «C.III. Neumáticos» para la metodología de uso del bloqueo rápido).

Si se ajusta el asiento en su posición más baja, compruebe que este no está en contacto con ningún componente de la bicicleta como, por ejemplo, el portaequipajes. Asimismo, compruebe que o supera el punto de referencia mínimo de inserción del tubo del asiento. Este punto de referencia de inserción nunca debe estar visible cuando se utiliza la bicicleta.

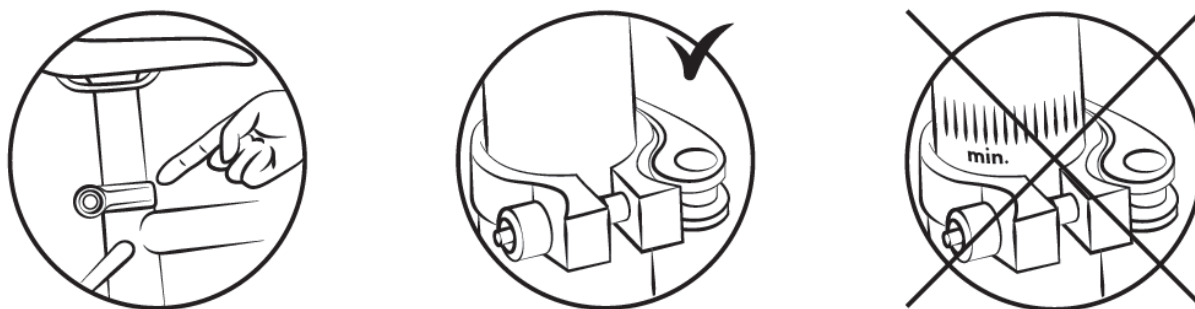

Para comprobar la altura correcta del asiento, siéntese con las piernas estiradas y el talón sobre el pedal (Fig. B). Durante el pedaleo, la rodilla debe estar ligeramente doblada con el pie en posición baja (Fig. A).

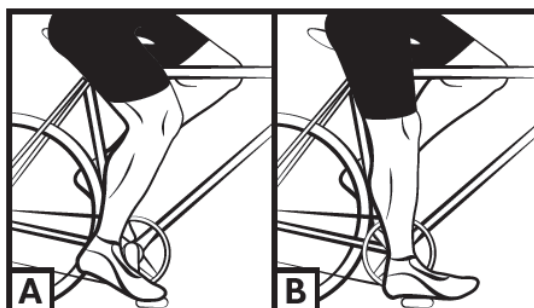

ATENCIÓN: Es importante proteger los resortes del asiento si se instala una silla infantil con el fin de evitar un posible atascamiento.

2. Manillar

El manillar de su bicicleta se puede ajustar en altura e inclinación.

- Potencia con ajuste de inclinación rápido

Para ajustar la altura del flotante abra la palanca presionando el gatillo y levante la palanca tal y como se indica en la siguiente foto.



Incline la potencia hasta que se libere el acceso al tornillo del flotante.
Utilice una llave hexagonal de 6 mm para aflojar este tornillo.
Ajuste la altura de la potencia según convenga y vuelva a ajustar este tornillo.



Para ajustar la inclinación, incline la potencia y ajuste la cimbra según convenga y vuelva a cerrar la palanca de ajuste rápido.
Si el ajuste del cimbra es insuficiente o demasiado fuerte, es necesario volver a ajustar o aflojar el tornillo de la palanca para ajustar la potencia de ajuste.



III. Neumáticos

Compruebe regularmente la presión de los neumáticos. Circular con los neumáticos poco inflados o desinflados puede perjudicar el rendimiento, provocar un desgaste prematuro, disminuir la autonomía o aumentar el riesgo de accidente.

Si se detecta un desgaste importante o un corte en uno de los neumáticos, sustitúyalo antes de utilizar la bicicleta. Se incluye una indicación de presión del fabricante en el costado del neumático y en la tabla siguiente. La presión debe adaptarse según el peso del usuario.

Modelo	Medida de la bicicleta	Medida de las cámaras de aire	Medida de los neumáticos	Presión	
				PSI	Bar
EVERYWAY E300	24"	24 x 1,95	24 x 1,95	40 - 65	2,8 - 4,5
EVERYWAY E300	28"	28 x 1,95	28 x 1,95	50 - 85	3,5 - 6

Método para determinar el ajuste correcto de los mecanismos de bloqueo rápido (rueda y abrazadera de asiento)

Los dispositivos de bloqueo rápido están diseñados para activarse manualmente. Nunca se deben utilizar herramientas para bloquear o desbloquear el mecanismo para no deteriorarlo.

Para ajustar la fuerza de ajuste del eje de la rueda, debe utilizar la tuerca de ajuste y no debe utilizar la palanca de bloqueo rápido. Si puede manipularse la palanca ejerciendo una presión manual mínima, significa que no está suficientemente ajustada. Por tanto, se debe volver a ajustar la tuerca de ajuste. El sistema de bloqueo rápido debe marcar las pestañas de la horquilla cuando está cerrado en la posición bloqueada.

En cada operación de ajuste, compruebe que la rueda anterior está bien centrada con respecto a la horquilla. Para ajustar, cerrar y abrir los mecanismos de bloqueo rápido, aplicando el método siguiente:

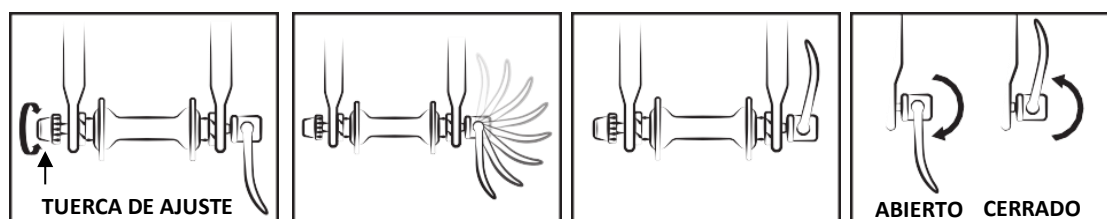

IV. Ajuste de los frenos

Antes de cada uso, compruebe que los frenos anterior y posterior están en buenas condiciones de funcionamiento.

El puño derecho activa el freno posterior. El puño izquierdo activa el freno anterior.

Se recomienda repartir una media de fuerza de frenada en 60/40 entre el anterior y el posterior. La palanca de freno no debe estar en contacto con el manillar y los recubrimientos no deben tener trayectorias en ángulo cerrado para que los cables se deslicen con el mínimo roce. Los cables dañados, deshilachados u oxidados d e b e n c a m b i a r s e inmediatamente.

ADVERTENCIAS:



- en caso de lluvia o de clima húmedo, debe ampliarse la distancia de frenada. Se recomienda anticipar la frenada en una situación de este tipo.
- En caso de giro y en las frenadas, el manillar puede influir negativamente en el tiempo de respuesta del ciclista.
- No tocar los frenos de disco tras un uso intenso del sistema de frenada de la bicicleta con asistencia eléctrica, ya que puede quemarse.

1. Ajuste de los frenos de disco mecánico

Las barras ejercen una presión en un disco fijado al cojinete de la rueda. La intensidad de la presión se dirige con un palanca de freno con un cable. No accione la palanca de freno cuando la rueda está separada del cuadro o de la horquilla.

Para alinear el estribo de freno de disco mecánico, afloje los tornillos de las fijaciones del soporte del estribo de freno.

Frenar con la palanca de freno correspondiente (el estribo de freno se coloca correctamente) y mantener el puño de freno en esta posición volviendo a ajustar los tornillos de fijación del soporte del estribo.

Revise que la barra interior (en el interior de la rueda) está a 0,2-0,4 mm del disco. Si no es suficiente, ajuste el tornillo de posicionamiento de la barra hasta alcanzar los 0,2-0,4 mm entre la barra y el disco. Para ajustar la barra exterior (en el exterior de la rueda), basta con modificar la tensión del cable de freno para obtener una distancia de 0,2-0,4 mm al nivel del estribo o de la palanca de freno.

Tenga cuidado de no proyectar aceite o cualquier tipo de lubricante en el disco o las barras (durante las operaciones de mantenimiento de la cadena o del desviador, por ejemplo). En caso de producirse este hecho, debe desengrasar las barras y el disco, o cambiarlos.

Revisado el alineamiento de las barras girando la rueda, puede circular por carretera.

Discos: la bicicleta está equipada con discos de 160 mm de diámetro.

- El sistema de tuerca y contratuerca en la palanca de freno o del estribo permite ajustar la tensión del cable y, pro tanto, la fuerza de frenada, que variará en el tiempo según el desgaste de las barras de freno.

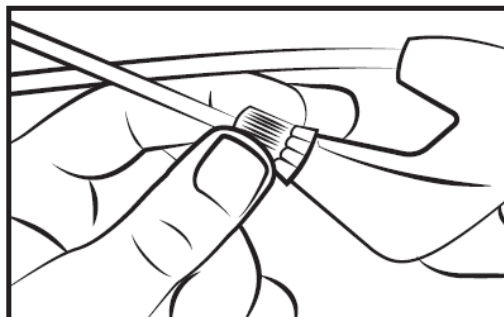

- Las barras de freno son estándar, sustituirlas cuando la barra ya no funcione como componente de fricción.
- La referencia de la barra de frenos instalados en la bicicleta es la siguiente:
Modelo: DSK 300
Referencia: PD071S

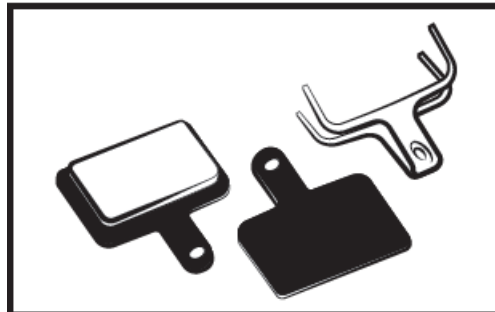

Recuerde que las nuevas barras de freno deben rodarse. El rodaje se realiza rodando unos minutos accionando los frenos alternativamente entre paradas bruscas y frenadas ligeras.

2. Cambio de las pastillas y barras de frenos

- Freno de disco

Retirar la rueda y extraer las barras usadas del estribo de freno. Colocar las nuevas barras en el estribo de manera que las superficies de frenada estén en contacto. No tocarlas superficies de frenada. Introducir las barras una después de otra en el estribo de freno.

Seguidamente, ajustar los frenos tal y como se indica en el apartado anterior IV.1.

3. Desgaste de las llantas

Como cualquier pieza de desgaste, la llanta debe someterse a un control regular. La llanta puede debilitarse y romperse generando una pérdida de control y una caída.

V. Ajuste del sistema de cambio de velocidades

La bicicleta incluye varias velocidades intercambiables manualmente gracias a un sistema Shimano RevoShift con un desviador posterior. Utilice el puño derecho para realizar el cambio deseado.

Cuanto más alto esté indicador, más difícil será pedalear, y a la inversa.

Atención: nunca pedalee hacia atrás durante el cambio de relación de velocidad y nunca fuerce la palanca de mando.

Para un uso óptimo del sistema de cambio de velocidad, se recomienda cambiar de velocidad fuera de secuencias de esfuerzos de pedaleo importantes.



1. Ajuste de los cojinetes

La carrera del desviador se ajusta mediante el tornillo H y L.

El tornillo L permite ajustar el tope superior (lado piñón grande). Si se afloja el tornillo L, la cadena se coloca más hacia el exterior del piñón grande.

El tornillo H permite ajustar el tope inferior (lado piñón pequeño). Si se afloja el tornillo H, la cadena se coloca más hacia el exterior del piñón pequeño.

Estas manipulaciones se hacen en cuartos de giro. En cada ajuste debe obtener una alineación perfecta entre el piñón, la cadena y el rodillo del desviador posterior.



Figura desviador posterior



2. Ajuste de la tensión del cable

Para ajustar un cambio de piñón correcto, utilice la rueda de ajuste presente en el desviador posterior o el puño. Esta rueda de ajuste permite ajustar la tensión del cable del desviador y permite colocar el desviador correctamente según la velocidad seleccionada.

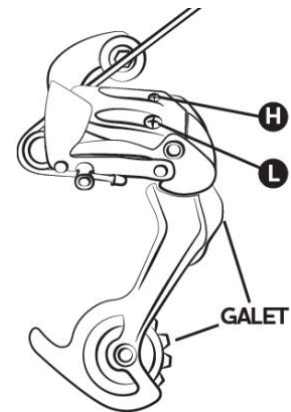
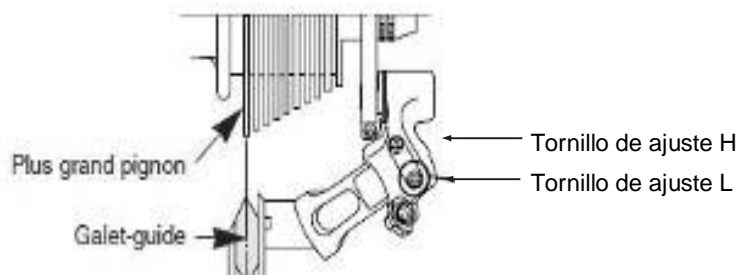
VI. Ajuste de la cadena

Su bicicleta dispone de un desviador posterior externo. La cadena se extiende automáticamente.

Para cambiar la cadena

Las cadenas nuevas generalmente se venden con demasiados eslabones. El primer paso es reducirla hasta su longitud correcta. La manera más segura es contar el número de eslabones de la vieja cadena y así ajustar la nueva. Para desmontar la vieja cadena, solo hay que desviarla (retirar un remache).

Una vez retirada, montar la nueva cadena. Para ello, pasarla alrededor del disco de platos y bielas y del piñón posterior para que se engrane correctamente en las otras piezas de la transmisión. Para cerrar la cadena, recomendamos utilizar un sistema de sujeción rápido. Esto hace de eslabón hembra que se introduce en dos eslabones machos. El sistema de sujeción rápido también permite desmontar la cadena fácilmente para limpiarla.

Para verificar que la longitud de la cadena es correcta, meterla en el piñón pequeño. En esta configuración, la línea virtual que se traza entre el cojinete de la rueda posterior y el eje del rodillo inferior del desviador debe ser vertical.

VII. Cambio de los pedales

Para cambiar los pedales, identifíquelos por la letra marcada en el pedal. El pedal derecho está marcado con una «R» (Right), y el pedal izquierdo con una «L» (Left). Girar el pedal R en el sentido de las agujas del reloj para fijarlo en la manivela. Girar el pedal L en el sentido contrario a las agujas del reloj.

VIII. Rueda y motor

Tras el primer mes de uso, se recomienda volver a ajustar los radios para limitar el impacto de la tracción del motor en la rueda posterior. Con el arranque del motor puede producirse un ruido suave. Este ruido es normal, ya que el motor se pone en marcha y asiste el pedaleo. Este ruido puede ser más fuerte con una máxima demanda.

IX. Portaequipajes

La bicicleta incluye un portaequipajes :

Modelo	Medida de la bicicleta	Portaequipajes
EVERYWAY E300	24"	XJ-24-LC185
EVERYWAY E300	28"	XJ-28-LC186

Está instalado en la rueda posterior. Los elementos de fijación deben ajustarse y revisarse regularmente en un par de 4-6 Nm. El portaequipajes está diseñado para una carga máxima de 25 kg, pudiendo instalarse una silla infantil.



ATENCIÓN: El portaequipajes no está diseñado para arrastrar un remolque.

Como medida de seguridad, el equipaje únicamente debe transportarse en el portaequipajes.

Cuando el portaequipajes está cargado, el comportamiento de la bicicleta varía.

Reparta la carga del equipaje uniformemente entre ambos lados para favorecer la estabilidad de la bicicleta. Todo el equipaje debe fijarse bien al portaequipajes, debiendo revisar que no cuelga nada en el vacío o que pueda bloquear la rueda posterior de la bicicleta. No ajustar el portaequipajes de cualquier manera. Se ruega consultar al distribuidor en caso necesario. No modificar el portaequipajes. Cualquier modificación del portaequipajes por parte del usuario comporta la anulación de estas instrucciones. El equipaje no debe ocultar los reflectores ni la iluminación de la bicicleta.

X. Caballete

Antes de cualquier tipo de uso, compruebe que su caballete está subido.

D. Mantenimiento

Su bicicleta requiere de un mantenimiento regular para su seguridad, así como para aumentar su tiempo de vida útil. Es importante revisar los elementos mecánicos periódicamente con el fin de garantizar, en caso necesario, la sustitución de piezas usadas o con signos de desgaste.

Para la sustitución de los componentes es importante utilizar piezas de origen con el fin de mantener los rendimientos y la fiabilidad de la bicicleta. Utilice siempre piezas de recambio adecuadas para los neumáticos, las cámaras de aire, los elementos de transmisión y los diferentes elementos del sistema de frenada.

Es responsabilidad del usuario utilizar diferentes partes de las piezas originales.



ADVERTENCIAS: Antes de realizar cualquier operación de mantenimiento, retire siempre la batería.

I. Limpieza

Con el fin de evitar la corrosión de la bicicleta, debe aclarar su bicicleta con agua dulce después de cada uso, especialmente en contacto con aire marino.

La limpieza debe realizarse con la ayuda de una esponja, un recipiente con agua tibia con jabón y un chorro de agua (sin presión).



RECOMENDACIÓN: Ponga especial atención a no utilizar chorro de agua de alta presión.

II. Lubricación

La lubricación es esencial para los componentes en movimiento y así evitar la corrosión. Aplique aceite en la cadena con frecuencia, cepille los piñones y los platos, aplique periódicamente unas gotas de aceite en los recubrimientos de cables del freno y del desviador.

Se recomienda empezar limpiando y secando las piezas que se lubricarán.

Asimismo, se recomienda utilizar el aceite específico para la cadena y el desviador. En los otros componentes debe utilizarse grasa.

III. Revisiones regulares

El ajuste de la tornillería: palanca, manivela, pedales, potencias. Los pares de ajuste que se aplican son los siguientes:

COMPONENTES	PAR RECOMENDADO (Nm)	CONSEJOS ESPECÍFICOS
Pedales en manivelas	30 - 40	Engrasar el roscado
Manivela en caja	30 - 40	Engrasar el roscado
Ajuste de potencia/cimbra		Ajuste automático
Potencia inclinación		Ajuste automático
Ajuste juego de dirección	14 - 15	Tornillo flotante (potencia)
Palanca de freno	6 - 8	
Estribos de freno	6 - 8	
Asiento en horquilla	18 - 20	
Abrazadera barra de asiento		Ajuste rápido
Rueda	30	

Los otros pares de ajuste dependen de la medida de las tuercas: M4: 2,5 a 4.0 N.m., M5: 4.0 a 6.0 N.m., M6: 6.0 a 7.5 N.m. Ajustar los tornillos uniformemente en el par específico.

Revisar regularmente los neumáticos y detectar posible desgaste, golpes, fisures, pinzamientos, cambiando el neumático en caso necesario, controlando los llantas y la ausencia de desgaste excesivo, deformaciones, golpes, fisuras, etc.

IV. Revisiones

Para garantizar la seguridad y mantener los componentes en buenas condiciones de funcionamiento, su distribuidor debe revisar su VAE periódicamente. Asimismo, el mantenimiento de la bicicleta debe realizarlo regularmente un técnico cualificado.

Primera revisión: 1 mes o 150 km

- Comprobación del ajuste de elementos: manivela, rueda, potencia, pedales, cimbra, collar del asiento.
- Comprobación del funcionamiento de la asistencia eléctrica.
- Comprobación y ajuste de los frenos.
- Tensión y/o compensación de las ruedas.

Cada año o 2.000 km:

- Comprobación de los niveles de desgaste (pastillas de frenos, transmisión, neumáticos).
- Comprobación del funcionamiento de la asistencia eléctrica.
- Control de los rodamientos (caja de platos y bielas, ruedas, dirección, pedales).
- Control de los cables (frenos, desviador).
- Comprobación de la iluminación.
- Tensión y/o compensación de las ruedas.

Cada 3 años o 6.000 km:

- Cambio de la transmisión (cadena, rueda libre, plato).
- Comprobación del funcionamiento de la asistencia eléctrica.
- Cambio de los neumáticos.
- Control del desgaste de las ruedas (radios, llanta).
- Tensión de los radios y/o compensación de ruedas.
- Cambio de las pastillas o pastillas de frenos.
- Control de las funciones eléctricas.

E. Asistencia en el pedaleo y batería

El usuario debe girar los platos y las bielas hacia delante para disponer de asistencia motorizada. Es un aspecto de seguridad importante. Esta bicicleta con asistencia eléctrica ofrece una asistencia motorizada hasta una velocidad de 25 km/h. Por encima de esta velocidad, el motor se detiene. Puede ir más rápido, pero haciendo el esfuerzo usted mismo, sin asistencia eléctrica.

El motor no funciona hasta que nos e haga un giro completo de platos y bielas. Esta función protege el motor y su controlador y alarga la vida útil de los componentes eléctricos.

I. Asistencia en el pedaleo

Para arrancar la bicicleta, active el interruptor principal situado en el lado de la batería **ON/OFF**.

El resto de ajustes y datos se realizan directamente en la pantalla situada en el manillar.



Recomendación: Apague el interruptor principal de la batería cuando ya no esté sentado. Esto permite ahorrar carga de la batería.

1. Presentación de la pantalla LCD

La pantalla LCD consta de dos partes.

La pantalla LCD:

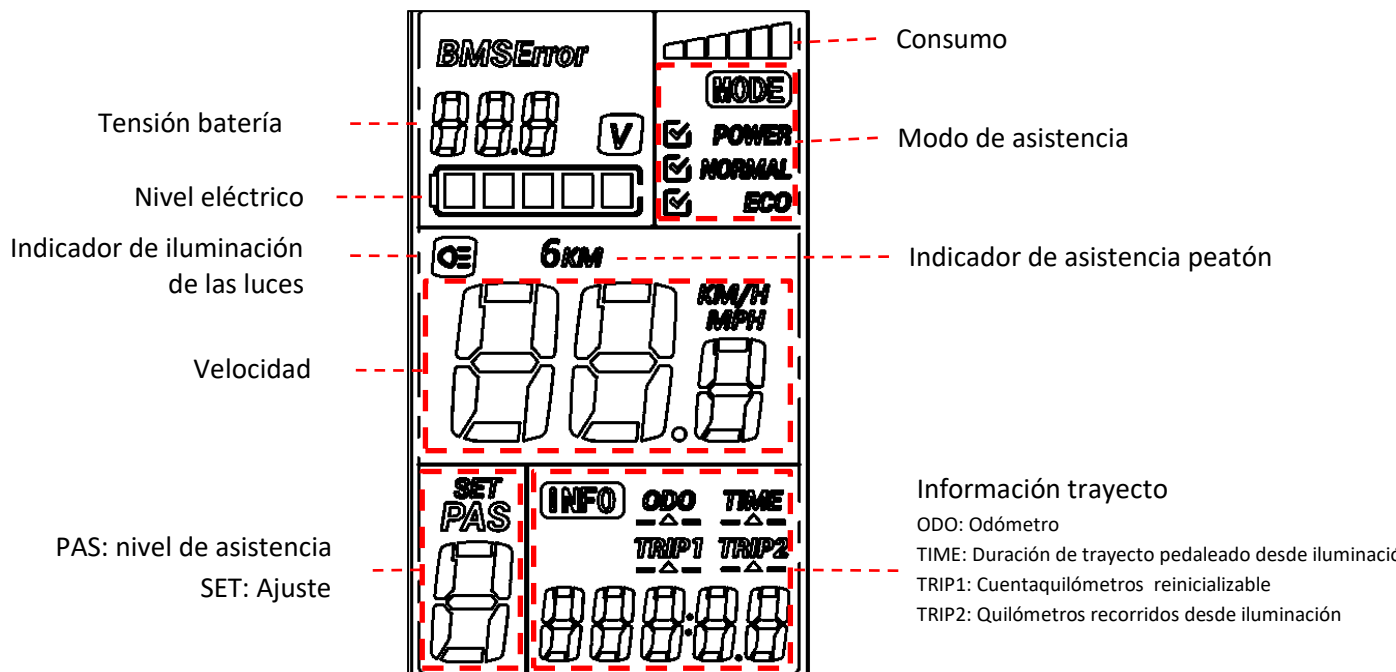

Así como la caja de mandos independiente:

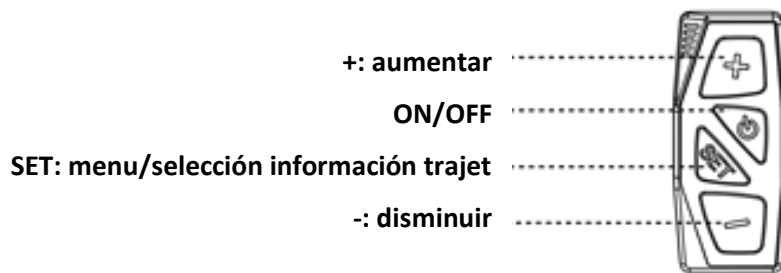

La caja de mandos también dispone de una toma de recarga USB 5V.

2. Activación/desactivación de la pantalla LCD

Para activar la asistencia, presione una vez sobre el botón «ON/OFF» de la caja de mandos. Los pictogramas de la pantalla LCD se encienden. Cuando se enciende la pantalla, un simple presión sobre el botón «ON/OFF» permite encender o apagar la retroiluminación y las luces de la bicicleta.

Para desactivar la asistencia, mantenga el botón «ON/OFF» presionado durante 3 segundos. Los pictogramas y la retroiluminación de la pantalla LCD se apagan.

3. Visualización de la carga de la batería en pantalla LCD

En condiciones normales, active la alimentación y las indicaciones de batería mostrarán el nivel de carga y la tensión actual de la batería.

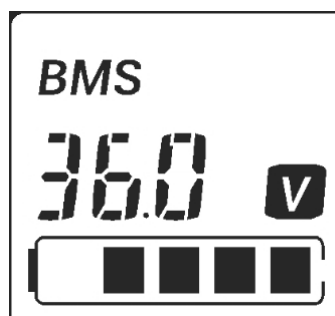







Cuando todos los segmentos estén encendidos, significará que la carga está al máximo. Si el último parpadea, significará que la batería debe recargarse antes de usar la bicicleta.

VISUALIZACIÓN	NIVEL DE CARGA
	100%
	80%
	60%
	40%
	20%
	La batería está descargada y debe recargarse inmediatamente

Con más del nivel de carga, la pantalla también indica el consumo actual de corriente.

Cuanto mayor sea este consumo, menor será la autonomía.

VISUALIZACIÓN		NIVEL DE CARGA
		2A
		4A
		6A
		8A
		10A
		≥ 12A

Si el usuario se olvida de cortar la alimentación tras 5 minutos de inactividad, la pantalla LCD se apagará para ahorrar energía.

4. Selección del nivel de asistencia en pantalla LCD

Cuando se conecta la alimentación, puede elegir entre 6 niveles de asistencia del más bajo (1) al más alto (6). Presione los botones “+” o “-” para seleccionar uno de estos niveles de asistencia. El nivel seleccionado se muestra en la zona de indicación de asistencia.

- Si se selecciona un nivel de asistencia alto (5 y 6), el uso de la batería aumenta y se requiere menos esfuerzo por parte del usuario. Estos niveles se adaptan a las pendientes, el viento de cara o cargas fuertes.
- Los niveles de asistencia medios (3 y 4) significan que el esfuerzo del usuario y el uso de la batería están al mismo nivel.
- Los niveles de asistencia bajo (1 y 2) significan que la propulsión de la bicicleta proviene más del esfuerzo del usuario que del uso de la batería. Por tanto, se trata de modos de ahorro de energía. Le sugerimos utilizar el nivel de asistencia 1 mientras utilice la bicicleta para hacer deporte.
- El nivel 0 indica que la asistencia está desactivada.

5. Asistencia peatón en pantalla LCD

Presione durante un buen rato sobre el botón «+» para utilizar la función «arranque asistido» para facilitar la salida. Cuando se utiliza la asistencia de arranque, la asistencia no supera los 6 km/h. La pantalla LCD entonces muestra «6KM» encima del indicador de velocidad.

Cuando el botón «-» se suelta, la asistencia de arranque se detiene.

6. Ajuste de la pantalla LCD

Para acceder al menú ajuste, presionar durante 3 segundos sobre el botón «SET». El icono de ajuste SET parpadea y el ajuste 0 se selecciona. Ajustes:

- 0: Modo de asistencia. El modo seleccionar se indica con el icono . Hay 3 modos disponibles, ECO para optimizar la autonomía, POWER para optimizar el rendimiento, NORMAL para un equilibrio autonomía/rendimiento. Seleccione un modo con los botones «+» y «-». Después presione SET para pasar al ajuste siguiente.
- 1: Reiniciar cuentaquilómetros 1. Presione en «-» para ponerlo a 0. Después presione SET para pasar al ajuste siguiente.
- 2: Limitador de velocidad máximo de asistencia. Puede ajustarse de 10 a 25 km/h con los botones «+» y «-». Después presione SET para pasar al ajuste siguiente.
- 3: Selección del diámetro de rueda. Puede seleccionar el diámetro de rueda de 16'' a 28'' con los botones «+» y «-». Después presione SET para pasar al ajuste siguiente.



ADVERTENCIA: El ajuste del diámetro de rueda afecta en la seguridad y la salud de la bicicleta. Nunca seleccione un diámetro diferente al instalado en la bicicleta. En caso de duda, consulte a su distribuidor.

- 4: Unidad de velocidad. Elija mostrar la velocidad en «Km/h» o en «MPH» con los botones «+» y «-». Después presione SET para volver al ajuste 0.

Mantenga presionado el botón SET durante 3 segundos para guardar y salir del menú de ajuste. Para salir sin guardar los cambios, presionar sobre el botón ON/OFF durante 3 segundos para apagar la pantalla.

II. Manipulación de la batería

1. Lectura del nivel de carga en la batería

Para saber el nivel de carga, presione una vez sobre el botón de carga situado encima de su batería.



Los 5 LED se encienden para indicar el estado de carga, y se apagan transcurridos 4 segundos.

VISUALIZACIÓN	NIVEL DE CARGA
● ● ● ● ●	100%
● ● ● ● ○	80%
● ● ● ○ ○	60%
● ● ○ ○ ○	40%
● ○ ○ ○ ○	< 20%

2. Encender/apagar la batería

Para encender la batería, presione sobre el botón ON/OFF rojo situado en la parte posterior inferior de la batería. Vuelva a presionar encima para apagarla. Cuando la batería está apagada no suministra electricidad a la bicicleta mientras la pantalla de carga batería esté funcionando.



3. Introducir/retirar la batería

La batería de las bicicletas eléctricas está instalada en el portaequipajes posterior, directamente conectada a la caja de control de la parte anterior.



ADVERTENCIA: antes de manipular la batería, compruebe que el interruptor está en posición apagada.

Para instalar la batería, primero deslice el bloque de batería por todo el rail horizontalmente y presione para comprobar que está bien colocado, y bloquéelo.



Para bloquear, introduzca la llave en el cerrojo y haga media vuelta en el sentido de las agujas del reloj (batería y portaequipajes bloqueados). Puede desbloquear haciendo media vuelta en el sentido contrario de las agujas del reloj.

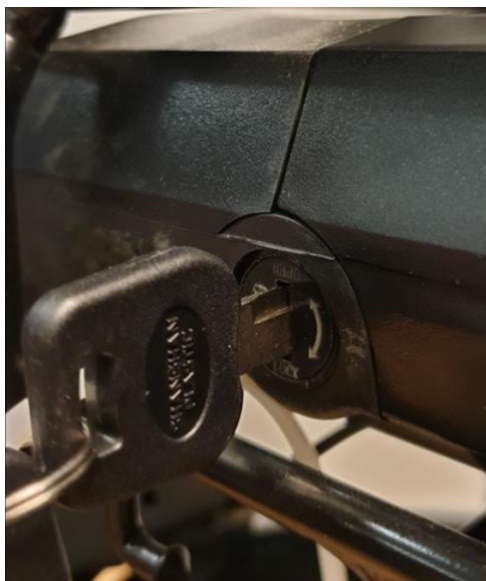

Bloqueado





Desbloqueado



ATENCIÓN: Recuerde que debe retirar la llave y debe conservarla en un lugar seguro después de retirar la batería del portaequipajes.

III. Uso del cargador

Antes de cargar la batería, lea el manual del usuario y el manual del cargador, si se incluyen con la bicicleta. Asimismo, tenga en cuenta los siguientes puntos referentes al cargador de la batería:

- Siga las instrucciones indicadas en la etiqueta del cargador de batería.
- No utilice el cargador cerca de gases explosivos o sustancias corrosivas.
- No sacuda el cargador, no lo somete a golpes y evite las caídas.
- Proteja siempre el cargador de la lluvia y la humedad, es para uso en interiores. 
- La tolerancia de temperatura de este cargador se sitúa entre los 0 y +40 °C.
- Esta prohibido desmontar el cargador. En caso de avería, entregar el aparato a un reparador cualificado.
- Solo se debe utilizar el cargador incluido con la bicicleta eléctrica para evitar cualquier desgaste. Recuerde que el incumplimiento de esta norma anula la garantía.
- Durante la recarga, la batería y el cargador deben estar alejados un mínimo de 10 cm de la pared y en un lugar seco y ventilado. No coloque nada cerca y directamente del cargador durante su uso.
- No tocar mucho el cargador durante la carga (riesgo de quemaduras superficiales).
- No colocar el cargador de manera inestable.
- No cubrir el cargador para evitar el sobrecalentamiento durante la carga.
- No sumergir el producto.
- Evite cualquier contacto con el agua durante la recarga de la batería. No tocar el cargador con las manos mojadas.
- No utilizar el cargador con un cable de alimentación o fichas dañadas. Comprobar que la toma del cargador está bien conectada al sector de carga.
- No cortocircuitar los pasadores del cargador con un objeto metálico.
- Desconectar la alimentación antes de conectar o desconectar las conexiones de la batería.
- Este cargador está diseñado para cargar baterías de Litio, no cargar otros tipos de batería. No utilizar en una batería no recargable.
- Este dispositivo puede ser utilizado por niños a partir de 14 años. Puede ser utilizado también por personas con capacidades físicas, sensoriales o mentales reducidas, siempre que estén debidamente guiados, se les haya dado las instrucciones sobre el uso del aparato con seguridad, y conozcan los riesgos a los que están expuestos. Los niños no deben jugar con el aparato. La limpieza y el mantenimiento no deben ser efectuados por niños sin vigilancia.
- Conviene vigilar a los niños para asegurarse que no juegan con este producto.
- Mantener lejos del alcance de los niños. Este producto no es un juguete.
- El cable flexible exterior de este producto no puede cambiarse. En caso de daños en el cordón, desechar el producto.
- Al final de su vida útil, desechar el producto en un centro de reciclaje. 

IV. Procedimiento de recarga

Si se dispone de una toma de corriente cerca de la bicicleta, puede recargar la batería directamente en la bicicleta sin soltarla. La toma de cargador está cubierta con un capuchón de plástico que se abre fácilmente para recargar la batería directamente.

Retirar la batería puede ser la solución más práctica en lugares de difícil acceso o cuando la toma de corriente no está cerca.



RECOMENDACIÓN: La carga de la batería debe realizarse en interiores, en un lugar ventilado.

Recargue la batería de la bicicleta siguiendo el procedimiento siguiente:

- La batería puede recargarse con una toma de corriente estándar. No es necesario accionar el interruptor.
- Introducir la toma del cargador en la batería y conecte el cable de alimentación del cargador en una toma cercana.
- Durante la carga, el LED del cargador estará en rojo para indicar el buen funcionamiento. Cuando se ponga verde significa que la batería está cargada.
- Para terminar la carga, desconecte la toma de corriente y seguidamente la toma conectada a la batería. Cierre el capuchón de la toma de la batería.

V. Autonomía de la batería

Esta bicicleta con asistencia eléctrica está equipada con una batería Li-ion de alta calidad. Las baterías Li-ion tienen una carga sin efecto memoria y un amplio rango de tolerancia a la temperatura de los -10 a +40 °C.

Para garantizar una duración de vida máxima de la batería y protegerla de los daños, siga las instrucciones de uso y mantenimiento anteriormente citadas.

1. Autonomía de su batería

Tras la carga de su batería, se recomienda dejarla reposar durante 20-30 minutos antes de usarla.

La autonomía de su batería depende de varios factores de uso:

- La selección del modo de asistencia
- El peso del usuario
- El desnivel de la carretera
- El inflado de los neumáticos
- El viento
- El esfuerzo de pedaleo suministrado
- Arranque y frecuencia de paradas
- La temperatura exterior

2. Advertencias, precauciones

Se recomienda recargar las baterías con regularidad o después de cada uso. No hay efecto memoria en estas baterías. Para maximizar la duración de vida de su batería, se recomienda:

- Evitar lugares de cálidos (temperatura de carga ideal 20°C)
- Dejar enfriar la batería 30 minutos después de usar la bicicleta

Precauciones de uso:



- Utilice la batería únicamente para esta bicicleta.
- Utilice únicamente el cargador específico incluido para cargar la batería.
- Cargue únicamente la batería en un lugar bien ventilado.
- No exponga la batería al calor o la cargue bajo pleno sol.
- No desmonte o modifique la caja y la batería incluida en la caja.
- No conecte las conexiones (+) y (-) de la batería con un objeto metálico.
- No exponga la batería a líquidos.
- No utilice una batería estropeada.
- No siga cargando la batería si la carga no se completa en el tiempo de carga teórico.
- No utilice la batería si emite un olor sospechoso, se calienta demasiado o detecta algo anormal.
- No deje la batería al alcance de los niños.
- Recargue la batería antes y después de haberse guardado durante un tiempo prolongado.

VI. Duración de vida de las baterías



Las baterías pueden ver afectado su rendimiento después de muchas cargas. Esto depende de los hábitos de uso de la validación de conocimientos. Deseche las baterías usadas en la tienda o un centro autorizado de reciclaje. Recuerde que no debe tirar la batería en la naturaleza.

VII. Mantenimiento de la batería

Para garantizar una duración de vida máxima de la batería y protegerla de los daños, siga las instrucciones de uso y mantenimiento siguientes:

Cuando vea que la carga baja al 10 %, la batería debe cargarse rápidamente.



RECOMENDACIÓN: Si la bicicleta no se utiliza mucho durante cierto período, recargarla todos los meses. La caja de la batería debe guardarse en un lugar seco, protegido y a una temperatura entre los 5 y 35°C.

ADVERTENCIA:



- La duración de vida de la batería puede verse afectada en caso de un almacenaje prolongado sin recarga regular, tal y como se ha mencionado anteriormente.
- No utilice ningún metal para conectar directamente dos polos de la batería, ya que puede provocar un cortocircuito.
- Nunca coloque la batería cerca de una chimenea o cualquier fuente de calor.
- No agite la batería, no la someta a choques y evite las caídas.
- Cuando retire el bloque de batería de la bicicleta, manténgala lejos del alcance de los niños para evitar un accidente.
- Está prohibido abrir la batería.

VIII. Uso y mantenimiento del motor eléctrico

Nuestras bicicletas con asistencia eléctrica están programadas para arrancar la asistencia eléctrica tras medio giro de platos y bielas.

No utilice la bicicleta en lugares inundados o en caso de tormenta. No sumerja los componentes eléctricos en agua para evitar su desgaste.

Evite los choques en el motor para no dañarlo.

IX. Mantenimiento del controlador

Es muy importante cuidar bien el controlador según las instrucciones siguientes:

- Proteja le controlador de las filtraciones de agua y de la inmersión.

Note: Si cree que puede haber entrado agua en la caja, apague la batería inmediatamente y siga sin asistencia. Vuelva a arrancar cuando el controlador esté seco.

- No agite el controlador, no lo someta a choques y evite las caídas.

ADVERTENCIA: no abra la caja del controlador. Cualquier intento de abrir la caja del controlador, modificarla o ajustarla comporta la anulación de la garantía. Solicite a su distribuidor o a un profesional cualificado que realice estas reparaciones.



Cualquier modificación de los parámetros del sistema de gestión eléctrica, sobre todo el cambio del límite de velocidad, están terminantemente prohibidos y anulan la garantía de la bicicleta.

X. Diagrama eléctrico y características

Nos reservamos el derecho, sin previo aviso, de modificar este producto. Para más información, póngase en contacto con su distribuidor.

1. Diagrama eléctrico de Everyway E-300

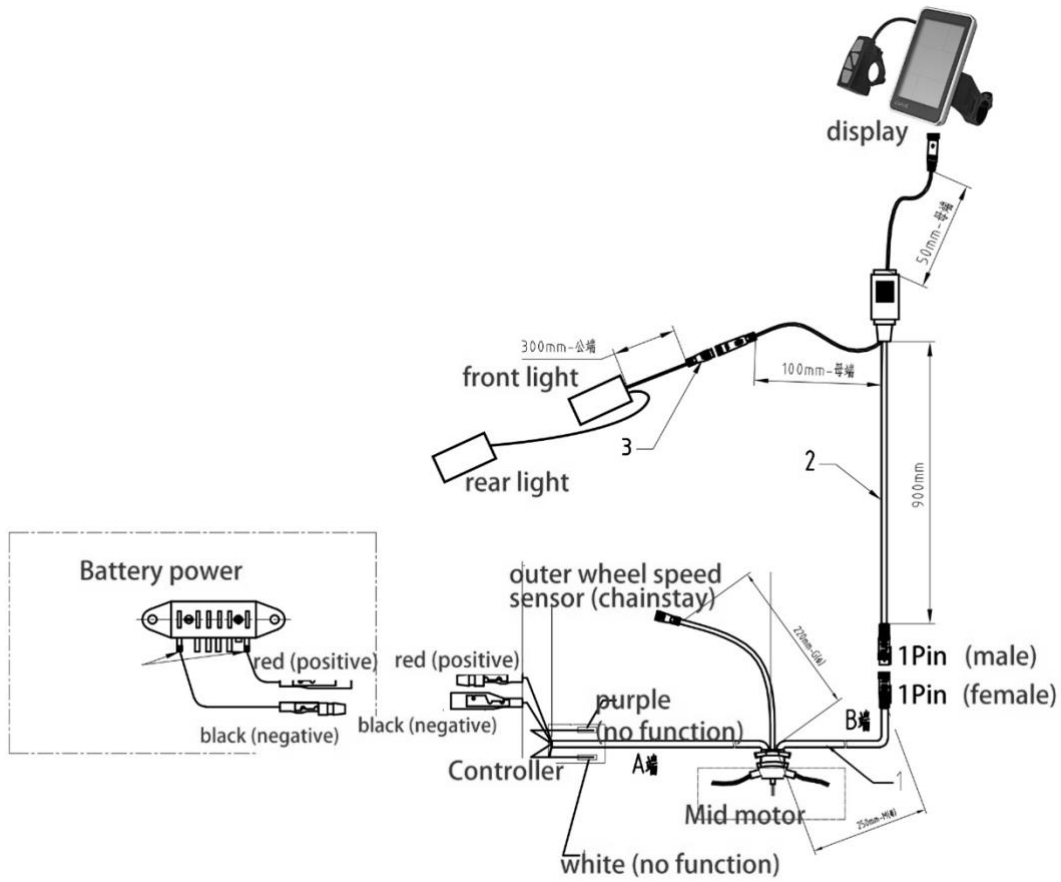

XI. Ficha técnica principal

		Everyway E300
Peso máximo: Usuario + Carga + bicicleta		130 kg
Peso máximo: Usuario + Carga		24": 106,6 kg 28": 104,7 kg
Velocidad máximo con asistencia		25 km/h
Autonomía *		50 a 80 km
Motorización	250 W	250 W
	36V	36V
	< 60 dB	< 60 dB
Batería	Litio	Litio
	36V	36V
	13 Ah	13 Ah
	3,2 kg	3,2 kg
	4 h	4 h
	500 ciclos	500 ciclos
Cargador	100-240V	100-240V
	36V	36V
Peso total de la bicicleta		24": 23,4 kg 28": 25,3 kg
Dimensiones de la bicicleta		24" & 28"
Medida neumáticos/rueda		24 x 1.75 pulgadas 28 x 1.95 pulgadas

F. Servicio Postventa

I. Piezas de desgaste

Los diferentes elementos de desgaste son elementos estándar. Siempre deben substituirse las piezas usadas y/o cambiarlas por componentes idénticos en venta en tiendas o en su distribuidor.

II. Soluciones a problemas básicos

Nunca intente acceder o reparar un componente eléctrico usted mismo. Póngase en contacto con un especialista cualificado para que realice un mantenimiento adecuado.

La siguiente información tiene una finalidad explicativa y no son instrucciones para asistir el usuario en las reparaciones. Cualquier procedimiento de solución mencionado debe ser realizado por un profesional cualificado, consciente de los problemas de seguridad y familiarizado con el mantenimiento eléctrico.

Descripción del problema	Posibles causas	Soluciones
Tras el encendido de la batería, el motor no asiste en el pedaleo.	<ol style="list-style-type: none">1) el cable del motor (junta de conexión estanca) está mal conectado2) la palanca de freno no está bien colocada en su posición normal, lo que fuerza el apagado del interruptor3) el fusible de la batería está quemado.4) el sensor de velocidad está demasiado lejos del disco magnético en el eje B.B.5) la conexión entre el sensor y el controlador no está fijada o hace falso contacto.	<p>primero, revise que la batería está cargada. Si es el caso, recárguela.</p> <ol style="list-style-type: none">1) Compruebe que la conexión está bien fijada, que no hace juego2) cambie la palanca de freno en su posición normal con cuidado y sin frenar3) Abra la parte superior del bloque batería y revise el estado del fusible. Si está quemado, póngase en contacto con el distribuidor para cambiarlo4) Ajuste la distancia entre el sensor y la banda magnética para que no supere los 3 mm5) Compruebe que el controlador y el sensor están bien conectados.
La autonomía de la batería se reduce (nota: el rendimiento de la batería se ve directamente afectado por el peso del usuario, el equipaje, la fuerza del viento, el tipo de carretera, las frenadas constantes).	<ol style="list-style-type: none">1) el tiempo de recarga no es suficiente2) la temperatura ambiente es demasiado baja e influye en el funcionamiento de la batería3) las cotas o los vientos de cara frecuentes y las carreteras en mal estado4) la presión de los neumáticos no es suficiente (inflarlos)5) paradas y arranques frecuentes6) la batería se ha guardado sin recarga durante mucho tiempo.	<ol style="list-style-type: none">1) recargue la batería según las instrucciones (apartado 7.3)2) en invierno o a temperaturas inferiores a 0 °C, la batería debe guardarse en interiores3) es una causa normal y el problema se resuelve con la mejora de las condiciones4) infle los neumáticos a una presión de 3,1 bar5) el problema se resuelve con la mejora de las condiciones de uso6) efectúe un recarga regular según se indica en el manual de instrucciones. Si el problema persiste, póngase en contacto con un profesional cualificado.
Después de conectar el cargador, los LED de carga no se encienden.	<ol style="list-style-type: none">1) problema en la toma eléctrica	<ol style="list-style-type: none">1) revise y repare la toma eléctrica2) revise e introduzca la toma a fondo

	<p>2) falso contacto entre la toma de entrada del cargador y la toma eléctrica</p> <p>3) la temperatura es demasiado baja.</p>	<p>3) efectúe le carga en interiores.</p> <p>Si las soluciones anteriores no sirven, póngase en contacto con un profesional cualificado.</p>
<p>Tras una recarga de más de 4/5 horas, el LED de indicación de recarga sigue en rojo</p> <p>(nota: es muy importante recargar la batería según las instrucciones para evitar dañar el material).</p>	<p>1) la temperatura ambiente es de 40 °C o más</p> <p>2) la temperatura ambiente es de 0 °C o menos</p> <p>3) la bicicleta no se ha cargado después de usar y forzado le descarga</p> <p>4) la tensión de salida es demasiado baja para poder recargar la batería.</p>	<p>1) recargue la batería a una temperatura inferior a 40 °C y según las instrucciones</p> <p>2) recargue la batería en interiores y según las instrucciones</p> <p>3) mantenga correctamente la batería para evitar un error del descarga</p> <p>4) no realiza una recarga con una tensión inferior a 100 V.</p> <p>Si el problema persiste, póngase en contacto con un profesional cualificado.</p>
<p><u>Pantalla LCD:</u></p> <p>La velocidad no se muestra en la pantalla LCD.</p>	<p>La bola magnética en el radio de la rueda está demasiado lejos del sensor (fijado en la parte posterior del cuadro o en la horquilla anterior), lo que impide que el sensor reciba la señal cuando la rueda gira.</p>	<p>Revise la distancia entre la bola magnética y el sensor y compruebe que no supera los 5 mm.</p>

Soluciones a los problemas relacionados con el cargador:

- La luz roja no funciona durante le carga: revise que los conectores están bien conectados. Revise si la tensión normal ha pasado de golpe y, si el es caso, revise la reparación del cargador. Si esto es correcto, la batería es defectuosa.
- La luz roja no se pone en verde: desconecte la alimentación, y transcurridos 5 segundos conecte la alimentación para seguir cargando. Si la batería no se carga, la batería es defectuosa.
- La luz roja se pone inmediatamente en verde: revise que la batería está totalmente cargada. Si no lo está, la batería o el cargador son defectuosos.
- Si el fusible ha saltado: no desmonte el cargador y llévelo a reparador cualificado para que cambie el fusible por uno nuevo de las mismas características (T3.15A/250V).

G. Notas

IT

(Traduzione delle istruzioni originali)

Congratulazioni per l'acquisto della bicicletta a pedalata assistita (BPA) WAYSCRAL !

L'obiettivo di questo libretto è quello di fornire le informazioni necessarie all'uso corretto, alla regolazione e alla manutenzione della bicicletta.

Si prega di leggere attentamente queste istruzioni prima di salire in sella e di conservarle per tutta la durata di vita della bicicletta, in quanto contengono importanti indicazioni di sicurezza e di manutenzione.

È compito dell'utente leggere questo libretto prima di utilizzare il prodotto.

La mancata conformità a queste istruzioni può comportare rischi derivanti dal cattivo utilizzo della bicicletta, dall'usura prematura di alcuni componenti, che possono causare una caduta e/o un incidente.

Nel caso in cui un pezzo originale si riveli difettoso in termini di fabbricazione durante il periodo di garanzia, è nostro impegno sostituirlo. La durata della garanzia per le biciclette elettriche è la seguente:

- Telai e guarnizioni: 5 anni
- Componenti elettrici: 2 anni con manutenzione regolare
- Qualsiasi altro componente: 2 anni

Questa garanzia non include le spese di manodopera e di trasporto. La nostra azienda non può essere considerata responsabile dei danni fuori dall'ordinario o dovuti a un concorso di circostanze. Questa garanzia è valida solo per l'acquirente originale del prodotto, munito di un giustificativo di vendita, necessario alla presentazione del reclamo. Questa garanzia si applica solo in caso di componenti difettosi e non copre l'usura normale né i danni causati da un incidente, da un utilizzo inappropriato, un carico troppo importante, un assemblaggio o da una manutenzione non conforme, e per qualsiasi altro oggetto il cui uso non è previsto per la bicicletta.

Nessuna bicicletta è eterna e nessun reclamo potrà essere accettato se si fonda sui danni causati da un uso inappropriato, durante una gara, per acrobazie, salti su una rampa o altre attività simili. I reclami devono essere inviati dall'intermediario del proprio rivenditore. I diritti non sono intaccati.

L'azienda si riserva il diritto di cambiare o modificare qualsiasi specifica senza preavviso. Tutte le informazioni e le specifiche tecniche contenute in questa brochure sono corrette al momento della stampa.

La bicicletta è stata realizzata e fabbricata in conformità con i requisiti della norma europea EN 15194.

Condizioni d'uso di questa bicicletta a pedalata assistita

Questa bicicletta a pedalata assistita è realizzata per un uso urbano e periurbano, permette di spostarsi in città, su strada o su una superficie lastricata, su cui gli pneumatici sono sempre in contatto col suolo. È dotata di una pedalata elettrica assistita che faciliterà qualsiasi spostamento quotidiano, lontano e lungo. La bicicletta a pedalata assistita è una bicicletta per adulti, per persone di più di 14 anni. Se la bicicletta viene usata da un bambino, la responsabilità è dei genitori, che devono garantire l'uso in massima sicurezza della bici da parte del bambino.

La bicicletta non è destinata a un uso su terreni non asfaltati o in cattivo stato. Non è progettata per un uso su qualsiasi tipo di terreno, né per le gare. Il mancato rispetto di questo uso può causare una caduta o un incidente e può deteriorare in modo prematuro e potenzialmente irreversibile lo stato della bicicletta a pedalata assistita.

La bicicletta a pedalata elettrica non è un ciclomotore. L'assistenza ha l'obiettivo di fornire un'integrazione alla pedalata. Nel momento in cui si comincia a pedalare, il motore si attiva e limita lo sforzo. L'assistenza varia in base alla velocità della bicicletta, importante all'avvio, meno sostenuta quando la bicicletta è in corsa, e poi scompare quando raggiunge i 25 km/h. L'assistenza viene interrotta non appena una delle due leve del freno è azionata o la velocità è superiore ai 25 km/h. Questa riprenderà automaticamente pedalando al di sotto dei 23 km/h.

La bicicletta deve essere sottoposta a regolare manutenzione come indicato in questo libretto.



N.B.: Come qualsiasi componente meccanico, una bicicletta è sottoposta a sforzi elevati e si usura. I vari materiali e componenti possono reagire all'usura e allo sforzo in modo diverso. Se la durata di vita prevista di un componente è stata superata, questo può rompersi improvvisamente, rischiando così di causare lesioni al ciclista. Le fessure, i graffi e lo scolorimento nelle zone soggette a sforzi elevati indicano che il componente ha superato la durata di vita e deve essere sostituito.

Raccomandazione: Un uso nella massima sicurezza

Prima di utilizzare la bicicletta a pedalata assistita, assicurarsi del corretto funzionamento. Verificare soprattutto i seguenti punti:

- La posizione deve essere comoda
- Dadi, viti, leve di serraggio, serraggio dei componenti
- I freni sono funzionanti
- La corsa del manubrio è buona e senza troppe difficoltà, il telaio è fissato correttamente alla potenza
- Le ruote non sono ostacolate e i cuscinetti sono regolati nel modo giusto
- Le ruote sono avvitate correttamente e attaccate al telaio e alla forcella
- Gli pneumatici sono in buono stato e la loro pressione è corretta
- Lo stato dei cerchi
- I pedali sono saldamente attaccati alla pedaliera
- Il funzionamento della trasmissione
- I catadiottri si trovano nella posizione giusta.



N.B.: La bicicletta a pedalata assistita deve essere sottoposta a revisione ogni 6 mesi da parte di un professionista che ne garantisca il corretto funzionamento e la sicurezza. Spetta all'utente assicurarsi che tutti i componenti siano in buono stato di funzionamento prima dell'uso.

Scegliere un ambiente sicuro lontano dalla circolazione per fare pratica con la nuova bicicletta. L'assistenza può avviarsi con forza; verificare che il manubrio sia dritto e che la strada sia libera.

Assicuratevi di essere in buona salute prima di salire sulla bici.

In caso di condizioni climatiche inabituali (pioggia, freddo, notte...), prestare la massima attenzione e adattare di conseguenza la velocità e i tempi di reazione. Attenzione al traffico circostante.

Durante il trasporto della bicicletta fuori dal veicolo (portabiciclette, portapacchi...), si consiglia di rimuovere la batteria e di tenerla in un ambiente temperato.

L'utente deve conformarsi ai requisiti della normativa nazionale quando la bicicletta è usata sulle strade pubbliche (rispetto del codice della strada, dell'illuminazione e della segnalazione, ad esempio). La società MGTS è esente da qualsiasi responsabilità in caso di mancato rispetto della regolamentazione vigente da parte del ciclista.



N.B.: è consapevole che qualsiasi perdita, lesione o danno causati dal mancato rispetto delle istruzioni sopra faranno decadere automaticamente la garanzia.

A. Sommario

A.	Sommario.....	134
B.	Struttura delle biciclette a pedalata assistita	136
I.	Struttura della Everyway E-300	136
C.	Primo avvio e regolazioni.....	137
I.	Avvio degli elementi di sicurezza	137
1.	Luci	137
2.	Campanello	137
3.	Uso del casco.....	137
II.	Regolazione della sella e del manubrio	138
1.	Sella	138
2.	Manubrio.....	138
III.	Pneumatici.....	140
IV.	Regolazione dei freni	140
1.	Regolazione dei freni a disco meccanico	141
2.	Sostituzione dei pattini e delle staffe dei freni	142
3.	Usura dei cerchi.....	142
V.	Regolazione del sistema di cambio marce	142
1.	Regolazione degli arresti.....	143
2.	Regolazione della pressione del cavo	143
VI.	Regolazione della catena.....	143
VII.	Sostituzione dei pedali	144
VIII.	Ruota e motore	144
IX.	Portabagagli.....	144
X.	Cavalletto.....	144
D.	Manutenzione.....	145
I.	Pulizia.....	145
II.	Lubrificazione	145
III.	Controlli regolari.....	146
IV.	Revisioni.....	146
E.	Assistenza alla pedalata e batteria	148
I.	Assistenza alla pedalata.....	148
1.	Presentazione del display LCD	148
2.	Attivazione/disattivazione del display LCD	149
3.	Visualizzazione della carica della batteria sul display LCD.....	149
4.	Selezione del livello di assistenza sul display LCD.....	150
5.	Assistenza pedone su display LCD.....	150

6.	Regolazione dello schermo LCD.....	151
II.	Manipolazione della batteria	152
1.	Letture del livello di carica sulla batteria	152
2.	Accendere/Spegnere la batteria	152
3.	Inserire/Togliere la batteria	153
III.	Utilizzo del caricabatteria	154
IV.	Procedura di ricarica.....	155
V.	Autonomia della batteria	155
1.	Autonomia della batteria	155
2.	Avvertenze e precauzioni.....	156
VI.	Durata di vita delle batterie	156
VII.	Manutenzione della batteria	156
VIII.	Utilizzo e manutenzione del motore elettrico	157
IX.	Manutenzione del controllore	157
X.	Diagramma elettrico e specifiche tecniche	158
1.	Diagramma elettrico dell'Everyway E-300.....	158
XI.	Scheda tecnica principale	159
F.	SAV	160
I.	Pezzi soggetti a usura	160
II.	Risoluzione dei problemi di base.....	160
G.	Note	162

B. Struttura delle biciclette a pedalata assistita

I. Struttura della Everyway E-300



1. Pneumatico e camera d'aria
2. Cerchio
3. Raggi
4. Forcella
5. Freno anteriore
6. Parafango anteriore
7. Manopola e potenza
8. Telaio
9. Display LCD
10. Leve del freno
11. Freno posteriore
12. Blocco sella

13. Sella e reggisella
14. Controllore
15. Batteria
16. Portabagagli posteriore
17. Sensore della rotazione
18. Parafanghi posteriore
19. Cavalletto
20. Manovelle & pedaliera
21. Pedali
22. Carter
23. Catena
24. Motore mozzo anteriore

C. Primo avvio e regolazioni

I. Avvio degli elementi di sicurezza

1. Luci

Sono fornite delle luci, composte da due catadiottri (uno bianco incluso nel faro anteriore e uno rosso fissato sul parafrangente posteriore), un faro anteriore, una luce posteriore, due altri catadiottri arancioni posizionati tra i raggi delle ruote. La presenza degli pneumatici catarifrangenti permette di essere visti meglio lateralmente.

Il sistema di illuminazione è uno strumento di sicurezza della bicicletta e deve essere per forza presente su di essa. Verificare che il sistema di illuminazione funzioni correttamente prima di utilizzare la bicicletta per strada.

Faro anteriore alimentato dalla batteria della bicicletta

Il faro anteriore è alimentato dalla batteria della bicicletta ed è direttamente funzionale. Assicuratevi che la batteria sia carica e inserita correttamente. Accendere/spegnere il faro anteriore premendo sul tasto "ON/OFF" sul display LCD.

Faro anteriore alimentato dalla batteria della bicicletta

Il faro anteriore è alimentato dalla batteria della bicicletta ed è direttamente funzionale. Assicuratevi che la batteria sia carica e inserita correttamente. Accendere/spegnere il faro anteriore premendo sul tasto "ON/OFF" sul display LCD.

2. Campanello

Sul manubrio si trova un campanello. Questo permette di farsi sentire fino a 50 m.

Il campanello è uno strumento di sicurezza della bicicletta e deve essere per forza presente sul manubrio.

3. Uso del casco

Per un uso sicuro, si raccomanda fortemente l'uso del casco. Questo garantisce una diminuzione di traumi cranici in caso di caduta.



N.B.: L'uso del casco è obbligatorio per i bambini di meno di 14 anni, che questi siano i ciclisti o i passeggeri.

Per maggiori informazioni rivolgersi al proprio rivenditore.

II. Regolazione della sella e del manubrio

È importante regolare la bicicletta in base alla propria corporatura.

1. Sella

Aprire il sistema di blocco rapido (vedere il paragrafo “III Pneumatici” per la metodologia d’uso del blocco rapido).

Durante la regolazione della sella nella sua posizione più bassa, ci si deve assicurare che questa non tocchi nessun componente della bicicletta come ad esempio il portabagagli. Allo stesso modo, non superare il punto di riferimento minimo di inserimento del reggisella. Questo punto di riferimento non deve mai essere visibile durante l’uso della bicicletta.

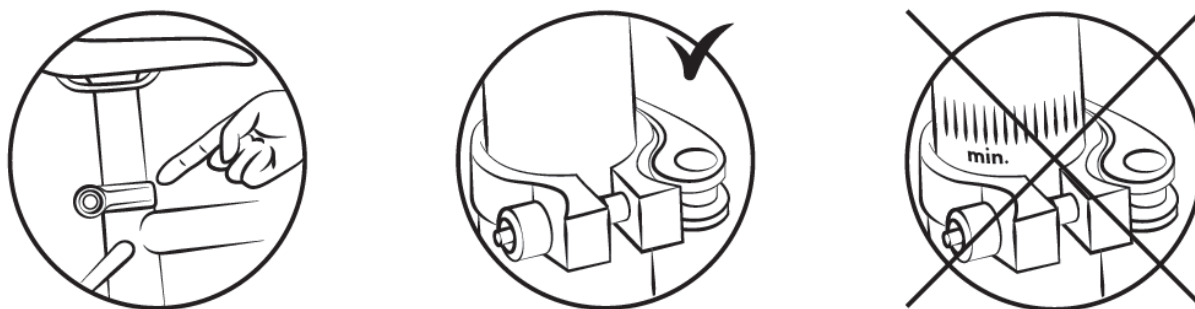

Per verificare l’altezza corretta della sella, bisogna sedersi con le gambe tese e il tallone poggiato sul pedale (fig. B). Mentre si pedala, il ginocchio sarà leggermente piegato con il piede in posizione bassa (fig. A).

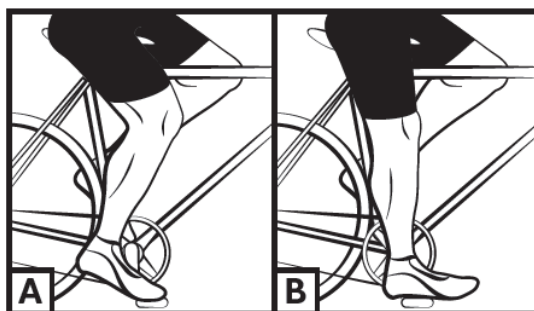

N.B.: è importante proteggere le molle della sella se si monta un seggiolino, in modo da evitare che le dita possano incastrarsi.

2. Manubrio

Il manubrio della bicicletta è regolabile sia in altezza che in inclinazione.

- Potenza con regolazione a inclinazione rapida

Per regolare l’altezza del piantone, aprire la leva premendo sul grilletto e sollevare la leva come indicato nella foto sotto.



Inclinare la potenza finche non si è tolta la vite del piantone.
Utilizzare una brugola di 6 mm per svitare questa vite.
Regolare l'altezza della potenza come si desidera e riavvitare questa vite.



Per regolare l'inclinazione, inclinare la potenza e regolare il manubrio come si desidera, poi richiudere la leva di serraggio rapido.
Se il serraggio del manubrio è insufficiente o troppo forte, bisogna riavviare o svitare la vite della leva per regolare lo sforzo del serraggio.



III. Pneumatici

Verificare regolarmente la pressione degli pneumatici. Usare la bicicletta con pneumatici non gonfi a sufficienza o troppo gonfi può nuocere al rendimento, provocare un'usura prematura, diminuire l'autonomia o aumentare i rischi di un incidente.

Se è visibile un'usura importante o un taglio su uno pneumatico, si prega di sostituirlo prima di usare la bicicletta. Un range della pressione è indicato dal costruttore sul fianco dello pneumatico e nella seguente tabella. La pressione deve essere adattata in base del peso del ciclista.

Modello	Grandezza bicicletta	Grandezza camera d'aria	Grandezza pneumatici	Pressione	
				PSI	Bar
EVERYWAY E300	24"	24 x 1,95	24 x 1,95	40 - 65	2,8 - 4,5
EVERYWAY E300	28"	28 x 1,95	28 x 1,95	50 - 85	3,5 - 6

Metodo per stabilire la regolazione corretta dei meccanismi di blocco rapido (ruota e collarino di sella)

I dispositivi di blocco rapido sono ideati per essere azionati a mano. Non utilizzare mai gli strumenti di blocco rapido per bloccare o sbloccare il meccanismo in modo da non deteriorarli.

Per regolare la forza di serraggio dell'asse della ruota, si deve utilizzare il dado di serraggio e non la leva di blocco rapido. Se è possibile manovrare la leva esercitando una pressione manuale minima, questo significa che non è stretta a sufficienza. È quindi necessario restringere il dado di regolazione. Il sistema di blocco rapido deve segnare i piedi della forcella quando è chiuso nella posizione bloccata.

Dopo ogni posizione di regolazione, verificare il centraggio corretto della ruota anteriore rispetto alla forcella. Per regolare, chiudere e aprire i meccanismi di blocco rapido, applicare il seguente metodo:

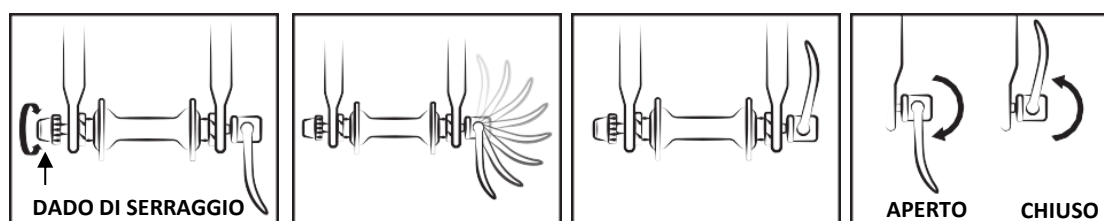

IV. Regolazione dei freni

Prima di qualsiasi uso, verificare che i freni anteriori e posteriori siano ben funzionanti.

Il manico destro attiva il freno posteriore. Il manico sinistro attiva il freno anteriore.

Si raccomanda di ripartire la forza frenante a circa 60/40 tra la parte anteriore e quella posteriore. La leva del freno non deve entrare in contatto con il manubrio e le guaine non devono subire traiettorie ad angolo chiuso, per far sì che i cavi scorrano senza il minimo attrito. I cavi danneggiati, sfilacciati, arrugginiti devono essere subito sostituiti.



N.B.:

- In caso di pioggia o tempo umido, le distanze frenanti si allungano. Si raccomanda di anticipare il frenaggio in queste situazioni.
- In caso di virata e frenata, il manubrio può avere un'influenza negativa sul tempo di risposta del ciclista.
- Non toccare i freni a disco dopo un uso intensivo del sistema frenante della bicicletta a pedalata assistita, poiché si rischia di ustionarsi.

1. Regolazione dei freni a disco meccanico

Le pastiglie esercitano una pressione su un disco fissato nel mozzo della ruota. L'intensità della pressione è regolata da una leva del freno con un cavo. Non azionare la leva del freno quando la ruota è staccata dal telaio o dalla forcella.

Per allineare la staffa del freno a disco automatico, svitare la vite di fissaggio dal supporto della staffa del freno.

Frenare con la leva del freno corrispondente (la staffa del freno si posiziona correttamente) e mantenere il manico del freno in questa posizione stringendo le viti di fissaggio del supporto della staffa.

Verificare che la pastiglia interna (all'interno della ruota) sia a 0,2 - 0,4 mm dal disco. Se non è così, stringere la vite di posizionamento della pastiglia fino a ottenere una distanza di 0,2 - 0,4 mm tra la pastiglia e il disco.

Per regolare la pastiglia esterna (all'esterno della ruota) basta modificare la pressione del cavo del freno in modo da ottenere una distanza di 0,2 - 0,4 mm al livello della staffa o della leva del freno.

Si raccomanda di non versare mai olio o qualsiasi materia lubrificante sul disco o sulle pastiglie (durante la manutenzione della catena o del deragliatore, ad esempio). Se dovesse accadere, si dovrebbe sgrassare le pastiglie o il disco, oppure sostituirli.

Verificare l'allineamento delle pastiglie facendo girare la ruota per usare la bicicletta per strada.

Dischi: la bicicletta è dotata di dischi del diametro di 160 mm.

- Un sistema di dado e di controdado al livello della leva del freno o della staffa permette di regolare la pressione del cavo e quindi la forza frenante che varierà col tempo in base all'usura delle pastiglie del freno.

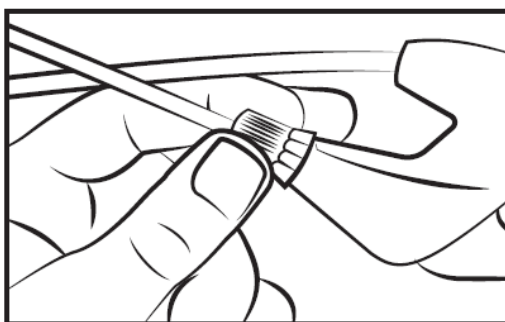

- Le pastiglie dei freni sono standard, sostituirle quando la pastiglia non presenta più componenti di frizione.
- Il riferimento della pastiglia dei freni montati sulla bicicletta è il seguente:
Modello: DSK 300;
Riferimento: PD071S

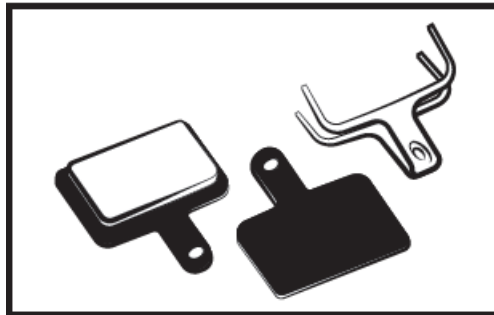

Non dimenticare che le nuove pastiglie dei freni devono essere rodiate. Il rodaggio si effettua usando la bicicletta per qualche minuto e azionando i freni in modo alternato tra arresti bruschi e frenaggi leggeri.

2. Sostituzione dei pattini e delle staffe dei freni

- Freno a disco

Rimuovere la ruota e tirare fuori dalla staffa del freno le pastiglie usurate. Posizionare le nuove pastiglie nella staffa in modo che le superfici frenanti siano in contatto. Non toccare le superfici frenanti. Inserire le pastiglie una dopo l'altra nella staffa del freno.

Regolare in seguito i freni come indicato nel paragrafo precedente IV.1.

3. Usura dei cerchi

Come qualsiasi pezzo soggetto a usura, il cerchio deve essere sottoposto a un controllo regolare. Il cerchio può indebolirsi e rompersi, causando una perdita di controllo o una caduta.

V. Regolazione del sistema di cambio marce

La bicicletta include diverse marce interscambiabili manualmente grazie a un sistema Shimano RevoShift con un deragliatore posteriore. Utilizzare il manico destro per cambiare la marcia come desiderato.

Più l'indicatore è alto, più sarà difficile pedalare, e viceversa.

N.B.: non pedalare mai all'indietro durante il cambio marce e non forzare mai la leva del cambio.

Per un uso ottimale del sistema di cambio marce, si raccomanda di non cambiare marcia durante frequenze di sforzi o di pedalate importanti.



1. Regolazione degli arresti

Il giro del deragliatore si regola tramite le viti H e L.

La vite L permette di regolare l'arresto superiore (lato pignone grande).
Svitando la vite L, la catena si posiziona più all'esterno del pignone grande.

La vite H permette di regolare l'arresto inferiore (lato pignone piccolo).
Svitando la vite H, la catena si posiziona più all'esterno del pignone piccolo.

Queste manipolazioni si effettuano facilmente.

Dopo ogni regolazione, si deve ottenere un allineamento perfetto tra il pignone, la catena e la ruota dentata del deragliatore anteriore.

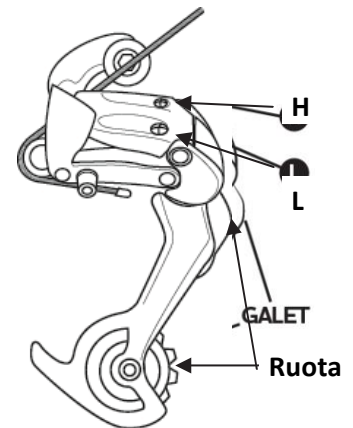

Schema deragliatore posteriore

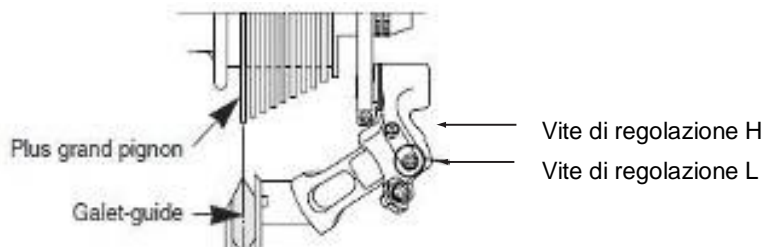

2. Regolazione della pressione del cavo

Per regolare il cambio del pignone, utilizzare la rotella presente sul deragliatore posteriore. Questa rotella permette di regolare la pressione del cavo del deragliatore e permette di posizionare il deragliatore correttamente in base alla marcia scelta.

VI. Regolazione della catena

La bicicletta è dotata di un deragliatore posteriore esterno e la catena si tende automaticamente.

Per sostituire la catena

Poiché le catene nuove sono di solito vendute con troppe maglie, il primo passo è quello di accorciarle alla lunghezza giusta. Il metodo più sicuro consiste nel contare il numero di maglie della vecchia catena in modo da regolare quella nuova. Per montare la vecchia catena, basta sfilarla (rimuovere un rivetto).

Una volta sfilata, si deve montare quella nuova. Per fare ciò, bisogna passarla attorno alla guarnitura dei pedali e del pignone posteriore, in modo che questa si colleghi correttamente agli altri elementi della trasmissione. Per chiudere la catena si raccomanda di utilizzare un attacco rapido. Questo fungerà da maglia femmina che si inserirà tra le due maglie maschi. L'attacco rapido permetterà inoltre di smontare più facilmente la catena per pulirla.

Per verificare se la lunghezza della catena è corretta, è necessario metterla sul pignone piccolo. In questa configurazione, la linea virtuale tracciata tra il mozzo della ruota posteriore e l'asse della ruota dentata inferiore del deragliatore deve essere verticale.

VII. Sostituzione dei pedali

Per sostituire i pedali, identificarli tramite la lettera indicata su di essi. Il pedale destro è indicato con la "R" (Right) e il pedale sinistro con la "L" (Left). Girare il pedale R in senso orario per fissarlo sulla manovella. Girare il pedale L in senso antiorario.

VIII. Ruota e motore

Dopo il primo mese di utilizzo, si consiglia di restringere i raggi per limitare l'impatto della trazione del motore sulla ruota posteriore. Durante l'avvio del motore, si potrebbe avvertire un leggero rumore. Questo rumore è normale, poiché il motore si avvia e assiste la pedalata. Questo può diventare più forte quando è sollecitato al massimo.

IX. Portabagagli

La bicicletta è venduta con un portabagagli:

Modello	Grandezza bicicletta	Portabagagli
EVERYWAY E300	24"	XJ-24-LC185
EVERYWAY E300	28"	XJ-28-LC186

Questo è già fissato sopra la ruota posteriore. Gli elementi di fissaggio devono essere avvitati e verificati regolarmente nella coppia di 4-6 Nm. Il portabagagli è stato creato per sostenere un peso di massimo 25 kg; è possibile fissare un seggiolino per bambini.



N.B.: Il portabagagli non è concepito per trainare un rimorchio.

Per sicurezza, i bagagli devono essere trasportati solamente sul portabagagli.

Quando il portabagagli è carico, il comportamento della bicicletta si modifica.

Ripartite il carico dei bagagli in modo equo su entrambi i lati per favorire la stabilità della bicicletta. Qualsiasi bagaglio deve essere agganciato saldamente al portabagagli; prima di usare la bicicletta, è importante verificare che non penda niente nel vuoto che rischi di incastrarsi nella ruota posteriore della bicicletta. Non sistemare il portabagagli in modo arbitrario; si prega di chiedere assistenza al proprio rivenditore per qualsiasi regolazione necessaria. Non modificare il portabagagli, qualsiasi modifica da parte dell'utente causa l'annullamento di queste istruzioni. I bagagli non devono occultare i catarifrangenti e le luci della bicicletta.

X. Cavalletto

Prima di usare la bicicletta, verificare che il cavalletto sia tirato su.

D. Manutenzione

Questa bicicletta deve essere sottoposta a una manutenzione regolare sia per la sicurezza sia per aumentarne la durata di vita. È importante controllare regolarmente gli elementi meccanici per garantire la sostituzione dei pezzi usurati o che presentino tracce di usura.

Al momento della sostituzione di un componente, è importante usare dei pezzi originali per tutelare le prestazioni e l'affidabilità della bicicletta. Si prega di utilizzare pezzi di ricambio appropriati per quel che riguarda gli pneumatici, le camere ad aria, gli elementi di trasmissione e i vari elementi del sistema frenante.

È responsabilità dell'utente utilizzare parti diverse delle parti originali.



N.B.: Togliere sempre la batteria prima di effettuare una sostituzione.

I. Pulizia

Per evitare la corrosione della bicicletta, è necessario sciacquarla regolarmente con acqua dolce, soprattutto se è stata esposta all'acqua di mare.

La pulizia deve essere fatta con una spugna, una vaschetta di acqua tiepida e un getto d'acqua (non pressurizzato).



RACCOMANDAZIONE: Fare attenzione soprattutto a non utilizzare uno spruzzatore ad acqua altamente pressurizzata.

II. Lubrificazione

La lubrificazione è essenziale sui vari componenti che sono in movimento, al fine di evitarne la corrosione. Oleate regolarmente la catena, spazzolate i pignoni e le guarniture, inserite periodicamente qualche goccia d'olio nelle guaine dei cavi dei freni e del deragliatore.

Si consiglia di cominciare con la pulizia e l'asciugatura degli elementi da lubrificare. Per gli altri componenti bisogna utilizzare del grasso.

Si consiglia di utilizzare dell'olio specifico per la catena e il deragliatore. Per gli altri componenti bisogna usare del grasso.

III. Controlli regolari

Il serraggio della bulloneria: leva, manovella, pedali, potenze. Le coppie di serraggio da applicare sono le seguenti:

COMPOSANTS	COUPLE PRECONISE (Nm)	CONSIGNES PARTICULIERES
Pedali sulle manovelle	30 - 40	Lubrificare le filettature
Manovella sulla scocca	30 - 40	Lubrificare le filettature
Serraggio di potenza/telaio		Serraggio automatico
Potenza inclinazione		Serraggio automatico
Serraggio cuffia	14 - 15	Vite piantone (potenza)
Leva del freno	6 - 8	
Staffe del freno	6 - 8	
Sella su carrello	18 - 20	
Gancio reggisella		Serraggio rapido
Ruota	30	

Le alter coppie di serraggio dipendono dalla dimensione dei dadi: M4: da 2,5 a 4.0 Nm, M5: da 4.0 a 6.0 Nm, M6: da 6.0 a 7.5 Nm. Stringere le viti in base alla coppia richiesta.

Controllare regolarmente gli pneumatici e soprattutto lo stato della dentatura dello pneumatico posteriore: usure, tagli, fessure, graffi. Sostituire lo pneumatico se necessario. Controllare i cerchi e l'assenza di usura eccessiva, deformazioni, urti, fessure, ecc.

IV. Revisioni

Per garantire la sicurezza e tenere i componenti in un buono stato di funzionamento, la bicicletta a pedalata assistita deve essere controllata periodicamente dal proprio rivenditore. Inoltre la manutenzione della bicicletta deve essere effettuata regolarmente da un tecnico qualificato.

Prima revisione: 1 mese o dopo 150 km:

- Verifica del serraggio degli elementi: manovella, ruota, potenza, pedali, manubrio, collarino di sella,
- Verifica del funzionamento della trasmissione,
- Verifica e regolazione dei freni,
- Pressione e/o allineamento delle ruote.

Ogni anno o dopo 2000 km:

- Verifica dei livelli d'usura (pattini o pastiglie dei freni, trasmissione),
- Verifica del funzionamento dell'assistenza elettrica,
- Controllo dei cuscinetti (scocca dei pedali, ruote, direzione, pedali),
- Controllo dei cavi (freni, deragliatore),
- Verifica delle luci,
- Pressione e/o allineamento delle ruote

Ogni 3 anni o dopo 6000 km:

- Sostituzione della trasmissione (catena, ruota libera, guarnitura),
- Verifica del funzionamento di assistenza elettrica,
- Sostituzione degli pneumatici,
- Controllo dell'usura delle ruote (raggi, cerchio),
- Pressione dei raggi e/o allineamento delle ruote,
- Sostituzione dei pattini o dei pattini dei freni,
- Controllo delle funzioni elettriche.

E. Assistenza alla pedalata e batteria

Il ciclista deve far girare i pedali in avanti per beneficiare dell'assistenza motorizzata. Si tratta di un aspetto di sicurezza importante. Questa bicicletta ad assistenza elettrica fornisce un'assistenza motorizzata fino a una velocità di 25 km/h. Oltre, il motore si spegnerà. È possibile andare più veloce, ma tramite un maggiore sforzo e senza assistenza elettrica.

Il motore non funzionerà finché non si sarà fatto fare un giro completo ai pedali. Questa funzionalità protegge il motore e il controllore e allunga la durata di vita dei componenti elettrici.

I. Assistenza alla pedalata

Per far partire la bicicletta, azionare l'interruttore principale sul lato della batteria **ON/OFF**.

Il resto delle impostazioni e delle informazioni è regolabile direttamente sul display situato sul manubrio.



N.B.: Si prega di spegnere l'interruttore principale sulla batteria quando non si è più in sella. In questo modo si risparmierà la carica della batteria.

1. Presentazione del display LCD

Il display LCD è composto da due parti.

Lo schermo LCD:

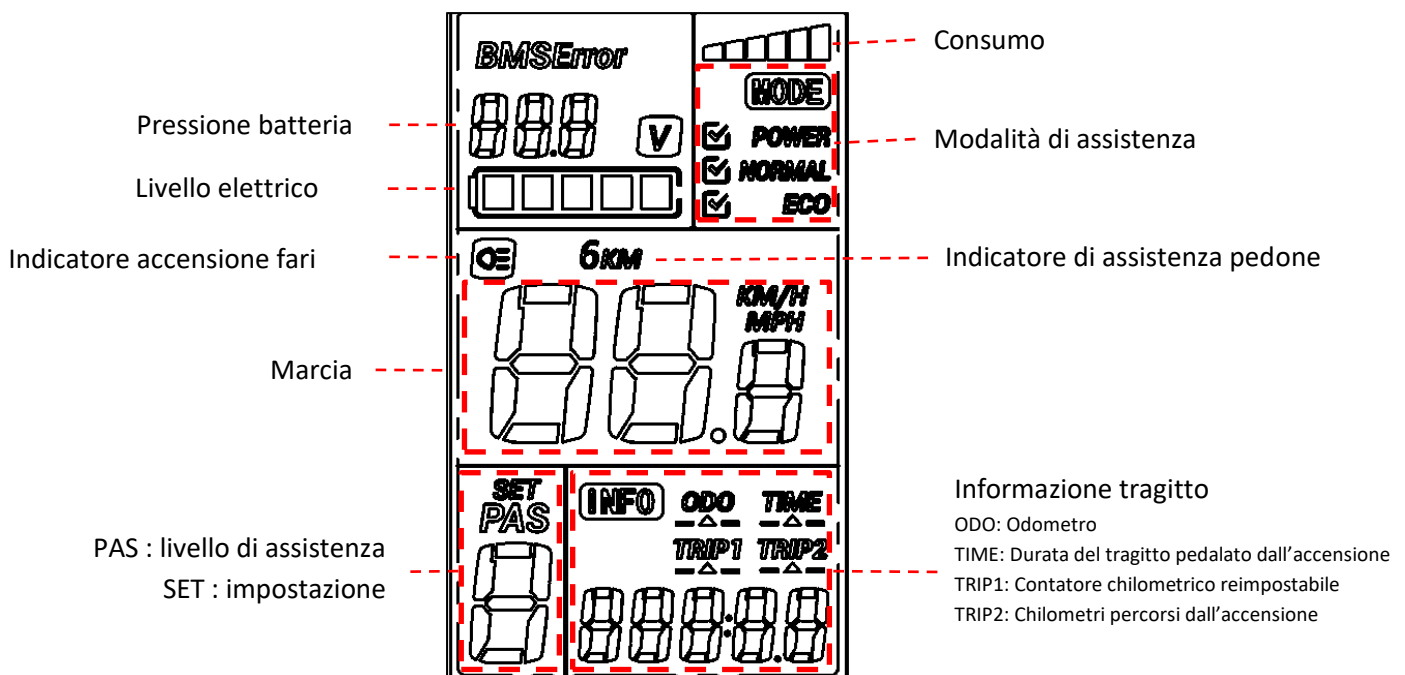

Anche l'unità di controllo senza sportellino:

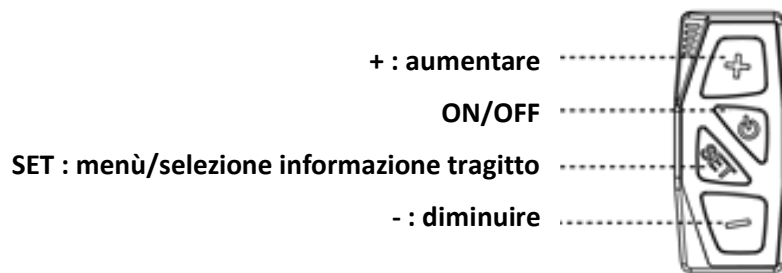

L'unità di controllo è anche dotata di una presa di ricarica USB 5V.

2. Attivazione/disattivazione del display LCD

Per attivare l'assistenza premete una volta il tasto "ON/OFF" dell'unità di comando. I pittogrammi dello schermo LCD si accenderanno. Una volta acceso lo schermo, premendo semplicemente su "ON/OFF", si accendono o spengono la retroilluminazione e le luci della bicicletta.

Per disattivare l'assistenza, tenere premuto il tasto "ON/OFF" per 3 secondi. I pittogrammi e la retroilluminazione dello schermo LCD si spegneranno.

3. Visualizzazione della carica della batteria sul display LCD

In condizioni normali, attivare l'alimentazione e gli indicatori della batteria mostrano il livello di carica e di tensione attuale della batteria.

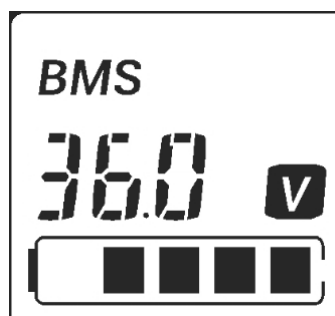







Quando tutti i segmenti sono accesi, questo significa che la carica è al suo massimo. Se l'ultimo lampeggia, la batteria deve essere ricaricata immediatamente, prima di usare la bicicletta.

DISPLAY	LIVELLO DI CARICA
	100%
	80%
	60%
	40%
	20%
	La batteria è scarica e necessita di essere caricata immediatamente

Oltre al livello di carica, il display mostra anche il consumo di corrente attuale.

Maggiore sarà questo consumo, minore sarà l'autonomia.

DISPLAY		LIVELLO DI CARICA
		2A
		4A
		6A
		8A
		10A
		≥ 12A

Se l'utente dimentica di interrompere la carica dopo 5 minuti di inattività, il display LCD si spegnerà per risparmiare energia.

4. Selezione del livello di assistenza sul display LCD

Quando la carica è attiva, è possibile scegliere tra 6 livelli di assistenza, dal più basso (1) al più alto (6). Premere i tasti "+" o "-" per selezionare uno di questi livelli di assistenza. Il livello selezionato è visualizzato nella zona di indicazione dell'assistenza.

- Selezionando un livello di assistenza alto (5 e 6), l'uso della batteria aumenterà e al ciclista sarà richiesto uno sforzo minore. Questi livelli si adattano alle pendenze, al vento contrario e ai grossi carichi.
- I livelli di assistenza medi (3 e 4) significano che lo sforzo del ciclista e l'uso della batteria sono allo stesso livello.
- I livelli di assistenza deboli (1 e 2) significano che la propulsione della bicicletta proviene più dallo sforzo del ciclista che dall'uso della batteria. Si tratta quindi di modalità di risparmio energetico. Sugeriamo di utilizzare il livello di assistenza 1 quando si usa la bicicletta per fare sport.
- Il livello 0 indica che l'assistenza è disattivata.

5. Assistenza pedone su display LCD

Premere a lungo il tasto "-" per utilizzare la funzione "avvio assistito" in modo da facilitare la partenza. Quando si utilizza l'avvio assistito, l'assistenza non supera i 6 km/h. Sul display LCD si visualizzerà quindi "6 KM" sopra l'indicatore di velocità.

Non appena si rilascia il tasto "+", si interrompe l'avvio assistito.

6. Regolazione dello schermo LCD

Per accedere al menu di regolazione, premere per 3 secondi il tasto "SET") L'icone di regolazione SET lampeggia ed è selezionata l'impostazione 0. Regolazioni:

- 0: Modalità d'assistenza. La modalità selezionata è indicata dall'icona . Sono disponibili 3 modalità: ECO per ottimizzare l'autonomia, POWER per ottimizzare le prestazioni, NORMAL per un equilibrio autonomia/prestazioni. Selezionare la modalità desiderata tramite i tasti "+" e "-". Premere in seguito SET per passare alla regolazione seguente.
- 1: Reimpostare il contatore dei chilometri 1. Premere "-" per rimetterlo a 0. Premere poi SET per passare alla regolazione successiva.
- 2: limitatore di velocità di assistenza massima. Può essere regolata da 10 a 25km/h tramite i tasti "+" e "-". Premere poi SET per passare alla regolazione seguente.
- 3: Selezione del diametro della ruota. È possibile selezionare il diametro della ruota da 16" a 28" tramite i tasti "+" e "-". Premere poi SET per passare alla regolazione seguente.



N.B.: La regolazione del diametro della ruota influisce sulla sicurezza e sull'integrità della bicicletta. Non selezionare mai un diametro diverso da quello impostato per la bicicletta. In caso di dubbi, contattare il proprio rivenditore.

- 4: Unità di velocità. Scegliere di visualizzare la velocità in "Km/h" o in "MPH" tramite i tasti "+" e "-". Premere poi SET per ritornare alla regolazione 0.

Mantenere premuto il tasto SET per 3 secondi per salvare e abbandonare il menù di regolazione. Per abbandonare senza salvare le modifiche e spegnere il display, premere il tasto ON/OFF per 3 secondi.

II. Manipolazione della batteria

1. Lettura del livello di carica sulla batteria

Per conoscere il livello di carica premere una volta il tasto di carica situato sulla parte superiore della batteria.



I 5 LED si accendono per indicare lo stato di carica e poi si spengono dopo 4 secondi.

DISPLAY	LIVELLO DI CARICA
● ● ● ● ●	100%
● ● ● ● ○	80%
● ● ● ○ ○	60%
● ● ○ ○ ○	40%
● ○ ○ ○ ○	< 20%

2. Accendere/Spegnere la batteria

Per accendere la batteria, premere il tasto ON/OFF rosso situato sotto sulla parte posteriore della batteria. Premerlo nuovamente per spegnerlo. Quando la batteria è spenta, questa non fornisce più elettricità alla bicicletta, anche se il display della batteria rimane attivo.



3. Inserire/Togliere la batteria

La batteria sulle biciclette elettriche si trova sul portabagagli posteriore; è collegata direttamente all'unità di controllo anteriore.



N.B.: Prima di maneggiare la batteria, assicurarsi che l'interruttore sia in posizione spenta.

Per installare la batteria, far scivolare orizzontalmente il blocco batteria lungo il binario, premere per assicurarsi che sia posizionato correttamente e poi bloccarlo.



Per bloccarlo, inserire la chiave nella serratura e fare un mezzo giro in senso orario (batteria e portabagagli chiusi). È possibile sbloccarlo facendo un mezzo giro in senso antiorario.

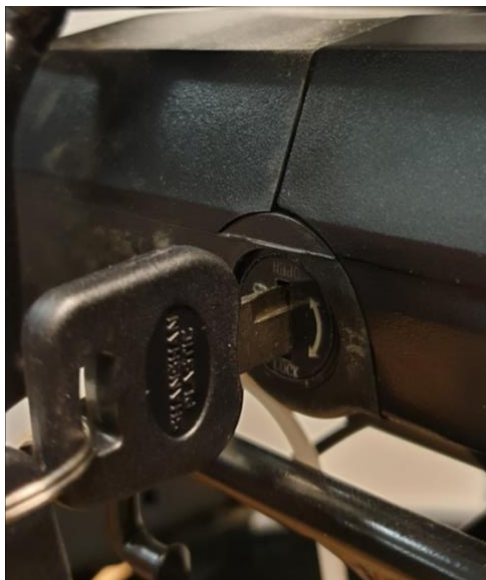

Bloccato



Sbloccato



N.B.: Si prega di ricordarsi di togliere la chiave e di conservarla in sicurezza dopo aver tolto la batteria dal portabagagli!

III. Utilizzo del caricabatteria

Prima di caricare la batteria, si prega di leggere il libretto delle istruzioni e il libretto del caricabatteria, se sono forniti con la bicicletta. Si prega, inoltre, di prestare attenzione ai seguenti punti relativi al caricabatteria:

- Rispettare le istruzioni indicate sull'etichetta del caricabatteria.
- Non utilizzare questo caricabatteria vicino a gas esplosivi o a sostanze corrosive.
- Non scuotere il caricabatteria, non sottoporlo a urti ed evitare le cadute.
- Proteggere sempre il caricabatteria dalla pioggia e dall'umidità, per un uso interno. 
- La tolleranza di temperatura di questo caricabatteria si situa tra gli 0 e i +40 °C.
- È vietato smontare il caricabatteria; in caso di problemi affidare l'apparecchio a un riparatore qualificato.
- Si deve usare esclusivamente il caricabatteria in dotazione con la bicicletta elettrica per evitare guasti. Si noti che l'inosservanza di questo obbligo farà decadere la garanzia.
- Durante la ricarica, la batteria e il caricabatteria devono essere distanti dal muro di almeno 10 cm e trovarsi in un luogo asciutto e ventilato. Non mettere niente in contatto diretto con il caricatore durante l'uso.
- Non toccare il caricabatteria per troppo tempo durante la ricarica (rischio di ustione superficiale).
- Sistemare il caricabatteria in una posizione stabile.
- Non coprire il caricabatterie, altrimenti si rischia il surriscaldamento durante la ricarica.
- Non immergere il prodotto.
- Evitare qualsiasi contatto con l'acqua durante la ricarica della batteria. Non toccare il caricabatteria con le mani bagnate.
- Non usare il caricabatteria con un cavo di alimentazione o delle spine rovinate. Assicurarsi che la presa del caricabatteria sia collegata correttamente al compartimento per la ricarica.
- Non mandare in cortocircuito gli spinotti del caricabatteria utilizzando un oggetto metallico.
- Staccare la corrente prima di inserire o disinserire i fili nella batteria.
- Questo caricabatteria è stato progettato per caricare le batterie al litio; non caricare un tipo di batteria sbagliato. Non utilizzarlo su una batteria non ricaricabile.
- Questo apparecchio può essere utilizzato da bambini di età minima di 14 anni e da persone che possiedono capacità fisiche, sensoriali o mentali ridotte o privi/e di esperienza o di conoscenza se essi (o esse) sono correttamente sorvegliati(e) o se sono state rese edotte delle istruzioni relative all'uso dell'apparecchio in tutta sicurezza e se i rischi potenziali sono stati illustrati. I bambini non devono giocare con l'apparecchio. La pulizia e la manutenzione da parte dell'utilizzatore non devono essere effettuate da bambini senza sorveglianza.
- E' necessario sorvegliare i bambini per assicurarsi che non giochino con l'apparecchio.
- Tenerlo fuori dalla portata dei bambini, questo prodotto non è un giocattolo.

- Il cavo flessibile esterno di questo prodotto non può essere sostituito; in caso di danneggiamento del cavo, si consiglia di disfarsene.
- A fine vita, consegnare il prodotto a un centro di smaltimento dei rifiuti.



IV. Procedura di ricarica

Se una presa della corrente è disponibile vicino alla bicicletta, è possibile ricaricare la batteria direttamente sulla bicicletta senza staccarla. La presa del caricabatteria è coperta da un tappo di plastica, basta aprirlo per ricaricare la batteria direttamente.

La rimozione della batteria può rivelarsi utile in luoghi in cui non è possibile sistemare la bicicletta o quando non si è vicini a una presa elettrica.



N.B.: La ricarica della batteria deve avvenire all'interno di un luogo ventilato.

Si prega di ricaricare la batteria della bicicletta seguendo queste istruzioni:

- È possibile ricaricare la batteria tramite una presa elettrica standard. Non è necessario azionare l'interruttore.
- Inserire la presa del caricabatteria nella batteria e inserire il cavo dell'alimentatore del caricabatteria in una presa vicina.
- Durante la ricarica, il LED sul caricabatteria sarà rosso quando il funzionamento sarà corretto. Quando diventa verde, significa che la batteria è stata ricaricata.
- Per terminare la ricarica, si deve scollegare la presa elettrica e poi la presa collegata alla batteria. Infine, chiudere il tappo della presa della batteria.

V. Autonomia della batteria

Questa bicicletta elettrica è dotata di una batteria Li-ion di alta qualità. Le batterie Li-ion hanno una ricarica senza effetto memoria e un ampio range di tolleranza che va dai -10 ai +40 °C.

Per garantire alla batteria la durata di vita massima e proteggerla dai guasti, si prega di seguire le istruzioni d'uso e di manutenzione sotto.

1. Autonomia della batteria

Dopo aver ricaricato la batteria, si consiglia di lasciarla riposare 20-30 minuti prima di utilizzarla.

L'autonomia della batteria dipende da vari fattori d'uso:

- La scelta della modalità di assistenza
- Il peso del ciclista
- Il dislivello della strada
- Il gonfiaggio degli pneumatici
- Il vento
- Lo sforzo della pedalata
- L'avvio e la frequenza delle pause
- La temperatura esterna

2. Avvertenze e precauzioni

Si raccomanda di ricaricare le batterie regolarmente o dopo qualsiasi utilizzo. Non c'è un effetto memoria su queste batterie. Per massimizzarne la durata di vita, si consiglia:

- Di evitare gli ambienti caldi (temperatura di carica ideale 20°C)
- Di lasciare raffreddare la batteria per 30 minuti dopo l'uso della bicicletta

Precauzioni d'uso:



- Utilizzare la batteria solo per questa bicicletta.
- Utilizzare solo il caricabatteria specifico in dotazione per caricare la batteria.
- Caricare la batteria solo in un luogo ben ventilato.
- Non esporre la batteria a fonti di calore e non caricarla sotto il sole.
- Non smontare o modificare l'alloggiamento e la batteria che è inclusa nell'alloggiamento.
- Non collegare i poli (+) e (-) della batteria con un oggetto metallico.
- Non versare liquidi sulla batteria.
- Non utilizzare una batteria rovinata.
- Non continuare a caricare la batteria se la ricarica non è completa all fine del tempo di ricarica teorico.
- Non utilizzare la batteria se emette uno strano odore, si riscalda in maniera inusuale o in caso di sospetta anomalia.
- Non lasciare la batteria alla portata dei bambini.
- Ricaricare la batteria prima di conservarla per tanto tempo ed effettuare la stessa operazione dopo questo stoccaggio.

VI. Durata di vita delle batterie



La prestazione delle batterie può essere intaccata dall'usura dopo tante ricariche. Questo dipenderà da come si utilizza la bicicletta a pedalata assistita. Portare le batterie usurate nel proprio negozio o in punti di smaltimento dei rifiuti specializzati. Non gettare assolutamente le batterie scariche nella natura.

VII. Manutenzione della batteria

Per garantire la massima durata di vita della batteria e proteggerla da guasti, si prega di seguire le seguenti istruzioni d'uso e di manutenzione:

Quando si nota che la carica scende al 10 %, la batteria deve essere ricaricata presto.



RACCOMANDAZIONE: Se la bicicletta non viene utilizzata frequentemente per un certo periodo, è necessario ricaricarla ogni mese. L'alloggiamento della batteria deve essere conservato in un luogo asciutto, sicuro, a una temperatura tra i 5° e i 35°C.

AVVISO:



- La durata di vita della batteria può ridursi in caso di conservazione prolungata senza ricarica regolare, come menzionato in precedenza.
- Non utilizzate metalli per collegare direttamente due poli della batteria, poiché in questo modo si potrebbe generare un cortocircuito.
- Non mettere mai la batteria vicino a un camino o a qualsiasi altra fonte di calore.
- Non scuotere la batteria, evitare urti e cadute.
- Quando il blocco batteria è tolto dalla bicicletta, tenerlo fuori dalla portata dei bambini per evitare incidenti.
- È vietato aprire la batteria.

VIII. Utilizzo e manutenzione del motore elettrico

Le nostre biciclette a pedalata assistita sono programmate per avviare l'assistenza elettrica dopo un mezzo giro dei pedali.

Non utilizzare la bicicletta in luoghi inondati o in caso di temporale. Non immergere i componenti elettrici in acqua, per evitare che si danneggino.

Evitare urti al motore che potrebbero guastarlo.

IX. Manutenzione del controllore

È molto importante occuparsi del controllore facendo riferimento alle seguenti istruzioni:

- Proteggere il controllore dalle infiltrazioni d'acqua e non immergerlo assolutamente.

Note: Se si pensa che si sia infiltrata dell'acqua nell'alloggiamento, spegnere subito la batteria e continuare senza assistenza. Sarà possibile riavviarla non appena il controllore si sarà asciugato.

- Non scuotere il controllore, non sottoporlo a urti o a cadute.

N.B.: Non aprire l'alloggiamento del controllore. Qualsiasi tentativo di aprire l'alloggiamento del controllore, di modificarlo o di regolarlo farà decadere la garanzia. Si prega di chiedere al proprio rivenditore o professionista di effettuare le riparazioni.



Qualsiasi modifica dei parametri del sistema di gestione elettrica, soprattutto il cambio del limite di velocità, sono formalmente vietati e fanno decadere la garanzia della bicicletta.

X. Diagramma elettrico e specifiche tecniche

Ci riserviamo il diritto, senza preavviso, di modificare questo prodotto. Per informazioni aggiuntive contattare il proprio rivenditore.

1. Diagramma elettrico dell'Everyway E-300

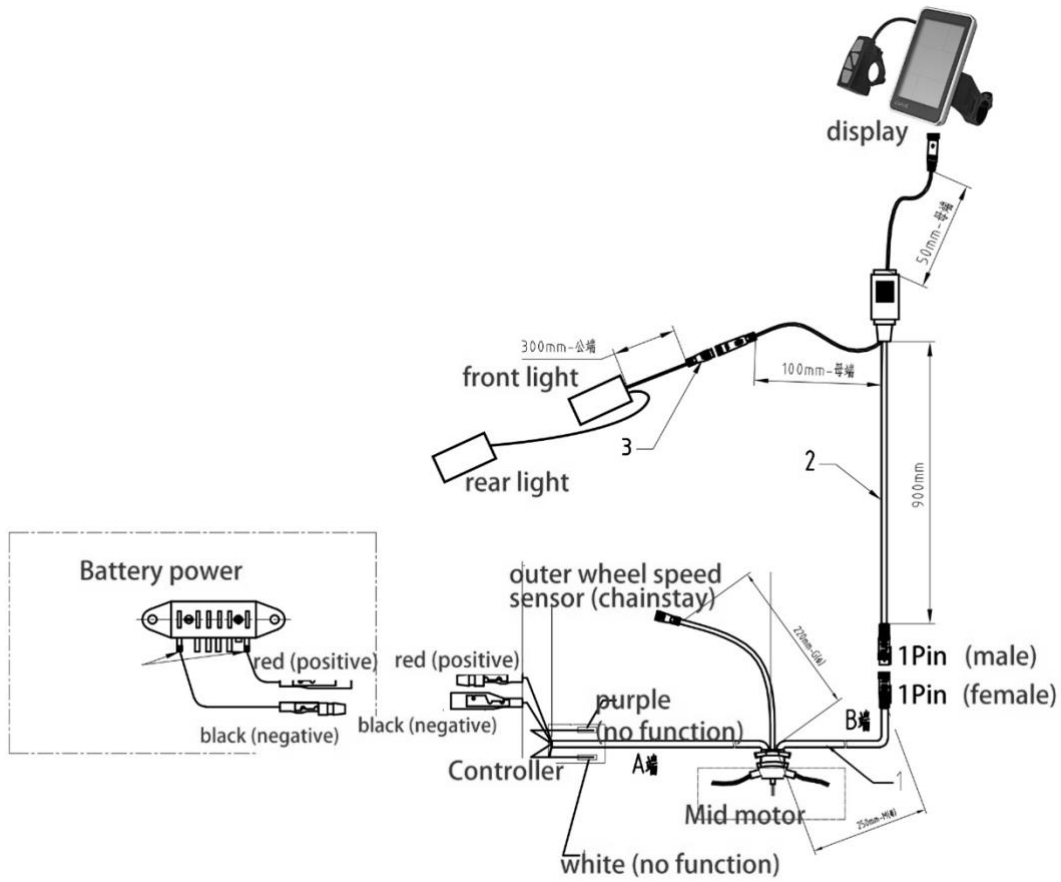

XI. Scheda tecnica principale

		Everyway E300
Peso massimo: Ciclista + Carico + bicicletta		130 kg
Peso massimo: Ciclista + Carico		24": 106,6 kg 28": 104,7 kg
Velocità massima con assistenza		25 km/h
Autonomia *		Da 50 a 80 km
Motorizzazione	250 W 36V < 60 dB	250 W
		36V
		< 60 dB
Batteria	Litio 36V 13 Ah 3,2 kg 4 h 500 cicli	Litio
		36V
		13 Ah
		3,2 kg
		4 h
Caricabatteria	100-240V 36V	100-240V
		36V
Peso totale della bicicletta		24": 23,4 kg 28": 25,3 kg
Dimensione della bicicletta		24" & 28"
Dimensione pneumatici/Ruota		24 x 1.75 pollici 28 x 1.95 pollici

F. SAV

I. Pezzi soggetti a usura

I vari elementi soggetti a usura sono elementi standard. Sostituire sempre i pezzi usurati e/o da sostituire con componenti identici e in vendita in commercio o presso il proprio rivenditore.

II. Risoluzione dei problemi di base

Non provare ad accedere o a riparare un componente elettrico autonomamente. Contattare lo specialista più vicini per un controllo da parte di una persona qualificata.

Le seguenti informazioni sono a scopo informativo e non sono istruzioni che servono ad assistere il ciclista durante le riparazioni. Qualsiasi procedura di riparazione menzionata deve essere effettuata da un professionista qualificato, consapevole dei problemi di sicurezza ed esperto di manutenzione elettrica.

Descrizione del problema	Cause possibili	Risoluzione
Dopo aver acceso la batteria, il motore non assiste la pedalata.	<ol style="list-style-type: none">1) il cavo del motore (giunto di connessione a tenuta stagna) è collegato male2) la leva del freno non è tornata correttamente in posizione normale, causando lo spegnimento dell'interruttore.3) il fusibile della batteria si è fuso4) il sensore di velocità è troppo distante dal disco magnetico sull'asse B.B.5) il collegamento tra il sensore e il controllore non è avvenuto o c'è un falso contatto.	Verificare innanzitutto che la batteria sia carica. Se non è così, ricaricarla. <ol style="list-style-type: none">1) verificare che il collegamento non presenti intoppi2) risistemare la leva del freno nella posizione normale con attenzione senza frenare3) aprire la parte superiore del blocco batteria e verificare lo stato del fusibile. Se è fuso, contattare il proprio rivenditore o un professionista autorizzato a sostituirlo.4) regolare la distanza tra il sensore e il nastro magnetico in modo che non sia superiore a 3 mm.5) assicuratevi che il controllore e il sensore siano collegati correttamente.
L'autonomia della batteria diminuisce (N.B.: le prestazioni della batteria sono legate direttamente al peso del ciclista, dei bagagli, alla forza del vento, al tipo di strada e ai frenaggi costanti).	<ol style="list-style-type: none">1) il tempo di ricarica non è sufficiente2) la temperatura ambiente è troppo bassa e influenza il funzionamento della batteria3) le salite o i venti contrari sono frequenti e le strade sono in cattivo stato4) la pressione degli pneumatici non è sufficiente (rigonfiarli)5) arresti e ripartenze frequenti6) la batteria è stata conservata senza essere ricaricata per tanto tempo.	<ol style="list-style-type: none">1) si prega di ricaricare la batteria seguendo le istruzioni (capitolo 7.3)2) in inverno o con temperature inferiori agli 0 °C, la batteria deve essere conservata al chiuso3) si tratta di una causa normale e il problema si risolverà con il miglioramento delle condizioni4) gonfiare gli pneumatici a una pressione di 3,1 bar5) il problema si risolverà migliorando le condizioni d'uso6) effettuare una ricarica regolare in conformità con il libretto delle istruzioni. Se non si riesce a risolvere il problema, contattare il proprio rivenditore o professionista qualificato.

Dopo aver collegato il caricabatteria, i LED di carica non si accendono.	<ol style="list-style-type: none"> 1) problema con la presa elettrica 2) falso contatto tra la presa d'ingresso del caricabatteria e la presa elettrica. 3) la temperatura è troppo bassa. 	<ol style="list-style-type: none"> 1) controllare e riparare la presa elettrica 2) controllare e inserire fino in fondo la presa 3) effettuare la carica interna <p>Se le soluzioni precedenti non hanno avuto effetto, si prega di contattare il proprio rivenditore o un professionista qualificato.</p>
Dopo una ricarica di più di 4/5 ore, la spia LED di ricarica è ancora rossa. (N.B.: è importantissimo ricaricare la batteria rispettando le istruzioni per evitare di danneggiare il materiale).	<ol style="list-style-type: none"> 1) la temperatura ambiente è pari o superiore ai 40 °C 2) la temperatura ambiente è pari o inferiore agli 0 °C 3) la bicicletta non è stata ricaricata dopo l'uso, scaricandola esageratamente 4) la tensione di uscita è troppo bassa per poter ricaricare la batteria. 	<ol style="list-style-type: none"> 1) ricaricare la batteria a una temperatura inferiore ai 40 °C e in conformità con le istruzioni 2) ricaricare la batteria al chiuso e in conformità con le istruzioni 3) sottoporre a corretta manutenzione la batteria per evitare che venga caricata troppo a lungo 4) non ricaricare a una tensione inferiore ai 100 V. <p>Se le soluzioni precedenti non hanno avuto effetto, si prega di contattare il proprio rivenditore o un professionista qualificato</p>
<p><u>Display LCD:</u></p> <p>La velocità non si visualizza sullo schermo LCD.</p>	La biglia magnetica sul raggio della ruota è troppo distante dal sensore (fissato dietro il telaio o la forcella anteriore), impedendo al sensore di ricevere il segnale quando la ruota gira.	Verificare la distanza tra la biglia magnetica e il sensore, e assicurarsi che questa non ecceda i 5 mm.

Risoluzione dei problemi legati al caricabatteria:

- La luce rossa non funziona durante la ricarica: verificare che i connettori siano collegati correttamente. Verificare se la tensione normale è stata improvvisamente superata; in questo caso, si prega di controllare la riparazione del caricabatteria. Se quanto detto in precedenza è corretto, allora la batteria è sicuramente difettosa.
- La luce rossa non diventa verde: spegnere l'alimentazione, poi dopo 5 secondi collegare l'alimentazione settore e continuare la ricarica. Se la batteria non si carica più, questa è sicuramente difettosa.
- La luce rosa diventa subito verde: verificare che la batteria sia completamente carica. Se non lo è, la batteria o il caricabatteria sono difettosi.
- Se il fusibile è saltato: non smontare il caricabatteria, ma affidarlo a un riparatore qualificato che sostituirà il fusibile con uno nuovo avente le stesse caratteristiche (T3.15A/250V).

G. Note

NL

(Vertaling van de originele instructies)

Gefeliciteerd met uw aankoop van deze fiets met elektrische ondersteuning (FEO) van WAYSERAL!

Het doel van deze handleiding is u de vereiste informatie voor een goed gebruik, afstelling en onderhoud van uw fiets te geven.

Gelieve de tijd te nemen om deze instructies aandachtig te lezen voordat u in het zadel klimt en bewaar ze gedurende de levensduur van de fiets. Ze bevat belangrijke veiligheids- en onderhoudsinstructies.

De gebruiker is verantwoordelijk voor het lezen van deze handleiding voordat hij het product gebruikt. Het niet-naleven van deze instructies stelt u bloot aan de risico's van een verkeerd gebruik van uw fiets, aan een voortijdige slijtage van bepaalde onderdelen die een val en/of ongeval kunnen veroorzaken.

In het geval dat een origineel onderdeel defect zou blijken tijdens zijn garantieperiode, dan verbinden wij er ons toe dit te vervangen. De garantieduur voor de elektrische fietsen is de volgende:

- Frames en vorken: 5 jaar
- Elektrische onderdelen: 2 jaar mits onderhoud
- Elk ander onderdeel: 2 jaar

Deze garantie omvat niet de werkuren en de transportkosten. De onderneming kan niet verantwoordelijk worden gesteld voor schade voortkomend uit het niet gebruikelijke gebruik of te wijten aan een samenloop van omstandigheden. Deze garantie is enkel geldig voor de originele koper van dit product, voorzien van een aankoopbewijs, dat zijn klacht ondersteunt. Deze garantie is enkel van toepassing in het geval van defecte onderdelen en dekt niet de normale slijtage, noch schade veroorzaakt door een ongeval, een onaangepast gebruik, een te grote belasting, een niet-conforme assemblage of onderhoud en elk ander voorwerp dat niet voorzien is voor het gebruik met de fiets.

Geen enkele fiets gaat eeuwig mee en een klacht kan niet aanvaard worden wanneer ze uitgaat van schade veroorzaakt door een onaangepast gebruik, in een wedstrijd, voor afdalingen, voor sprongen, of gelijkaardige activiteiten. De klachten moeten worden ingediend door tussenkomst van uw verdeler. Uw rechten worden niet aangetast.

De onderneming behoudt zich het recht voor elke specificatie zonder voorafgaandelijke verwittiging te wijzigen of aan te passen. Alle informatie en de specificaties van deze brochure zijn correct op het ogenblik van het printen ervan.

Uw fiets werd zorgvuldig ontworpen en gefabriceerd conform de eisen van de Europese norm EN 15194.

Gebruiksvoorwaarden van deze fiets met elektrische ondersteuning

Deze fiets met elektrische ondersteuning werd ontworpen voor een gebruik in de stad of de randstad. Hij laat toe zich te verplaatsen in de stad, op straat of op een geplaveide oppervlakte waar de wielen altijd in contact met de grond blijven. Hij is uitgerust met een elektrische ondersteuning tijdens het trappen, hetgeen uw dagelijkse verplaatsingen zal vergemakkelijken, om verder en langer te gaan. Uw fiets met elektrische ondersteuning is een fiets voor volwassenen, voor personen ouder dan 14 jaar. Wanneer de fiets door een kind wordt gebruikt, zijn de ouders verantwoordelijk en ze moeten nagaan of de gebruiker in staat is de fiets in alle veiligheid te gebruiken.

Uw fiets is niet bestemd om te worden gebruikt op niet geasfalteerde terreinen of terreinen in slechte staat. Hij werd niet ontworpen voor een "alle terrein" gebruik, noch voor wedstrijden. Het feit dit gebruik niet te respecteren kan een val of een ongeval veroorzaken en kan voortijdig en mogelijk onomkeerbaar de staat van de fiets met elektrische ondersteuning aantasten.

Uw fiets met elektrische ondersteuning is geen bromfiets. Het doel van de ondersteuning is een aanvulling op het trappen te leveren. Op het ogenblik dat u begint te trappen start de motor en helpt ze u bij uw inspanning. De ondersteuning varieert in functie van de snelheid van de fiets, hoog bij het starten, minder wanneer de fiets goed rijdt en verdwijnt wanneer de fiets een snelheid van 25 km/h bereikt heeft. De ondersteuning verdwijnt wanneer de twee remgrepen worden bediend of wanneer de snelheid hoger dan 25 km/h ligt. Deze herbegint automatisch beneden de 23 km/h met het trappen.

Hij moet correct worden onderhouden volgens de instructies van deze handleiding.



WAARSCHUWING: Net als elk mechanisch onderdeel ondergaat een fiets grote belastingen en verslijt hij. De verschillende materialen en onderdelen kunnen verschillend op slijtage of moeheid reageren. Wanneer de voorziene levensduur van een onderdeel wordt overschreden, kan dit plotseling breken en zo kwetsuren aan de fietser veroorzaken. Scheuren, krassen en verkleuring van de zones die blootstaan aan grote belasting geven aan dat de levensduur van het onderdeel werd overschreden en dat het moet worden vervangen.

Aanbeveling: Een veilig gebruik

Vooraleer uw fiets met elektrische ondersteuning te gebruiken zorgt u ervoor dat hij in goede staat van werking is. Kijk in het bijzonder de volgende punten na:

- De positie moet comfortabel zijn
- De moeren, schroeven, spanhendels, het vastzitten van de onderdelen
- De remmen werken goed
- De loop van het stuur is goed zonder te veel speling, de bocht zit correct bevestigd aan de stuurpen
- De banden worden niet belemmerd en de lagers zijn correct afgesteld
- De wielen zijn correct aangespannen en bevestigd aan het frame/de vork
- De banden zijn in goede staat en hun druk is de juiste
- De staat van de velgen
- De pedalen zijn stevig vastgemaakt aan de trapinrichting
- De werking van de transmissie
- De reflectoren staan in de goede positie.



AANBEVELING: Uw fiets moet om de 6 maanden worden nagekeken door een professional om zeker te zijn van de goede staat van werking en van de gebruiksveiligheid. De gebruiker is verantwoordelijk voor de goede staat van werking van alle onderdelen voordat de fiets wordt gebruikt.

Kies een veilige plek, ver van het verkeer, om u vertrouwd te maken met uw nieuwe fiets. De ondersteuning kan krachtig beginnen werken, ga na of uw stuur wel degelijk recht staat en dat de weg vrij is. Wij raden u sterk aan om u minimaal met een helm uit te rusten voordat u met de fiets gaat rijden.

Zorg dat je in goede gezondheid bent voordat je op je fiets stapt.

In ongewone weersomstandigheden (regen, koude, nacht, enz.) moet u bijzonder waakzaam zijn en uw snelheid en reacties navenant aanpassen.

Tijdens het vervoer van uw fiets aan de buitenkant van uw voertuig (fietsendrager, bagagedrager) wordt ten zeerste aangeraden de batterij uit te nemen en ze op een plaats met een matige temperatuur op te slaan.

De gebruiker moet zich schikken naar de eisen van de nationale reglementering wanneer de fiets wordt gebruikt op de openbare weg (naleven van de verkeersregels, bijvoorbeeld verlichting en signalisatie). De onderneming MGTS wijst elke verantwoordelijkheid af wanneer de bestuurder van de fiets de van kracht zijnde reglementering niet naleeft.



WAARSCHUWING: U erkent verantwoordelijk te zijn voor elk verlies, elke kwetsuur of elke schade veroorzaakt door het niet-naleven van de hierboven vermelde instructies en dat dit de garantie automatisch zal annuleren.

A. Inhoud

A.	Inhoud.....	166
B.	Structuur van de fiets met elektrische ondersteuning.....	168
I.	Structuur van de Everyway E-300	168
C.	Eerste ingebruikneming en afstellingen	169
I.	Aanbrengen van de veiligheidselementen.....	169
1.	Verlichting	169
2.	Bel.....	169
3.	Het dragen van de helm.....	169
II.	Afstelling van het zadel en het stuur.....	170
1.	Zadel.....	170
2.	Stuur.....	170
III.	Banden.....	172
IV.	Afstelling van de remmen	172
1.	Afstelling van de mechanische schijfremmen	173
2.	Vervanging van de remschoenen en de remblokken	174
3.	Slijtage van de velgen.....	174
V.	Afstelling van het versnellingsstelsel	174
1.	Afstelling van de geleidepennen.....	175
2.	Afstelling van de kettingspanning.....	175
VI.	Afstelling van de ketting.....	175
VII.	Vervanging van de pedalen.....	176
VIII.	Wiel en motor	176
IX.	Bagagedrager.....	176
X.	Standaard	176
D.	Onderhoud.....	177
I.	Schoonmaak	177
II.	Smering.....	177
III.	Geregelde controles	178
IV.	Revisies	178
E.	Ondersteuning van het trappen en batterij	180
I.	Ondersteuning bij het trappen.....	180
1.	Voorstelling van het lcd-schermbanner	180
2.	Activering / deactivering van het lcd-schermbanner	181
3.	Weergave van de batterijlading op het lcd-schermbanner	181
4.	Selectie van het ondersteuningsniveau op het lcd-schermbanner.....	182
5.	“Voetgangers”ondersteuning op het lcd-schermbanner.....	182

6.	Afstelling van het lcd-scherm.....	183
II.	Bediening van de batterij	184
1.	Aflezing van het laadniveau van de batterij	184
2.	De batterij inschakelen/uitschakelen	184
3.	De batterij insteken/verwijderen.....	185
III.	Gebruik van de lader	186
IV.	Laadprocedure.....	187
V.	Autonomie van uw batterij	187
1.	Autonomie van uw batterij	187
2.	Voorzichtigheid, voorzorgen.....	188
VI.	Levensduur van de batterijen.....	188
VII.	Onderhoud van de batterij	188
VIII.	Gebruik en onderhoud van de elektrische motor	189
IX.	Onderhoud van de controller	189
X.	Elektrische diagram en specificaties	190
1.	Elektrisch diagram van de Everyway E-300	190
XI.	Voornaamste technische fiche.....	191
F.	DIENST NA VERKOOP	192
I.	Slijtstukken	192
II.	Oplossing van de basisproblemen.....	192
G.	Opmerkingen	194

B. Structuur van de fiets met elektrische ondersteuning

I. Structuur van de Everyway E-300



1. Band en binnenband

2. Velg

3. Spaken

4. Vork

5. Voorrem

6. Spatbord vooraan

7. Stuur en stuurpen

8. Frame

9. Lcd-scherm

10. Remgrepen

11. Achterrem

12. Blokkering zadel

13. Zadel en zadelpen

14. Controller

15. Batterij

16. Bagagedrager achteraan

17. Rotatiesensor

18. Spatbord achteraan

19. Standaard

20. Crank en trapinrichting

21. Pedalen

22. Carter

23. Ketting

24. Motor voornaaf

C. Eerste ingebruikneming en afstellingen

I. Aanbrengen van de veiligheidselementen

1. Verlichting

De verlichting wordt u meegeleverd, het gaat om twee reflectoren (een witte bevestigd in de koplamp en een rode bevestigd op het spatbord achteraan), e e n koplamp, een achterlicht, twee andere oranje reflectoren aangebracht tussen de wielspaken. De aanwezigheid van reflecterende wielen zorgt ervoor dat u beter zichtbaar bent op de zijkant.

Het verlichtingssysteem is een veiligheidsuitrusting van uw fiets, het moet verplicht op uw fiets aanwezig zijn. Ga na of uw verlichtingssysteem werkt en of de batterijen geladen zijn voordat u zich op straat begeeft.

Koplamp gevoed door de fietsbatterij

De koplamp wordt gevoed door de fietsbatterij en werkt onmiddellijk. Ga na dat de batterij geladen is en correct werd aangebracht. Schakel de koplamp in/uit door op de "ON/OFF"-knop op het lcd-scherm te drukken.

Achterlicht gevoed door de fietsbatterij

Het achterlicht wordt gevoed door de fietsbatterij en werkt onmiddellijk. Ga na dat de batterij geladen is en correct werd aangebracht. Schakel het achterlicht aan/uit door op de "ON/OFF"-knop op het lcd-scherm te drukken.

2. Bel

Er werd een bel op het stuur geïnstalleerd. Ze is te horen tot 50 m ver.

De bel is een veiligheidsuitrusting van uw fiets, ze moet verplicht aanwezig zijn op uw stuur.

3. Het dragen van de helm

Voor een veilig gebruik wordt het dragen van een fietshelm ten stelligste aangeraden. Het staat garant voor minder hersentrauma's in geval van een val.



OPGEPAST: Het dragen van een helm is verplicht voor kinderen jonger dan 14 jaar die zelf rijden of als passagier meerijden.

Voor meer informatie wendt u zich tot uw verdeler.

II. Afstelling van het zadel en het stuur

Het is belangrijk dat uw fiets wordt afgesteld op uw lichaamsbouw.

1. Zadel

Open het snelblokkeersysteem (zie paragraaf C.III "Banden" voor de gebruiksmethodologie van het snelblokkeersysteem).

Tijdens de afstelling van het zadel op de laagste positie zorgt u ervoor dat dit geen enkel onderdeel van de fiets, zoals bijvoorbeeld de bagagedrager, raakt. Zo mag u ook niet het minimale invoegmerkteken van de zadelbuis overschrijden. Dit invoegmerkteken mag nooit zichtbaar zijn tijdens het rijden met de fiets.

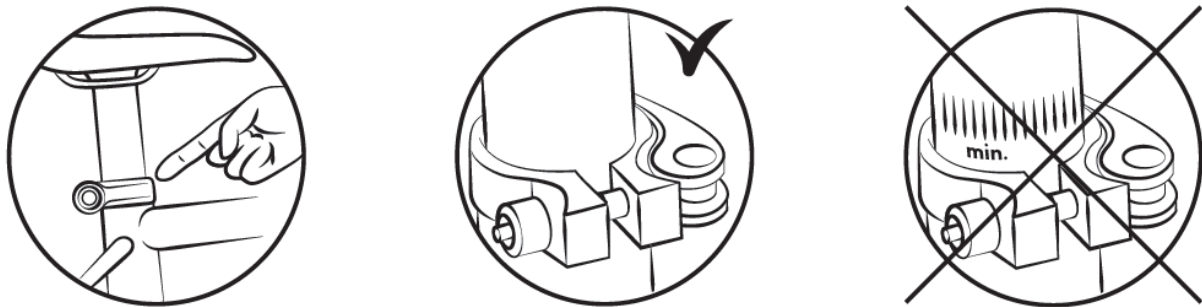

Om de correcte hoogte van het zadel na te gaan gaat u op het zadel zitten met gestrekte benen, de hiel rust op het pedaal (fig. B). Tijdens het trappen zal de knie lichtjes worden geplooid, met de voet in de lage stand (fig. A).

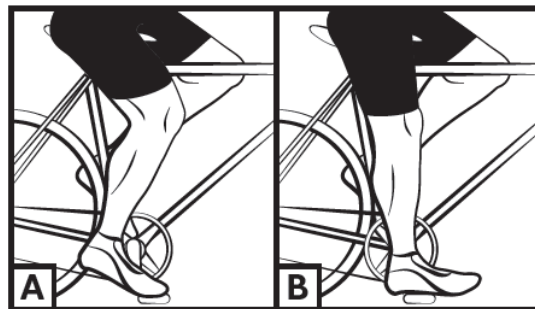

OPGEPAST: De zadelveren moeten goed beschermd zijn wanneer er een kinderstoel wordt geïnstalleerd om te vermijden dat de vingers van het kind verpletterd worden.

2. Stuur

Zowel de hoogte als de helling van uw fietsstuur kan worden afgesteld.

- Stuurpen met snelle hellingafstelling

Om de hoogte van de plunjer af te stellen opent u de hendel door op de trekker te duwen en heft u de hendel naar boven zoals aangegeven op onderstaande foto.



Doe de stuurpen hellen tot u toegang tot de plunjerschroef hebt.
Gebruik een inbussleutel van 6 mm om deze schroef los te draaien.
Stel de hoogte van de stuurpen af naar uw behoefte en draai deze schroef opnieuw vast.



Om de helling af te stellen, doet u de stuurpen hellen en stelt u de bocht af naar uw behoefte en sluit u de snelspanhendel.

Wanneer de bocht te veel of te weinig werd aangespannen moet u de hendelschroef losdraaien of vaster draaien om de spankracht aan te passen.



III. Banden

Kijk geregeld de bandenspanning na. Rijden met onvoldoende opgeblazen of te erg opgeblazen banden kan het rendement doen zakken, een voortijdige slijtage veroorzaken, beschadigingen ter hoogte van de velg veroorzaken, de autonomie verlagen of het risico op ongevallen vergroten.

Wanneer een aanzienlijke schade of een inkeping zichtbaar is op de banden, vervangt u ze voordat u met de fiets rijdt. De fabrikant heeft een drukbereik aangebracht op de zijkant van de banden en u vindt het in onderstaande tabel. De druk moet aangepast zijn aan het gewicht van de gebruiker.

Model	Groottefiets	Afmeting binnenbanden	Afmeting banden	Druk	
				PSI	Bar
EVERYWAY E300	24"	24 x 1,95	24 x 1,95	40 - 65	2,8 - 4,5
EVERYWAY E300	28"	28 x 1,95	28 x 1,95	50 - 85	3,5 - 6

Methode voor het bepalen van de goede regeling van het snel vergrendelmechanisme (wiel en zadelklem)

De snelle vergrendeling werd ontworpen om manueel bediend te worden. Gebruik nooit gereedschap om het mechanisme te blokkeren of te deblokkeren, want zo kunt u het beschadigen

Om de spankracht van de wielas af te stellen moet u de regelmoer en niet de snelspanhendel gebruiken. Wanneer de hendel kan worden bediend door een minimale druk met de hand uit te oefenen, betekent dit dat hij niet genoeg aangespannen is. U moet dus de regelmoer opnieuw vastzetten. Het snel vergrendelsysteem moet de vorkklem markeren wanneer het gesloten is in de geblokkeerde stand. Bij elke afstelling kijkt u de goede centrering van het voorwiel tegenover de vork na. Om de snelle vergrendeling af te stellen, te sluiten en te openen past u volgende methode toe:

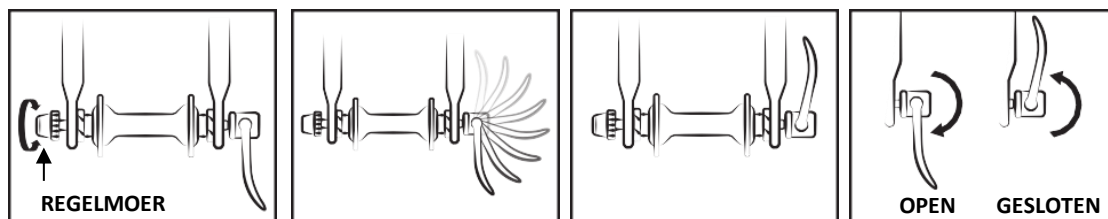

IV. Afstelling van de remmen

Voor elk gebruik gaat u na dat de remmen vooraan en achteraan in perfecte staat van werking zijn. De rechterhendel activeert uw achterrem. De linkerhendel activeert de voorrem. Het wordt aanbevolen gemiddeld uw remkracht 60/40 te verdelen over de voor- en de achterrem.

De remgreep mag niet in contact komen met het stuur en de kokers mogen geen scherpe hoek vormen, zodat de kabels met een minimale wrijving schuiven. Beschadigde, rafelige, verroeste kabels moeten onmiddellijk worden vervangen.

WAARSCHUWINGEN:



- Bij regen of vochtig weer zijn de remafstanden langer. Het wordt aanbevolen om in een dergelijke situatie te anticiperen op het remmen.
- In bochten en bij het afremmen kan het stuur een negatieve invloed hebben op de responstijd van de fietser.
- De remschijven niet aanraken na een intensief gebruik van het remsysteem van uw e-bike, want u kunt zich verbranden.

1. Afstelling van de mechanische schijfremmen

De blokjes oefenen een druk uit op een schijf die bevestigd is op de wielnaaf. De drukintensiteit wordt bediend door een remgreep met een kabel. Bedien de remgreep niet wanneer het wiel niet aanwezig is in het frame of aan de vork.

Om het remblok met mechanische schijfrem uit te lijnen draait u de bevestigingsschroeven van de steun van de remblokjes los.

Rem met de overeenstemmende remgreep (het remblok positioneert zich correct) en houd de remgreep in deze positie, terwijl u de bevestigingsschroeven van de steun van het remblok opnieuw vastzet.

Ga na dat het interne blok (binnenin het wiel) zich op 0,2 - 0,4 mm van de schijf bevindt. Indien dit niet voldoende is, draait u de stelschroef van het blok tot u 0,2 - 0,4 mm tussen het blok en de schijf krijgt. Om het externe blok af te stellen (aan de buitenkant van het wiel) moet u enkel de spanning van de remkabel aanpassen om een afstand van 0,2 - 0,4 mm ter hoogte van het blok of ter hoogte van de remgreep te krijgen.

Let erop dat u nooit olie of een smeermiddel spuit op de schijf of de blokken (tijdens het onderhoud van de ketting of de derailleur, bijvoorbeeld). Indien dit zou gebeuren moet u de blokken of de schijf ontvetten of ze vervangen.

Kijk de uitlijning van de blokken na door aan het wiel te draaien, u kunt nu de baan op.

Schijven: uw fiets is uitgerust met schijven met een diameter van 160mm.

- Dankzij een systeem van moer en tegenmoer ter hoogte van de remgreep of het blok kunt u de kabelspanning en dus de remkracht regelen, die zal variëren in de tijd in functie van de slijtage van de remblokken.

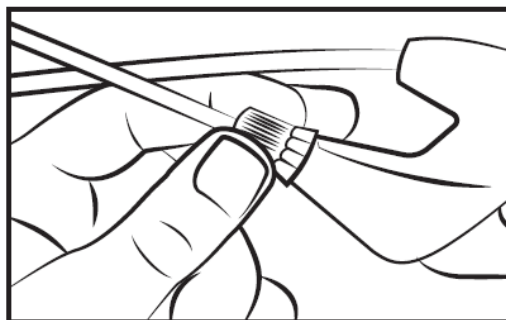

- De remblokken zijn standaard, vervang ze wanneer uw remblok geen wrijvingsonderdeel meer bevat.
- De referentie van het op uw fiets gemonteerde remblok is de volgende:
Model: DSK 300;
Referentie: PD071S

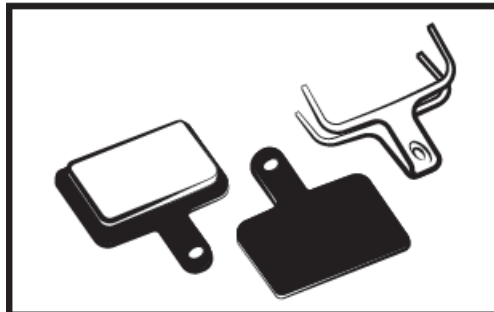

Vergeet niet dat de nieuwe remblokken moeten worden ingereden. Het inrijden gebeurt door een paar minuten te rijden terwijl u de remmen afwisselend gebruikt door plots te remmen en licht te remmen.

2. Vervanging van de remschoenen en de remblokken

- Schijfrem

Verwijder het wiel en haal de versleten remblokken van de remklauw weg. Breng de nieuwe remblokken in de klauw aan zodat de remoppervlakken met elkaar in contact staan. De remoppervlakken niet aanraken. Breng de remblokken na elkaar aan in de remklauw.

Stel daarna de remmen af volgens de vorige paragraaf IV.1.

3. Slijtage van de velgen

Net als elk ander onderdeel moet de velg geregeld worden gecontroleerd. De velg kan aftakelen en breken, en zo controleverlies over het stuur en een val veroorzaken.

V. Afstelling van het versnellingsysteem

Uw fiets is voorzien van verschillende manueel bediende versnellingen, dankzij een Shimano RevoShift-systeem met derailleur achteraan. Gebruik de rechterhendel voor de gewenste versnelling.

Hoe hoger de indicator staat, hoe moeilijker trappen het is en omgekeerd.

Opgepast, fiets nooit achteruit tijdens het schakelen van versnelling en forceer de bedieningshendel nooit in een positie.

Voor een optimaal gebruik van het versnellingsysteem raden wij aan te schakelen wanneer u niet intensief aan het fietsen bent.



1. Afstelling van de geleidepennen

Met schroef L kan de bovenste geleidepen (kant grote versnelling) worden geregeld. Door de schroef L los te schroeven positioneert de ketting zich meer naar de buitenkant van het grote tandwiel.

Met schroef H kan de binnenste geleidepen (kant kleine versnelling) worden geregeld.

Door de schroef H los te schroeven positioneert de ketting zich meer naar de buitenkant van het kleine tandwiel.

Deze handelingen gebeuren per kwartslag. Bij elke regeling moet u een perfecte uitlijning bekomen tussen het kettingwiel, de ketting en het loopwiel van de derailleur achteraan.

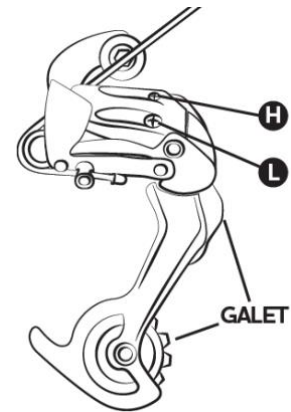

Schema derailleur achteraan

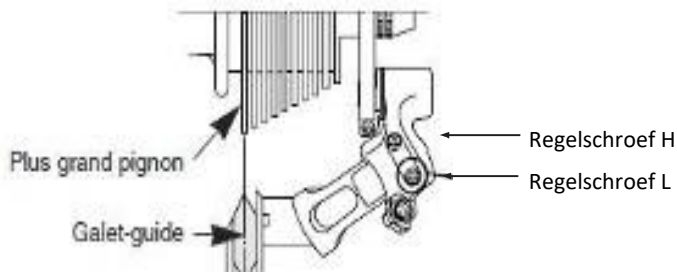

2. Afstelling van de kettingspanning

Om een verandering van de krans correct te doen, gebruikt u het wielje op de derailleur achteraan. Met dit wielje kunt u de kabelspanning van de derailleur regelen en de derailleur correct positioneren afhankelijk van de gekozen snelheid.

VI. Afstelling van de ketting

Uw fiets is uitgerust met een externe derailleur achteraan, de ketting wordt automatisch aangespannen.

Om de ketting te vervangen

Meestal worden nieuwe kettingen verkocht met te veel schakels. De eerste stap is ze op de goede lengte te maken. De meest veilige manier is het aantal schakels van de oude ketting te tellen zodat de nieuwe ketting op basis hiervan kan worden gemaakt. Om de oude ketting te demonteren volstaat het ze weg te nemen (een kettingnok wegnemen).

Daarna moet u de nieuwe ketting aanbrengen. U moet ze hiervoor aanbrengen rond de trapasplaat en de krans achteraan, opdat ze correct ingrijpt op de andere transmissie-onderdelen. Om de ketting te sluiten raden we aan een snelkoppeling te gebruiken. Deze werkt als vrouwelijke schakel die wordt aangebracht tussen twee mannelijke schakels. Dankzij de snelkoppeling kan de ketting ook gemakkelijker worden weggenomen om ze schoon te maken.

Om te controleren of de kettinglengte de juiste is, moet ze op het kleine tandwiel worden gelegd. In deze configuratie moet de virtuele lijn tussen de naaf van het achterwiel en de as van de onderwals van de derailleur verticaal zijn.

VII. Vervanging van de pedalen

Om uw pedalen te vervangen, identificeert u ze door te kijken naar de letter op het pedaal. Het rechterpedaal wordt aangeduid met "R" (Right) en het linkerpedaal met "L" (Left). Draai het pedaal R in de richting van de wijzers van een uurwerk om het op de zwengel te bevestigen. Draai het pedaal L in de tegenovergestelde richting van de wijzers van een uurwerk.

VIII. Wiel en motor

Na de eerste gebruiksmaand wordt aangeraden uw spaken opnieuw aan te spannen om de impact van de tractie van de motor op uw achterwiel te beperken. Tijdens het opstarten van de motor kunt u een licht geluid te horen krijgen. Dit lawaai is normaal want de motor start op en ondersteunt het trappen. Dit lawaai kan erger worden wanneer hij volop wordt gebruikt.

IX. Bagagedrager

Uw fiets wordt verkocht met een bagagedrager:

Model	Grootte fiets	Bagagedrager
EVERYWAY E300	24"	XJ-24-LC185
EVERYWAY E300	28"	XJ-28-LC186

Hij werd al bevestigd boven uw achterwiel. De bevestigingselementen moeten worden aangespannen en geregeld worden nagekeken op een koppel van 4 - 6 Nm. Uw bagagedrager werd ontworpen voor een maximale belasting van 25 kg, er kan ook een kinderstoel op worden bevestigd.



OPGEPAST: Uw bagagedrager werd niet ontworpen om een aanhangwagen te trekken.

Uit veiligheidsoverwegingen mag de bagage enkel op de bagagedrager worden vervoerd.

Een geladen bagagedrager beïnvloedt het gedrag van uw fiets.

Verdeel de bagage evenwichtig over de twee kanten om de stabiliteit van uw fiets te bevorderen. De bagage moet stevig aan de bagagedrager worden bevestigd. Voor elk gebruik moet worden nagekeken dat er niets loshangt en in het achterwiel van de fiets kan terechtkomen. De bagagedrager niet zomaar op goed geluk afstellen, vraag raad aan uw verdeler voor een eventuele aanpassing. Pas uw bagagedrager niet aan, elke wijziging aan de bagagedrager door de gebruiker maakt deze instructies ongeldig. De bagage mag de reflectoren en de verlichting van uw fiets niet onzichtbaar maken.

X. Standaard

Voor elk gebruik moet u nagaan dat uw standaard naar boven staat.

D. Onderhoud

Voor uw veiligheid, maar ook om zijn levensduur te verlengen moet uw fiets geregeld worden onderhouden. Het is belangrijk dat de mechanische onderdelen periodiek worden gecontroleerd om in voorkomend geval de versleten onderdelen of onderdelen met slijtagesporen te vervangen.

Tijdens een vervanging van onderdelen is het belangrijk dat originele stukken worden gebruikt om de prestaties en de betrouwbaarheid van de fiets te bewaren. Let erop de juiste vervangstukken te gebruiken voor de banden, de binnenbanden, de transmissie-onderdelen en de verschillende elementen van het remsysteem.

Het is de verantwoordelijkheid van de gebruiker om verschillende delen van de originele onderdelen te gebruiken.



WAARSCHUWINGEN: Verwijder altijd de batterij voor een onderhoudsbeurt.

I. Schoonmaak

Om de corrosie van de fiets te vermijden is het nodig uw fiets geregeld met zacht water af te spoelen, vooral wanneer hij werd blootgesteld aan zeelucht.

De schoonmaak moet gebeuren met een spons, een bakje lauw zeepsop en een waterstraal (niet onder druk).



AANBEVELING: Let er speciaal op dat u geen hogedrukreiniger gebruikt.

II. Smering

De verschillende bewegende onderdelen smeren is essentieel om corrosie te vermijden. Olie geregeld de ketting, borstel de kransen en de bladen, breng periodiek een paar oliedruppels aan op de kabelkokers van de remmen en de derailleur.

Het is aan te raden eerst de te smeren elementen schoon te maken en te laten drogen.

Het is aan te raden een speciale olie te gebruiken om de ketting en de derailleur te smeren. Voor de andere onderdelen moet u een vet gebruiken.

III. Geregelde controles

Het aandraaien van de bouten: greep, commandeur, pedalen, stuurpen.

De toe te passen aanspankoppels zijn de volgende:

ONDERDELEN	VOORGESCHREVEN KOPPEL (Nm)	BIJZONDERE VOORSCHRIFTEN
Pedalen op cranks	30 - 40	De schroefdraden smeren
Crank op kast	30 - 40	De schroefdraden smeren
Aanspannen van stuurpen /bocht		Automatisch aanspannen
Helling stuurpen		Automatisch aanspannen
Aanspanning stuurinrichting	14 - 15	Plunjer (stuurpen)
Remgreep	6 - 8	
Remschoenen	6 - 8	
Zadel op slede	18 - 20	
Zadelpenklem		Snelspanner
Wiel	30	

De andere aanspankoppels hangen af van de afmetingen van de moeren: M4: 2,5 tot 4.0 Nm, M5: 4.0 tot 6.0 Nm, M6: 6.0 tot 7.5 Nm. Span de schroeven aan volgens het vereiste koppel.

Controleer geregeld de banden en meer bepaald de staat van de vertanding van de achterband: slijtage, sneden, scheuren, doorboringen. Vervang het wiel indien nodig. Controleer de velgen en overmatige slijtage, vervormingen, sneden, scheuren, enz.

IV. Revisies

Om de veiligheid te verzekeren en de onderdelen in goede staat van werking te houden moet u uw e-bike geregeld door uw verkoper laten nakijken. Bovendien moet het onderhoud van uw fiets geregeld door een gekwalificeerde techniek gebeuren.

Eerste revisie: 1 maand of 150 km

- Nazicht van het vastzitten van de elementen: commandeur, wiel, stuurpen, pedalen, stuurbocht, zadelpen
- Nazicht van de werking van de elektrische ondersteuning,
- Nazicht en regeling van de remmen,
- Spanning en/of uitlijnen van de wielen.

Elk jaar of 2000 km:

- Nazicht van de slijtageniveaus (remschoenen, transmissie, banden),
- Nazicht van de werking van de elektrische ondersteuning,
- Controle van de lagers (bracket, wielen, stuurinrichting, pedalen),
- Controle van de kabels (remmen, derailleur),
- Nazicht van de verlichting,
- Spanning en/of uitlijnen van de wielen.

Om de 3 jaar of 6000 km:

- Vervanging van de transmissie (ketting, vrijloop, kettingblad),
- Nazicht van de werking van de elektrische ondersteuning,
- Vervanging van de banden,
- Controle van de slijtage van de wielen (spaken, velg),
- Spanning van de spaken en/of uitlijnen van de wielen,
- Vervanging van de remschoenen of remblokken,
- Controle van de elektrische functies.

E. Ondersteuning van het trappen en batterij

De gebruiker moet de crank set naar voor draaien om te genieten van de gemotoriseerde ondersteuning. Het gaat om een belangrijk veiligheidsaspect. Deze e-bike levert een gemotoriseerde bijstand tot een snelheid van 25 km/h. Hierboven zal de motor stilvallen. U kunt sneller rijden, maar u moet dit doen met eigen inspanning, zonder elektrische assistentie.

De motor zal niet werken zolang de crank set geen volledige omwenteling gemaakt heeft. Deze functionaliteit beschermt de motor en zijn controller en verlengt de levensduur van de elektrische onderdelen.

I. Ondersteuning bij het trappen

Om de fiets te starten bedient u de hoofdschakelaar aan de kant van de batterij **ON/OFF**.

Alle andere afstellingen en informatie gebeurt rechtstreeks op het stuurscherm.



Aanbeveling: Let erop dat u de hoofdschakelaar op de batterij uitschakelt wanneer u niet op het zadel zit. Dit spaart de batterij.

1. Voorstelling van het lcd-scherm

Het lcd-scherm heeft twee delen.

Het lcd-scherm:

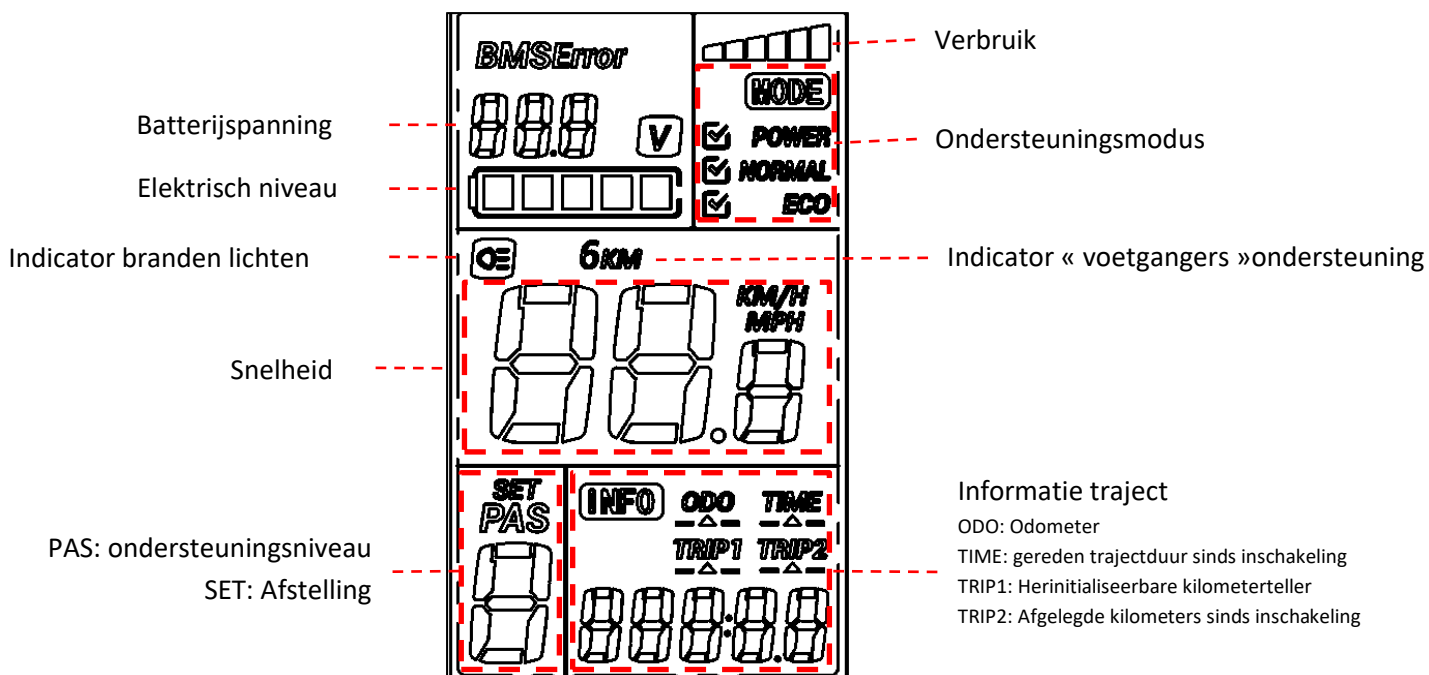

Evenals de schakelkast:

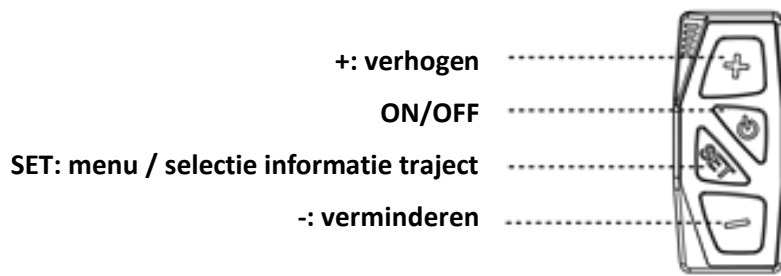

De bedieningskast is eveneens uitgerust met een USB 5V laadstekker.

2. Activering / deactivering van het lcd-scherm

Om de ondersteuning te activeren drukt u eenmaal op de knop "ON/OFF" van de bedieningskast. De pictogrammen van het lcd-scherm gaan branden. Eens het scherm aan staat, volstaat het eenmaal te drukken op de knop "ON/OFF" om de achtergrondverlichting en de fietslichten aan- of uit te zetten.

Om de ondersteuning te deactiveren houdt u de knop "ON/OFF" gedurende 3 seconden ingedrukt. De pictogrammen en de achtergrondverlichting van het lcd-scherm zullen doven.

3. Weergave van de batterijlading op het lcd-scherm

In normale omstandigheden activeert u de voeding en de batterij-indicatoren tonen het laadniveau en de huidige batterijspanning.

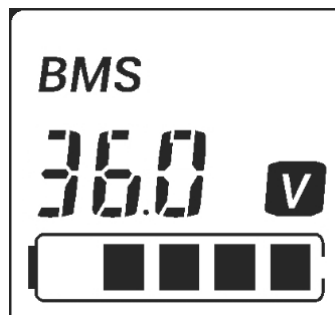







Wanneer alle segmenten verlicht zijn, betekent dit dat de lading maximaal is. Wanneer het laatste knippert, betekent dit dat de batterij onmiddellijk voordat u de fiets gebruikt moet worden opgeladen.

WEERGAVE	LAADNIVEAU
	100%
	80%
	60%
	40%
	20%
	De batterij is plat en moet onmiddellijk worden opgeladen

Naast het laadniveau geeft het scherm eveneens het huidige stroomverbruik.

Hoe groter dit verbruik, hoe korter de autonomie wordt.

WEERGAVE		LAADNIVEAU
		2A
		4A
		6A
		8A
		10A
		≥ 12A

Wanneer de gebruiker vergeet de voeding na 5 minuten inactiviteit uit te schakelen zal het lcd-scherm doven om energie te besparen.

4. Selectie van het ondersteuningsniveau op het lcd-scherm

Wanneer de voeding werd geactiveerd kunt u 6 ondersteuningsniveaus van de zwakste (1) tot de hoogste (6) selecteren. Druk op de knoppen “+” of “-” om een van deze ondersteuningsniveau te selecteren. Het geselecteerde niveau verschijnt in de ondersteuningsindicatiezone.

- Wanneer u een hoog ondersteuningsniveau (5 en 6) kiest wordt de batterij meer aangesproken en zal de gebruiker minder inspanningen moeten leveren. Deze niveaus zijn aangepast aan de hellingen, wind op kop of grote belastingen.
- De middelmatige ondersteuningsniveaus (3 en 4) betekenen dat de inspanningen van de gebruiker en het batterijgebruik op hetzelfde niveau liggen.
- De zwakke ondersteuningsniveaus (1 en 2) betekenen dat de voortgang van de fiets meer voortkomt van de inspanningen van de gebruiker dan van het batterijgebruik. Het gaat dus om energiebesparende modi. Wij raden aan het ondersteuningsniveau 1 te gebruiken wanneer u de fiets gebruikt om aan sport te doen.
- Niveau 0 geeft aan dat de ondersteuning werd gedeactiveerd.

5. “Voetgangers”ondersteuning op het lcd-scherm

Druk lang op de knop “-” om de functie “ondersteunde start” te gebruiken om het vertrek te vergemakkelijken. Wanneer de starthulp wordt gebruikt, overschrijdt de ondersteuning de 6 km/h niet. Het lcd-scherm zal dan “6km” boven de snelheidsindicator tonen.

Wanneer u de knop “-” loslaat, stopt de startondersteuning.

6. Afstelling van het lcd-scherm

Voor toegang tot het afstellingsmenu drukt u 3 seconden op de "SET"-knop. Het afstelicoon SET knippert en de afstelling 0 is geselecteerd. Afstellingen:

- 0: Ondersteuningsmodus. De selecteermodus wordt aangegeven met het icoon . 3 modi zijn beschikbaar, ECO om de autonomie te optimaliseren, POWER om de prestaties te optimaliseren, NORMAL voor een evenwicht autonomie/prestaties. Selecteer uw modus met de knoppen "+" en "-". Druk vervolgens op SET om naar de volgende afstelling te gaan.
- 1: Reset kilometer teller. Druk op "-" om te resetten op 0. Druk vervolgens op SET om naar de volgende afstelling te gaan.
- 2: Maximale snelheidsbegrenzer ondersteuning. Deze kan worden afgesteld van 10 tot 25km/h met de knoppen "+" en "-". Druk vervolgens op SET om naar de volgende afstelling te gaan.
- 3: Selectie van de wioldiameter. U kunt uw wioldiameter selecteren van 16" tot 28" met de knoppen "+" en "-". Druk vervolgens op SET om naar de volgende afstelling te gaan.



WAARSCHUWING: De afstelling van de wioldiameter heeft een impact op de veiligheid en de goede staat van uw fiets. Selecteer nooit een diameter die verschilt van deze die op uw fiets werd geïnstalleerd. In geval van twijfel contacteert u uw verkoper.

- 4: Snelheidseenheid. Kies voor de weergave van de snelheid in "Km/h" of in "MPH" met de knoppen "+" en "-". Druk vervolgens op SET om op 0 te resetten.

Houd de knop SET gedurende 3 seconden ingedrukt om het afstelmenu op te slaan en te verlaten. Om het te verlaten zonder uw wijzigingen op te slaan drukt u gedurende 3 seconden op de knop ON/OFF om het scherm uit te zetten.

II. Bediening van de batterij

1. Aflezing van het laadniveau van de batterij

Om uw laadniveau te kennen drukt u eenmaal op de laadknop bovenaan uw batterij.



De 5 leds gaan branden om de laadstatus te geven, en doven na verloop van 4 seconden.

WEERGAVE	LAADNIVEAU
● ● ● ● ●	100%
● ● ● ● ○	80%
● ● ● ○ ○	60%
● ● ○ ○ ○	40%
● ○ ○ ○ ○	< 20%

2. De batterij inschakelen/uitschakelen

Om uw batterij in te schakelen drukt u op de rode ON/OFF-knop onderaan aan de achterkant van de batterij. Druk er nogmaals op om ze uit te schakelen. Wanneer u batterij is uitgeschakeld levert ze geen elektriciteit meer aan uw fiets hoewel de weergave van de batterijlading nog functioneel blijft.



3. De batterij insteken/verwijderen

De batterij wordt op elektrische fietsen op de bagagedrager achteraan geplaatst. Ze wordt rechtstreeks met de bedieningskast vooraan verbonden.



VERWITTIGING: Alvorens de batterij te bedienen moet u nagaan of de schakelaar op uit staat.

Om de batterij aan te brengen moet u eerst het batterijblok horizontaal langsheen de rail schuiven en drukken om er zeker van te zijn dat het op zijn plaats zit en daarna vergrendelt u het.



Om te vergrendelen steekt u de sleutel in het slot en doet u een halve draai in de richting van de wijzers van het uurwerk (batterij en bagagedrager vergrendeld). U kunt ze ontgrendelen door een halve draai tegen wijzerzin in te draaien.

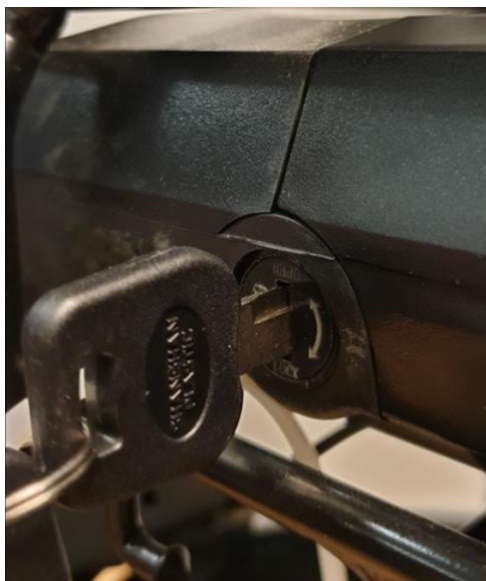

Vergrendeld



Ontgrendeld



OPGEPAST: Vergeet niet de sleutel weg te nemen en veilig op te bergen, nadat u de batterij van de bagagedrager hebt verwijderd!

III. Gebruik van de lader

Alvorens de batterij te laden vragen wij de gebruikershandleiding en de laadhandleiding te lezen indien u ze samen met uw fiets hebt gekregen. Gelieve eveneens nota te nemen van de punten met betrekking tot de batterijlader:

- Respecteer de instructies op het etiket van de batterijlader.
- Gebruik de lader niet in de nabijheid van explosieve gassen of corrosieve bestanddelen.
- Schud de lader niet, doe hem geen schokken ondergaan en vermijd dat hij valt.
- Bescherm de lader altijd tegen regen en vocht, en gebruik hem binnen. 
- Deze lader kan een temperatuur van 0 tot +40 °C aan.
- De lader mag niet worden gedemonteerd, In geval van een probleem geeft u het toestel aan een gekwalificeerde hersteller.
- Om schade te voorkomen mag u enkel de lader geleverd met uw elektrische fiets gebruiken. Merk op dat het niet-naleven van deze verplichting de garantie zal doen vervallen.
- Tijdens het laden moeten de batterij en de lader minstens 10 cm van de muur verwijderd zijn en moet dit in een droge en geventileerde plaats gebeuren. Plaats tijdens het gebruik niets in de onmiddellijke omgeving van de lader.
- Raak de lader niet te lang aan tijdens het laden (risico op lichte brandwonden).
- Zet de lader niet instabiel.
- Bedek de lader niet om oververhitting tijdens het laden te vermijden.
- Dompel het product niet onder.
- Vermijd elk contact met water tijdens het opladen van de batterij. Raak de lader niet aan met vochtige handen.
- Gebruik geen lader met een beschadigde voedingskabel of fiches. Ga na dat de lader correct verbonden is met de voeding om op te laden.
- De laderklemmen niet kortsluiten met een metalen voorwerp.
- De voeding afkoppelen vooraleer de aansluitingen op de batterij aan- of af te koppelen.
- De lader werd ontworpen om lithiumbatterijen te laden, een verkeerd batterijtype niet laden. Niet gebruiken bij een niet-opnieuw laadbare batterij.
- Dit toestel kan worden gebruikt door kinderen vanaf 14 jaar en door mensen met een lichamelijke, zintuiglijke of verstandelijke vermogens of gebrek aan ervaring of kennis, indien ze goed worden bewaakt of de instructies voor het gebruik van het apparaat worden gegeven en als de risico's werden aangepakt. Kinderen mogen niet met het apparaat spelen. De schoonmaak en het onderhoud door de gebruiker mag niet worden gemaakt door kinderen zonder toezicht.
- Het is aangeraden om kinderen in het oog te houden om te vermijden dat ze spelen met het toestel.
- Buiten het bereik van kinderen houden, dit voorwerp is geen speelgoed.

- De soepele externe kabel van dit product mag niet worden vervangen; na beschadiging van de kabel moet het product worden geloosd.
- Op zijn levenseind brengt u het product naar een recyclingcenter.



IV. Laadprocedure

Wanneer er een stopcontact in de buurt van uw fiets aanwezig is, kunt u de batterij rechtstreeks op de fiets opladen zonder ze te verwijderen. De laadstekker is afgedekt met een plastic kap. U hoeft deze enkel te openen om de batterij rechtstreeks op te laden.

De batterij verwijderen kan nuttig zijn op plaatsen waar uw fiets niet terechtkan of wanneer er geen stopcontact in de buurt is.



AANBEVELING: De batterij moet binnen in een geventileerde ruimte worden opgeladen.

Gelieve de fietsbatterij volgens de volgende procedure te laden:

- De batterij kan worden geladen door gebruik te maken van een standaard stopcontact. De schakelaar moet niet worden bediend.
- Steek de laderstekker in de batterij en koppel de voedingskabel van de lader aan op een stekker in de nabijheid.
- Tijdens het laden zal de led van de lader rood branden als getuige van de goede werking. Wanneer hij groen wordt, betekent dit dat de batterij is opgeladen.
- Om het laden te beëindigen moet u het stopcontact en daarna de stekker van de batterij afkoppelen. Sluit tot slot de kap van de batterijstekker.

V. Autonomie van uw batterij

Deze fiets met elektrische ondersteuning is uitgerust met een hoogwaardige Li-ionbatterij. De Li-ionbatterijen hebben een lading die geen effect heeft op het geheugen en een groot tolerantiebereik van de temperatuur gaande van -10 tot +40 °C.

Voor een maximale levensduur van de batterij en om ze te beschermen tegen beschadigingen gelieve onderstaande gebruiks- en onderhoudsinstructies op te volgen.

1. Autonomie van uw batterij

Na het laden van uw batterij wordt aangeraden ze 20 tot 30 minuten te laten rusten voordat u ze gebruikt.

De autonomie van uw batterij hangt af van verschillende gebruiksfactoren:

- De keuze van de ondersteuningsmodus
- Het gewicht van de gebruiker
- De hellingsgraad van de weg

- Het oppompen van de banden
- De wind
- De geleverde trapinspanning
- De start- en stopfrequentie
- De buitentemperatuur

2. Voorzichtigheid, voorzorgen

Het is aan te raden de batterijen op geregelde wijze, of na elk gebruik te laden. Er is geen effect op het geheugen van deze batterijen. Om de levensduur van uw batterij te maximaliseren, wordt aangeraden:

- Warme plekken te vermijden (ideale laadtemperatuur is 20°C)
- De batterij gedurende 30 minuten na het gebruik van de fiets af te laten koelen

Gebruiksvoorzorgen:

- Gebruik de batterij enkel voor deze fiets.
- Gebruik enkel de specifieke lader die werd meegeleverd om de batterij op te laden.
- Laad de batterij enkel op in een goed verluchte ruimte.
- Stel de batterij niet bloot aan warmte of laad ze niet in volle zon.
- Demonteer of wijzig de kast en de in de kast ingebouwde batterij niet.
- Verbind de aansluitingen (+) en (-) van de batterijen niet met een metalen voorwerp.
- Stel de batterij niet bloot aan vloeistoffen.
- Gebruik geen beschadigde batterij.
- Laad de batterij niet verder op wanneer de oplading niet volledig is na verloop van de theoretische laadtijd.
- De batterij niet gebruiken wanneer ze abnormaal ruikt, opwarmt of indien er zich iets abnormaals voordoet.
- De batterij niet binnen het bereik van kinderen houden.
- Laad uw batterij op voordat u ze langdurig opbergt en doe dit ook na de opslag.



VI. Levensduur van de batterijen



De batterijen kunnen minder presteren nadat ze een groot aantal keren werden opgeladen. Dit zal afhangen van de gebruiksgewoonten van de e-bike. U kunt uw gebruikte batterijen deponeren in uw winkel of in gespecialiseerde recyclepunten. Gooi vooral niet uw batterij op het einde van zijn levensduur in de natuur.

VII. Onderhoud van de batterij

Om een maximale levensduur aan de batterij te geven en ze tegen beschadiging te beschermen, vragen wij u onderstaande gebruiks- en onderhoudsinstructies op te volgen:

Wanneer u merkt dat de lading tot 10% daalt, moet de batterij snel opnieuw geladen worden.



AANBEVELING: Wanneer de fiets niet frequent tijdens een bepaalde periode werd gebruikt, moet de batterij elke maand worden geladen. De batterijkast moet worden bewaard in een droge plaats op een temperatuur tussen 5 en 35°C.

WAARSCHUWING:



- De levensduur van de batterij kan worden beperkt indien ze voor lange tijd wordt opgeslagen en niet geregeld wordt geladen zoals hierboven vermeld.
- Gebruik geen metaal om de twee batterijpolen te verbinden, want dit kan een kortsluiting veroorzaken.
- Plaats de batterij nooit in de buurt van een schouw of een andere warmtebron.
- Schud de batterij niet, doe ze geen schokken ondergaan en vermijd dat ze valt.
- Wanneer de batterij van de fiets gehaald is, houdt u ze buiten het bereik van kinderen om ongevallen te vermijden.
- Het is verboden de batterij te openen.

VIII. Gebruik en onderhoud van de elektrische motor

Onze fietsen met elektrische ondersteuning zijn geprogrammeerd om de elektrische ondersteuning te starten na een halve draai van de crank set.

Gebruik de fiets niet in overstroomde gebieden of bij een onweer. Dompel de elektrische onderdelen niet onder in water om hun beschadiging te vermijden.

Vermijd schokken van de motor om hem niet te beschadigen.

IX. Onderhoud van de controller

Het is erg belangrijk voor de controller te zorgen met aandacht voor de volgende instructies:

- Bescherm de controller tegen waterinsijpeling en -onderdompeling.

Nota: Wanneer u denkt dat er water in de kast is doorgesijpeld, gelieve dan de batterij onmiddellijk uit te schakelen en verder te rijden zonder ondersteuning. U kunt deze opnieuw starten van zodra de controller droog is.

- Schud niet met de controller, doe ze geen schokken ondergaan en vermijd dat hij valt.

WAARSCHUWING: Open de kast van de controller niet. Elke poging om de controllerkast te openen, te wijzigen of aan te passen zal leiden tot de annulering van de garantie. Gelieve uw verdeler of uw gekwalificeerde professional te vragen de herstellingen uit te voeren.



Elke wijziging aan de parameters van het elektrische beheerssysteem, in het bijzonder de wijziging van de snelheidsbeperking, zijn formeel verboden en leiden tot de annulering van de garantie van uw fiets.

X. Elektrische diagram en specificaties

Wij behouden ons het recht voor, zonder voorafgaandelijke kennisgeving, dit product te wijzigen. Voor bijkomende inlichtingen gelieve uw detailhandelaar te contacteren.

1. Elektrisch diagram van de Everyway E-300

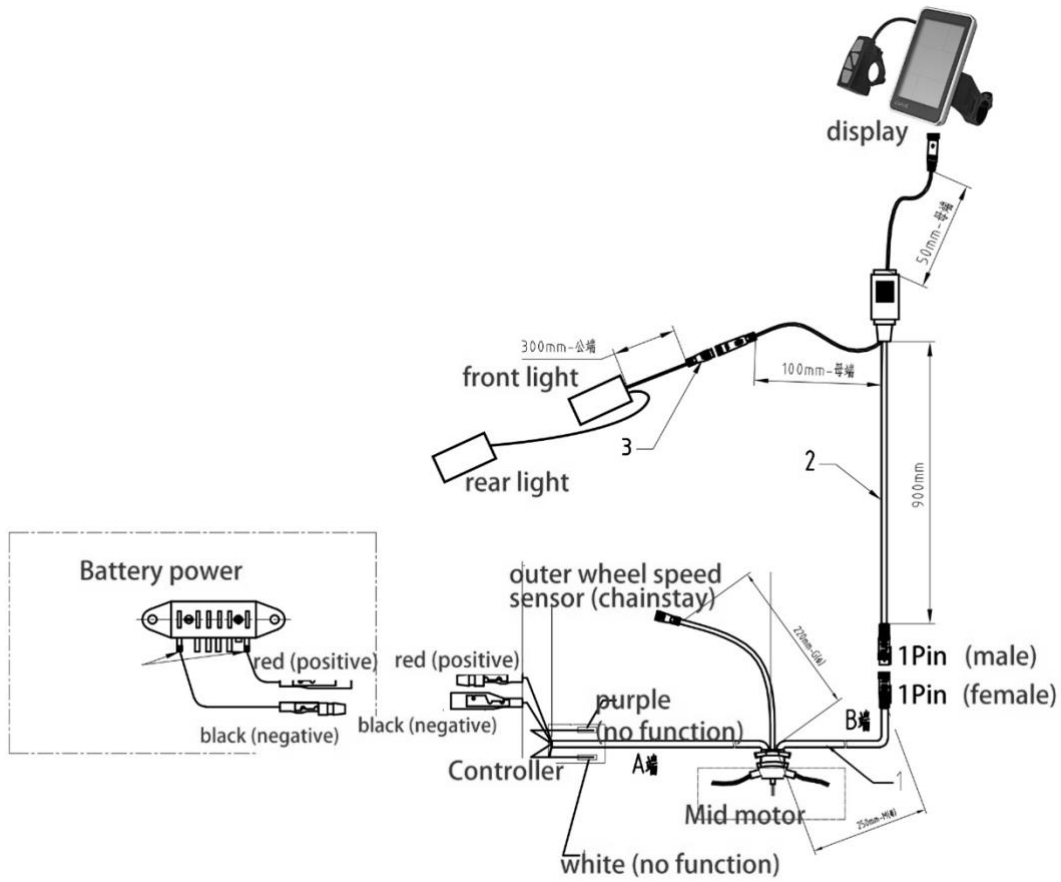

XI. Voornaamste technische fiche

		Everyway E300
Maximumgewicht: Gebruiker + Lading + Fiets		130 kg
Maximumgewicht: Gebruiker + Lading		24": 106,6 kg 28": 104,7 kg
Maximale snelheid met ondersteuning		25 km/h
Autonomie *		50 à 80 km
Motorisering	250 W	250 W
	36V	36V
	< 60 dB	< 60 dB
Batterij	Lithium	Lithium
	36V	36V
	13 Ah	13 Ah
	3,2 kg	3,2 kg
	4 h	4 h
	500 cycli	500 cycli
Lader	100-240V	100-240V
	36V	36V
Totaalgewicht van de fiets		24": 23,4 kg 28": 25,3 kg
Afmeting van de fiets		24" & 28"
Groottebanden / wiel		24 x 1.75 duim 28 x 1.95 duim

F. DIENST NA VERKOOP

I. Slijtstukken

De verschillende slijtstukken zijn standaardelementen. De versleten en/of te vervangen stukken altijd vervangen door identieke onderdelen die te koop zijn in de handel of bij uw verdeler.

II. Oplossing van de basisproblemen

Probeer geen toegang te krijgen tot een elektrisch onderdeel of het zelf te herstellen. Contacteer de dichtstbijzijnde specialist voor een onderhoud door een gekwalificeerde persoon.

Onderstaande informatie is enkel een uitleg en is geen instructie om de gebruiker te helpen bij de herstellingen. Elke vermelde oplossing moet worden uitgevoerd door een gekwalificeerde professional die zich bewust is van en vertrouwd is met het elektrische onderhoud.

Beschrijving van het probleem	Mogelijke oorzaken	Oplossing
Na het inschakelen van de batterij ondersteunt de motor het trappen niet.	<ol style="list-style-type: none">1) de motorkabel (waterdichte aansluiting) is verkeerd aangesloten.2) de remgreep is niet correct naar de normale positie teruggekeerd, hetgeen de uitschakeling van de schakelaar forceert.3) de batterijzekering is gesprongen4) de snelheidssensor is te verwijderd van de magneetschijf op de B.B.-as5) de verbinding tussen de sensor en de controller werd niet gemaakt of geeft een foutief contact.	<p>Ga eerst en vooral na of de batterij geladen is. Indien dit niet het geval is, laad haar op.</p> <ol style="list-style-type: none">1) ga na of de aansluiting goed werd gemaakt, zonder dat er speling is2) zet de remgreep in haar normale positie zonder te remmen3) open de bovenkant van het batterijblok en kijk de staat van de zekering na. Indien ze gesprongen is, contacteert u uw detailhandelaar of een erkend professional voor een vervanging4) stel de afstand tussen de sensor en de magneetband af zodat ze niet groter dan 3 mm is5) zorg ervoor dat de controller en de sensor goed verbonden zijn.
De autonomie van de batterij wordt korter (nota: de batterijprestaties worden rechtstreeks beïnvloed door het gewicht van de gebruiker, van de bagage, de windkracht, het straattype het constant remmen).	<ol style="list-style-type: none">1) de laadtijd is onvoldoende2) de omgevingstemperatuur is te laag en beïnvloedt de werking van de batterij3) frequente zijwind en kopwind en straten in slechte staat4) de banden zijn onvoldoende opgepompt (pomp ze opnieuw op)5) frequent starten en stoppen6) de batterij werd lange tijd ongeladen opgeslagen.	<ol style="list-style-type: none">1) laad de batterij op conform de instructies (Hoofdstuk 7.3)2) in de winter of bij temperaturen lager dan 0 ° moet uw batterij binnen worden bewaard3) het is een normale oorzaak en het probleem zal zich oplossen wanneer de omstandigheden verbeteren4) pomp de banden op tot een druk van 3,1 bar5) het probleem zal zich oplossen wanneer de gebruiksvoorwaarden verbeteren6) laad geregeld op conform de gebruikshandleiding. Indien dit het probleem niet oplost, contacteert u uw detailhandelaar of gekwalificeerde professional.

Na de inschakeling van de lader gaan de laadleds niet branden.	<ol style="list-style-type: none"> 1) probleem met de elektriciteitsstekker 2) vals contact tussen de ingangstekker van de lader en de elektriciteitsstekker 3) de temperatuur is te laag. 	<ol style="list-style-type: none"> 1) inspecteer de elektriciteitsstekker en repareer ze 2) inspecteer de stekker en steek ze helemaal in 3) voer de lading binnen uit. <p>Wanneer vorige oplossingen geen effect hebben, contacteert u uw detailhandelaar of gekwalificeerde professional.</p>
Na het opladen van meer dan 4/5 uur is het led laadverklikkerlampje nog rood (nota: het is erg belangrijk de batterij te herladen met naleving van de instructies om te vermijden dat het materieel wordt beschadigd).	<ol style="list-style-type: none"> 1) de omgevingstemperatuur bedraagt 40 °C of meer 2) de omgevingstemperatuur bedraagt 0 °C of minder 3) de fiets werd niet opgeladen na gebruik, hetgeen het ontladen bevordert 4) de uitgangsspanning is te laag om de batterij te kunnen herladen. 	<ol style="list-style-type: none"> 1) herlaad de batterij bij een omgevingstemperatuur onder de 40°C en conform de instructies 2) herlaad de batterij binnen en conform de instructies 3) onderhoud correct de batterij om een te snelle ontlading te vermijden 4) voer het laden niet uit bij een spanning lager dan 100 V. <p>Wanneer vorige oplossingen geen enkel effect hebben, contacteert u uw detailhandelaar of gekwalificeerde professional.</p>
<u>Lcd-scherm:</u> De snelheid verschijnt niet op het lcd-scherm.	De magneetkogel op de wielspaak staat te ver verwijderd van de sensor (achteraan het frame of op de voorvork bevestigd), hetgeen de sensor belet het signaal te ontvangen wanneer het wiel draait.	Ga de afstand tussen de magneetkogel en de sensor na en zorg ervoor dat deze 5 mm niet overschrijdt.

Oplossing van de problemen verbonden aan de lader:

- De rode lamp werkt niet tijdens het laden: ga na of de connectoren correct aangesloten zijn. Ga na of de normale spanning werd overschreden, indien dit het geval is gelieve de herstelling van de lader na te kijken. Indien wat voorafgaat correct is, is de batterij met zekerheid defect.
- De rode lamp wordt niet groen: schakel de voeding uit, na 5 seconden sluit u de elektriciteit opnieuw aan, het opladen kan verder gebeuren. De batterij kan niet verder geladen worden, dan is de batterij met zekerheid defect.
- De rode lamp wordt onmiddellijk groen: ga na of de batterij volledig geladen is. Indien ze het niet is, zijn de batterij of de lader defect.
- Wanneer de zekering is gesprongen: de lader niet demonteren, maar haar toevertrouwen aan een gekwalificeerde hersteller die de zekering door een nieuwe zal vervangen en die dezelfde eigenschappen heeft (T3.15A/250V).

G. Opmerkingen

(Tłumaczenie oryginalnych instrukcji)

Dziękujemy i gratulujemy zakupu roweru elektrycznego WAYSERAL!

Celem niniejszej instrukcji jest dostarczenie Ci informacji potrzebnych do zapewnienia właściwego użytkowania, montażu, regulacji i konserwacji roweru.

Przed pierwszym użyciem należy dokładnie przeczytać niniejszą instrukcję i zachować ją przez cały okres użytkowania roweru. Zawierają one ważne wskazówki dotyczące bezpieczeństwa i konserwacji.

Obowiązkiem użytkownika jest przeczytanie niniejszej instrukcji obsługi przed użyciem produktu. Nieprzestrzeganie niniejszej instrukcji może skutkować niewłaściwym użytkowaniem roweru oraz przedwczesnym zużyciem niektórych części, co z kolei może doprowadzić do upadku i/lub wypadku.

W przypadku stwierdzenia wadliwości jednej z części oryginalnych w okresie gwarancyjnym zobowiązujemy się do jej wymiany. Okres gwarancji dla rowerów elektrycznych jest następujący:

- Ramy i widelce: 5 lat
- Komponenty elektryczne: 2 lata pod warunkiem, że są one odpowiednio konserwowane
- Inne komponenty: 2 lata

Niniejsza gwarancja nie obejmuje kosztów robocizny i transportu. Firma nie może zostać pociągnięta do odpowiedzialności za żadne niestandardowe szkody lub te, wywołane przez nieprzewidziany zbieg okoliczności. Niniejsza gwarancja jest ważna tylko dla pierwotnego nabywcy produktu, wraz z dowodem zakupu na poparcie jego roszczenia. Niniejsza gwarancja dotyczy wyłącznie wadliwych części i nie obejmuje normalnego zużycia, uszkodzeń spowodowanych wypadkiem, niewłaściwym użytkowaniem, nadmiernym obciążeniem, niewłaściwym montażem lub konserwacją oraz wszelkich innych przedmiotów nieprzeznaczonych do użytkowania z rowerem.

Żaden rower nie jest wieczny i żadne roszczenie nie może być zaakceptowane, jeśli jest oparte na uszkodzeniu spowodowanym niewłaściwym użytkowaniem, w zawodach, skokach, skokach na rampie lub innych podobnych działaniach. Reklamacje należy składać za pośrednictwem sprzedawcy. Twoje prawa zostaną naruszone.

Firma zastrzega sobie prawo do zmiany lub modyfikacji specyfikacji bez uprzedzenia. Wszystkie informacje i specyfikacje zawarte w niniejszej broszurze są aktualne w momencie jej wydruku.

Rower został starannie zaprojektowany i wyprodukowany zgodnie z wymogami normy europejskiej EN 15194.

Warunki użytkowania roweru wspomaganego elektrycznie

Rower jest przeznaczony do użytku miejskiego i podmiejskiego, pozwala na przemieszczanie się po mieście, po drodze lub po utwardzonej nawierzchni tam, gdzie opony mają kontakt z podłożem. Jest on wyposażony w elektryczny pedał wspomagający, który ułatwi Ci codzienne poruszanie się. Będziesz mógł jeździć dłużej i pokonywać większe odległości. Rower ten jest przeznaczony dla osób dorosłych, powyżej 14 roku życia. Jeżeli rower jest używany przez dziecko, rodzice muszą go nadzorować i zapewnić, że użytkownik jest w stanie bezpiecznie korzystać z roweru.

Rower nie jest przeznaczony do użytkowania na nieutwardzonym lub nierównym terenie. Nie jest on przeznaczony do jazdy terenowej lub zawodów sportowych. Nieprzestrzeganie tego zalecenia może skutkować upadkiem lub wypadkiem i może spowodować przedwczesne i potencjalnie nieodwracalne uszkodzenie roweru elektrycznego.

Rower z napędem elektrycznym nie jest motorowerem. Wspomaganie elektryczne ma na celu uzupełnienie pedałowania. W momencie rozpoczęcia pedałowania silnik uruchamia się i wspomaga wysiłek. Wspomaganie zależy od prędkości roweru: najwyższe jest przy starcie, potem stopniowo się zmniejsza, a następnie wyłącza się całkowicie, gdy rower osiągnie prędkość 25 km/h. Wspomaganie wyłącza się, gdy jedna z dwóch dźwigni hamulca zostanie aktywowana lub, gdy prędkość przekroczy 25 km/h. Zostanie ono automatycznie wznowione wraz ze spadkiem prędkości poniżej 23 km/h z pedałowaniem.

Rower musi być właściwie konserwowany zgodnie ze wskazówkami zawartymi w niniejszej instrukcji.



OSTRZEŻENIE: Jak każdy element mechaniczny, rower jest narażony na duże obciążenia i zużycie. Różne materiały i komponenty mogą w różny sposób reagować na zużycie lub zmęczenie. W przypadku przekroczenia przewidywanej żywotności elementu może on nagle pęknąć, co może spowodować wystąpienie obrażeń u rowerzysty. Pęknięcia, zadrapania i przebarwienia w miejscach narażonych na duże naprężenia wskazują, że element przekroczył okres użytkowania i należy go wymienić.

Zalecenia dot. bezpiecznego użytkowania

Przed użyciem roweru elektrycznego upewnij się, że jest on w dobrym stanie technicznym. W szczególności należy sprawdzić następujące elementy:

- Czy pozycja jest wygodna
- Nakrętki, śruby, dźwignie mocujące, dokręcenie poszczególnych elementów
- Czy hamulce są sprawne
- Czy układ kierownicy jest poprawny i czy nie ma zbyt dużego luzu, czy kierownica jest prawidłowo przymocowana do mostka
- Czy koła nie są zablokowane i czy łożyska są prawidłowo wyregulowane
- Czy koła są prawidłowo dokręcone i przymocowane do ramy/widelca
- Czy opony są w dobrym stanie i czy ich ciśnienie jest prawidłowe
- Stan felg
- Czy pedały są odpowiednio mocno przymocowane do suportu
- Działanie przekładni
- Czy reflektory znajdują się we właściwej pozycji



ZALECENIE: Stan roweru elektrycznego powinien być sprawdzany co 6 miesięcy przez specjalistę, aby upewnić się, że jest on w dobrym stanie technicznym i że jest bezpieczny w użytkowaniu. Obowiązkiem użytkownika jest upewnienie się, że wszystkie komponenty są w dobrym stanie technicznym przed użyciem roweru.

Wybierz bezpieczne miejsce, z dala od ruchu drogowego, aby przetestować nowy rower. Wspomaganie może wywołać dużą siłę napędową, sprawdź, czy kierownica jest prosta i czy droga jest przejezdna.

Upewnij się, że jesteś w dobrym zdrowiu, zanim wsiądziesz na rower.

W przypadku nietypowych warunków pogodowych (deszcz, mroźna pogoda, noc...) należy zachować szczególną czujność i odpowiednio dostosować prędkość i reakcje.

W przypadku transportu roweru na zewnątrz pojazdu (uchwyt rowerowy, belka dachowa...) zdecydowanie zaleca się wyjąć baterię i przechowywać w temperaturze pokojowej.

Podczas użytkowania roweru na drogach publicznych użytkownik musi przestrzegać wymogów przepisów krajowych (np. dot. oświetlenia i sygnalizacji).

Firma MGTS zrzeka się wszelkiej odpowiedzialności, jeśli użytkownik roweru nie przestrzega obowiązujących przepisów.



OSTRZEŻENIE: Użytkownik przyjmuje do wiadomości, że ponosi odpowiedzialność za wszelkie straty, obrażenia lub szkody spowodowane nieprzestrzeganiem powyższych instrukcji i że spowoduje to automatyczną utratę gwarancji.

A. Spis treści

A.	Spis treści	198
B.	Konstrukcja roweru ze wspomaganie elektrycznym	200
I.	Konstrukcja Everyway E-300	200
C.	Pierwsze uruchomienie i ustawienia	201
I.	Instalacja elementów zabezpieczających	201
1.	Oświetlenie	201
2.	Dzwonek.....	201
3.	Kask	201
II.	Regulacja siodełka i kierownicy	202
1.	Siodełko	202
2.	Kierownica.....	202
III.	Opony pneumatyczne	204
IV.	Regulacja hamulców.....	204
1.	Regulacja mechanicznych hamulców tarczowych	205
2.	Wymiana klocków hamulcowych i płytek ciernych	206
3.	Zużycie felg.....	206
V.	Regulacja układu zmiany przerzutek	206
1.	Regulacja ograniczników	207
2.	Regulacja naciągu linki	207
VI.	Regulacja łańcucha	207
VII.	Wymiana pedałów	208
VIII.	Koło i silnik	208
IX.	Bagażnik.....	208
X.	Podpórka	208
D.	Konserwacja.....	209
I.	Czyszczenie	209
II.	Smarowanie.....	209
III.	Regularne kontrole.....	210
IV.	Przegląd	210
E.	Wspomaganie pedałowania i bateria	212
I.	Wspomaganie pedałowania	212
1.	Prezentacja wyświetlacza LCD	212
2.	Aktywacja/dezaktywacja wyświetlacza LCD	213
3.	Wskaźnik naładowania baterii na wyświetlaczu LCD.....	213
4.	Wybór poziomu wspomagania na wyświetlaczu LCD.....	214
5.	Wspomaganie w trakcie prowadzenia roweru na wyświetlaczu LCD	214

6.	Ustawienia wyświetlacza LCD	215
II.	Obsługa baterii	216
1.	Odczyt poziomu naładowania baterii	216
2.	Włączanie / wyłączanie baterii	216
3.	Wkładanie/wyjmowanie baterii.....	217
III.	Korzystanie z ładowarki.....	218
IV.	Procedura ponownego ładowania	219
V.	Żywotność baterii	219
1.	Żywotność baterii.....	219
2.	Ostrzeżenia, środki ostrożności	220
VI.	Czas pracy baterii.....	220
VII.	Konserwacja baterii.....	221
VIII.	Eksploatacja i konserwacja silnika elektrycznego.....	221
IX.	Konserwacja sterownika.....	221
X.	Schemat elektryczny i specyfikacje techniczne.....	222
1.	Schemat elektryczny Everyway E-300.....	222
XI.	Główna karta danych technicznych.....	223
F.	Obsługa posprzedażowa	224
I.	Części zużywalne	224
II.	Rozwiązywanie podstawowych problemów	224
G.	Uwagi	226

B. Konstrukcja roweru ze wspomaganiem elektrycznym

I. Konstrukcja Everyway E-300



1. Opona i dętka

2. Felga

3. Szprychy

4. Widelec

5. Przedni hamulec

6. Błotnik przedni

7. Kierownica i mostek

8. Rama

9. Wyświetlacz LCD

10. Dźwignie hamulcowe

11. Tylny hamulec

12. Blokada siodełka

13. Siodełko i rura siodełka

14. Sterownik

15. Bateria

16. Tylny bagażnik

17. Czujnik obrotów

18. Błotnik tylny

19. Podpórka

20. Korby i suporty

21. Pedał

22. Osłona łańcucha

23. Łańcuch

24. Silnik piasty przedniej

C. Pierwsze uruchomienie i ustawienia

I. Instalacja elementów zabezpieczających

1. Oświetlenie

Oświetlenie jest zapewnione. Składa się ono z dwóch reflektorów (białego, umieszczonego z przodu i czerwonego z tyłu, umieszczonego na błotniku), światła przedniego, światła tylnego, dwóch świateł pomarańczowych, umieszczonych pomiędzy szprychami na kołach. Obecność opon odblaskowych pozwala być lepiej widocznym z boku.

Oświetlenie stanowi wyposażenie zapewniające bezpieczeństwo roweru, musi być obecne na rowerze. Przed rozpoczęciem jazdy należy sprawdzić, czy system oświetlenia działa poprawnie.

Reflektor zasilany baterią rowerową

Reflektor przedni zasilany jest baterią rowerową i jest bezpośrednio funkcjonalny. Upewnij się, że bateria jest naładowana i prawidłowo włożona. Włączyć/wyłączyć reflektor, naciskając przycisk „ON/OFF” na wyświetlaczu LCD.

Lampa tylna zasilana baterią rowerową

Lampa tylna zasilana jest baterią rowerową i jest bezpośrednio funkcjonalna. Upewnij się, że bateria jest naładowana i prawidłowo włożona. Włączyć/wyłączyć lampę tylną, naciskając przycisk „ON/OFF” na wyświetlaczu LCD.

2. Dzwonek

Dzwonek zainstalowany jest na kierownicy. Pozwoli Ci to być słyszalnym z odległości 50 m. Dzwonek stanowi wyposażenie zapewniające bezpieczeństwo roweru, musi być obecny na kierownicy.

3. Kask

Dla bezpieczeństwa użytkownika zdecydowanie zaleca się stosowanie kasku rowerowego. Gwarantuje to zmniejszenie liczby urazów głowy w przypadku upadku.



OSTRZEŻENIE: Kaski są obowiązkowe dla dzieci poniżej 14 roku życia jako kierowców lub pasażerów.

Aby uzyskać więcej informacji, należy skontaktować się ze sprzedawcą.

II. Regulacja siodełka i kierownicy

Ważne jest, aby dostosować ustawienia roweru do kształtu ciała.

1. Siodełko

Otwórz system szybkiego zwalniania (patrz paragraf „C.III Opony pneumatyczne”, aby uzyskać informacje na temat sposobu szybkiego zwalniania).

Podczas regulacji siedzenia w najniższej pozycji, upewnij się, że nie dotyka on żadnego elementu roweru, takiego jak np. bagażnik. Należy również uważać, aby nie przekroczyć oznaczenia minimalnego poziomu umieszczonego na rurze podsiodłowej. Znak ten nie powinien być nigdy widoczny podczas jazdy na rowerze.

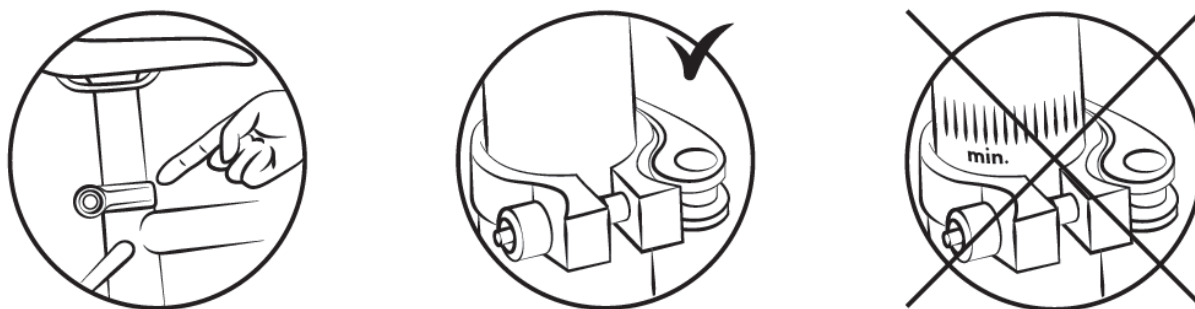

Aby sprawdzić prawidłową wysokość siodła, należy usiąść na rowerze z wyciągniętymi nogami, a pięty powinny spoczywać na pedale (Rys. B). Podczas pedałowania kolano powinno być lekko zgięte, a stopa w pozycji dolnej (Rys. A).

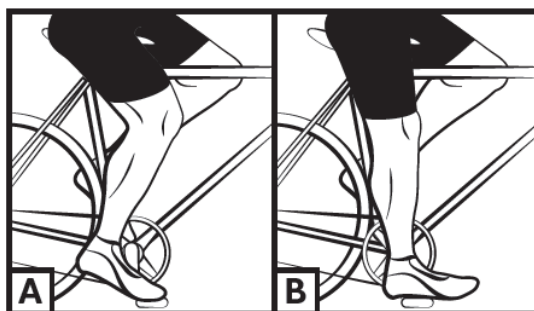

UWAGA: Ważne jest, aby zabezpieczyć sprężyny siodełka, jeśli fotelik dziecięcy jest zainstalowany, aby zapobiec ryzyku przycięcia palców.

2. Kierownica

Kierownicę roweru można regulować zarówno w zakresie wysokości, jak i nachylenia.

- Mostek z szybką regulacją nachylenia

W celu wyregulowania wysokości mostka, otwórz dźwignię, pociągając za spust i unieś ją w sposób pokazany na rysunku poniżej.



Przechyl mostek do momentu, aż dostęp do śruby będzie możliwy.
Poluzuj tę śrubę za pomocą klucza sześciokątnego 6 mm.
Dostosuj wysokość mostka do swoich potrzeb i dokręć śrubę.



W celu wyregulowania pochyleń należy przechylić mostek i wyregulować kierownicę w zależności od potrzeb, a następnie zamknąć dźwignię zaciskową szybkozamykacza.
Jeśli zacisk kierownicy jest niewystarczający lub zbyt mocno dokręcony, należy dokręcić lub poluzować śrubę dźwigni w celu ustawienia siły zacisku.



III. Opony pneumatyczne

Regularnie sprawdzaj ciśnienie w oponach. Jazda z oponami niedopompowanymi lub nadmiernie napompowanymi może wpłynąć na osiągi, spowodować przedwczesne zużycie, uszkodzenie felgi, zmniejszyć komfort jazdy lub zwiększyć ryzyko wypadków.

W przypadku znacznego zużycia opon należy je wymienić przed jazdą na rowerze. Zakres ciśnienia podany jest przez producenta na ścianie bocznej opony. Ciśnienie musi być dostosowane do wagi użytkownika.

Model	Rozmiar roweru	Rozmiar dętki	Rozmiar opony	Ciśnienie	
				PSI	Bar
EVERYWAY E300	24"	24 x 1,95	24 x 1,95	40 - 65	2,8 - 4,5
EVERYWAY E300	28"	28 x 1,95	28 x 1,95	50 - 85	3,5 - 6

Metoda określania prawidłowego ustawienia mechanizmów szybkiego zwalniania (zacisk koła i siodła)

Urządzenia do szybkiego zwalniania są przeznaczone do obsługi ręcznej. Nigdy nie należy używać narzędzi do blokowania lub odblokowywania mechanizmu, ponieważ może to go uszkodzić.

W celu wyregulowania siły docisku osi koła należy użyć nakrętki regulacyjnej, a nie dźwigni szybkiego zwalniania. Jeżeli dźwignia może być obsługiwana przy minimalnym ciśnieniu ręcznym, oznacza to, że nie jest wystarczająco szczelna. Dlatego konieczne jest dokręcenie nakrętki regulacyjnej. System szybkiego zwalniania musi wskazywać zęby widelca po zamknięciu w pozycji zamkniętej.

Przy każdej operacji regulacji należy sprawdzić, czy przednie koło jest prawidłowo wyśrodkowane względem widelca. Aby ustawić, zamknąć i otworzyć mechanizmy szybkiego zwalniania, należy użyć następującej metody:

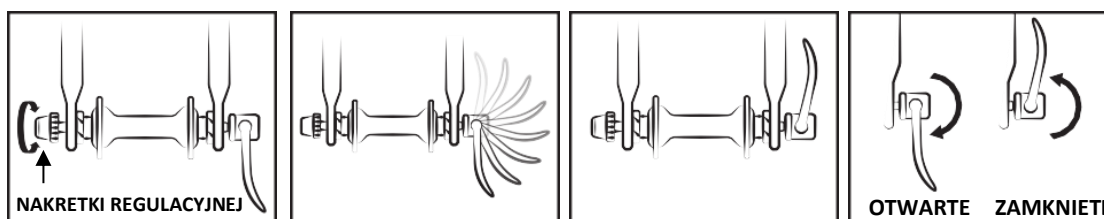

IV. Regulacja hamulców

Przed każdym użyciem należy sprawdzić, czy hamulce przedni i tylny są w idealnym stanie technicznym. Prawa rękojeść uruchamia hamulec tylny, lewa rękojeść uruchamia hamulec przedni.

Zaleca się rozdzielenie siły hamowania w średnim stosunku 60/40 pomiędzy przodem i tyłem pojazdu. Dźwignia hamulca nie może stykać się z kierownicą, a osłony nie mogą być poddawane trajektorii zamkniętego kąta, tak aby linki ślizgały się z minimalnym tarciem. Uszkodzone, postrzępione, zardzewiałe linki należy natychmiast wymienić.

OSTRZEŻENIE:



- W przypadku deszczu lub mżawki czas hamowania jest dłuższy i zaleca się wcześniejsze przewidywanie hamowania w takiej sytuacji.
- Podczas skręcania i hamowania kierownica może mieć negatywny wpływ na czas reakcji rowerzysty.
- Nie należy dotykać hamulców tarczowych po intensywnym użytkowaniu układu hamulcowego roweru ze wspomaganie mechanicznym, ponieważ może to spowodować poparzenia.

1. Regulacja mechanicznych hamulców tarczowych

Podkładki wywierają nacisk na tarczę przymocowaną do piasty koła. Natężenie ciśnienia jest kontrolowane za pomocą dźwigni połączonej linką z hamulcem. Nie należy uruchamiać dźwigni hamulca, gdy koło jest odłączone od ramy lub widelca.

W celu ustawienia zacisku mechanicznego hamulca tarczowego należy poluzować śruby mocujące na wsporniku zacisku hamulcowego.

Zahamować za pomocą odpowiedniej dźwigni hamulca (zacisk hamulca ustawia się w sposób prawidłowy) i przytrzymać uchwyt hamulca w tej pozycji podczas dokręcania śrub mocujących wspornik zacisku.

Sprawdzić, czy płyta wewnętrzna (wewnątrz koła) znajduje się w odległości 0,2 - 0,4 mm od tarczy. Jeśli to nie wystarczy, dokręcić śrubę pozycjonowania podkładki, aż do uzyskania 0,2 - 0,4 mm pomiędzy podkładką a tarczą.

W celu wyregulowania płyty zewnętrznej (na zewnątrz koła), wystarczy zmienić naciąg linki hamulcowej, aby uzyskać odległość 0,2 - 0,4 mm, na zacisku lub dźwigni hamulca.

Nigdy nie należy rozpylać oleju ani żadnych materiałów smarnych na tarcze lub klocki (np. podczas serwisowania łańcucha lub przerzutki). W przeciwnym wypadku klocki i tarcze należy odtłuścić lub wymienić.

Po sprawdzeniu ustawienia klocków hamulcowych obracając kółkiem, można rozpocząć jazdę po drogach.

Tarcze: rower jest wyposażony w tarcze o średnicy 160 mm.

- Nakrętka i nakrętka zabezpieczająca na dźwigni hamulca umożliwiają regulację naciągu liny lub zacisku, a tym samym siły hamowania, która z czasem będzie się zmieniać w zależności od zużycia klocków hamulcowych.

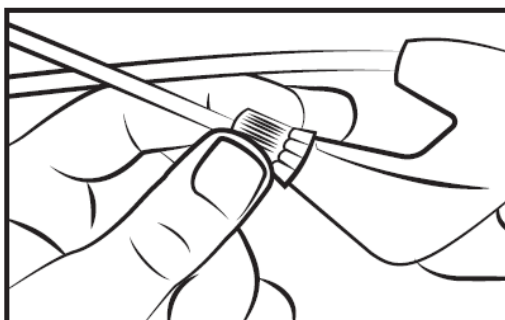

- Płytki hamulcowe są płytkami standardowymi, należy je wymienić, gdy płytka nie zawiera już żadnych elementów ciernych.
- Dane dotyczące klocków hamulcowych zamontowanych na rowerze są następujące:
Model: DSK 300;
Nr referencyjny: PD071S

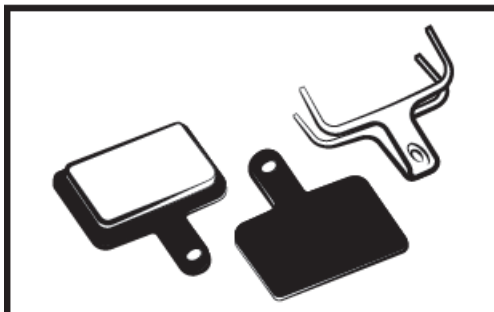

Należy pamiętać, że nowe klocki hamulcowe muszą być oszlifowane. Szlifowanie odbywa się poprzez toczenie hamulców przez kilka minut na przemian pomiędzy nagłymi zatrzymaniami i lekkim hamowaniem.

2. Wymiana klocków hamulcowych i płytek ciernych

- Hamulec tarczowy

Wyjąć koło oraz zużyte klocki hamulcowe z zacisku hamulcowego. Umieścić nowe klocki hamulcowe w zacisku w taki sposób, aby powierzchnie hamujące stykały się ze sobą. Nie dotykać powierzchni hamujących. Włożyć klocki hamulcowe jeden po drugim do zacisku hamulcowego.

Następnie wyregulować hamulce zgodnie z poprzednim pkt IV.1.

3. Zużycie felg

Jak w przypadku każdej części zużywalnej, stan felg musi być regularnie sprawdzany. Felga może ulec osłabieniu i pęknięciu, co może z kolei prowadzić do utraty kontroli i upadku.

V. Regulacja układu zmiany przerzutek

Rower posiada kilka ręcznie wymienialnych biegów dzięki systemowi ShimanoRevoShift z przerzutką tylną. Użyj prawego uchwytu, aby wprowadzić pożądane zmiany.

Im wyższy wskaźnik, tym trudniej będzie pedałowac i odwrotnie. Zachowaj ostrożność, nigdy nie należy pedałowac do tyłu podczas zmiany przerzutek i nigdy nie należy naciskać dźwigni sterującej.

W celu optymalnego wykorzystania systemu zmiany przerzutek zaleca się zmianę przerzutek poza ważnymi sekwencjami siły pedałowania.



1. Regulacja ograniczników

Skok przerzutki jest regulowany za pomocą śrub H i L.

Śruba L służy do regulacji górnego ogranicznika (strona z dużą zębatką).

Poluzowanie śruby L powoduje, że łańcuch nie znajduje się już poza dużą zębatką.

Dolny ogranicznik (strona z małą zębatką) może być regulowany za pomocą śruby H.

Poluzowanie śruby L powoduje, że łańcuch nie znajduje się już poza małą zębatką.

Manipulacje te są wykonywane co ćwierć obrotu. Przy każdym ustawieniu należy osiągnąć perfekcyjne ustawienie pomiędzy zębatką, łańcuchem i kołem nośnym tylnej przerzutki.

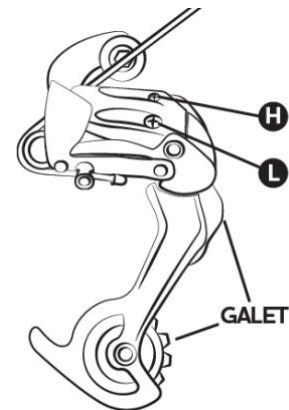

Schemat przerzutki tylnej

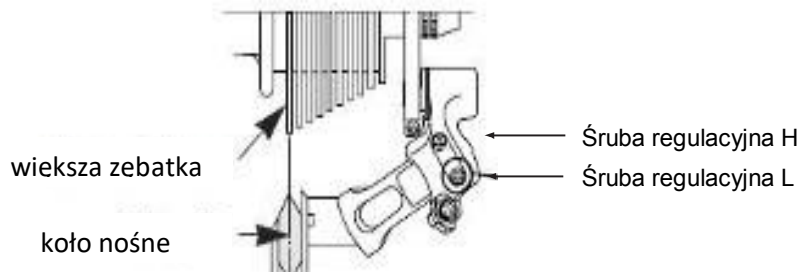

2. Regulacja naciągu linki

Aby wyregulować zębatkę, należy użyć pokrętki na przerzutce tylnej. Pokrętło to służy do regulacji naciągu linki przerzutki oraz umożliwia prawidłowe ustawienie przerzutki zgodnie z wybraną prędkością.

VI. Regulacja łańcucha

Rower posiada zewnętrzną przerzutkę tylną, łańcuch jest automatycznie napinany.

Wymiana łańcucha

Ponieważ nowe łańcuchy są zazwyczaj sprzedawane ze zbyt dużą ilością ogniw, pierwszym krokiem jest zredukowanie ich do odpowiedniej długości. Najbezpieczniejszą metodą jest policzenie liczby ogniw w starym łańcuchu w celu dostosowania nowego. W celu zdemontowania starego łańcucha wystarczy go po prostu wyjąć (zjąć nit).

Po wyjęciu należy zamontować nowy. W tym celu należy go przełożyć wokół dolnego wspornika i tylnej zębatki tak, aby odpowiednio zazębiał się z innymi elementami przekładni. Do zamknięcia łańcucha zalecamy użycie szybkozłącza. Jest to ogniwo typu żeńskiego, które należy wstawić pomiędzy dwa ogniwa typu męskiego. Szybkozłącze ułatwia również demontaż łańcucha w celu jego czyszczenia.

W celu sprawdzenia, czy długość łańcucha jest prawidłowa, należy go umieścić na małej zębatce. W tej konfiguracji wirtualna linia narysowana pomiędzy piastą tylnego koła i dolną osią koła nośnego przerzutki musi być pionowa.

VII. Wymiana pedałów

W celu wymiany pedałów należy je najpierw zidentyfikować, sprawdzając literę na pedale. Prawy pedał jest oznaczony jako „R” (prawy), a lewy pedał jest oznaczony „L” (lewy). Pedał R należy obrócić zgodnie z ruchem wskazówek zegara, aby zamocować go do korby. Pedał L należy obrócić przeciwnie do ruchu wskazówek zegara.

VIII. Koło i silnik

Po pierwszym miesiącu użytkowania zaleca się dokręcenie szprych w celu ograniczenia wpływu trakcji silnika na tylne koło. Po uruchomieniu silnika może wystąpić niewielki hałas. Hałas ten jest normalny, ponieważ silnik uruchamia się i wspomaga pedałowanie. Hałas ten może się wzmacniać przy całkowitym obciążeniu silnika.

IX. Bagażnik

Rower jest sprzedawany z bagażnikiem:

Model	Rozmiar roweru	Bagażnik
EVERYWAY E300	24"	XJ-24-LC185
EVERYWAY E300	28"	XJ-28-LC186

Jest on już zamontowany nad tylnym kołem. Elementy złączy muszą być dokręcone i regularnie sprawdzane pod kątem momentu obrotowego 4 - 6 Nm. Bagażnik przeznaczony jest do maksymalnego obciążenia 25 kg, istnieje możliwość zamocowania fotelika dziecięcego.



UWAGA: Twój bagażnik nie jest przeznaczony do ciągnięcia przyczepy.

Ze względów bezpieczeństwa bagaż powinien być przewożony wyłącznie na bagażniku.

Po załadunku bagażnika zmienia się rozmieszczenie ciężaru na rowerze.

Aby zapewnić stabilność roweru, należy równomiernie rozłożyć ciężar bagażu po obu jego stronach. Bagaż musi być mocno przymocowany do bagażnika. Przed każdym użyciem roweru należy sprawdzić, czy nic nie zwisa i czy nie ma zagrożenia wciągnięcia elementu bagażu w tylne koło roweru. Nie należy ustawiać bagażnika „na oko”, należy zwrócić się do sprzedawcy o poradę, w jaki sposób w razie potrzeby dokonać regulacji. Nie należy modyfikować ustawień bagażnika, jakkolwiek modyfikacja wykonana samodzielnie przez użytkownika spowoduje unieważnienie tych instrukcji. Bagaż nie może przesłaniać reflektorów i oświetlenia roweru.

X. Podpórka

Przed użyciem roweru, upewnij się, że podpórka jest schowana.

D. Konserwacja

Rower wymaga regularnej konserwacji dla Twojego bezpieczeństwa, ale również w celu zwiększenia jego żywotności. Ważne jest okresowe sprawdzanie elementów mechanicznych w celu ewentualnej wymiany zużytych części.

Należy używać oryginalnych części, aby zachować wydajność i niezawodność roweru. Należy upewnić się, że stosowane są odpowiednie części zamienne do opon, dętek, elementów przenoszenia napędu i różnych elementów układu hamulcowego.

Obowiązkiem użytkownika jest korzystanie z różnych części oryginalnych części.



OSTRZEŻENIE: Przed rozpoczęciem czynności konserwacyjnych, należy wyjąć baterię.

I. Czyszczenie

Aby uniknąć korozji roweru, należy go regularnie spłukiwać świeżą wodą, zwłaszcza jeśli był on narażony na działanie powietrza morskiego.

Czyszczenie należy wykonywać gąbką, korzystając ze zbiornika z ciepłą wodą z mydłem i strumienia wody (bez ciśnienia).



ZALECENIE: Należy zachować szczególną ostrożność, aby nie używać strumienia wody pod ciśnieniem.

II. Smarowanie

Regularne smarowanie poszczególnych elementów, które są w ciągłym ruchu, pomaga zapobiec korozji. Należy regularnie smarować łańcuch, szcietkować zębatki i pierścienie łańcuchowe, okresowo wprowadzać kilka kropli oleju do osłon hamulców i przerzutek.

Zaleca się rozpoczęcie od czyszczenia i suszenia smarowanych elementów.

Zaleca się stosowanie specjalnego oleju do łańcucha i przerzutki. Pozostałe elementy należy smarować smarem.

III. Regularne kontrole

Dokręcanie śrub i nakrętek: dźwignia, korba, pedały, mostek rowerowy.

Wymagane momenty dociskowe są następujące:

KOMPONENTY	ZALECANY MOMENT (Nm)	SZCZEGÓLNE INSTRUKCJE
Pedały na wale korbowym	30 - 40	Nasmarować gwinty
Uchwyt korby na obudowie	30 - 40	Nasmarować gwinty
Dokręcenie mostka/kierownicy		Dokręcenie automatyczne
Nachylenie mostka		Dokręcenie automatyczne
Dokręcenie główki ramy	14 - 15	Śruba mostka
Dźwignia hamulcowa	6 - 8	
Zaciski hamulcowe	6 - 8	
Siodełko na ramie	18 - 20	
Kołnierz słupka siedziska		Szybkie dokręcenie
Koło	30	

Inne momenty dociskowe zależą od wielkości nakrętek: M4: 2,5 do 4,0 Nm, M5: 4,0 do 6,0 Nm, M6: 6,0 do 7,5 Nm. Dokręcić śruby równomiernie do wymaganego momentu obrotowego.

Należy regularnie sprawdzać opony i ich zużycie, a w szczególności stan zębów opon tylnych: zużycie, nacięcia, pęknięcia, ściskanie. W razie potrzeby należy wymienić oponę/opony. Należy regularnie sprawdzać felgi i ich nadmierne zużycie, odkształcenia, uderzenia, pęknięcia...

IV. Przegląd

W celu zapewnienia bezpieczeństwa i utrzymania poszczególnych elementów w dobrym stanie technicznym należy okresowo zlecać sprzedawcy kontrolę roweru. Ponadto konserwacja roweru powinna być regularnie przeprowadzana przez wykwalifikowanego technika.

Pierwszy przegląd: co 1 miesiąc lub 150 km

- Sprawdzić szczelność elementów: korby, koła, mostka rowerowego, pedałów, wieszaka, zacisku siodełka,
- Sprawdzić działanie wspomagania elektrycznego,
- Kontrola i regulacja hamulców
- Ciśnienie i regulacja kół

Co rok lub 2000 km:

- Kontrola stopnia zużycia (płytki hamulcowe, przekładnie, opony),
- Sprawdzić działanie wspomagania elektrycznego,
- Kontrola łożysk (obudowa dolnego wspornika, koła, układ kierowniczy, pedały),
- Kontrola linek (hamulce, przerzutki),
- Kontrola oświetlenia,
- Ciśnienie i regulacja kół

Co 3 lata lub 6000 km:

- Wymiana przekładni (łańcuch, wolne koło, tarcza łańcuchowa),
- Sprawdzić działanie wspomagania elektrycznego,
- Wymiana opon,
- Kontrola zużycia kół (szprychy, felgi),
- Ciśnienie i/lub regulacja kół,
- Wymiana płytek ciernych hamulców,
- Kontrola funkcji elektrycznych.

E. Wspomaganie pedałowania i bateria

W celu uruchomienia wspomagania elektrycznego, należy ustawić suport pedałów w pozycji przedniej. Jest to ważny aspekt bezpieczeństwa. Rower wspomagany elektrycznie zapewnia wspomaganie silnikowe do prędkości 25 km/h. Po przekroczeniu tej prędkości silnik się wyłącza. Możesz jechać szybciej, ale będziesz musiał zrobić to samodzielnie, bez wspomagania elektrycznego.

Silnik nie będzie pracował, dopóki nie dokona się pełnego obrotu za pomocą pedałów. Funkcja ta chroni silnik i jego sterownik oraz wydłuża żywotność elementów elektrycznych.

I. Wspomaganie pedałowania

Aby uruchomić rower należy nacisnąć główny przełącznik z boku baterii **WŁĄCZ/WYŁĄCZ („ON/OFF“)**.

Pozostałe ustawienia i informacje są wprowadzane bezpośrednio na wyświetlaczu na kierownicy.



Zalecenia: Po opuszczeniu roweru należy wyłączyć główny wyłącznik baterii. Pozwala to na oszczędność czasu ładowania baterii.

1. Prezentacja wyświetlacza LCD

Wyświetlacz LCD składa się z dwóch części.

Ekran LCD:

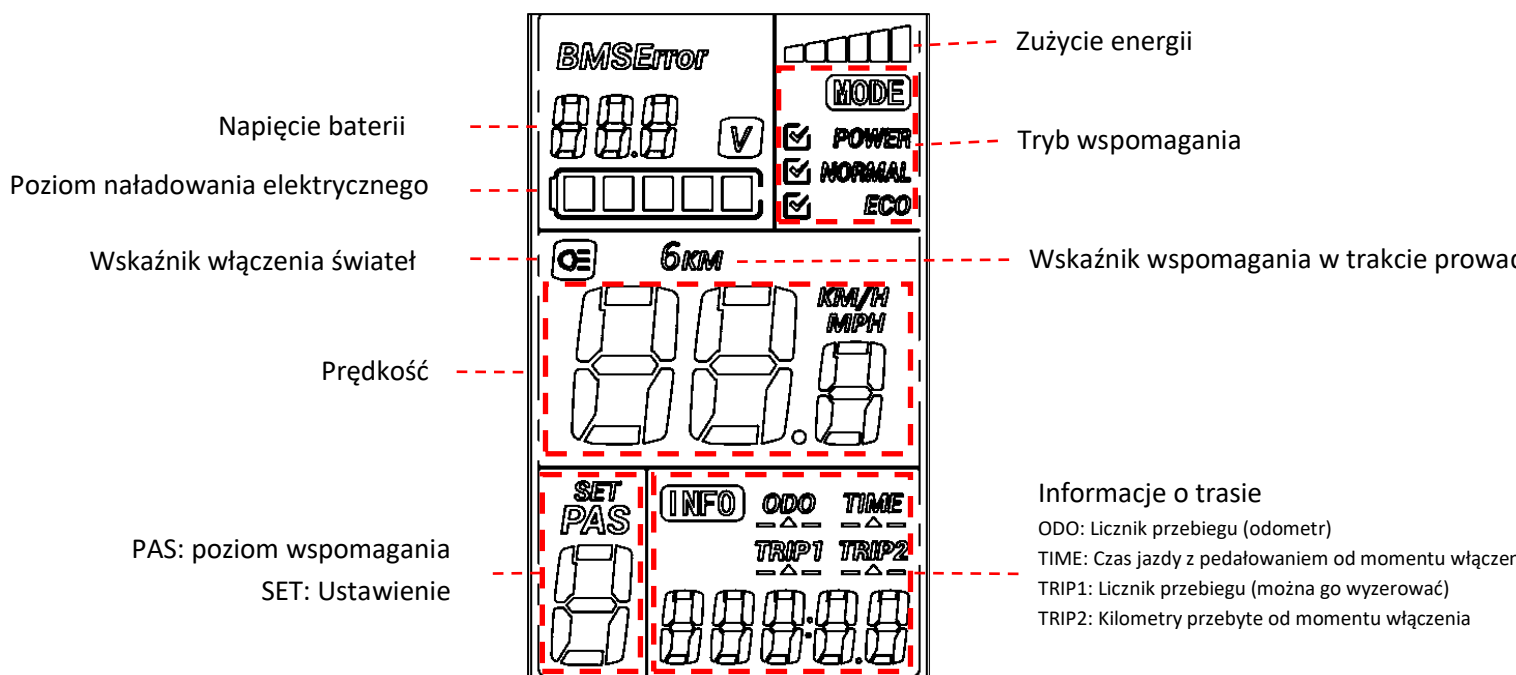

Oraz pilot zdalnego sterowania:

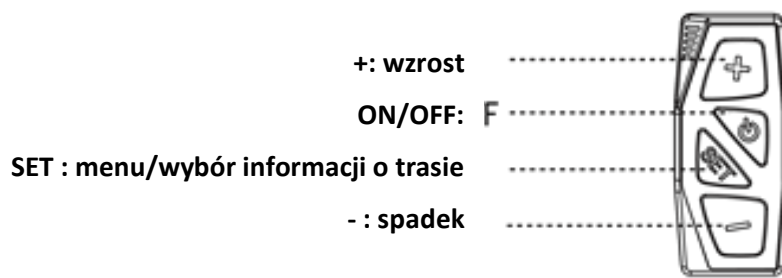

Skrzynka kontrolna jest również wyposażona w gniazdo ładowania USB 5V.

2. Aktywacja/dezaktywacja wyświetlacza LCD

Aby aktywować wspomaganie, naciśnij raz przycisk „ON/OFF” na skrzynce kontrolnej. Zaświecą się piktogramy na ekranie LCD. Gdy ekran jest włączony, naciśnięcie przycisku „ON/OFF” włącza i wyłącza podświetlenie oraz oświetlenie roweru.

Aby wyłączyć wspomaganie, przytrzymaj przycisk „ON/OFF” przez 3 sekundy. Piktogramy i podświetlenie ekranu LCD zostaną wyłączone.

3. Wskaźnik naładowania baterii na wyświetlaczu LCD

W normalnych warunkach należy włączyć zasilanie – wskaźniki baterii pokazują poziom naładowania i aktualne napięcie baterii.

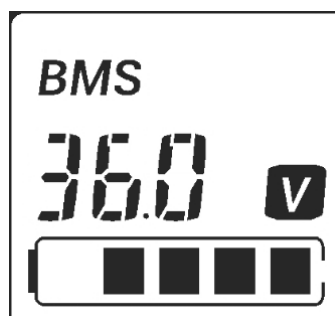







Kiedy wszystkie segmenty są włączone, oznacza to maksymalne naładowanie. Jeśli miga jedna dioda, oznacza to, że baterię należy naładować bezpośrednio przed jazdą na rowerze.

WYŚWIETLACZ	STATUS ŁADOWANIA
	100%
	80%
	60%
	40%
	20%
	Bateria jest rozładowana i wymaga natychmiastowego naładowania

Oprócz poziomu naładowania na wyświetlaczu pokazywany jest również aktualny pobór prądu.

Im wyższe zużycie, tym mniejsza żywotność.

WYŚWIETLACZ		STATUS ŁADOWANIA
		2A
		4A
		6A
		8A
		10A
		≥ 12A

Jeśli użytkownik zapomni wyłączyć zasilanie po 5 minutach bezczynności, wyświetlacz LCD wyłączy się, aby przypomnieć użytkownikowi o oszczędności energii.

4. Wybór poziomu wspomagania na wyświetlaczu LCD

Gdy zasilanie jest włączone, można wybrać jeden z 6 poziomów wspomagania: od najniższego (1) do najwyższego (6). Naciśnij przyciski "+" lub "-", aby wybrać jeden z sześciu poziomów wspomagania. Wybrany poziom jest wyświetlany w obszarze informacji dotyczących wspomagania.

- Wybierając wysokie poziomy wspomaganie (5 i 6), zużycie baterii zostanie zwiększone i użytkownik będzie musiał włożyć mniej wysiłku. Poziomy te są dostosowane do nachylenia terenu, wiatru frontального lub dużych obciążeń.
- Średnie poziomy wspomaganie (3 i 4) oznaczają, że wysiłek użytkownika i zużycie baterii są na tym samym poziomie.
- Niskie poziomy wspomaganie (1 i 2) oznaczają, że napęd roweru wynika bardziej z wysiłku użytkownika niż z użycia baterii. Są to zatem tryby oszczędzania energii. Sugerujemy, aby podczas używania roweru do uprawiania sportu korzystać z pomocy na poziomie 1.
- Poziom 0 oznacza, że wspomaganie jest wyłączone.

5. Wspomaganie w trakcie prowadzenia roweru na wyświetlaczu LCD

Wciśnij i przytrzymaj przycisk „-”, aby użyć funkcji "wspomaganego startu" w celu ułatwienia startu. W przypadku korzystania ze wspomaganie przy starcie poziom wspomaganie nie przekracza 6 km/h. Ekran LCD wyświetli wtedy napis „6KM” powyżej prędkościomierza.

Gdy tylko przycisk „-” zostanie zwolniony, wspomaganie startu wyłącza się.

6. Ustawienia wyświetlacza LCD

Aby uzyskać dostęp do menu ustawień, należy nacisnąć i przytrzymać przez 3 sekundy przycisk „SET”. Ikona ustawienia SET miga i wybiera ustawienie 0. Ustawienia:

- 0: Tryb wspomagania. Tryb wyboru jest oznaczony ikoną . Dostępne są 3 tryby: ECO w celu optymalizacji żywotności, POWER w celu optymalizacji wydajności, NORMAL dla równowagi pomiędzy żywotnością i wydajnością. Za pomocą przycisków "+" i "-" wybierz tryb. Następnie naciśnij przycisk SET, aby przejść do następnego ustawienia.
- 1: Zresetować licznik kilometrów 1. Naciśnij "-", aby go zresetować. Następnie naciśnij przycisk SET, aby przejść do następnego ustawienia.
- 2: Ogranicznik prędkości maksymalnej wspomagania. Za pomocą przycisków "+" i "-" można ją regulować w zakresie od 10 do 25 km/h. Następnie naciśnij przycisk SET, aby przejść do następnego ustawienia.
- 3: Wybór średnicy koła. Za pomocą przycisków "+" i "-" można wybrać średnicę koła od 16" do 28". Następnie naciśnij przycisk SET, aby przejść do następnego ustawienia.



OSTRZEŻENIE: Regulacja średnicy koła ma wpływ na bezpieczeństwo oraz prawidłowe funkcjonowanie roweru. Nigdy nie należy wybierać innej średnicy niż ta zainstalowana w rowerze. W razie wątpliwości należy skontaktować się z dystrybutorem.

- 4: Jednostka prędkości. Za pomocą przycisków "+" i "-" wybierz wyświetlanie prędkości w „Km/h” lub „MPH”. Następnie wybierz przycisk SET, aby powrócić do ustawienia 0.

Naciśnij przycisk SET i przytrzymaj przez 3 sekundy, aby zapisać i opuścić menu ustawień. Aby wyjść bez zapisywania zmian, naciśnij i przytrzymaj przez 3 sekundy przycisk ON/OFF, aby wyłączyć wyświetlacz.

II. Obsługa baterii

1. Odczyt poziomu naładowania baterii

Aby sprawdzić poziom naładowania baterii, naciśnij raz przycisk ładowania w górnej części baterii.



5 diod LED świeci się, sygnalizując stan naładowania, a następnie gaśnie po 4 sekundach.

WYŚWIETLACZ	STATUS ŁADOWANIA
●●●●●	100%
●●●●○	80%
●●●○○	60%
●●○○○	40%
●○○○○	< 20%

2. Włączanie / wyłączenie baterii

Aby włączyć baterię, naciśnij czerwony przycisk ON/OFF znajdujący się z tyłu pod baterią. Naciśnij go ponownie, aby go wyłączyć. Po wyłączeniu baterii nie dostarcza ona już energii elektrycznej do roweru, jednak wskaźnik naładowania baterii nadal działa.



3. Wkładanie/wyjmowanie baterii

Bateria w rowerach elektrycznych jest umieszczona na tylnym bagażniku i jest bezpośrednio podłączona do skrzynki kontrolnej z przodu.



OSTRZEŻENIE: Przed przystąpieniem do pracy z baterią należy upewnić się, że przełącznik jest w pozycji wyłączonej.

Aby zainstalować baterię, należy najpierw przesunąć ją poziomo wzdłuż szyny i nacisnąć, aby upewnić się, że jest prawidłowo zainstalowana na swoim miejscu, a następnie zablokować.



Aby ją zablokować, należy włożyć klucz do zamka i obrócić go zgodnie z ruchem wskazówek zegara (blokuje to bagażnik i baterię). Można ją odblokować, obracając o pół obrotu w kierunku przeciwnym do ruchu wskazówek zegara.

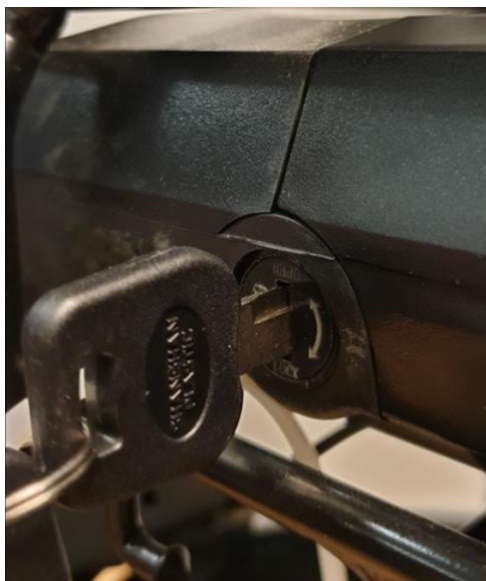

Zablokowana



Odblokowana



UWAGA: Pamiętaj, aby wyjąć klucz i schować go w bezpiecznym miejscu po wyjęciu baterii z nośnika!

III. Korzystanie z ładowarki

Przed naładowaniem baterii należy zapoznać się z instrukcją obsługi roweru oraz z instrukcją ładowarki, jeśli są one dołączone do roweru. Należy również zwrócić uwagę na następujące elementy dotyczące ładowarki baterii:

- Postępuj zgodnie z instrukcjami zamieszczonymi na etykiecie ładowarki baterii.
- Nie używaj ładowarki w pobliżu gazów wybuchowych lub substancji żrących.
- Nie potrząsaj ładowarką i unikaj upadków.
- Zawsze chroń ładowarkę przed deszczem i wilgocią podczas użytkowania wewnątrz pomieszczeń.
- Tolerancja temperatury ładowarki wynosi od 0 do +40°C.
- Zabrania się demontażu ładowarki - w przypadku wystąpienia problemu należy przekazać urządzenie do wykwalifikowanego warsztatu.
- W celu uniknięcia uszkodzeń należy używać wyłącznie ładowarki dołączonej do roweru elektrycznego. Należy pamiętać, że nieprzestrzeganie tego ograniczenia spowoduje utratę gwarancji.
- Podczas ładowania bateria i ładowarka muszą znajdować się w odległości co najmniej 10 cm od ściany w suchym, wentylowanym pomieszczeniu. Nie należy umieszczać niczego w bezpośrednim sąsiedztwie ładowarki podczas jej użytkowania.
- Nie dotykać ładowarki zbyt długo podczas ładowania (ryzyko powierzchniowego oparzenia).
- Nie należy ustawiać ładowarki w niestabilny sposób.
- Nie przykrywać ładowarki, aby uniknąć przegrzania podczas ładowania.
- Nie zanurzać produktu.
- Podczas ładowania baterii należy unikać kontaktu z wodą. Nie dotykać ładowarki mokrymi rękami.
- Nie należy używać ładowarki z uszkodzonym przewodem zasilającym lub wtyczkami. Upewnij się, że wtyczka ładowarki jest prawidłowo podłączona do sieci elektrycznej w celu naładowania.
- Nie należy dotykać styków ładowarki za pomocą metalowego przedmiotu.
- Przed podłączeniem lub odłączeniem ładowarki do baterii należy odłączyć zasilanie.
- Niniejsza ładowarka jest przeznaczona do ładowania baterii litowych, nie należy ładować niewłaściwego typu baterii. Nie należy używać w przypadku baterii nienadających się do ponownego ładowania.*
- Z tego urządzenia mogą korzystać dzieci w wieku 14 lat lub starsze oraz osoby o ograniczonych zdolnościach fizycznych, sensorycznych lub umysłowych lub braku doświadczenia lub wiedzy, jeśli są odpowiednio nadzorowane lub jeśli instrukcje dotyczące bezpiecznego korzystania z urządzenia zostały im przekazane, a związane z nimi ryzyko Dzieci nie powinny bawić się urządzeniem. Czyszczenie i konserwacja użytkownika nie powinny być wykonywane przez dzieci bez opieki.
- Dzieci powinny być nadzorowane, aby upewnić się, że nie bawią się urządzeniem.



- Przechowywać w miejscu niedostępnym dla dzieci, produkt ten nie jest zabawką.
- Elastyczny kabel zewnętrzny tego produktu nie może być wymieniony; jeśli jest on uszkodzony, należy wyrzucić produkt.
- Po zakończeniu cyklu życia produktu należy zanieść go do centrum recyklingu.



IV. Procedura ponownego ładowania

Jeśli w pobliżu roweru znajduje się gniazdko elektryczne, można naładować baterię bezpośrednio na rowerze bez konieczności odłączania go. Wtyczka ładowarki jest przykryta plastikową zaślepką, wystarczy ją otworzyć, aby naładować baterię.

Wyjęcie baterii może być przydatne w miejscach, w których nie można pomieścić roweru lub w tych, w których nie znajduje się on w pobliżu gniazdka elektrycznego.



ZALECENIA: Bateria musi być ładowana w pomieszczeniach zamkniętych i wentylowanych.

Baterię rowerową należy ładować w następujący sposób:

- Baterię można ładować za pomocą standardowego gniazda zasilania. Nie ma potrzeby włączania przełącznika.
- Włóż wtyczkę ładowarki do baterii i podłącz przewód zasilający ładowarki do pobliskiego gniazda.
- Podczas ładowania dioda LED na ładowarce będzie świecić na czerwono, co oznacza, że ładowarka działa prawidłowo. Gdy zmienia kolor na zielony, oznacza to, że bateria jest naładowana.
- Aby zakończyć ładowanie, należy odłączyć wtyczkę zasilania, a następnie wtyczkę podłączyć do baterii. Na koniec należy zamknąć zaślepkę baterii.

V. Żywotność baterii

Rower wspomagany elektrycznie jest wyposażony w wysokiej jakości baterię litowo-jonową. Baterie litowo-jonowe posiadają funkcję ładowania bez pamięci oraz szeroki zakres tolerancji temperatury: od -10 do +40°C.

Aby zapewnić maksymalną żywotność baterii i chronić ją przed uszkodzeniem, należy przestrzegać poniższych instrukcji obsługi i konserwacji.

1. Żywotność baterii

Po naładowaniu baterii zaleca się pozostawić ją na 20 do 30 minut przed użyciem.

Żywotność baterii zależy od kilku czynników użytkownika:

- Wybór trybu wspomagania
- Waga użytkownika

- Nachylenie drogi
- Stopień napompowania opon
- Wiatr
- Siła nacisku na pedały
- Częstotliwość włączania i wyłączenia
- Temperatura zewnętrzna

2. Ostrzeżenia, środki ostrożności

Zaleca się regularne ładowanie baterii lub po każdym ich użyciu. Baterie te nie posiadają możliwości zapisywania ustawień. Aby maksymalnie wydłużyć żywotność baterii, zaleca się:

- Unikać gorących miejsc (idealna temperatura ładowania 20°C)
- Pozostawić baterię do ostygnięcia na 30 minut po jeździe na rowerze

Środki ostrożności:



- Baterię należy używać tylko do tego roweru.
- Do ładowania baterii należy używać wyłącznie ładowarki dostarczonej w zestawie.
- Baterię należy ładować tylko w dobrze wentylowanym pomieszczeniu.
- Nie wystawiać baterii na działanie wysokich temperatur ani nie ładować jej w bezpośrednim świetle słonecznym.
- Nie należy demontować ani modyfikować obudowy i baterii wbudowanej w obudowę.
- Nie należy łączyć połączeń (+) i (-) baterii z metalowym przedmiotem.
- Nie należy wystawiać baterii na działanie płynów.
- Nie należy używać baterii w przypadku jej uszkodzenia.
- Nie należy kontynuować ładowania baterii, jeśli ładowanie nie jest zakończone po teoretycznym czasie potrzebnym na naładowanie.
- Nie należy używać baterii, jeśli emituje ona nietypowy zapach, nagrzewa się w nietypowy sposób lub jeśli coś wydaje się nieprawidłowe.
- Nie należy pozostawiać baterii w zasięgu dzieci.
- Przed dłuższym przechowywaniem baterii należy ją naładować i wykonać tę samą czynność po przechowywaniu.

VI. Czas pracy baterii



Baterie mogą ulec wyczerpaniu po dużej liczbie ładowań. Czas pracy baterii zależy od sposobu użytkowania roweru.

Zużyte baterie muszą być utylizowane w klepie lub w specjalistycznych składach recyklingowych. Nie wyrzucaj baterii do środowiska naturalnego po zakończeniu jej eksploatacji.

VII. Konserwacja baterii

Aby zapewnić maksymalną żywotność baterii i chronić ją przed uszkodzeniem, należy przestrzegać poniższych instrukcji obsługi i konserwacji.

Gdy zauważysz, że poziom naładowania spadnie do 10%, należy szybko naładować baterię.



ZALECENIE: Jeżeli rower nie jest często używany przez pewien okres, należy co miesiąc w pełni naładować baterię. Obudowę baterii należy przechowywać w suchym, bezpiecznym miejscu w temperaturze od 5 do 35°C.

OSTRZEŻENIE:



- Żywotność baterii może zostać skrócona poprzez jej długotrwałe przechowywanie bez regularnego ładowania.
- Nie używaj żadnego metalu do bezpośredniego połączenia dwóch biegunów baterii, ponieważ może to spowodować zwarcie.
- Nigdy nie należy umieszczać baterii w pobliżu kominka lub innego źródła ciepła.
- Nie potrząsaj ładowarką i unikaj upadków.
- Po wyjęciu baterii z roweru należy przechowywać ją w miejscu niedostępnym dla dzieci, aby uniknąć wypadków.
- Otwieranie baterii jest zabronione.

VIII. Eksploatacja i konserwacja silnika elektrycznego

Nasze rowery wspomagane elektrycznie są zaprogramowane tak, aby włączyć wspomaganie elektryczne po pół obrotu pedałów.

Nie należy używać roweru w miejscach zalanych powodzią lub podczas burz. W celu uniknięcia uszkodzeń nie należy zanurzać elementów elektrycznych w wodzie.

W celu uniknięcia uszkodzeń silnika należy unikać wstrząsów.

IX. Konserwacja sterownika

Bardzo ważne jest, aby dbać o sterownik zgodnie z poniższymi instrukcjami:

- Chronić sterownik przed infiltracją wody i zanurzeniem.

Uwaga: Jeśli uważasz, że woda dostała się do obudowy, natychmiast wyłącz baterię i kontynuuj bez wspomagania. Można będzie ją uruchomić ponownie, gdy tylko sterownik będzie z powrotem suchy.

- Nie potrząsaj sterownikiem i unikaj upadków.



OSTRZEŻENIE: Nie otwierać obudowy sterownika. Próby otwarcia, modyfikacji lub regulacji obudowy sterownika spowodują utratę gwarancji. Prosimy zwrócić się do sprzedawcy lub wykwalifikowanego specjalisty o przeprowadzenie naprawy.

Wszelkie zmiany parametrów systemu zarządzania energią elektryczną, w tym zmiana ograniczenia prędkości, są surowo zabronione i skutkują utratą gwarancji roweru.

X. Schemat elektryczny i specyfikacje techniczne

Zastrzegamy sobie prawo do modyfikacji tego produktu bez uprzedzenia. Aby uzyskać więcej informacji, należy skontaktować się z dystrybutorem.

1. Schemat elektryczny Everyway E-300

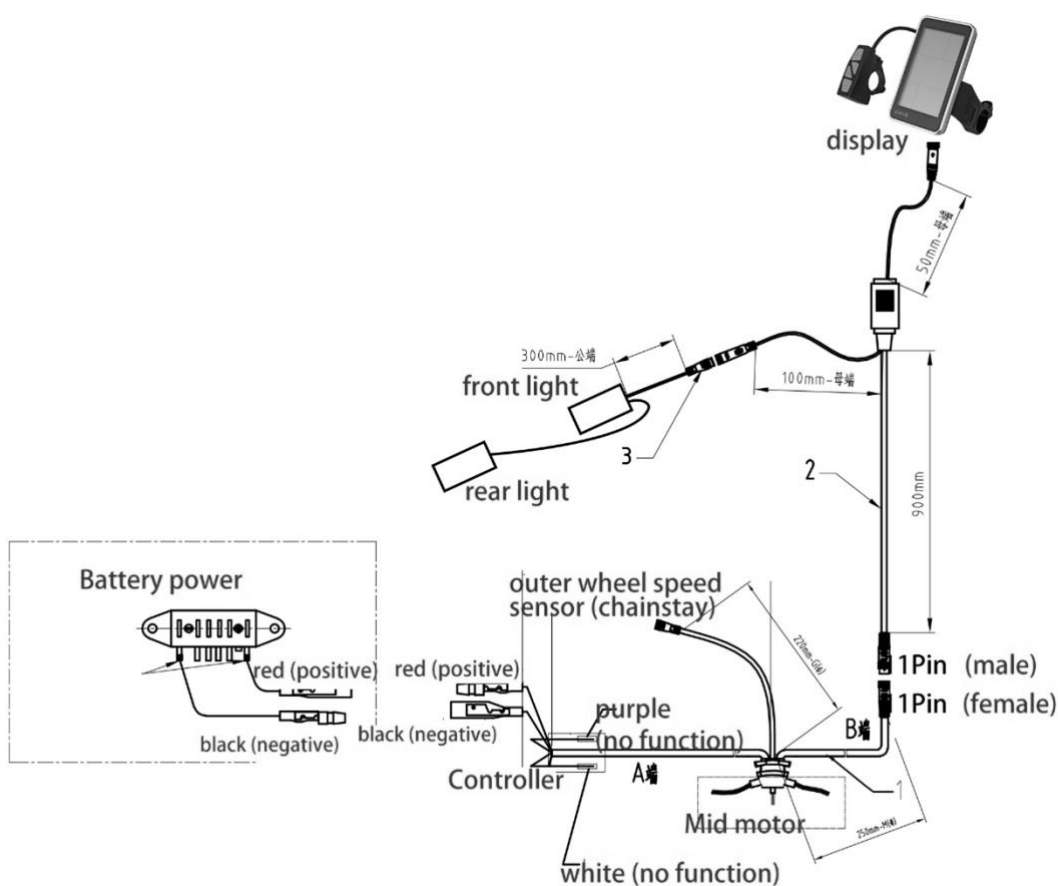

XI. Główna karta danych technicznych

		EVERYWAY E300
Ciężar maksymalny Użytkownik + Bagaż + Rower		130 kg
Ciężar maksymalny Użytkownik + Bagaż		24": 106,6 kg 28": 104,7 kg
Prędkość maksymalna ze wspomaganie		25 km/h
Żywotność*		50 - 80 km
Silnik	250 W	250 W
	36 V	36 V
	< 60 dB	< 60 dB
Bateria	Litowa	Litowa
	36 V	36 V
	13 Ah	13 Ah
	3,2 kg	3,2 kg
	4 h	4 h
	500 cykli	500 cykli
Ładowarka	100-240 V	100-240 V
	36 V	36 V
Całkowity ciężar roweru		24": 23,4 kg 28": 25,3 kg
Wymiary roweru		24" i 28"
Rozmiar opon/koła		26 x 1,75 cali 28 x 1,95 cali

F. Obsługa posprzedażowa

I. Części zużywalne

Wszystkie części zużywalne są elementami standardowymi. Zużyte części zamienne należy zawsze wymieniać na identyczne komponenty dostępne na rynku lub u sprzedawcy.

II. Rozwiązywanie podstawowych problemów

Nie należy próbować samodzielnie uzyskiwać dostępu lub naprawiać elementów elektrycznych. Należy skontaktować się z najbliższym specjalistą w celu dokonania przeglądu przez wykwalifikowaną osobę.

Poniższe informacje służą wyłącznie celom informacyjnym i nie mają na celu pomocy użytkownikowi w naprawach. Wszelkie wymienione procedury rozwiązywania problemów muszą być wykonywane przez wykwalifikowanego specjalistę, który jest świadomy kwestii bezpieczeństwa i zaznajomiony z konserwacją elektryczną.

Opis problemu	Możliwe przyczyny	Rozwiązanie
Po włączeniu baterii silnik nie wspomaga pedałowania.	<ol style="list-style-type: none">1) przewód silnika (wodoszczelne złącze przyłączeniowe) nie jest prawidłowo podłączony2) dźwignia hamulca nie znajduje się w prawidłowej pozycji, powodując wyłączenie przełącznika.3) bezpiecznik baterii jest przepalony4) czujnik prędkości jest zbyt daleko od tarczy magnetycznej na osi B.B.5) nie ma połączenia pomiędzy czujnikiem a sterownikiem lub występują problemy z połączeniem.	<p>Najpierw sprawdź, czy bateria jest naładowana. Jeśli nie, naładuj ją ponownie.</p> <ol style="list-style-type: none">1) Sprawdź, czy elementy są prawidłowo połączone i czy nie ma luzu.2) Ostrożnie ustaw dźwignię hamulca w prawidłowym położeniu.3) Otwórz górną część baterii i sprawdź stan bezpiecznika. Jeśli jest przegrzany, należy skontaktować się z dystrybutorem lub autoryzowanym specjalistą w celu wymiany bezpiecznika.4) Ustaw odległość pomiędzy czujnikiem a paskiem magnetycznym tak, aby nie przekraczała 3 mm.5) Upewnij się, że sterownik i czujnik są prawidłowo podłączone.
Skrócenie żywotności baterii (uwaga: na wydajność baterii wpływa bezpośrednio masa użytkownika, bagaż, siła wiatru, rodzaj drogi, częste hamowanie).	<ol style="list-style-type: none">1) standardowy czas ładowania nie jest wystarczający.2) zbyt niska temperatura otoczenia wpływa negatywnie na działanie baterii.3) wiatry frontalne oraz wyboista droga w złym stanie technicznym.4) ciśnienie w oponach jest niewystarczające (napompuj je ponownie).5) częste postoje i restarty.6) bateria była przechowywana bez ładowania przez długi czas.	<ol style="list-style-type: none">1) Należy naładować baterię zgodnie z instrukcją (rozdział 7.3)2) W zimie lub w temperaturze poniżej 0°C, bateria musi być przechowywana w pomieszczeniach.3) Jest to normalna przyczyna i problem zostanie rozwiązany poprzez poprawę warunków.4) Napompuj opony do ciśnienia 3,1 bar.5) Jest to normalna przyczyna i problem zostanie rozwiązany poprzez zmianę sposobu eksploatacji.6) Przeprowadzaj regularne ładowanie zgodnie z instrukcją obsługi. Jeśli to nie rozwiąże problemu, należy

		skontaktować się ze sprzedawcą lub wykwalifikowanym specjalistą.
Po podłączeniu ładowarki diody LED sygnalizujące ładowanie nie świecą się.	1) problem z gniazdem elektrycznym. 2) problem na styku pomiędzy gniazdem wejściowym ładowarki a gniazdem elektrycznym. 3) zbyt niska temperatura.	1) Sprawdź i napraw gniazdko elektryczne. 2) Sprawdź i napraw gniazdko elektryczne. 3) Naładuj baterię wewnątrz budynku. Jeśli powyższe rozwiązania nie przynoszą żadnych efektów, należy skontaktować się ze sprzedawcą lub wykwalifikowanym specjalistą.
Po ładowaniu przez ponad 4/5 godzin dioda LED sygnalizująca ładowanie jest nadal czerwona (uwaga: bardzo ważne jest ładowanie baterii zgodnie z instrukcją, aby uniknąć uszkodzenia sprzętu).	1) temperatura otoczenia wynosi 40°C lub więcej. 2) temperatura otoczenia wynosi 0°C lub mniej. 3) rower nie był ładowany po użyciu, co spowodowało nadmierne rozładowanie baterii. 4) napięcie wyjściowe jest zbyt niskie, aby można było naładować baterię.	1) Ładuj baterię w temperaturze poniżej 40°C i zgodnie z instrukcją. 2) Ładuj baterię w pomieszczeniu. 3) Bateria powinna być utrzymywana w należytych stanie, aby uniknąć jej nadmiernego rozładowania. 4) Nie ładować napięciem poniżej 100 V. Jeśli powyższe rozwiązania nie przynoszą żadnych efektów, należy skontaktować się ze sprzedawcą lub wykwalifikowanym specjalistą.
<u>Wyświetlacz LCD:</u> Prędkość nie jest wyświetlana na ekranie LCD.	Kula magnetyczna na szprychach koła znajduje się zbyt daleko od czujnika (zamocowanego z tyłu ramy lub widelca przedniego), co uniemożliwia odbiór sygnału przez czujnik, gdy w trakcie obracania się koła.	Sprawdź odległość pomiędzy kulą magnetyczną a czujnikiem i upewnij się, że nie przekracza ona 5 mm.

Rozwiązywanie podstawowych problemów związanych z ładowarką:

- Czerwona kontrolka nie działa podczas ładowania: sprawdź, czy złącza są prawidłowo podłączone. Sprawdź, czy jest poprawne napięcie, jeśli tak, sprawdź stan ładowarki. Jeśli jest on poprawny, oznacza to, że bateria jest uszkodzona.
- Czerwona kontrolka nie świeci na zielono: wyłącz zasilanie, po 5 sekundach podłącz zasilanie sieciowe. Można kontynuować ładowanie. Jeśli bateria się nie ładuje, jest ona z pewnością uszkodzona.
- Czerwona kontrolka natychmiast zaświeci się na zielono: sprawdź, czy bateria jest w pełni naładowana. Jeśli tak nie jest, bateria lub ładowarka jest uszkodzona.
- Jeśli bezpiecznik uległ przepaleniu: nie należy demontować ładowarki, lecz przekazać ją do wykwalifikowanego serwisu, który wymieni bezpiecznik na nowy o takich samych właściwościach (T3.15A/250V).

G. Uwagi

(Tradução das instruções originais)

Parabéns pela compra desta bicicleta com assistência elétrica (BAE) WAYSCRAL!

Este manual tem como objetivo dar informações necessárias para uma utilização adequada para a regulação e manutenção da sua bicicleta.

Leia estas instruções com atenção antes de utilizar a sua bicicleta e conserve-as durante a vida útil da bicicleta. Incluem indicações de segurança e manutenção importantes.

É da responsabilidade do utilizador ler este manual antes de utilizar o produto.

A não observância destas instruções, expõe o utilizador ao risco de utilizar inadequadamente a bicicleta, de desgastar prematuramente alguns componentes podendo resultar numa queda e/ou num acidente.

Se uma peça original apresentar defeitos em termos de fabrico durante o seu período de garantia, comprometemo-nos a substituí-la. A duração da garantia das bicicletas elétricas é a seguinte:

- Quadros e garfos: 5 anos
- Componentes elétricos: 2 anos sob condição de manutenção
- Todos os outros componentes: 2 anos

Esta garantia não inclui os custos de mão-de-obra e de transporte. A empresa não pode ser responsabilizada pelos danos fora do comum ou causados por um conjunto de circunstâncias. Esta garantia é válida somente para o comprador original do produto que possua um comprovativo de compra para sustentar a reclamação. Esta garantia só se aplica em caso de componentes defeituosos e não cobre o desgaste normal, danos causados por um acidente, utilização inadequada, carga demasiado importante, montagem ou manutenção não conforme e todo e qualquer objeto não previsto na utilização da bicicleta.

Nenhuma bicicleta é eterna e nenhuma reclamação poderá ser aceite se estiver baseada em danos causados por utilização inadequada, em competição, para acrobacias, para salto por uma rampa ou outras atividades similares. As reclamações devem ser apresentadas através do seu revendedor. Os seus direitos não são afetados.

A empresa reserva-se o direito de modificar ou alterar toda e qualquer especificação sem aviso prévio. Todas as informações e especificações incluídas nesta brochura são corretas no momento da impressão da mesma.

A sua bicicleta foi cuidadosamente concebida e fabricada em conformidade com as exigências da norma europeia EN 15194.

Condições de utilização para esta bicicleta com assistência elétrica

Esta bicicleta com assistência elétrica foi concebida para ser utilizada em meio urbano e suburbano, permite que o utilizador se desloque na cidade, na estrada ou sobre superfícies pavimentadas onde os pneus estão sempre em contacto com o solo. Está equipada com uma assistência elétrica de pedalagem que facilitará as suas deslocações quotidianas, para ir mais longe e durante mais tempo. A sua bicicleta com assistência elétrica é uma bicicleta para adulto, para pessoas com idade superior a 14 anos. Se a bicicleta for utilizada por uma criança, os pais são responsáveis e devem certificar-se de que o utilizador é capaz de utilizar a bicicleta em total segurança.

A sua bicicleta não deve ser utilizada em pisos não alcatroados ou em mau estado. Não foi concebida para uma utilização “todo-o-terreno” nem para competições. O facto de não respeitar esta utilização pode resultar numa queda ou num acidente e pode danificar de forma prematura e potencialmente irreversível o estado da sua bicicleta com assistência elétrica.

A sua bicicleta com assistência elétrica não é um ciclomotor. A assistência elétrica tem como objetivo fornecer um complemento à pedalagem. No momento em que começa a pedalar, o motor é desencadeado e ajuda o esforço de pedalagem. A assistência varia em função da velocidade, sendo mais importante no arranque, menor quando a bicicleta está lançada e desaparece quando a bicicleta atinge os 25 km/h. A assistência cessa quando se aciona uma das duas manetes do travão ou quando a velocidade é superior a 25 km/h. Reinicia-se automaticamente abaixo de 23 km/h com a pedalagem.

A manutenção deve ser realizada corretamente de acordo com as instruções deste manual.



ADVERTÊNCIA: como qualquer componente mecânico, uma bicicleta está sujeita a tensões elevadas e desgasta-se. Os diferentes materiais e componentes podem reagir de forma diferente ao desgaste ou à fadiga. Se a vida útil prevista para um componente for excedida, este pode partir repentinamente colocando assim em risco o ciclista e causar ferimentos. As fissuras, riscos e descoloração nas zonas sujeitas a tensões elevadas indicam que o componente excedeu a sua vida útil e deve ser substituído.

Recomendação: uma utilização segura

Antes de utilizar a sua bicicleta com assistência elétrica, certifique-se de que está em bom estado de funcionamento. Verifique particularmente os pontos seguintes:

- A posição deve ser confortável
- As porcas, os parafusos, as alavancas de aperto, o aperto dos componentes
- Os travões funcionam adequadamente
- O curso do guiador é adequado sem demasiada folga, e está corretamente fixado no avanço
- As rodas não estão bloqueadas e os rolamentos estão corretamente ajustados
- As rodas estão corretamente apertadas e fixadas ao quadro/garfo
- Os pneus estão em bom estado e a pressão é adequada
- O estado das jantes
- Os pedais estão firmemente fixados à pedaleira
- O funcionamento da transmissão
- Os refletores estão na posição adequada.



RECOMENDAÇÃO: a sua bicicleta com assistência elétrica precisa de uma revisão a cada 6 meses e realizada por um profissional para garantir um bom funcionamento e segurança. É da responsabilidade do utilizador certificar-se de que todos os componentes funcionam adequadamente antes da utilização.

Escolha um lugar seguro, sem trânsito para se familiarizar com a sua nova bicicleta. A assistência pode desencadear-se com força, verifique se o guiador está direito e se a estrada está desimpedida.

Certifique-se de estar com boa saúde antes de subir na sua bicicleta.

Em caso de condições climáticas inabituais (chuva, frio, noite...), deve estar particularmente vigilante e adaptar consequentemente a sua velocidade e as suas reações à situação.

Se transportar a bicicleta no exterior do seu veículo (porta-bicicletas, barras de tejadilho...), aconselha-se fortemente retirar a bateria e guardá-la num lugar temperado.

O utilizador deve respeitar as exigências da regulamentação nacional quando usa a bicicleta na via pública (iluminação e sinalização por exemplo).

A empresa MGTS declina toda e qualquer responsabilidade se o utilizador da bicicleta não respeitar a regulamentação em vigor.



ADVERTÊNCIA: o utilizador reconhece ser responsável de toda e qualquer perda, ferimento ou danos causados pela não observância das instruções acima referidas e que isso anulará automaticamente a garantia.

A. Índice

A.	Índice.....	230
B.	Estrutura das bicicletas com assistência elétrica.....	232
I.	Estrutura da Everyway E-300	232
C.	Primeira utilização e regulações	233
I.	Colocação dos elementos de segurança	233
1.	Iluminação.....	233
2.	Campainha	233
3.	Uso do capacete.....	233
II.	Regulação do selim e do guidador	234
1.	Selim.....	234
2.	Guidador.....	234
III.	Pneus	236
IV.	Regulação dos travões.....	236
1.	Regulação dos travões de disco mecânico	237
2.	Substituição dos calços e pastilhas dos travões	238
3.	Desgaste das jantes.....	238
V.	Regulação do sistema de mudança de velocidades	238
1.	Regulação dos batentes	239
2.	Regulação da tensão do cabo	239
VI.	Regulação da corrente.....	239
VII.	Substituição dos pedais.....	240
VIII.	Roda e motor	240
IX.	Porta-bagagem	240
X.	Descanso.....	240
D.	Manutenção.....	241
I.	Limpeza.....	241
II.	Lubrificação	241
III.	Controlos regulares	242
IV.	Revisões.....	242
E.	Assistência à pedalagem e bateria	244
I.	Assistência à pedalagem	244
1.	Apresentação do mostrador LCD	244
2.	Ativação / desativação do mostrador LCD.....	245
3.	Indicação da carga da bateria no mostrador LCD	245
4.	Seleção do nível de assistência no mostrador LCD.....	246
5.	Assistência modo peão no mostrador LCD	246

6.	Regulação do mostrador LCD.....	247
II.	Manipulação da bateria.....	248
1.	Visualização do nível de carga na bateria.....	248
2.	Ligar / desligar a bateria.....	248
3.	Inserir / retirar a bateria	249
III.	Utilização do carregador	250
IV.	Procedimento para o carregamento	251
V.	Autonomia da sua bateria	251
1.	Autonomia da sua bateria.....	251
2.	Advertência, precauções.....	252
VI.	Duração das baterias	252
VII.	Manutenção da bateria.....	252
VIII.	Utilização e manutenção do motor elétrico	253
IX.	Manutenção do controlador	253
X.	Diagrama elétrico e especificações	254
1.	Diagrama elétrico da Everyway E-300	254
XI.	Ficha técnica principal	255
F.	Serviço pós-venda	256
I.	Peças de desgaste.....	256
II.	Resolução dos problemas de base	256
G.	Notas.....	258

B. Estrutura das bicicletas com assistência elétrica

I. Estrutura da Everyway E-300



- | | |
|------------------------------|--------------------------|
| 1. Pneu e câmara-de-ar | 21. Pedais |
| 2. Jante | 22. Proteção |
| 3. Raios | 23. Corrente |
| 4. Garfo | 24. Motor cubo dianteiro |
| 5. Travão dianteiro | |
| 6. Guarda-lamas dianteiro | |
| 7. Guiador e avanço | |
| 8. Quadro | |
| 9. Mostrador LCD | |
| 10. Manetes do travão | |
| 11. Travão traseiro | |
| 12. Bloqueio do Selim | |
| 13. Selim e espigão do selim | |
| 14. Controlador | |
| 15. Bateria | |
| 16. Porta-bagagem traseiro | |
| 17. Sensor de rotação | |
| 18. Guarda-lamas traseiro | |
| 19. Descanso | |
| 20. Manivelas e pedaleiras | |

C. Primeira utilização e regulações

I. Colocação dos elementos de segurança

1. Iluminação

A iluminação fornecida é composta por dois refletores (um branco no farol dianteiro e um vermelho fixado no guarda-lamas traseiro), um farol dianteiro, um farol traseiro, dois refletores laranja colocados nos raios das rodas. A presença de pneus refletores permite-lhe ser mais visível lateralmente.

O sistema de iluminação é um equipamento de segurança da sua bicicleta, deve estar obrigatoriamente presente na mesma. Verifique o funcionamento do seu sistema de iluminação antes de utilizar a bicicleta.

Farol dianteiro alimentado pela bateria da bicicleta

O farol dianteiro é alimentado diretamente pela bateria da bicicleta. Certifique-se de que a bateria está carregada e corretamente inserida. Para ligar / desligar o farol dianteiro carregue no botão "ON/OFF" no mostrador LCD.

Farol traseiro alimentado pela bateria da bicicleta

O farol traseiro é alimentado diretamente pela bateria da bicicleta. Certifique-se de que a bateria está carregada e corretamente inserida. Para ligar / desligar o farol traseiro carregue no botão "ON/OFF" no mostrador LCD.

2. Campainha

A campainha está instalada no guiador. Permite que seja ouvido a 50 m.

A campainha é um equipamento de segurança da sua bicicleta, deve estar obrigatoriamente presente no seu guiador.

3. Uso do capacete

Para uma utilização segura, recomenda-se fortemente o uso do capacete. Garante uma diminuição dos traumatismos cranianos em caso de queda.



ATENÇÃO: o uso do capacete é obrigatório para as crianças com menos de 14 anos, quer sejam condutores ou passageiros.

Para mais informações consulte o seu vendedor.

II. Regulação do selim e do guiador

É importante adaptar à sua morfologia as regulações da bicicleta.

1. Selim

Abrir o sistema de bloqueio rápido (ver parágrafo “C.III. Pneumatiques” sobre o método de utilização do bloqueio rápido).

Durante a regulação do selim na posição mais baixa, certifique-se de que o mesmo não toca nenhum componente da bicicleta, como por exemplo o porta-bagagem. Da mesma forma, certifique-se de que não ultrapassa a marca mínima de inserção do tubo do selim. Essa marca de inserção nunca deve ficar visível durante a utilização da bicicleta.

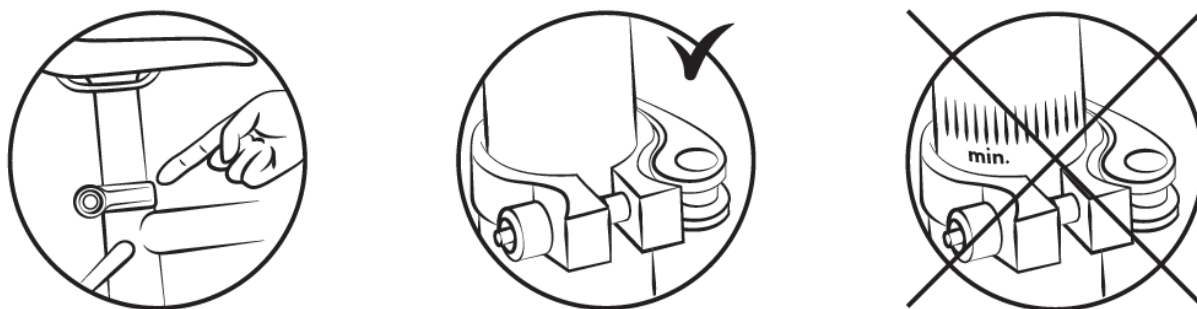

Para verificar a altura correta do selim, sente-se com a perna esticada e o calcanhar pousado no pedal (fig. B). Ao pedalar, o joelho flete-se levemente com o pé na posição baixa (fig. A).

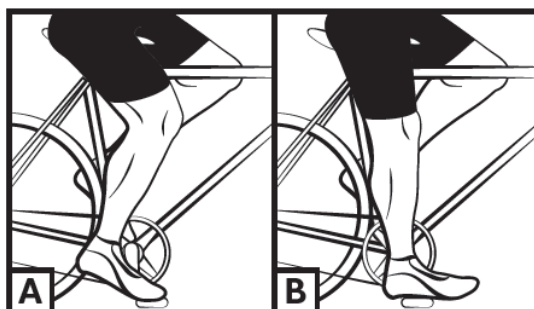

ATENÇÃO: é importante que proteja as molas do selim se instalar uma cadeira para crianças para prevenir os riscos de entalamento dos dedos.

2. Guiador

A altura e a inclinação do guiador da sua bicicleta podem ser reguladas.

- Avanço com regulação da inclinação rápida

Para regular a altura do avanço, abra a alavanca puxando a mola e levante a alavanca, como indicado na fotografia abaixo.



Incline o avanço até ter acesso ao parafuso.

Utilize uma chave hexagonal de 6 mm para desapertar esse parafuso.

Regule a altura do avanço como desejar e aperte esse parafuso.



Para regular a inclinação, incline o avanço e ajuste o guidador como desejar, e feche a alavanca de aperto rápido.

Se o aperto do guidador não for suficiente ou demasiado, deve apertar ou desapertar o parafuso da alavanca para ajustar a força de aperto.



III. Pneus

Verifique regularmente a pressão dos pneus. Rolar com pneus com uma pressão insuficiente ou com demasiada pressão pode diminuir o rendimento, provocar um desgaste prematuro, diminuir a autonomia ou aumentar o risco de acidentes.

Se se verificar um desgaste importante ou um corte no pneu, substitua-o antes de utilizar a bicicleta. O nível de pressão está indicado pelo construtor no flanco do pneu e no quadro a seguir. A pressão deve ser adaptada ao peso do utilizador.

Modelo	Dimensão da bicicleta	Dimensão das câmaras-de-ar	Dimensão dos pneus	Pressão	
				PSI	Bar
EVERYWAY E300	24"	24 x 1,95	24 x 1,95	40 - 65	2,8 - 4,5
EVERYWAY E300	28"	28 x 1,95	28 x 1,95	50 - 85	3,5 - 6

Método para determinar a regulação adequada dos mecanismos de bloqueio rápido (roda e abraçadeira de selim)

Os dispositivos de bloqueio rápido foram concebidos para ser acionados manualmente. Nunca utilize ferramentas para bloquear ou desbloquear o mecanismo para não o danificar.

Para regular a força de aperto do eixo da roda, deve utilizar a porca de regulação e não a alavanca de bloqueio rápido. Se a alavanca pode ser manipulada com uma pressão manual mínima, isso significa que não está suficientemente apertada. É necessário apertar a porca de regulação. O sistema de bloqueio rápido deve marcar os suportes do garfo quando está fechado na posição bloqueada.

Em cada operação de regulação, verifique se a roda dianteira está centrada adequadamente em relação ao garfo. Para regular, fechar e abrir os mecanismos de bloqueio rápido, aplicar o método seguinte:

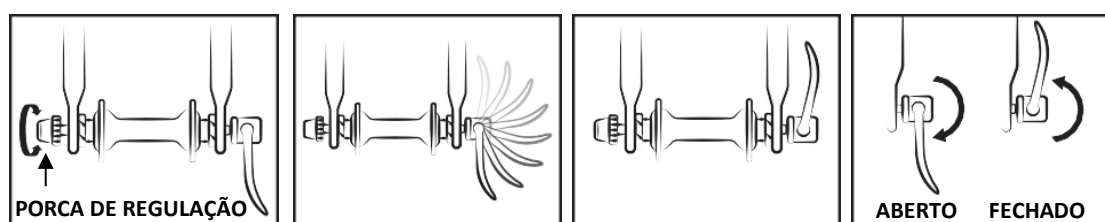

IV. Regulação dos travões

Antes de cada utilização, certifique-se de que os travões da frente e de trás funcionem perfeitamente. O punho direito ativa o travão traseiro. O punho esquerdo ativa o travão dianteiro.

Recomenda-se repartir a força de travagem em média em 60/40 entre o travão dianteiro e o travão traseiro. A manete do travão não deve entrar em contacto com o guiador e as bichas não devem ter trajetórias com ângulos agudos para que os cabos possam deslizar com uma fricção mínima. Os cabos danificados, cortados, enferrujados devem ser substituídos imediatamente.

ADVERTÊNCIAS:



- em caso de chuva ou tempo húmido, a distância de travagem é maior. Recomenda-se antecipar a travagem nessa situação.
- em caso de viragem e nas travagens o guiador pode influenciar de forma negativa o tempo de reação do ciclista.
- não tocar nos travões de disco depois de usar intensivamente o sistema de travagem da bicicleta com assistência elétrica para não correr o risco de se queimar.

1. Regulação dos travões de disco mecânico

As pastilhas exercem uma pressão num disco fixado no cubo da roda. A intensidade da pressão é comandada por uma manete de travão com um cabo. Não acione a manete do travão quando a roda está separada do quadro ou do garfo.

Para alinhar a pinça de travão de disco mecânico, desaperte os parafusos de fixação do suporte da pinça de travão.

Travar com a manete do travão correspondente (a pinça de travão posiciona-se corretamente) e manter o punho do travão nessa posição apertando ao mesmo tempo os parafusos de fixação do suporte da pinça.

Verifique se a pastilha interna (no interior da roda) está a 0,2 - 0,4 mm do disco. Se não for suficiente, aperte o parafuso de posicionamento da pastilha até obter os 0,2 - 0,4 mm entre a pastilha e o disco. Para regular a pastilha externa (no exterior da roda), basta modificar a tensão do cabo do travão para obter um espaçamento de 0,2 - 0,4 mm, ao nível da pinça ou ao nível da manete do travão.

Cuidado para não projetar óleo ou qualquer matéria lubrificante no disco ou nas pastilhas (durante a manutenção da corrente ou do desviador por exemplo). Se isso ocorrer, deve remover todo o lubrificante das pastilhas e do disco, ou trocá-los.

Verifique o alinhamento das pastilhas fazendo rodar a roda. Pode então rolar na estrada

Discos: a sua bicicleta está equipada com discos com um diâmetro de 160 mm.

- Um sistema de porca e contraporca, ao nível da manete do travão ou da pinça, permite regular a tensão do cabo e assim a força de travagem que varia com o tempo em função do desgaste das pastilhas do travão.

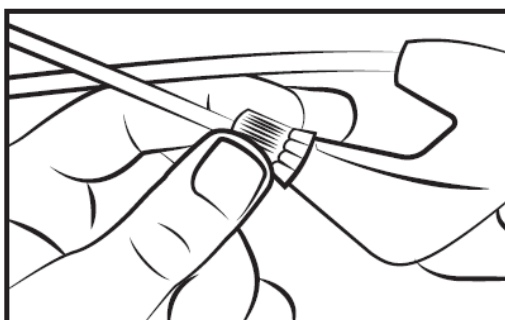

- As pastilhas dos travões são de tipo *standard*, substitua-as quando a pastilha não tiver mais componentes de fricção.
- A referência da pastilha de travões montada na sua bicicleta é a seguinte:
Modelo: DSK 300;
Referência: PD071S

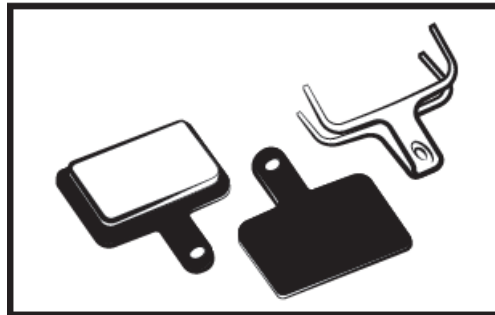

Não se esqueça de que as pastilhas de travões novas precisam de uma rodagem. A rodagem faz-se ao rolar alguns minutos alternando travagens bruscas e travagens suaves.

2. Substituição dos calços e pastilhas dos travões

- Travão de disco

Retirar a roda e tirar as pastilhas gastas da pinça do travão. Posicionar as pastilhas novas na pinça de forma que as superfícies de travagem estejam em contacto. Não tocar nas superfícies de travagem. Inserir as pastilhas, uma depois da outra, na pinça do travão.

Em seguida, regular os travões seguindo as instruções do parágrafo anterior IV.1.

3. Desgaste das jantes

Como qualquer peça de desgaste, a jante deve ser controlada regularmente. A jante pode enfraquecer e partir provocando a perda de controlo da bicicleta e uma queda.

V. Regulação do sistema de mudança de velocidades

A sua bicicleta possui várias velocidades intercambiáveis manualmente, graças ao sistema Shimano RevoShift com desviador traseiro. Utilize o punho direito para escolher a mudança desejada. Quanto maior for o indicador, maior será o esforço para pedalar, e vice-versa.

Cuidado, nunca pedale para trás durante a mudança de velocidades e nunca force a manete de mudanças.

Para uma utilização ideal do sistema de mudança de velocidades, recomenda-se mudar de velocidade fora das sequências de maior esforço de pedalagem.



1. Regulação dos batentes

O curso do desviador regula-se com os parafusos H e L.

O parafuso L permite ajustar o batente superior (ao lado do pinhão grande). Ao desapertar o parafuso L, a corrente posiciona-se mais no exterior do pinhão grande.

O parafuso H permite ajustar o batente inferior (ao lado do pinhão pequeno). Ao desapertar o parafuso H, a corrente posiciona-se mais no exterior do pinhão pequeno.

Essas manipulações efetuam-se rodando de um quarto de volta. Em cada regulação, deve obter um alinhamento perfeito entre o pinhão, a corrente e a roldana do desviador traseiro.

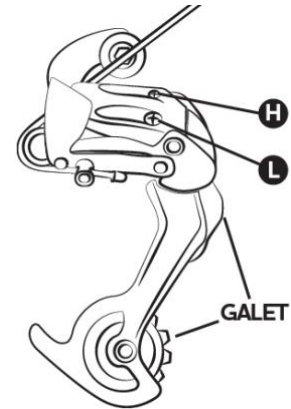

Esquema desviador traseiro

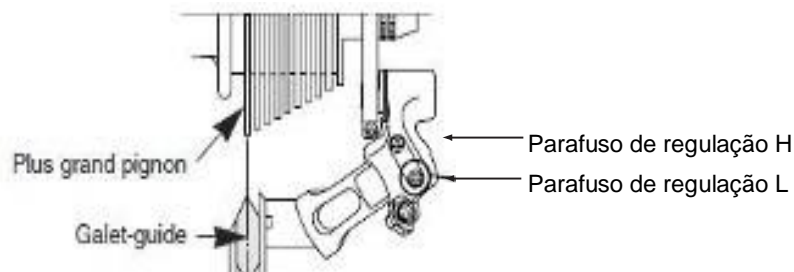

2. Regulação da tensão do cabo

Para regular corretamente uma mudança de pinhão, utilize a roda de ajuste situada no desviador traseiro ou no punho. Essa roda de ajuste permite regular a tensão do cabo do desviador e permite posicionar o desviador corretamente em função da velocidade escolhida.

VI. Regulação da corrente

A sua bicicleta possui um desviador traseiro externo, a tensão da corrente faz-se automaticamente.

Para substituir a corrente

As correntes novas, possuem demasiados elos, a primeira etapa consiste em reduzir a corrente para obter o comprimento adequado. O melhor método é o de contar o número de elos da corrente antiga para ajustar a nova. Para desmontar a corrente antiga, basta descravá-la (retirar um rebite).

Depois de retirar a corrente velha, deve montar a nova. Para isso, deve passar a corrente à volta do prato da pedaleira e do pinhão traseiro para que se encaixe corretamente nos outros elementos da transmissão. Para fechar a corrente, recomendamos que utilize um elo rápido. Funciona como um elo fêmea que se insere entre dois elos macho. Ulteriormente, o elo rápido permite também desmontar mais facilmente a corrente para a limpar.

Para verificar se o comprimento da corrente é adequado, a mesma deve ser colocada no pequeno pinhão. Nesta configuração, a linha virtual entre o cubo da roda traseira e o eixo da roldana inferior do desviador deve ser vertical.

VII. Substituição dos pedais

Para substituir os pedais, identifique os pedais verificando a letra indicada no pedal. No pedal direito está indicado "R" (Right) e no pedal esquerdo "L" (Left). Rodar o pedal R no sentido dos ponteiros do relógio para o encaixar na manivela. Rodar o pedal L no sentido contrário ao dos ponteiros do relógio.

VIII. Roda e motor

Depois do primeiro mês de utilização, recomenda-se apertar os raios para limitar o impacto da tração do motor na roda traseira. Ao ligar o motor, pode ouvir um ruído leve. Esse ruído é normal, porque o motor entra em funcionamento e assiste a pedalagem. Esse ruído pode ser mais importante quando o motor é solicitado totalmente.

IX. Porta-bagagem

A sua bicicleta é vendida com um porta-bagagem :

Modelo	Dimensão da bicicleta	Porta-bagagem
EVERYWAY E300	24"	XJ-24-LC185
EVERYWAY E300	28"	XJ-28-LC186

Já está montado por cima da roda traseira. Os elementos de fixação devem estar apertados e ser verificados regularmente com o binário de 4 - 6 Nm. O porta-bagagem foi concebido para uma carga máxima de 25 kg, é possível fixar uma cadeira para crianças.



ATENÇÃO: o seu porta-bagagem não foi concebido para puxar um reboque.

Por razões de segurança, as bagagens devem ser transportadas unicamente no porta-bagagem.

Quando o porta-bagagem está carregado, o comportamento da sua bicicleta pode ser alterado.

Distribua a carga das bagagens de forma igual nos dois lados para favorecer a estabilidade da sua bicicleta. Todas as bagagens devem estar solidamente amarradas ao porta-bagagem. Antes de cada utilização, é importante verificar se nada se encontra solto e haja riscos de que fique preso na roda traseira da bicicleta. Não regular o porta-bagagem arbitrariamente, peça conselho ao seu vendedor para efetuar o ajuste se necessário. Não modifique o porta-bagagem, toda e qualquer modificação do mesmo pelo utilizador invalida essas instruções. As bagagens não devem ocultar os refletores e iluminações da sua bicicleta.

X. Descanso

Antes de qualquer utilização, verifique se o descanso está levantado.

D. Manutenção

A bicicleta precisa de uma manutenção regular para a segurança do utilizador mas também para prolongar a vida da mesma. É importante controlar periodicamente os elementos mecânicos para efetuar eventualmente a substituição das peças gastas ou com indícios de desgaste.

Para a substituição de componentes, é importante utilizar peças de origem para conservar o desempenho e a fiabilidade da bicicleta. Utilize peças sobresselentes adequadas para os pneus, as câmaras-de-ar, os elementos de transmissão e os diferentes elementos do sistema de travagem.

É de responsabilidade do usuário usar diferentes partes das peças originais.



ADVERTÊNCIAS: retirar sempre a bateria antes de uma operação de manutenção.

I. Limpeza

Para evitar a corrosão, deve lavar regularmente a sua bicicleta com água doce, particularmente se foi exposta ao ar marítimo.

A limpeza deve ser feita com uma esponja, um balde com água morna com sabão e um jato de água (sem pressão).



RECOMENDAÇÃO: cuidado para não utilizar um aparelho de jato de água com alta pressão.

II. Lubrificação

A lubrificação das várias componentes que se movimentam é essencial para evitar a corrosão. Deite regularmente óleo na corrente, escova os pinhões e pratos, introduza periodicamente umas gotas de óleo nas bichas dos cabos dos travões e do desviador.

Aconselha-se começar pela limpeza e secagem dos elementos que necessitam ser lubrificados.

Aconselha-se a utilização de óleo específico para a corrente e o desviador. Deve utilizar massa lubrificante para os outros componentes.

III. Controlos regulares

Apertar os parafusos: manete, manivela, pedais, avanço.

Os binários de aperto são os seguintes:

COMPONENTES	BINÁRIO PRECONIZADO (Nm)	RECOMENDAÇÕES ESPECÍFICAS
Pedais com manivelas	30 - 40	Lubrificar as roscas
Manivela com caixa	30 - 40	Lubrificar as roscas
Aperto do avanço/guiador		Aperto automático
Avanço inclinação		Aperto automático
Aperto caixa de direção	14 - 15	Parafuso êmbolo (avanço)
Manete de travão	6 - 8	
Pinças de travão	6 - 8	
Selim com grampo	18 - 20	
Abraçadeira de espigão de selim		Aperto rápido
Roda	30	

Os outros binários de aperto dependem da dimensão das porcas: M4: 2,5 a 4.0 Nm, M5: 4.0 a 6.0 Nm, M6: 6.0 a 7.5 Nm. Apertar os parafusos de acordo com o binário necessário.

Controlar regularmente os pneus e nomeadamente o estado do dentado do pneu traseiro: desgaste, cortes, fissuras, amolgadelas. Substitua o pneu se necessário. Controle as jantes e ausência de desgaste excessivo, deformações, golpes, fissuras...

IV. Revisões

Para garantir a segurança e manter em bom estado os componentes, deve mandar verificar regularmente a sua bicicleta pelo seu vendedor. Além disso, a manutenção da sua bicicleta deve ser realizada regularmente por um técnico qualificado.

Primeira revisão: 1 mês ou 150 km

- Verificação do aperto dos elementos: manivela, roda, avanço, pedais, guiador, abraçadeira de selim,
- Verificação do funcionamento da assistência elétrica,
- Verificação e regulação dos travões
- Tensão e/ou retificação das rodas.

Todos os anos ou 2000 km:

- Verificação dos níveis de desgaste (calços de travão, transmissão, pneus),
- Verificação do funcionamento da assistência elétrica,
- Controlo dos rolamentos (caixa da pedaleira, rodas, direção, pedais),
- Controlo dos cabos (travões, desviador),
- Verificação da iluminação,
- Tensão e/ou retificação das rodas.

De 3 em 3 anos ou 6000 km:

- Substituição da transmissão (corrente, roda livre, prato),
- Verificação do funcionamento da assistência elétrica,
- Substituição dos pneus,
- Controlo do desgaste das rodas (raios, jante)
- Tensão dos raios e/ou retificação das rodas.
- Substituição dos calços ou pastilhas dos travões,
- Controlo das funções elétricas.

E. Assistência à pedalagem e bateria

O utilizador deve fazer rodar a pedaleira para a frente para obter a assistência motorizada. Trata-se de um elemento de segurança importante. Esta bicicleta com assistência elétrica fornece uma assistência motorizada até à velocidade de 25 km/h. Além disso, o motor para. Pode rolar mais depressa, mas deve fazê-lo com a sua própria força, sem assistência elétrica.

O motor não funcionará enquanto não der uma volta completa da pedaleira. Esta função protege o motor e o controlador e maximiza a vida útil dos componentes elétricos.

I. Assistência à pedalagem

Para iniciar a bicicleta, carregue no interruptor principal situado no lado da bateria **ON/OFF**.

As restantes regulações e informações visualizam-se diretamente no mostrador situado no guidador.



Recomendação: desligue o interruptor principal na bateria quando não está sentado no selim. Permite poupar a carga da bateria.

1. Apresentação do mostrador LCD

O mostrador LCD é composto por duas partes.

O ecrã LCD:

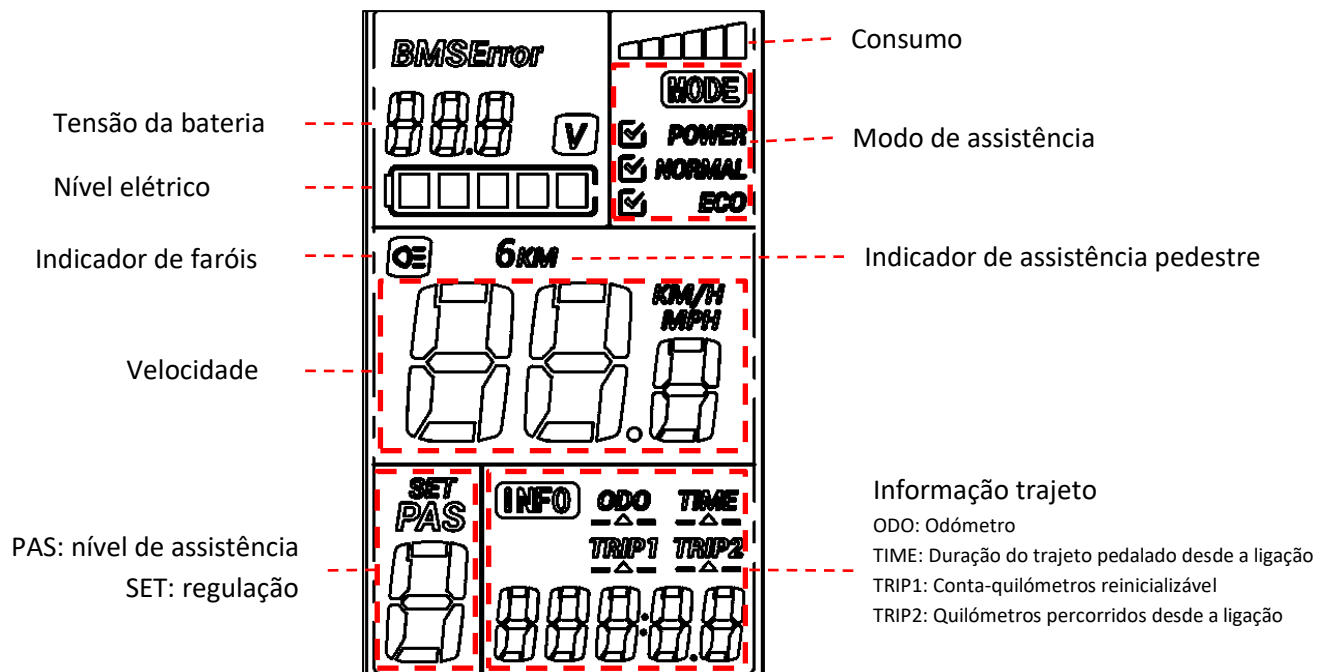

E a caixa de comando remoto:

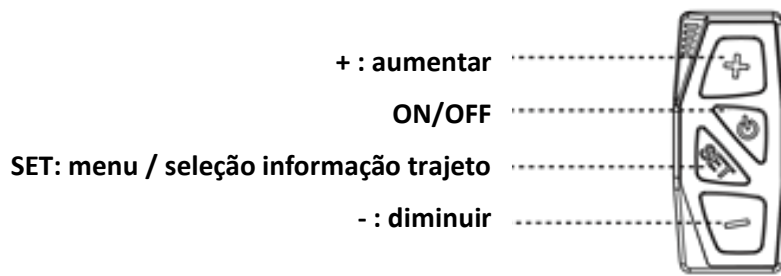

O comando remoto está também equipado com uma tomada USB 5V.

2. Ativação / desativação do mostrador LCD

Para ativar a assistência, carregar uma vez no botão “ON/OFF” do comando. Os pictogramas do ecrã LCD iluminam-se. Com o ecrã aceso, carregar simplesmente no botão “ON/OFF” para ligar ou desligar a retroiluminação e os faróis da bicicleta.

Para desativar a assistência carregar no botão “ON/OFF” durante 3 segundos. Os pictogramas e a retroiluminação do ecrã LCD apagam-se.

3. Indicação da carga da bateria no mostrador LCD

Em condições normais, ative a alimentação e as indicações da bateria mostram o nível de carga e a tensão atual da bateria.

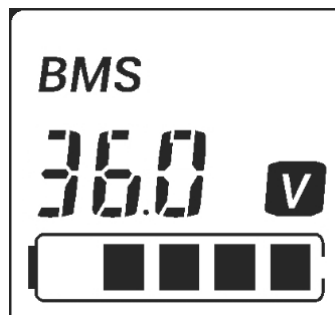







Quando todos os segmentos se iluminam, significa que a carga está no máximo. Se o último pisca, significa que a bateria deve ser recarregada imediatamente antes da utilização da bicicleta.

INDICAÇÃO	NÍVEL DE CARGA
	100%
	80%
	60%
	40%
	20%
	A bateria está descarregada e precisa imediatamente de carregamento

Além do nível de carga, o mostrador indica o consumo atual de energia.

Quanto mais esse consumo é importante mais a autonomia diminui.

INDICAÇÃO		NÍVEL DE CARGA
		2A
		4A
		6A
		8A
		10A
		≥ 12A

Se o utilizador se esquecer de desligar a alimentação, depois de 5 minutos sem atividade, o mostrador LCD desliga-se para poupar energia.

4. Seleção do nível de assistência no mostrador LCD

Quando a alimentação está ativada, pode escolher entre 6 níveis de assistência, do mais baixo (1) ao mais elevado (6). Carregue nos botões “+” ou “-” para selecionar um desses níveis de assistência. O nível selecionado é visualizado na zona de indicação de assistência.

- Se selecionar um nível de assistência elevada (5 e 6), a utilização da bateria será maior e será necessário menos esforço pelo utilizador. Esses níveis são adaptados para subidas, vento contrário ou cargas elevadas.
- Os níveis de assistência média (3 e 4) significam que o nível do esforço do utilizador e o nível de utilização da bateria são iguais.
- Os níveis de assistência baixa (1 e 2) significam que a propulsão da bicicleta deriva mais do esforço do utilizador do que da bateria. São os modos de economia de energia. Sugerimos que utilize o nível de assistência 1 quando utiliza a bicicleta para praticar desporto.
- O nível 0 indica que a assistência está desativada.

5. Assistência modo peão no mostrador LCD

Carregue longamente no botão “-” para utilizar a função “arranque assistido” para facilitar a partida. Quando a ajuda ao arranque é utilizada a assistência não ultrapassa os 6 km/h. O ecrã LCD indica então “6KM” por cima do indicador de velocidade.

Quando desligar o botão “-” a ajuda ao arranque para.

6. Regulação do mostrador LCD

Para aceder ao menu regulação carregar 3 segundos no botão "SET". O ícone de regulação "SET" pisca e a regulação 0 está selecionada. Regulações:

- 0 : modo de assistência. O modo selecionado é indicado pelo ícone . Estão disponíveis 3 modos, ECO para otimizar a autonomia, POWER para otimizar o desempenho, NORMAL para um equilíbrio autonomia / desempenho. Selecione o modo com os botões "+" e "-". Em seguida, carregue em "SET" para a regulação seguinte.
- 1: reset conta-quilómetros 1. Carregue em "-" para reinicializar a 0. Em seguida, carregue em "SET" para a regulação seguinte.
- 2: limitador de velocidade máxima de assistência. Pode ser regulada de 10 a 25km/h com os botões "+" e "-". Em seguida, carregue em "SET" para a regulação seguinte.
- 3 : seleção do diâmetro da roda. Pode selecionar o diâmetro de roda de 16" a 28" com os botões "+" e "-". Em seguida, carregue em "SET" para a regulação seguinte.



ADVERTÊNCIA: a regulação do diâmetro de roda tem um impacto na segurança e saúde da sua bicicleta. Nunca selecione um diâmetro diferente do instalado na sua bicicleta. Em caso de dúvida, contacte o seu vendedor.

- 4: unidade de velocidade. Selecione a indicação da velocidade em "Km/h" ou em "MPH" com os botões "+" e "-". Em seguida, carregue em "SET" para voltar à regulação 0.

Carregue no botão "SET" durante 3 segundos para guardar e sair do menu de regulação. Para sair sem guardar as suas modificações, carregue no botão "ON/OFF" durante 3 segundos para desligar o mostrador.

II. Manipulação da bateria

1. Visualização do nível de carga na bateria

Para saber qual é o nível de carga, carregue uma vez no botão de carga situado na parte de cima da sua bateria.



Os 5 LED iluminam-se para indicar o nível de carga e desligam-se depois de 4 segundos.

INDICAÇÃO	NÍVEL DE CARGA
● ● ● ● ●	100%
● ● ● ● ○	80%
● ● ● ○ ○	60%
● ● ○ ○ ○	40%
● ○ ○ ○ ○	< 20%

2. Ligar / desligar a bateria

Para ligar a sua bateria, carregue no botão “ON/OFF” vermelho situado na parte de trás debaixo da bateria. Carregue de novo no botão para desligar. Quando a bateria está desligada, não fornece eletricidade à bicicleta, contudo, o mostrador de carga da bateria continua a funcionar.



3. Inserir / retirar a bateria

A bateria das bicicletas elétricas está situada no porta-bagagem traseiro, está diretamente ligada à caixa de controlo à frente.



ADVERTÊNCIA: antes de manipular a bateria, certifique-se de que o interruptor está na posição desligado.

Para instalar a bateria, primeiro deslize horizontalmente o bloco da bateria ao longo da calha e carregue para certificar-se de que está colocado adequadamente e, em seguida, feche.



Para fechar, insira a chave na fechadura e gire meia volta no sentido dos ponteiros do relógio (bateria e porta-bagagem trancados). Pode destrancar ao dar meia volta no sentido contrário ao dos ponteiros do relógio.

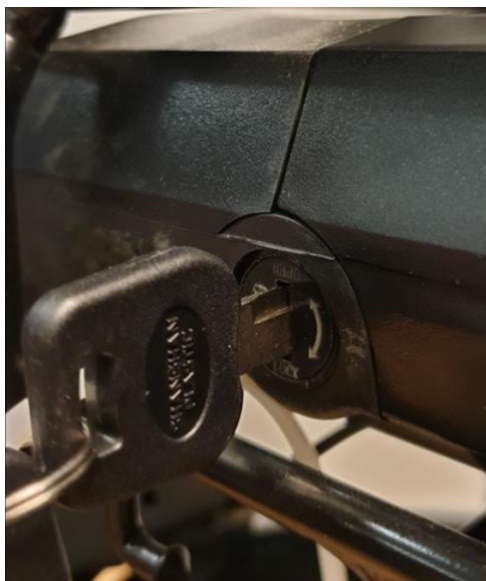

Trancado





Destrancado



ATENÇÃO: não se esqueça de retirar a chave e de a guardar num lugar seguro depois de retirar a bateria do porta-bagagem!

III. Utilização do carregador

Antes de carregar a bateria, leia o manual de instruções e o manual do carregador, se forem fornecidos com a sua bicicleta. Tome nota também dos pontos seguintes relativos ao carregador da bateria:

- Respeite as instruções da etiqueta do carregador da bateria.
- Não utilize o carregador perto de gases explosivos ou de substâncias corrosivas.
- Não sacuda o carregador, não o submeta a choques e evite as quedas.
- Proteja sempre o carregador da chuva ou da humidade, para utilização interior 
- A tolerância de temperatura deste carregador situa-se entre 0 e +40 °C.
- É proibido desmontar o carregador. Em caso de problemas, confie o aparelho a um reparador qualificado.
- Deve utilizar apenas o carregador fornecido com a sua bicicleta elétrica para evitar danos. Note que a não observância desta limitação anula a garantia.
- Durante o carregamento, a bateria e o carregador devem estar afastados de pelo menos 10 cm da parede e num lugar seco e ventilado. Não coloque nada na proximidade direta do carregador durante a utilização.
- Não tocar no carregador demoradamente durante a carga (risco de queimadura superficial).
- Não colocar o carregador numa posição instável.
- Não cobrir o carregador para evitar sobreaquecimento durante a carga.
- Não mergulhar o produto
- Evitar todo e qualquer contacto com a água durante a carga da bateria. Não tocar no carregador com as mãos molhadas.
- Não utilizar o carregador com um cabo de alimentação ou fichas danificados. Certificar-se de que a ficha do carregador está adequadamente conectada na tomada para a carga.
- Não provoque curto-circuito nos pinos do carregador com um objeto metálico.
- Desconectar a alimentação antes de ligar ou desligar as conexões na bateria.
- Este carregador foi concebido para carregar baterias de lítio, não carregar o tipo errado de bateria. Não utilizar uma bateria não recarregável.
- Esta unidade não pode ser usada por crianças de menos de 14 anos e por pessoas debilitadas nas capacidades físicas, sensoriais ou mentais, falta de experiência ou conhecimento. Deve ser usada após leitura do manual de instruções, compreensão dos riscos da utilização e uso do equipamento de segurança. A limpeza e manutenção não deve ser feita por pessoas sem qualificação ou sem a devida supervisão.
- Deverá supervisionar as crianças para garantir que não brincam com o aparelho.
- Manter fora do alcance das crianças, este produto não é um brinquedo.
- O cabo flexível externo deste produto não pode ser substituído; em caso de danos no cordão convém eliminar o produto.
- No fim de vida, elimine o produto num centro de reciclagem 

IV. Procedimento para o carregamento

Se houver uma tomada elétrica disponível perto da sua bicicleta, pode carregar a bateria diretamente na bicicleta sem a retirar. A tomada do carregador possui uma tampa em plástico, basta abrir para recarregar a bateria diretamente.

Pode ser útil retirar a bateria nos lugares onde não há espaço suficiente para a bicicleta ou onde não há tomada perto.



RECOMENDAÇÃO: o carregamento da bateria deve ser feito no interior, num lugar ventilado.

Siga o procedimento seguinte para o carregamento da bateria:

- A bateria pode ser carregada utilizando uma tomada de alimentação padrão. Não é preciso acionar o interruptor da mesma.
- Insira a ficha do carregador na bateria e ligue o cabo de alimentação do carregador numa tomada próxima.
- Durante o carregamento, o LED do carregador será vermelho para indicar o funcionamento adequado. Quando passa a verde, significa que a bateria está carregada.
- Para terminar o carregamento, deve desligar o cabo de alimentação da tomada e em seguida a ficha ligada à bateria. Feche depois a tampa da tomada da bateria.

V. Autonomia da sua bateria

Esta bicicleta com assistência elétrica está equipada com uma bateria Li-ion da alta qualidade. As baterias Li-ion têm um carregamento sem efeito de memória e um amplo leque de tolerância à temperatura que vai de -10 a +40 °C.

Para garantir uma vida útil máxima da bateria e para a proteger dos danos, siga as instruções de utilização e manutenção a seguir.

1. Autonomia da sua bateria

Depois do carregamento da sua bateria, aconselha-se esperar 20 a 30 minutos antes da utilização.

A autonomia da sua bateria depende de vários fatores de utilização:

- A seleção do modo de assistência
- O peso do utilizador
- A inclinação da estrada
- O preenchimento dos pneus
- O vento
- A força de pedalagem fornecida
- Arranque e frequência das paragens
- A temperatura exterior

2. Advertência, precauções

Recomenda-se carregar as baterias regularmente ou depois de cada utilização. Não há efeito de memória nestas baterias. Para maximizar a vida útil da sua bateria, aconselha-se:

- Evitar os lugares quentes (temperatura de carga ideal 20 °C)
- Deixar a bateria arrefecer 30 minutos depois da utilização da bicicleta

Precauções:



- Utilize a bateria unicamente para esta bicicleta.
- Utilize apenas o carregador específico fornecido para carregar a bateria.
- Carregue a bateria unicamente num espaço bem ventilado.
- Não expor a bateria ao calor ou carregar debaixo do sol.
- Não desmontar ou modificar a caixa e a bateria integrada na caixa.
- Não conectar os conectores (+) e (-) da bateria com um objeto metálico.
- Não expor a bateria a líquidos.
- Não utilizar uma bateria danificada.
- Não continuar a carregar a bateria se a carga não for completada no fim do tempo de carga teórico.
- Não utilizar a bateria se emitir um cheiro inabitual, aquecer de forma inabitual ou se alguma coisa parecer anormal.
- Não deixar a bateria ao alcance das crianças.
- Carregue a sua bateria antes de a armazenar durante um período prolongado e efetue a mesma operação depois do armazenamento.

VI. Duração das baterias



O desempenho das baterias pode diminuir depois de numerosas cargas. Isso irá depender dos hábitos de utilização da BAE.

Deve eliminar as suas baterias na sua loja ou em pontos de recolha especializados para a reciclagem. Sobretudo, não abandone a sua bateria gasta na natureza.

VII. Manutenção da bateria

Para garantir uma vida útil máxima da bateria e para a proteger dos danos, siga as instruções de utilização e manutenção a seguir:

Se notar que a carga baixa para 10 %, a bateria deve ser rapidamente carregada.



RECOMENDAÇÃO: se a bicicleta não for utilizada frequentemente durante um determinado período de tempo, deve carregar completamente todos os meses. A caixa da bateria deve ser armazenada num lugar seco, protegido, com uma temperatura entre 5 e 35 °C.

ADVERTÊNCIA:



- A vida útil da sua bateria pode ser reduzida em caso de armazenamento prolongado sem carga regular como indicado previamente.
- Não utilize nenhum metal para conectar diretamente dois polos da bateria, poderia provocar um curto-circuito.
- Nunca coloque a bateria perto de uma lareira ou qualquer fonte de calor.
- Não sacuda a bateria, não a submeta a choques e evite as quedas.
- Quando o bloco da bateria é retirado da bicicleta, guarde-o afastado do alcance das crianças para evitar acidentes.
- É proibido abrir a bateria.

VIII. Utilização e manutenção do motor elétrico

As nossas bicicletas com assistência elétrica estão programadas para iniciar a assistência elétrica depois de meia volta da pedaleira.

Não utilize a bicicleta em lugares inundados ou em caso de tempestade. Não mergulhe os componentes elétricos na água para evitar danos.

Evite os choques no motor para não danificar o mesmo.

IX. Manutenção do controlador

É importante cuidar adequadamente do controlador seguindo as instruções seguintes:

- Proteja o controlador das infiltrações de água e da imersão.

Nota: se pensar que a água se infiltrou na caixa, desligue a bateria imediatamente e continue sem assistência. Poderá voltar a ligá-la quando o controlador estiver seco.

- Não sacuda o controlador, não o submeta a choques e evite as quedas.

ADVERTÊNCIA: não abra a caixa do controlador. Toda e qualquer tentativa para abrir a caixa do controlador, de o modificar ou ajustar resultarão na anulação da garantia. Peça ao seu vendedor ou a um profissional qualificado para efetuar as reparações.



Toda e qualquer modificação dos parâmetros do sistema de gestão elétrica, nomeadamente a alteração do limite de velocidade, são formalmente proibidas e resultam na perda da garantia da sua bicicleta.

X. Diagrama elétrico e especificações

Reservamo-nos o direito, sem aviso prévio, de modificar este produto. Para informações complementares, contacte o seu vendedor.

1. Diagrama elétrico da Everyway E-300

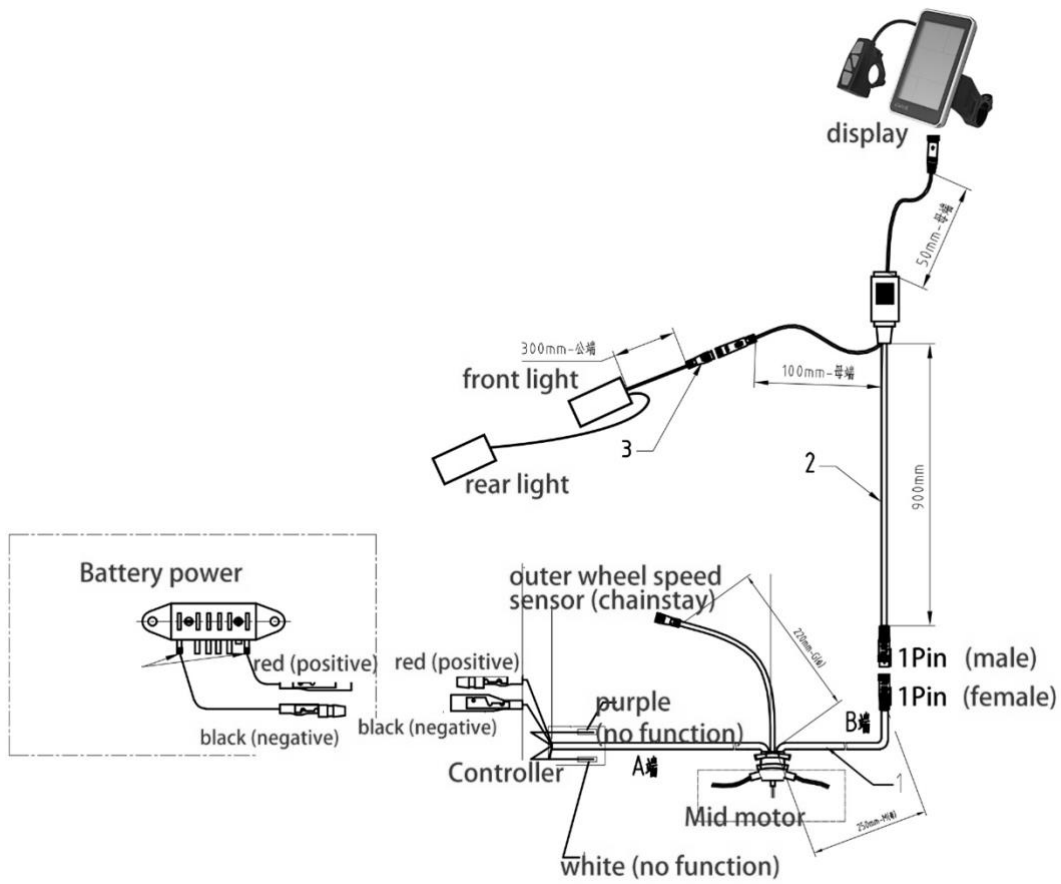

XI. Ficha técnica principal

		Everyway E300
Carga máxima: utilizador + carga + bicicleta		130 kg
Carga máxima: utilizador + carga		24'' : 106,6 kg 28'' : 104,7 kg
Velocidade máxima com assistência		25 km/h
Autonomia *		50 a 80 km
Motorização	250 W	250 W
	36V	36V
	< 60 dB	< 60 dB
Bateria	Lítio	Lítio
	36V	36V
	13 Ah	13 Ah
	3,2 kg	3,2 kg
	4 h	4 h
	500 ciclos	500 ciclos
Carregador	100-240V	100-240V
	36V	36V
Peso total da bicicleta		24'' : 23,4 kg 28'' : 25,3 kg
Dimensão da bicicleta		24'' & 28''
Dimensão Pneus / Roda		24 x 1.75 polegadas 28 x 1.95 polegadas

F. Serviço pós-venda

I. Peças de desgaste

Os vários elementos de desgaste são elementos de tipo *standard*. Substituir sempre as peças gastas, e/ou que devem ser mudadas, por componentes idênticos, à venda no comércio ou no seu vendedor.

II. Resolução dos problemas de base

Não tente aceder ou reparar um componente elétrico por si próprio. Contacte o especialista mais próximo para efetuar uma manutenção por uma pessoa qualificada.

As informações a seguir destinam-se a dar explicações e não são instruções visando apoiar o utilizador durante as reparações. Todas as resoluções mencionadas devem ser efetuadas por um profissional qualificado, consciente dos problemas de segurança e com experiência da manutenção elétrica.

Descrição do problema	Causas possíveis	Resolução
Depois de ligar a bateria, o motor não dá assistência à pedalagem.	<ol style="list-style-type: none">1) O cabo do motor (junta de conexão estanque) está mal ligado2) A manete do travão não voltou corretamente para a posição normal, o que provoca o desligar do interruptor3) O fusível da bateria queimou4) O sensor de velocidade está demasiado afastado do disco magnético no eixo B.B.5) A conexão entre o sensor e o controlador não está estabelecida ou há um falso contacto.	<p>Primeiro, verifique se a bateria está carregada. Se não for o caso, carregue-a.</p> <ol style="list-style-type: none">1) Verifique se a conexão está estabelecida adequadamente, sem folga.2) Coloque a manete do travão na posição normal com cuidado sem travar.3) Abra a parte de cima do bloco da bateria e verifique o fusível. Se estiver queimado, contacte o seu vendedor ou profissional autorizado para o substituir.4) Ajuste a distância entre o sensor e a faixa magnética para que não seja superior a 3 mm.5) Certifique-se de que o controlador e o sensor estão conectados.
A autonomia da bateria diminui. (nota: o desempenho da bateria é influenciado pelo peso do utilizador, das bagagens, pela força do vento, tipo de estrada, travagens constantes).	<ol style="list-style-type: none">1) O tempo de carregamento não é suficiente.2) A temperatura ambiente é demasiado baixa e influencia o funcionamento da bateria.3) Os declives ou os ventos contrários frequentes bem como as estradas em mau estado.4) A pressão dos pneus não é suficiente (encher de novo).5) Paragens e arranques frequentes.6) A bateria foi armazenada sem carga durante muito tempo.	<ol style="list-style-type: none">1) Carregar a bateria seguindo as instruções (capítulo 7.3).2) No inverno ou com temperaturas inferiores a 0 °C, deve guardar a sua bateria no interior.3) Trata-se de uma causa normal e o problema resolve-se com a melhoria das condições.4) Encher os pneus com uma pressão de 3,1 bar.5) O problema resolve-se com a melhoria das situações de utilização.6) Efetue o carregamento regularmente em conformidade com o manual de instruções. Se isso não resolver o problema, contacte o seu vendedor ou um profissional qualificado.

Depois de ligar o carregador, os LED de carregamento não se iluminam.	<ol style="list-style-type: none"> 1) Problema com a tomada. 2) Mau contacto entre a entrada do carregador e a tomada elétrica. 3) A temperatura é demasiado baixa. 	<ol style="list-style-type: none"> 1) Verifique e repare a tomada elétrica. 2) Verifique e insira completamente a ficha. 3) Efetuar o carregamento no interior. Se as soluções anteriores não deram resultado, contactar o vendedor ou profissional qualificado.
Depois de um carregamento de mais de 4 ou 5 horas, o LED de carregamento continua vermelho. (Nota: é importante carregar a bateria respeitando as instruções para evitar danificar o material).	<ol style="list-style-type: none"> 1) A temperatura ambiente é de 40 °C ou mais. 2) A temperatura ambiente é de 0 °C ou menos. 3) A bicicleta não foi carregada após a utilização o que aumentou o descarregamento. 4) A tensão de saída é demasiado baixa para poder carregar a bateria. 	<ol style="list-style-type: none"> 1) Carregar a bateria com uma temperatura inferior a 40 °C e em conformidade com as instruções. 2) Carregar a bateria no interior e em conformidade com as instruções. 3) Faça a manutenção da sua bateria corretamente para evitar um descarregamento excessivo. 4) Não efetue o carregamento com uma tensão inferior a 100 V. Se as soluções anteriores não deram resultado, contactar o vendedor ou profissional qualificado.
<p><u>Mostrador LCD:</u></p> <p>A velocidade não é indicada no ecrã LCD.</p>	A esfera magnética no raio da roda está demasiado afastada do sensor (fixado na parte de trás do quadro ou no garfo dianteiro) não podendo captar o sinal quando a roda gira.	Verifique a distância entre a esfera magnética e o sensor e certifique-se de que não excede 5 mm.

Resolução dos problemas relativos ao carregador:

- A luz vermelha não funciona durante o carregamento: verifique se os conectores estão corretamente conectados. Verifique se a tensão normal passa, se for o caso, verifique a reparação do carregador. Se o anterior está correto, a bateria está, sem dúvida, danificada.
- A luz vermelha não passa a verde: desligue a alimentação, depois de cinco 5 segundos, volte a ligar a alimentação, pode continuar a carregar. A bateria não carrega mais, a bateria está, sem dúvida, danificada.
- A luz vermelha passa imediatamente a verde: verifique se a bateria está completamente carregada. Se não for o caso, a bateria ou o carregador estão danificados.
- Se o fusível queimou: não desmontar o carregador, entregue-o a um reparador qualificado que irá substituir o fusível por um novo com as mesmas características (T3.15A/250V).

G. Notas

RO

(Traducerea instrucțiunilor originale)

Felicitări pentru achiziționarea acestei biciclete cu asistență electrică (VAE) WAYSCRAL!

Scopul acestui manual este de a vă oferi informațiile necesare pentru utilizarea, reglarea și întreținerea corectă a bicicletei.

Vă rugăm să citiți cu atenție aceste instrucțiuni înainte de a vă deplasa cu bicicleta și să le păstrați pe durata de viață a bicicletei. Acestea conțin indicații importante privind siguranța și întreținerea.

Este responsabilitatea utilizatorului să citească acest manual înainte de a utiliza produsul.

Nerespectarea acestor instrucțiuni vă expune la riscul utilizării necorespunzătoare a bicicletei, al uzurii premature a anumitor piese, ceea ce ar putea cauza căderi și / sau accidente.

În cazul în care o piesă originală se dovedește defectă din fabricație în timpul perioadei de garanție, ne angajăm să o înlocuim. Perioada de garanție a bicicletelor electronice este următoarea:

- Cadre și furci: 5 ani
- Componente electrice: 2 ani cu condiția întreținerii
- Orice alte componente: 2 ani

Această garanție nu include costurile pentru manoperă și transport. Compania nu poate fi considerată responsabilă pentru daunele survenite în mod neobișnuit sau din cauza unor anumite circumstanțe. Această garanție se aplică doar cumpărătorului original al produsului, care face dovada achiziției în sprijinul reclamației sale. Această garanție se aplică numai în cazul pieselor defecte și nu acoperă uzura normală sau daunele cauzate de accidente, de utilizarea necorespunzătoare, sarcina excesivă, asamblarea sau întreținerea necorespunzătoare și alte obiecte care nu sunt destinate pentru utilizare împreună cu bicicleta.

Nicio bicicletă nu este eternă și nicio reclamație nu va putea fi acceptată în cazul în care se referă la daunele provocate de utilizarea necorespunzătoare, pentru competiții, pentru cascadorii, pentru sărituri de pe rampă sau alte activități similare. Reclamațiile trebuie transmise prin distribuitorul dvs. Drepturile dvs. nu sunt afectate.

Compania își rezervă dreptul de a schimba sau de a modifica orice specificație fără notificare prealabilă. Toate informațiile și specificațiile conținute în această broșură sunt corecte în momentul tipăririi.

Bicicleta dvs. a fost atent proiectată și fabricată în conformitate cu cerințele standardului european EN 15194.

Condiții de utilizare a bicicletei cu asistență electrică

Această bicicletă cu asistență electrică este proiectată pentru utilizare urbană și suburbană, se poate deplasa în oraș, pe șosea sau pe o suprafață pavată unde anvelopele sunt întotdeauna în contact cu solul. Este dotată cu asistență electrică la pedalare care vă va facilita toate călătoriile zilnice, pentru a vă deplasa pe distanțe și pe perioade mai lungi. Bicicleta dvs. cu asistare electrică este o bicicletă pentru adulți, pentru persoanele de peste 14 ani. Dacă bicicleta este folosită de un copil, părinții sunt responsabili și trebuie să se asigure că utilizatorul poate folosi bicicleta în siguranță.

Această bicicletă nu este destinată pentru utilizarea pe teren nepavat sau necorespunzător. Nu este concepută pentru utilizarea „off-road”, nici pentru competiții. Nerespectarea acestui lucru poate duce la căderi sau accidente și poate deteriora prematur și ireversibil starea bicicletei dvs. cu asistență electrică.

Bicicleta dvs. cu asistență electrică nu este o motoretă. Scopul asistenței este de a completa pedalarea. În momentul în care începeți să pedalați, motorul pornește și vă susține efortul. Asistența variază în funcție de viteza bicicletei, este importantă la pornire, mai puțin susținută atunci când bicicleta prinde viteză și apoi dispare atunci când bicicleta ajunge la 25 km/h. Asistența este oprită imediat ce una dintre cele două pârghii de frână este acționată sau viteza depășește 25 km/h. Se va relua automat sub 23 km/h cu pedalarea.

Aceasta trebuie să fie întreținută corespunzător conform instrucțiunilor din acest manual.



ATENȚIE: Ca orice componentă mecanică, o bicicletă este supusă unor presiuni ridicate și se uzează. Diferitele materiale și componente pot reacționa diferit la uzură sau oboseală. Dacă durata de viață a unei componente a fost depășită, se poate rupe la o singură lovitură, având potențialul de a cauza rănirea ciclistului. Crăpăturile, zgârieturile și decolorarea în zone cu stres ridicat indică faptul că componenta a depășit durata de viață și trebuie înlocuită.

Recomandare: Utilizarea sigură

Înainte de a utiliza bicicleta cu asistență electrică, asigurați-vă că aceasta este în stare bună de funcționare. Verificați în mod special următoarele aspecte:

- Poziția trebuie să fie confortabilă
- Piulițele, șuruburile, pârghiile de strângere, strângerea componentelor
- Frânele sunt în stare de funcționare
- Cursa ghidonului este bună, fără joc, ghidonul este fixat corect pe ax
- Roțile nu sunt blocate și lagărele sunt reglate corect
- Roțile sunt bine strânse și atașate la cadru / furcă
- Anvelopele sunt în stare bună și presiunea acestora este bună
- Starea jantelor
- Pedalele sunt atașate bine la pedaliar
- Funcționarea transmisiei
- Catadioptrii sunt în poziție bună.



RECOMANDARE: Bicicleta dvs. cu asistență electrică trebuie verificată la fiecare 6 luni de către un profesionist pentru a asigura starea bună și siguranța utilizării. Este responsabilitatea utilizatorului să se asigure că toate componentele sunt în stare bună de funcționare înainte de utilizare.

Alegeți un loc sigur, departe de trafic, pentru a vă familiariza cu noua bicicletă. Asistența se poate declanșa cu putere, verificați ca ghidonul să fie drept, iar drumul liber.

Asigurați-vă că sunteți în stare bună de sănătate înainte de a vă urca pe bicicletă.

În cazul unor condiții meteorologice neobișnuite (ploaie, frig, noapte ...), fiți deosebit de vigilenți și adaptați-vă viteza și reacțiile în mod corespunzător.

Când transportați bicicleta în exteriorul autovehiculului dvs. (suportul pentru biciclete, suportul pentru acoperiș ...), se recomandă insistent să scoateți bateria și să o depozitați într-un loc răcoros.

Utilizatorul trebuie să respecte cerințele reglementărilor naționale atunci când bicicleta este folosită pe drumurile publice (iluminarea și semnalizarea, de exemplu).

Societatea MGTS își declină orice responsabilitate dacă utilizatorul bicicletei nu respectă reglementările în vigoare.



ATENȚIE: Recunoașteți că sunteți responsabil pentru orice pierdere, rănire sau deteriorare cauzată de nerespectarea instrucțiunilor de mai sus și că acest lucru va duce la anularea garanției în mod automat.

A. Cuprins

A.	Cuprins	262
B.	Structura bicicletelor cu asistență electrică	264
I.	Structura Everyway E-300	264
C.	Prima punere în funcțiune și reglaje	265
I.	Implementarea elementelor de securitate	265
1.	Sistemul de iluminat	265
2.	Sonerie	265
3.	Purtarea căștii	265
II.	Reglarea scaunului și a ghidonului	266
1.	Scaun	266
2.	Ghidon	266
III.	Pneuri	268
IV.	Reglarea frânelor	268
1.	Reglarea frânelor pe disc mecanice	269
2.	Schimbarea saboților și plăcuțelor de frână	270
3.	Uzura jantelor	270
V.	Reglarea sistemului de schimbare a vitezelor	270
1.	Reglarea opritorilor	271
2.	Reglarea tensiunii cablului	271
VI.	Reglarea lanțului	271
VII.	Schimbarea pedalelor	272
VIII.	Roată și motor	272
IX.	Portbagaj	272
X.	Cric	272
D.	Întreținerea	273
I.	Curățarea	273
II.	Lubrifierea	273
III.	Verificări regulate	274
IV.	Revizii	274
E.	Asistența la pedalare și bateria	276
I.	Asistența la pedalare	276
1.	Descrierea afișajului LCD	276
2.	Activarea/dezactivarea afișajului LCD	277
3.	Afișarea încărcării bateriei pe afișajul LCD	277
4.	Selectarea nivelului de asistență pe afișajul LCD	278
5.	Asistență pietoni pe afișajul LCD	278

6.	Reglarea afișajului LCD.....	279
II.	Manevrarea bateriei.....	280
1.	Citirea nivelului de încărcare a bateriei.....	280
2.	Pornirea/oprirea bateriei.....	280
3.	Introducerea/scoaterea bateriei.....	281
III.	Utilizarea încărcătorului.....	282
IV.	Procedura de reîncărcare.....	283
V.	Autonomia bateriei.....	283
1.	Autonomia bateriei.....	283
2.	Atenție, precauții.....	284
VI.	Durata de viață a bateriilor.....	284
VII.	Întreținerea bateriei.....	284
VIII.	Utilizarea și întreținerea motorului electric.....	285
IX.	Întreținerea controllerului.....	285
X.	Diagrama electrică și specificații.....	286
1.	Diagrama electrică a modelului Everyway E-300.....	286
XI.	Fișa tehnică principală.....	287
F.	SAV.....	288
I.	Piese supuse uzurii.....	288
II.	Rezolvarea problemelor de bază.....	288
G.	Note.....	290

B. Structura bicicletelor cu asistență electrică

I. Structura Everyway E-300



1. Pneu și cameră de aer
2. Jantă
3. Spițe
4. Furcă
5. Frână față
6. Apărătoare față
7. Ghidon și ax
8. Cadru
9. Afișaj LCD
10. Pârghii frână
11. Frână spate
12. Blocare scaun

13. Scaun și ax pentru scaun
14. Controller
15. Baterie
16. Portbagaj spate
17. Senzor de rotație
18. Apărătoare spate
19. Cric
20. Manivele și pedaliere
21. Pedale
22. Carcasă
23. Lanț
24. Motor butuc față

C. Prima punere în funcțiune și reglajele

I. Implementarea elementelor de securitate

1. Sistemul de iluminat

Vă este furnizat un sistem de iluminat, alcătuit din doi catadioptri (unul alb inclus în farul față și unul roșu fixat pe stopul spate), un far față, un stop spate, alți doi catadioptri portocalii amplasați între spițe, pe roți. Prezența anvelopelor reflectorizante vă permite să fiți văzut mai bine din lateral.

Sistemul de iluminat este un echipament de siguranță al bicicletei, trebuie să fie prezent pe bicicletă în mod obligatoriu. Verificați dacă sistemul dvs. de iluminat funcționează corect înainte de a porni.

Far față alimentat de bateria bicicletei

Farul față este alimentat de bateria bicicletei și este funcțional în mod direct. Asigurați-vă că bateria este încărcată și introdusă corect. Puneți / scoateți farul față din funcțiune prin apăsarea butonului „ON/OFF” de pe afișajul LCD.

Stop spate alimentat de bateria bicicletei

Stopul spate este alimentat de bateria bicicletei și este funcțional în mod direct. Asigurați-vă că bateria este încărcată și introdusă corect. Puneți / scoateți stopul spate din funcțiune prin apăsarea butonului „ON/OFF” de pe afișajul LCD.

2. Sonerie

O sonerie este instalată pe ghidon. Aceasta vă va permite să fiți auzit de la 50 m.

Soneria este un echipament de siguranță al bicicletei, trebuie să fie prezentă pe bicicletă în mod obligatoriu.

3. Purtarea căștii

Pentru o utilizare sigură, se recomandă insistent purtarea unei căști de bicicletă. Aceasta garantează reducerea la minimum a traumatismelor craniene în cazul unei căderi.



ATENȚIE: Căștile sunt obligatorii pentru copiii sub 14 ani, fie în calitate de cicliști, fie ca pasageri.

Pentru mai multe informații, adresați-vă distribuitorului.

II. Reglarea scaunului și a ghidonului

Este important să adaptați setările bicicletei dvs. pentru corpul dvs.

1. Scaun

Deschideți sistemul de blocare rapidă (a se vedea paragraful „C.III. Pneuri ” pentru metoda de utilizare a blocării rapide).

Când reglați scaunul în poziția cea mai de jos, asigurați-vă că acesta nu atinge nicio componentă a bicicletei, cum ar fi portbagajul. De asemenea, aveți grijă să nu depășiți marcajul minim de introducere a suportului scaunului. Acest marcaj de introducere nu trebuie să fie vizibil niciodată când utilizați bicicleta.

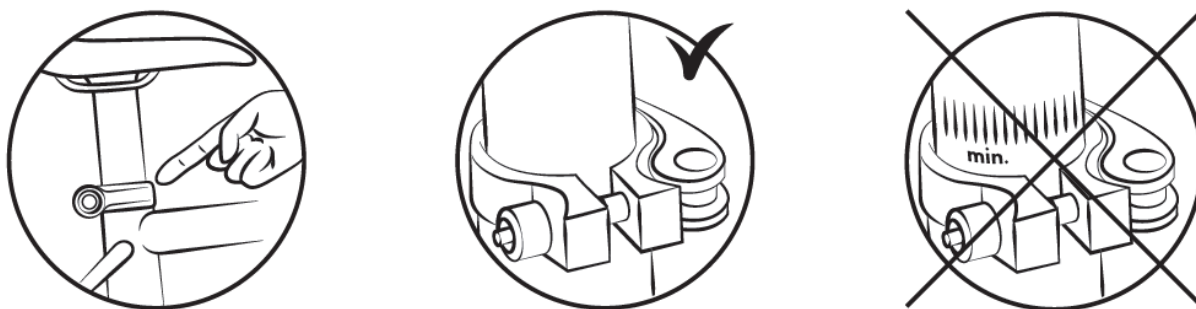

Pentru a verifica înălțimea corectă a scaunului, trebuie să vă așezați, cu picioarele întinse, călcâiul sprijinindu-se pe pedală (fig. B). Când pedalați, genunchiul va fi ușor îndoit cu piciorul în poziția de jos (fig. A).

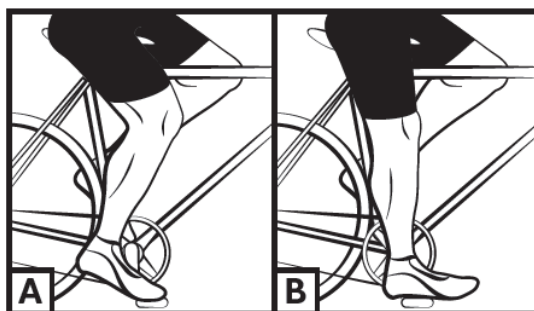

ATENȚIE: Este important să protejați arcurile scaunului dacă este instalat un scaun pentru copii, pentru a preveni prinderea degetelor.

2. Ghidon

Ghidonul bicicletei dvs. se reglează pe înălțime și prin înclinație.

- Ax cu reglare rapidă a înclinării

Pentru a regla înălțimea axului, deschideți pârghia apăsând piedica și ridicați pârghia după cum se indică în imaginea de mai jos.



Înclinați axul până când accesul la șurubul axului este liber.
Utilizați o cheie hexagonală de 6 mm pentru a slăbi acest șurub.
Reglați înălțimea axului în funcție de preferințele dvs. și strângeți șurubul.



Pentru a regla înclinarea, înclinați axul și reglați ghidonul în funcție de preferințele dvs. și închideți pârgă de strângere rapidă.
Dacă ghidonul este strâns prea puțin sau prea mult, trebuie să strângeți din nou sau să slăbiți șurubul, pentru a regla forța de strângere.



III. Pneuri

Verificați periodic presiunea pneurilor. Deplasarea cu pneurile insuficient umflate sau prea umflate poate afecta performanțele, poate provoca uzură prematură, poate reduce autonomia sau poate crește riscul accidentelor.

Dacă pe unul dintre pneuri este vizibilă o uzură semnificativă sau o crestătură, înlocuiți-l înainte de a folosi bicicleta. Pe latura pneului este indicat un interval de presiune, specificat de producător și în tabelul următor. Presiunea trebuie adaptată în funcție de greutatea utilizatorului.

Model	Dimensiunea bicicletei	Dimensiunea camerelor de aer	Dimensiunea pneurilor	Presiune	
				PSI	Bar
EVERYWAY E300	24"	24 x 1,95	24 x 1,95	40 - 65	2,8 - 4,5
EVERYWAY E300	28"	28 x 1,95	28 x 1,95	50 - 85	3,5 - 6

Metoda de determinare a reglării corecte a mecanismelor de blocare rapidă (roată și colier scaun)

Dispozitivele de blocare rapidă sunt proiectate pentru a fi acționate manual. Nu folosiți niciodată unelte pentru a bloca sau a debloca mecanismul, pentru a nu îl deteriora.

Pentru a regla forța de strângere a axului roții, trebuie să folosiți piulița de reglare și nu pârghia de blocare rapidă. Dacă pârghia poate fi manevrată cu o presiune manuală minimă, aceasta înseamnă că nu este suficient de strânsă. Prin urmare, este necesar să strângeți din nou piulița de reglare. Sistemul de blocare rapidă trebuie să marcheze picioarele furcii când acesta este închis în poziția blocată.

La fiecare operațiune de reglare, verificați centrarea corectă a roții din față, raportată la furcă. Pentru a regla, a închide și a deschide mecanismele de blocare rapidă, utilizați următoarea metodă:

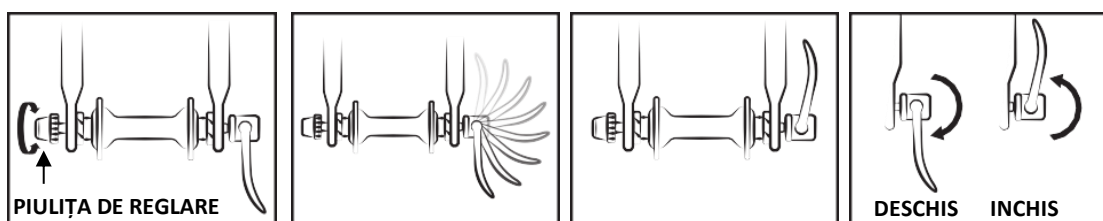

IV. Reglarea frânelor

Înainte de fiecare utilizare, verificați dacă frânele față și spate sunt în stare perfectă de funcționare. Maneta dreaptă activează frâna spate. Maneta stângă activează frâna față.

Se recomandă repartizarea medie a forței de frânare la 60/40 între față și spate. Pârghia de frână nu trebuie să vină în contact cu ghidonul, iar carcasa nu trebuie să fie supuse unor traiectorii cu unghi închis, astfel încât cablurile să alunecă cu minimum de frecare. Cablurile deteriorate, rupte și ruginite trebuie schimbate imediat.



ATENȚIE:

- În caz de ploaie sau vreme umedă, distanțele de frânare se măresc. În aceste situații, se recomandă frânarea anticipată.
- La viraje și frânare, ghidonul poate avea o influență negativă asupra timpului de reacție al biciclistului.
- Nu atingeți frânele pe disc după utilizarea intensă a sistemului de frânare al bicicletei cu asistență electrică, deoarece acest lucru poate provoca arsuri.

1. Reglarea frânelor pe disc mecanice

Plăcuțele exercită presiune pe un disc atașat la butucul roții. Intensitatea presiunii este controlată de o pârghie de frână printr-un cablu. Nu acționați maneta de frână atunci când roata este detașată de cadru sau de furcă.

Pentru a alinia etrierul frânei pe disc mecanice, slăbiți șuruburile de fixare ale suportului etrierului frânei.

Frânați cu maneta de frână corespunzătoare (etrierul de frână este poziționat corect) și țineți maneta de frână în această poziție în timp ce strângeți șuruburile de fixare ale suportului etrierului.

Verificați dacă plăcuța interioară (din interiorul roții) este la 0,2-0,4 mm de disc. Dacă acest lucru nu este suficient, strângeți șurubul de poziționare a plăcuței până la 0,2-0,4 mm între plăcuță și disc.

Pentru a regla plăcuța exterioară (din afara roții), este suficient să modificați tensiunea cablului de frână pentru a obține un spațiu de 0,2 - 0,4 mm, la nivelul etrierului sau la nivelul pârghiei de frână.

Aveți grijă să nu pulverizați ulei sau lubrifianți pe disc sau pe plăcuțe (de exemplu, când efectuați operațiuni de întreținere a lanțului sau a schimbătorului de viteze). Dacă se întâmplă acest lucru, plăcuțele și discul trebuie degresate sau schimbate.

Verificați alinierea plăcuțelor prin rotirea roții, puteți să vă deplasați pe drum

Discuri: bicicleta dvs. este echipată cu discuri cu diametrul de 160 mm.

- Un sistem de piuliță și contrapiuliță la nivelul pârghiei frânei sau al etrierului vă permite să reglați tensiunea cablului și, prin urmare, forța de frânare care va varia în timp, în funcție de uzura plăcuțelor de frână.

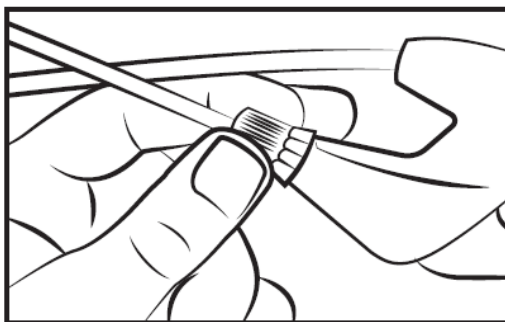

- Plăcuțele de frână sunt standard, înlocuiți-le atunci când plăcuța dvs. nu mai are componenta de frecare.
- Referința plăcuței de frână montată pe bicicletă este următoarea:
Model: DSK 300;
Referință:PD071S

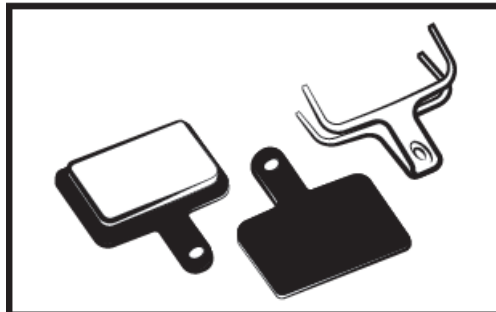

Nu uitați că noile plăcuțe de frână trebuie să fie rodite. Rodajul se efectuează prin rulare timp de câteva minute, cu acționarea alternativă a frânelor între opriri bruște și frânare ușoară.

2. Schimbarea saboților și plăcuțelor de frână

- Frână pe disc

Scoateți roata și scoateți plăcuțele uzate de pe etrierul de frână. Poziționați noile plăcuțe în etrier astfel încât suprafețele de frânare să fie în contact. Nu atingeți suprafețele de frânare. Introduceți plăcuțele una după alta în etrierul de frână.

Apoi reglați frânele conform paragrafului anterior IV.1.

3. Uzura jantelor

Ca orice piesă supusă uzurii, jantele trebuie verificate în mod regulat. Janta se poate slăbi și se poate sparge, provocând pierderea controlului și căderea.

V. Reglarea sistemului de schimbare a vitezelor

Bicicleta dvs. are mai multe viteze care pot fi schimbate manual, datorită unui sistem Shimano RevoShift cu un schimbător spate. Utilizați maneta dreaptă pentru a efectua modificarea dorită. Cu cât indicatorul este mai ridicat, cu atât va fi mai greu de pedalat și invers.

Atenție, nu pedalați niciodată înapoi în timp ce schimbați vitezele și nu forțați niciodată schimbătorul de viteze.

Pentru utilizarea optimă a sistemului de schimbare a vitezelor, se recomandă schimbarea treptelor de viteză în afara secvențelor importante de pedalare.



1. Reglarea opritorilor

Cursa schimbătorului de viteze este reglată cu ajutorul șuruburilor H și L.

Șurubul L permite reglarea opritorului superior (partea pinionului mare). Prin slăbirea șurubului L, lanțul este poziționat mai departe în exteriorul pinionului mare.

Șurubul H permite reglarea opritorului inferior (partea pinionului mic). Prin slăbirea șurubului H, lanțul este poziționat mai departe în exteriorul pinionului mic.

Aceste manipulări se efectuează prin sferturi de tură. La fiecare reglare, trebuie să realizați o aliniere perfectă între pinion, lanț și roata schimbătorului spate.

Schemă schimbător spate

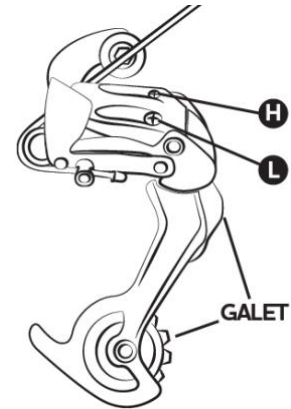
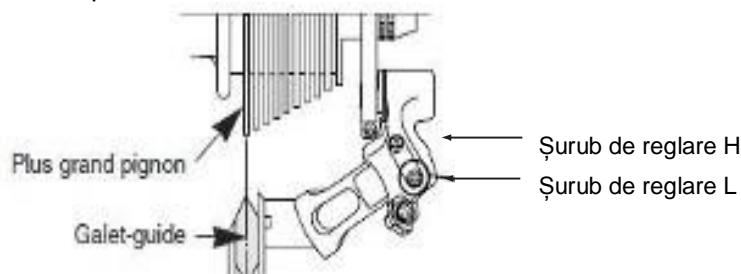

2. Reglarea tensiunii cablului

Pentru a regla schimbarea corectă a pinionului, utilizați cheia de pe schimbător spate sau maneta. Această cheie permite reglarea tensiunii cablului schimbătorului de viteze și permite poziționarea corectă a schimbătorului, în funcție de viteza dorită.

VI. Reglarea lanțului

Bicicleta dvs. este prevăzută un schimbător spate extern, lanțul este întins automat.

Pentru a schimba lanțul

Noile lanțuri sunt vândute cu prea multe ochiuri, primul pas este să-l reduceți la lungimea corectă. Cea mai sigură metodă este să numărați numărul de ochiuri din lanțul vechi pentru a-l ajusta pe cel nou. Pentru a demonta vechiul lanț, este suficient să îl reduceți (scoateți un ochi).

Odată ce acesta este scos, trebuie să-l montați pe cel nou. Pentru a face acest lucru, trebuie să-l treceți în jurul butucului pedalier și al pinionului spate, astfel încât să angreneze corespunzător celelalte elemente ale transmisiei. Pentru a închide lanțul, vă recomandăm să utilizați o cuplă rapidă. Aceasta servește ca legătură babă, care va fi introdusă între două ochiuri moș. De asemenea, cupla rapidă va permite demontarea mai ușoară a lanțului pentru curățare.

Pentru a verifica dacă lungimea lanțului este corectă, acesta trebuie pus pe pinionul mic. În această configurație, linia virtuală trasată între butucul roții din spate și axul rolei inferioare a schimbătorului de viteze trebuie să fie verticală.

VII. Schimbarea pedalelor

Pentru a schimba pedalele, identificați pedalele prin vizionarea literei înscrise pe pedală. Pedala dreapta are indicația „R” (dreapta) și pedala stângă „L” (stânga). Rotiți pedala „R” în sensul acelor de ceasornic pentru a o fixa pe manivelă. Rotiți pedala L în sens invers acelor de ceasornic.

VIII. Roată și motor

După prima lună de utilizare, vă recomandăm să strângeți spițele pentru a limita impactul tracțiunii motorului asupra roții din spate. La pornirea motorului, poate apărea un zgomot ușor. Acest zgomot este normal deoarece motorul pornește și ajută la pedalare. Acest zgomot poate deveni mai puternic când este utilizat la maxim.

IX. Portbagaj

Bicicleta dvs. se vinde cu un portbagaj :

Model	Dimensiunea bicicletei	portbagaj
EVERYWAY E300	24"	XJ-24-LC185
EVERYWAY E300	28"	XJ-28-LC186

Acesta este deja montat deasupra roții din spate. Elementele de fixare trebuie strânse și verificate în mod regulat la un cuplu de 4 - 6 Nm. Portbagajul dvs. este proiectat pentru o sarcină maximă de 25 kg, este posibil să se monteze un scaun pentru copii.



ATENȚIE: Portbagajul dvs. nu este proiectat să tragă o remorcă.

Ca măsură de siguranță, bagajele trebuie transportate doar pe portbagaj.

Când portbagajul este încărcat, comportamentul bicicletei se modifică.

Distribuiți bagajele în mod echilibrat pe ambele părți pentru a vă menține bicicleta stabilă. Toate bagajele trebuie fixate ferm de portbagaj, înainte de fiecare utilizare este important să verificați că niciun obiect nu atârână în gol și nu poate fi prins în roata din spate a bicicletei. Nu reglați portbagajul în mod arbitrar, vă rugăm să vă adresați distribuitorului pentru reglare, dacă este necesar. Nu modificați portbagajul, orice modificare a portbagajului de către utilizator duce la invalidarea acestor instrucțiuni. Bagajele nu trebuie să ascundă reflectoarele și lămpile bicicletei.

X. Cric

Înainte de utilizare, verificați dacă cricul este ridicat.

D. Întreținerea

Bicicleta dvs. necesită o întreținere regulată pentru siguranța dvs., dar și pentru a-și prelungi durata de viață. Este important să verificați periodic elementele mecanice pentru a asigura, dacă este necesar, înlocuirea pieselor uzate sau care prezintă semne de uzură.

Atunci când înlocuiți componente, este important să folosiți piese originale pentru a menține performanța și fiabilitatea bicicletei. Asigurați-vă că utilizați piese de schimb corespunzătoare în ceea ce privește pneurile, camerele de aer, componentele de transmisie și diferitele componente ale sistemului de frânare.

Este responsabilitatea utilizatorului să utilizeze diferite părți ale pieselor originale.



ATENȚIE: Scoateți întotdeauna bateria înainte de operațiunile de întreținere.

I. Curățarea

Pentru a evita coroziunea bicicletei, este necesar să spălați bicicleta în mod regulat cu apă dulce, mai ales dacă a fost expusă aerului marin.

Curățarea trebuie făcută cu un burete, un vas de apă caldă cu săpun și un jet de apă (fără presiune).



RECOMANDARE: Aveți grijă deosebită să nu folosiți un sistem de curățare cu jet de apă sub presiune.

II. Lubrifierea

Lubrifierea este esențială pentru diferitele componente mobile, pentru a evita coroziunea. Lubrifiați cu regularitate lanțul, periați pinioanele și butucul, introduceți periodic câteva picături de ulei în manșoanele cablurilor de frână și ale cablurilor schimbătorului de viteze.

Se recomandă să începeți prin curățarea și uscarea elementelor care trebuie lubrificate.

Se recomandă folosirea unui ulei specific pentru lanț și schimbătorul de viteze. Este necesar să utilizați un agent lubrifiant pentru celelalte componente.

III. Verificări regulate

În ceea ce privește strângerea șuruburilor: manetă, manivelă, pedale, axe.

Cuplurile de strângere pe care trebuie să le aplicați sunt după cum urmează:

COMPONENTE	CUPLAJ PRECONIZAT (Nm)	INSTRUCȚIUNI SPECIALE
Pedale pe manivele	30 - 40	Lubrifierea filetelor
Manivelă pe cadru	30 - 40	Lubrifierea filetelor
Strângerea axului/ghidonului		Strângere automată
Înclinația axului		Strângere automată
Strângere joc direcție	14 - 15	Șurub inserție (ax)
Pârghia frânei	6 - 8	
Etrierele frânei	6 - 8	
Scaun pe suport	18 - 20	
Colier suport scaun		Strângere rapidă
Roată	30	

Alte cuplaje de strângere depind de dimensiunea piulițelor: M4: 2,5 la 4,0 Nm, M5: 4,0 la 6,0 Nm, M6: 6,0 la 7,5 Nm. Strângeți șuruburile în mod uniform, cu cuplul necesar.

Verificați în mod regulat anvelopele și în special striatiile anvelopei din spate: uzură, tăieturi, fisuri, ciupituri. Înlocuiți anvelopa, dacă este necesar. Verificați jantele și absența uzurii excesive, deformărilor, loviturilor, fisurilor...

IV. Revizii

Pentru a garanta siguranța și pentru a păstra componentele în stare bună de funcționare, trebuie să verificați periodic bicicleta dvs. cu asistență electrică la distribuitor. În plus, bicicleta dvs. trebuie să fie întreținută în mod regulat de un tehnician calificat.

Prima revizie: 1 lună sau 150 km

- Verificarea fixării elementelor: manivelă, roată, ax, pedale, arc, clemă scaun,
- Verificarea funcționării asistenței electrice,
- Verificarea și reglarea frânelor,
- Tensiunea și / sau expunerea roților.

În fiecare an sau la 2000 km:

- Verificarea nivelurilor de uzură (saboți de frână, transmisie, pneuri),
- Verificarea funcționării asistenței electrice,
- Controlul rulmenților (axul pedalier, roți, direcție, pedale),
- Controlul cablurilor (frâne, schimbător de viteze),
- Verificarea sistemului de iluminat,
- Tensiunea și / sau expunerea roților.

La fiecare 3 ani sau 6000 km:

- Schimbarea transmisiei (lanț, roată liberă, butuc pedaliar),
- Verificarea funcționării asistenței electrice,
- Schimbarea pneurilor,
- Controlul uzurii roților (spițe, jante),
- Tensiunea spițelor și / sau expunerea roților,
- Schimbarea saboților sau plăcuțelor de frână,
- Verificarea funcțiilor electrice.

E. Asistența la pedalare și bateria

Utilizatorul trebuie să rotească pedalierea în față pentru a beneficia de asistența motorizată. Acesta este un aspect important în materie de siguranță. Această bicicletă cu asistență electrică oferă asistență motorizată până la o viteză de 25 km/h. Dincolo de aceasta, motorul se va opri. Puteți merge cu viteză mai mare, dar va trebui să o faceți singur, fără asistență electrică.

Motorul nu va funcționa până când nu ați efectuat o rotire completă a pedalierei. Această funcție protejează motorul și controllerul acestuia și prelungește durata de viață a componentelor electrice.

I. Asistența la pedalare

Pentru a porni bicicleta, acționați butonul principal de pe latura bateriei **ON/OFF**.

Restul regărilor și informațiilor se efectuează direct pe afișajul de pe ghidon.



Recomandare: Opriti comutatorul principal al bateriei atunci când nu mai sunteți pe bicicletă. Acest lucru economisește încărcarea bateriei.

1. Descrierea afișajului LCD

Afișajul LCD este compus din două părți.

Ecran LCD:

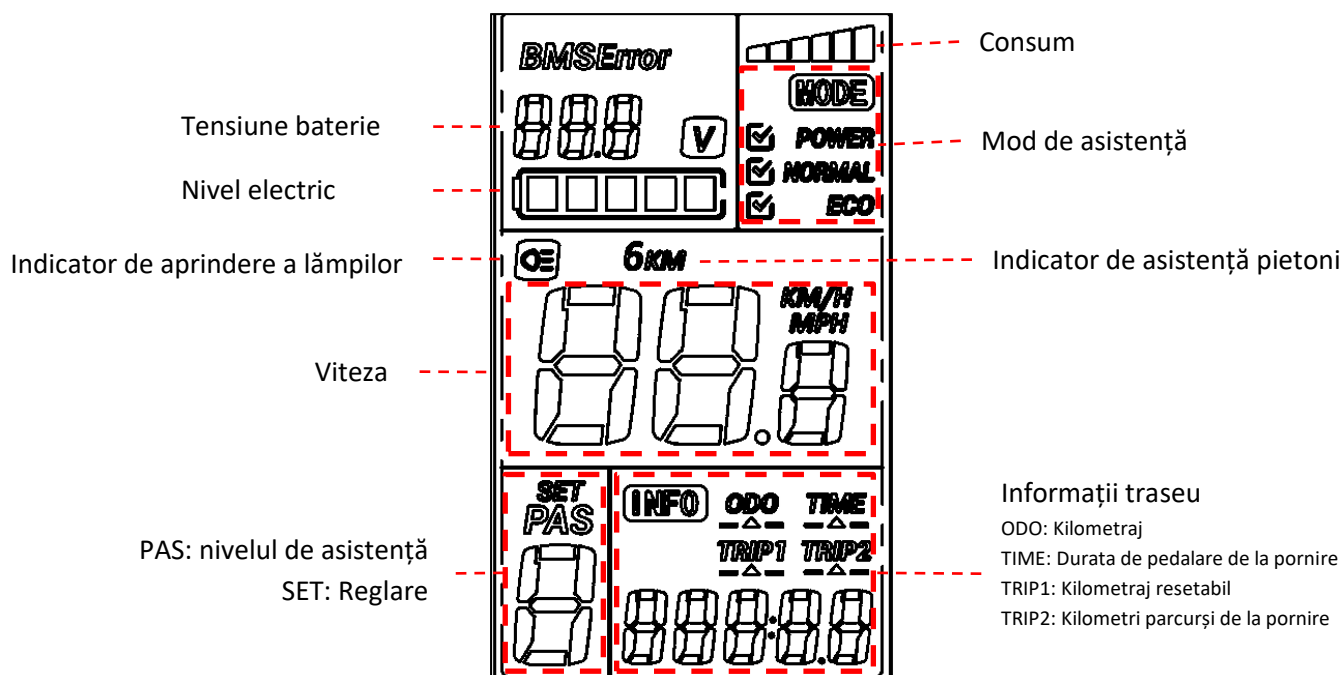

Și panoul de control de la distanță:

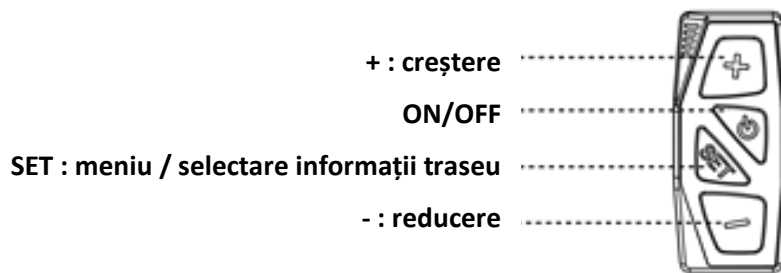

Panoul de comandă este echipat și cu o priză de încărcare USB 5V.

2. Activarea/dezactivarea afișajului LCD

Pentru a activa asistența, apăsați o dată butonul „ON/OFF” de pe panoul de comandă. Pictogramele de pe ecranul LCD se vor aprinde. Odată ce ecranul este aprins, o simplă apăsare a butonului „ON/OFF” permite aprinderea sau stingerea iluminării de fundal și a lămpilor bicicletei.

Pentru a dezactiva asistența, apăsați și țineți apăsat butonul „ON/OFF” timp de 3 secunde. Pictogramele și iluminarea de fundal a ecranului LCD se vor stinge.

3. Afișarea încărcării bateriei pe afișajul LCD

În condiții normale, porniți alimentarea și indicațiile bateriei vor indica nivelul de încărcare și tensiunea actuală a bateriei.

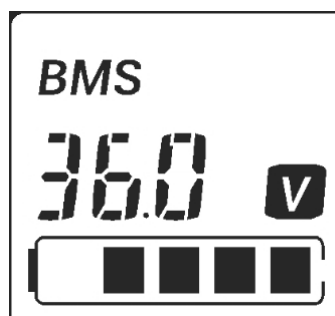







Dacă toate segmentele sunt aprinse, înseamnă că încărcarea este maximă. Dacă ultimul clipește, înseamnă că bateria trebuie reîncărcată imediat înainte de a folosi bicicleta.

AFIȘAJ	NIVEL DE ÎNCĂRCARE
	100%
	80%
	60%
	40%
	20%
	Bateria este descărcată și necesită reîncărcare imediată

Pe lângă nivelul de încărcare, afișajul indică și consumul curent.

Cu cât consumul este mai mare, cu atât mai mult va fi redusă autonomia.

AFIȘAJ		NIVEL DE ÎNCĂRCARE
		2A
		4A
		6A
		8A
		10A
		≥ 12A

Dacă utilizatorul uită să oprească alimentarea după 5 minute de inactivitate, afișajul LCD se va stinge, pentru a economisi energie.

4. Selectarea nivelului de asistență pe afișajul LCD

Atunci când alimentarea este pornită, puteți alege între 6 niveluri de asistență, de la cel mai redus (1) până la cel mai ridicat (6). Apăsați butoanele „+” sau „-” pentru a selecta unul dintre aceste niveluri de asistență. Nivelul selectat este afișat în zona de indicare a asistenței.

- Prin selectarea unui nivel de asistență ridicat (5 și 6), utilizarea bateriei va crește și va fi necesar un efort mai mic din partea utilizatorului. Aceste niveluri sunt potrivite pentru pante, vânt din față sau încărcături grele.
- Nivelurile medii de asistență (3 și 4) înseamnă că efortul utilizatorului și utilizarea bateriei sunt la nivel egal.
- Nivelurile de asistență reduse (1 și 2) înseamnă că propulsia bicicletei se bazează mai mult pe efortul utilizatorului decât pe utilizarea bateriei. Prin urmare, este vorba despre modurile de economisire a energiei. Vă sugerăm să utilizați nivelul de asistență 1 atunci când utilizați bicicleta pentru a face sport.
- Nivelul 0 indică faptul că asistența este dezactivată.

5. Asistență pietoni pe afișajul LCD

Apăsați lung butonul „-” pentru a utiliza funcția „pornire asistată” pentru a facilita pornirea. Atunci când se utilizează asistența pentru pornire, asistența nu depășește 6 km/h. Ecranul LCD va afișa apoi „6KM” deasupra vitezometrului.

De îndată ce butonul „-” este eliberat, asistența pentru pornire se oprește.

6. Reglarea afișajului LCD

Pentru a accesa meniul de setări, apăsați butonul „SET” timp de 3 secunde. Pictograma de setare SET clipește și este selectată opțiunea 0. Setări:

- 0: Mod de asistență. Modul de selectare este indicat de pictograma . Sunt disponibile 3 moduri, ECO pentru a optimiza autonomia, POWER pentru a optimiza performanțele, NORMAL pentru un echilibru între autonomie / performanțe. Selectați modul utilizând butoanele „+” și „-”. După aceea, apăsați pe SET pentru a trece la reglajul următor.
- 1: Resetarea kilometrajului 1. Apăsați „-” pentru a-l reseta la 0. După aceea, apăsați pe SET pentru a trece la reglajul următor.
- 2: Limitator al vitezei maxime de asistență. Acesta poate fi reglat de la 10 la 25 km/h folosind butoanele „+” și „-”. După aceea, apăsați pe SET pentru a trece la reglajul următor.
- 3: Selectarea diametrului roților. Puteți selecta diametrul roții de la 16" la 28" folosind butoanele „+” și „-”. După aceea, apăsați pe SET pentru a trece la reglajul următor.



ATENȚIE: Reglarea diametrului roții are impact asupra siguranței și stării bicicletei dumneavoastră. Nu selectați niciodată un diametru diferit de cel instalat pe bicicletă. Dacă aveți îndoieli, contactați distribuitorul.

- 4: Unitate de viteză. Selectați afișarea vitezei în „Km/h” sau în „MPH” utilizând butoanele „+” și „-”. După aceea, apăsați pe SET pentru a reveni la reglajul 0.

Țineți apăsat butonul SET timp de 3 secunde pentru a salva și a ieși din meniul de setări. Pentru a ieși fără a salva modificările, apăsați butonul ON/OFF timp de 3 secunde pentru a opri afișajul.

II. Manevrarea bateriei

1. Citirea nivelului de încărcare a bateriei

Pentru a afla nivelul de încărcare, apăsați butonul de încărcare din partea de sus a bateriei o dată.



Cele 5 LED-uri de aprind pentru a indica starea de încărcare și apoi se sting după 4 secunde.

AFIȘAJ	NIVEL DE ÎNCĂRCARE
● ● ● ● ●	100%
● ● ● ● ○	80%
● ● ● ○ ○	60%
● ● ○ ○ ○	40%
● ○ ○ ○ ○	< 20%

2. Pornirea/oprirea bateriei

Pentru a porni bateria, apăsați butonul roșu ON/OFF de pe partea din spate jos a bateriei. Apăsați din nou pentru a o opri. Când bateria este oprită, aceasta nu mai alimentează bicicleta, însă afișajul încărcării bateriei rămâne funcțional.



3. Introducerea/scoaterea bateriei

În cazul bicicletelor electrice, bateria este amplasată pe portbagajul din spate, fiind conectată direct la panoul de control din față.



ATENȚIE: Înainte de a manevra bateria, asigurați-vă că întrerupătorul este în poziția oprit.

Pentru a instala bateria, glisați mai întâi acumulatorul orizontal de-a lungul șinei și apăsați pentru a vă asigura că este bine fixat și apoi blocați.



Pentru blocare, introduceți cheia în încuietoare și efectuați o semi-rotire în sensul acelor de ceasornic (bateria și portbagajul sunt blocate). Puteți să deblocați efectuând o semi-rotire în sens invers acelor de ceasornic.

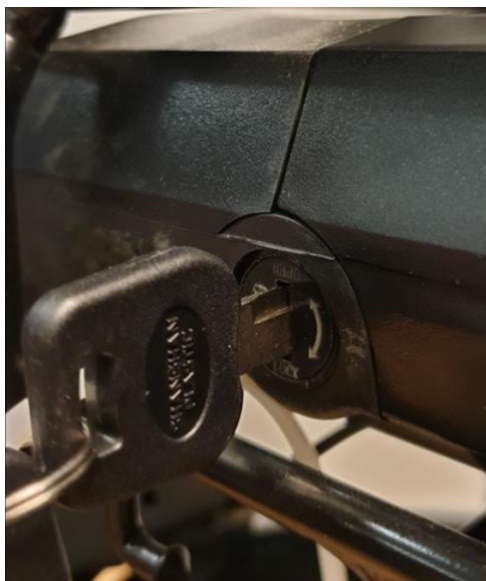

Blocată





Deblocată



ATENȚIE: Nu uitați să scoateți cheia și să o păstrați în siguranță după scoaterea bateriei de pe portbagaj!

III. Utilizarea încărcătorului

Înainte de a încărca bateria, citiți manualul de utilizare și manualul încărcătorului, dacă acestea sunt livrate împreună cu bicicleta. Rețineți, de asemenea, următoarele aspecte referitoare la încărcătorul bateriei:

- Respectați instrucțiunile de pe eticheta încărcătorului.
- Nu utilizați acest încărcător în apropierea gazelor explozive sau a substanțelor corozive.
- Nu agitați încărcătorul, nu îl expuneți la șocuri și evitați căderile.
- Protejați întotdeauna încărcătorul de ploaie și umezeală, acesta este destinat utilizării în interior. 
- Toleranța la temperatură a acestui încărcător este între 0 și +40°C.
- Este interzisă dezasamblarea încărcătorului, în cazul în care apar probleme, încredințați aparatul unui reparator calificat.
- Trebuie să utilizați încărcătorul livrat doar împreună cu bicicleta dvs. electrică, pentru a preveni deteriorarea acestuia. Rețineți că nerespectarea acestei constrângeri va anula garanția.
- În timpul reîncărcării, bateria și încărcătorul trebuie să fie la cel puțin 10 cm distanță de perete și într-o zonă uscată și aerisită. Nu puneți nimic în apropierea încărcătorului în timpul utilizării.
- Nu atingeți încărcătorul pentru mult timp în timpul încărcării (pericol de arsură la suprafață).
- Nu așezați încărcătorul într-o poziție instabilă.
- Nu acoperiți încărcătorul, pentru a preveni supraîncălzirea în timpul încărcării.
- Nu scufundați produsul în apă
- Evitați contactul cu apa în timpul încărcării bateriei. Nu atingeți încărcătorul cu mâinile ude.
- Nu utilizați încărcătorul cu un cablu de alimentare sau cu duze deteriorate. Asigurați-vă că priza încărcătorului este conectată corect la rețeaua de alimentare pentru încărcare.
- Nu scurtcircuitați pinii încărcătorului folosind un obiect metalic.
- Deconectați sursa de alimentare înainte de a conecta sau de a deconecta conexiunile la baterie.
- Acest încărcător este conceput pentru a încărca bateriile cu litiu, nu încărcați un tip de baterie greșit. Nu utilizați pentru o baterie nereîncărcabilă.
- Acest aparat poate fi folosit de copii cu vârsta până în 8 ani și de persoanele cu capacități fizice, senzoriale și mentale reduse sau fără experiență sau cunoștințe, dacă ei(ele) sunt supravegheate în mod corect sau dacă instrucțiunile despre utilizarea aparatului în deplină siguranță le-au fost transmise și dacă au înțeles riscurile implicite. Copiii nu ar trebui să se joace cu aparatul. Curățarea și întreținerea de către utilizator nu ar trebui să fie făcute de către copii fără supraveghere.
- Supravegheați copiii pentru a vă asigura ca nu se vor juca cu acest aparat.
- Nu lăsați produsul la îndemâna copiilor, acest produs nu este o jucărie.
- Cablul flexibil extern al acestui produs nu poate fi înlocuit; în cazul în care cablul este deteriorat, produsul trebuie aruncat.
- La sfârșitul duratei de viață, predați produsul la un centru de reciclare. 

IV. Procedura de reîncărcare

Dacă există o priză în apropierea bicicletei dvs, puteți încărca bateria direct pe bicicletă, fără a o detașa. Priza încărcătorului este acoperită cu un capac din plastic, trebuie doar să-l deschideți pentru a reîncărca bateria în mod direct.

Scoaterea bateriei poate fi utilă în locuri în care bicicleta nu poate fi introdusă sau când aceasta nu este aproape de o priză.



RECOMANDARE: Bateria trebuie încărcată în interior, într-o zonă ventilată.

Încărcați bateria bicicletei conform procedurii următoare:

- Bateria poate fi reîncărcată utilizând o priză standard de alimentare. Nu este necesară acționarea întrerupătorului.
- Introduceți priza încărcătorului în baterie și conectați cablul de alimentare al încărcătorului la o priză din apropiere.
- În timpul încărcării, LED-ul de pe încărcător va fi roșu pentru a arăta că funcționează corect. Când acesta devine verde, înseamnă că bateria este reîncărcată.
- Pentru a finaliza încărcarea, trebuie să deconectați priza de alimentare, apoi ștecărul conectat la baterie. În cele din urmă, închideți capacul prizei bateriei.

V. Autonomia bateriei

Această bicicletă este dotată cu o baterie Li-ion de înaltă calitate. Bateriile Li-ion au o încărcare fără efect de memorie și o gamă largă de toleranță la temperatură, de la -10 la +40 °C.

Pentru a asigura o durată maximă de viață a bateriei și protecție împotriva deteriorării, respectați instrucțiunile de utilizare și de întreținere de mai jos.

1. Autonomia bateriei

După ce încărcați bateria, este recomandat să o lăsați să stea 20-30 de minute înainte de utilizare.

Autonomia bateriei depinde de mai mulți factori de utilizare:

- Alegerea modului de asistență
- Greutatea utilizatorului
- Altitudinea drumului
- Gradul de umflare a pneurilor
- Vânt
- Efortul de pedalare oferit
- Pornire și frecvența opririlor
- Temperatura exterioară

2. Atenție, precauții

Se recomandă reîncărcarea bateriilor în mod regulat sau după fiecare utilizare. Nu există niciun efect de memorie asupra acestor baterii. Pentru a maximiza durata de viață a bateriei, se recomandă:

- Evitarea locurilor calde (temperatura ideală de încărcare 20°C)
- Lăsarea bateriei să se răcească timp de 30 de minute după utilizarea bicicletei

Precauții pentru utilizare:



- Utilizați bateria numai pentru această bicicletă.
- Utilizați numai încărcătorul specific furnizat pentru încărcarea bateriei.
- Încărcați bateria numai într-o zonă bine ventilată.
- Nu expuneți bateria la căldură și nu o încărcați în lumina directă a soarelui.
- Nu dezamblați și nu modificați carcasa și bateria care este încorporată în carcasă.
- Nu conectați conexiunile (+) și (-) ale bateriei cu un obiect metalic.
- Nu expuneți bateria la lichide.
- Nu utilizați o baterie deteriorată.
- Nu continuați să încărcați bateria dacă încărcarea nu este completă după timpul de încărcare teoretic.
- Nu utilizați bateria dacă emite un miros neobișnuit, este neobișnuit de fierbinte sau ceva nu este în regulă.
- Nu lăsați bateria la îndemâna copiilor.
- Reîncărcați bateria înainte de o depozitare prelungită și efectuați aceeași operațiune după această depozitare.

VI. Durata de viață a bateriilor



Bateriile pot suferi o reducere a performanțelor după un număr mare de încărcări. Acest lucru depinde de modul de utilizare a bicicletei cu asistență electrică.

Trebuie să predați bateriile uzate la magazinul local sau la punctele de depozitare specializate în reciclare. În special, nu aruncați bateria în natură, la sfârșitul duratei sale de viață.

VII. Întreținerea bateriei

Pentru a asigura o durată maximă de viață a bateriei și protecție împotriva deteriorării, respectați instrucțiunile de utilizare și de întreținere de mai jos:

Dacă observați că încărcarea scade la 10%, bateria trebuie reîncărcată rapid.



RECOMANDARE: Dacă bicicleta nu este folosită frecvent pe o perioadă de timp, trebuie să o încărcați complet o dată pe lună. Carcasa bateriei trebuie depozitată într-un loc uscat, protejat, la o temperatură cuprinsă între 5 și 35°C.

ATENȚIE:



- Durata de viață a bateriei poate fi redusă în cazul depozitării prelungite fără încărcare regulată, așa cum s-a menționat anterior.
- Nu utilizați niciun fel de metal pentru a conecta direct doi poli ai bateriei, ceea ce ar putea provoca un scurtcircuit.
- Nu așezați niciodată bateria lângă un șemineu sau altă sursă de căldură.
- Nu agitați bateria, nu o expuneți la șocuri și evitați căderile.
- Când bateria este scoasă de pe bicicletă, nu o lăsați la îndemâna copiilor, pentru a preveni accidentele.
- Este interzisă deschiderea bateriei.

VIII. Utilizarea și întreținerea motorului electric

Bicicletele noastre cu asistență electrică sunt programate să pornească asistența electrică după o semi-rotație a pedalierului.

Nu folosiți bicicleta în zone inundate sau în caz de furtună. Nu scufundați componentele electrice în apă, pentru a evita deteriorarea acestora.

Evitați șocurile asupra motorului, pentru a nu-l deteriora.

IX. Întreținerea controllerului

Este foarte important să aveți grijă de controller conform următoarelor instrucțiuni:

- Protejați controllerul de infiltrările de apă sau de scufundarea în apă.

Notă: Dacă bănuieți că este posibil ca apa să se fi infiltrat în carcasă, opriți imediat bateria și continuați fără asistență. O veți putea reporni imediat ce controllerul este uscat.

- Nu agitați controllerul, nu îl expuneți la șocuri și evitați căderile.

ATENȚIE: Nu deschideți carcasa controllerului. Orice încercare de a deschide carcasa controllerului, de a-l modifica sau de a-l regla va anula garanția. Adresați-vă distribuitorului sau unui profesionist calificat pentru a efectua reparațiile



Orice modificare a parametrilor sistemului de management electric, inclusiv modificarea limitei de viteză, este strict interzisă și va duce la pierderea garanției bicicletei.

X. Diagrama electrică și specificații

Ne rezervăm dreptul de a modifica acest produs fără notificare prealabilă. Pentru informații suplimentare, vă rugăm să contactați distribuitorul dvs.

1. Diagrama electrică a modelului Everyway E-300

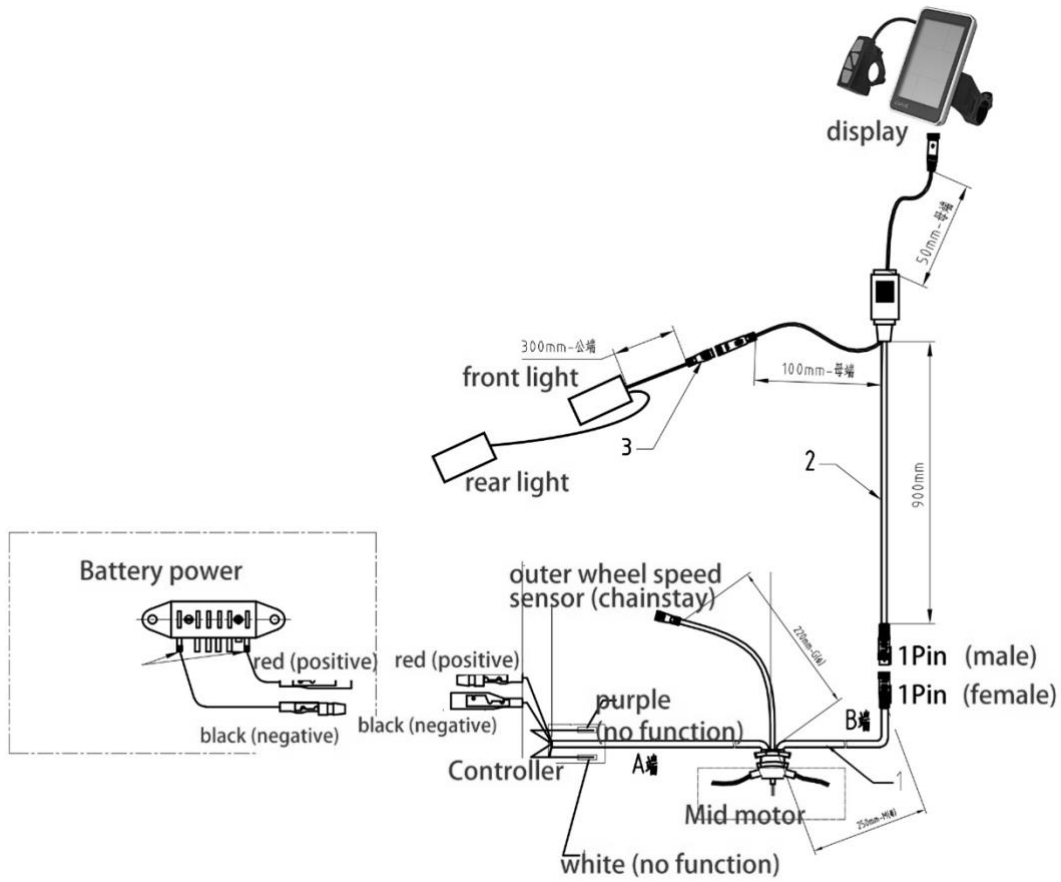

XI. Fișa tehnică principală

		Everyway E300
Greutatea maximă: Utilizator + încărcătură + bicicletă		130 kg
Greutatea maximă: Utilizator + încărcătură		24": 106,6 kg 28": 104,7 kg
Viteza maximă cu asistență		25 km/h
Autonomie *		50 la 80 km
Motorizare	250 W	250 W
	36V	36V
	< 60 dB	< 60 dB
Baterie	Litiu	Litiu
	36V	36V
	13 Ah	13 Ah
	3,2 kg	3,2 kg
	4 h	4 h
	500 cicluri	500 cicluri
Încărcător	100-240V	100-240V
	36V	36V
Greutatea totală a bicicletei		24": 23,4 kg 28": 25,3 kg
Dimensiunea bicicletei		24" & 28"
Dimensiunea pneurilor / roții		24 x 1,75 inch 28 x 1,95 inch

F. SAV

I. Piese supuse uzurii

Diferitele elemente supuse uzurii sunt elemente standard. Înlocuiți întotdeauna piesele uzate și / sau piesele care trebuie schimbate cu componente identice din comerț sau de la distribuitorul dumneavoastră.

II. Rezolvarea problemelor de bază

Nu încercați să accesați sau să reparați singuri o componentă electrică. Contactați specialistul cel mai apropiat de dvs. pentru o întâlnire cu o persoană calificată.

Informațiile de mai jos au scop explicative și nu vizează asistarea utilizatorul în efectuarea reparațiilor. Orice astfel de procedură de rezolvare a anumitor probleme trebuie să fie efectuată de un specialist calificat, conștient de problemele de siguranță și familiarizat cu întreținerea electrică.

Descrierea problemei	Cauze posibile	Soluție
După aprinderea bateriei, motorul nu asigură asistență la pedalare.	<ol style="list-style-type: none">1) cablul motorului (conexiunea etanșă) nu este bine conectat2) pârghia de frână nu a revenit corespunzător în poziția normală, ceea ce forțează oprirea întrerupătorului3) siguranța bateriei este arsă4) senzorul de viteză este prea departe de discul magnetic de pe axa B.B.5) conexiunea dintre senzor și controller nu este stabilă sau este un contact fals.	<p>Pentru început, verificați dacă bateria este reîncărcată. În caz contrar, încărcați-o.</p> <ol style="list-style-type: none">1) verificați dacă conexiunea este bine stabilită, fără să existe vreun joc2) repositionați cu atenție pârghia de frână în poziția normală, fără frânare3) deschideți capacul blocului bateriei și verificați starea siguranței. Dacă este arsă, contactați distribuitorul sau specialistul pentru înlocuirea acestuia4) ajustați distanța dintre senzor și banda magnetică astfel încât aceasta să nu depășească 3 mm5) asigurați-vă că controllerul și senzorul sunt conectate corect.
Autonomia bateriei este mai scurtă (notă: performanța bateriei este influențată direct de greutatea utilizatorului, de bagaje, de forța vântului, de tipul de drum, de frânarea constantă).	<ol style="list-style-type: none">1) timpul de reîncărcare nu este suficient2) temperatura ambiantă este prea scăzută și influențează funcționarea bateriei3) pante sau vânt din față frecvent, precum și drumuri în stare proastă4) presiunea în anvelope nu este suficientă (umflați-le)5) opriri și reporniri frecvente6) bateria a fost depozitată fără reîncărcare pentru o perioadă lungă de timp.	<ol style="list-style-type: none">1) încărcați bateria conform instrucțiunilor (capitolul 7.3)2) în timpul iernii sau la temperaturi sub 0°C, bateria trebuie ținută în interior3) aceasta este o cauză normală și problema se va rezolva odată cu ameliorarea condițiilor4) umflați anvelopele la o presiune de 3,1 bari5) problema se va rezolva odată cu ameliorarea condițiilor de utilizare6) efectuați o reîncărcare regulată în conformitate cu manualul de instrucțiuni. Dacă acest lucru nu rezolvă problema, contactați distribuitorul sau un profesionist calificat.

După conectarea încărcătorului, LED-urile de încărcare nu se aprind.	1) problemă cu priza electrică 2) contact fals între priza de intrare a încărcătorului și priza electrică 3) temperatura este prea scăzută.	1) inspectați și reparați priza electrică 2) inspectați și introduceți complet ștecărul 3) efectuați încărcarea în interior. Dacă soluțiile anterioare nu au niciun efect, contactați distribuitorul sau un profesionist calificat.
După o încărcare de mai mult de 4/5 ore, LED-ul de indicare a încărcării este încă roșu (notă: este foarte important să reîncărcați bateria conform instrucțiunilor pentru a evita deteriorarea echipamentului).	1) temperatura ambiantă este de 40°C sau mai mare 2) temperatura ambiantă este de 0°C sau mai mică 3) bicicleta nu a fost reîncărcată după utilizare, ceea ce a exagerat descărcarea 4) tensiunea de ieșire este prea mică pentru a reîncărca bateria.	1) reîncărcați bateria la o temperatură sub 40°C și în conformitate cu instrucțiunile 2) reîncărcați bateria în interior și în conformitate cu instrucțiunile 3) întrețineți bateria în mod corespunzător pentru a evita o descărcare exagerată 4) nu efectuați reîncărcarea cu o tensiune sub 100 V. Dacă soluțiile anterioare nu au niciun efect, contactați distribuitorul sau un profesionist calificat.
<u>Afișaj LCD:</u> Viteza nu este afișată pe ecranul LCD.	Bila magnetică de pe spițele roții este prea departe de senzor (atașat de spatele cadrului sau de furca din față), ceea ce împiedică senzorul să primească semnalul când roata se rotește.	Verificați distanța dintre bila magnetică și senzor și asigurați-vă că nu depășește 5 mm.

Rezolvarea problemelor legate de încărcător:

- Lumina roșie nu funcționează în timpul încărcării: verificați dacă conectorii sunt conectați corespunzător. Verificați dacă tensiunea normală a dispărut imediat, dacă da, verificați repararea încărcătorului. Dacă cele de mai sus sunt corespunzătoare, bateria este cu siguranță defectă.
- Lumina roșie nu devine verde: opriți alimentarea timp de 5 secunde, apoi conectați alimentarea la rețea, poate continua încărcarea. Bateria nu se mai poate încărca, bateria este cu siguranță defectă.
- Lumina roșie devine verde imediat: verificați dacă bateria este încărcată complet. În caz contrar, bateria sau încărcătorul sunt defecte.
- Dacă siguranța este arsă: nu demontați încărcătorul, ci încredințați-l unui reparator calificat care va înlocui siguranța cu una nouă cu aceleași caracteristici (T3,15A/250V).

G. Note

Wayscral – MGTS
MGTS SA
12, avenue des Morgines
CH- 1213 Petit-Lancy
www.wayscral.com

"Für Deutschland
Importiert von: ATU Auto-Telle-Unger
Handels GmbH & Co.KG,Dr.-Kilian-Str.11,
D-92637 Weiden i.d.Opf"