

DX-CD-6888

MANUEL D'UTILISATION

ART: 775480

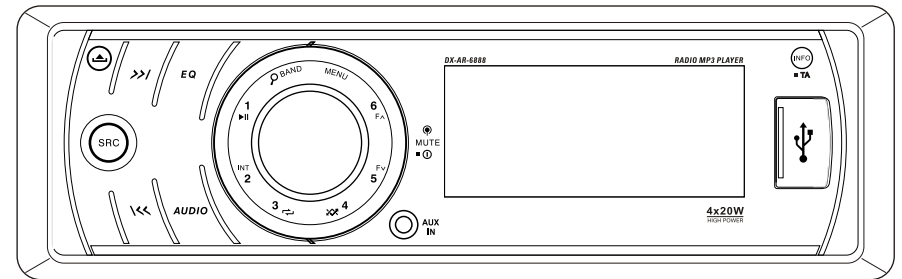

USB / SD / MMC / AUX-IN / FM / AM / RDS / MP3

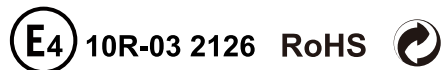

Information à conserver / Informatie om te bewaren / Información a tener en cuenta /
Informazioni da conservare / Informações a considerar/ Informacje do zachowania /
Păstrați informațiile / Сохраните эту информацию

NGTS / Made in China / Fabricado en/na China / Fabriqué en Chine

Norauto France : 511/589 rue des Seringats 59262 Sainghin-en-Mélantois
Auto 5: Bld Paepsem 20-1070 ANDERLECHT BELGIQUE
Noroto España SAU : Centre Comercial Alban Carretera de Ademuz km 2,9 46100 BURJASSOT
Norauto Italia SPA : Corso Savona 85/110024 MONCALIERI
Norauto Portugal LDA : Av. dos Cavaleiros, n°49 Alfragide 2794-057 CARNAXIDE
Norauto Romania Services srl : Str. Batiștei nr. 30 Sector 2,020938 BUCUREȘTI
Norauto Polska SP Z.O.O. : Ul. Jubilerska 1004-190 WARSZAWA
НОРАВТО РОССИЯ : 127051, Москва, Цветной бульвар, 11строение 6, этаж 2

FR	1
NL	8
ES	15
IT	22
PT	29
RO	36
RU	43

MANUEL D'UTILISATION

INSTALLATION

L'illustration ci-dessous représente une installation typique. Si vous avez des questions ou des informations à demander à propos d'un adaptateur Schéma de câblage de montage ou de connexion, consultez votre revendeur ou une société qui vend des kit d'adaptation. Si vous n'êtes pas sûr d'installer cet autoradio correctement, faites appel à un spécialiste en électronique embarquée.

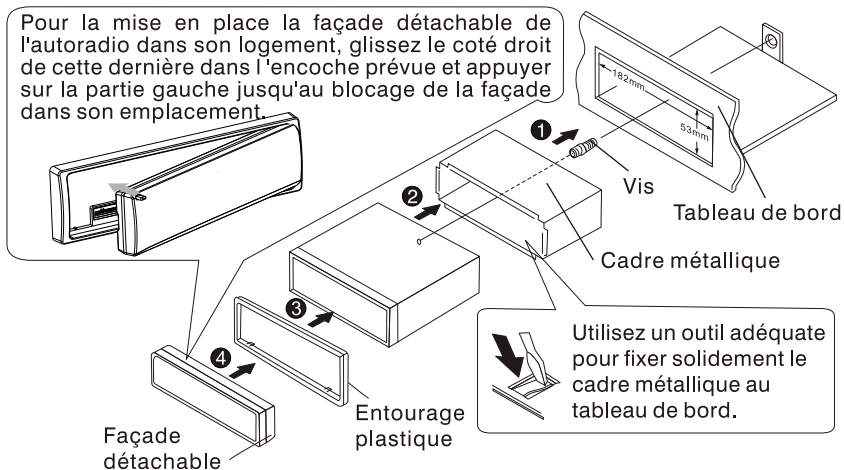

ENLEVER L'AUTORADIO

1. Appuyer sur le bouton de relachement.
2. Retirer la façade en la faisant glisser vers la gauche.
3. Tirer l'entourage plastique vers vous pour l'enlever et utiliser les clés de démontage en les insérant dans les emplacements prévues à cet effet, puis tirer l'ensemble vers vous.

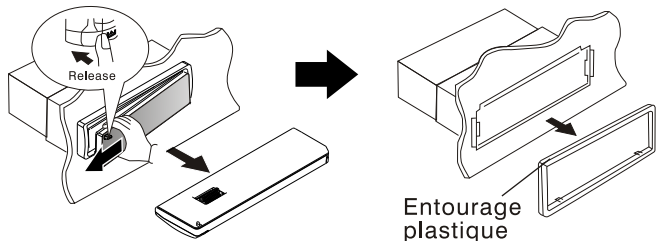

CONNEXION DE L'AUTORADIO

Schéma de câblage

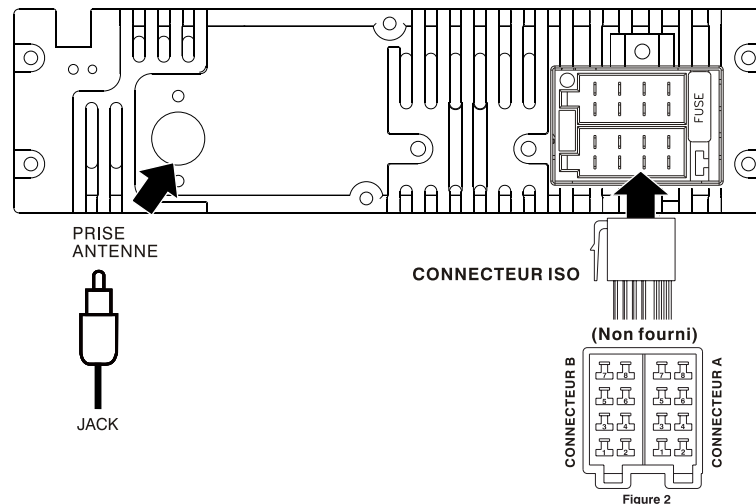

SCHEMA DU CONNECTEUR ISO

BROCHE	COULEUR CABLE	FONCTION
A4	JAUNE	BATTERIE (B+)
A5	BLEU	CONNECTER AU REMOTE D'UN AMPLI OU A L'ANTENNE ELECTRIQUE (max 150mA 12V DC)
A7	ROUGE	APRES CONTACT (ACC)
A8	NOIR	MASSE
B1	VIOLET	HAUT PARLEUR ARRIERE DROIT (+)
B2	VIOLET /NOIR	HAUT PARLEUR ARRIERE DROIT (-)
B3	GRIS	HAUT PARLEUR AVANT DROIT (+)
B4	GRIS/NOIR	HAUT PARLEUR AVANT DROIT (-)
B5	BLANC	HAUT PARLEUR AVANT GAUCHE (+)
B6	BLANC/NOIR	HAUT PARLEUR AVANT GAUCHE (-)
B7	VERT	HAUT PARLEUR ARRIERE GAUCHE (+)
B8	VERT/NOIR	HAUT PARLEUR ARRIERE GAUCHE (-)

LA FONCTION PRINCIPALE DE CET APPAREIL

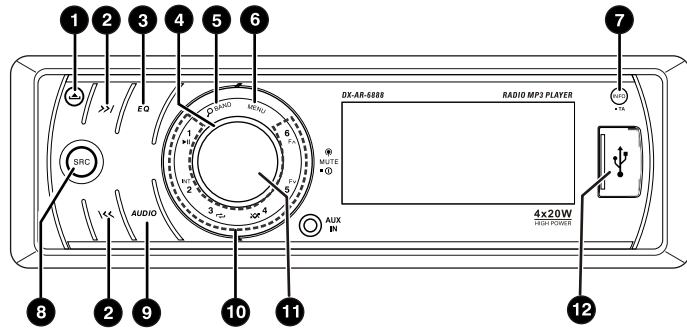

N°	Fonction	Description
1	(RELEASE)	Appuyez sur ce bouton pour ouvrir le panneau de contrôle.
2	TUNE UP/ DOWN	En mode tuner, appuyez sur ce bouton pour rentrer dans le mode de recherche et appuyez de nouveau sur ce bouton pour rentrer dans le manuel de Recherche.
	FILE UP/ DOWN	En mode de la lecture multimédia USB / SD, appuyez sur ce bouton pour trouver une piste ou un fichier.
	FAST FORWARD/ BACKWARD	En mode de lecture multimédia USB / SD, appuyez sur ce bouton et tenir momentanément d'avant/ arrière.
3	EQ	Appuyez sur ce bouton pour sélectionner l'égaliseur pré réglé : dans réglage: EQ OFF -> CLASSIC -> POP -> ROCK
4	VOLUME KNOB	Tournez le volume du codeur pour augmenter et diminuer le volume.
5	BAND	Appuyez sur ce bouton pour changer entre la bande FM1, FM2, FM3, AM1 (MW1) ou AM2 (MW2).
		En mode USB / SD, appuyez sur cette touche pour activer le fichier MP3, puis utilisez le volume du codeur pour sélectionner et rechercher par numéro de dossier.

6	SYSTEME MENU	Appuyez sur ce bouton pour accéder au menu du système.														
7	DISP	En mode Tuner, appuyez brièvement sur ce bouton pour rentrer dans le mode horloge. En mode de lecture multimédia USB / SD, appuyez sur ce bouton à plusieurs reprises pour afficher les informations ID3: Track nombre et durée de lecture écroulée-> Fichier-> album-> Titre-> Artiste -> Horloge.														
	TA	En mode Tuner, appuyez et maintenez ce bouton pour activer la fonction TA On / Off.														
8	SOURCE	Appuyez sur ce bouton pour sélectionner plusieurs mode : TUNER, USB, SD, AUX.														
9	AUDIO MENU	Appuyez sur ce bouton pour accéder au menu Audio, pour ajuster les options ci-dessous: XBS(iX-BASS)/ BAS(bass level) / TRE(treble level)/ BAL(balance)/FAD(fader).														
10	PRESET NUMERIC BUTTONS	En mode Tuner, appuyez sur les touches numériques pour appeler les stations pré réglées. Appuyez et maintenez les Touches numériques pour stocker la station d'écoute. Pour le mode de lecture multimédia, appuyez sur le bouton pour effectuer l'opération ci-dessous:														
		<table border="1"> <thead> <tr> <th>N°</th> <th>1</th> <th>2</th> <th>3</th> <th>4</th> <th>5</th> <th>6</th> </tr> </thead> <tbody> <tr> <td>Bouton</td> <td>Pause/lecture</td> <td>Intro</td> <td>Répétition</td> <td>Mode aléatoire</td> <td>Folder Up</td> <td>Folder Down</td> </tr> </tbody> </table>	N°	1	2	3	4	5	6	Bouton	Pause/lecture	Intro	Répétition	Mode aléatoire	Folder Up	Folder Down
N°	1	2	3	4	5	6										
Bouton	Pause/lecture	Intro	Répétition	Mode aléatoire	Folder Up	Folder Down										
	MUTE	Appuyez pour mettre en marche / Arrêt (ON/OFF).														
11	(POWER)	Appuyez sur ce bouton ou tout autre bouton sur le panneau avant (sauf sortie) pour allumer l'appareil. Pour éteindre l'appareil, maintenez à nouveau.														
12	USB SLOT	Cet appareil peut charger la lecture mp3 qui est stocké sur la mémoire de la clé USB.														

RÉGLAGE DU SYSTÈME DE CONFIGURATION

Appuyez sur le bouton MENU pour accéder au menu Système. L'utilisateur peut sélectionner plusieurs fonctions :

▶ AUTO STORE

En mode Tuner, l'utilisateur dispose de 5 secondes pour utiliser le bouton de volume pour activer le mode Auto Store. Les six stations les plus puissantes de la sélection sont enregistrées automatiquement.

▶ TYPE DE PROGRAMME

Une fois dans ce mode, vous pouvez être appuyez sur Power / Mute pour obtenir le programme désirer, et tournez le bouton de volume pour choisir la catégorie.

GROUPE DE MUSIQUE	TYPE DE MUSIQUE
POP M, ROCK M	ACTUALITÉS, INFORMATIONS
EASY M, LIGHT M	SPORT, THÉÂTRE, ÉDUCATION
CLASSICS, AUTRES M	CULTURE, SCIENCE, VARIÉTÉS
JAZZ, COUNTRY	MÉTÉO, FINANCE
NATION M,	SOCIAL, RELIGION
FOLK M,	VOYAGE, LOISIRS

▶ AF ON/ OFF (Fréquences Alternées)

Vous pouvez faire tourner le bouton du volume pour allumer l'AF. Quand la fonction AF est en mode On, l'appareil pourra rechercher automatiquement une autre station avec un signal plus fort, mais avec la même identification de programme que la station actuelle.

▶ TIME SET (CLK)

L'heure est mise à « 12:00 » par défaut. Pour modifier l'heure, tourner le bouton de volume pour ajuster les heures et les minutes. Appuyez sur le bouton MENU pour valider la modification de l'heure.

▶ FORMAT DE L'HORLOGE

L'utilisateur peut faire tourner le bouton de volume pour sélectionner l'horloge de format 12H ou 24H.

▶ STEREO/ MONO

Utilisez ce mode pour choisir le mode stéréo ou mono pour la réception des stations de la radio FM. Vous pouvez parfois améliorer la réception des stations éloignées en sélectionnant le mode mono.

▶ LOC/ DX (Local/ la distance de sélection)

Cette caractéristique est utilisée pour désigner l'intensité des signaux au cours de laquelle la radio s'arrête pendant le réglage automatique. "Distance" est la valeur par défaut, ce qui permet à la radio de s'arrêter à un plus large éventail de signaux. Pour régler l'appareil pour uniquement la valeur locale (forte stations), tourner le bouton du volume jusqu'à "LOC" qui apparaît à l'écran.

▶ BEEP MARCHE/ ARRET (BEEP TONE)

La fonction du signal sonore permet d'être entendue chaque fois qu'un bouton est appuyé sur la radio. Faites tourner le volume pour choisir « le ton du signal sonore ».

▶ VOLUME LAST/ ADJUST

Lorsque vous êtes sur ACC On / Off, vous pouvez sélectionner les options suivantes pour la mise en mémoire du volume :

VOLUME LAST: permet de reprendre au dernier niveau de volume.

ADJUST VOLUME: permet de se tourner vers la définition du niveau de volume.

FONCTIONS SD ET APPAREILS USB

Manipulation USB

▶ Insérer la clé USB

1. Ouvrir la protection marquée USB sur la façade.

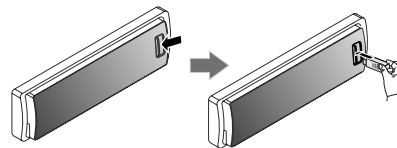

2. Insérer la clé USB dans son logement, la lecture commencera automatiquement.

REMARQUES

Assurez vous que la clé USB contienne de le musique.

▶ Retirer la clé USB

Vous devez impérativement éteindre le MP 106 BT avant de retirer la clé USB.

Manipulation carte SD

▶ Insérer la carte SD

1. Appuyez sur le bouton d'extraction du cache pour retirer ce dernier."
2. Insérer la carte SD dans la fente prévue à cet effet jusqu'au « clic ».
3. Remettre la façade, la lecture commencera automatiquement.

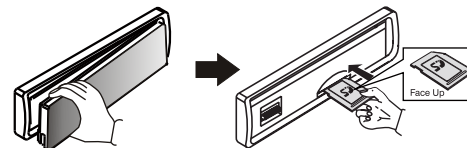

▶ Retirer la carte SD

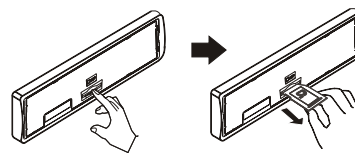

SORTIE AUXILIAIRE

Connecter un câble jack dans l'entrée auxiliaire Aux IN Puis appuyer sur le bouton MODE et sélectionner Aux mode Appuyer sur le bouton MODE pour revenir au mode précédent.

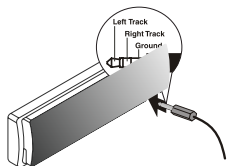

BOUTON DE RÉCUPÉRATION DE CONFIGURATION D'ORIGINE (RESET)

Vous pouvez faire un reset de l'autoradio pour revenir à l'origine. Le bouton reset est situé sur l'autoradio derrière la façade comme indiqué sur le dessin. Appuyer sur ce bouton à l'aide de la pointe d'un stylo pendant trois secondes.

Vous devez effectuer un reset si :

- 1 Vous venez de brancher l'autoradio
- 2 Les boutons ne fonctionnent plus
- 3 Vous avez un symbole ERROR affiché à l'écran

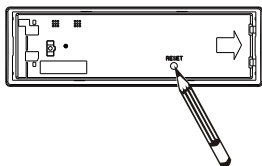

INFORMATION PRODUIT

Puissance	12 V DC (11-14 V) négatif à la masse
Fusible	7.5A
Impédance de sortie	4~8 Ohms
Puissance de sortie maximale	25Wx4 chaîne
Tension de sortie préampli	2.0 V (USB play mode; 1KHZ, 0dB, 10 kΩ load)
Tension d'entrée Aux in	≥ 300mV

Radio

Bande passante FM 87.5~108MHz (Europe)
Sensibilité supérieure à 10dB à 30dB de rapport Signal/Bruit

Bande passante AM 522~1620KHz(Europe)
Sensibilité supérieur à 45dB

USB:

Mémoire flash USB USB 1.1 compatible 2.0

Carte SD:

Mémoire flash carte SD Carte SD et Carte SDHC

Remarques :

Ces informations peuvent être modifiées sans avertissement préalable

HANDLEIDING

INSTALLATIE

Onderstaande afbeelding toont een typische installatie. Hebt u vragen of wenst u meer informatie over een montage - of aansluitingsadapter, raadpleeg dan uw verkoper of een bedrijf dat aanpassingskits verkoopt. Installeert u deze autoradio liever niet zelf, doe dan een beroep op een specialist in boardelektronica.

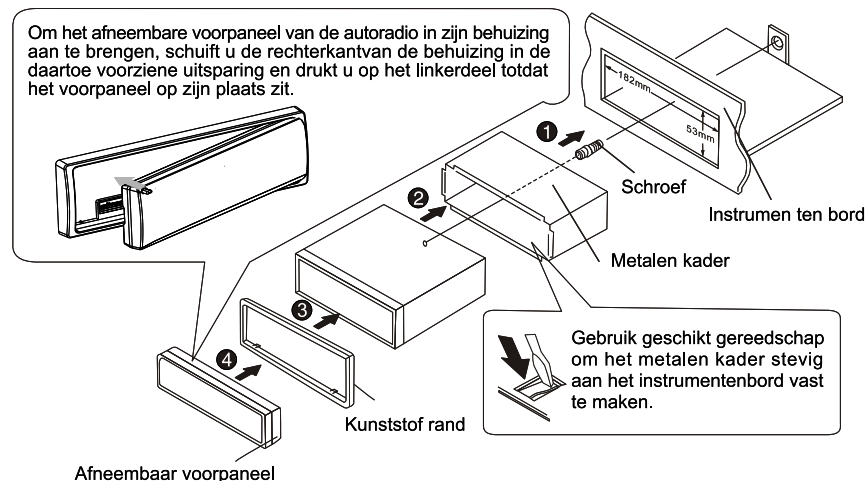

DE AUTORADIO WEGNEMEN

1. Druk op de vrijgaveknop.
2. Verwijder het voorpaneel door het naar links te verschuiven.
3. Trek de kunststofrand naar u toe en verwijder hem. Gebruik de demontagesleutels en steek ze in de daartoe voorziene plaatsen. Trek vervolgens het geheel naar u toe.

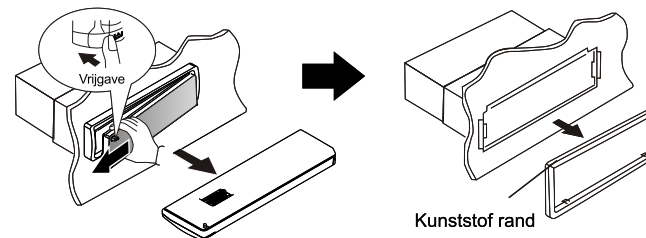

AANSLUITING VAN DE AUTORADIO

Bekabelingsschema

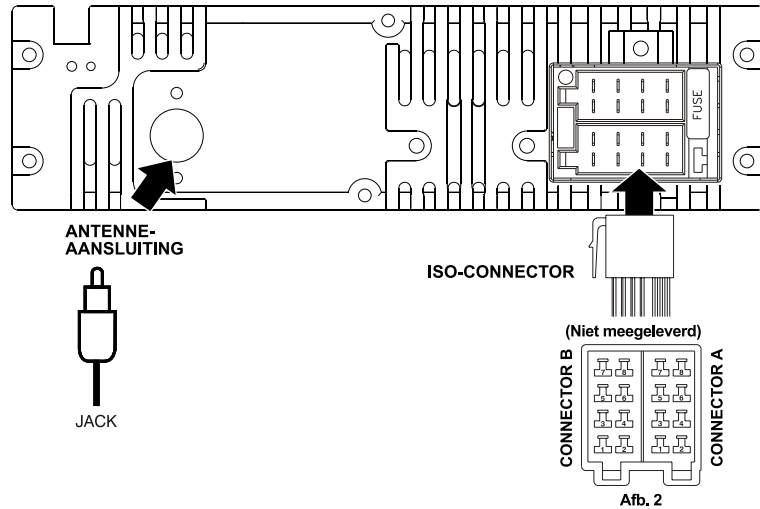

SCHEMA VAN DE ISO-CONNECTOR

PEN	KLEUR KABEL	FUNCTIE
A4	GEEL	BATTERIJ (B+)
A5	BLAUW	AANSLUITEN OP DE REMOTE VAN EEN VERSTERKER OF OP DE ELEKTRISCHE ANTENNE (MAX. 150MA 12 V DC)
A7	ROOD	NA CONTACT (ACC)
A8	ZWART	MASSA
B1	PAARS	LUIDSPREKER ACHTER RECHTS (+)
B2	PAARS/ZWART	LUIDSPREKER ACHTER RECHTS (-)
B3	GRIJS	LUIDSPREKER VOOR RECHTS (+)
B4	GRIJS/ZWART	LUIDSPREKER VOOR RECHTS (-)
B5	WIT	LUIDSPREKER VOOR LINKS (+)
B6	WIT/ZWART	LUIDSPREKER VOOR LINKS (-)
B7	GROEN	LUIDSPREKER ACHTER LINKS (+)
B8	GROEN/ZWART	LUIDSPREKER ACHTER LINKS (-)

DE HOOFDFUNCTIE VAN DEZE EENHEID

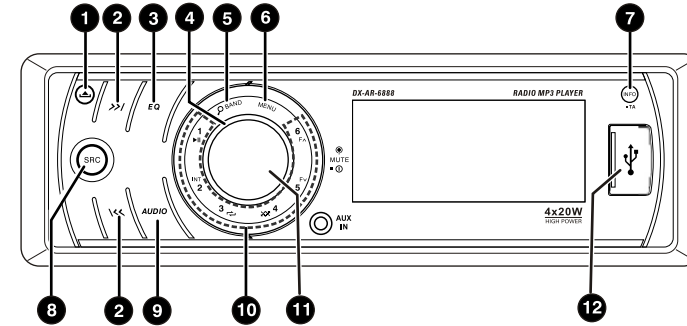

N°	FUNCTIE	BESCHRIJVING
1	(EJECT)	Druk op deze knop om het voorpaneel los te maken.
2	VOLGENDE/ VORIGE OPZOEKING	In radiomodus, indrukken en loslaten om automatisch zenders te zoeken. Indrukken en ingedrukt houden om manueel zenders te zoeken.
2	VOLGEND/VORIG BESTAND	In USB/SD-kaartmodus, een van deze toetsen indrukken om een track of een bestand te zoeken.
2	SNEL VOORUIT OF ACHTERUIT	In USB/SD-kaartmodus, een van deze toetsen indrukken en ingedrukt houden om snel voor- of achteruit te gaan.
3	EQ	Druk op deze knop om de vooraf ingestelde Equalizer-instelling te selecteren EQ OFF->CLASSIC->POP->ROCK
4	VOLUMEKNOP	Draai aan deze knop om het volume te verhogen of te verlagen 0-40.
5	BAND	Druk op deze knop om van Band te veranderen FM1, FM2, FM3 of AM1(MW1)AM2(MW2).
5		In USM/SD modus, deze knop indrukken om een opzoeking per bestand weer te geven en draai aan de volumeknop om een bestand te selecteren.

6	MENU SYSTEM	▶ Deze knop indrukken en ingedrukt houden om naar het menu System te gaan.														
7	INFO	▶ Kort indrukken om naar een klok te gaan. In USB/SD modus na elkaar het volgende indrukken om de ID3 gegevens weer te geven: Nummer track, verlopen tijd, bestand, album, titel, artiest, klok.														
	TA	▶ In radiomodus deze knop indrukken en ingedrukt houden om de TA on/off te activeren of te deactiveren.														
8	(SRC) SOURCE	▶ Deze knop indrukken om de gewenste bron te selecteren: Radio-USB-SD-BT AUDIO en Aux in.														
9	MENU AUDIO	▶ Deze knop indrukken om naar het audiomenu te gaan en volgende opties te kiezen:EQ(Preselectie equalizer)xBAS (IX-Bass)/BAS (niveau van de bassen)/TRE(niveau van de hoge tonen)/BAL(Balance G/D)/FAD(Fader V/A).														
10	NUMERIEKE PRESELECTIETOETSEN (1-6)	▶ In Tunermodus, de numerieke toetsen indrukken om de vooringestelde zenders te selecteren. De numerieke toetsen indrukken en ingedrukt houden om de luisterzender op te slaan. In USB/SD media playback modus, de numerieke toetsen indrukken om volgende bewerking uit te voeren: <table border="1" data-bbox="437 783 976 858"> <tr> <td>N°</td> <td>1</td> <td>2</td> <td>3</td> <td>4</td> <td>5</td> <td>6</td> </tr> <tr> <td>Knop</td> <td>Lezen/pauze</td> <td>Intro</td> <td>Herhaling</td> <td>Willekeurig</td> <td>Volgend bestand</td> <td>Vorig bestand</td> </tr> </table> M5 knop indrukken en ingedrukt houden voor 10 bestanden omhoog en M6 knop voor 10 bestanden omlaag.	N°	1	2	3	4	5	6	Knop	Lezen/pauze	Intro	Herhaling	Willekeurig	Volgend bestand	Vorig bestand
N°	1	2	3	4	5	6										
Knop	Lezen/pauze	Intro	Herhaling	Willekeurig	Volgend bestand	Vorig bestand										
	MUTE	▶ Deze knop indrukken om mute on/off te activeren.														
11	① (POWER)	▶ Eender welke knop op het voorpaneel indrukken om de autoradio aan te zetten (behalve EJECT), de power-knop indrukken en ingedrukt houden om de autoradio uit te zetten.														
12	USB-AANSLUITING	▶ Deze eenheid kan playback MP3-formaten ondersteunen die op de USB-geheugenstick opgeslagen zijn.														

AANPASSING VAN DE REGELINGEN VAN HET MENU SYSTEM

Druk op de knop Menu System om bij de volgende afstellingen te komen:

- ▶ **AS STORE (Automatische Opslag)**
In radiomodus beschikt u over 5 seconden om de automatische opslag te starten van de 6 sterkste zenders door aan de volumeknop te draaien.
- ▶ **PTY (PROGRAMMATYPE)**
Eens in de modus PTY kunt u op de knop power drukken om een type programma te valideren en aan de volumeknop draaien om een van de volgende categorieën te kiezen.

GROEP MUZIEK	GROEP SPRAAK
POP M, ROCK M	NEWS, AFFAIRS, INFO
EASY M, LIGHT M	SPORT, EDUCATE, DRAMA
CLASSICS, OTHER M	CULTURE, SCIENCE, VARIED
JAZZ M, COUNTRY	WEATHER, FINANCE, CHILDREN
NATION M, OLDIES M	SOCIAL, RELIGION, PHONE IN
FOLK M, A-TEST, ALARM	TRAVEL, LEISURE, DOCUMENT

- ▶ **AF ON/OFF (Alternatieve Frequenties)**
Gebruik de volumeknop om AF te activeren of deactiveren. In modus AF ON, als u luistert naar een RDS-zender (Radio Data System) die wordt uitgezonden op verschillende frequenties, gaat het toestel automatisch over naar de frequentie die de beste ontvangst biedt.
- ▶ **Klok (uurregeling)**
Gebruik de volumeknop om de uurregeling aan te passen, standaard geeft de autoradio 12:00 weer.
- ▶ **Klok 12H/24H**
Draai aan de volumeknop om de 12-uur weergave of de 24-uur weergave te selecteren.
- ▶ **STEREO/ MONO**
In radiomodus kunt u kiezen tussen een ontvangst in stereo of in mono, gebruik de mono als de ontvangst van uw radiozender slecht is.
- ▶ **LOC/DX (Local/Distance Select)**
Deze functie wordt gebruikt om de sterkte aan te duiden van de signalen waarop de radio zal stoppen tijdens de automatische tuning. "Distance" is de standard, waarbij de radio kan stoppen op een breder bereik van signalen. Om de eenheid in te stellen om alleen sterke plaatselijke zenders te selecteren tijdens de automatische tuning, draait u aan de Encoder Volume knop totdat "LOC" in het display v erschijnt.
- ▶ **BEEP ON/OFF**
Bij BEEP ON komt er een biepton telkens als er een toets van de autoradio wordt ingedrukt. Draai aan de volumeknop om ON of OFF te kiezen.
- ▶ **VOL LAST/AJUST**
Als u de autoradio aanzet, kunt u met deze functie kiezen tussen: VOL LAST: laatste volumeniveau beluisterd voordat de autoradio werd uitgezet VOL ADJUST: hiermee kunt u het volumeniveau selecteren op het moment dat u de autoradio aanzet.

VERBINDING MET EXTERN APPARAAT EN MEDIASPELER

USB-werking

De USB-stick inbrengen

1. Open de bescherming met de aanduiding USB op het voorpaneel

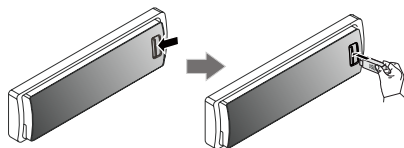

2. Steek de USB-stick in zijn behuizing, het lezen begint automatisch

OPMERKINGEN

Controleer of de USB-stick wel degelijk muziek bevat.

De USB-stick verwijderen

- U moet de MP 106 BT verplicht uitzetten voordat u de USB-stick verwijderd .

Werking SD-kaart

Steek de SD-kaart in

1. Druk op EJECT en neem het voorpaneel weg.
2. Steek de SD-kaart in de daartoe voorziene uitsparing totdat u een "klik" hoort .
3. Breng het voorpaneel opnieuw aan. Het lezen zal automatisch beginnen.

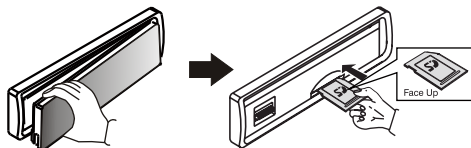

De SD-kaart verwijderen

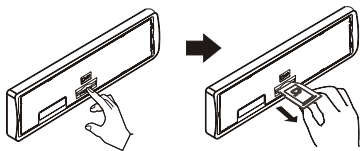

DE AUX-IN AANSLUITEN

Rechter Track/Linker Track /Aarding

Sluit een kabeljack aan in de aux. ingang Aux IN. Druk vervolgens op de knop MODE en selecteer Aux mode. Druk op de knop MODE om terug te keren naar de vorige modus.

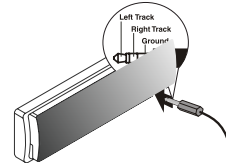

DE EENHEID RESETTEN

U kunt de autoradio resetten om terug te keren naar .

De knop reset bevindt zich op de autoradio achter het voorpaneel zoals aangeduid op de tekening. Druk op deze knop met de punt van een kogelpen gedurende drie seconden.

U moet een reset uitvoeren als:

- 1 u de autoradio pas heeft aangesloten
- 2 de knoppen niet meer werken
- 3 het symbool ERROR op het scherm verschijnt

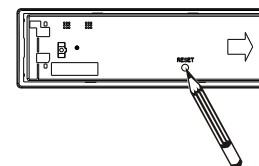

PRODUCTINFORMATIE

Elektrische voeding	12 V DC (11-14 V) negatief aan de massa
ZEKERING	7.5A
Uitgangsimpedantie	4~8 Ohm
Uitgangsvermogen	25Wx4 kanalen
Pre-AMP uitgangsspanning	2.0 V (USB play mode; 1KHZ, 0dB, 10 k load)
Ingangsspanning Aux in	≥ 300mV

Radio

Bandbreedte FM gevoeligheid	87.5~108MHz (Europa) Groter dan 10dB tot 30dB signaal/klank verhouding
-----------------------------	---

Bandbreedte AM gevoeligheid	522~1620KHz(Europa) groter dan 45dB
-----------------------------	-------------------------------------

USB:

Memory flash USB	USB 1.1 compatible 2.0
------------------	------------------------

Carte SD:

Memory flash card SD	SD-kaart en SDHC-kaart
----------------------	------------------------

Opmerkingen:

Deze informatie kan zonder voorafgaande kennisgeving worden gewijzigd.

MANUAL DE INSTRUCCIONES

INSTALACIÓN

La siguiente ilustración muestra una instalación típica. Si tiene alguna pregunta o requiere información con respecto al kit de Diagrama de Cableado instalación, consulte a su distribuidor de sistema de sonido para autos o a una compañía proveedora de kits. Si no está seguro de cómo instalar correctamente esta unidad, haga que la instale un técnico calificado.

Para adjuntar el panel frontal de vuelta al chasis de la unidad inserte el lado derecho del panel en la unidad del chasis hasta que esté correctamente enganchado. Presione el lado izquierdo del panel hasta que el cierre del mecanismo esté en su lugar.

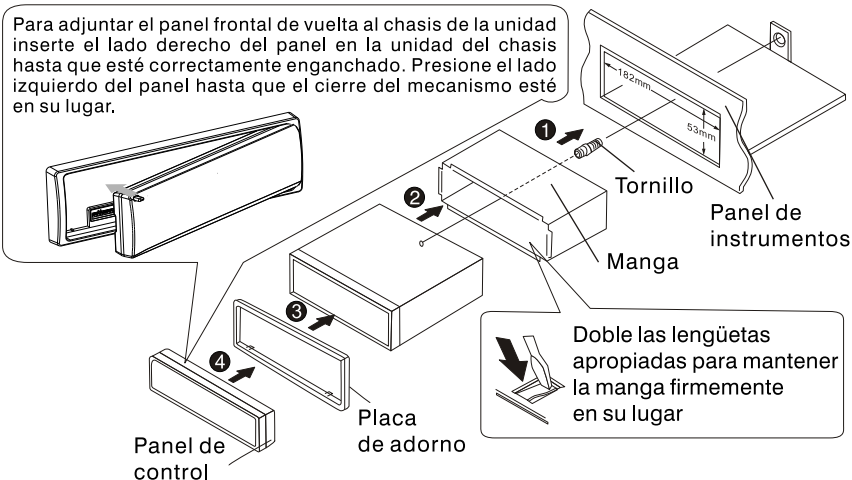

RETIRAR LA UNIDAD

1. Presione el botón de liberación del panel
2. Empuje el lado izquierdo del panel hacia la derecha.
3. Tire el panel hacia usted para desengancharlo del chasis.

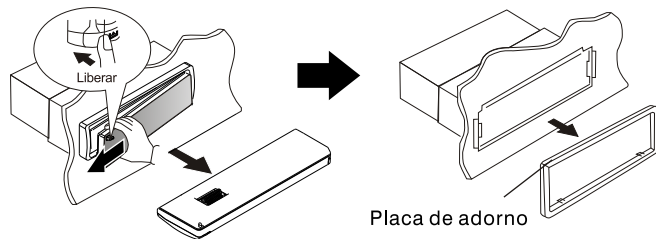

CONECTAR EL SISTEMA

Diagrama de Cableado



DIAGRAMA DE CABLEADO DE CONECTOR ISO

PIN	COLOR DEL CABLE	FUNCIÓN/ETIQUETA
A4	AMARILLO	BATERÍA (+)
A5	AZUL	CONECTE AL TERMINAL DEL CONTROL DEL SISTEMA DEL AMP DE ENERGÍA O AL CONTROL DE RELÉ DE ANTENA DEL AUTOMÓVIL (máx. 150mA 12 V CC)
A7	ROJO	ENCENDIDO (ACC)
A8	NEGRO	TIERRA
B1	VIOLETA	PARLANTE POSTERIOR DERECHO (+)
B2	VIOLETA/NEGRO	PARLANTE POSTERIOR DERECHO (-)
B3	GRIS	PARLANTE FRONTAL DERECHO (+)
B4	GRIS/NEGRO	PARLANTE FRONTAL DERECHO (-)
B5	BLANCO	PARLANTE FRONTAL IZQUIERDO (+)
B6	BLANCO/NEGRO	PARLANTE FRONTAL IZQUIERDO (-)
B7	VERDE	PARLANTE POSTERIOR IZQUIERDO (+)
B8	VERDE/NEGRO	PARLANTE POSTERIOR IZQUIERDO (-)

LA PRINCIPAL FUNCIÓN DE ESTA UNIDAD

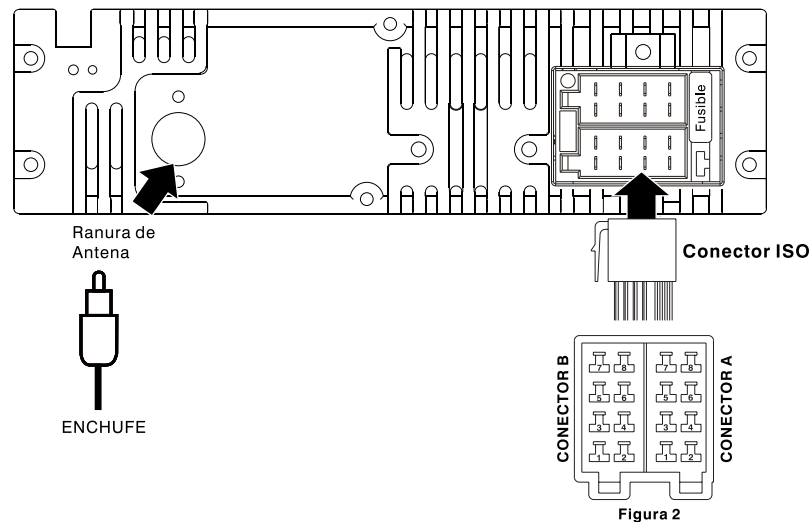
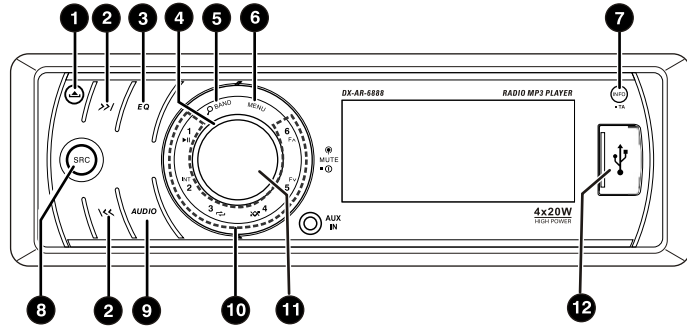

No.	Ítem	Descripciones
1	(LIBERAR)	▶ Presione este botón para abrir el panel del control
2	SINTONIZAR HACIA ARRIBA / ABAJO	▶ En el modo sintonizador, presione este botón para ingresar al modo de Búsqueda Automática, presione y mantenga este botón para ingresar al modo de Búsqueda Manual
	ARCHIVO ARRIBA / ABAJO	▶ En el modo reproducción de medios de USB/SD, presione estos botones para saltarse una pista / archivo.
3	AVANCE / RETROCESO RÁPIDO	▶ En el modo reproducción de medios de USB/SD, presione y mantenga momentáneamente para avanzar / retroceder rápido
	EQ	▶ Presione este botón para seleccionar el ajuste de ecualizador preestablecido.
4	MANDO DE VOLUMEN	▶ Gire el mando de volumen para subir o bajar el volumen.
5	BAND	▶ Presione brevemente este botón para cambiar entre BANDA FM1, FM2, FM3, AM1 (MW1) o AM2 (MW2)
		▶ En el modo USB/SD, presione este botón para activar el modo de búsqueda de archivos MP3, luego use el volumen del decodificador para seleccionar/ buscar por número de archivo

6	MENÚ DEL SISTEMA	▶ Presione y mantenga este botón para acceder al Menú del Sistema														
7	INFO	▶ Presione este botón brevemente en el modo Reloj.														
		▶ En el modo reproducción de medios, presione este botón repetidamente para mostrar la información ID3: El número de pista y tiempo de reproducción transcurrido -> Archivo-> Álbum-> Título->Artista->Reloj.														
	TA	▶ En el modo Sintonizador, mantenga presionado este botón para encender o apagar la función TA (información de tráfico).														
8	SOURCE	▶ Presione el botón SRC para seleccionar un modo diferente de modo de reproducción: SINTONIZADOR, USB, SD, AUDIO BT y Aux in (Entrada auxiliar)														
9	MENÚ DE AUDIO	▶ Presione este botón para acceder al modo de Menú de Audio para ajustar las opciones a continuación: EQ (Ecualizador predeterminado) / xBAS (iX-Bass) BAS (nivel bajo) / TRE (nivel agudo) / BAL (balance) / FAD (atenuador)														
10	BOTONES NUMÉRICOS PREDETERMINADOS	▶ En el modo Sintonizador, presione los botones numéricos para restablecer las estaciones de radio. Mantenga presionados los botones numéricos para guardar la estación de radio.														
		▶ En el modo reproducción multimedia USB/SD, presione los botones numéricos para realizar la siguiente operación.														
		<table border="1"> <thead> <tr> <th>Número</th> <th>1</th> <th>2</th> <th>3</th> <th>4</th> <th>5</th> <th>6</th> </tr> </thead> <tbody> <tr> <td>Botón</td> <td>Pausa / Reproducción</td> <td>Intro</td> <td>Repetir</td> <td>Aleatorio</td> <td>Carpeta arriba</td> <td>Carpeta abajo</td> </tr> </tbody> </table>	Número	1	2	3	4	5	6	Botón	Pausa / Reproducción	Intro	Repetir	Aleatorio	Carpeta arriba	Carpeta abajo
Número	1	2	3	4	5	6										
Botón	Pausa / Reproducción	Intro	Repetir	Aleatorio	Carpeta arriba	Carpeta abajo										
		Mantenga presionado el botón M5 para los 10 archivos de arriba, y el botón M6 para los 10 archivos de abajo.														
	MUTE (Silencio)	▶ Presione brevemente este botón para activar /Desactivar Mute.														
11	1 (Encendido)	▶ Presione este botón o cualquier otro botón en el panel frontal (excepto liberar) para encender la unidad. Presione y mantenga este botón nuevamente para apagar la unidad.														
12	RANURA DE USB	▶ Esta unidad puede soportar la reproducción de formato MP3 que son almacenados en el dispositivo de memoria USB.														

AJUSTAR LA CONFIGURACIÓN DEL MENÚ DEL SISTEMA

Presione el botón MENÚ para acceder al Menú del Sistema. El usuario puede seleccionar las funciones a continuación:

▶ ALMACENAMIENTO AS (Auto Almacenamiento)

En el modo Sintonizador, el usuario tiene 5 segundos para utilizar el mando de volumen para cambiar el modo de Auto Almacenamiento. Las seis estaciones de radio más fuertes de la banda seleccionada se guardarán en el canal predeterminado automáticamente.

▶ PTY (Tipo de programa)

En el modo PTY, presione Encendido/Silencio para acceder al modo tipo de programa, y gire el mando de volumen para seleccionar la categoría.

GRUPO DE MÚSICA	GRUPO DEL DISCURSO
POP M, ROCK M	NOTICIAS, AVENTURAS, INFO
EASY M, LIGHT M	DEPORTE, EDUCACIÓN, DRAMA
CLÁSICA, OTROS M	CULTURA, CIENCIA, VARIADO
JAZZ, COUNTRY	TIEMPO, FINANZAS, NIÑOS
NATION M, OLDIES	SOCIAL, RELIGIÓN, TELÉFONO
FOLK M, ALARM	VIAJES, OCIO, DOCUMENTAL

▶ AF ON/OFF (Alternate Frequencies)

User can rotate Encoder Volume Knob to turn On/Off the AF (Alternate Frequencies) function. When AF in On mode, the unit will search for another station with stronger signal, but with the same program identification as the current station automatically.

▶ RELOJ (FIJAR LA HORA)

La hora en el reloj será establecida a las 12:00 como valor predeterminado. Programe la hora actual girando el control del volumen en el sentido de las manecillas del reloj para ajustar los minutos y en sentido contrario a las manecillas del reloj para ajustar las horas.

▶ RELOJ 24H /12H

El usuario, girando la perilla del volumen del codificador, puede seleccionar el formato del reloj a 12H o 24H.

▶ ESTÉREO/MONO

Use este modo para seleccionar recepción estéreo o monoaural para estaciones de radio FM. Usted a veces puede mejorar la recepción de estaciones lejanas seleccionando el modo mono.

▶ LOC/DX (Selección local/distancia)

Esta característica se usa para designar la fuerza de la señal en la cual la radio se parará durante la sintonización automática. "Distancia" es el valor predeterminado, permitiendo a la radio pararse en un amplio rango de señales. Para ajustar la unidad y seleccionar únicamente estaciones de radio locales fuertes durante la sintonización automática, gire el mando de volumen hasta que aparezca "LOC" en la pantalla.

▶ ENCENDIDO/APAGADO DE BEEP (Tono de beep)

La característica del tono de beep permite la selección de un beep audible que será escuchado cada vez que se presione un botón en el frente de la radio. El "Tono Beep Activado" es el valor predeterminado en el visor. Gire la perilla de volumen del codificador para seleccionar la opción "Tono de Beep Desactivado".

▶ ÚLTIMO VOL / AJUSTE

Cuando ACC On/Off, usted puede seleccionar las opciones siguientes para configurar la memoria del volumen: ÚLTIMO VOL: reanuda el último nivel de volumen AJUSTE DE VOL: cambia a configurar nivel de volumen.

CONEXIÓN EXTERNA Y REPRODUCTOR DE MEDIOS

OPERACIÓN DE DISPOSITIVO USB

▶ Inserte el Dispositivo USB

1. Abra la tapa marcada USB en el panel frontal.

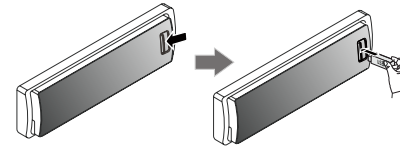

2. Inserte el dispositivo USB en el puerto USB. La unidad comienza a reproducir automáticamente desde el dispositivo USB.

NOTA

Asegúrese de que el aparato USB contiene música que se puede reproducir.

▶ Retirar el aparato USB

Antes de retirar el dispositivo USB del panel frontal, recuerde siempre apagar la unidad y luego retirar el dispositivo USB.

OPERACIÓN DE LA TARJETA DE MEMORIA

▶ Insertar la Tarjeta de Memoria

1. Presione el botón  del panel para liberar el panel frontal.
2. Inserte la tarjeta en la ranura de la tarjeta en la dirección correcta hasta escuchar un "CLICK".
3. Cierre el panel frontal, luego la unidad comienza a reproducir desde la tarjeta automáticamente.

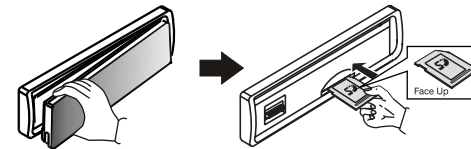

▶ Retirar la Tarjeta de Memoria

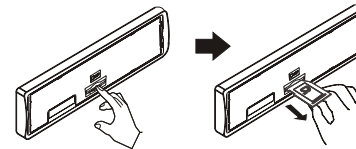

CONEXIÓN AUX-IN

Connecter un cable jack dans l'entrée auxiliaire Aux IN Puis appuyer sur le bouton MODE et sélectionner Aux mode Appuyer sur le bouton MODE pour revenir au mode précédent.

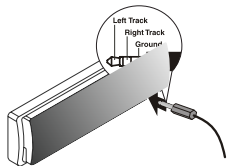

RESETEAR LA UNIDAD

Usted puede resetear la unidad a su configuración predeterminada.

El botón RESET está ubicado en la unidad principal (como se indica en el diagrama). Presiónelo verticalmente con un lápiz u objeto de metal para activarlo.

El botón reset será activado por los siguientes motivos:

El botón reset será activado por los siguientes motivos:

1. Instalación inicial de la unidad cuando se haya realizado todo el cableado.
2. Todos los botones de función no operan.
3. Símbolo de error en pantalla.

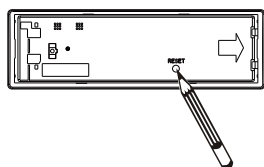

INFORMACIÓN DEL PRODUCTO

Suministro de energía	12 V CC (11-14 V), Polo negativo
Fusible	7.5A
Impedancia adecuada	4 - 8 para parlantes
Salida de potencia	25Wx4 canales
Voltaje de salida	2,0 V (modo de reproducción USB; Pre-AMP 1KHZ, 0dB, 10 k Ω de carga)
Nivel de Aux de entrada	≥ 300mV

Radio

-FM
Rango de frecuencia 87,5 - 108MHz (Estadounidense)
Sensibilidad utilizable Mejor que 10dB a S/N 30dB

-AM
Rango de frecuencia 522 - 1620KHz (Estadounidense)
Sensibilidad utilizable Mejor que 45dB

USB:

Memoria flash USB Host 1.1 compatibles 2.0

Carte SD:

Tarjeta de memoria flash SD Tarjeta de memoria SD/SDHC

Nota:

La información del producto está sujeta a cambios sin previo aviso.

MANUALE DI ISTRUZIONI

INSTALLAZIONE

L'immagine sottostante rappresenta un'installazione tipica. Se avete delle domande o delle informazioni da richiedere circa un adattatore di montaggio o di connessione, consultate il vostro rivenditore o un tecnico specializzato. Se non siete sicuri di saper installare questa autoradio correttamente, rivolgetevi a uno specialista in questo settore.

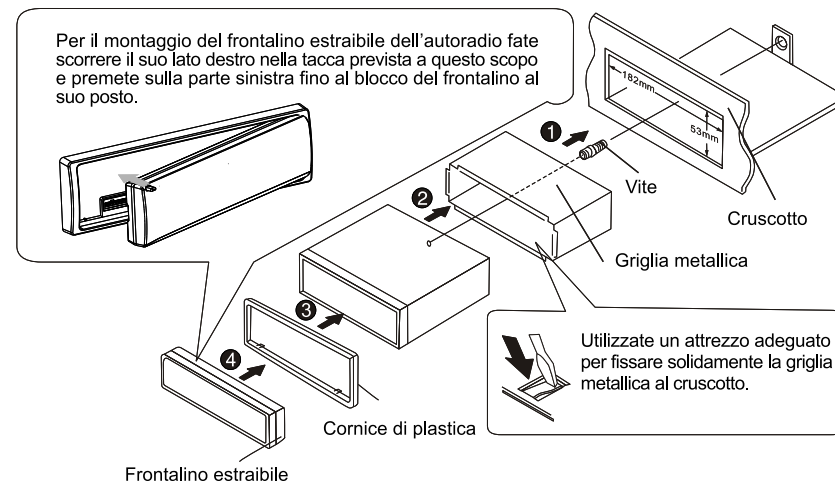

TOGLIERE L'AUTORADIO

1. Premere il pulsante di rilascio
2. Togliere il frontalino facendolo scivolare verso sinistra
3. Tirate la cornice di plastica verso di voi per toglierla e utilizzare le chiavi di smontaggio inserendole nei posti previsti a questo scopo, poi tirate l'insieme verso voi.

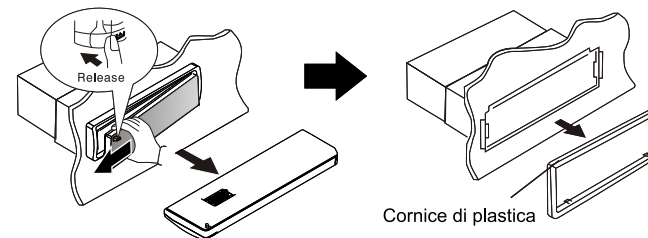

CONNESSIONE DELL'AUTORADIO

Schema dei collegamenti

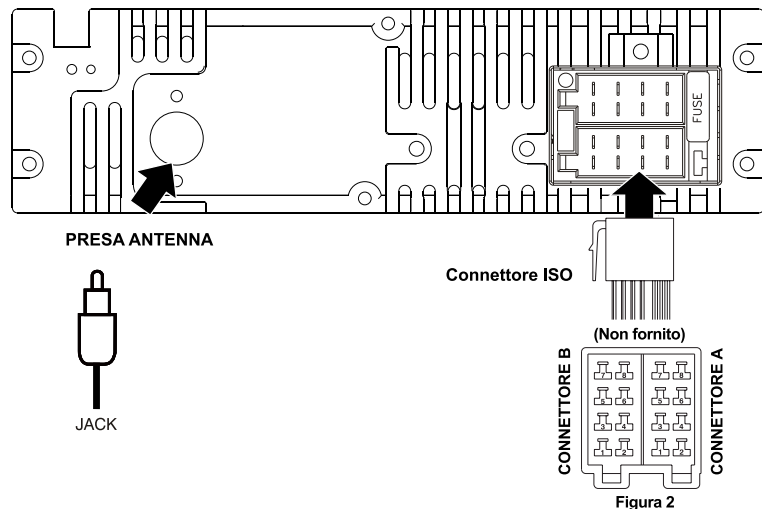

SCHEMA DEL CONNETTORE ISO

SPINOTTO	COLORE CAVO	FUNZIONE
A4	GIALLO	BATTERIA (B+)
A5	BLU	COLLEGARE AL REMOTE DI UN AMPLIFICATORE O ALL'ANTENNA ELETTRICA (max 150mA 12V DC)
A7	ROSSO	SOTTOCHIAVE (ACC)
A8	NERO	MASSA
B1	VIOLA	ALTOPARLANTE POSTERIORE DESTRO (+)
B2	VIOLA / NERO	ALTOPARLANTE POSTERIORE DESTRO (-)
B3	GRIGIO	ALTOPARLANTE ANTERIORE DESTRO (+)
B4	GRIGIO / NERO	ALTOPARLANTE ANTERIORE DESTRO (-)
B5	BIANCO	ALTOPARLANTE ANTERIORE SINISTRO (+)
B6	BIANCO / NERO	ALTOPARLANTE ANTERIORE SINISTRO (-)
B7	VERDE	ALTOPARLANTE POSTERIORE SINISTRO (+)
B8	VERDE / NERO	ALTOPARLANTE POSTERIORE SINISTRO (-)

LE FUNZIONI PIU' IMPORTANTI DELL'AUTORADIO

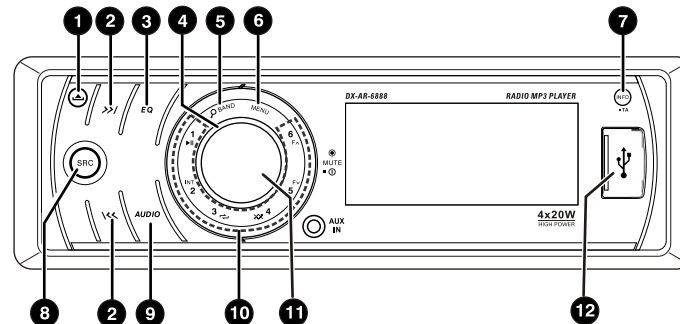

N°	FUNZIONE	DESCRIZIONE
1	(EJECT)	▶ Premere su questo pulsante per liberare il frontalino.
2	RICERCA SUCCESSIVA / PRECEDENTE	▶ In modalità radio, premere e rilasciare per la ricerca automatica delle stazioni. Premere e mantenere premuto per una ricerca manuale.
	FILE SUCCESSIVO / PRECEDENTE	▶ In modalità USB/SD card, premere uno di questi pulsanti per cercare una traccia o un file.
	AVANTI O INDIETRO VELOCE	▶ In modalità USB/SD card, premere e mantenere premuto uno di questi pulsanti per avanzare o tornare indietro rapidamente.
3	EQ	▶ Premere questo pulsante per scegliere fra le Equalizzazioni preimpostate: EQ OFF -> CLASSIC -> POP -> ROCK
4	MANOPOLA DEL VOLUME	▶ Ruotare questa manopola per aumentare o diminuire il volume 0 --- 40.
5	BANDA	▶ Premere questo pulsante per cambiare Banda FM1, FM2, FM3 o AM1 (MW1) AM2(MW2).
		▶ In modalità USB/SD premere questo pulsante per visualizzare la ricerca per file e ruotare la manopola del volume per selezionare un file.

6	MENÙ PRINCIPALE	► Premere e tenere premuto questo pulsante per accedere al menù di principale.														
7	INFO	► Premere brevemente per accedere all'orologio. In modalità USB/SD premere successivamente per visualizzare le informazioni ID3: Numero traccia, Tempo trascorso, File, Album, titolo, Artista, Orologio.														
	TA	► In modalità Radio premere e tenere premuto questo pulsante per attivare o disattivare la funzione TA on/off.														
8	(SRC) SORGENTE	► Premere questo pulsante per selezionare la sorgente desiderata: Radio-USB-SD-BT-AUDIO e Aux in.														
9	MENU AUDIO	► Premere questo pulsante per accedere al menù audio e scorrere tra queste opzioni: EQ (Equalizzazioni preimpostate)/xBAS (iX-Basse)/BAS (livello dei bassi)/TRE (livello degli alti)/BAL (Balance G/D)/FAD (Fader AV/AR)														
10	PULSANTI DI PRESELEZIONE NUMERICA (1-6)	► In modalità Tuner, premere i pulsanti numerici per richiamare le stazioni memorizzate. Premere e tenere premuto i pulsanti numerici per memorizzare le stazioni in ascolto. In modalità USB/SD, premere i pulsanti numerici per scegliere tra le operazioni sottostanti:														
		<table border="1"> <thead> <tr> <th>N°</th> <th>1</th> <th>2</th> <th>3</th> <th>4</th> <th>5</th> <th>6</th> </tr> </thead> <tbody> <tr> <td>Pulsante</td> <td>Riproduzione/ Pausa</td> <td>Intro</td> <td>Ripetizione</td> <td>Casuale</td> <td>File successivo</td> <td>File precedente</td> </tr> </tbody> </table> <p>Premere e tenere premuto il pulsante M5 per andare avanti di 10 files, e M6 per tornare indietro di 10 files.</p>	N°	1	2	3	4	5	6	Pulsante	Riproduzione/ Pausa	Intro	Ripetizione	Casuale	File successivo	File precedente
N°	1	2	3	4	5	6										
Pulsante	Riproduzione/ Pausa	Intro	Ripetizione	Casuale	File successivo	File precedente										
	MUTE	► Premere questo pulsante per attivare la modalità mute on/off.														
11	① (POWER)	► Premere qualunque pulsante del frontalino per illuminare l'autoradio (tranne EJECT), premere e tenere premuto il pulsante Power per spegnere l'autoradio.														
12	PRESA USB	► Questa unità può supportare la riproduzione dei formati MP3 inseriti nella chiave USB.														

IMPOSTAZIONE REGOLAZIONI DEL MENU' PRINCIPALE

Premere il pulsante Menu System per accedere alle seguenti regolazioni:

- **AS STORE (Memorizzazione Automatica)**
In modalità radio avete 5 secondi per lanciare la memorizzazione automatica delle 6 stazioni più potenti ruotando la manopola volume.
- **PTY (Tipo Di Programma)**
Una volta in modalità PTY potete premere il pulsante "power" per validare un tipo di programma e ruotare la manopola del volume per scegliere una di queste categorie:

TIPOLOGIA MUSICALE	TIPOLOGIA DI NOTIZIE
POP M, ROCK M	NEWS, AFFAIRS, INFO
EASY M, LIGHT M	SPORT, EDUCATE, DRAMA
CLASSICS, AUTRES M	CULTURE, SCIENCE, VARIED
JAZZ, COUNTRY	WEATHER, FINANCE, CHILDREN
NATION M,	SOCIAL, RELIGION, PHONE IN
FOLK M,	TRAVEL, LEISURE, DOCUMENT

- **AF ON /OFF (Frequenze Alternative)**
Utilizzare la manopola del volume per attivare o disattivare AF. In modalità AF ON, se ascoltate una stazione RDS (Radio Data System) diffusa su molte frequenze, l'autoradio passa automaticamente alla frequenza che offre la migliore ricezione.
- **Clock (Regolazione Dell'ora)**
Utilizzare la manopola del volume per regolare l'ora, di default l'autoradio visualizza le 12:00.
- **Clock 12H/24H**
Ruotare la manopola del volume per selezionare la visualizzazione in 12 o 24 ore.
- **STEREO/ MONO**
In modalità radio potete scegliere tra una ricezione in stereo o in mono, utilizzate il mono se la ricezione della vostra stazione radio non è buona.
- **LOC/DX (Selezione Locale/Distante)**
Questa funzione è utilizzata per impostare la potenza del segnale alla quale la radio si deve fermare durante la sintonizzazione automatica. "Distance" è di default, permette alla radio di fermarsi a una vasta gamma di segnali. Per fare in modo che l'unità si fermi quando riceve forti stazioni locali durante la sintonizzazione automatica, ruotate la manopola volume finché "LOC" appare sul display.
- **BEEP ON/OFF**
BEEP ON permette di sentire un beep a ogni pressione di un pulsante dell'autoradio, ruotare la manopola del volume per scegliere ON o OFF.
- **VOL LAST/AJUST**
Quando accendete l'autoradio, questa funzione permette di scegliere tra:
VOL LAST: ultimo livello di volume attivo prima di spegnere l'autoradio.
VOL ADJUST: permette di selezionare il livello di volume quando accendete l'autoradio.

COLLEGAMENTI ESTERNI E MEDIA PLAYER

Utilizzo USB

► Inserire la chiave USB

1. Aprire la protezione con il marchio USB sul frontalino.

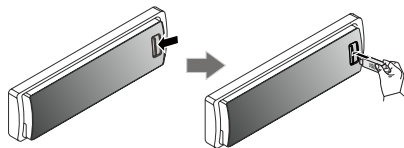

2. Inserire la chiavetta USB nello slot, la riproduzione comincerà automaticamente.

NOTA BENE

Assicuratevi che la vostra chiave USB contenga della musica.

► Togliere la chiave USB

Dovete imperativamente spegnere l' MP 106 BT prima di togliere la chiave USB.

Utilizzo SD card

► Inserire l'Sd card

1. Premere su EJECT e sollevate leggermente il frontalino.
2. Inserite la Sd card nella fessura prevista a questo scopo, fino a quando sentite un clic.
3. Riposizionate il frontalino, la riproduzione comincerà in automatico.

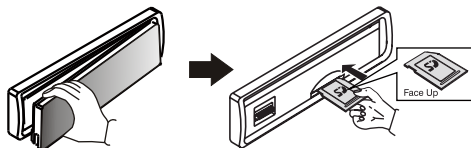

► Togliere l'Sd card

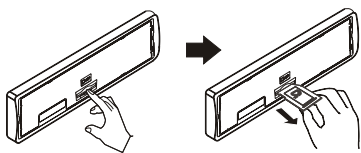

COLLEGARE ALL'AUX IN

Collegare un cavo jack all'entrata ausiliaria Aux IN. Poi premere il pulsante MODE e selezionare la modalità Aux. Premere il pulsante MODE per tornare alla modalità precedente.

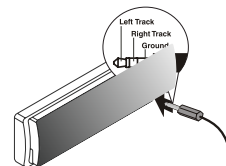

RESETTARE L'AUTORADIO

Potete fare un Reset dell'autoradio per tornare alle impostazioni di Default.

Il pulsante Reset è situato sull'autoradio dietro il frontalino come indicato nell'immagine. Premere questo pulsante con la punta di una penna per tre secondi.

Dovete effettuare un Reset se:

- 1 avete appena collegato l'autoradio
- 2 i pulsanti non funzionano più
- 3 sullo schermo viene visualizzato il simbolo ERROR

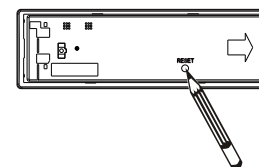

SPECIFICHE TECNICHE

Alimentazione	12 V DC (11-14 V) negativo alla massa
FUSIBILE	7.5A
Impedenza di uscita	4 - 8 Ohms
Potenza di uscita	25Wx4 Canali
Voltaggio uscita Pre-AMP	2.0 V (Modalità riproduzione USB; 1KHZ, 0dB, 10 k load)
Tensione di entrata Aux in	≥ 300mV

Radio

Banda passante FM	87.5 –108MHz (Europa)
Sensibilità	superiore a 10dB or 30 dB di rapporto segnale/rumore
Banda passante AM	522 –1620KHz (Europa)
Sensibilità	superiore a 45 dB

USB:

Memory flash USB	USB 1.1 compatibile 2.0
------------------	-------------------------

Carte SD:

Memory flash card SD	Sd card e Card SDHC
----------------------	---------------------

Nota bene:

Queste informazioni possono essere modificate senza preavviso.

MANUAL DO USUÁRIO

MONTAGEM

A ilustração abaixo representa a instalação típica. Se tiver alguma dúvida ou necessitar de mais informações sobre um adaptador de montagem, esquema de ligação ou conexão, consulte o seu revendedor ou uma empresa especializada. Se não tem certezas para instalar esta unidade correctamente, aconselhamos a montagem por um especialista em electrónica.

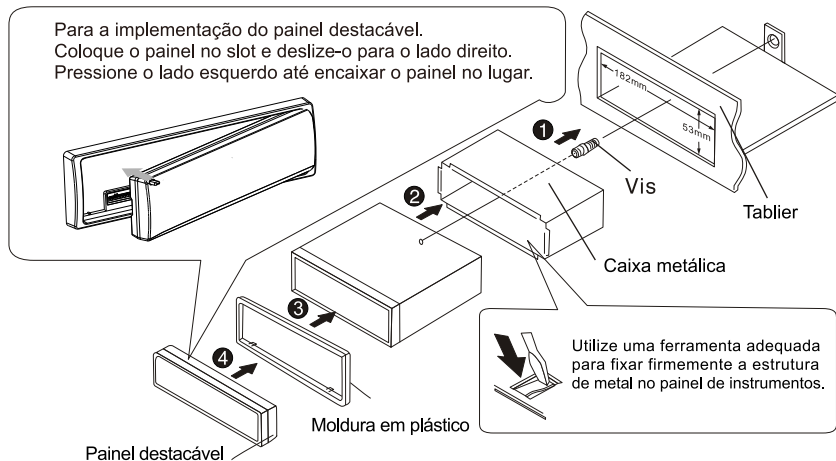

REMOVER O RÁDIO

1. Pressione o botão de libertação.
2. Remover o painel fazendo-a deslizar para a esquerda.
3. Tirer l'entourage plastique vers vous pour l'enlever et utiliser les clés de démontage en les insérant dans les emplacements prévues à cet effet, puis tirer l'ensemble vers vous.

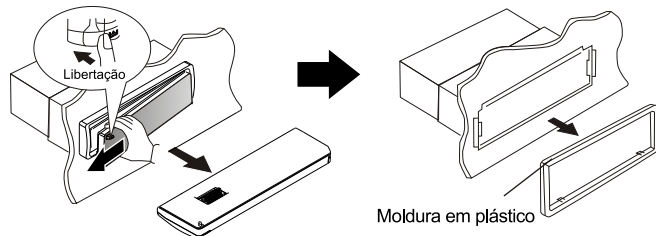

LIGAÇÃO DO RÁDIO

Diagrama De Ligações

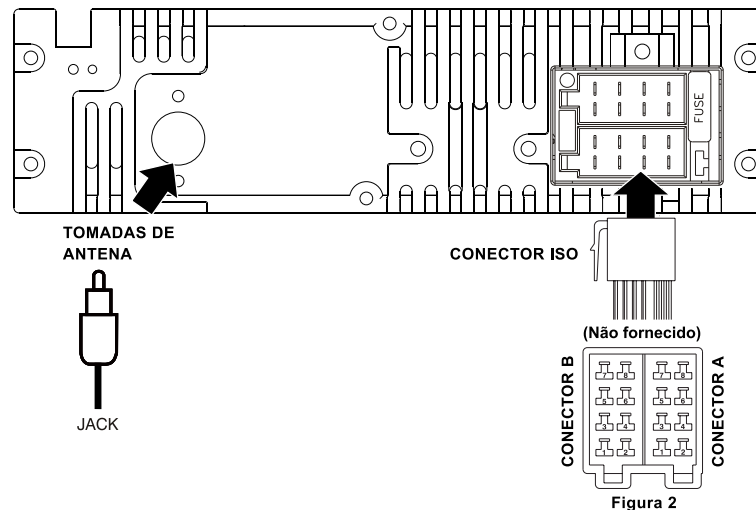

ESQUEMA DE LIGAÇÃO ISO

SENHA	COR CABO	FUNÇÃO
A4	AMARELO	BATERIA (B+)
A5	AZUL	CONECTAR AO REMOTO DE UM AMPLIFICADOR OU ANTENA ELÉCTRICA (max 150mA 12V DC)
A7	VERMELHO	EM CASO DE CONTACTO (ACC)
A8	PRETO	MASSA
B1	LILÁS	COLUNA TRASEIRA DIREITA (+)
B2	LILÁS / PRETO	COLUNA TRASEIRA DIREITA (-)
B3	CINZA	COLUNA FRONTAL DIREITA (+)
B4	CINZA / PRETO	COLUNA FRONTAL DIREITA (-)
B5	BRANCO	COLUNA FRONTAL ESQUERDA (+)
B6	BRANCO/PRETO	COLUNA FRONTAL ESQUERDA (-)
B7	VERDE	COLUNA TRASEIRA ESQUERDA (+)
B8	VERDE/PRETO	COLUNA TRASEIRA ESQUERDA (-)

PRINCIPAIS FUNÇÕES DESTA UNIDADE

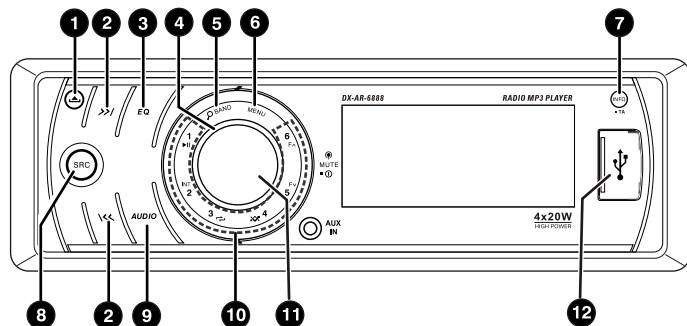

Nº	Função	Descrição
1	(RELEASE)	▶ Pressione este botão para libertar o painel.
2	PESQUISA ANTERIOR/ POSTERIOR	▶ No modo de rádio, pressione e solte para a sintonização automática. Pressione e segure para a sintonização manual. Arquivo posterior / anterior no modo de cartão de USB / SD, pressionar um desses botões para procurar uma faixa ou arquivo.
	FICHEIRO ANTERIOR/ POSTERIOR	▶ Ficheiro anterior / posterior no modo de cartão de USB / SD, pressionar um desses botões para procurar uma faixa ou arquivo.
	AVANÇAR OU RETROCEDER RAPIDAMENTE	▶ No modo USB / SD, pressione e segure um dos botões para avançar ou retroceder rapidamente.
3	EQ	▶ Pressione este botão para seleccionar as configurações do Equalizador: EQ OFF -> CLASSIC -> POP -> ROCK
4	BOTÃO DE VOLUME	▶ Gire este botão para aumentar ou diminuir o volume de som entre 0 e 40.
5	BANDA	▶ Pressione este botão para alterar a Banda FM1,FM2,FM3 ou AM1 (MW1) AM2(MW2) (POWER).
		▶ Modo USB / SD, pressione este botão para exibir uma pesquisa de ficheiro e rode o botão de volume para seleccionar um arquivo.

6	MENU DO SISTEMA	▶ Pressione e segure este botão para acesso ao menu de Sistema.												
7	INFO	▶ Pressione ligeiramente para aceder ao relógio. No modo USB / SD, prima repetidamente para exibir as informações ID3: Número da faixa, tempo decorrido, arquivo, álbum, título, artista, relógio.												
	TA	▶ No modo de rádio, pressione durante uns segundos este botão para ativar ou desativar o TA.												
8	(SRC) SOURCE	▶ Pressione este botão para seleccionar a fonte desejada: Rádio, USB, SD, BT AUDIO e Aux.												
9	MENU ÁUDIO	▶ Este botão acede ao menu: Áudio e escolher as opções abaixo: EQ (equalizador) / XBAS (iX-Bass) / DOWN (nível baixo) / TRE (nível de agudos) / BAL (Esquerda / Direita) / FAD (frente / trás).												
10	BOTÕES PREDEFINIDOS (1 A 6)	▶ No modo de sintonizador, pressione os botões numéricos para escolher as estações predefinidas. Pressione e segure os botões numéricos para armazenar a estação de preferência. Em modo de reprodução USB / SD, pressione os botões numéricos para realizar a operação abaixo:												
		<table border="1"> <thead> <tr> <th>Nº</th> <th>1</th> <th>2</th> <th>3</th> <th>4</th> <th>5</th> <th>6</th> </tr> </thead> <tbody> <tr> <td>Botão</td> <td>Play Pause</td> <td>Intro</td> <td>Repeat</td> <td>Random</td> <td>Arquivo Seguinte</td> <td>Arquivo Anterior</td> </tr> </tbody> </table> <p>▶ Pressione e segure o botão de arquivos M5 até 10, e o botão M6 até 10 imagens..</p>	Nº	1	2	3	4	5	6	Botão	Play Pause	Intro	Repeat	Random
Nº	1	2	3	4	5	6								
Botão	Play Pause	Intro	Repeat	Random	Arquivo Seguinte	Arquivo Anterior								
11	MUTE	▶ Pressione este botão para activar ou desactivar o modo de mute.												
	Ⓛ (Alimentação)	▶ Prima qualquer botão na parte frontal para ligar o rádio (excepto "ejecter"). Pressione o botão até o rádio se desligar.												
12	USB SLOT	▶ Esta unidade pode reproduzir formatos MP3 que estão armazenados no cartão de memória USB.												

AJUSTE AS CONFIGURAÇÕES DO SISTEMA DE MENU

Pressione o botão de menu do sistema para aceder as seguintes configurações:

▶ **LOJA AS (loja Auto)**

No modo de rádio, tem 5 segundos para definir automaticamente 6 estações com sintonia mais fortes girando o botão de volume.

▶ **PTY (Tipo de Programa)**

No modo PTY, pode pressionar o botão de alimentação para validar um tipo de programa e gire o botão de volume para seleccionar uma destas categorias.

GRUPO MUSICAL	OUTROS GRUPOS
POP M, ROCK M	NEWS, AFAZERES, INFO
EASY M, LIGHT M	SPORT, EDUCAÇÃO, DRAMA
CLASSICS, OTHER M	CULTURA, CIÊNCIA, VARIEADO
JAZZ M, COUNTRY	METEREOLOGIA, FINANCE, CRIANÇAS
NATION M, OLDIES M	SOCIAL, RELIGIÃO, ENTRADA
FOLK M, A-TEST, ALARME	VIAJAR, LAZER, DOCUMENTO

▶ **AF ON / OFF (Frequências Alternativas)**

Use o botão de volume para activar ou desactivar o modo AF. Modo AF ON, se estiver a ouvir uma transmissão de estação RDS (Radio Data System) em diversas frequências e o aparelho muda automaticamente para a frequência com a melhor recepção.

▶ **Relógio (Ajuste das horas)**

Use o botão de volume para configurar as horas, por padrão, o rádio mostra 12:00.

▶ **Relógio 12h / 24h**

Gire o botão de volume para seleccionar a exibição em 12 horas ou em 24 horas.

▶ **STEREO / MONO**

No modo de rádio, pode escolher entre receber um sinal estéreo ou mono. Escolha a recepção mono, se o sinal da estação de rádio for fraco.

▶ **LOC / DX (Local/Distância)**

Este recurso é usado para designar a força dos sinais em que o rádio vai parar durante a sintonização automática. "Distância" é o padrão, permitindo que o rádio parar em uma ampla gama de sinais. Para configurar o aparelho para seleccionar apenas as estações locais mais fortes durante a sintonização automática, gire o botão Volume até aparecer "LOC" no visor.

▶ **BEEP ON / OFF**

BEEP ON emite um sinal sonoro sempre que premir um botão no rádio, gire o botão de volume para ligar (ON) ou desligar (OFF).

▶ **VOL LAST / AJUSTE**

Quando ligar o rádio, este recurso permite que escolha entre: VOL LAST: último nível de volume que utilizou antes de desligar o rádio e VOL AJUSTE: Selecciono o nível de volume cada vez que liga o rádio.

LIGAÇÃO EXTERNA E MEDIA PLAYER

Manuseio USB

▶ **Insira a PEN USB**

1. Abra a protecção USB (icone visível).

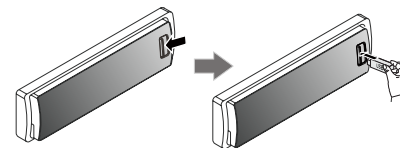

2. Insira o dispositivo USB na ranhura e a reprodução inicia-se automaticamente.

NOTAS

Certifique-se que a PEN USB contém ficheiros de música.

▶ **Remova a chave USB**

Deverá desligar a MP 106 BT antes de remover a PEN USB.

Utilização do cartão SD

▶ **Insira o cartão SD**

1. Pressionar "EJECTE" para soltar o Painel.
2. Insira o cartão SD no slot previsto para este efeito até ouvir um clique.
3. Coloque o painel novamente e a reprodução inicia-se automaticamente.

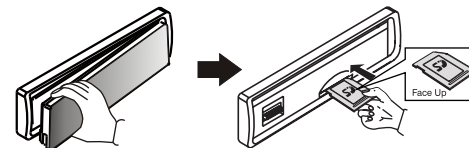

▶ **Remover o cartão SD**

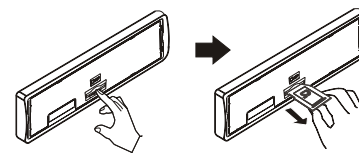

LIGAR O AUX-IN

Pista Direita / Pista Esquerda / Terra

Conecte um cabo jack na entrada AUX IN. De seguida, pressione o botão MODE para selecionar o modo Aux. Pressione o botão MODE para voltar ao modo anterior.

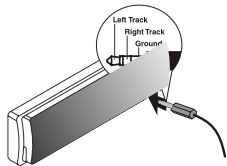

REINICIE A UNIDADE

O botão de reset está localizado por trás do painel destacável conforme a figura. Pressione este botão com a ponta de uma caneta durante três segundos.

Você deve executar um reset se:

- 1 Acabou de ligar o rádio
- 2 Botões que não funcionam
- 3 Símbolo de erro exibido na tela

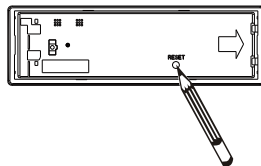

INFORMAÇÕES DO PRODUTO

Fonte de Alimentação	12 V DC (11-14 V) negativo na massa
Fusível	7.5A
Impedância de saída	4~8 Ohms
Potência de saída	25Wx4 canais
Tensão de saída Pre-AMP	2.0 V (modo de reprodução USB; 1KHZ, 0dB, 10 k load)
Tensão de Entrada	≥ 300mV
Radio	
Largura de banda Sensibilidade FM	87.5~108MHz (Europa) Maior do que 10dB a 30dB relação sinal / ruído
Largura de banda Sensibilidade AM	522~1620KHz (Europa) superior a 45dB
USB:	
Mémoire flash USB	USB 1.1 compatível com 2.0
Carte SD:	
Mémoire flash carte SD	Cartão SD e Cartão SDHC

Notas:

Estas informações podem ser alteradas sem aviso prévio.

MANUAL DE INSTRUÇÕES

INSTALARE

Ilustrațiile de mai jos reprezintă o instalare tipică. În cazul în care aveți întrebări sau aveți nevoie de informații cu privire la un ansamblu de adaptor, schema electrică sau conexiunea, consultați furnizorul dumneavoastră sau societatea care vinde chituri de adaptare. În cazul în care nu sunteți siguri de instalarea corectă a acestui aparat, adresați-vă unui specialist în electronică.

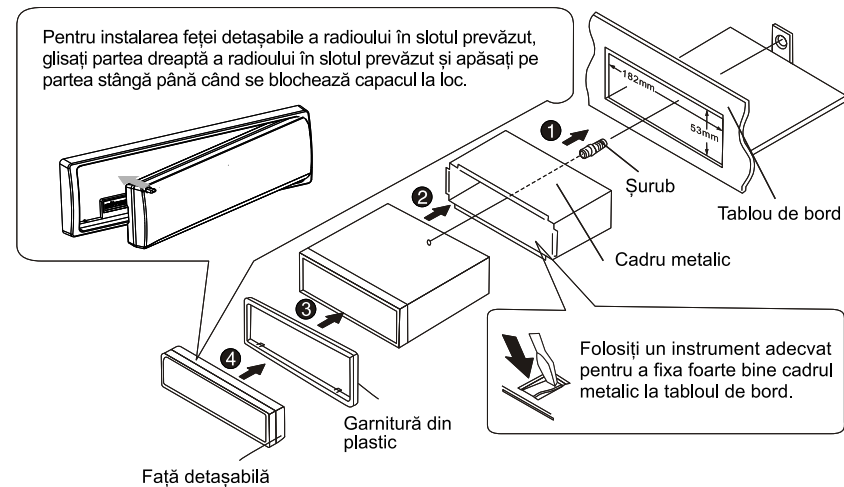

SCOATEREA RADIOULUI

1. Apăsați pe butonul de eliberare.
2. Scoateți fața glisând-o spre dreapta.
3. Trageți garnitura din plastic spre voi pentru a scoate și a folosi cheile de demontare introducându-le în slotul prevăzut, apoi trageți ansamblul spre voi.

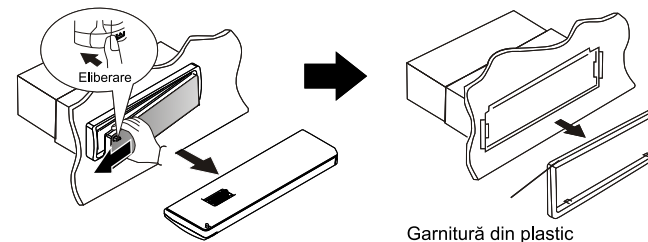

CONECTAREA RADIOULUI

Schema de cablare

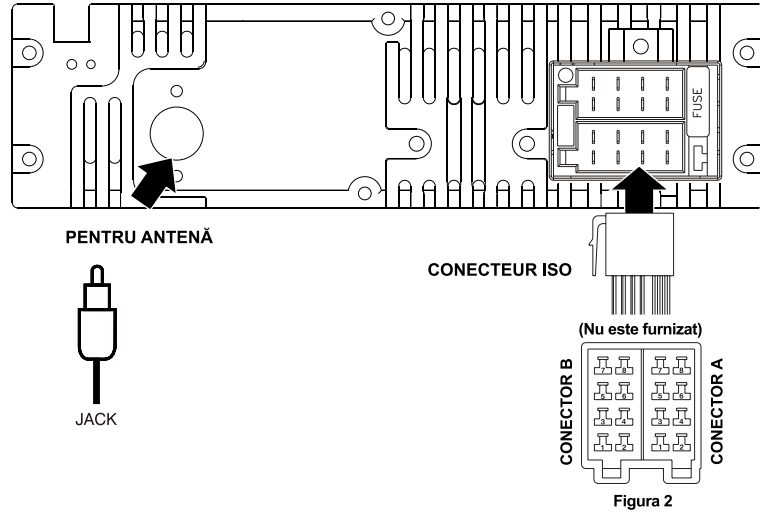

SCHEMA CONECTORULUI ISO

AX	CULOARE CABLU	FUNCTIE
A4	GALBEN	BATERIE (B+)
A5	ALBASTRU	CONECTARE LA UN AMPLIFICATOR SAU LA O ANTENĂ ELECTRICĂ DE LA DISTANȚĂ (max 150mA 12V DC)
A7	ROȘU	DUPĂ CONTACT (ACC)
A8	NEGRU	MASĂ
B1	VIOLET	BOXĂ SPATE DREAPTA (+)
B2	VIOLET/NEGRU	BOXĂ SPATE DREAPTA (-)
B3	GRI	BOXĂ FAȚĂ DREAPTA (+)
B4	GRI/NEGRU	BOXĂ FAȚĂ DREAPTA (-)
B5	ALB	BOXĂ FAȚĂ STANGA (+)
B6	ALB/NEGRU	BOXĂ FAȚĂ STANGA (-)
B7	VERDE	BOXĂ SPATE STANGA (+)
B8	VERDE/NEGRU	BOXĂ SPATE STANGA (-)

FUNCȚIA MAJORĂ A ACESTEI UNITĂȚI

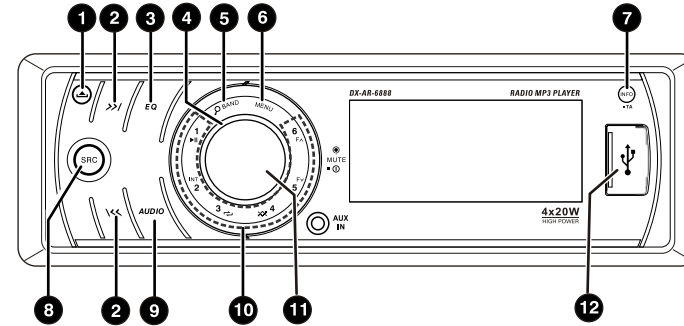

N°	FUNCȚIE	DESCRIERE
1	(EJECT)	▶ Apăsați pe acest buton pentru a.
2	CĂUTARE URMĂTOR/ ANTERIOR	▶ În modul radio, apăsați și țineți apăsat pentru a porni căutarea automată a pieselor/posturilor. Apăsați și țineți apăsat pentru căutarea manuală a pieselor.
2	FIȘIER SUIVANT/ PRÉCÉDENT	▶ În modul carduri USB / SD, apăsați unul dintre aceste taste pentru a căuta o piesă sau un fișier.
2	DERULARE RAPIDĂ ÎNAINTE SAU ÎNAPOI	▶ În modul carduri USB / SD, apăsați și țineți apăsat unul dintre aceste taste pentru a avansa sau înapoi.
3	EQ	▶ Apăsați acest buton pentru a selecta setarea prestabilă Egalizator: EQ OFF -> CLASSIC -> POP -> ROCK
4	BUTON DE VOLUM	▶ Rotiți acest buton pentru a crește sau pentru a reduce volumul 0~40.
5	BAND	▶ Apăsați acest buton pentru a schimba banda FM1, FM2, FM3 și AM1 (MW1) AM2 (MW2) (POWER).
5		▶ În mod USB / SD apăsați acest buton pentru a afișa un fișier de căutare și rotiți butonul de volum pentru a selecta un fișier.

6	MENIU SISTEM	▶ Apăsați și mențineți apăsat acest buton pentru a accesa meniul sistem.														
7	INFO	▶ Apăsați scurt pentru a accesa ceasul. Apăsați pe modul USB / SD în mod repetat pentru a afișa informații ID3: număr Track, timp rămas, dosar, album, titlu, artist, ceas.														
	TA	▶ În modul radio, apăsați și mențineți această tastă pentru a activa sau dezactiva TA on / off.														
8	(SRC) SURSĂ	▶ Apăsați tasta pentru a selecta sursa dorită: Radio-USB-SD-BT AUDIO și Aux in.														
9	MENIU AUDIO	▶ Apăsați acest buton pentru a accesa meniul audio și alegeți opțiunile de mai jos: EQ (egalizator presetate) / XBAS (iX-Bass) / JOS (nivel scăzut) / TRE (treble) / BAL (Balance L / R) / FAD (față Fader / spate)														
10	TASTE DE SELECTARE NUMERICĂ (1~6)	▶ În modul tuner, apăsați tastele numerice pentru reaminti posturile presetate. Apăsați și țineți apăsat tastele pentru a stoca un post de ascultare. În modul de redare media USB / SD, apăsați butoanele numerice pentru a efectua operațiunea de mai jos:														
		<table border="1"> <thead> <tr> <th>N°</th> <th>1</th> <th>2</th> <th>3</th> <th>4</th> <th>5</th> <th>6</th> </tr> </thead> <tbody> <tr> <td>Bouton</td> <td>Curs pauză</td> <td>Intro</td> <td>Repetiție</td> <td>Aléatoire</td> <td>Fișierul următor</td> <td>Fișierul precedent</td> </tr> </tbody> </table> <p>Apăsați și țineți apăsat butonul M5 la 10 fișiere de până, și butonul de M6 la 10 fișiere jos.</p>	N°	1	2	3	4	5	6	Bouton	Curs pauză	Intro	Repetiție	Aléatoire	Fișierul următor	Fișierul precedent
N°	1	2	3	4	5	6										
Bouton	Curs pauză	Intro	Repetiție	Aléatoire	Fișierul următor	Fișierul precedent										
	MUT	▶ Apăsați butonul pentru a activa funcția MUT on/off.														
11	ⓘ (putere)	▶ Apăsați pe orice tasta de pe ecran pentru a aprinde radioul (cu excepția taste EJECT), apăsați și mențineți apăsat butonul de alimentare pentru a opri aparatul radio.														
12	Priză USB	▶ Acest aparat poate reda fomatele MP3 care sunt stocate pe un stick de memorie USB.														

REGLAȚI SETĂRILE MENIULUI SISTEM

Apăsați pe tasta Meniu Sistem pentru a accesa setările următoare:

- ▶ **AS STORE (memorare automată)**
În modul radio aveți 5 secunde rotiți butonul de volum pentru a lansa memorarea automată a celor mai puternice 6 posturi.
- ▶ **PTY (tip program)**
Atuci când sunteți în modul PTY puteți să apăsați pe tasta de putere/aprindere pentru a valida un tip de program și rotiți tasta volum pentru a alege una dintre aceste categorii.

GRUP MUZICAL	GRUP DE CUVINTE
POP M, ROCK M	STIRI, AFACERI, INFO
EASY M, LIGHT M	SPORT, EDUCAȚIE, DRAMĂ
CLASIC, ALTE M	CULTURĂ, ȘTIINȚĂ, VARIATE
JAZZ M, COUNTRY	VREME, FINANȚE, COPII
NATION M, OLDIES M	SOCIAL, RELIGIE, TELEFON
FOLK M, A-TEST, ALARM	TIMP LIBER, DOCUMENT

- ▶ **AF ON / OFF (Frecvențe alternative)**
Utilizați butonul de volum pentru a activa sau dezactiva AF. În modul AF ON, dacă ascultați un RDS (Radio Data System), difuzat pe mai multe frecvențe, aparatul comută automat la frecvența cu cea mai bună recepție.
- ▶ **Ceas (setare oră)**
Utilizați butonul de volum pentru a ajusta setarea orei, în mod implicit radioul arată ora 12:00.
- ▶ **Ceas 12H/24H**
Rotiți butonul de volum pentru a selecta afișarea în 12 ore sau 24 de ore.
- ▶ **STEREO/ MONO**
În modul radio, puteți alege între a primi o recepție stereo sau mono, folosiți recepția mono în cazul în care postul de radio are o frecvență slabă.
- ▶ **LOC / DX (Local / selectare distanță)**
Această funcție este utilizată pentru a desemna puterea semnalelor la care radioul se va opri în timpul căutării automate. "Distanța" este cea implicită, permițând radioului să se oprească la o gamă mai largă de semnale. Pentru a seta aparatul să selecteze doar posturile locale puternice în timpul căutării automate, rotiți butonul volum Konb până ce "LOC" apare pe ecran.
- ▶ **BEEP ON/OFF**
Funcția BEEP ON permite un semnal sonor de fiecare dată când apăsați o tastă radio, rotiți butonul de volum pentru a selecta ON sau OFF.
- ▶ **VOL LAST/AJUST**
Când porniți radioul, această funcție vă permite să alegeți între: VOL LAST: ultimul nivelul de volum ascultat înainte de a opri radioul. VOL ADJUST: vă permite selectarea nivelului volumului atunci când porniți la radio.

CONEXIUNE EXTERNĂ ȘI MEDIA PLAYER

Manipulare USB

▶ Introduceți cheia USB

1. Deschideți protecția USB marcată de pe fața radioului.

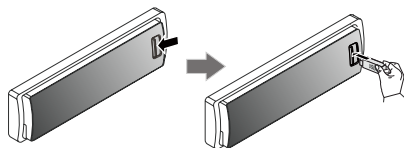

2. Introduceți USB-ul în slotul prevăzut, redarea va porni automat.

OBSERVAȚII

Asigurați-vă că USB-ul conține muzică.

▶ Scoateți cheia USB

Trebuie neapărat să opriți MP 106 BT înainte de a scoate cheia USB.

Manipulare card SD

▶ Introduceți cardul SD

1. Apăsați pe EJECT de pe fața radioului.
2. Introduceți cardul SD în slotul prevăzut în acest scop până auziți că acesta face clic.
3. Repuneți fața radioului la loc, redarea va începe automat.

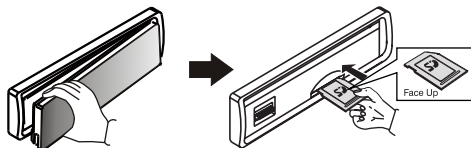

▶ Scoateți cardul SD

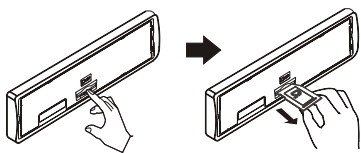

CONECTARE AUX-IN

Track Dreapta/Track Stânga/Ground

Conectați un cablu jack în intrarea auxiliară AUX IN, apoi apăsați butonul MODE pentru a selecta modul Aux, apăsați pe butonul MODE pentru a reveni la modul anterior.

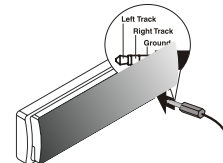

RESETAREA UNITĂȚII

Puteți reseta aparatul pentru a reveni la.

Tasta de resetare se află pe unitatea din spatele feței radioului așa cum se arată în desen. Apăsați acest buton timp de trei secunde folosind vârful unui creion.

Trebuie să efectuați o resetare dacă :

1. Vă conectați doar la radio
2. Tastele nu mai funcționează
3. Aveți un simbol de eroare afișat pe ecran

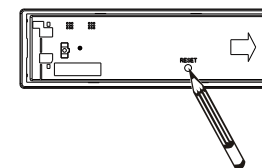

INFORMAȚIE PRODUS

Sursă de alimentare	12 V DC (11-14 V) masă negativă
SIGURANȚĂ	7.5A
Impedanță de ieșire	4~8 Ohms
Putere de ieșire	25Wx4 canale
Tensiunea de ieșire Pre-AMP	2.0 V (mod USB; 1KHZ, 0dB, 10 k)
Tensiune de intrare Aux in	≥ 300mV

Radio

Lățime de bandă	87.5~108MHz (Europe)
Sensibilitate FM	superior a 10dB à 30dB raport semnal/zgomot

Lățime de bandă	522~1620KHz(Europe) superior a 45dB
Sensibilitate AM	

USB:

Memory flash USB	USB 1.1 compatibil 2.0
------------------	------------------------

Carte SD:

Memory flash card SD	Card SD și card SDHC
----------------------	----------------------

Observații:

Aceste informații pot fi modificate fără notificare prealabilă.

ИНСТРУКЦИЯ ПО ЭКСПЛУАТАЦИИ

УСТАНОВКА

На нижеприведенной иллюстрации показана стандартная установка. При наличии вопросов по переходнику Схема установки или подключения, обращаться к продавцу изделия или фирме-продавцу комплектов переходников. При отсутствии уверенности в правильной установке обратиться к квалифицированному электронщику.

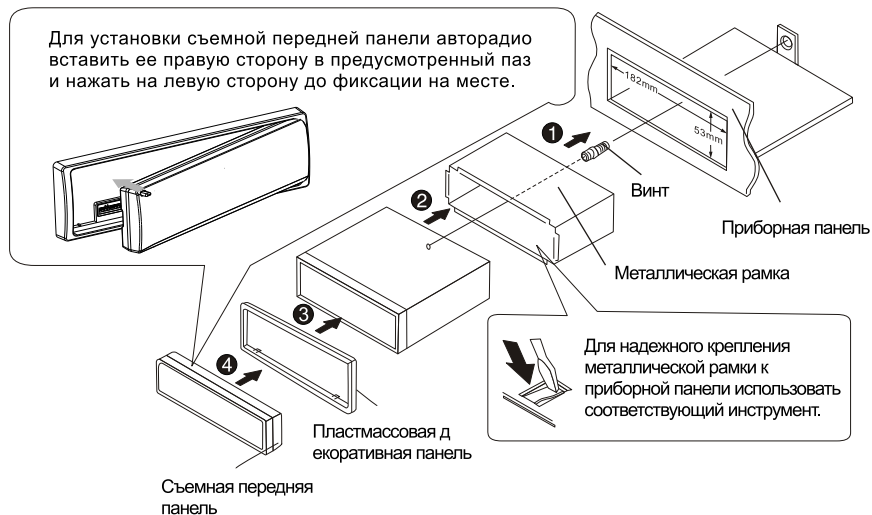

СНЯТИЕ АВТОРАДИО

1. Нажать кнопку освобождения устройства.
2. снять переднюю панель, сдвинув ее влево
3. Потянуть пластмассовую декоративную панель на себя и снять ее, воспользовавшись ключами-съемниками, вставив их в соответствующие отверстия, и вытянуть на себя.

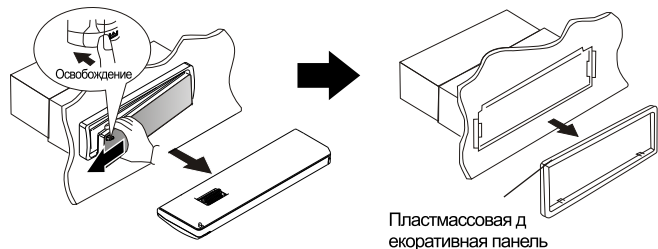

ПОДКЛЮЧЕНИЕ АВТОРАДИО

Схема соединений



СХЕМА ШТЕКЕРА ISO

НОЖКА	ЦВЕТ ПРОВОДА	ФУНКЦИЯ
A4	ЖЕЛТЫЙ	АККУМУЛЯТОР (B+)
A5	СИНИЙ	подключение к ДУ УСИЛИТЕЛЯ ИЛИ АНТЕННЫ ПИТАНИЕ (макс 150 мА 12 в пост. тока)
A7	КРАСНЫЙ	ПОСЛЕ ЗАЖИГАНИЯ (ACC)
A8	ЧЕРНЫЙ	МАССА
B1	ФИОЛЕТОВЫЙ	ПРАВАЯ ТЫЛОВАЯ КОЛОНКА (+)
B2	ФИОЛЕТОВЫЙ/ЧЕРНЫЙ	ПРАВАЯ ТЫЛОВАЯ КОЛОНКА (-)
B3	СЕРЫЙ	ПРАВАЯ ФРОНТАЛЬНАЯ КОЛОНКА (+)
B4	СЕРЫЙ/ЧЕРНЫЙ	ПРАВАЯ ФРОНТАЛЬНАЯ КОЛОНКА (-)
B5	БЕЛЫЙ	ЛЕВАЯ ФРОНТАЛЬНАЯ КОЛОНКА (+)
B6	БЕЛЫЙ/ЧЕРНЫЙ	ЛЕВАЯ ФРОНТАЛЬНАЯ КОЛОНКА (-)
B7	ЗЕЛЕНый	ЛЕВАЯ ТЫЛОВАЯ КОЛОНКА (+)
B8	ЗЕЛЕНый/ЧЕРНЫЙ	ЛЕВАЯ ТЫЛОВАЯ КОЛОНКА (-)

ОСНОВНЫЕ ФУНКЦИИ ИЗДЕЛИЯ

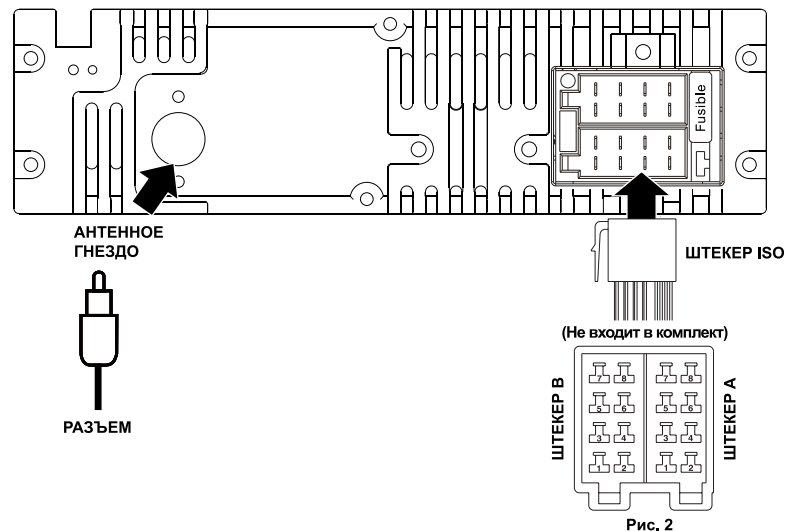
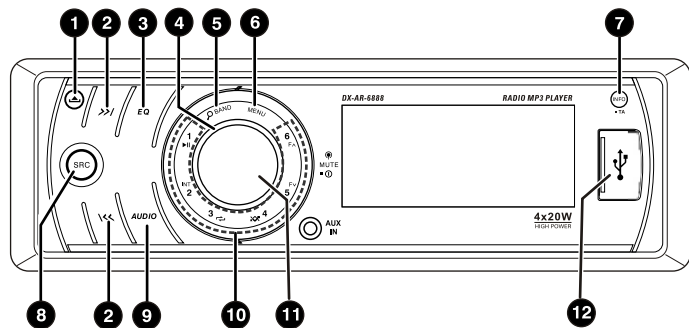

№.	Функция	Описание
1	(ОСВОБОЖДЕНИЕ)	▶ Нажать эту кнопку для освобождения передней панели.
2	Поиск Следующий / Предыдущий	▶ В режиме радио нажать и отпустить для автоматического поиска станций. Для ручного поиска станций нажать и удерживать.
	Следующий / предыдущий файл	▶ В режиме USB/карта памяти SD, нажать одну из кнопок для поиска трека или файла.
	Быстрая перемотка вперед / назад	▶ В режиме USB/карта памяти SD, нажать и удерживать одну из кнопок для Быстрой перемотки вперед/назад.
3	EQ (эквалайзер)	▶ Нажать эту кнопку для выбора пресета эквалайзера : EQ OFF (откл.) -> CLASSIC (классика) -> POP (поп) -> ROCK (рок).
4	Регулятор громкости	▶ Повернуть для увеличения или уменьшения громкости 0~40.
5	BAND (Диапазон)	▶ Нажать для смены диапазона FM1,FM2,FM3 или AM1 (MW1) AM2(MW2) (Вкл).
		▶ В режиме USB/SD нажать для показа списка файлов и повернуть регулятор громкости для выбора файла.

6	Меню Системные установки (System)	▶ Нажать и удерживать для доступа к меню системных установок.														
7	INFO (Информация)	▶ Кратковременно нажать для доступа к часам. ▶ В режиме USB/SD последовательно нажимать для получения информации ID3: номер трека, время от начала, файл, альбом, название, исполнитель, часы.														
	ТА	▶ В режиме радио нажать и удерживать для включения или выключения функции ТА .														
8	(SRC) ИСТОЧНИК	▶ Нажать для выбора требуемого источника радио-USB-SD-BT AUDIO и Aux in.														
9	Меню Аудио	▶ Нажать для доступа в меню аудио и выбора из следующих вариантов:EQ (пресет эквалайзера)/ xBAS (iX-Basse)/ BAS (уровень низких частот)/TRE(уровень высоких частот) /BAL(баланс G/D - ЛЕВ-ПРАВ)/FAD(Фейдер Fader AV/AR - ФРОНТ-ТЫЛ).														
10	Кнопки цифровых пресетов (1~6)	▶ В режиме радио нажать цифровую кнопку для вызова предустановленной станции. Нажать и удерживать цифровые кнопки для записи текущей станции в память.														
		▶ В режиме воспроизведения с USB/SD нажать цифровые кнопки для выполнения следующего:														
		<table border="1"> <thead> <tr> <th>№</th> <th>1</th> <th>2</th> <th>3</th> <th>4</th> <th>5</th> <th>6</th> </tr> </thead> <tbody> <tr> <td>Кнопка</td> <td>Воспроизведение пауза</td> <td>Интро</td> <td>Повтор</td> <td>В случайном порядке</td> <td>Следующий файл</td> <td>Предыдущий файл</td> </tr> </tbody> </table> <p>Нажать и удерживать кнопку M5 для прокрутки вверх на 10 файлов , и кнопку M6 для прокрутки на 10 файлов вниз.</p>	№	1	2	3	4	5	6	Кнопка	Воспроизведение пауза	Интро	Повтор	В случайном порядке	Следующий файл	Предыдущий файл
№	1	2	3	4	5	6										
Кнопка	Воспроизведение пауза	Интро	Повтор	В случайном порядке	Следующий файл	Предыдущий файл										
		▶ Нажать для отключения/включения звука з.														
11	(Питание)	▶ Нажать любую кнопку на передней панели для включения авторадия (кроме EJECT), нажать и удерживать кнопку power для выключения авторадия.														
12	Гнездо USB	▶ Устройство воспроизводит формат MP3 с USB флеш-памяти.														

УСТАНОВКА ЭЛЕМЕНТОВ СИСТЕМНОГО МЕНЮ

Нажать кнопку Menu System для доступа к следующим функциям:

- ▶ **AS STORE (автозапоминание)**
В режиме радио для включения автоматической записи в память 6 самых сильных станций следует в течение 5 секунд успеть повернуть регулятор громкости.
- ▶ **ПриемPTY (Тип программы)**
В режимеPTY нажатие кнопки power подтверждает тип программы, а поворот регулятора громкости позволяет выбрать из следующих категорий.

ГРУППА МУЗЫКИ	ГРУППА СЛОВ
Pop M, Rock M	Новости, деловая Информация, Информационные Сообщения
Easy M, Light M	Спорт, обучающие Программы, драматические Программы
Классика, иное	Культура, наука, прочее
Джаз, кантри	Погода, финансы, для Детей
Национальные, для Пожилых	Социальная Информация, религия, телефон
Фолк, Alarm	Опасности На Дороге, отдых, документалистика

- ▶ **AF ON/OFF (Альтернативная частота вкл/выкл)**
Для включения или выключения АЧ повернуть регулятор громкости. В режиме AF ON при прослушивании станции с RDS (Radio Data System), вещающей на нескольких частотах, авторadio автоматически настроится на частоту, обеспечивающую наилучший прием.
- ▶ **Clock (настройка времени)**
Для установки часов повернуть регулятор громкости; по умолчанию авторadio показывает 12:00.
- ▶ **Режим часов 12/24 час**
Для выбора режима показа 12 или 24 часа повернуть регулятор громкости.
- ▶ **STEREOMONO (СТЕРЕО-МОНО)**
В режиме радио можно выбрать между приемом в стерео-или монофоническом режиме; при некачественном приеме рекомендуется выбрать монорежим.
- ▶ **LOC/DX (местный/дальний прием)**
Эта функция обозначает уровень сигнала станции, на которой авторadio будет задерживаться при автоматической настройке. "Distance" (расстояние) является установкой по умолчанию, при которой авторadio определяет станции с более сильным сигналом. Для перехода в режим выбора только местных станций с сильным уровнем сигнала повернуть регулятор громкости до появления на дисплее "LOC" (местный прием).
- ▶ **BEEP ON/OFF (звуковой сигнал вкл/выкл)**
BEEP ON включает звуковой сигнал при каждом нажатии кнопки авторadio, для выбора ON или OFF повернуть регулятор громкости.
- ▶ **VOL LAST/AJUST (громкость последней принимавшейся станции / установка громкости)**
При включении авторadio с помощью этой функции можно выбрать: VOL LAST: громкость последней принимавшейся перед выключением изделия станции VOL ADJUST: выбор уровня громкости при включении авторadio.

ПОДКЛЮЧЕНИЕ ВНЕШНИХ УСТРОЙСТВ И МЕДИАПРОИГРЫВАТЕЛЬ

Управление носителями USB

- ▶ **Как вставить USB-флеш-память**
 1. Открыть крышку на передней панели с надписью USB

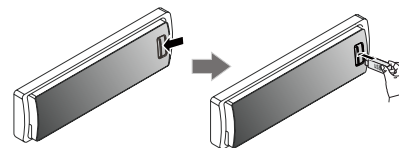

2. Вставить в гнездо USB флеш-память, воспроизведение начнется автоматически.

ПРИМЕЧАНИЯ

Убедиться, что на USB флеш-памяти записана музыка.

- ▶ **Как удалить USB-флеш-память**
Обязательно выключить авторadio перед удалением USB флеш-памяти.

Управление картой памяти SD

- ▶ **Как вставить карту SD**
 1. Нажать кнопку EJECT и снять переднюю панель.
 2. Вставить карту SD в предназначенный для нее слот до щелчка.
 3. Установить на место переднюю панель, воспроизведение начнется автоматически.

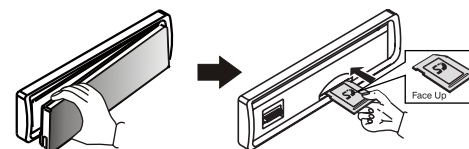

- ▶ **Как удалить карту SD**

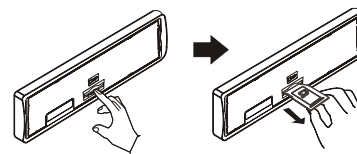

ПОДКЛЮЧЕНИЕ ВНЕШНИХ УСТРОЙСТВ

Правый канал / Левый канал / Земля

Подключить разъем кабеля к гнезду внешнего входа Aux IN и нажать кнопку MODE, выбрав режим Aux. Нажать кнопку MODE для возврата в предыдущий режим.

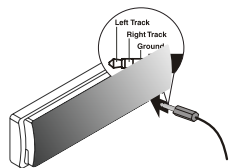

СБРОС НАСТРОЕК

Можно произвести общий сброс настроек авторадиио

Кнопка сброса (reset) находится за передней панелью, как показано на рисунке. Нажать ее кончиком шариковой ручки и удерживать 3 секунды.

Сброс следует производить, если:

1. после включения авторадиио не реагирует на кнопки.
2. если не работает ни одна кнопка.
3. на дисплее высвечивается ERROR.

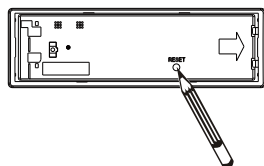

ИНФОРМАЦИЯ О ПРОДУКТЕ

Питание	12 в пост. тока (11-14 в) отрицательный полюс на массу
Предохранитель	7.5A
Выходное сопротивление	4~8 ом
Выходная мощность	25Wx4 канала
Напряжение предусилителя	2.0 в (в режиме воспроизведения с USB; 1 кГц, 0 дБ, 10 к нагрузке)
Входное напряжение на клеммах Aux in	≥ 300 мв
РАДИОПРИЕМНИК	
Полоса пропускания FM Чувствительность	87.5-108.0 МГц (Европа) более 10 дБ при 30 дБ соотношения сигнал/шум
Полоса пропускания AM Чувствительность	522~1620 кГц (Европа) более 45 дБ
USB:	
Memoria flash USB	USB 1.1 совместим с 2.0
Carte SD:	
Tarjeta de memoria flash SD	SD и SDHC

Примечания

Приведенная информация может изменяться без предварительного предупреждения.