

FR Les barres de toit ne doivent pas être utilisées sur des véhicules autres que spécifiés -
NL Geschikt voor voertuig - **ES** Válido para la lista adjunta de vehículos -
IT Appropriare per veicolo - **PT** Apropriado aos seguintes veículos -
PL Pasuje do samochodów - **RO** Convenabil pentru vehicul - **RU** Подходит для автомобилей

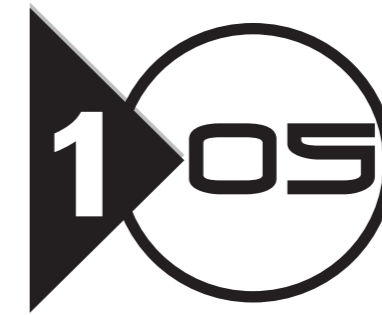

1	2	X Y	1	2	X Y	1	2	X Y
CITROËN								
C3 II	5	11/09 ->				75		B
C5	4	04/08 ->				75		C
C6	4	06 ->				75		B
PEUGEOT								
207	3	06 ->				65		B
207	5	06 ->				65		B
3008	5	09 ->				75		D
308	3	07 ->				75		C
308	5	07 -> 09/13				75		C
407	4	04 ->				75		B
5008 ^(*)	5	09 ->				75		D

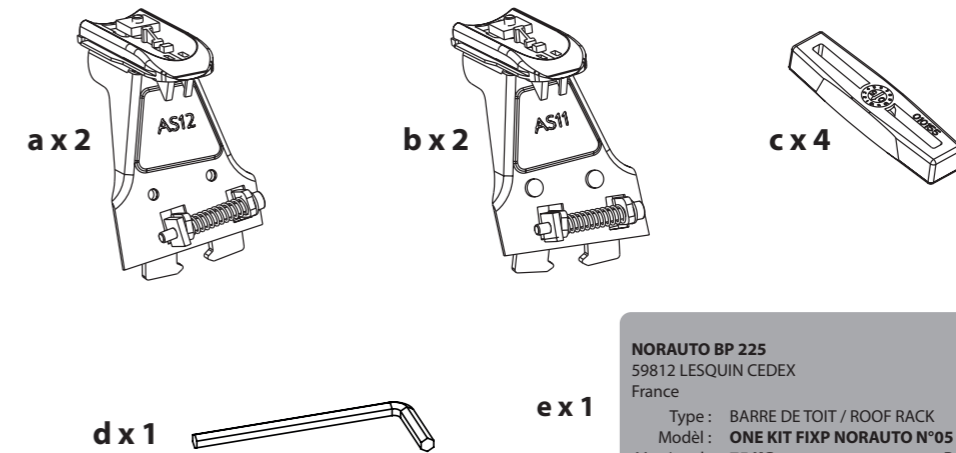

NORAUTO BP 225
 59812 LESQUIN CEDEX
 France
 Type : BARRE DE TOIT / ROOF RACK
 Modél : ONE KIT FIXP NORAUTO N°05
 Max Load : 75 KG
 P:xxxxxxxx
 OF: xxxxxx
 A14-1
 237 505

03/2014

- FR** (2) Véhicule sans barres latérales d'origine
- NL** (2) Voertuigen zonder originele laterale dragers
- ES** (2) Vehiculos son barras laterales de origen
- IT** (2) Veicoli senza barre longitudinali di serie
- PT** (2) Veículo sem barras de origem
- PL** (2) Samochody bez oryginalnych belek dachowych
- RO** (2) Vehicul fără bare longitudinale originale
- RU** (2) Автомобили без заводских боковых релингов

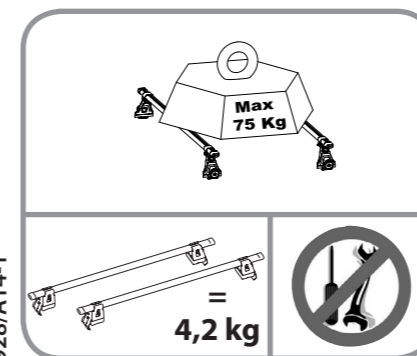

- FR** Garder cette notice pour les utilisations futures.
- NL** Bewaar deze gebruiksaanwijzing voor toekomstige raadpleging.
- ES** Guardar este manual para futuras utilizaciones.
- IT** Conservare queste istruzioni per ogni ulteriore consultazione.
- PT** Guardar este manual para as utilizações futuras.
- PL** Zachować instrukcję w przypadku użytkowania w przyszłości.
- RO** Păstrați instrucțiunile pentru consultarea lor ulterioară.
- RU** Сохраните эту инструкцию для дальнейшего пользования.



Distribué par Norauto - rue du fort - BP 225 - 59812 Lesquin Cedex - FRANCE / Made in France
 Distribuido por NORAUTO Portugal, Ltda - Av. dos Cavaleiros, N°49 - 2794 - 057 Carnaxide - Portugal / Fabricado na Francia
 Distribuido por NORAUTO - FR 71480470152 - Rue du fort BP 225 - 59815 Lesquin - Cedex France / Fabricado en Francia

FR Assemblage - NL Montagens - ES Fijaciones - IT Assemblaggio - PT Assemblages - PL Montaż - RO Ansamblu - RU Сборка

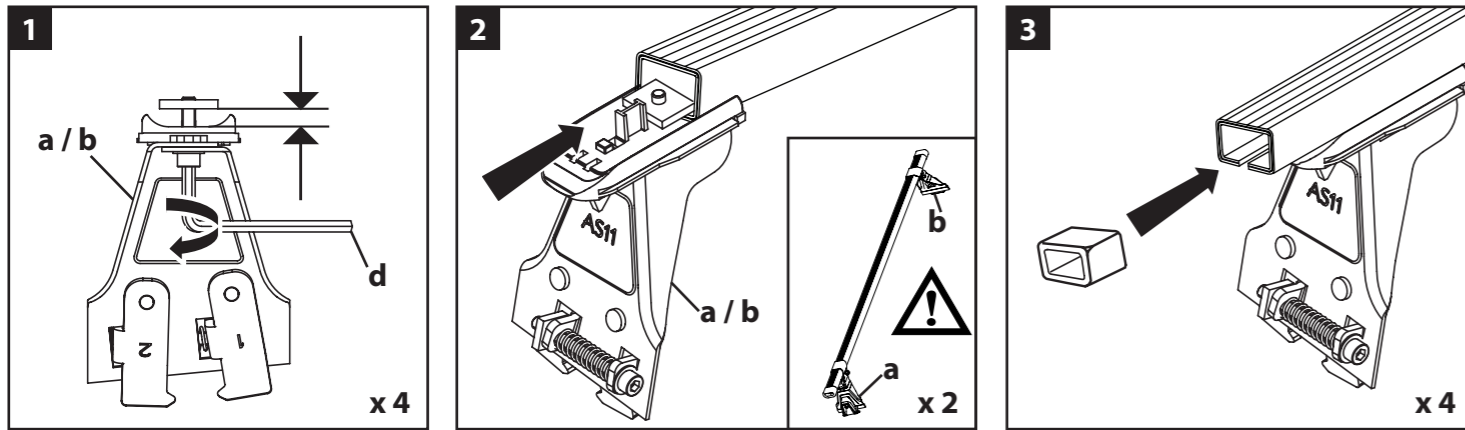

8

- FR** Pour que la garantie puisse s'appliquer, l'adhésif doit être impérativement collé sous l'une des barres.
- NL** Opdat de waarborg zou gelden is het imperatief van de zelfklever op één dragers te kleven.
- ES** Para mantener la garantía, es necesario mantener el precinto derecho pegado bajo de una de las barras.
- IT** La garanzia è valida solo se l'adesivo è stato applicato sotto una delle barre.
- PT** Para que a garantia possa ser aplicável, o adesivo deve ser colado por baixo de uma das barras.
- PL** Aby zachować gwarancję, należy nakleić naklejkę pod jedną z belek.
- RO** Pentru ca garanția să poată fi aplicată, adezivul trebuie să fi e imperativ lipit sub una din bare
- RU** Гарантия действительна только когда наклейка наклеена под одним из реленгов.

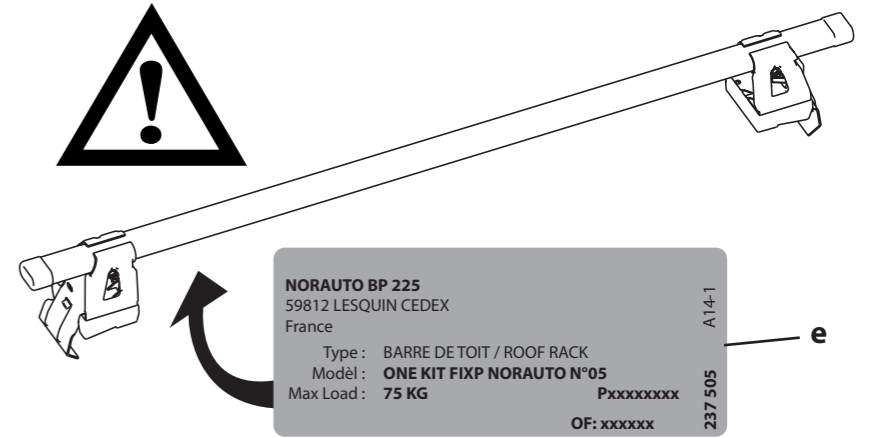

FR Montage sur véhicule - NL Montage op voertuigen - ES Colocación en vehículos - IT Montaggio su veicoli - PT Montagens em veículos - PL Montowanie na pojazdach - RO Montaj pe vehicul - RU Монтаж на автомобиль

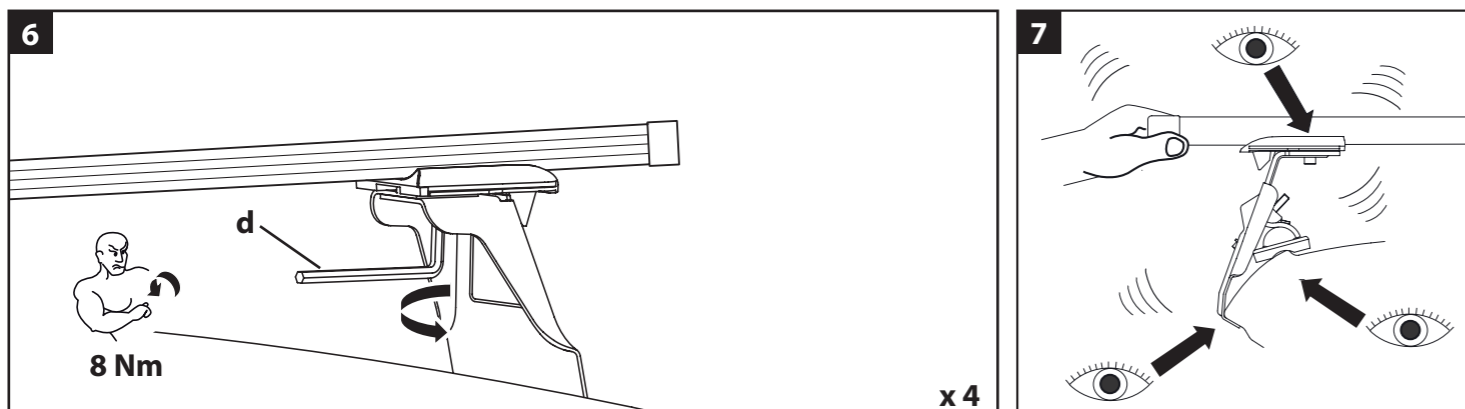
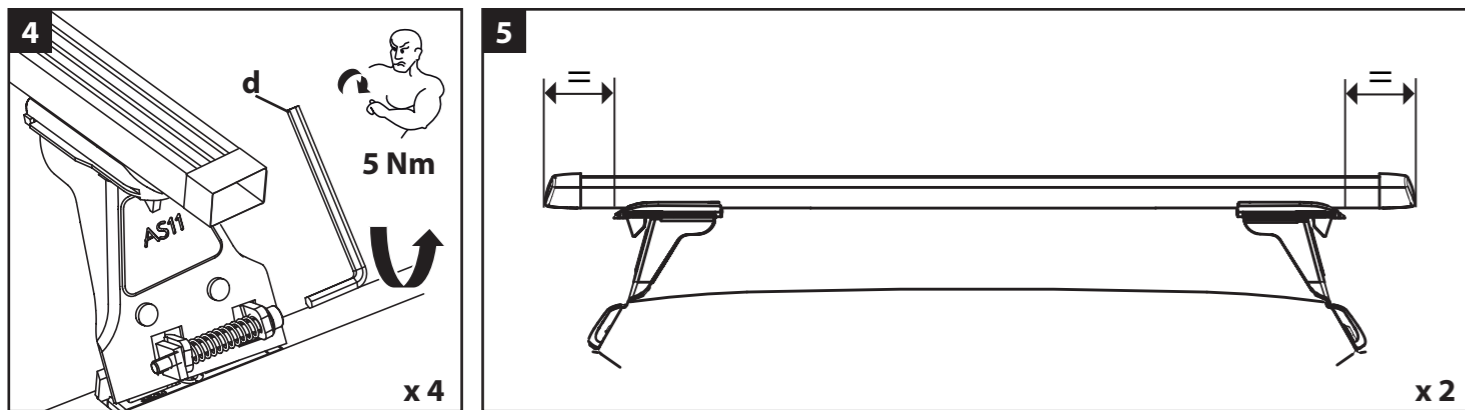
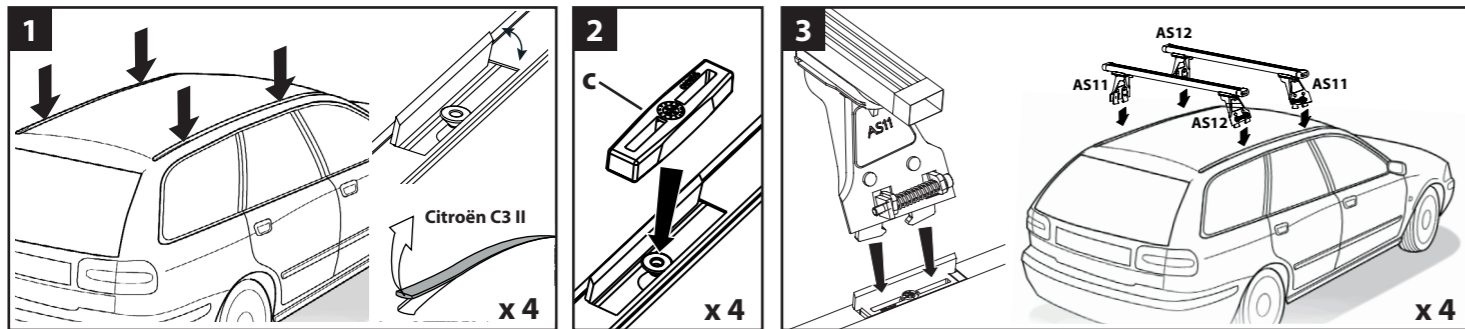

4,2 kg

+

Max

≤

- Charge maxi sur le pavillon autorisée par le constructeur.
- Maximale toegelaten dakbelasting door de fabrikant.
- Carga maxima sobre el techo la autorizada por el constructor.
- Carico massimo sul tetto autorizzato dal costruttore.
- Carga Máxima sobre o tejadilho autorizada pelo fabricante.
- Maksymalne obciążenie dachu samochodu zgodne z zaleceniem producenta.
- Sarcina maxima permisa pe acoperisul autovehicolului este autorizata de catre producatorul acestuia.
- Макс. Нагрузка на крышу автомобиля.

CITROEN		MM		P.4
AX	5 88-99	50	19 18 270 430	