

wayscral

Notice d'utilisation vélo à assistance électrique WAYSCRAL

TAKEAWAY E100



FR	2
EN	31
DE	60
ES	90
IT	119
NL	149
PL	178
PT	207

Code : 71590 & 71591

FR

”Notice originale : version française“

Félicitations pour votre achat de ce vélo à assistance électrique (VAE) WAYSCRAL !

Cette notice a pour objectif de vous donner les informations nécessaires à la bonne utilisation, au réglage et à l’entretien de votre vélo.

Veillez prendre le temps de lire ces instructions avec attention avant de monter en selle et les conserver durant la vie du vélo. Elles contiennent d’importantes indications de sécurité et d’entretien.

Il est de la responsabilité de l'utilisateur de lire ce manuel avant de faire usage du produit.

Le non-respect de ces instructions vous expose à des risques d’une mauvaise utilisation de votre vélo, d’une usure prématurée de certains composants pouvant entraîner une chute et / ou un accident.

Dans le cas où une pièce originale s'avère défectueuse en termes de fabrication au cours de sa période de garantie, nous nous engageons à la remplacer. La durée de garantie pour les vélos électriques est la suivante:

- Cadres et fourches : 5 ans
- Composants électriques : 2 ans sous condition d'entretien
- Tout autre composant : 2 ans

Cette garantie n'inclut pas les frais de main d'œuvre et de transport. L'entreprise ne peut être tenue responsable des dégâts sortant de l'ordinaire ou dus à un concours de circonstances. Cette garantie est uniquement valable pour l'acheteur original du produit, muni d'une preuve d'achat venant appuyer sa réclamation. Cette garantie ne s'applique que dans le cas de composants défectueux et ne couvre pas l'usure normale, ni les dégâts causés par un accident, une utilisation inappropriée, une charge trop importante, un assemblage ou un entretien non conforme et tout autre objet non prévu pour l'usage avec le vélo.

Aucun vélo n'est éternel et aucune réclamation ne pourra être acceptée si elle repose sur les dégâts causés par un usage inapproprié, en compétition, pour des cascades, pour le saut à la rampe ou autres activités similaires. Les réclamations doivent être soumises par l'intermédiaire de votre revendeur. Vos droits ne sont pas affectés.

L'entreprise se réserve le droit de changer ou de modifier toute spécification sans préavis. Toutes les informations et les spécifications contenues dans cette brochure sont correctes au moment de son impression.

Votre vélo a été précautionneusement conçu et fabriqué en conformité avec les exigences de la norme Européenne EN 15194.

Conditions d'usage de ce vélo à assistance électrique

Ce vélo à assistance électrique est conçu pour un usage urbain et périurbain, il permet de se déplacer en ville, sur route ou sur une surface pavée où les pneus sont toujours en contact avec le sol. Il est équipé d'une assistance électrique au pédalage qui facilitera tous vos déplacements au quotidien, pour aller plus loin et plus longtemps. Votre vélo à assistance électrique est un vélo adulte, pour des personnes de plus de 14 ans. Dans le cas où le vélo est utilisé par un enfant, la responsabilité est pour les parents et doivent s'assurer que l'utilisateur est capable d'utiliser le vélo en toute sécurité.

Votre vélo n'est pas destiné à être utilisé sur des terrains non goudronnés ou en mauvais état. Il n'est pas conçu pour une utilisation "tout terrain", ni pour la compétition. Le fait de ne pas respecter cet usage peut entraîner une chute ou un accident et peut détériorer de façon prématurée et potentiellement irréversible l'état de votre vélo à assistance électrique.

Votre vélo à assistance électrique n'est pas un cyclomoteur. L'assistance a pour objectif de fournir un complément au pédalage. A l'instant où vous commencez à pédaler, le moteur se déclenche et vous aide dans l'effort. L'assistance varie en fonction de la vitesse du vélo, importante au démarrage, moins soutenue lorsque le vélo est lancé puis disparaît lorsque le vélo atteint les 25 km/h. L'assistance se coupe dès que l'un des deux leviers de frein est actionné ou que la vitesse est supérieure à 25 km/h. Celle-ci reprendra automatiquement en dessous de 23 km/h avec le pédalage.

Il doit être correctement entretenu selon les instructions de ce manuel.



AVERTISSEMENT : Comme tout composant mécanique, une bicyclette subit des contraintes élevées et s'use. Les différents matériaux et composants peuvent réagir différemment à l'usure ou à la fatigue. Si la durée de vie prévue pour un composant a été dépassée, celui-ci peut se rompre d'un seul coup, risquant alors d'entraîner des blessures pour le cycliste. Les fissures, égratignures et décoloration dans des zones soumises à des contraintes élevées, indiquent que le composant a dépassé sa durée de vie et doit être remplacé.

Recommandation : Un usage sûr en toute sécurité

Avant de faire usage de votre vélo à assistance électrique, assurez-vous qu'il est en bon état de marche. Vérifiez particulièrement les points suivants:

- La position doit être confortable
- Les écrous, vis, leviers de serrage, le serrage des composants
- Les freins sont en état de marche
- La course du guidon est bonne sans trop de jeu, le cintre est correctement fixé à la potence
- Les roues ne sont pas entravées et les roulements sont correctement ajustés
- Les roues sont correctement serrées et attachées au cadre/à la fourche
- Les pneus sont en bon état et leur pression est bonne
- L'état des jantes
- Les pédales sont fermement attachées au pédalier
- Le fonctionnement de la transmission
- Les catadioptres sont en bonne position.



RECOMMANDATION : Votre vélo à assistance électrique doit être révisé tous les 6 mois par un professionnel pour vous assurer du bon état de marche et de la sécurité d'usage. Il est de la responsabilité de l'utilisateur de s'assurer que tous les composants sont en bon état de fonctionnement avant l'usage.

Choisissez un endroit sûr, éloigné de la circulation pour vous familiariser avec votre nouveau vélo. L'assistance peut se déclencher avec force, vérifiez que votre guidon est bien droit et que la voie est dégagée.

Assurez-vous d'être en bon état de santé avant de monter sur votre vélo.

Dans le cas de conditions climatiques inhabituelles (pluie, froid, nuit...), soyez particulièrement vigilant et adaptez en conséquence votre vitesse et vos réactions.

Lors du transport de votre vélo à l'extérieur de votre véhicule (porte vélo, barre de toit...), il est vivement conseillé d'enlever la batterie et de la stocker dans un endroit tempéré.

L'utilisateur doit se conformer aux exigences de la réglementation nationale lorsque la bicyclette est utilisée sur la voie publique (éclairage et signalisation par exemple).

La société MGTS décline toutes responsabilités si l'utilisateur de la bicyclette ne respecte pas la réglementation en vigueur.



AVERTISSEMENT : Vous reconnaissez être responsable de toute perte, blessure ou dégâts causés par le non-respect des instructions ci-dessus et que cela annulera automatiquement la garantie.

A. SOMMAIRE

A.	SOMMAIRE	5
B.	STRUCTURE DU VELO A ASSISTANCE ELECTRIQUE	7
C.	PREMIERE MISE EN ROUTE / REGLAGES.....	8
I.	Mise en place des éléments de sécurité	8
1.	Eclairage.....	8
2.	Sonnette.....	8
3.	Port du casque	8
II.	Réglage de la selle et du guidon.....	9
1.	Selle	9
2.	Guidon.....	9
III.	Pneumatiques	10
IV.	Réglage des freins	11
1.	Réglage des freins V-brake	11
2.	Changement des patins et plaquettes de freins	12
3.	Usure des jantes.....	13
V.	Réglage du système de changement de vitesses	13
1.	Réglage des butées	13
2.	Réglage de la tension du câble.....	14
VI.	Réglage de la chaîne.....	14
VII.	Changement des pédales.....	14
VIII.	Roue et moteur	14
IX.	Porte-bagage	15
X.	Béquille.....	15
D.	ENTRETIEN	16
I.	Nettoyage.....	16
II.	Lubrification	16
III.	Contrôles réguliers	17
IV.	Révisions.....	17
E.	Assistance au pédalage et batterie.....	18
I.	Assistance au pédalage	18
1.	Présentation de l’afficheur LED	18
2.	Activation / désactivation de l’afficheur LED	18
3.	Affichage de la charge de la batterie sur afficheur LED	19
4.	Sélection du niveau d’assistance sur afficheur LED	19
5.	Assistance piéton sur afficheur LED.....	19
II.	Manipulation de la batterie	20
1.	Lecture du niveau de charge sur la batterie	20
2.	Allumer / Eteindre la batterie	20
3.	Insérez / Retirer la batterie.....	21

III.	Utilisation du chargeur.....	22
IV.	Procédure de rechargement	23
V.	Autonomie de votre batterie	23
1.	Autonomie de votre batterie	23
2.	Mise en garde, précautions	24
VI.	Durée de vie des batteries	24
VII.	Entretien de la batterie	24
VIII.	Utilisation et entretien du moteur électrique	25
IX.	Entretien du contrôleur.....	25
X.	Diagramme électrique et spécifications.....	26
XI.	Fiche technique principale	27
F.	SAV.....	28
I.	Pièce d'usures	28
II.	Résolution des problèmes de base	28
G.	Notes.....	30

B. STRUCTURE DU VELO A ASSISTANCE ELECTRIQUE



1. Pneu et chambre à air
2. Jante
3. Rayons
4. Frein avant
5. Fourche avant
6. Garde-boue avant
8. Cadre
9. Guidon et potence
10. Leviers des freins
11. Afficheur LED
12. Frein arrière

13. Collier de serrage de selle
14. Selle et tige
15. Boitier de controleur
16. Batterie
17. Porte-bagage arrière
19. Garde-boue arrière
20. Pédales
21. Pédalier
22. Moteur moyeu avant
23. Câble de connexion

C. PREMIERE MISE EN ROUTE / REGLAGES

I. Mise en place des éléments de sécurité

1. Eclairage

Un éclairage vous est fourni, il est composé de deux catadioptrés (un blanc inclus dans le phare avant et un rouge fixé sur le garde-boue arrière), d'un phare avant, d'un feu arrière, de deux autres catadioptrés orange positionnés entre les rayons des roues. La présence des pneus réfléchissants vous permettant d'être mieux vu latéralement.

Le système d'éclairage est un équipement de sécurité de votre vélo, il doit être obligatoirement présent sur votre vélo. Vérifier que votre système d'éclairage fonctionne correctement avant de prendre la route.

En cas de besoin, vous pouvez changer les piles de votre éclairage.

Les piles usagées contiennent des métaux nocifs pour l'environnement, elles pourront être collectées dans nos magasins pour un traitement approprié, ne les jetez pas avec les ordures ménagères ou dans la nature. Les piles doivent être collectées séparément.

Phare avant à pile externe

Retirez la partie transparente haute du phare en exerçant une pression sur l'encoche située derrière le boîtier. Une fois l'ensemble retiré, vous pouvez retirer les deux piles bouton (CR2032) et les remplacer en respectant la polarité indiquée. Replacer la partie transparente. Mettez en fonction / hors fonction le feu avant en déplaçant le petit interrupteur situé sur le dessus de la lampe.

Feu arrière à pile externe

Retirez la partie transparente à l'aide d'un tourne vis. Une fois l'ensemble retiré, vous pouvez retirer les deux piles (LR 6 AAA) et les remplacer en respectant la polarité indiquée. Replacer la partie transparente. Vous mettez en fonction/hors fonction le feu arrière en déplaçant le petit interrupteur situé sur l'arrière de la lampe.

2. Sonnette

Une sonnette est installée sur votre guidon. Elle vous permettra d'être entendu à 50 m.

La sonnette est un équipement de sécurité de votre vélo, elle doit être obligatoirement présente sur votre guidon.

3. Port du casque

Pour une utilisation sûre, le port d'un casque de vélo est fortement recommandé. Il est garant d'une diminution de traumatismes crâniens en cas de chute.



ATTENTION : Le port du casque est obligatoire pour les enfants de moins de 14 ans en tant que conducteurs ou passagers.

Pour plus d'informations, renseignez-vous auprès de votre revendeur.

II. Réglage de la selle et du guidon

Il est important d'adapter les réglages de votre vélo à votre morphologie.

1. Selle

Ouvrir le système de blocage rapide (voir paragraphe « III Pneumatiques » pour la méthodologie d'utilisation du blocage rapide).

Lors du réglage de la selle dans sa position la plus basse, assurez-vous que celle-ci ne touche aucun composant du vélo comme par exemple le porte-bagages.

De même, veillez à ne pas dépasser le repère minimum d'insertion du tube de selle. Ce repère d'insertion ne doit jamais être visible lors de l'utilisation du vélo.

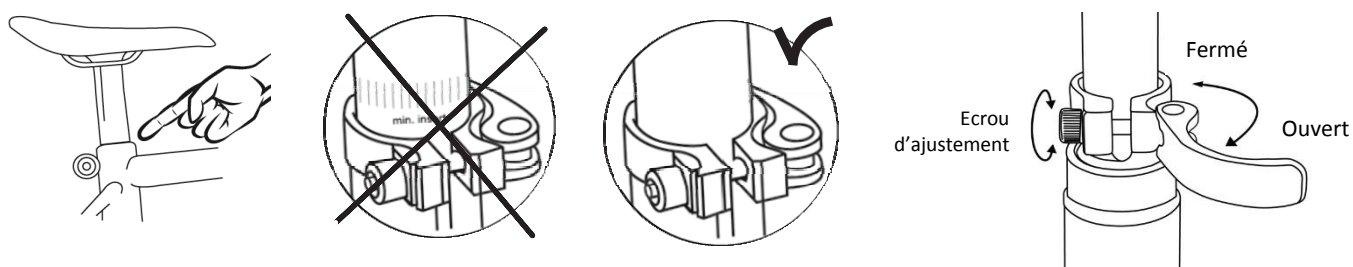

Pour vérifier la hauteur correcte de la selle, il faut être assis jambes tendues, le talon reposant sur la pédale (fig. B). Lors du pédalage, le genou sera légèrement plié avec le pied en position basse (fig. A).

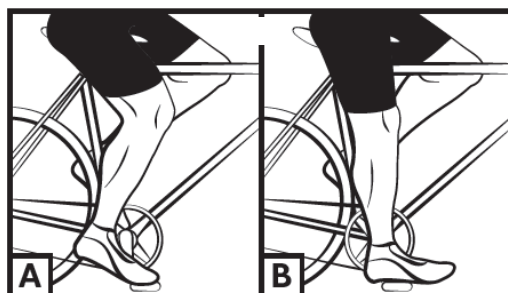

2. Guidon

Le guidon de votre vélo se règle en hauteur.

Pour ajuster la hauteur du guidon, utilisez l'attache rapide comme sur le schéma ci-dessous :

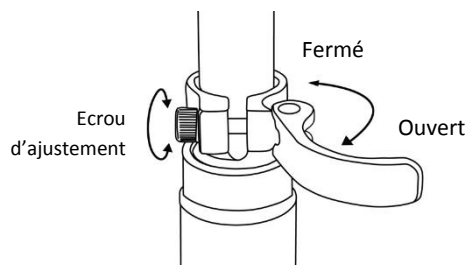

Attention, on ne doit pas voir le repère de sortie maximale de la potence (ce repère ne doit pas être visible).

Il est possible d'ajuster la position du cintre sur la potence en desserrant le capot de la potence par l'intermédiaire du levier de l'attache rapide, tournez le cintre à votre convenance et resserrez le capot en fermant le levier. Prenez garde à ce que le cintre soit correctement centré.

III. Pneumatiques

Vérifiez régulièrement la pression des pneus. Rouler avec des pneumatiques insuffisamment gonflés ou sur gonflés peut nuire au rendement, provoquer une usure prématurée, diminuer l'autonomie ou augmenter les risques d'accident.

Si une usure importante ou une entaille est visible sur un des pneus, remplacez-le avant d'utiliser le vélo. Une plage de pression est indiquée sur le flanc du pneumatique par le constructeur et dans le tableau suivant. La pression doit être adaptée en fonction du poids de l'utilisateur.

Modèle	Taille du vélo	Taille (chambre à air et pneu)	Pression	
			PSI	Bar
TAKEAWAY E100	20"	20*1.75	40-65	2,8-4,5

Méthode pour déterminer le bon réglage des mécanismes de blocage rapide (roue et collier de selle)

Les dispositifs de blocage rapide sont conçus pour être actionnés à la main. Ne jamais utiliser d'outils pour bloquer ou débloquer le mécanisme afin de ne pas le détériorer.

Pour régler la force de serrage de l'axe de roue, vous devez utiliser l'écrou de réglage et non pas le levier de blocage rapide. Si le levier peut se manœuvrer en exerçant une pression manuelle minimale, cela signifie qu'il n'est pas suffisamment serré. Il est donc nécessaire de resserrer l'écrou de réglage. Le système de blocage rapide doit marquer les pattes de la fourche lorsqu'il est fermé dans la position bloquée.

A chaque opération de réglage, vérifier le bon centrage de la roue avant par rapport à la fourche. Pour régler, fermer et ouvrir les mécanismes de blocage rapide, appliquer la méthode suivante :

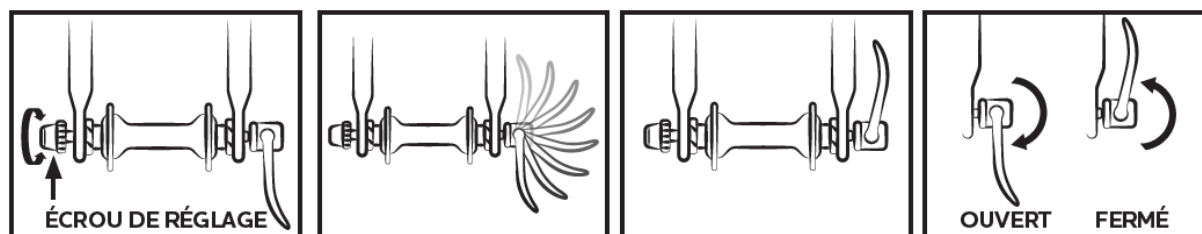

IV. Réglage des freins

Avant chaque utilisation, vérifiez que les freins avant et arrière sont en parfait état de marche. La poignée droite active votre frein arrière. La poignée gauche active le frein avant. Il est recommandé de répartir en moyenne votre force de freinage à 60/40 entre l'avant et l'arrière.

Le levier de frein ne doit pas venir en contact avec le guidon et les gaines ne doivent pas subir de trajectoires à angle fermé afin que les câbles coulissent avec le minimum de frottement. Les câbles endommagés, effilochés, rouillés doivent être immédiatement changés.



AVERTISSEMENTS :

- En cas de pluie ou de temps humide, les distances de freinage sont allongées. Il est recommandé d'anticiper le freinage dans une telle situation.
- En cas de virage et dans les freinages, le guidon peut avoir une influence négative sur le temps de réponse du cycliste.

1. Réglage des freins V-brake

Les patins exercent une pression directement sur la jante de la roue. L'intensité de la pression est commandée par un levier relié au frein par un câble. N'actionnez pas le levier de frein lorsque la roue est détachée du cadre.

- Positionner les bras des étriers de façon verticale et parallèle à l'aide de la bonne tension du câble. Une fois la position du câble définie, serer le câble avec la visse adaptée.

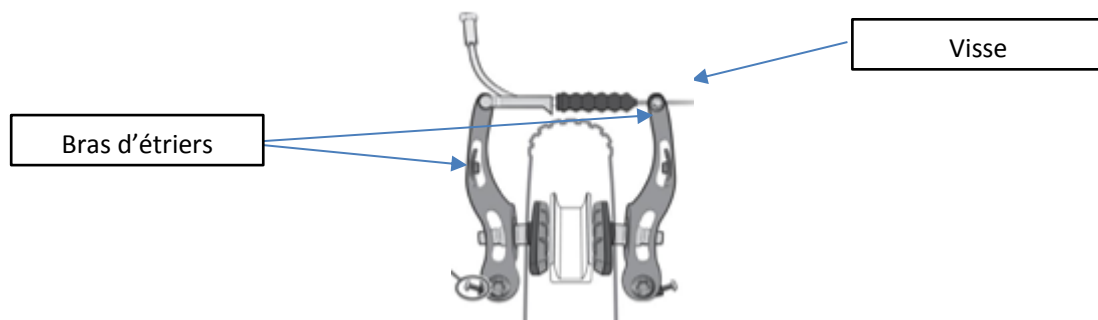

- Aligner le patin avec le flanc de la jante.



- Régler la distance entre les patins et la jante, de 1 à 3 mm, afin d'obtenir un freinage plus performant.
- Eloigner un peu l'arrière du patin de la jante.

Sens de roulage



- Régler la symétrie des étriers, en procédant à l'équilibrage des ressorts de rappel des étriers droit et gauche.

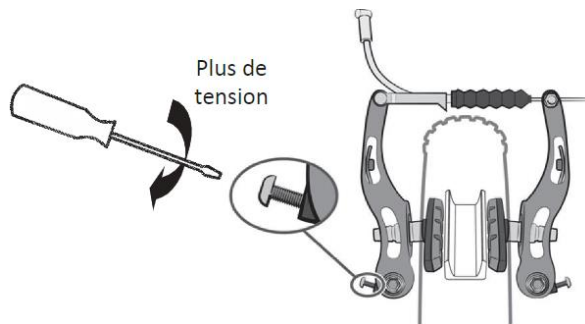

- Un système d'écrou et de contre-écrou au niveau du levier de frein vous permet de régler la tension du câble et donc la force de freinage qui variera dans le temps en fonction de l'usure des patins de frein.

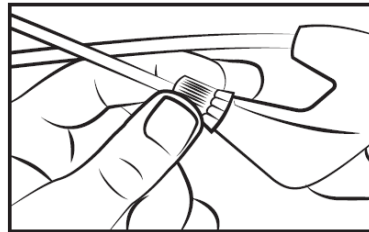

2. Changement des patins et plaquettes de freins

- Frein V-brake

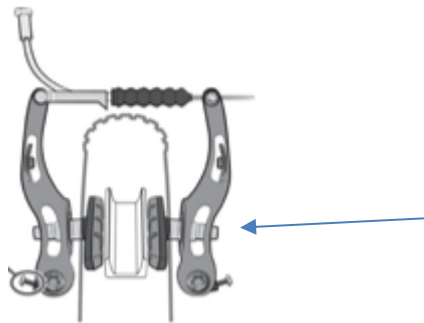

Dévisser les patins à l'aide d'une clé hexagonale de 5 mm.

Placer les patins neufs sur l'étrier dans le bon sens.

Resserrer les patins, tout en respectant le réglage, voir chapitre précédent IV.1.

3. Usure des jantes

Comme toute pièce d'usure la jante doit faire l'objet d'un contrôle régulier. Les patins de freins usent la jante au fil du temps. La jante peut s'affaiblir et se casser entraînant une perte de contrôle et une chute.



ATTENTION : Il est très important de vérifier l'état d'usure des jantes. Si le repère devient invisible avec un frein V-brake, cela signifie que la jante a atteint son usure maximale pour un usage sûr. Une jante endommagée peut s'avérer très dangereuse et doit être remplacée. Ajustez les tampons de frein afin de maintenir un espacement de 1 à 1,5 mm avec la jante.

V. Réglage du système de changement de vitesses

Votre vélo comporte plusieurs vitesses interchangeables manuellement grâce à un système Shimano RevoShift avec un dérailleur arrière. Utilisez la poignée droite pour faire le changement souhaité.

Plus l'indicateur est élevé, plus il sera difficile de pédaler et inversement.

Attention, ne pédalez jamais en arrière pendant le changement de rapport de vitesse et ne forcez jamais sur le levier de commande.

Pour une utilisation optimale du système de changement de vitesse, il est recommandé de changer de vitesse en dehors des séquences d'efforts de pédalage importants.



1. Réglage des butées

La course du dérailleur se règle à l'aide des vis H et L.

La vis L permet d'ajuster la butée supérieure (côté grand pignon).

En desserrant la vis L, la chaîne se positionne plus à l'extérieur du pignon.

La vis H permet d'ajuster la butée inférieure (côté petit pignon).

En desserrant la vis H, la chaîne se positionne plus à l'extérieur du pignon.

Ces manipulations s'effectuent par quart de tour. A chaque réglage, devez obtenir un alignement parfait entre le pignon, la chaîne et le galet dérailleur arrière.

Schéma dérailleur arrière :

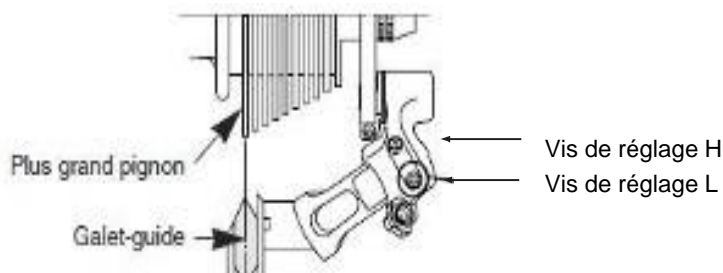
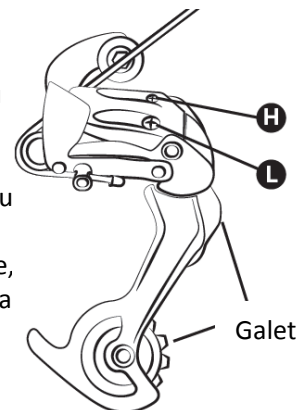

2. Réglage de la tension du câble

Pour régler le changement de pignon, utilisez la molette présente sur le dérailleur arrière. Cette molette permet de régler la tension du câble de dérailleur.

VI. Réglage de la chaîne

Votre vélo est pourvu d'un dérailleur arrière externe, la chaîne est automatiquement tendue.

Pour changer la chaîne

Les chaînes neuves étant généralement vendues avec trop de maillons, la première étape est de la réduire à la bonne longueur. La méthode la plus sûre est de compter le nombre de maillons de l'ancienne chaîne afin d'ajuster la nouvelle. Pour démonter l'ancienne chaîne, il suffit de la dériver (**retirer un rivet**).

Une fois celle-ci retirée, il faut monter la nouvelle. Pour cela, il faut la passer autour du plateau du pédalier et du pignon arrière de façon qu'elle s'engrène correctement sur les autres éléments de la transmission. Pour fermer la chaîne nous vous recommandons d'utiliser une attache rapide. Celle-ci fait office de maillon femelle qui s'insérera entre deux maillons mâles. L'attache rapide permettra également de démonter plus facilement la chaîne pour la nettoyer.

Afin de vérifier si la longueur de la chaîne est correcte, il faut la mettre sur le petit pignon. Dans cette configuration, la ligne virtuelle tracée entre le moyeu de la roue arrière et l'axe du galet inférieur du dérailleur doit être verticale.

VII. Changement des pédales

Pour changer vos pédales, identifiez les pédales en regardant la lettre notée sur la pédale. La pédale de droite est indiquée « R » (Right) et la pédale de gauche « L » (Left). Tourner la pédale R dans le sens des aiguilles d'une montre pour la fixer sur la manivelle. Tourner la pédale L dans le sens inverse des aiguilles d'une montre.

VIII. Roue et moteur

Après le premier mois d'utilisation, il est conseillé de resserrer vos rayons pour limiter l'impact de la traction du moteur sur votre roue arrière. Lors de la mise en route du moteur, un léger bruit pourra avoir lieu. Ce bruit est normal car le moteur se met en route et assiste le pédalage. Ce bruit peut devenir plus important lorsqu'il est pleinement sollicité.

IX. Porte-bagage

Votre vélo est vendu avec un porte bagage :

Modèle	Taille du vélo	Porte-bagage
TAKEAWAY E100	20"	XJ-20-LC179

Il est déjà fixé au-dessus de votre roue arrière. Les éléments de fixation doivent être serrés et vérifiés régulièrement au couple de 4 - 6 Nm.

Votre porte bagage est conçu pour une charge maximale de 25 kg, il est possible de fixer un siège pour enfant.



ATTENTION : Votre porte-bagages n'est pas conçu pour tirer une remorque.

Par mesure de sécurité, les bagages doivent être transportés uniquement sur le porte bagage.

Lorsque le porte-bagages est chargé, le comportement de votre bicyclette est modifié.

Répartissez la charge de bagages de façon égale pour des deux côtés pour favoriser la stabilité de votre vélo. Tout bagage doit être solidement arrimé au porte-bagages, avant chaque utilisation il est important de vérifier que rien ne pend dans le vide et risque de venir se prendre dans la roue arrière de la bicyclette. Ne pas régler le porte-bagages de manière arbitraire, merci de demander conseil auprès de votre revendeur pour faire un ajustement si nécessaire. Ne pas modifier le porte-bagages, toute modification du porte-bagages par l'utilisateur entraîne la nullité de ces instructions. Les bagages ne doivent pas occulter les réflecteurs et éclairages de votre vélo.

X. Béquille

Avant toute utilisation, bien vérifier que votre béquille est remontée.

D. ENTRETIEN

Votre vélo nécessite un entretien régulier pour votre sécurité mais aussi pour augmenter sa durée de vie. Il est important de contrôler les éléments mécaniques périodiquement afin d'assurer le cas échéant un remplacement des pièces usées ou présentant des traces d'usures.

Lors d'un remplacement de composants, il est important d'utiliser des pièces d'origine afin de conserver les performances et la fiabilité de la bicyclette. Veillez à utiliser des pièces de rechange appropriées concernant les pneus, les chambres à air, les éléments de transmission et les différents éléments du système de freinage.

Il est de la responsabilité de l'utilisateur de d'utiliser des pièces différentes des pièces d'origine.



AVERTISSEMENTS : Retirer toujours la batterie avant une opération de maintenance.

I. Nettoyage

Afin d'éviter la corrosion du vélo, il est nécessaire de rincer votre vélo à l'eau douce après chaque utilisation en particulier s'il a été exposé à l'air marin.

Le nettoyage doit être fait avec une éponge, une bassine d'eau tiède savonneuse ainsi qu'un jet d'eau (sans pression).



RECOMMANDATION : Faites particulièrement attention à ne pas utiliser un nettoyeur à jet d'eau sous haute pression.

II. Lubrification

La lubrification est essentielle sur les différents composants qui sont en mouvement afin d'éviter la corrosion. Huilez régulièrement la chaîne, brossez les pignons et plateaux, introduisez périodiquement quelques gouttes d'huile dans les gaines de câbles de frein et de dérailleur.

Il est conseillé de commencer par nettoyer et sécher les éléments à lubrifier.

Il est conseillé d'utiliser de l'huile spécifique pour la chaîne et le dérailleur. Il faut utiliser de la graisse pour les autres composants.

III. Contrôles réguliers

Le serrage de la boulonnerie : levier, manivelle, pédales, potences.

Les couples de serrage à appliquer sont les suivants :

Composants	Couple préconisé (N.m)	Consignes particulières
Pédales sur manivelles	30 - 40	Graisser les filetages
Manivelle sur boîtier	30 - 40	Graisser les filetages
Serrage jeu de direction	14 - 15	Visse plongeur (potence)
Serrage de potence / cintre		Serrage rapide
Levier de frein	6 - 8	
Etriers de frein	6 - 8	
Selle sur chariot	18 - 20	
Collier tige de selle		Serrage rapide
Roue	30 - 40	
Porte bagages	4 - 6	Vis M5

Les autres couples de serrage dépendent de la taille des écrous : M4: 2,5 à 4.0 N.m, M5: 4.0 à 6.0 N.m, M6: 6.0 à 7.5 N.m. Serrer les vis uniformément au couple requis.

Contrôler régulièrement les pneus et relevez l'usure, coupures, fissures, pincements et remplacez le pneu si nécessaire, contrôlez les jantes et l'absence d'usure excessive, déformations, coups, fissures....

IV. Révisions

Pour assurer la sécurité et maintenir les composants en bonne condition de marche, vous devez faire vérifier votre vélo périodiquement par votre vendeur. De plus, la maintenance de votre bicyclette doit être effectuée régulièrement par un technicien qualifié.

Première révision : 1 mois ou 150 km

- Vérification du serrage des éléments : manivelle, roue, potence, pédales, cintre, collier de selle,
- Vérification du fonctionnement de la transmission,
- Vérification et réglage des freins
- Tension et/ou dévoilage des roues.

Tous les ans ou 2000km :

- Vérification des niveaux d'usure (patins ou plaquettes de freins, transmission, pneumatiques),
- Contrôle des roulements (boîtier de pédalier, roues, direction, pédales),
- Contrôle des câbles (freins, dérailleur),
- Vérification de l'éclairage,
- Tension et/ou dévoilage des roues.

Tous les 3 ans ou 6000km :

- Vérification des niveaux d'usure (patins de freins, transmission, pneumatiques),
- Contrôle des roulements (boîtier de pédalier, roues, direction, pédales),
- Contrôle des câbles (freins, dérailleur, suspension) ou des durites de frein hydraulique,
- Changement de la transmission (chaîne, roue libre, plateau),
- Vérification du fonctionnement de l'assistance électrique,
- Changement des pneumatiques,
- Contrôle de l'usure des roues (rayons, jante),
- Tension des rayons et/ou dévoilage de roues,
- Changement des plaquettes de freins,
- Vérification du fonctionnement de l'assistance électrique,
- Contrôle des fonctions électriques.

E. Assistance au pédalage et batterie

L'utilisateur doit faire tourner le pédalier vers l'avant pour bénéficier de l'assistance motorisée. Il s'agit d'un important aspect de sécurité. Ce vélo à assistance électrique fournit une assistance motorisée jusqu'à une vitesse de 25 km/h. Au-delà, le moteur s'arrêtera. Vous pouvez aller plus vite, mais vous devrez le faire de vos propres efforts, sans assistance électrique.

Le moteur ne fonctionnera pas tant que vous n'aurez pas fait faire un tour complet au pédalier. Cette fonctionnalité protège le moteur et son contrôleur et rallonge la durée de vie des composants électriques.

I. Assistance au pédalage

Pour démarrer le vélo, actionnez l'interrupteur principal sur le côté de la batterie **ON/OFF**.

Le reste des réglages et informations se font directement sur l'afficheur situé sur le guidon.



Recommandation : Veuillez éteindre l'interrupteur principal sur la batterie lorsque vous n'êtes plus en selle. Cela permet d'économiser la charge de la batterie.

1. Présentation de l'afficheur LED

L'afficheur LED se présente de la façon suivante :



2. Activation / désactivation de l'afficheur LED

Pour activer l'assistance appuyez une fois sur le bouton « ON/OFF » de l'afficheur. Les LED rouges d'indication de charge et de niveau d'assistance s'allumeront.

Pour désactiver l'assistance maintenez le bouton « ON/OFF » enfoncé pendant 2 secondes. Les LED rouges d'indication de charge et de niveau d'assistance s'éteindront.

3. Affichage de la charge de la batterie sur afficheur LED

Dans des conditions normales, activez l'alimentation et les quatre LED indiqueront le niveau de charge de la batterie. Lorsqu'elles sont toutes allumées, cela signifie que la charge est au maximum. Si la dernière clignote, cela signifie que la batterie doit être rechargée tout de suite avant l'utilisation du vélo.

AFFICHAGE	NIVEAU DE CHARGE
4 LED allumées	100%
3 LED allumées	75%
2 LED allumées	50%
1 LED allumée	25%
1 LED clignotante	La batterie est à plat et nécessite un rechargement immédiat

Si l'utilisateur oublie de couper l'alimentation après 5 minutes d'inactivité, les quatre LED s'allumeront l'une après l'autre afin de rappeler à l'utilisateur de couper l'alimentation et d'économiser l'énergie.

4. Sélection du niveau d'assistance sur afficheur LED

Lorsque l'alimentation est activée, vous pouvez choisir entre 6 niveaux d'assistance. Appuyez sur les boutons "+" ou "-" pour sélectionner l'un de ces six niveaux d'assistance.

Lorsque l'alimentation est activée, la LED d'assistance « LOW » s'allume en continue ce signifie que l'assistance est au niveau 2. Pour augmenter le niveau, appuyez sur le bouton « + », pour le baisser appuyez sur « - »

AFFICHAGE LED	NIVEAU D'ASSISTANCE
○ ○ ○ ○	Assistance désactivée
○ ○ ○ ↔ ● ○ ○ ○	1
● ○ ○ ○	2
○ ○ ○ ↔ ○ ● ○ ○	3
○ ● ○ ○	4
○ ○ ○ ↔ ○ ○ ○ ●	5
○ ○ ● ○	6

- En sélectionnant un niveau d'assistance élevé (5 et 6), l'usage de la batterie sera accru et moins d'effort de la part de l'utilisateur sera requis. Ces niveaux sont adaptés aux pentes, au vent de face ou aux fortes charges.
- Les niveaux d'assistance moyens (3 et 4) signifient que l'effort de l'utilisateur et l'usage de la batterie sont à niveau égal.
- Les niveaux d'assistance faible (1 et 2) signifient que la propulsion du vélo provient plus de l'effort de l'utilisateur que de l'usage de la batterie. Il s'agit donc des modes d'économie d'énergie. Nous vous suggérons d'utiliser le niveau d'assistance 1 lorsque vous utilisez le vélo pour faire du sport.

5. Assistance piéton sur afficheur LED

Appuyez longuement sur le bouton « + » pour utiliser la fonction « démarrage assisté » afin de faciliter le départ. Lorsque l'aide au démarrage est utilisée l'assistance ne dépasse pas les 6 km/h.

Dès que le bouton « + » est relâché l'aide au démarrage s'arrête.

II. Manipulation de la batterie

1. Lecture du niveau de charge sur la batterie

Pour connaître votre niveau de charge appuyez une fois sur le bouton de charge situé sur le dessus de votre batterie.



Les 5 LED s'allument pour indiquer l'état de charge puis s'éteignent au bout de 4 secondes.

AFFICHAGE	NIVEAU DE CHARGE
● ● ● ● ●	100%
● ● ● ● ○	80%
● ● ● ○ ○	60%
● ● ○ ○ ○	40%
● ○ ○ ○ ○	< 20%

2. Allumer / Eteindre la batterie

Pour allumer votre batterie, appuyez sur le bouton ON/OFF rouge situé à l'arrière en dessous de la batterie. Appuyez de nouveau dessus pour l'éteindre. Lorsque votre batterie est éteinte elle ne fournit plus d'électricité à votre vélo cependant l'afficheur de charge batterie reste fonctionnel.



3. Insérez / Retirez la batterie

La batterie sur les vélos électriques est placée sur le porte-bagage arrière, elle est directement connectée au boîtier de contrôle à l'avant.



AVERTISSEMENT : Avant de manipuler la batterie, assurez-vous que l'interrupteur est en position éteinte.

Pour installer la batterie, faites tout d'abord glisser le bloc batterie le long du rail horizontalement et appuyez pour vous assurer qu'il est bien en place puis verrouillez.



Pour verrouiller insérez la clé dans la serrure et faites un demi-tour dans le sens horaire (batterie et porte-bagage verrouillés). Vous pouvez déverrouiller en faisant un demi-tour dans le sens antihoraire.

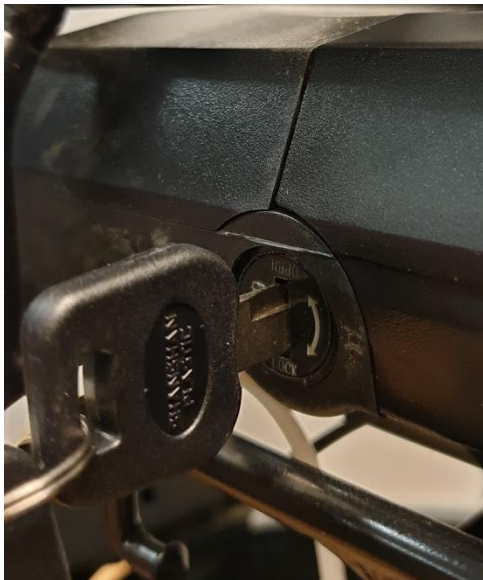

Verrouillée



Déverrouillée



ATTENTION : Souvenez-vous de retirer la clé et de la conserver en sûreté après avoir retiré la batterie du porte-bagage !

III. Utilisation du chargeur

Avant de charger la batterie, veuillez lire le manuel de l'utilisateur et le manuel du chargeur, s'ils sont fournis avec votre vélo. Veuillez également prendre note des points suivants relatifs au chargeur de la batterie:

- Respectez des instructions portées sur l'étiquette du chargeur de batterie.
- N'utilisez pas ce chargeur à proximité de gaz explosifs ou de substances corrosives.
- Ne secouez pas le chargeur, ne lui faites pas subir de choc et évitez les chutes.
- Protégez toujours le chargeur de la pluie et de l'humidité, pour un usage intérieur. 
- La tolérance de température de ce chargeur se situe entre 0 et +40 °C.
- Il est interdit de démonter le chargeur, en cas de problème, confier l'appareil à un réparateur qualifié.
- Vous ne devez utiliser que le chargeur fourni avec votre vélo électrique pour éviter tout dégât. Notez que le non-respect de cette contrainte annulera la garantie.
- Lors du rechargement, la batterie et le chargeur doivent être éloignés d'au moins 10 cm du mur et dans un endroit sec et ventilé. Ne placez rien à proximité directe du chargeur pendant l'utilisation.
- Ne pas toucher le chargeur trop longtemps pendant la charge (risque de brûlure superficielle).
- Ne pas positionner le chargeur de manière instable.
- Ne pas couvrir le chargeur pour éviter la surchauffe pendant la charge.
- Ne pas immerger le produit
- Evitez tout contact avec l'eau pendant la recharge de la batterie. Ne pas toucher le chargeur avec les mains mouillées.
- Ne pas utiliser le chargeur avec un fil d'alimentation ou des fiches abîmés. S'assurer que la prise du chargeur est correctement connectée au secteur pour la charge.
- Ne pas court-circuiter les broches du chargeur en utilisant un objet métallique.
- Déconnecter l'alimentation avant de brancher ou débrancher les connexions sur la batterie.
- Ce chargeur est conçu pour charger des batteries au Lithium, ne pas charger le mauvais type de batterie. Ne pas utiliser sur une batterie non-rechargeable.
- Cet appareil peut être utilisé par des enfants âgés d'au moins 14 ans et par des personnes ayant des capacités physiques, sensorielles ou mentales réduites ou dénuées d'expérience ou de connaissance, s'ils (si elles) sont correctement surveillés ou si des instructions relatives à l'utilisation de l'appareil en toute sécurité leur ont été données et si les risques encourus ont été appréhendés. Les enfants ne doivent pas jouer avec l'appareil. Le nettoyage et l'entretien par l'utilisateur ne doivent pas être effectués par des enfants sans surveillance.
- Il convient de surveiller les enfants pour s'assurer qu'ils ne jouent pas avec l'appareil.
- Laisser hors de portée des enfants, ce produit n'est pas un jouet.
- Le câble souple externe de ce produit ne peut pas être remplacé ; en cas d'endommagement du cordon il convient de mettre le produit au rebut.
- En fin de vie, confier le produit à un centre de recyclage.



IV. Procédure de rechargement

Si une prise de courant est disponible près de votre vélo, vous pouvez recharger la batterie directement sur le vélo sans la détacher. La prise de chargeur est recouverte par un capuchon en plastique il vous suffit de l'ouvrir pour recharger la batterie directement.

Retirer la batterie peut s'avérer utile dans des endroits ne pouvant pas accueillir votre vélo ou lorsqu'il n'est pas à proximité d'une prise de courant.



RECOMMANDATION : Le chargement de la batterie doit se faire à l'intérieur dans un endroit ventilé.

Veillez recharger la batterie du vélo selon la procédure suivante:

- La batterie peut être rechargée en utilisant une prise de courant standard. Il n'est pas nécessaire d'actionner son interrupteur.
- Insérez la prise du chargeur dans la batterie et branchez le câble d'alimentation du chargeur dans une prise proche.
- Lors du chargement, la LED sur le chargeur sera rouge pour témoigner du bon fonctionnement. Lorsqu'il passe au vert, cela signifie que la batterie est rechargée.
- Pour terminer le chargement, vous devez débrancher la prise de courant, puis la prise reliée la batterie. Fermez enfin le capuchon de la prise de la batterie.

V. Autonomie de votre batterie

Ce vélo à assistance électrique est équipé d'une batterie Li-ion de haute qualité. Les batteries Li-ion ont un chargement sans effet mémoire et une large fourchette de tolérance à la température allant de -10 à +40 °C.

Pour assurer une durée de vie maximale à la batterie et la protéger des dégâts, veuillez suivre les instructions d'utilisation et d'entretien ci-dessous.

1. Autonomie de votre batterie

Après la charge de votre batterie, il est conseillé de la laisser reposer 20 à 30 minutes avant utilisation.

L'autonomie de votre batterie dépend de plusieurs facteurs d'utilisation :

- Le choix du mode d'assistance
- Le poids de l'utilisateur
- Le dénivelé de la route
- Le gonflage des pneus
- Le vent
- L'effort de pédalage fourni
- Démarrage et fréquence d'arrêts
- La température extérieure

2. Mise en garde, précautions

Il est recommandé de recharger les batteries de façon régulière, ou après chaque utilisation. Il n'y a pas d'effet mémoire sur ces batteries. Afin de maximiser la durée de vie de votre batterie, il est conseillé :

- D'éviter les endroits chauds (température de charge idéale 20°C)
- De laisser refroidir la batterie 30 minutes après l'utilisation du vélo

Précautions d'emplois :

- Utilisez la batterie uniquement pour ce vélo.
- Utilisez uniquement le chargeur spécifique livré pour charger la batterie.
- Chargez uniquement la batterie dans un espace bien ventilé.
- Ne pas exposer la batterie à la chaleur ou la charger en plein soleil.
- Ne pas démonter ou modifier le boîtier et la batterie qui est intégrée dans le boîtier.
- Ne pas connecter les connexions (+) et (-) de la batterie avec un objet métallique.
- Ne pas exposer la batterie à des liquides.
- Ne pas utiliser une batterie abîmée.
- Ne pas continuer à charger la batterie si la charge n'est pas complète au bout du temps de charge théorique.
- Ne pas utiliser la batterie si elle émet une odeur inhabituelle, chauffe de manière inhabituelle ou si quelque chose paraît anormal.
- Ne pas laisser la batterie à la portée des enfants.
- Rechargez votre batterie avant un stockage prolongé et réalisez la même opération après ce stockage.



VI. Durée de vie des batteries



Les batteries peuvent souffrir d'un vieillissement de leurs performances après un grand nombre de charges. Cela dépendra des habitudes d'utilisation du VAE.

Vous devez déposer vos batteries usagées dans votre magasin ou dans des points de dépôt spécialisé en recyclage. Surtout ne jetez pas votre batterie en fin de vie dans la nature.

VII. Entretien de la batterie

Pour assurer une durée de vie maximale à la batterie et la protéger des dégâts, veuillez suivre les instructions d'utilisation et d'entretien suivantes :

Lorsque vous remarquez que la charge descend à 10 %, la batterie doit rapidement être rechargée.



RECOMMANDATION : Si le vélo n'est pas fréquemment utilisé sur une certaine période, il faut entièrement recharger tous les mois. Le boîtier de la batterie doit être stocké dans un endroit sec, protégé, à une température comprise entre 5 et 35°C.

AVERTISSEMENT :



- La durée de vie de la batterie peut être réduite en cas de stockage prolongé sans rechargement régulier comme mentionné plus haut.
- N'utilisez aucun métal pour connecter directement deux pôles de la batterie, ce qui pourrait provoquer un court-circuit.
- Ne placez jamais la batterie près d'une cheminée ou toute autre source de chaleur.
- Ne secouez pas la batterie, ne lui faites pas subir de choc et évitez les chutes.
- Lorsque le bloc batterie est retiré du vélo, gardez-le hors de portée des enfants pour éviter tout accident.
- Il est interdit d'ouvrir la batterie.

VIII. Utilisation et entretien du moteur électrique

Nos vélos à assistance électrique sont programmés pour démarrer l'assistance électrique après un demi-tour du pédalier.

N'utilisez pas le vélo dans des endroits inondés ou en cas d'orage. N'immergez pas les composants électriques dans l'eau pour leur éviter tout dégât.

Évitez les chocs sur le moteur pour ne pas l'endommager.

IX. Entretien du contrôleur

Il est très important de bien prendre soin du contrôleur selon les instructions suivantes :

- Protégez le contrôleur des infiltrations d'eau et de l'immersion.

Note: Si vous pensez que de l'eau a pu s'infiltrer dans le boîtier, veuillez éteindre la batterie immédiatement et continuez sans assistance. Vous pourrez la redémarrer dès que le contrôleur sera sec.

- Ne secouez pas le contrôleur, ne lui faites pas subir de choc et évitez les chutes.



AVERTISSEMENT: N'ouvrez pas le boîtier du contrôleur. Toute tentative d'ouvrir le boîtier du contrôleur, de le modifier ou de l'ajuster entraînera une annulation de la garantie. Veuillez demander à votre revendeur ou professionnel qualifié d'effectuer les réparations

Toutes modifications des paramètres du système de gestion électrique, notamment le changement de la limite de vitesse, sont formellement interdites et vous feront perdre la garantie de votre vélo.

X. Diagramme électrique et spécifications

Nous nous réservons le droit, sans préavis, de modifier ce produit. Pour des informations complémentaires, veuillez contacter votre détaillant.

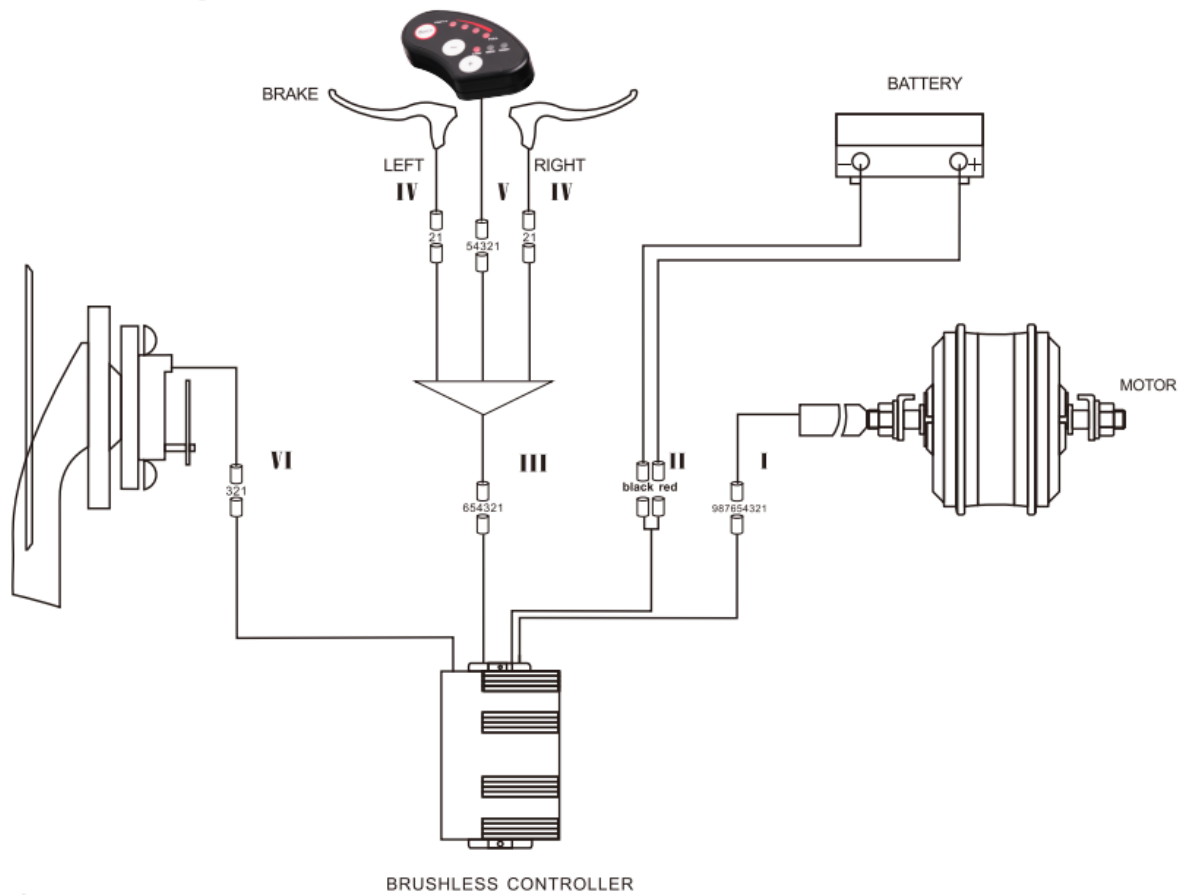

XI. Fiche technique principale

		Takeway E100
Poids maximum: Utilisateur + Chargement + vélo		130 kg
Poids maximum: Utilisateur + Chargement		108,3 kg
Vitesse maximum avec assistance		25 km/h
Autonomie *		30 à 50 km
Motorisation	Puissance max	250 W
	Tension	36V
	Bruit Maximal à l'Utilisation**	< 60 dB
Batterie	Type	Lithium
	Tension	36V
	Capacité	7,8 Ah
	Poids	2,5 kg
	Temps de charge	4 h
	Nombre de cycles (≥70%)	500 cycles
Chargeur	Tension d'entrée	100-240V
	Tension de sortie	36V
Poids total du vélo		21,7 kg
Dimension du vélo		20''
Taille Pneus / Roue		20 x 1.75 pouces

F. SAV

I. Pièce d'usures

Les différents éléments d'usures sont des éléments standards. Toujours remplacer les pièces usées et/ou à changer par des composants identiques en ventes dans le commerce ou chez votre revendeur.

II. Résolution des problèmes de base

Ne tentez pas d'accéder ou de réparer un composant électrique vous-même. Contactez le spécialiste le plus proche de chez vous pour un entretien effectué par une personne qualifiée.

Les informations ci-dessous sont à but explicatif et ne sont pas des instructions visant à assister l'utilisateur dans des réparations. Toute procédure de résolution mentionnée doit être effectuée par un professionnel qualifié, conscient des problèmes de sécurité et familier avec l'entretien électrique.

Description du problème	Causes possibles	Résolution
Après l'allumage de la batterie, le moteur n'assiste pas au pédalage.	<ol style="list-style-type: none">1) le câble du moteur (joint de connexion étanche) est mal branché2) le levier de frein n'est pas correctement revenu en position normale, ce qui force l'extinction de l'interrupteur3) le fusible de la batterie est grillé4) le capteur de vitesse est trop éloigné du disque magnétique sur l'axe B.B.5) la connexion entre le capteur et le contrôleur n'est pas établie ou à un faux contact.	<p>Tout d'abord, vérifiez que la batterie est chargée. Si ce n'est pas le cas, rechargez-la.</p> <ol style="list-style-type: none">1) vérifiez que la connexion est bien établie, sans qu'il n'y ait de jeu2) remplacez le levier de frein dans sa position normale avec attention sans freiner3) ouvrez le dessus du bloc batterie et vérifiez l'état du fusible. S'il est grillé, contactez votre détaillant ou professionnel agréé pour un remplacement4) ajustez la distance entre le capteur et la bande magnétique pour qu'elle ne soit pas supérieure à 3 mm5) assurez-vous que le contrôleur et le capteur sont bien connectés.
L'autonomie de la batterie raccourcit (note: les performances de la batterie sont directement influencées par le poids de l'utilisateur, des bagages, la force du vent, le type de route, les freinages constants).	<ol style="list-style-type: none">1) le temps de rechargement n'est pas suffisant2) la température ambiante est trop basse et influence le fonctionnement de la batterie3) les côtes ou les vents de face fréquents tout comme des routes en mauvais état4) la pression des pneus n'est pas suffisante (les regonfler)5) arrêts et redémarrages fréquents6) la batterie a été stockée sans recharge pendant longtemps.	<ol style="list-style-type: none">1) veuillez recharger la batterie en suivant les instructions (chapitre 7.3)2) en hiver ou par température inférieure à 0 °C, votre batterie doit être conservée en intérieur3) il s'agit d'une cause normale et le problème se résoudra avec l'amélioration des conditions4) gonflez les pneus à une pression de 3,1 bar5) le problème se résoudra avec l'amélioration des situations d'utilisation6) effectuez un rechargement régulier en conformité avec le manuel d'instructions. Si cela ne résout pas le problème, contactez votre détaillant ou professionnel qualifié.
Après avoir branché le chargeur, les LED de chargement ne s'allument pas.	<ol style="list-style-type: none">1) problème avec la prise électrique2) faux contact entre la prise d'entrée du chargeur et la prise électrique3) la température est trop basse.	<ol style="list-style-type: none">1) inspectez et réparez la prise électrique2) inspectez et insérez la prise à fond3) effectuez le chargement en intérieur. <p>Si les solutions précédentes n'ont</p>

		aucun effet, contactez votre détaillant ou professionnel qualifié.
Après un rechargement de plus de 4/5 heures, la LED d'indication de rechargement est encore rouge (note : il est très important de recharger la batterie en respectant les instructions pour éviter d'endommager le matériel).	<ol style="list-style-type: none"> 1) la température ambiante est de 40 °C ou plus 2) la température ambiante est de 0 °C ou moins 3) le vélo n'a pas été rechargé après utilisation ce qui a exagéré le déchargement 4) la tension de sortie est trop basse pour pouvoir recharger la batterie. 	<ol style="list-style-type: none"> 1) rechargez la batterie sous une température inférieure à 40 °C et en conformité avec les instructions 2) rechargez la batterie en intérieur et en conformité avec les instructions 3) entretenez correctement la batterie pour éviter une exagération du déchargement 4) n'effectuez pas de rechargement avec une tension inférieure à 100 V. <p>Si les solutions précédentes n'ont aucun effet, contactez votre détaillant ou professionnel qualifié.</p>

Résolution des problèmes liés au chargeur :

- La lumière Rouge ne fonctionne pas durant le chargement : vérifiez que les connecteurs soient correctement connectés. Vérifiez si la tension normale est passée d'emblée, si c'est le cas, s'il vous plaît vérifiez la réparation du chargeur. Si ce qui précède est correct, la batterie est certainement défectueuse.
- La lumière Rouge ne devient pas verte : éteignez l'alimentation, après 5 secondes puis connectez l'alimentation secteur, il peut continuer à charger. La batterie ne peut plus se charger, la batterie est certainement défectueuse.
- La lumière Rouge devient immédiatement verte : vérifiez que la batterie est complètement chargée. Si elle ne l'est pas, la batterie ou le chargeur sont défectueux.
- Si le fusible a sauté : ne pas démonter le chargeur, mais le confier à un réparateur qualifié qui remplacera le fusible par un neuf présentant les mêmes caractéristiques (T3.15A/250V).

G. Notes

“ Translation of the original instructions ”

Congratulations on purchasing your WAYSCRAL power-assisted bicycle!

This guide intends to give you the information necessary for correctly using, adjusting and maintaining your bicycle.

Please read this guide carefully before the first use and keep it for the entire time you use the bicycle. It contains important safety and maintenance information.

It is the user's responsibility to read this guide before using the product.

The non-observance of these instructions could lead to an incorrect usage of your bicycle or premature wear of certain components, which could possibly result in a fall and / or an accident.

If an original part proves defective in workmanship during its warranty period, we undertake to replace it. The warranty period for power-assisted bicycles is as follows:

- Frame and fork : 5 years
- Electric components : 2 years if maintained
- Any other component : 2 years

This warranty does not include labour and transport costs. The company can not be held responsible for out of the ordinary damage or damage due to a combination of circumstances. This warranty is only valid for the original purchaser of the product, with proof of purchase to support their claim. This warranty applies only in the case of defective components and does not cover normal wear and tear, damage caused by accident, improper use, overload, improper assembly or maintenance and any other purpose not intended for use with the bicycle.

No bicycle is meant to last forever and no claim will be accepted if it is based on damage caused by improper use, competition, stunts, jumping or other similar activities. Claims must be submitted through your reseller. Your rights are not affected.

The company reserves the right to change or modify any specification without notice. All information and specifications contained in this document are correct at the time of printing.

Your bicycle has been carefully designed and manufactured in accordance with the requirements of the European standard EN 15194.

Conditions of use for this power-assisted bicycle

This power-assisted bicycle is designed for urban and suburban use, it can be used in town, on the road or on a paved surface where the tires are always in contact with the ground. It is equipped with an electric pedal assistance that will facilitate all your daily trips, to go further and longer. Your power-assisted bicycle is an adult bicycle for people over 14 years old. If the bicycle is used by a child, the parents must supervise and ensure that the user is capable of using the bicycle safely.

Your bicycle is not intended to be used on unpaved or damaged terrain. It is not designed for "off-road" use, nor for competition. Not observing this intended use could lead to a fall or accident and could prematurely and irretrievably deteriorate the condition of your power-assisted bicycle.

Your power-assisted bicycle is not a moped. The aim of the assistance is to provide a complement to pedalling. The moment you start pedalling, the engine starts and helps you forward. The assistance varies according to the speed of the bicycle, significant at start-up, less so when the bicycle is started and then goes off when the bicycle reaches 25 km/h. The assistance is switched off as soon as one of the two brake levers is activated or the speed exceeds 25 km/h. It will automatically resume below 23 km/h with pedalling.

It must be properly maintained according to the instructions in this user guide.



WARNING: Like for any mechanical component, a bicycle is subject to high stresses and will wear. The different materials and components can react differently to wear or ageing. If the intended useful life intended for a component has been exceeded, it may suddenly break, presenting a risk of injury for the cyclist. Cracks, scratches and discolouration in areas subject to high stresses indicate that the component has exceeded its useful life and must be replaced.

Recommendation: Safe use and safety tips

Before using your bicycle, make sure it is working correctly. Check the following points in particular:

- The position is comfortable
- The nuts, screws, tightening levers, tightened components
- The brakes are working properly
- The handlebars' range of movement is correct, without excessive play, the handlebar is correctly attached to the stem
- The wheels are not blocked by anything and the bearings are correctly adjusted
- The wheels are correctly tightened and attached to the frame/fork
- The tyres are in good condition and their pressure is correct
- The condition of the wheel rims
- The pedals are firmly attached to the chain set
- The transmission works
- The reflectors are correctly positioned.



RECOMMENDATION: Your bicycle should undergo a revision by a professional every 6 months, in order to ascertain that it is working properly and safe to use. It is the user's responsibility to ensure that all the components are working correctly before use.

Choose a safe spot, away from traffic, to familiarise yourself with your new bicycle. The assistance may be triggered with force, check that your handlebar is straight and that the road is clear.

Make sure that you are in good health before getting on to your bicycle.

In the case of unusual weather conditions (rain, cold, night time...), be particularly vigilant and adapt your speed and your reactions accordingly.

When transporting your bicycle on the outside of your vehicle (bicycle carrier, roof rack ...), it is strongly recommended to remove the battery and store it in a cool place.

The user must comply with the requirements of the national regulations when the bicycle is used on public roads (lighting and signalling for example).

MGTS declines any responsibility if the rider of the bicycle does not respect the regulations in force.



WARNING: You acknowledge that you are responsible for any loss, injury or damage caused by not following the above instructions and that this will void the warranty automatically.

A. TABLE OF CONTENTS

A.	TABLE OF CONTENTS.....	34
B.	STRUCTURE OF THE POWER-ASSISTED BICYCLE	36
C.	FIRST USE / ADJUSTMENTS	37
I.	Positioning of the safety elements.....	37
1.	Lighting	37
2.	Bell.....	37
3.	Wearing a helmet.....	37
II.	Adjusting the seat and the handlebars.....	38
1.	Seat.....	38
2.	Handlebars	38
III.	Tyres	39
IV.	Adjusting the brakes.....	40
1.	Adjusting the V-brakes	40
2.	Changing brake pads	41
3.	Wear of the wheel rims.....	42
V.	Adjusting the gear-changing system	42
1.	Adjusting the limit screws	42
2.	Adjusting the cable tension.....	42
VI.	Adjusting the chain.....	43
VII.	Changing the pedals	43
VIII.	Wheel and engine	43
IX.	Luggage rack.....	44
X.	Kickstand	44
D.	MAINTENANCE.....	45
I.	Cleaning.....	45
II.	Lubrication.....	45
III.	Regular checks.....	46
IV.	Reviews.....	46
E.	Pedal assistance and battery	47
I.	Peddalling assistance.....	47
1.	Presentation of the LED display	47
2.	Activate / deactivate the LED display.....	47
3.	Displaying the battery charge on LED display	48
4.	Choosing the level of assistance on LED display	48
5.	Pedestrian assistance on LED display.....	48
II.	Handling the battery.....	49
1.	Reading the level of charge on the battery.....	49
2.	Switching the battery on / off	49
3.	Inserting / removing the battery.....	50

III.	Using the charger	51
IV.	Charging process	52
V.	Your battery's autonomy.....	52
1.	Your battery's autonomy	52
2.	Caution, precautions	53
VI.	Battery life	53
VII.	Battery maintenance.....	53
VIII.	Using and maintaining the electric engine.....	54
IX.	Controller maintenance.....	54
X.	Circuit diagram and specifications.....	55
XI.	Main technical data sheet	56
F.	AFTER-SALES.....	57
I.	Wear and tear.....	57
II.	Solving basic issues.....	57
G.	Notes.....	59

B. STRUCTURE OF THE POWER-ASSISTED BICYCLE



- | | |
|------------------------|-----------------------------|
| 1. Tyre and inner tube | 13. Saddle clamping bracket |
| 2. Wheel rim | 14. Seat and seat post |
| 3. Spokes | 15. Control box |
| 4. Front brake | 16. Battery |
| 5. Front fork | 17. Rear luggage rack |
| 6. Front mudguard | 19. Rear mudguard |
| 8. Frame | 20. Pedals |
| 9. Handlebars and stem | 21. Chain set |
| 10. Brake levers | 22. Front hub motor |
| 11. LED display | 23. Connection cable |
| 12. Rear brake | |

C. FIRST USE / ADJUSTMENTS

I. Positioning of the safety elements

1. Lighting

Lighting is provided with the bicycle, consisting of two reflectors (one white included in the front light and one red in the rear mudguard), one headlight, one tail light and two other orange reflectors positioned between the spokes of the wheels. The presence of reflective tires enables you to be better seen side-on.

The lighting system is an obligatory safety feature of your bicycle, as such it must be present. Check that your lighting system works before riding.

If necessary, you can change the bulb or the batteries of your lighting.

The used batteries contain metals that are harmful for the environment. They can be deposited in our shops for an appropriate treatment, do not throw them away with the household waste or outdoors. Batteries should be collected separately.

Headlight with external battery

Remove the top transparent portion of the headlight by pressing on the notch located behind the case. Once removed, you can remove both button batteries (CR2032) and replace them with the correct polarity. Replace the transparent part. Turn the headlight on / off by moving the small switch on the top of the lamp.

Tail light with external battery

Remove the transparent part with a screwdriver. Once removed, you can remove both batteries (LR 6 AAA) and replace them with the correct polarity. Replace the transparent part. You turn the tail light on and off by moving the small switch on the back of the lamp.

2. Bell

A bell is situated on your handlebars. It can be heard in a range of 50 m.

The bell is an obligatory safety feature of your bicycle, as such it must be present on your handlebars.

3. Wearing a helmet

For a safe use, wearing a bicycle helmet is strongly recommended. It reduces the risk of skull injuries in the case of falls.



WARNING: Wearing a helmet is obligatory for children under 14 years old, whether they are riders or passengers.

For more information, contact your distributor.

II. Adjusting the seat and the handlebars

It is important to adjust your bicycle according to your morphology.

1. Seat

Open the quick-lock system (see paragraph "III Tyres" for the quick-lock methodology).

When positioning the seat in its lowest position, make sure that it does not touch any components of the bicycle such as the luggage rack.

Likewise, make sure you do not exceed the minimum insertion mark of the seat tube. This insertion mark should never be visible when using the bicycle.

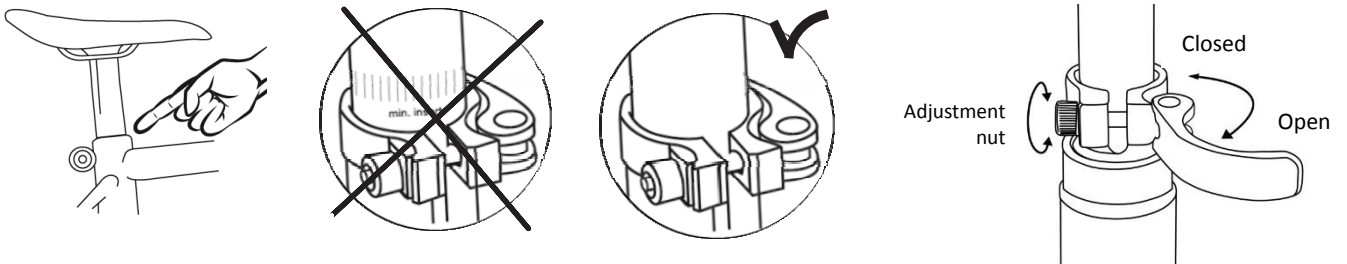

To check the seat's correct height, you should be sitting with straight legs and your heel on the pedal (illustration B). When pedalling, the knee should be lightly bent with the foot pointing down (illustration A).

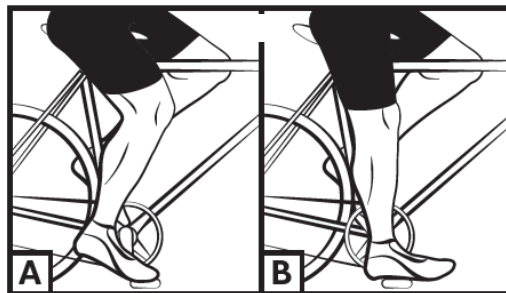

2. Handlebars

Your bicycle's handlebars can be adjusted up and down.

To adjust the height of the handlebar, use the quick release clip as per the following diagram:

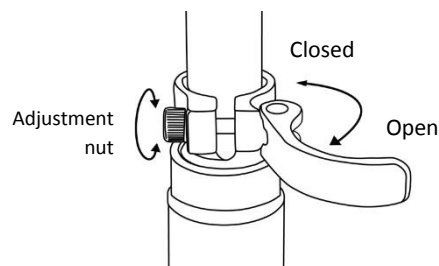

Be careful, you should not see the maximum output mark of the stem (this mark must not be visible).

It is possible to adjust the position of the handlebar on the stem by loosening the cover of the stem through the quick release lever, turn the handlebar as required and tighten the cover by closing the lever.

Make sure that the handlebar is properly centred.

III. Tyres

Periodically check the tyre pressure. Riding with under or over-pressured tyres can reduce performance, cause premature wear, deteriorations of the wheel rim, reduce autonomy or increase the risk of an accident.

If significant wear or a tear is visible on one of the tyres, replace it before using the bicycle. A pressure range is indicated on the tyre sidewall by the manufacturer and in the following table. The pressure should be adjusted according to the user's weight.

Model	Bike size	Size (inner tube and tyre)	Pressure	
			PSI	Bar
TAKEAWAY E100	20''	20*1.75	40-65	2,8-4,5

Method for determining the correct adjustment of the quick release mechanisms (wheel and seat clamp)

The quick release devices are designed to be operated by hand. Never use tools to lock or unlock the mechanism so as not to damage it.

To adjust the clamping force of the wheel axle, you must use the adjusting nut and not the quick release lever. If the lever can be manoeuvred with minimal manual pressure, it means that it is not tight enough. You therefore need to tighten the adjustment nut. The quick release system must mark the fork legs when closed in the locked position.

During each adjustment operation, check that the front wheel is properly centred with the fork. To set, close, and open the quick-lock mechanisms, use the following method:

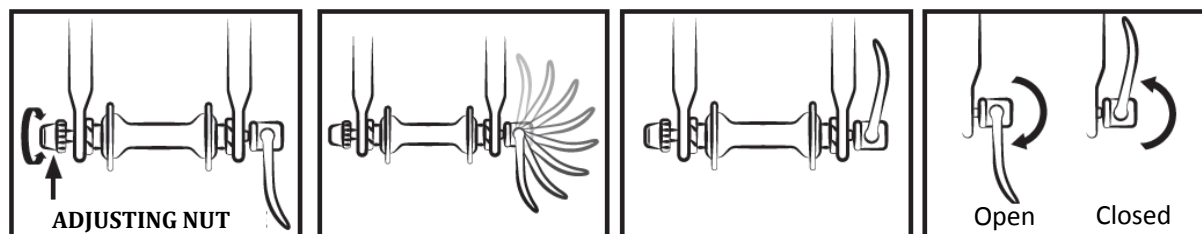

IV. Adjusting the brakes

Before every use, check that the front and rear brakes are working perfectly.

The handle on the right activates the rear brake. The left handle activates the front brake.

It is recommended to distribute your braking force approximately 60/40 between the front and rear.

The brake lever should not be in contact with the handlebars, and the sheaths should not be bent at right angles so that the cables can slide with a minimum of friction. Damaged, frayed, rusty cables must be changed immediately.



WARNINGS:

- In case of rain or damp weather, braking distances are longer. It is recommended to anticipate braking in such a situation.
- If turning and braking, the handlebars can have a negative influence on the cyclist's response time.

1. Adjusting the V-brakes

The pads exert a pressure directly on the wheel rims. The intensity of the pressure is controlled by a lever connected to the brake by a cable. Do not operate the brake lever when the wheel is detached from the frame.

- Position the calliper arms vertically and parallel using the correct cable tension. Once the cable position has been defined, tighten the cable with the appropriate screw.

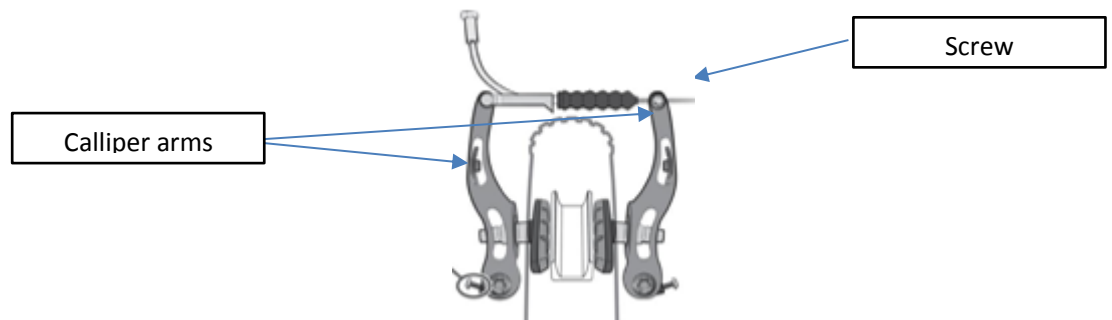

- Align the pad with the side of the wheel rim.

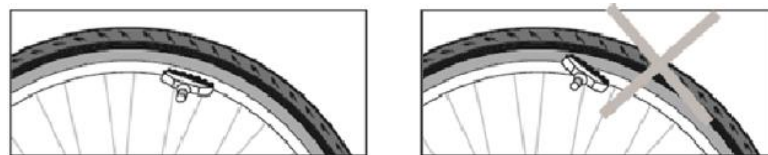

- Adjust the distance between the pads and the wheel rim, from 1 to 3 mm, to get better braking.
- Move the rear of the pad slightly away from the wheel rim.

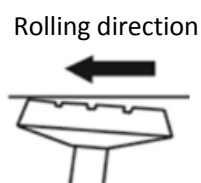

- Adjust the calliper symmetry, balancing the return springs of the right and left callipers.

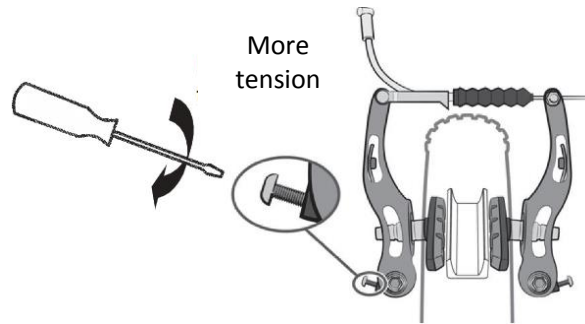

- A system consisting of a nut and a locking nut allows you to adjust the cable tension and therefore the braking power, which will vary with time as the brake pads wear down.

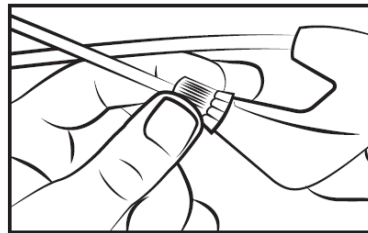

2. Changing brake pads

- V-brake

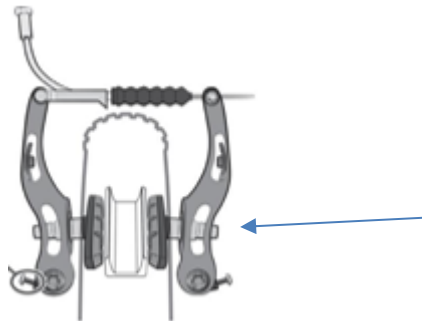

Unscrew the pads using a 5 mm hex key.

Place the new pads on the calliper in the right direction.

Tighten the pads, using the same setting, see previous chapter IV.1.

3. Wear of the wheel rims

Like any other part that is subject to wear, the wheel rim should be checked regularly. The brake pads wear the wheel rim down over time. The wheel rim can weaken and break, causing you to lose control and fall.



WARNING: It is very important to check the wear of the wheel rims. If the mark becomes invisible with a V-brake, it means that the wheel rim has reached its maximum wear for safe use. A damaged wheel rim can be very dangerous and needs to be replaced. Adjust the brake pads to maintain a spacing of 1 to 1.5 mm with the wheel rim.

V. Adjusting the gear-changing system

Your bicycle has several manually interchangeable speeds with a Shimano RevoShift system with a rear derailleur. Use the right handle to make the desired change.

The higher the indicator, the more difficult it will be to pedal and vice versa.

Careful, never pedal backwards while changing gears and never force the command lever.

For an optimum use of the gear-changing system, we recommend avoiding changing gear other than during heavy pedalling sessions.



1. Adjusting the limit screws

The derailleur's range of movement can be adjusted with the H and L screws. The L screw allows you to adjust the upper limit (on the side of the largest sprocket).

When you loosen the L screw, the chain is positioned more towards the outside of the largest sprocket.

The H screw allows you to adjust the lower limit (on the side of the smallest sprocket).

When you loosen the H screw, the chain is positioned more towards the outside of the smallest sprocket.

These actions are performed by a quarter of a turn at a time. At each adjustment, you should achieve a perfect alignment between the sprocket, the chain and the pulley of the rear derailleur.

Rear derailleur diagram:

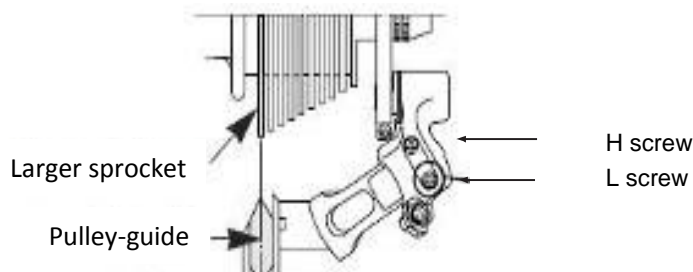
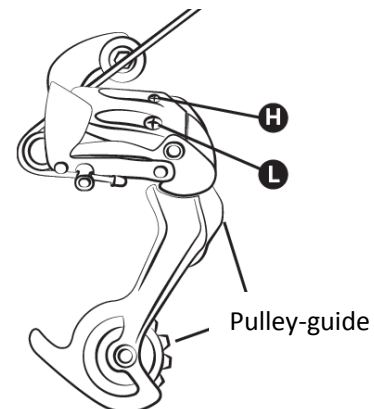

2. Adjusting the cable tension

To adjust a sprocket change, use the barrel adjuster on the rear derailleur. This barrel adjuster allows you to adjust the derailleur cable tension.

VI. Adjusting the chain

Your bicycle is equipped with an external rear derailleur, the chain is automatically tightened.

Changing the chain

New chains are usually sold with too many links, the first step is to reduce it to the correct length. The safest method is to count the number of links on the old chain in order to adjust the new one. To remove the old chain, simply undo a rivet.

Once the chain has been removed, the new one must be fitted. To do so, it must be placed around the chainring and the rear sprocket so that it meshes properly with the other gear elements. To fasten the chain closed, we recommend using a quick clamp. This stands in for a female link, inserted between two male links. The quick clamp also allows you to remove the chain more easily for cleaning.

To check that the chain length is correct, it must be put on the smallest sprocket. In this position, the virtual line drawn between the wheel hub of the rear wheel and the axis of the lower derailleur pulley should be vertical.

VII. Changing the pedals

To change the pedals, identify the pedals by the letter printed on the pedal. The right pedal has an "R" printed on it and the left pedal has an "L" printed on it. Turn the R pedal clockwise to fix it on the crank arm. Turn the L pedal anti-clockwise.

VIII. Wheel and engine

After the first month of use, it is advisable to tighten your spokes to limit the impact of the engine traction on your rear wheel. You may hear a light noise when starting the engine. This noise is normal because the engine starts and assists pedalling. This noise can become louder when in full use.

IX. Luggage rack

Your bicycle comes with a luggage rack:

Model	Bike size	Luggage rack
TAKEAWAY E100	20"	XJ-20-LC179

It is already fixed above your rear wheel. The fasteners must be tightened and checked regularly at a torque of 4 - 6 Nm.

Your luggage rack is designed for a maximum load of 25 kg, it is possible to attach a child seat.



WARNING: Your luggage rack is not designed to pull a trailer.

As a safety measure, luggage must only be carried on the luggage rack.

When the luggage rack is loaded, the bearing of your bicycle changes.

Spread the luggage load equally on both sides to help keep your bicycle stable. All luggage must be firmly secured to the luggage rack, before each use it is important to check that nothing is left hanging over an edge which may become caught in the rear wheel of the bicycle. Do not adjust the rack arbitrarily, please consult your dealer for adjustment if necessary. Do not modify the luggage rack, any modification of the rack by the user leads to the invalidity of this user guide. The luggage should not hide your bicycle's reflectors and lights.

X. Kickstand

Before using the bicycle, make sure that the kickstand is definitely folded up.

D. MAINTENANCE

Your bicycle requires regular maintenance, not only for your safety but also to prolong its useful life. It is important to periodically check the mechanical elements in order to replace worn-out components or components showing signs of wear if necessary.

When replacing components, it is important to use original brand parts in order to preserve the bicycle's performance and reliability. Make sure to use appropriate spare parts when it comes to the tyres, inner tubes, gear system components and the various brake system components.

It is the user's choice whether to use different parts to the original ones.



WARNINGS: Always remove the battery before performing any maintenance.

I. Cleaning

In order to avoid corrosion on the bicycle, it should be rinsed in fresh water after every use, especially if it has been exposed to sea air.

It should be cleaned with a sponge, a bowl of warm soapy water and a hosepipe (without pressure).



RECOMMENDATION: Be particularly careful to not use a pressurised water jet.

II. Lubrication

Lubrication is essential for the various components that move, in order to avoid corrosion. Regularly grease the chain, brush the sprockets and chainrings and trickle a few drops of lubricant into the brake and derailleur cable sheaths.

We recommend starting by cleaning and drying the components to be greased.

Specific lubricant is recommended for the chain and derailleur. Grease can be used for the other components.

III. Regular checks

Concerning the tightening of the bolts: lever, crank, pedals, brackets.
The tightening torques to apply are as follows:

Components	Recommended torque	Specific guidelines
Pedals on crank arms	30 - 40	Lubricate the threads
Crank arm on bottom bracket	30 - 40	Lubricate the threads
Steering tightness	14 - 15	Immersion screw (stem)
Stem / handlebar tightness		Quick tightening
Brake lever	6 - 8	
Brake callipers	6 - 8	
Seat fixing	18 - 20	
Seat clamp		Quick tightening
Wheel	30 - 40	
Luggage rack	4 - 6	M5 screw

The other tightening torques depend on the nut sizes: M4: 2,5 to 4.0 N.m, M5: 4,0 to 6.0 N.m, M6: 6.0 to 7.5 N.m.. Tighten the bolts according to the required torque.

Regularly check the tyres and the tread of the rear wheel: wear, cuts, cracks, pinching. Replace the tyre if necessary. Check the wheel rims for excessive wear, warping, denting, cracks...

IV. Reviews

For safety reasons and to maintain the components in a good condition, you should have your bicycle revised periodically by your distributor. Your bicycle should also undergo regular maintenance by a qualified technician.

First review: 1 month or 150 km

- Check the components are well-tightened: crank arm, wheel, stem, pedals, handlebars, seat clamp,
- Check the gear change system is working correctly,
- Check and adjust the brakes,
- Tighten and/or straighten the wheels.

Every year or 2000 km:

- Check the wear levels (brake pads, gear system, tyres),
- Check the bearings (bottom bracket, wheels, steering, pedals),
- Check the cables (brakes, derailleur),
- Check the lighting,
- Tighten and/or straighten the wheels.

Every 3 years or 6000 km:

- Check the wear levels (brake pads, gear system, tyres),
- Check the bearings (bottom bracket, wheels, steering, pedals),
- Check the cables (brakes, derailleur, suspension), or the hydraulic brake hose,
- Change the transmission (chain, free wheel, chain ring),
- Check the power-assistance system is working correctly,
- Change the tyres,
- Replace the wheels for wear (spokes, wheel rim),
- Tighten and/or straighten the wheels.
- Changing the brake pads,
- Check the power-assistance system is working correctly,
- Check electric functions.

E. Pedal assistance and battery

The user must rotate the pedal forward to receive the motorized assistance. This is an important safety feature. This power-assisted bicycle provides motorized assistance up to a speed of 25 km/h. Beyond that, the engine will stop. You can go faster, but you will have to do it on your own, without any electrical assistance.

The engine will not work until you have completed a full turn of the pedal. This feature protects the motor and its controller and extends the life of the electrical components.

I. Pedalling assistance

To start the bicycle, turn on the main switch on the side of the **ON/OFF** battery.

The rest of the settings and information are done directly on the display on the handlebars.



Recommendation: Please turn off the main switch on the battery when you are no longer in the seat. This saves the battery charge.

1. Presentation of the LED display

The LED display is as follows:



2. Activate / deactivate the LED display

To activate the assistance, press the "ON/OFF" button on the display once. The red charge indication and assistance level LEDs will come on.

To turn off the assistance press and hold the "ON/OFF" button for 2 seconds. The red charge indication and assist level LEDs will go off.

3. Displaying the battery charge on LED display

Under normal conditions, turn on the power and the four LEDs will indicate the battery charge level. When they are all on, it means that charge is at maximum level. If the last one is flashing, it means that the battery must be recharged immediately before using the bicycle.

DISPLAY	CHARGE LEVEL
4 LED on	100%
3 LED on	75%
2 LED on	50%
1 LED on	25%
1 LED flashing	The battery is flat and needs to be charged immediately.

If the user forgets to turn the power off after 5 minutes of inactivity, the four LEDs will come on one after the other to remind the user to turn the power off and save power.

4. Choosing the level of assistance on LED display

When the power is turned on, you can choose between 6 levels of assistance. Press the "+" or "-" buttons to select one of these six levels of assistance.

When the power supply is activated, the "LOW" assistance LED lights up continuously, which means that the assistance is at level 2. To increase the level, press the "+" button, to decrease it press "-"

LED DISPLAY	LEVEL OF ASSISTANCE
○ ○ ○ ○	Assistance off
○ ○ ○ ↔ ● ○ ○	1
● ○ ○ ○	2
○ ○ ○ ↔ ○ ● ○	3
○ ● ○ ○	4
○ ○ ○ ↔ ○ ○ ●	5
○ ○ ● ○	6

- If you choose a high level of assistance (5 and 6), battery usage will go up and the effort needed on the part of the user will be lower. These levels are suitable for slopes, headwind or heavy loads.
- Average support levels (3 and 4) mean that user effort and battery usage are equal.
- The low assistance levels (1 and 2) mean that the propulsion of the bicycle comes more from the effort of the user than from the use of the battery. These are therefore energy-saving modes. We suggest that you use the level of assistance 1 when using the bicycle for sport.

5. Pedestrian assistance on LED display

Long press on the "-" button to use the "assisted start" function to make starting easier. When the starting aid is used, the assistance does not exceed 6 km/h.

When the "+" button is released, the assisted start stops.

II. Handling the battery

1. Reading the level of charge on the battery

To find out your charge level, press the charge button located on the top of your battery once.



The 5 LEDs light up to indicate the level of charge and then go off after 4 seconds.

DISPLAY	CHARGE LEVEL
● ● ● ● ●	100%
● ● ● ● ○	80%
● ● ● ○ ○	60%
● ● ○ ○ ○	40%
● ○ ○ ○ ○	< 20%

2. Switching the battery on / off

To turn on your battery, press the red ON/OFF button at the back on the bottom of the battery. Press it again to switch it off. When your battery is off it no longer provides power to your bicycle however the battery charge display remains functional.



3. Inserting / removing the battery

The battery on the power-assisted bicycles is placed on the rear rack, it is directly connected to the control box at the front.



WARNING: Before handling the battery, make sure the switch is in the off position.

To install the battery, first slide the battery pack along the rail horizontally and press to make sure it is securely in place and lock.



To lock insert the key into the lock and turn it halfway clockwise (battery and luggage rack locked). You can unlock by turning halfway counter-clockwise.

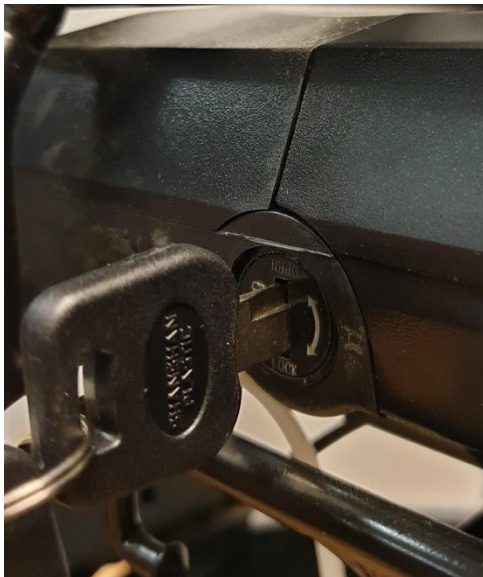

Locked



Unlocked



WARNING: Remember to remove the key and keep it safe after removing the battery from the rack!

III. Using the charger

Before charging the battery, please read the user manual and the charger manual, if supplied with your bicycle. Please also note the following regarding the battery charger:

- Follow the instructions on the battery charger label.
- Do not use this charger near explosive gases or corrosive substances.
- Do not shake the charger, knock it, and avoid dropping it.
- Always protect the charger from rain and moisture for indoor use.
- The temperature tolerance of this charger is between 0 and +40 °C.
- You should not disassemble the charger, should you encounter any problems, give the device to a qualified repairer.
- You should only use the charger supplied with your power-assisted bicycle to prevent damage. Note that failure to comply with this requirement will void the warranty.
- When recharging, the battery and charger must be at least 10 cm away from the wall and in a dry, ventilated area. Do not place anything near the charger during use.
- Do not touch the charger for too long when charging (risk of surface burn).
- Do not position the charger in an unsteady place.
- Do not cover the charger to avoid it overheating when charging.
- Do not submerge the product
- Avoid all contact with water when the battery is charging. Do not touch the charger with wet hands.
- Do not use the charger with a damaged power cord or plugs. Make sure the charger plug is properly connected to the mains for charging.
- Do not short-circuit the charger pins using a metal object.
- Disconnect the power supply before connecting or disconnecting the connections to the battery.
- This charger is designed to charge Lithium batteries, do not charge the wrong type of battery. Do not use a non-rechargeable battery.
- This device can be used by children aged 14 or older and by persons with reduced physical, sensory or mental abilities or lack of experience or knowledge, if they are properly supervised or if instructions for the safe use of the device have been given to them and the risks involved have been explained. Children should not play with the device. Cleaning and user maintenance should not be performed by unattended children.
- Children should be supervised to ensure that they do not play with the device.
- Keep out of reach of children, this product is not a toy.
- This product's external flexible cable can not be replaced; if the cord is damaged the product should be discarded.
- At the end of its life, take the product to a recycling centre.



IV. Charging process

If an outlet is available near your bicycle, you can recharge the battery directly on the bicycle without detaching it. The charger socket is covered by a plastic cap you just have to open it to recharge the battery directly.

Removing the battery may be useful in places that can not accommodate your bicycle or when it is not near a power outlet.



RECOMMENDATION: The battery should be charged indoors in a ventilated area.

Please charge the bicycle battery according to the following procedure:

- The battery can be recharged using a standard power outlet. You do not need to operate its switch.
- Insert the charger plug into the battery and plug the charger power cable into a nearby outlet.
- When charging, the LED on the charger will be red to show that it is working correctly. When the light goes green, the battery is charged.
- To finish the charging, you must unplug the power plug and then the plug connected to the battery. Close the cap on the battery plug.

V. Your battery's autonomy

This power assisted bicycle is equipped with a high quality Li-ion battery. Li-ion batteries have no memory effect charging and a wide temperature tolerance range of -10 to +40 °C.

To ensure maximum battery life and protection from damage, please follow the use and care instructions below.

1. Your battery's autonomy

After charging your battery, it is advisable to let it sit for 20 to 30 minutes before use.

The autonomy of your battery depends on several operational factors:

- Your choice of assistance mode
- The weight of the user
- The slope of the route
- Tyre inflation
- Wind
- The pedalling effort provided
- Starting and number of stops
- The outside temperature

2. Caution, precautions

It is recommended that you charge the batteries on a regular basis, or after each use. These batteries have no memory effect. To maximize the life of your battery, it is recommended that you:

- Avoid hot places (ideal charging temperature at 20°C)
- Leave the battery to cool for 30 minutes after using it

Precautions for use:

- Only use the battery for this bicycle.
- Use only the specific charger supplied to charge the battery.
- Only charge the battery in a well-ventilated area.
- Do not expose the battery to heat or charge it in direct sunlight.
- Do not disassemble or modify the case and the battery that is built into the case.
- Do not connect the (+) and (-) connections of the battery with a metal object.
- Do not expose the battery to liquids.
- Do not use a damaged battery.
- Do not continue charging the battery if the charge is not complete after the theoretical charging time.
- Do not use the battery if it is giving off an unusual smell, is unusually hot, or something is wrong.
- Do not leave the battery within the reach of children.
- Recharge your battery before it goes into storage for a long time and perform the same operation after coming out of storage.



VI. Battery life



Batteries can suffer from ageing in their performance after a large number of charges. This will depend on the usage patterns of the power-assisted bicycle.

You must dispose of your used batteries at your local store or a specialised recycling depot. Above all, do not dispose of your finished battery into the environment.

VII. Battery maintenance

To ensure maximum battery life and protect against damage, please follow the following usage and care instructions:

When you notice that the charge drops to 10%, the battery needs to be recharged quickly.



RECOMMENDATION: If the bicycle is not used frequently over a period of time, you must fully charge every month. The battery case must be stored in a dry, protected place at a temperature between 5 and 35°C.

WARNING:



- The battery life may be reduced if it is in storage for a long time without regular recharging as mentioned above.
- Do not use metal to directly connect two poles of the battery, which could cause it to short circuit.
- Never place the battery near a fireplace or other heat source.
- Do not shake, knock or drop it.
- When the battery pack is removed from the bicycle, keep it out of the reach of children to prevent accidents.
- You must not open the battery.

VIII. Using and maintaining the electric engine

Our power-assisted bicycles are programmed to start the power assist after a half turn of the pedal.

Do not use the bicycle in flooded areas or in thunderstorms. Do not put electrical components in water to avoid damage.

Avoid knocks to the engine so as not to damage it.

IX. Controller maintenance

It is vital that you take good care of the controller according to the following instructions:

- Protect the controller from water intake and submersion.

Note: If you suspect that water has seeped into the case, please turn off the battery immediately and continue without assistance. You can restart it as soon as the controller is dry.

- Do not shake the controller, knock it, and avoid dropping it.



WARNING: Do not open the controller housing. Any attempt to open the controller housing, modify it, or adjust it will void the warranty. Please ask your dealer or a qualified professional to make repairs

Any changes to the electrical management system settings, including changing the speed limit, are strictly prohibited and will cause you to lose the warranty of your bicycle.

X. Circuit diagram and specifications

We reserve the right, without notice, to modify this product. For additional information, please contact your retailer.

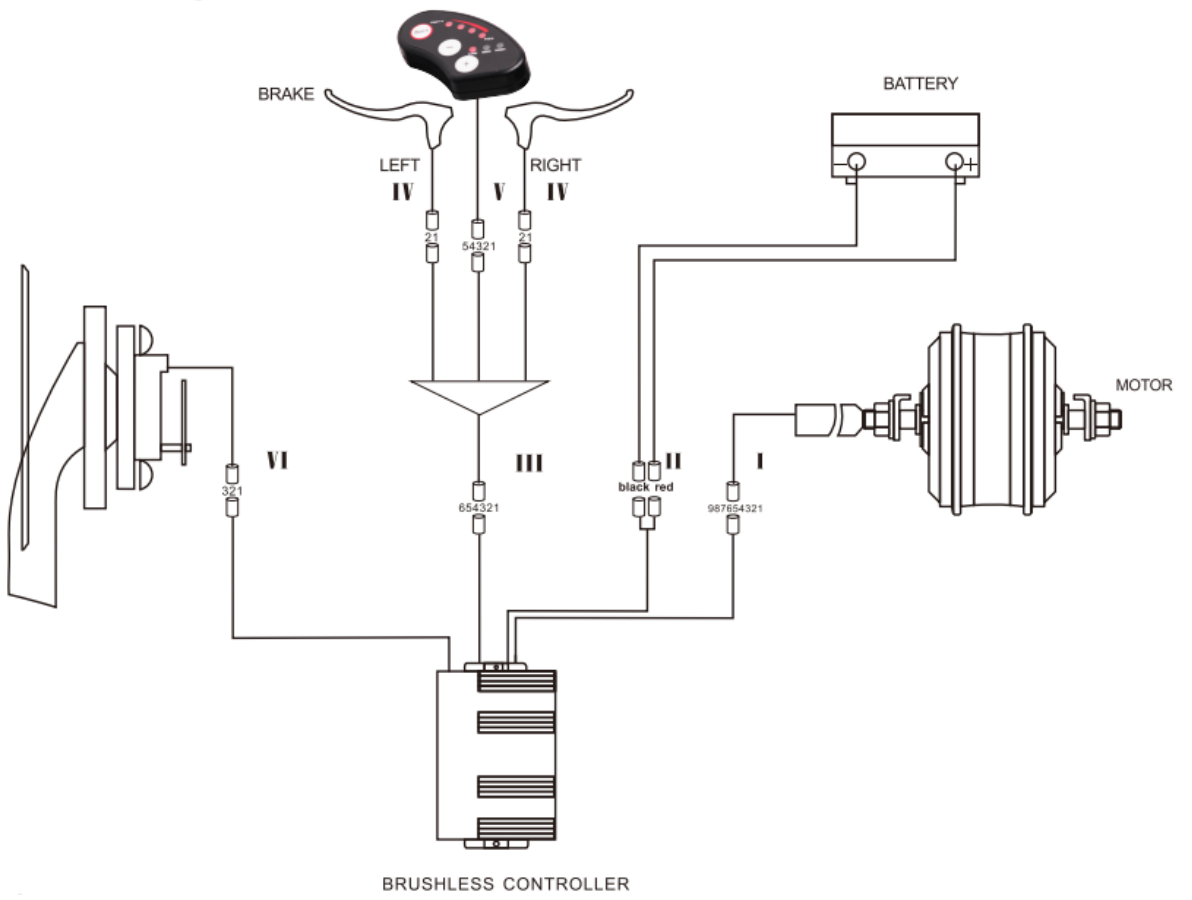

XI. Main technical data sheet

		Takeway E100
Maximum weight: User + Load + bicycle		130 kg
Maximum weight: User + Load		108.3 kg
Maximum speed with assistance		25 km/h
Autonomy*		30 to 50 km
Motorisation	Max power	250 W
	Voltage	36V
	Maximum noise during use **	< 60 dB
Battery	Type	Lithium
	Voltage	36V
	Capacity	7,8 Ah
	Weight	2.5 kg
	Charge time	4 h
	Number of cycles ($\geq 70\%$ capacity)	500 cycles
Charger	Input voltage	100-240V
	Output voltage	36V
Total bicycle weight		21.7 kg
Bicycle dimensions		20''
Tyre / Wheel size		20 x 1.75 inches

F. AFTER-SALES

I. Wear and tear

The different heavy wear items are standard items. Always replace worn parts and/or parts with identical components for sales in the trade or with your dealer.

II. Solving basic issues

Do not attempt to access or repair an electrical component yourself. Contact the specialist closest to you for an appointment with a qualified person.

The information below is for explanatory purposes and is not intended to assist the user in repairs. Any such resolution procedure must be performed by a qualified professional, aware of safety issues and familiar with electrical maintenance.

Description of the problem	Possible causes	Resolution
After switching the battery on, the engine doesn't assist the pedalling.	<ol style="list-style-type: none"> 1) the engine cable (waterproof connection seal) is loose 2) the brake lever is not properly returned to normal position, which forces the switch off 3) the fuse of the battery is blown 4) The speed sensor is too far from the magnetic disk on the B.B. Axis 5) the connection between the sensor and the controller is not established or has a faulty contact. 	<p>Firstly, check that the battery is charged. If not, charge it. If not, charge it.</p> <ol style="list-style-type: none"> 1) Check that the connection is well established, without any give 2) replace the brake lever in its normal position carefully without braking 3) open the top of the battery pack and check the condition of the fuse. If it is blown, contact your retailer or licensed professional for a replacement 4) adjust the distance between the sensor and the magnetic tape so that it is not larger than 3 mm 5) Make sure the controller and sensor are connected properly.
Battery autonomy is shorter (note: battery performance is directly influenced by user weight, baggage, wind force, type of road, constant braking).	<ol style="list-style-type: none"> 1) insufficient charge time 2) the ambient temperature is too low and influences the functioning of the battery 3) Frequent coasting or headwinds as well as poor roads 4) the tyre pressure is not high enough (inflate them) 5) frequent stops and restarts 6) The battery has been stored without recharging for a long time. 	<ol style="list-style-type: none"> 1) Please charge the battery following the instructions (chapter 7.3) 2) In winter or at temperatures below 0°C, your battery must be kept indoors 3) this is a normal cause and the problem will be solved with improved conditions 4) inflate the tires to a pressure of 3.1 bar 5) the problem will be solved with the improvement of the usage conditions 6) regularly recharge the battery in accordance with the instruction manual. If this does not solve the problem, contact your dealer or a qualified professional.
After connecting the charger, the charging LEDs do not light up.	<ol style="list-style-type: none"> 1) problem with the electrical outlet 2) faulty contact between the charger input socket and the electrical outlet 3) the temperature is too low 	<ol style="list-style-type: none"> 1) check and repair the electrical outlet 2) check and fully insert the socket 3) charge indoors <p>If the previous solutions don't work contact your dealer or a qualified professional.</p>

<p>After recharging for more than 4/5 hours, the charge indication LED is still red (note: it is very important to recharge the battery according to the instructions to avoid damaging the equipment).</p>	<p>1) the ambient temperature is 40°C or higher 2) the ambient temperature is 0 ° C or less 3) The bicycle was not recharged after use which exacerbated the decrease in charge 4) The output voltage is too low to recharge the battery.</p>	<p>1) recharge the battery at a temperature below 40°C and in accordance with the instructions 2) recharge the battery indoors and in accordance with the instructions 3) correctly maintain the battery to avoid an exacerbating the decrease in charge 4) Do not recharge with a voltage lower than 100 V. If the previous solutions don't work contact your dealer or a qualified professional.</p>
---	---	--

Solving charger-related issues:

- Red light does not work when charging: check that the connectors are properly connected. Check if the normal voltage went right away, if so, please check the charger repair. If the above is correct, the battery is likely faulty.
- The red light does not turn green: turn off the power, after 5 seconds connect the mains supply, it can continue to charge. The battery no longer charges, the battery is likely faulty.
- The red light turns immediately green: check that the battery is fully charged. If it is not, the battery or charger is faulty.
- If the fuse has blown: do not disassemble the charger, but take it to a qualified repairer who will replace the fuse with a new one with the same characteristics (T3.15A/250V).

G. Notes

DE
„ Übersetzung der Originalanleitung “

Herzlichen Glückwunsch zum Kauf Ihres WAYSERAL-Elektrofahrrads!

Diese Bedienungsanleitung gibt Ihnen Informationen zum korrekten Gebrauch, zu den Einstellungen und zur Wartung Ihres Fahrrads.

Nehmen Sie sich Zeit, diese Bedienungsanleitung aufmerksam zu lesen, bevor sie auf den Sattel steigen, und bewahren Sie sie während der gesamten Lebensdauer des Fahrrads auf. Sie enthält wichtige Angaben zur Sicherheit und zur Wartung.

Es liegt in der Verantwortung des Nutzers, die Bedienungsanleitung vor der Inbetriebnahme des Produkts zu lesen. Das Nichtbeachten dieser Anweisungen setzt Sie Risiken aus, die bei einer unsachgemäßen Verwendung des Fahrrads entstehen können. Außerdem können sich einige Teile vorzeitig abnutzen, was einen Sturz oder Unfall verursachen kann.

Falls sich während der Garantielaufzeit herausstellen sollte, dass eines der Bauteile bei der Herstellung defekt war, so ersetzen wir es Ihnen. Die Bauteile des Elektrofahrrads haben folgende Garantielaufzeiten:

- Rahmen und Gabeln: 5 Jahre
- Elektrische Komponenten: 2 Jahre bei korrekter Wartung
- Alle anderen Bauteile: 2 Jahre

Diese Garantie gilt nicht für Arbeits- und Transportkosten. Bei außerordentlichen Schäden oder bei einem Zusammentreffen ungünstiger Umstände kann das Unternehmen nicht zur Verantwortung gezogen werden. Diese Garantie ist nur für den ursprünglichen Käufer des Produkts gültig, allfällige Reklamationen müssen mit einem Kaufnachweis belegt werden. Diese Garantie ist nur bei defekten Bauteilen gültig und gilt weder bei normaler Abnutzung noch bei Schäden, die durch einen Unfall, eine unsachgemäße Verwendung, ein zu schweres Ladegut, eine nicht bestimmungsgemäße Lagerung oder Wartung, oder jedes andere Objekt, das nicht für die Verwendung zusammen mit dem Fahrrad vorgesehen ist, hervorgerufen wurden.

Kein Fahrrad hält ewig, und Reklamationen, die sich auf Schäden beziehen, die durch eine unsachgemäße Verwendung, im Wettbewerb, bei steilen Abfahrten, beim Rampenspringen oder bei ähnlichen Aktivitäten hervorgerufen wurden, können nicht akzeptiert werden. Reklamationen müssen über Ihren Fachhändler erfolgen.

Das Unternehmen behält sich das Recht vor, jede Angabe ohne vorherige Ankündigung zu ändern. Alle in dieser Broschüre enthaltenen Angaben und Informationen sind zum Zeitpunkt deren Ausdrucks korrekt.

Ihr Fahrrad wurde sorgsam gemäß der Anforderung der Europäischen Norm EN 15194 entworfen und hergestellt.

Nutzungsbedingungen dieses Elektrofahrrads

Dieses elektromotorisch unterstützte Fahrrad wurde für eine Verwendung in Stadt- und Vorstadtgebieten hergestellt und erleichtert Ihnen die Fortbewegung in der Stadt, auf der Straße oder auf geteertem Untergrund, wo die Reifen stets mit dem Boden in Kontakt sind. Es ist mit einem Elektromotor ausgestattet, was Ihnen im Alltag besonders das Zurücklegen weiterer Strecken erleichtert. Ihr Elektrofahrrad ist ein Erwachsenenfahrrad für Personen ab vierzehn Jahren. Falls das Fahrrad von einem Kind gefahren wird, liegt die Verantwortung bei den Eltern, die sicherstellen müssen, dass der Fahrer dazu in der Lage ist, das Fahrrad in aller Sicherheit zu benutzen.

Ihr Fahrrad ist nicht für die Verwendung auf nicht-asphaltierten Straßen oder Straßen in schlechtem Zustand vorgesehen. Es ist nicht für die Verwendung als Mountainbike oder bei Wettkämpfen vorgesehen. Eine unsachgemäße Verwendung kann einen Sturz oder Unfall zur Folge haben und den Zustand Ihres Elektrofahrrads frühzeitig und auf potenziell irreversible Weise beschädigen.

Ihr Elektrofahrrad ist kein Moped. Der Motor dient als Unterstützung zur Pedalkraft. In dem Moment, in dem Sie in die Pedale treten, startet der Motor und unterstützt Sie in Ihrem Kraftaufwand. Die elektromotorische Unterstützung hängt von der Fahrgeschwindigkeit ab und ist beim Anfahren hoch, weniger hoch, wenn das Fahrrad einmal angefahren ist und wird eingestellt, wenn Sie eine Geschwindigkeit von 25 km/h erreicht haben. Die Hilfeleistung wird eingestellt, sobald einer der beiden Bremshebel betätigt wird oder die Geschwindigkeit mehr als 25 km/h beträgt. Die Tretunterstützung wird durch die Tretbewegung automatisch wieder aktiviert, wenn die Geschwindigkeit weniger als 23 km/h beträgt.

Das Elektrofahrrad muss gemäß den Angaben in dieser Anleitung korrekt gewartet werden.



HINWEIS: Wie jedes mechanische Bauteil kann ein Fahrrad starke Einschränkungen erfahren und sich abnutzen. Die verschiedenen Materialien und Bauteile können unterschiedlich auf Abnutzung oder Beanspruchung reagieren. Wenn die für ein Bauteil vorgesehene Lebensdauer abgelaufen ist, kann dieses plötzlich kaputtgehen, was Verletzungen für den Fahrer zur Folge haben kann. Risse, Kratzer und Verfärbungen an Stellen, die einer hohen Beanspruchung ausgesetzt sind, deuten darauf hin, dass das Bauteil seine Lebensdauer überschritten hat und ausgetauscht werden muss.

Eine stets sichere Verwendung wird empfohlen.

Stellen Sie vor der Verwendung Ihres Elektrofahrrads sicher, dass es in gutem Betriebszustand ist. Überprüfen Sie vor allem folgende Punkte:

- Die Sitzposition muss bequem sein.
- Die Muttern, Schrauben, Spannhebel und den festen Sitz der Bauteile
- Ob die Bremsen in gutem Betriebszustand sind
- Dass der Lenker nicht zu viel Spiel hat und die Klemme gut am Lenkervorbau befestigt ist
- Dass die Laufräder frei laufen und die Radlager richtig eingestellt sind
- Dass die Laufräder richtig angezogen und am Rahmen/ an der Gabel befestigt sind
- Dass die Reifen in gutem Zustand sind und einen guten Druck haben
- Den Zustand der Felgen
- Dass die Pedale fest an der Tretkurbel befestigt sind
- Die Betriebsfähigkeit der Gangschaltung
- Dass die Rückstrahler in der richtigen Position sind



EMPFEHLUNG: Um den guten Betriebszustand und die Sicherheit zu gewährleisten, muss Ihr Elektrofahrrad alle sechs Monate von einem Fachmann revidiert werden. Es liegt in der Verantwortung des Nutzers, sich zu vergewissern, dass alle Teile vor der Benutzung in gutem Betriebszustand sind.

Machen Sie sich an einem sicheren Ort abseits vom Straßenverkehr mit Ihrem neuen Fahrrad vertraut. Die Unterstützung des Motors kann abrupt einsetzen – stellen Sie sicher, dass der Lenker gerade und die Straße frei sind.

Stellen Sie sicher, dass Sie gesund sind, bevor Sie auf das Fahrrad steigen.

Seien Sie bei außergewöhnlichen Witterungsbedingungen (Regen, Kälte, Dunkelheit, etc.) besonders wachsam und passen Sie Ihre Geschwindigkeit und Ihre Reaktionsbereitschaft der Situation an.

Bei einem Transport des Fahrrads außerhalb Ihres Fahrzeugs (Fahrrad- oder Dachträger) empfehlen wir Ihnen, den Motor zu entfernen und diesen an einem warmen Ort aufzubewahren.

Bei der Verwendung auf öffentlichen Straßen muss sich der Nutzer an die nationale Gesetzgebung halten (z.B. bezüglich Beleuchtung oder Straßenschilder).

MGTS verweigert jegliche Haftung, sollte der Nutzer des Fahrrads die geltende Gesetzgebung missachten.



HINWEIS: Sie erklären sich damit einverstanden, für jeden Verlust oder Schaden verantwortlich zu sein, der durch Nichtbeachtung dieser Anleitung herbeigerufen wurde, und dass dies einen Verlust der Garantie zur Folge hat.

A. INHALTSVERZEICHNIS

A.	INHALTSVERZEICHNIS.....	63
B.	BESTANDTEILE DES ELEKTROFAHRRADS.....	65
C.	ERSTE INBETRIEBNAHME / EINSTELLUNGEN	66
I.	Einrichtung der Sicherheitselemente	66
1.	Beleuchtung	66
2.	Klingel.....	66
3.	Tragen des Helms	66
II.	Einstellen des Sattels und des Lenkers.....	67
1.	Sattel	67
2.	Lenker.....	67
III.	Bereifung	68
IV.	Einstellen der Bremsen.....	69
1.	Auswechseln der Bremsbeläge	70
2.	Abnutzung der Felgen	71
V.	Einstellen des Schaltsystems	71
1.	Einstellen der Endanschläge.....	71
2.	Einstellen der Kabelspannung	72
VI.	Einstellen der Kette	72
VII.	Auswechseln der Pedale	72
VIII.	Lafräder und Motor.....	72
IX.	Gepäckträger	73
X.	Fahrradständer	73
D.	WARTUNG.....	74
I.	Reinigung.....	74
II.	Schmierung.....	74
III.	Regelmäßige Kontrollen	75
IV.	Inspektionen.....	75
E.	Tretunterstützung und Akku.....	77
I.	Antriebsunterstützung	77
1.	Präsentation des LED-Displays	77
2.	Ein-/ Ausschalten der Tretunterstützung auf dem LED-Display.....	77
3.	Anzeige des Akkuladestands auf dem LED-Display	78
4.	Auswahl des Unterstützungsniveaus auf dem LED-Display	78
5.	Anfahrunterstützung im Schrittempo auf dem LED-Display.....	78
II.	Handhabung des Akkus	79
1.	Ablezen des Ladestands auf dem Akku	79
2.	Den Akku ein- und ausschalten	79
3.	Den Akku einsetzen und herausnehmen	80

III.	Verwendung des Ladegeräts	81
IV.	Aufladen	82
V.	Betriebsdauer Ihres Akkus.....	82
1.	Betriebsdauer Ihres Akkus.....	82
2.	Warnhinweis, Vorsichtsmaßnahmen	83
VI.	Lebensdauer Ihres Akkus.....	83
VII.	Wartung des Akkus.....	83
VIII.	Verwendung und Wartung des Elektromotors	84
IX.	Wartung der elektronischen Steuerung	84
X.	Schaltplan und Erklärungen.....	85
XI.	Technische Daten	86
F.	Fehlerbehebung	87
I.	Verschleißteile	87
II.	Lösen von grundlegenden Problemen.....	87
G.	Notizen	89

B. BESTANDTEILE DES ELEKTROFAHRRADS



1. Reifen und Reifenschlauch
2. Felge
3. Speichen
4. Vorderradbremse
5. Vordere Gabel
6. Vorderes Schutzblech
8. Rahmen
9. Lenker und Lenkervorbau
10. Bremshebel
11. LED-Display
12. Hinterradbremse

13. Sattelklemmschraube
14. Sattel und Sattelstütze
15. Steuerungsgehäuse
16. Akku
17. Gepäckträger
19. Hinteres Schutzblech
20. Pedale
21. Tretkurbel
22. Vorderradnabenmotor
23. Verbindungskabel

C. ERSTE INBETRIEBNAHME / EINSTELLUNGEN

I. Einrichtung der Sicherheitselemente

1. Beleuchtung

Die am Fahrrad angebrachte Beleuchtung besteht aus zwei Rückstrahlern (einem weißen, im vorderen Scheinwerfer einbegriffen, und einem roten, angebracht am hinteren Schutzblech), einem Scheinwerfer vorne, einem roten Rücklicht und zwei weiteren, an den Speichen der Laufräder befestigten Rückstrahlern. Dank den Rückstrahlern an den Speichen sind Sie von der Seite besser sichtbar.

Das Beleuchtungssystem gehört zur Sicherheitsausrüstung Ihres Fahrrads und muss daher unbedingt an Ihrem Fahrrad angebracht sein. Stellen Sie sicher, dass Ihr Beleuchtungssystem einwandfrei funktioniert, bevor Sie losfahren.

Die Batterien Ihrer Beleuchtung können bei Bedarf ausgetauscht werden.

Leere Batterien enthalten umweltschädliche Metalle. Bringen Sie sie für eine sachgemäße Entsorgung in einen unserer Läden zurück. Entsorgen Sie sie nicht im Hausmüll oder in der Natur. Die Batterien müssen separat gesammelt werden.

Vorderer Scheinwerfer mit externer Batterie

Entfernen Sie den transparenten, hohen Teil des Scheinwerfers, indem Sie Druck auf die Einkerbung hinter dem Gehäuse ausüben. Dann können Sie die beiden Knopfbatterien (CR2032) herausnehmen und sie ersetzen – achten Sie dabei auf die angegebene Polarität. Setzen Sie anschließend den transparenten Teil wieder auf. Betätigen Sie zum Ein- und Ausschalten des vorderen Scheinwerfers den kleinen Schalter auf der Unterseite der Lampe.

Hinteres Rücklicht mit externer Batterie

Entfernen Sie den transparenten Teil mit Hilfe eines Schraubenziehers. Dann können Sie die beiden Knopfbatterien (CR2032) herausnehmen und sie ersetzen – achten Sie dabei auf die angegebene Polarität. Setzen Sie anschließend den transparenten Teil wieder auf. Betätigen Sie zum Ein- und Ausschalten des hinteren Rücklichts den kleinen Schalter auf der Hinterseite der Lampe.

2. Klingel

Eine Klingel ist an Ihrem Lenker angebracht. Dank ihr hört man Sie auf 50 Meter Entfernung.

Die Klingel gehört zur Sicherheitsausrüstung Ihres Fahrrads und muss daher unbedingt an Ihrem Lenker angebracht sein.

3. Tragen des Helms

Um eine sichere Verwendung zu garantieren ist das Tragen eines Helms dringend empfohlen. Dank ihm können bei einem Sturz Kopfverletzungen verhindert werden.



ACHTUNG: Das Tragen des Helms ist für Kinder unter 14 Jahren obligatorisch, egal, ob sie Fahrer oder Passagier sind.

Lassen Sie sich für weitere Informationen von Ihrem Fachhändler beraten.

II. Einstellen des Sattels und des Lenkers

Es ist wichtig, dass Sie die Einstellungen des Fahrrads Ihrem Körperbau anpassen.

1. Sattel

Öffnen Sie den Schnellspannverschluss der Sattelklemmschraube (mehr zur Bedienung der Schnellspannverschlüsse im Abschnitt „III Bereifung“).

Stellen Sie sicher, dass der Sattel, wenn er in seiner tiefsten Position eingestellt ist, nicht mit einem anderen Teil des Fahrrads (z.B. mit dem Gepäckträger) in Berührung kommt.

Achten Sie ebenfalls darauf, dass die Sattelstütze nie weiter ausgezogen ist, als die Markierung der Maximallänge anzeigt. Die Markierung darf bei der Verwendung des Fahrrads niemals sichtbar sein.

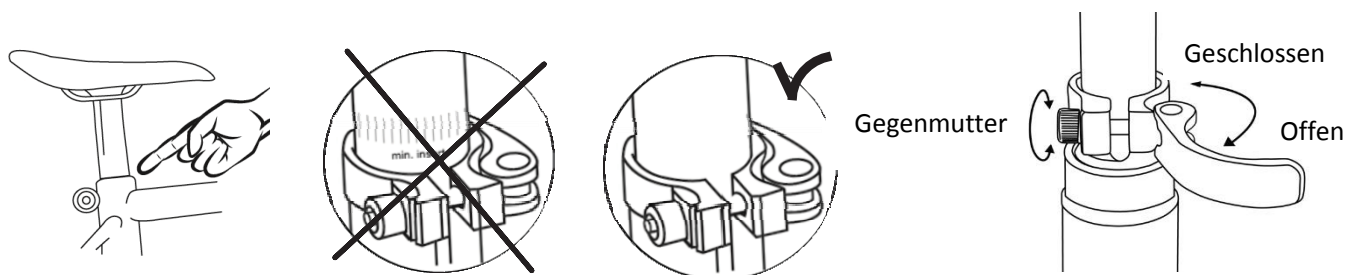

Setzen Sie sich zum Einstellen der korrekten Sattelhöhe mit gestreckten Beinen und mit der Ferse auf dem Pedal auf das Fahrrad. Bei der Tretbewegung ist das Knie leicht gebeugt und der Fußballen liegt auf dem Pedal.

2. Lenker

Sie können die Höhe des Lenkers von Ihrem Fahrrad einstellen.

Benutzen Sie zum Einstellen der Höhe des Lenkers den Schnellspanner, wie auf der Zeichnung unten dargestellt:

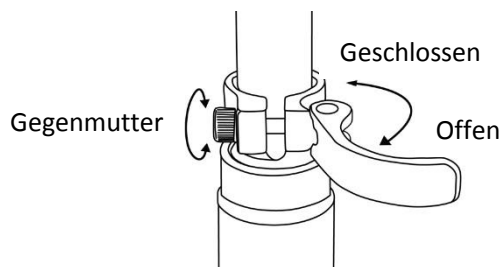

Achtung, die Markierung der Maximallänge des Lenkervorbaus darf nicht sichtbar sein.

Die Neigung des Lenkers im Lenkervorbaus kann eingestellt werden, indem Sie die Schrauben an der Abdeckung der Lenkerklemme lösen. Stellen Sie dann die Neigung des Lenkers nach Ihrem Belieben ein und ziehen Sie die Schrauben an der Abdeckung wieder an. Achten Sie darauf, dass der Lenker richtig zentriert ist.

III. Bereifung

Überprüfen Sie regelmäßig den Reifendruck. Das Fahren mit zu wenig oder zu stark aufgepumpten Reifen kann die Leistungsfähigkeit beeinträchtigen, eine vorzeitige Abnutzung hervorrufen, die Lebensdauer verringern oder das Unfallrisiko erhöhen.

Sollte eine starke Abnutzung oder eine Einkerbung an einem der Reifen sichtbar sein, ersetzen Sie ihn, bevor Sie das Fahrrad benutzen. Ein Druckbereich ist an der Seite der Bereifung vom Hersteller angegeben (untenstehende Tabelle). Der Reifendruck muss auf das Gewicht des Nutzers abgestimmt sein.

Modell	Größe des Fahrrads	Größe (Reifenschlauch und Reifen)	Druck	
			PSI	Bar
TAKEAWAY E100	20"	20*1.75	40-65	2,8-4,5

Richtige Einstellung der Schnellspannverschlüsse (Laufrad und Sattelklemmschraube)

Die Schnellspannverschlüsse werden von Hand bedient. Bedienen Sie die Verschlüsse nie anhand von Werkzeug, um sie nicht zu beschädigen.

Um die Spannkraft der Radachse einzustellen, müssen sie die Stellmutter verdrehen, und nicht den Hebel des Schnellspannverschlusses. Wenn sich der Hebel mit einem minimalen Kraftaufwand bewegen lässt, ist er nicht fest genug angezogen. Die Stellmutter muss angezogen werden. Der Hebel des Schnellspannverschlusses sollte im geschlossenen Zustand die Gabel beinahe berühren.

Stellen Sie bei jeder Einstellung sicher, dass das vordere Laufrad gegenüber der Gabel richtig eingestellt ist. Wenden Sie zur Einstellung, Schließung und Öffnung der Schnellspannverschlüsse folgende Methode an:

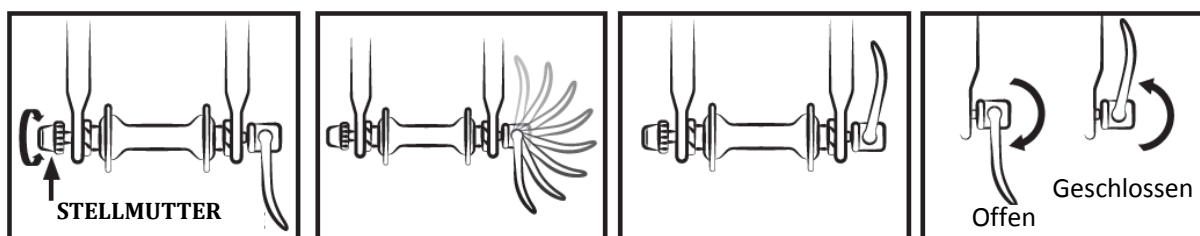

IV. Einstellen der Bremsen

Stellen Sie vor jeder Verwendung sicher, dass die Vorder- und Hinterradbremzen in einwandfreiem Betriebszustand sind. Mit der rechten Hand betätigen Sie die Hinterradbremse, mit der linken Hand die Vorderradbremse.

Es wird empfohlen, die Bremskraft im Durchschnitt im Verhältnis 60/40 auf Vorder- und Hinterradbremse zu verteilen.

Beim Bremsvorgang sollte das Bremshebelspiel gering sein, um einen korrekten Bremsdruck zu haben. Ist das Bremshebelspiel zu groß, muss die Bremse eingestellt werden. Beschädigte, durchgescheuerte, rostige Bremsbowdenzüge müssen unverzüglich ausgewechselt werden.

HINWEISE:



- Bei Regen und auf feuchten Straßen verlängert sich der Bremsweg. In einer solchen Situation muss vorzeitig gebremst werden.
- Bei einer Bremsung in der Kurve kann der Lenker einen negativen Einfluss auf die Reaktionszeit des Fahrers haben.

1. Einstellen der V-Brake-Bremsen

Die Bremsbeläge üben einen direkten Druck auf die Felge des Rades aus. Die Intensität des Drucks erfolgt durch einen Hebel, der über ein Kabel mit der Bremse verbunden ist. Betätigen Sie den Bremshebel nicht, wenn das Rad nicht am Rahmen befestigt ist.

- Mittels Bremsbowdenzug werden die Bremsarme in vertikaler Position eingestellt. Ist das Kable einmal in der richtigen Position, ziehen Sie es mit der dazugehörigen Schraube an.

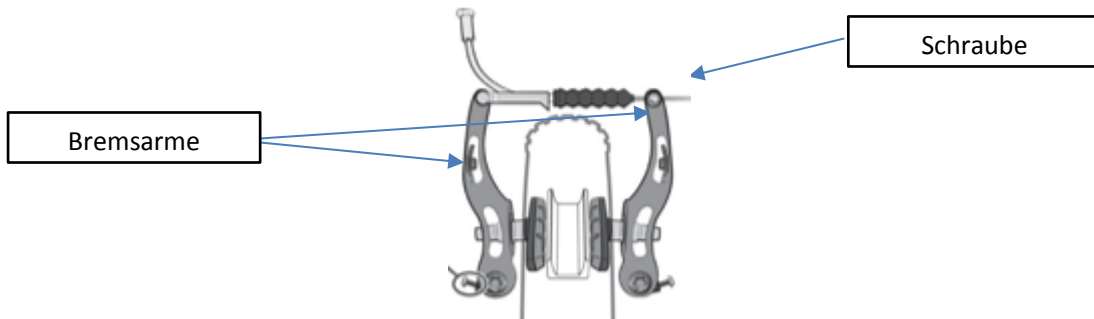

- Richten Sie die Bremsbeläge an der Felge aus.



- Stellen Sie den Abstand zwischen den Bremsbelägen und der Felge auf 1 - 3 mm ein, um die Bremsleistung zu verbessern.
- Entfernen Sie den hinteren Teil des Bremsbelags etwas von der Felge.

DREHRICHTUNG



- Stellen Sie die Bremsarme symmetrisch zueinander ein, indem Sie die Spannfedern des linken und rechten Bremsarms gleichmäßig einstellen.

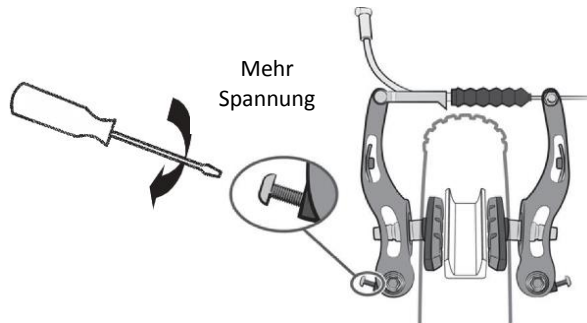

- Dank einer Kombination aus Rändelschraube und Kontermutter am Bremshebel können Sie die Spannung des Kabels und somit die Bremsstärke einstellen, welche im Laufe der Zeit je nach Abnutzung der Bremsbeläge variieren wird.

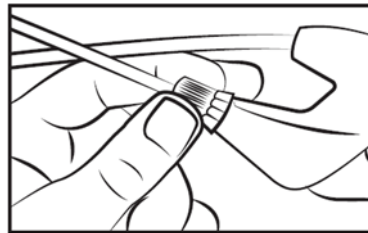

1. Auswechseln der Bremsbeläge

- V-Brake-Bremse

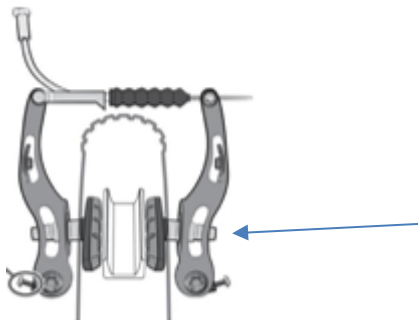

Schrauben Sie die Bremsbeläge mithilfe eines 5-mm-Hexagonalschlüssels ab.

Legen Sie die neuen Bremsbeläge in der richtigen Richtung auf die Bremsarme.

Ziehen Sie die Bremsbeläge wieder an, unter Berücksichtigung der Einstellungen, s. vorhergehendes Kapitel IV.1.

2. Abnutzung der Felgen

Wie jedes Verschleißteil muss die Felge regelmäßig kontrolliert werden. Die Reibung der Bremsbeläge auf der Felge führt mit der Zeit zu einer Abnutzung der Felge. Die Felge kann dünner werden und brechen, was einen Kontrollverlust und einen Sturz zur Folge haben kann.



ACHTUNG: Es ist sehr wichtig, die Abnutzung der Felgen zu kontrollieren. Wenn die Markierung bei einer V-Brake-Bremse verschwindet, bedeutet das, dass die Felge die maximale Abnutzung, bei der das Fahren noch sicher ist, erreicht hat. Eine beschädigte Felge kann sehr gefährlich sein und muss ausgetauscht werden. Passen Sie den Bremsbelag so an, dass ein Abstand von 1 - 1.5 mm zur Felge besteht.

V. Einstellen des Schaltsystems

Ihr Fahrrad enthält eine Vielzahl an Gängen, die dank eines Shimano-Revoshift-Systems mit hinterem Umwerfer von Hand verstellbar sind. Nehmen Sie die gewünschten Einstellungen mit der rechten Hand vor.

Je höher die angezeigte Zahl, desto anstrengender ist die Tretbewegung, und umgekehrt.

Achtung, treten Sie während eines Gangwechsels nie rückwärts und betätigen Sie den Schalthebel nie gewaltsam.

Für eine optimale Anwendung der Gangschaltung wird empfohlen, diese nicht während hohem Tretaufwand zu betätigen.



1. Einstellen der Endanschläge

Die Schwenkbewegung der Kettenschaltung wird anhand der L und H-Schrauben eingestellt.

Anhand der L-Schraube wird der obere Endanschlag (auf der Seite des großen Kettenrads) eingestellt. Wird die L-Schraube gelöst, so positioniert sich die Kette weiter außen von dem großen Kettenrad.

Anhand der H-Schraube wird der untere Endanschlag (auf der Seite des kleinen Kettenrads) eingestellt.

Wird die H-Schraube gelöst, so positioniert sich die Kette weiter außen von dem kleinen Kettenrad.

Diese Änderungen erfolgen per Vierteldrehung. Bei jedem Einstellen müssen das Kettenrad, die Kette und die Leitrolle des hinteren Umwerfers perfekt aufeinander abgestimmt sein.

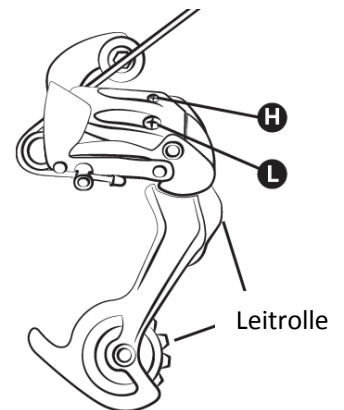

Skizze des hinteren Umwerfers:

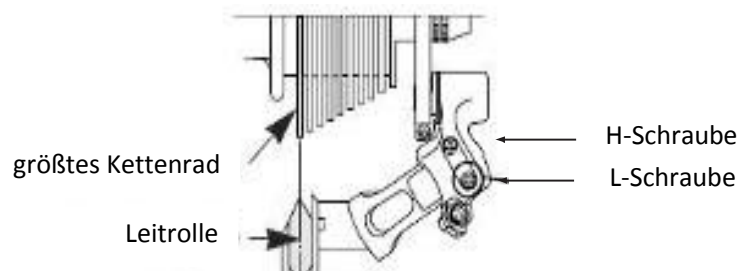

2. Einstellen der Kabelspannung

Benutzen Sie den Schraubenschlüssel am hinteren Umwerfer, um von einem Kettenrad aufs andere zu wechseln. Anhand dieses Schraubenschlüssels kann die Spannung des Kabels des Umwerfers eingestellt werden.

VI. Einstellen der Kette

Ihr Fahrrad ist mit einem externen hinteren Umwerfer ausgestattet, die Kette ist automatisch gespannt.

Wechseln der Kette

Da neue Ketten üblicherweise mit zu vielen Gliedern verkauft werden, besteht die erste Etappe darin, die Kette auf die richtige Länge zu kürzen. Die sicherste Methode ist, beim Anpassen der neuen Kette die Anzahl Glieder der alten Kette zu zählen. Um die alte Kette zu entfernen genügt es, eine Niete zu entfernen.

Ist die alte Kette einmal entfernt, muss die neue angebracht werden. Dazu muss diese so um das Kettenblatt der Tretkurbel und das hintere Kettenrad gelegt werden, dass sie korrekt in die anderen Schaltungselemente greift. Um die Kette zu schließen empfehlen wir, einen Schnellspanner zu verwenden. Dieser fügt sich als Nachbarglied zwischen zwei ineinandergesteckte Glieder ein. Anhand des Schnellspanners kann die Kette auch leichter entfernt werden, um sie zu reinigen.

Um zu prüfen, ob die Länge der Kette korrekt ist, muss diese auf das kleine Kettenrad gelegt werden. In dieser Konstellation muss die virtuelle Linie zwischen der Nabe des Hinterrads und der Achse der unteren Leitrolle des hinteren Umwerfers waagrecht sein.

VII. Auswechseln der Pedale

Stellen Sie beim Auswechseln der Pedale zunächst anhand des Buchstabens auf den Pedalen fest, welches das rechte und welches das linke Pedal ist. Das rechte Pedal ist mit „R“ (Right) und das linke Pedal mit „L“ (Left) gekennzeichnet. Drehen Sie das rechte Pedal im Uhrzeigersinn, um es an der Kurbel zu befestigen. Drehen Sie das linke Pedal im Gegenuhrzeigersinn.

VIII. Laufräder und Motor

Es wird empfohlen, nach dem ersten Monat die Speichenspannung zu prüfen und ggf. nachzuspannen, um die Auswirkung der Antriebskraft des Motors auf Ihr Hinterrad zu minimieren. Beim Starten des Motors könnte es einen leisen Ton geben. Dies ist normal, da der Motor startet und die Tretbewegung unterstützt. Dieser Ton kann lauter werden, wenn der Motor seine volle Leistung entfaltet.

IX. Gepäckträger

Ihr Fahrrad hat einen Gepäckträger:

Modell	Größe des Fahrrads	Gepäckträger
TAKEAWAY E100	20"	XJ-20-LC179

Der Gepäckträger ist bereits über Ihrem Hinterrad montiert. Die Befestigungselemente müssen regelmäßig auf ein Drehmoment von 4 – 6 Nm überprüft werden.

Ihr Gepäckträger trägt eine Maximallast von 25 kg, es kann ein Kindersitz angebracht werden.



ACHTUNG: Ihr Gepäckträger ist nicht dafür gemacht, einen Anhänger zu ziehen.

Aus Sicherheitsgründen darf Gepäck nur auf dem Gepäckträger mitgeführt werden.

Wenn der Gepäckträger beladen ist, ändert sich das Fahrverhalten Ihres Fahrrads.

Verteilen Sie das Gepäck gleichmäßig auf beiden Seiten, um die Stabilität Ihres Fahrrads zu gewährleisten. Das Gepäck muss gut am Gepäckträger festgezurt werden, und vor jeder Fahrt muss überprüft werden, dass nichts an den Seiten des Fahrrads herunterhängt, was in die Speichen des Hinterrads gelangen könnte. Verändern Sie die Einstellung des Gepäckträgers nicht selbst, sondern fragen Sie Ihren Fachhändler, falls eine Änderung vorgenommen werden muss. Verändern Sie den Gepäckträger nicht – jede Veränderung durch den Nutzer hat die Ungültigkeit dieser Anleitung zur Folge. Das Gepäck darf die Reflektoren und Lichter Ihres Fahrrads nicht verdecken.

X. Fahrradständer

Stellen Sie vor jeder Fahrt sicher, dass der Fahrradständer nach oben geklappt ist.

D. WARTUNG

Für Ihre Sicherheit, aber auch, um dessen Lebensdauer zu verlängern, braucht Ihr Fahrrad eine regelmäßige Wartung. Es ist wichtig, die mechanischen Bauteile regelmäßig zu kontrollieren, um abgenutzte Teile oder solche, die Abnutzungserscheinungen aufweisen, gegebenenfalls zu ersetzen.

Falls Bauteile ausgetauscht werden, ist es wichtig, Originalteile zu verwenden, um die Leistung und die Verlässlichkeit des Fahrrads zu erhalten. Benutzen Sie besonders bei den Reifen, den Reifenschläuchen, den Elementen der Gangschaltung und des Bremssystems geeignete Ersatzteile.

Der Nutzer verwendet auf eigene Verantwortung Ersatzteile, die nicht den Originalteilen entsprechen.



HINWEIS: Entfernen Sie vor jeder Wartungsmaßnahme den Akku.

I. Reinigung

Um Korrosion zu vermeiden, muss das Fahrrad nach jedem Gebrauch mit Süßwasser abgespült werden, besonders dann, wenn es Meeresluft ausgesetzt war.

Die Reinigung muss anhand eines Schwamms, eines Eimers mit wenig Seifenwasser und eines Wasserstrahls (ohne Druck) durchgeführt werden.



EMPFEHLUNG: Verwenden Sie zur Reinigung Ihres Fahrrads auf keinen Fall einen Hochdruckreiniger.

II. Schmierung

Die Schmierung ist bei Teilen, die in stetiger Bewegung sind, wichtig, um Korrosion zu vermeiden. Ölen Sie regelmäßig die Kette, bürsten Sie die Bremsbeläge und geben Sie regelmäßig einige Tropfen Öl in die Hülle der Brems- und Umwerferkabel.

Es wird empfohlen, die Teile vor dem Schmieren zu reinigen und zu trocknen.

Es wird empfohlen, ein Öl zu verwenden, das speziell für die Kette und den Umwerfer geeignet ist. Für alle anderen Teile sollten Sie Schmierfett verwenden.

III. Regelmäßige Kontrollen

Festziehen der Verschraubung: Hebel, Kurbel, Pedale, Lenkervorbau. Folgende Anziehdrehmomente sind anzuwenden:

Teile	Vorgeschriebenes Drehmoment (Nm)	Spezielle Ratschläge
Pedale auf der Kurbel	30 - 40	Fetten des Gewindes
Kurbel auf dem Tretlager	30 - 40	Fetten des Gewindes
Spannung Spiel des Steuersatzes	14 - 15	Klemmspindel (Lenkervorbau)
Spannung Lenkervorbau und -klemme		Schnellspanner
Bremshebel	6 - 8	
Bremsarme	6 - 8	
Sattel auf dem Rahmen	18 - 20	
Klemmschraube Sattelstütze		Schnellspanner
Laufрад	30 - 40	
Gepäckträger	4 - 6	M5-Schraube

Die weiteren Anziehdrehmomente hängen von der Größe der Mutter ab: M4: 2,5 bis 4,0 Nm, M5: 4.0 bis 6,0 Nm, M6: 6,0 bis 7,5 Nm. Ziehen Sie die Schrauben gemäß dem vorgeschriebenen Drehmoment an.

Kontrollieren Sie regelmäßig die Reifen und prüfen Sie, ob Abnutzung, Einschnitte, Schürfungen, oder Einstiche vorhanden sind. Wechseln Sie die Reifen wenn nötig aus. Prüfen Sie auch die Felgen und ob diese frei sind von starker Abnutzung, Verformungen, Einbuchtungen, Schürfungen, etc.

IV. Inspektionen

Um die Sicherheit zu garantieren und um die Teile in gutem Betriebszustand zu halten, müssen Sie Ihr Fahrrad regelmäßig von Ihrem Fachhändler überprüfen lassen. Außerdem muss die Instandhaltung Ihres Fahrrads regelmäßig von einem qualifizierten Techniker durchgeführt werden.

Erste Inspektion: Nach einem Monat oder 150 km

- Überprüfen der Spannung folgender Elemente: Kurbel, Laufрад, Lenkervorbau, Pedale, Lenkerklemme, Sattelstütze
- Überprüfen der Funktionstüchtigkeit der Gangschaltung
- Überprüfen und Einstellen der Bremsen
- Spannung oder Felgenschlagkompensation der Laufräder.

Jedes Jahr oder alle 2000km:

- Überprüfen der Abnutzung (Bremsbeläge, Gangschaltung, Bereifung)
- Kontrolle der Laufrollen (Gehäuse der Tretlager, Räder, Steuerung, Pedale),
- Kontrolle der Kabel (Bremse, Umwerfer)
- Überprüfen der Beleuchtung
- Spannung oder Felgenschlagkompensation der Laufräder.

Alle drei Jahre oder alle 6000km:

- Überprüfen der Abnutzung (Bremsbeläge, Gangschaltung, Bereifung),
- Kontrolle der Laufrollen (Gehäuse der Tretlager, Räder, Steuerung, Pedale),
- Kontrolle der Bremsbowdenzüge (Bremse, Schaltwerk, Federung) oder der Bremsleitungen der hydraulischen Bremsen,
- Auswechseln der Gangschaltung (Kette, Freilauf, Zahnkranz),
- Auswechseln der Bereifung,
- Kontrolle der Abnutzung der Laufräder (Speichen, Felgen),
- Speichenspannung und/oder Felgenschlagkompensation der Laufräder,
- Auswechseln der Bremsbeläge,
- Überprüfen der Funktionstüchtigkeit der elektrischen Tretunterstützung,
- Kontrolle der elektrischen Funktionen.

E. Tretunterstützung und Akku

Der Nutzer muss in die Tretkurbel in eine Vorwärtsbewegung bringen, um von der Motorunterstützung profitieren zu können. Dies ist ein wichtiger Sicherheitsaspekt. Dieses Fahrrad bietet eine Motorunterstützung bis zu einer Geschwindigkeit von 25 km/h. Bei einer höheren Geschwindigkeit stoppt der Motor. Sie können schneller fahren, jedoch aus Ihrer eigenen Kraft und ohne elektrische Tretunterstützung.

Der Motor funktioniert nicht, bis nicht eine komplette Umdrehung mit den Pedalen durchgeführt wurde. Diese Funktion schützt den Motor und den Nutzer des Fahrrads und verlängert die Lebensdauer der elektrischen Bauteile.

I. Antriebsunterstützung

Betätigen Sie den Hauptschalter **ON/OFF**, um das Fahrrad zu starten.

Der Rest der Einstellungen und Informationen sind direkt auf dem Display am Lenker sicht- und änderbar.

EMPFEHLUNG: Drücken Sie den OFF-Schalter, wenn Sie das Fahrrad nicht mehr benutzen. Dies spart Akkuladung.

1. Präsentation des LED-Displays

Das LED-Display sieht wie folgt aus:



2. Ein-/ Ausschalten der Tretunterstützung auf dem LED-Display

Drücken Sie zur Aktivierung der Unterstützung einmal auf den Knopf „ON/OFF“ auf dem Display. Die roten LEDs der Ladestandsanzeige und der Tretunterstützung gehen an.

Halten Sie zum Abschalten der Unterstützung den „ON/OFF“-Knopf zwei Sekunden lang gedrückt. Die roten LEDs der Ladestandsanzeige und der Tretunterstützung gehen aus.

3. Anzeige des Akkuladestands auf dem LED-Display

Beim Einschalten des Akkus zeigen die vier LEDs dessen Ladestand an. Ein Aufleuchten aller LEDs bedeutet eine maximale Aufladung. Ein Blinken des letzten LEDs bedeutet, dass der Akku unbedingt vor der nächsten Fahrt aufgeladen werden muss.

ANZEIGE	LADESTAND
4 LEDs an	100%
3 LEDs an	75%
2 LEDs an	50%
1 LED an	25%
1 LED blinkt	Der Akku ist leer und muss unverzüglich aufgeladen werden.

Falls der Nutzer vergisst, den Akku nach fünf Minuten der Inaktivität auszuschalten, leuchten die vier LEDs eins nach dem anderen auf, um den Nutzer daran zu erinnern, den Akku auszuschalten und Energie zu sparen.

4. Auswahl des Unterstützungsniveaus auf dem LED-Display

Wenn der Akku eingeschaltet ist, können Sie zwischen sechs Unterstützungsniveaus wählen. Drücken Sie die Knöpfe „+“ oder „-“, um eines dieser sechs Unterstützungsniveaus auszuwählen.

Wenn der Akku eingeschaltet ist, leuchtet das LED „LOW“, das eine niedrige Unterstützung anzeigt, permanent auf, was bedeutet, dass sich die Unterstützung auf dem Niveau 2 befindet. Um das Niveau zu steigern, drücken Sie den Knopf „+“, um es zu senken, drücken Sie den Knopf „-“.

LED-ANZEIGE	UNTERSTÜTZUNGSNIVEAU
○ ○ ○ ○	Unterstützung ausgeschaltet
○ ○ ○ ↔ ● ○ ○ ○	1
● ○ ○ ○	2
○ ○ ○ ↔ ○ ● ○ ○	3
○ ● ○ ○	4
○ ○ ○ ↔ ○ ○ ○ ●	5
○ ○ ○ ●	6

- Bei einem hohen Unterstützungsniveau (5 und 6) leert sich der Akku schneller und der Nutzer muss sich weniger anstrengen. Diese Niveaus sind besonders geeignet für Steigungen oder bei Gegenwind, oder wenn Sie schweres Gepäck mitführen.
- Die mittleren Unterstützungsniveaus (3 und 4) bedeuten, dass sich die Anstrengung des Nutzers und der Akkuverbrauch auf gleichem Niveau befinden.
- Die niedrigen Unterstützungsniveaus (1 und 2) bedeuten, dass der Nutzer selbst mehr zum Antrieb des Fahrrads beiträgt als der Motor. Dadurch wird Energie gespart. Wir empfehlen Ihnen, das Unterstützungsniveau 1 zu benutzen, wenn Sie mit dem Fahrrad Sport treiben.

5. Anfahrunterstützung im Schrittempo auf dem LED-Display

Halten Sie den „+“-Knopf lange gedrückt, um die Funktion „assistierter Start“ zu aktivieren und den Start zu vereinfachen. Wenn die Anfahrunterstützung verwendet wird, übersteigt die Unterstützung 6 km/h nicht.

Wenn Sie den „+“-Knopf loslassen, stoppt die Anfahrunterstützung.

II. Handhabung des Akkus

1. Ablesen des Ladestands auf dem Akku

Drücken Sie einmal auf die Akkuanzeigetaste auf der Oberseite Ihres Akkus, um den Ladestand abzulesen.



Die fünf LEDs gehen an, um den Ladestand des Akkus anzuzeigen, und gehen nach 4 Sekunden wieder aus.

ANZEIGE	LADESTAND
● ● ● ● ●	100%
● ● ● ● ○	80%
● ● ● ○ ○	60%
● ● ○ ○ ○	40%
● ○ ○ ○ ○	< 20%

2. Den Akku ein- und ausschalten

Drücken Sie den roten ON/OFF-Knopf hinten auf der Unterseite des Akkus, um diesen einzuschalten. Drücken Sie erneut auf den Knopf, um den Akku auszuschalten. Wenn Ihr Akku ausgeschaltet ist, liefert er Ihrem Fahrrad keine Elektrizität mehr, die Anzeige des Akkuladestands bleibt jedoch aktiv.



3. Den Akku einsetzen und herausnehmen

Bei Elektrofahrrädern wird der Akku hinten auf dem Gepäckträger montiert. Er ist direkt mit dem Steuerungsdisplay am Lenker verbunden.



HINWEIS: Versichern Sie sich vor der Bedienung des Akkus, dass der Schalter auf „Aus“ ist.

Um den Akku anzubringen, schieben Sie diesen zuerst horizontal dem Gepäckträger entlang. Drücken Sie dann, um sich zu vergewissern, dass er richtig sitzt, und verriegeln Sie zum Schluss.



Stecken Sie zum Verriegeln den Schlüssel ins Schloss und drehen Sie ihn eine halbe Drehung im Uhrzeigersinn (Akku und Gepäckträger verriegelt). Um aufzuschließen, drehen Sie den Schlüssel eine halbe Drehung im Gegenuhrzeigersinn.

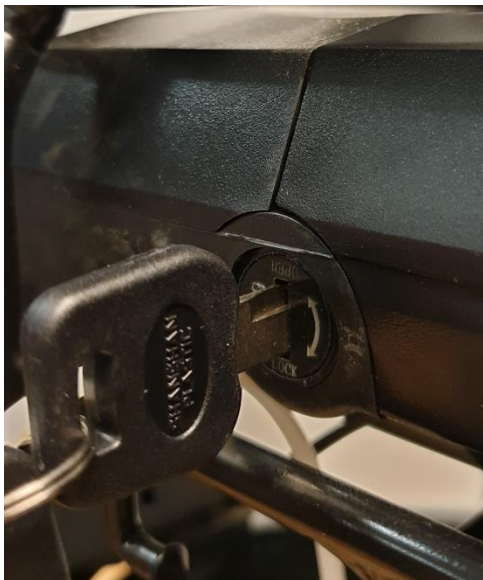

verriegelt



offen



ACHTUNG: Denken Sie daran, den Schlüssel zu entfernen und ihn an einem sicheren Ort aufzubewahren, nachdem Sie den Akku vom Gepäckträger entfernt haben!

III. Verwendung des Ladegeräts

Lesen Sie vor dem Aufladen des Akkus das Benutzerhandbuch und die Gebrauchsanweisung des Ladegeräts, falls Sie diese mit Ihrem Fahrrad zusammen erhalten haben. Beachten Sie zudem folgende Punkte bezüglich des Akkuladegeräts:

- Halten Sie sich an die Anweisungen auf dem Etikett des Akkuladegeräts.
- Verwenden Sie dieses Ladegerät nicht in der Nähe von explosiven Gasen oder ätzenden Stoffen.
- Schütteln Sie das Ladegerät nicht, und vermeiden Sie, dass es runterfällt und hart aufprallt.
- Schützen Sie das Ladegerät stets vor Regen und Feuchtigkeit, für den Gebrauch im Inneren.
- Das Ladegerät erträgt Hitze zwischen 0 und +40 °C.
- Es ist untersagt, das Ladegerät auseinanderzunehmen. Lassen Sie das Gerät von einem Fachmann reparieren.
- Um jede Art von Schaden zu vermeiden, verwenden Sie nur das Ladegerät, das Sie mit dem Fahrrad zusammen erhalten haben.
Bitte beachten Sie, dass das Nichtbeachten dieses Punktes einen Verlust der Garantie zur Folge hat.
- Beim Aufladen müssen der Akku und das Ladegerät mindesten 10 cm von der Wand entfernt sein und an einem trockenen, gut durchlüfteten Ort stehen. Stellen Sie während dessen Verwendung nichts in die nächste Nähe des Ladegeräts.
- Berühren Sie das Ladegerät während des Aufladens nicht allzu lange (Sie könnten Hautverbrennungen riskieren).
- Stellen Sie das Ladegerät nicht instabil auf.
- Decken Sie das Ladegerät nicht zu, um ein Überhitzen während des Aufladens zu vermeiden.
- Legen Sie das Ladegerät nicht ins Wasser.
- Vermeiden Sie beim Aufladen des Akkus jeden Kontakt mit Wasser. Fassen Sie das Ladegerät nicht mit feuchten Händen an.
- Verwenden Sie das Ladegerät nicht mit einem beschädigten Netzkabel oder -stecker. Vergewissern Sie sich, dass der Stecker korrekt am Ladegerät befestigt ist.
- Schließen Sie die Steckkontakte des Ladegeräts nicht mit einem metallischen Gegenstand kurz. Verwenden Sie es nicht mit einer Einwegbatterie.
- Dieses Ladegerät kann von Kindern unter 14 Jahren und von Personen, die eine physische, sensorische oder mentale Einschränkung haben, oder die keine Erfahrung mit oder Kenntnisse des Produkts haben, verwendet werden, wenn diese Personen korrekt beaufsichtigt werden. Außerdem, wenn Sie Anweisungen erhalten haben, wie man das Produkt in aller Sicherheit verwendet, und wenn mögliche Risiken erfasst wurden. Kinder dürfen nicht mit dem Gerät spielen. Die Reinigung und die Wartung durch den Nutzer dürfen nicht von Kindern ohne Aufsicht durchgeführt werden.
- Außerhalb der Reichweite von Kindern aufbewahren, dies ist kein Spielzeug.
- Das feine Kabel auf der Außenseite des Produkts kann nicht ersetzt werden; Bei Beschädigung des Kabels empfehlen wir, das Gerät zu entsorgen.
- Bringen Sie das Produkt am Ende seiner Lebensdauer in ein Recyclingcenter.

IV. Aufladen

Falls in der Nähe Ihres Fahrrads eine Steckdose vorhanden ist, können Sie den Akku direkt auf dem Fahrrad aufladen, ohne ihn zu entfernen. Der Stecker des Ladegeräts ist mit einer Plastikkappe bedeckt – entfernen Sie sie, um den Akku direkt aufzuladen.

Den Akku zu entfernen kann an Orten nützlich sein, wo Ihr Fahrrad keinen Zugang hat, oder wenn keine Steckdose in der Nähe ist.



EMPFEHLUNG: Das Aufladen des Akkus muss in Innenräumen an einem gut durchlüfteten Ort erfolgen.

Laden Sie den Akku des Fahrrads wie folgt auf:

- Der Akku kann an einer normalen Steckdose aufgeladen werden. Der Schalter des Akkus muss hierfür nicht betätigt werden.
- Stecken Sie den Stecker des Ladegeräts am Akku ein und stecken Sie das Stromnetzkabel des Ladegeräts an einer Steckdose ein.
- Während des Aufladens leuchtet das LED auf dem Ladegerät rot, um zu zeigen, dass die Ladung im Gang ist. Wenn das Licht grün wird, ist der Akku vollständig aufgeladen.
- Um das Aufladen zu beenden, ziehen Sie den Stromstecker und den Stecker, der mit dem Akku verbunden ist. Schließen Sie zum Schluss die Buchse des Akkus mit der Plastikkappe.

V. Betriebsdauer Ihres Akkus

Dieses Elektrofahrrad ist mit einem hochqualitativen Li-ion-Akku ausgestattet. Bei Li-ion-Akkus haben erfolgt das Aufladen ohne Memory-Effekt. Diese Akkus haben eine große Temperaturtoleranzspanne von -10 bis +40 °C.

Befolgen Sie untenstehende Nutzungs- und Wartungsanweisungen, um Ihrem Akku eine maximale Lebensdauer zu ermöglichen und ihn vor Schäden zu schützen.

1. Betriebsdauer Ihres Akkus

Nach dem Aufladen des Akkus wird empfohlen, diesen 20 bis 30 Minuten ruhen zu lassen, bevor Sie ihn für Ihr Fahrrad verwenden. Die Betriebsdauer Ihres Akkus hängt von verschiedenen Nutzungsfaktoren ab:

- Von der Auswahl der Art der Unterstützung
- Vom Gewicht des Nutzers
- Vom Höhenunterschied der Route
- Davon, wie fest die Reifen aufgepumpt sind
- Vom Wind
- Vom aufgewendeten Tretaufwand
- Wie oft angehalten und gestartet wird
- Von der Außentemperatur

2. Warnhinweis, Vorsichtsmaßnahmen

Es wird empfohlen, den Akku regelmäßig (nach jeder Verwendung) aufzuladen. Diese Akkus haben keinen Memory-Effekt. Um die Lebensdauer Ihres Akkus zu verlängern, raten wir Ihnen dazu:

- Heiße Orte zu vermeiden (ideale Aufladetemperatur 20 °C)
- Den Akku vor der Verwendung des Fahrrads 30 Minuten auskühlen zu lassen

Vorsichtsmaßnahmen bei der Verwendung:

- Verwenden Sie den Akku ausschließlich für dieses Fahrrad.
- Verwenden Sie nur das spezifisch mitgelieferte Ladegerät zum Aufladen des Akkus.
- Laden Sie den Akku nur in gut durchlüfteten Räumen auf.
- Setzen Sie den Akku keinerlei Hitze aus oder laden ihn an der prallen Sonne auf.
- Verbinden Sie die (+)- und (-)-Teile des Akkus nicht mit metallischen Objekten.
- Der Akku darf nicht mit Flüssigkeit in Berührung kommen
- Verwenden Sie keinen beschädigten Akku
- Laden Sie den Akku nicht weiter auf, sollte dieser am Ende der theoretisch vorgesehenen Ladezeit noch nicht aufgeladen sein
- Verwenden Sie den Akku nicht, wenn dieser komisch riecht, sich ungewohnt stark aufwärmt oder sonst etwas seltsam erscheint.
- Bewahren Sie den Akku außerhalb der Reichweite von Kindern auf.
- Laden Sie den Akku vor und nach einer längeren Lagerung vollständig auf.

VI. Lebensdauer Ihres Akkus



Nach einer hohen Anzahl Aufladungen können die Akkus an Leistungskraft verlieren. Dies hängt von den Nutzungsgewohnheiten des Elektrofahrrads ab. Leere Akkus müssen im Laden oder in speziellen Recycling-Rückgabestellen abgegeben werden. Entsorgen Sie leere Akkus niemals in der freien Natur.

VII. Wartung des Akkus

Befolgen Sie folgende Anwendungs- und Wartungsanweisungen, um eine maximale Lebensdauer Ihres Akkus zu garantieren und um ihn vor Schäden zu schützen:

Wenn Sie bemerken, dass die Ladung auf weniger als 10 % fällt, muss der Akku schnellstmöglich nachgeladen werden.



EMPFEHLUNG: Wenn das Fahrrad über eine bestimmte Zeitspanne nicht häufig verwendet wird, muss der Akku alle drei Monate vollständig aufgeladen werden. Der Akku muss an einem trockenen, geschützten Ort und bei einer Temperatur zwischen 5 und 35 °C gelagert werden.

HINWEISE:



- Die Lebensdauer des Akkus kann verringert werden, wenn dieser über eine längere Zeit ohne oben erwähntes regelmäßiges Nachladen gelagert wird.
- Verwenden Sie kein Metall, um die beiden Pole des Akkus direkt miteinander zu verbinden, dies könnte einen Kurzschluss auslösen.
- Legen Sie den Akku niemals in die Nähe eines Ofens oder einer anderen Hitzequelle.
- Schütteln Sie den Akku nicht, und vermeiden Sie, dass dieser herunterfällt und hart aufprallt.
- Bewahren Sie den Akku außerhalb der Reichweite von Kindern auf, wann immer dieser nicht auf dem Fahrrad befestigt ist, um Unfälle zu vermeiden.
- Es ist verboten, den Akku zu öffnen.

VIII. Verwendung und Wartung des Elektromotors

Unsere Elektrofahrräder sind so programmiert, dass die elektrische Tretunterstützung nach einer halben Pedalumdrehung einsetzt.

Verwenden Sie das Fahrrad nicht an überschwemmten Orten oder bei Gewitter. Legen Sie die elektrischen Bauteile nicht ins Wasser, um Schäden zu vermeiden.

Vermeiden Sie Schläge auf den Motor, um diesen nicht zu beschädigen.

IX. Wartung der elektronischen Steuerung

Es ist sehr wichtig, die Steuerung anhand folgender Anweisungen sorgfältig zu pflegen:

- Schützen Sie die Steuerung vor Wasser.

Anmerkung: Wenn Sie glauben, dass Wasser in das Gehäuse gedrungen ist, schalten Sie den Akku unverzüglich aus und fahren Sie ohne Motor weiter. Sie können ihn wieder einschalten, sobald die Steuerung trocken ist.

- Schütteln Sie die Steuerung nicht, und vermeiden Sie, dass diese herunterfällt und hart aufprallt.



HINWEIS: Öffnen Sie das Gehäuse der Steuerung nicht. Jeder Versuch, das Steuerungsgehäuse zu öffnen, es zu verändern oder anzupassen, hat einen Verlust der Garantie zur Folge. Beten Sie Ihren Fachhändler, Reparaturen durchzuführen.

Jede Änderung der Einstellungen des elektronischen Steuersystems und besonders die Änderung der Geschwindigkeitsbegrenzung sind verboten und haben einen Verlust der Garantie zur Folge.

X. Schaltplan und Erklärungen

Wir behalten uns das Recht vor, dieses Produkt ohne vorherige Ankündigung zu verändern. Kontaktieren Sie für weitere Informationen Ihren Fachhändler.

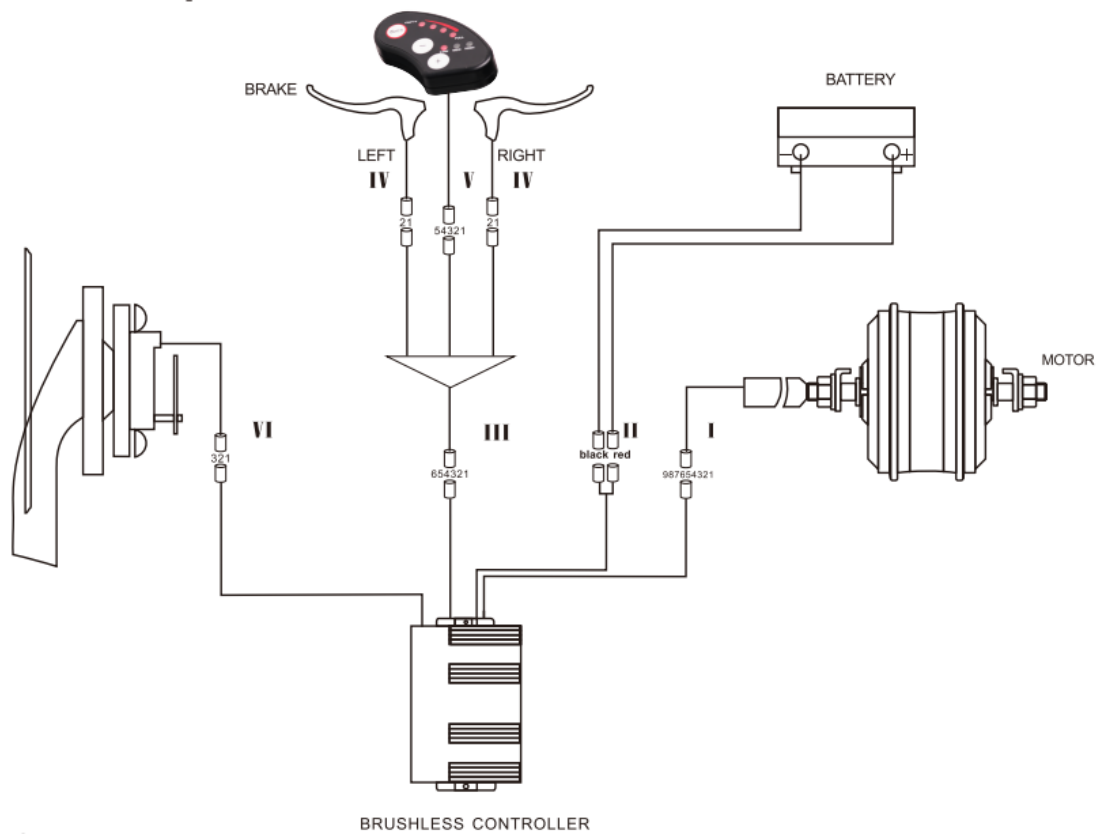

XI. Technische Daten

		Takeway E100
Maximalgewicht: Nutzer + Ladegut + Fahrrad		130 kg
Maximalgewicht: Nutzer + Ladegut		108,3 kg
Höchstgeschwindigkeit mit Tretunterstützung:		25 km/h
Betriebsdauer *		30 bis 50 km
Motorisierung	Maximale Leistung	250 W
	Spannung	36V
	Maximale Lautstärke bei Verwendung**	< 60 dB
Akku	Typ	Lithium
	Spannung	36V
	Kapazität	7,8 Ah
	Gewicht	2,5 kg
	Ladezeit	4 h
	Umdrehungen// ($\geq 70\%$ Kapazität)	500 Umdrehungen
Ladegerät	Eingangsspannung	100-240V
	Ausgangsspannung	36V
Gesamtgewicht des Fahrrads		21,7 kg
Ausmessung des Fahrrads		20''
Größe der Reifen/Laufräder		20 x 1.75 Zoll

F. Fehlerbehebung

I. Verschleißteile

Die verschiedenen Verschleißteile sind Standardbauteile. Ersetzen Sie abgenutzte oder auszuwechselnde Teile immer durch identische Teile, die im Handel oder bei Ihrem Fachhändler erhältlich sind.

II. Lösen von grundlegenden Problemen

Versuchen Sie nicht, elektrische Bauteile selbst zu reparieren. Kontaktieren Sie Ihren nächsten Spezialisten und lassen Sie die Wartung von einem qualifizierten Fachmann durchführen.

Untenstehende Informationen sind mögliche Erklärungen für auftretende Probleme und keine Anleitungen, um den Nutzer bei der Reparatur zu unterstützen. Jeder genannte Lösungsprozess muss von einem qualifizierten Fachhändler durchgeführt werden, der sich mit den Sicherheitsproblemen und der elektrischen Wartung auskennt.

Beschreibung des Problems	Mögliche Ursachen	Lösung
Der Motor leistet nach dem Einschalten des Akkus keine Tretunterstützung.	<ol style="list-style-type: none"> 1) Das Kabel des Motors (wasserdichte Verbindungsdichtung) ist nicht richtig eingesteckt. 2) Der Bremshebel ist nicht richtig in die Normalposition zurückgegangen, was ein Ausschalten der elektromotorischen Unterstützung zur Folge hat. 3) Die Sicherung des Akkus ist durchgebrannt. 4) Der Geschwindigkeitssensor ist zu weit von der Magnetplatte auf der Tretlagerachse entfernt. 5) Die Verbindung zwischen dem Sensor und der Steuerung ist nicht vorhanden oder fehlerhaft. 	<p>Überprüfen Sie als erstes, ob der Akku aufgeladen ist. Falls dies nicht der Fall ist, laden Sie ihn auf.</p> <ol style="list-style-type: none"> 1) Überprüfen Sie, ob die Verbindung richtig und ohne Spielraum hergestellt ist. 2) Bringen Sie den Bremshebel vorsichtig und ohne zu bremsen in seine Normalposition. 3) Öffnen Sie die Unterseite des Akkus und überprüfen Sie den Zustand der Sicherung. Falls sie durchgebrannt ist, kontaktieren Sie Ihren Fachhändler, damit er sie ersetzt. 4) Passen Sie den Abstand zwischen dem Sensor und der Magnetplatte an, sodass dieser nicht mehr als 3 mm beträgt 5) Stellen Sie sicher, dass der Sensor und die Steuerung richtig verbunden sind.
Die Betriebsdauer des Akkus verkürzt sich (Anmerkung: Die Akkuleistung wird direkt vom Gewicht des Nutzers, vom Gepäck, von der Windstärke, von der Beschaffenheit der Straße und von den Bremsungen beeinflusst).	<ol style="list-style-type: none"> 1) Die Aufladezeit war nicht genug lang. 2) Die Außentemperatur ist zu niedrig und beeinflusst die Funktion des Akkus. 3) Starker Gegenwind und/oder schlecht beschaffene Straßen 4) Der Reifendruck ist zu tief (Reifen aufpumpen). 5) Häufiges Anhalten und neu Starten 6) Der Akku wurde über einen langen Zeitraum ohne aufzuladen gelagert. 	<ol style="list-style-type: none"> 1) Laden Sie den Akku unter Befolgung der Anweisungen in Kapitel 7.3 auf. 2) Im Winter oder bei Temperaturen unter 0 °C muss der Akku im Innenraum aufbewahrt werden. 3) Dies ist eine normale Ursache, die sich mit der Verbesserung der Bedingungen lösen wird. 4) Pumpen Sie die Reifen auf einen Druck von 3,1 bar auf. 5) das Problem wird mit einer Verbesserung der Verwendungssituation behoben. 6) Laden Sie den Akku regelmäßig gemäß der Bedienungsanleitung auf. Sollte dies das Problem nicht lösen, kontaktieren Sie Ihren Fachhändler.

<p>Die LED-Ladungsanzeige geht nicht an, nachdem das Ladegerät eingesteckt wurde.</p>	<p>1) Problem mit der Netzsteckdose 2) Falscher Kontakt zwischen dem Stecker des Ladegeräts und der Netzsteckdose 3) Die Temperatur ist zu niedrig.</p>	<p>1) Untersuchen Sie die Netzsteckdose und lassen Sie diese wenn nötig reparieren. 2) Stecken Sie den Stecker vollständig in die Steckdose. 3) Führen Sie die Ladung im Innenraum durch. Sollten die vorgeschlagenen Maßnahmen nicht zur Lösung des Problems beitragen, kontaktieren Sie Ihren Fachhändler.</p>
<p>Nach einer Aufladung von mehr als 4 – 5 Stunden ist das Ladestands-LED immer noch rot (Anmerkung: es ist sehr wichtig, den Akku gemäß den Anweisungen aufzuladen, um Materialschäden zu vermeiden).</p>	<p>1) Die Außentemperatur beträgt 40 °C oder mehr. 2) Die Außentemperatur beträgt 0 °C oder weniger. 3) Der Akku wurde nach der Verwendung nicht wieder aufgeladen, was eine übermäßige Entladung bewirkt hat. 4) Die Ausgangsspannung ist für ein Aufladen des Akkus zu tief.</p>	<p>1) Laden Sie den Akku bei einer Temperatur von weniger als 40 °C und gemäß der Anleitung auf. 2) Laden Sie den Akku im Innenraum und gemäß der Anleitung auf. 3) Warten Sie den Akku richtig, um eine übermäßige Entladung zu vermeiden. 4) Nehmen Sie keine Aufladung mit einer Spannung von unter 100 V vor. Sollten die vorgeschlagenen Maßnahmen nicht zur Lösung des Problems beitragen, kontaktieren Sie Ihren Fachhändler.</p>

Lösen von Problemen, die mit dem Ladegerät zusammenhängen:

- Das rote Licht funktioniert während des Aufladens nicht: Stellen Sie sicher, dass die Kabel richtig verbunden sind. Überprüfen Sie, ob die Normalspannung anliegt. Falls dies der Fall ist, überprüfen Sie die Reparatur des Ladegeräts. Wenn all das korrekt funktioniert, ist der Akku defekt.
- Das rote Licht wird nicht grün: Schalten Sie den Strom für fünf Sekunden aus und danach wieder ein, sodass der Akku weiter laden kann. Der Akku kann sich nicht weiter aufladen und ist defekt.
- Das rote Licht wird sofort grün: Überprüfen Sie, ob der Akku vollständig aufgeladen ist. Ist dies nicht der Fall, so sind der Akku oder das Ladegerät defekt.
- Falls die Sicherung durchgebrannt ist: Demontieren Sie das Ladegerät nicht, sondern vertrauen Sie die Reparatur einem qualifizierten Fachmann an, der die Sicherung durch eine neue mit denselben Eigenschaften ersetzt (T3.15A/250V).

G. Notizen

“ Traducción de las instrucciones originales ”

¡Enhorabuena por haber comprado la bicicleta con asistencia eléctrica (VAE) WAYSCRAL!

Este manual incluye toda la información necesaria para un uso, montaje, ajuste y mantenimiento correctos de la bicicleta.

Tómese el tiempo necesario para leer estas instrucciones con atención antes de utilizar la bicicleta y consérvelas durante la vida útil de la misma. Incluyen indicaciones importantes de seguridad y mantenimiento.

Es responsabilidad del usuario leer este manual antes de utilizar el producto.

El no cumplimiento de estas instrucciones comporta el riesgo de un uso incorrecto de la bicicleta, un desgaste prematuro de ciertos componentes, pudiendo provocar una caída y/o un accidente.

En caso de detectar una pieza defectuosa de fábrica a lo largo de su período de garantía, nos comprometemos a sustituirla. La duración de la garantía para las bicicletas eléctricas es la siguiente:

- Cuadros y horquillas: 5 años
- Componentes eléctricos: 2 años bajo condición de mantenimiento
- Cualquier otro componente: 2 años

Esta garantía no incluye los gastos de mano de obra y transporte. La empresa no se hace responsable de los daños no previstos o debidos a un cúmulo de circunstancias. Esta garantía únicamente es válida para el comprador original del producto, debiendo mostrar un justificante de compra en caso de presentar reclamación. Esta garantía solo se aplica en caso de componentes defectuosos y no cubre el desgaste normal ni los daños causados por accidente, uso indebido, carga excesiva, montaje o mantenimiento no conforme, así como cualquier otro aspecto no previsto para el uso de la bicicleta.

Ninguna bicicleta es eterna y no se aceptará ningún tipo de reclamación si esta se basa en daños causados por uso indebido, competición, acrobacias, salto con rampa u otras actividades similares. Las reclamaciones deben enviarse a través del intermediario del distribuidor. Los derechos del usuario no se verán afectados.

La empresa se reserva el derecho de cambiar o modificar cualquier característica sin previo aviso. Todos los datos y características incluidos en este documento son correctos en el momento de su impresión.

La bicicleta se ha diseñado y fabricado rigurosamente conforme a las directrices que marca la normativa europea EN 15194.

Condiciones de uso de la bicicleta con asistencia eléctrica

Esta bicicleta con asistencia eléctrica se ha diseñado para un uso urbano y periurbano, permite desplazarse por la ciudad, la carretera o una superficie pavimentada donde los neumáticos siempre estén en contacto con el suelo. Está equipada con asistencia eléctrica en el pedaleo, lo que facilita todos los desplazamientos diarios, para llegar más lejos y durante más tiempo. La bicicleta con asistencia eléctrica es una bicicleta para adultos, para personas de más de 14 años. En caso de que un/a niño/a utilice la bicicleta, la responsabilidad es de los padres, que deben asegurarse de que el usuario puede utilizar la bicicleta con total seguridad.

La bicicleta no está concebida para utilizarse en terrenos sin asfaltar o en mal estado. No está diseñada para un uso “todo terreno” ni para competición. El hecho de no respetar su uso puede causar una caída o un accidente, pudiendo deteriorar prematuramente y de manera irreversible el estado de la bicicleta con asistencia eléctrica.

La bicicleta con asistencia eléctrica no es un ciclomotor. La asistencia tiene el objetivo de actuar como complemento al pedaleo. En el momento en que se empieza a pedalear, el motor se activa y ayuda en el esfuerzo ejercido por el ciclista. La asistencia varía según la velocidad de la bicicleta, alta en el arranque, menos sostenida cuando la bicicleta se propulsa y, finalmente, ninguna cuando la bicicleta alcanza los 25 km/h. La asistencia se desactiva cuando se acciona una de las dos palancas de freno o cuando la velocidad supera los 25 km/h. Esta vuelve automáticamente por debajo de los 23 km/h con el pedaleo.

Debe someterse a un mantenimiento correcto tal y como se indica en este manual.



ADVERTENCIA: como cualquier componente mecánico, una bicicleta sufre presiones elevadas debidas al uso. Los diferentes materiales y componentes pueden reaccionar de manera distinta al desgaste o al cansancio. Si se ha superado la duración de vida prevista para un componente, este puede romperse con un simple golpe, generando posibles riesgos para el ciclista. Las fisuras, los arañazos y la decoloración en zonas sometidas a presiones elevadas indican que el componente ha superado su vida útil y debe cambiarse.

Recomendación: uso seguro con absoluta seguridad

Antes de utilizar la bicicleta con asistencia eléctrica, compruebe que funciona correctamente. Sobre todo, revise los siguientes aspectos:

- La posición debe ser cómoda
- Las tuercas, los tornillos, las palancas de ajuste y el ajuste de los componentes
- Los frenos funcionan correctamente
- La carrera del manillar es buena sin demasiado juego; la cimbra está bien fijada a la potencia
- Las ruedas no están trabadas y los rodamientos están bien ajustados
- Las ruedas están bien ajustadas y sujetas al cuadro/a la horquilla
- Los neumáticos están en buen estado y su presión es correcta
- El estado de las llantas
- Los pedales están bien sujetos a los platos y bielas
- El funcionamiento de la transmisión
- Los catadioptrés están en la posición correcta



RECOMENDACIÓN: La bicicleta con asistencia eléctrica debe revisarse cada 6 meses por un profesional para garantizar su buen estado de funcionamiento y la seguridad de uso. Es responsabilidad del usuario asegurarse de que todos los componentes están en buen estado de funcionamiento antes de usarla.

Elija un lugar seguro, lejos de la circulación, para familiarizarse con su nueva bicicleta. La asistencia puede activarse con la fuerza, por lo que debe comprobar que el manillar está recto y el camino está despejado.

Asegúrese de estar en buenas condiciones de salud antes de montar en la bicicleta.

En caso de malas condiciones climáticas (lluvia, frío, noche, etc.), sea especialmente cuidadoso y adapte la velocidad y sus reacciones.

Para transportar la bicicleta en la parte exterior de un vehículo (portabicicletas, vacas en el techo, etc.), se recomienda retirar la batería y de guardarla en un lugar a temperatura ambiente.

Asimismo, el usuario debe cumplir las directrices de la normativa nacional cuando se utiliza la bicicleta en vías públicas (iluminación y señalización, por ejemplo).

La empresa MGTS no se hace cargo de cualquier tipo de responsabilidad si el conductor de la bicicleta no cumple la normativa vigente.



ADVERTENCIA: Usted acepta que es responsable de cualquier pérdida, avería o daño causados por el incumplimiento de las instrucciones anteriores y que ello anula automáticamente la garantía.

A. ÍNDICE

A. ÍNDICE	93
B. ESTRUCTURA DE LA BICICLETA CON ASISTENCIA ELÉCTRICA.....	95
C. PRIMERA PUESTA EN MARCHA/AJUSTES.....	96
I. Colocación de los elementos de seguridad	96
1. Iluminación.....	96
2. Timbre	96
3. Uso del casco	96
II. Ajuste del asiento y del manillar	97
1. Asiento	97
2. Manillar	97
III. Neumáticos.....	98
IV. Ajuste de los frenos	99
1. Ajuste de los frenos V-brake.....	99
2. Substitución de las pastillas y las placas de freno	100
3. Desgaste de las llantas	101
V. Ajuste del sistema de cambio de velocidades.....	101
1. Ajuste de los límites	101
2. Ajuste de la tensión del cable.....	102
VI. Ajuste de la cadena.....	102
VII. Substitución de los pedales	102
VIII. Rueda y motor.....	102
IX. Portaequipajes.....	103
X. Caballete.....	103
D. MANTENIMIENTO	104
I. Limpieza.....	104
II. Lubricación	104
III. Controles regulares.....	105
IV. Revisiones.....	105
E. Asistencia en el pedaleo y batería	106
I. Asistencia en el pedaleo	106
1. Presentación de la pantalla LED	106
2. Activación/desactivación de la pantalla LED.....	106
3. Visualización de la carga de la batería en el visor LED	107
4. Selección del nivel de asistencia en el visor LED	107
5. Asistencia del peatón en el visor LED.....	107
II. Manipulación de la batería.....	108
1. Lectura del nivel de carga de la batería.....	108
2. Encender/Apagar la batería	108

3.	Colocar/Retirar la batería	109
III.	Uso del cargador.....	110
IV.	Procedimiento de recarga	111
V.	Autonomía de la batería.....	111
1.	Autonomía de la batería.....	111
2.	Advertencias, precauciones	112
VI.	Vida útil de las baterías	112
VII.	Mantenimiento de la batería	112
VIII.	Uso y mantenimiento del motor eléctrico	113
IX.	Mantenimiento del controlador.....	113
X.	Diagrama eléctrico y especificaciones.....	114
XI.	Ficha técnica principal	115
F.	Servicio Postventa.....	116
I.	Piezas de desgaste.....	116
II.	Solución a problemas básicos.....	116
G.	Notas	118

B. ESTRUCTURA DE LA BICICLETA CON ASISTENCIA ELÉCTRICA



1. Neumático y cámara de aire
2. Llanta
3. Radios
4. Freno delantero
5. Horquilla delantera
6. Guardabarros delantero
8. Cuadro
9. Manillar y potencia
10. Palancas de frenos
11. Visor LED
12. Freno trasero

13. Abrazadera de ajuste del asiento
14. Asiento y barra
15. Caja de controlador
16. Batería
17. Portaequipajes trasero
19. Guardabarros trasero
20. Pedales
21. Platos y bielas
22. Motor cojinete delantero
23. Cable de conexión

C. PRIMERA PUESTA EN MARCHA/AJUSTES

I. Colocación de los elementos de seguridad

1. Iluminación

La bicicleta incluye un sistema de iluminación compuesto de dos catadioptrés (uno blanco incluido en la luz delantera y uno rojo en el guardabarros posterior), una luz delantera, una luz trasera y dos catadioptrés naranjas más situados en los radios de las ruedas. La presencia de los neumáticos reflectantes permite que se le vea mejor lateralmente.

El sistema de iluminación forma parte del equipamiento de seguridad de la bicicleta y debe estar presente en la bicicleta obligatoriamente. Compruebe que su sistema de iluminación funciona correctamente antes de iniciar una ruta.

En caso necesario, cambie las baterías de la iluminación.

Las baterías usadas contienen metales nocivos para el medio ambiente, por lo que se recomienda desecharlas en nuestras tiendas para su tratamiento adecuado. No las arroje en basureros o en la naturaleza. Las baterías deben desecharse por separado.

Luz delantera de la batería exterior

Retire la parte transparente superior de la luz ejerciendo una presión en la muesca situada detrás de la caja. Una vez retirado el conjunto, puede retirar las dos baterías botón (CR2032) y sustituirlas según la polaridad indicada. Vuelva a colocar la parte transparente. Encienda/apague la luz delantera desplazando el pequeño interruptor situado encima del foco.

Luz trasera de la batería exterior

Retire la parte transparente con la ayuda de un destornillador. Una vez retirado el conjunto, puede retirar las dos baterías (LR 6 AAA) y sustituirlas según la polaridad indicada. Vuelva a colocar la parte transparente. Encienda/apague la luz trasera desplazando el pequeño interruptor situado en la parte posterior del foco.

2. Timbre

En el manillar se incluye un timbre que permite ser oído a 50 m.

El timbre es un equipamiento de seguridad de la bicicleta y debe estar obligatoriamente presente en el manillar.

3. Uso del casco

Para un uso seguro, se recomienda especialmente el uso de un casco de bicicleta. Garantiza menos casos de traumatismo craneal en caso de caída.



ATENCIÓN: El uso del casco es obligatorio en niños menores de 14 años y en conductores o pasajeros.

Para más información, consulte a su distribuidor.

II. Ajuste del asiento y del manillar

Es importante adaptar los ajustes de la bicicleta a la morfología del usuario.

1. Asiento

Abrir el sistema de bloqueo rápido (ver apartado «III Neumáticos» para el método de uso del bloqueo rápido).

Si se ajusta el asiento en su posición más baja, compruebe que este no está en contacto con ningún componente de la bicicleta como, por ejemplo, el portaequipajes.

Asimismo, compruebe que no excede el punto de referencia mínimo de inserción del tubo del asiento. Este punto de referencia de inserción nunca debe ser visible cuando se utiliza la bicicleta.

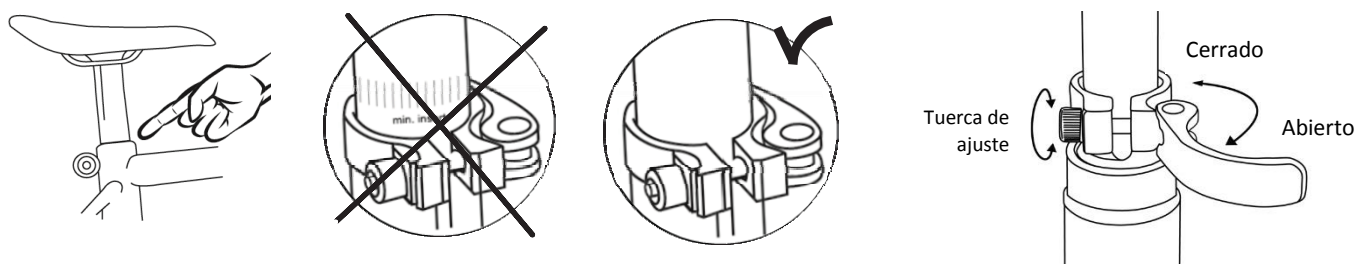

Para fijar la altura correcta del asiento, siéntese con las piernas estiradas y el talón sobre el pedal (fig. B). Durante el pedaleo, la rodilla debe flexionarse ligeramente con el pie hacia abajo (fig. A).

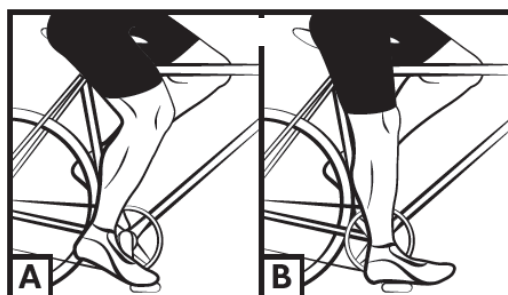

2. Manillar

El manillar de la bicicleta puede ajustarse en altura.

Para ajustar la altura del manillar, utilice el cierre rápido, tal y como se muestra en la siguiente ilustración:

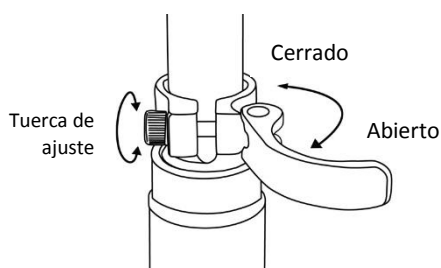

Atención: no debe verse el punto de referencia de salida máxima de la potencia (este punto de referencia no debe ser visible).

Se puede ajustar la posición de la cimbra en la potencia aflojando el capó de la potencia mediante la palanca de cierre rápido, girando la cimbra según convenga y volviendo a ajustar el capó cerrando la palanca. Comprobar que la cimbra está bien centrada.

III. Neumáticos

Compruebe la presión de los neumáticos con cierta frecuencia. Circular con los neumáticos poco inflados o desinflados puede afectar el rendimiento, provocar un desgaste prematuro, disminuir la autonomía o aumentar el riesgo de accidente.

Si se detecta un desgaste importante o un corte en uno de los neumáticos, sustitúyalo antes de utilizar la bicicleta. Se incluye la indicación de presión del fabricante en el costado del neumático y en la tabla siguiente. La presión debe adaptarse al peso del usuario.

Modelo	Medida de la bicideta	Medida (cámara de aire y neumático)	Presión	
			PSI	Bar
TAKEAWAY E100	20"	20*1.75	40-65	2,8-4,5

Método para establecer el ajuste correcto de los mecanismos de bloqueo rápido (rueda y abrazadera del asiento)

Los dispositivos de bloqueo rápido están diseñados para manipularse manualmente. Nunca se deben utilizar herramientas para bloquear o desbloquear el mecanismo y así evitar deteriorarlo.

Para ajustar la fuerza de ajuste del eje de la rueda, se debe utilizar la tuerca de ajuste y no se debe utilizar la palanca de bloqueo rápido. Si se puede manipular la palanca ejerciendo una presión manual mínima, significa que no está suficientemente ajustada. Por lo tanto, se debe volver a ajustar la tuerca de ajuste. El sistema de bloqueo rápido debe marcar las pestañas de la horquilla cuando esté cerrado en la posición bloqueada.

En cada operación de ajuste, compruebe que la rueda anterior está bien centrada con respecto a la horquilla. Para ajustar, cerrar y abrir los mecanismos de bloqueo rápido, seguir el método siguiente:

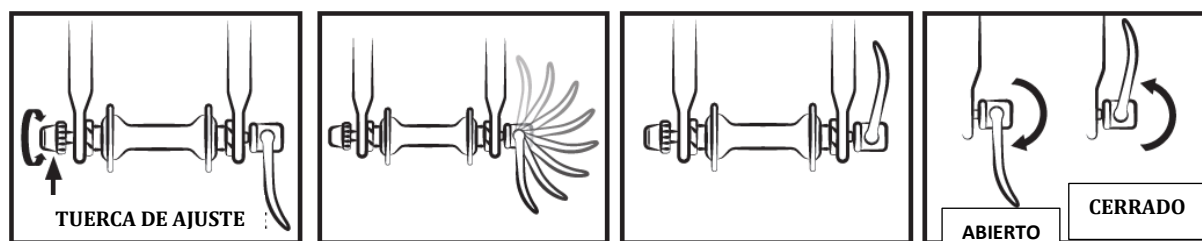

IV. Ajuste de los frenos

Antes de cada uso, compruebe que los frenos anterior y posterior están en buenas condiciones de funcionamiento.

El puño derecho activa el freno posterior. El puño izquierdo activa el freno anterior.

Se recomienda distribuir una media de fuerza de frenada en 60/40 entre el freno anterior y el freno posterior.

La palanca de freno no debe estar en contacto con el manillar y los recubrimientos no deben tener trayectorias en ángulo cerrado para que los cables se deslicen con el mínimo roce. Los cables dañados, deshilachados u oxidados deben cambiarse inmediatamente.



ADVERTENCIA:

- En caso de lluvia o clima húmedo, la distancia de frenada debe ampliarse. En estas condiciones, se recomienda anticipar la frenada.
- En caso de giro y en las frenadas, el manillar puede influir negativamente en el tiempo de respuesta del ciclista.

1. Ajuste de los frenos V-brake

Las pastillas ejercen una presión directa en la llanta de la rueda. La intensidad de la presión se regula con una palanca conectada al freno mediante un cable. No accione la palanca de freno cuando la rueda está separada del cuadro.

- Colocar el brazo de los estribos en vertical y en paralelo mediante la tensión correcta del cable. Una vez definida la posición del cable, ajustar el cable con el tornillo adecuado.

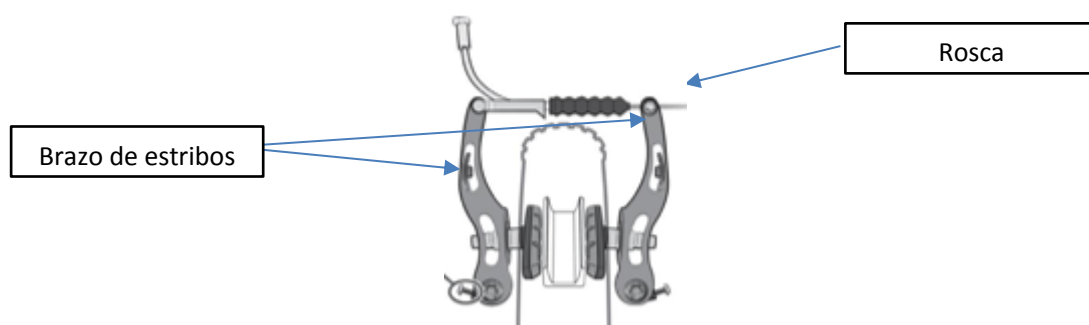

- Alinear la pastilla con el costado de la llanta.



- Ajustar la distancia entre las pastillas y la llanta, entre 1 y 3 mm, para una frenada más eficaz.
- Alejar un poco la parte posterior de la pastilla de la llanta.

Sentido de rodaje



- Ajustar la simetría de los estribos, equilibrando los resortes de refuerzo de los estribos derecho e izquierdo.

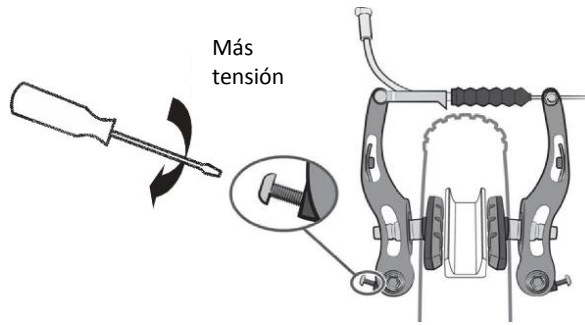

- Un sistema de tuerca y contratuerca situado en la palanca de freno permite ajustar la tensión del cable y, por tanto, la fuerza de frenada que variará con el paso del tiempo según el desgaste de las pastillas de freno.

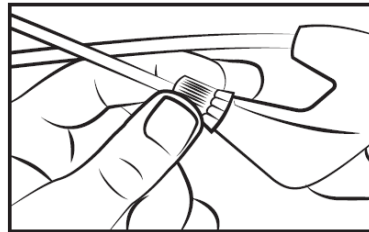

2. Substitución de las pastillas y las placas de freno

- Freno V-brake

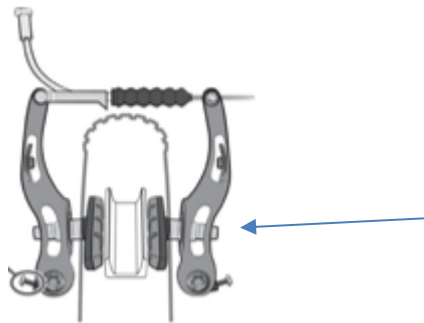

Desatornillar las pastillas con una llave hexagonal de 5 mm.

Colocar las nuevas pastillas en el estribo en el sentido correcto.

Volver a ajustar las pastillas según el ajuste (ver apartado anterior IV.1).

3. Desgaste de las llantas

Como cualquier pieza de desgaste, la llanta debe someterse a un control regular. La llanta puede debilitarse y romperse comportando una pérdida de control y una caída.



ATENCIÓN: Es muy importante comprobar el estado de desgaste de las llantas. Si el punto de referencia no es visible con un freno V-brake, significa que la llanta ha alcanzado su desgaste máximo para garantizar un uso seguro. Una llanta dañada puede ser muy peligrosa y debe substituirse. Ajuste los tampones de freno para mantener una distancia de 1 a 1,5 mm con respecto a la llanta.

V. Ajuste del sistema de cambio de velocidades

La bicicleta incluye varias velocidades intercambiables manualmente gracias a un sistema Shimano RevoShift con desviador posterior. Utilice el puño derecho para realizar el cambio deseado.

Cuanto más alto esté indicador, más difícil será pedalear, y a la inversa.

Atención: nunca pedalee hacia atrás durante el cambio de relación de velocidad y nunca fuerce la palanca de mando.

Para un uso óptimo del sistema de cambio de velocidades, se recomienda cambiar de velocidad fuera de secuencias de esfuerzo de pedaleo importantes.



1. Ajuste de los límites

La carrera del cambio de marchas se ajusta mediante los tornillos H y L.

El tornillo L permite ajustar el límite superior (lado piñón grande).

Aflojando el tornillo L, la cadena se coloca más hacia el exterior del piñón grande.

El tornillo H permite ajustar el límite inferior (lado piñón pequeño).

Aflojando el tornillo H, la cadena se coloca más hacia el exterior del piñón pequeño.

Estas manipulaciones se realizan en cuartos de giro. Con cada ajuste se debe obtener un alineamiento perfecto entre el piñón, la cadena y el disco del cambio de marchas trasero.



Ilustración cambio de marchas trasero:



2. Ajuste de la tensión del cable

Para ajustar el cambio de piñón, utilice la rueda presente en el cambio de marchas trasero. Esta rueda permite ajustar la tensión del cable del cambio de marchas.

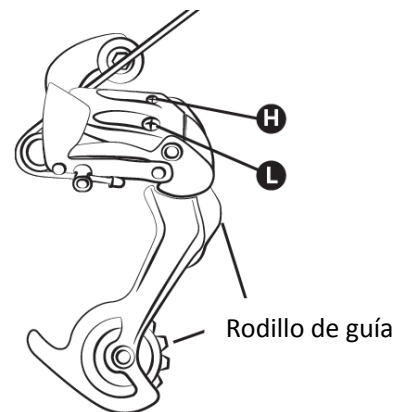
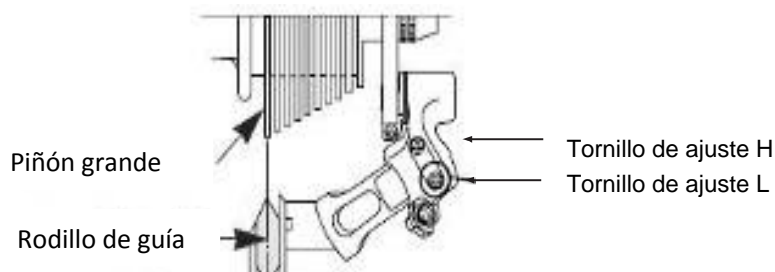
VI. Ajuste de la cadena

Esta bicicleta está equipada con un cambio de marchas trasero externo. La cadena se extiende automáticamente.

Para cambiar la cadena

Las cadenas nuevas generalmente se venden con demasiados eslabones. El primer paso es reducirla hasta su longitud correcta. La manera más segura es contar el número de eslabones de la vieja cadena y ajustar la nueva. Para desmontar la vieja cadena, solo hay que desviarla (retirar un remache).

Una vez retirada, montar la nueva cadena. Para ello, pasarla alrededor del disco de platos y bielas y del piñón posterior para que se engrane correctamente en las otras piezas de la transmisión. Para cerrar la cadena, recomendamos utilizar un sistema de sujeción rápido. Actúa de eslabón hembra que se introduce en dos eslabones machos. El sistema de sujeción rápido también permite desmontar la cadena fácilmente para limpiarla.

Para verificar que la longitud de la cadena es correcta, meterla en el piñón pequeño. En esta posición, la línea virtual que se traza entre el cojinete de la rueda posterior y el eje del rodillo inferior del desviador debe ser vertical.

VII. Substitución de los pedales

Para cambiar los pedales, identifíquelos por la letra marcada en el pedal. El pedal derecho está marcado con una «R» (Right), y el pedal izquierdo con una «L» (Left). Girar el pedal R en el sentido de las agujas del reloj para fijarlo en la manivela. Girar el pedal L en el sentido contrario a las agujas del reloj.

VIII. Rueda y motor

Tras el primer mes de uso, se recomienda volver a ajustar los radios para limitar el impacto de la tracción del motor en la rueda posterior. Con el arranque del motor puede producirse un ruido suave. Este ruido es normal, ya que el motor se pone en marcha y asiste el pedaleo. Este ruido puede ser más fuerte con máxima demanda.

IX. Portaequipajes

La bicicleta incluye un portaequipajes:

Modelo	Medida de la bicicleta	Portaequipajes
TAKEAWAY E100	20"	XJ-20-LC179

Está instalado en la rueda posterior. Los elementos de fijación deben ajustarse y revisarse regularmente en un par de 4-6 Nm.

El portaequipajes está diseñado para una carga máxima de 25 kg y puede instalarse una silla infantil.



ATENCIÓN: El portaequipajes no está diseñado para arrastrar un remolque.

Como medida de seguridad, el equipaje únicamente debe transportarse en el portaequipajes.

Cuando el portaequipajes está cargado, el comportamiento de la bicicleta varía.

Reparta la carga del equipaje uniformemente a ambos lados para mantener la estabilidad de la bicicleta. Todo el equipaje debe fijarse bien al portaequipajes, comprobando que no cuelga nada en el vacío que pueda bloquear la rueda posterior de la bicicleta. No ajustar el portaequipajes de cualquier manera. Se ruega consultar al distribuidor en caso necesario. No modificar el portaequipajes. Cualquier modificación del portaequipajes por parte del usuario comporta la anulación de estas instrucciones. El equipaje no debe ocultar los reflectores ni la iluminación de la bicicleta.

X. Caballete

Antes de utilizar la bicicleta, compruebe que el caballete está subido.

D. MANTENIMIENTO

Su bicicleta requiere de un mantenimiento regular para su seguridad y para aumentar su vida útil. Es importante revisar los elementos mecánicos periódicamente con el fin de garantizar, en caso necesario, la sustitución de piezas usadas o con signos de desgaste.

Para la sustitución de los componentes, es importante utilizar piezas de origen con el fin de garantizar el rendimiento y la fiabilidad de la bicicleta. Utilice siempre piezas de recambio adecuadas a los neumáticos, las cámaras de aire, los elementos de transmisión y los diferentes elementos del sistema de frenada.

Es responsabilidad del usuario el uso de piezas diferentes a las piezas originales.



ADVERTENCIA: Antes de realizar cualquier operación de mantenimiento, retirar siempre la batería.

I. Limpieza

Con el fin de evitar la corrosión de la bicicleta, limpiar la bicicleta con agua dulce después de cada uso, sobre todo si ha estado en contacto con aire marino.

La limpieza debe realizarse con una esponja, un recipiente con agua tibia y jabón y un chorro de agua (sin presión).



RECOMENDACIÓN: Recuerde que no debe utilizar chorro de agua de alta presión.

II. Lubricación

La lubricación es esencial para los componentes en movimiento y así evitar la corrosión. Aplique aceite en la cadena con cierta frecuencia, cepille los piñones y los platos, aplique periódicamente unas gotas de aceite en los recubrimientos de los cables del freno y del desviador.

Se recomienda empezar limpiando y secando las piezas que se lubricarán posteriormente.

Asimismo, se recomienda utilizar un aceite específico para la cadena y el desviador. En los otros componentes, utilizar grasa.

III. Controles regulares

El ajuste de la tornillería: palanca, manivela, pedales y potencias. Los pares de ajuste que se aplican son los siguientes:

Componentes	Par recomendado (Nm)	Consejos específicos
Pedales en manivelas	30-40	Engrasar el roscado
Manivela en caja	30-40	Engrasar el roscado
Ajuste del juego de dirección	14-15	Tornillo flotante (potencia)
Ajuste de potencia/cimbra		Ajuste rápido
Palanca de freno	6-8	
Estribos de freno	6-8	
Asiento en horquilla	18-20	
Abrazadera de barra de asiento		Ajuste rápido
Rueda	30-40	
Portaequipajes	4-6	Tornillo M5

Los otros pares de ajuste dependen de la medida de las tuercas: M4: 2,5 a 4.0 Nm., M5: 4.0 a 6.0 Nm., M6: 6.0 a 7.5 Nm. Ajustar los tornillos de manera uniforme en el par específico.

Revisar regularmente los neumáticos y detectar posibles desgastes, golpes, fisuras, pinzamientos, cambiar el neumático en caso necesario, revisando las llantas y verificando que no hay un desgaste excesivo, deformaciones, golpes, fisuras, etc.

IV. Revisiones

Para garantizar la seguridad y mantener los componentes en buenas condiciones de funcionamiento, su distribuidor debe revisar su bicicleta con asistencia eléctrica periódicamente. El mantenimiento de la bicicleta debe realizarlo regularmente un técnico cualificado.

Primera revisión: 1 mes o 150 km

- Comprobación del ajuste de elementos: manivela, rueda, potencia, pedales, cimbra, abrazadera del asiento
- Comprobación del funcionamiento de la transmisión
- Comprobación y ajuste de los frenos
- Tensión y/o compensación de las ruedas

Cada año o 2.000 km:

- Comprobación de los niveles de desgaste (pastillas de frenos, transmisión, neumáticos)
- Control de los rodamientos (caja de platos y bielas, ruedas, dirección, pedales)
- Control de los cables (frenos, desviador)
- Comprobación de la iluminación
- Tensión y/o compensación de las ruedas

Cada 3 años o 6.000 km:

- Cambio de la transmisión (cadena, rueda libre, plato)
- Cambio de los neumáticos
- Control del desgaste de las ruedas (radios, llanta)
- Tensión y/o compensación de ruedas
- Cambio de las pastillas o placas de frenos
- Revisión de las funciones eléctricas

E. Asistencia en el pedaleo y batería

El usuario debe girar los platos y las bielas hacia delante para disponer de asistencia motorizada. Es un aspecto de seguridad importante. Esta bicicleta con asistencia eléctrica ofrece una asistencia motorizada hasta una velocidad de 25 km/h. Superada esta velocidad, el motor se detiene. Se puede ir más rápido, pero haciendo el esfuerzo el propio ciclista, sin asistencia eléctrica.

El motor no funciona hasta que no se hace un giro completo de platos y bielas. Esta función protege el motor y su controlador y alarga la vida útil de los componentes eléctricos.

I. Asistencia en el pedaleo

Para arrancar la bicicleta, active el interruptor principal situado en un lado de la batería **ON/OFF**.

El resto de ajustes y datos se hace directamente en la pantalla situada en el manillar.



Recomendación: Apague el interruptor principal de la batería cuando ya no esté sentado. Esto permite ahorrar carga de la batería.

1. Presentación de la pantalla LED

La pantalla LED incluye las siguientes funciones:



2. Activación/desactivación de la pantalla LED

Para activar la asistencia, presione una vez sobre el botón «ON/OFF» de la pantalla. Los LED rojos de indicación de carga y de nivel de asistencia se encienden.

Para desactivar la asistencia, mantenga el botón «ON/OFF» presionado durante 2 segundos. Los LED rojos de indicación de carga y de nivel de asistencia se apagan.

3. Visualización de la carga de la batería en el visor LED

En condiciones normales, active la alimentación y los cuatro LED indicarán el nivel de carga de la batería. Cuando están todos encendidos, significa que la carga está al máximo. Si el último parpadea, significa que la batería debe recargarse antes de usar la bicicleta.

VISUALIZACIÓN	NIVEL DE CARGA
4 LED encendidos	100%
3 LED encendidos	75%
2 LED encendidos	50%
1 LED encendido	25%
1 LED parpadeante	La batería está descargada y debe recargarse inmediatamente

Si el usuario se olvida de desactivar la alimentación tras 5 minutos de inactividad, los cuatro LED se encenderán uno después de otro para recordar al usuario que debe apagar la alimentación y ahorrar energía.

4. Selección del nivel de asistencia en el visor LED

Cuando se conecta la alimentación, puede elegir entre 6 niveles de asistencia. Presione los botones “+” o “-” para seleccionar uno de los seis niveles de asistencia.

Cuando se conecta la alimentación, el LED de asistencia «LOW» se enciende fijo, lo que significa que la asistencia está en nivel 2. Para aumentar el nivel, presione sobre el botón «+»; para disminuirlo, presione «-».

VISUALIZACIÓN LED	NIVEL DE ASISTENCIA
○ ○ ○ ○	Asistencia desactivada
○ ○ ○ ↔ ● ○ ○	1
● ○ ○ ○	2
○ ○ ○ ↔ ○ ● ○	3
○ ● ○ ○	4
○ ○ ○ ↔ ○ ○ ●	5
○ ○ ● ○	6

- Si se selecciona un nivel de asistencia alto (5 y 6), el uso de la batería aumenta y se requiere menos esfuerzo por parte del usuario. Estos niveles se adaptan a las pendientes, el viento de frente o cargas fuertes.
- El nivel de asistencia medio (3 y 4) significa que el esfuerzo del usuario y el uso de la batería están al mismo nivel.
- El nivel de asistencia bajo (1 y 2) significa que el empuje de la bicicleta proviene más del esfuerzo del usuario que del uso de la batería. Por tanto, es un modo de ahorro de energía. Le sugerimos utilizar el nivel de asistencia 1 cuando utilice la bicicleta para hacer deporte.

5. Asistencia del peatón en el visor LED

Presione durante un buen rato el botón «+» para activar la función «arranque asistido» y facilitar la salida. Cuando se utiliza la asistencia de arranque, la asistencia no supera los 6 km/h.

Cuando el botón «+» se suelta, la asistencia de arranque se detiene.

II. Manipulación de la batería

1. Lectura del nivel de carga de la batería

Para saber el nivel de carga, presione una vez sobre el botón de carga situado en la batería.



Los 5 LED se encienden e indican el estado de carga. Se apagan transcurridos 4 segundos.

VISUALIZACIÓN	NIVEL DE CARGA
● ● ● ● ●	100%
● ● ● ● ○	80%
● ● ● ○ ○	60%
● ● ○ ○ ○	40%
● ○ ○ ○ ○	< 20%

2. Encender/Apagar la batería

Para encender la batería, presione sobre el botón ON/OFF rojo situado en la parte posterior inferior de la batería. Vuelva a presionarlo para apagarla. Cuando la batería está apagada no suministra electricidad a la bicicleta mientras la pantalla de carga de batería está funcionando.



3. Colocar/Retirar la batería

La batería de las bicicletas eléctricas está instalada en el portaequipajes posterior, conectada directamente a la caja de control de la parte anterior.



ADVERTENCIA: Antes de manipular la batería, compruebe que el interruptor está en posición apagada.

Para instalar la batería, primero deslice el bloque de batería por el rail horizontalmente, presione para comprobar que está bien colocado y bloquéelo.



Para bloquear, introduzca la llave en el cerrojo y haga media vuelta en el sentido de las agujas del reloj (batería y portaequipajes bloqueados). Puede desbloquear haciendo media vuelta en el sentido contrario a las agujas del reloj.

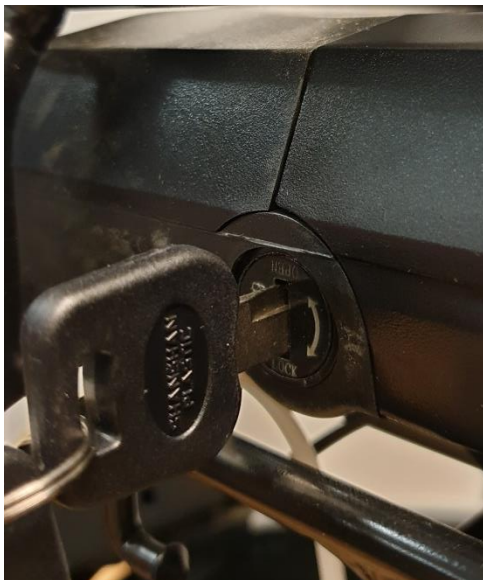

Bloqueado



Desbloqueado



ATENCIÓN: Recuerde que debe retirar la llave y debe guardarla en un lugar seguro después de retirar la batería del portaequipajes.

III. Uso del cargador

Antes de cargar la batería, lea el manual de usuario y el manual del cargador, si se incluyen con la bicicleta. Asimismo, tenga en cuenta los siguientes aspectos referentes al cargador de la batería:

- Siga las instrucciones indicadas en la etiqueta del cargador de batería.
- No utilice el cargador cerca de gases explosivos o sustancias corrosivas.
- No sacuda el cargador, no lo someta a golpes y evite las caídas.
- Proteja siempre el cargador de la lluvia y la humedad, es para un uso en interiores. 
- La tolerancia de temperatura de este cargador se sitúa entre los 0 y +40 °C.
- Está prohibido desmontar el cargador. En caso de avería, llevar el aparato a un servicio técnico cualificado.
- Solo se debe utilizar el cargador incluido con la bicicleta eléctrica para evitar cualquier desgaste. Recuerde que el incumplimiento de esta norma anula la garantía.
- Durante la recarga, la batería y el cargador deben estar alejados un mínimo de 10 cm de la pared y en un lugar seco y ventilado. Durante su uso, no coloque nada cerca y en una posición directa con respecto al cargador.
- No tocar excesivamente el cargador durante la carga (riesgo de quemaduras superficiales).
- No colocar el cargador de manera inestable.
- No cubrir el cargador para evitar el sobrecalentamiento durante la carga.
- No sumergir el producto.
- Evitar cualquier contacto con el agua durante la recarga de la batería. No tocar el cargador con las manos mojadas.
- No utilizar el cargador con un cable de alimentación o enchufes dañados. Comprobar que la toma del cargador está bien conectada al sector de carga.
- No cortocircuitar los pasadores del cargador con un objeto metálico.
- Desconectar la alimentación antes de conectar o desconectar las conexiones de la batería.
- Este cargador está diseñado para cargar baterías de Litio. No cargar otro tipo de batería. No utilizar en una batería no recargable.
- Este aparato pueden utilizarlo niños a partir de los 14 años y personas con capacidades físicas, sensoriales o mentales disminuidas o sin experiencia o conocimientos, únicamente bajo vigilancia o si han recibido correctamente las instrucciones referentes al uso del aparato y se tiene consciencia de los riesgos que comporta dicho uso. Los niños no deben jugar con este aparato. La limpieza y el mantenimiento no se debe realizar por niños sin vigilancia.
- Se recomienda vigilar a los niños para que no jueguen con el aparato.
- Mantener lejos del alcance de los niños. Este producto no es un juguete.
- El cable flexible exterior de este producto no puede cambiarse. En caso de daños en el cordón, desechar el producto.
- Al final de su vida útil, desechar el producto en un centro de reciclaje.



IV. Procedimiento de recarga

Si se dispone de una toma de corriente cerca de la bicicleta, se puede recargar la batería directamente en la bicicleta sin soltarla. La toma de cargador está cubierta con un capuchón de plástico que se abre fácilmente para recargar la batería directamente.

Retirar la batería puede ser la solución más práctica en lugares de difícil acceso o cuando la toma de corriente no está cerca.



RECOMENDACIÓN: La carga de la batería debe realizarse en interiores, en un lugar ventilado.

Recargue la batería de la bicicleta siguiendo el procedimiento siguiente:

- La batería puede recargarse con una toma de corriente estándar. No es necesario accionar el interruptor.
- Introducir la toma del cargador en la batería y conectar el cable de alimentación del cargador a una toma cercana.
- Durante la carga, el LED del cargador estará en rojo para indicar el buen funcionamiento. Cuando se pone en verde significa que la batería está cargada.
- Para terminar la carga, desconectar la toma de corriente y, seguidamente, la toma conectada a la batería. Cerrar el capuchón de la toma de la batería.

V. Autonomía de la batería

Esta bicicleta con asistencia eléctrica está equipada con una batería Li-ion de alta calidad. Las baterías Li-ion tienen un carga sin efecto memoria y un amplio rango de tolerancia a la temperatura entre los -10 y +40 °C.

Para garantizar la máxima vida útil de la batería y protegerla de los daños, siga las instrucciones de uso y mantenimiento anteriormente citadas.

1. Autonomía de la batería

Tras la carga de la batería, se recomienda dejarla reposar durante 20-30 minutos antes de usarla.

La autonomía de su batería depende de varios factores de uso:

- La selección del modo de asistencia
- El peso del usuario
- El desnivel de la carretera
- El inflado de los neumáticos
- El viento
- El esfuerzo de pedaleo ejercido
- Arranque y frecuencia de paradas
- La temperatura exterior

2. Advertencias, precauciones

Se recomienda recargar las baterías con regularidad o después de cada uso. No hay efecto memoria en estas baterías. Para aumentar la vida útil de la batería, se recomienda:

- Evitar lugares de cálidos (temperatura de carga ideal 20°C)
- Dejar enfriar la batería durante 30 minutos después de usar la bicicleta

Precauciones de uso:

- Utilizar la batería únicamente en esta bicicleta.
- Utilizar únicamente el cargador específico incluido para cargar la batería.
- Cargar únicamente la batería en un lugar bien ventilado.
- No exponer la batería al calor o cargarla a pleno sol.
- No desmontar o modificar la caja y la batería incluida en la caja.
- No conectar las conexiones (+) y (-) de la batería con un objeto metálico.
- No exponer la batería a líquidos.
- No utilizar una batería estropeada.
- No seguir cargando la batería si la carga no se completa en el tiempo de carga estimado.
- No utilizar la batería si emite un olor sospechoso, se calienta demasiado o se observa algo anormal.
- No dejar la batería al alcance de los niños.
- Recargar la batería antes y después de haberse guardado durante un tiempo prolongado.



VI. Vida útil de las baterías



Las baterías pueden ver afectado su rendimiento después de muchas cargas. Esto depende de los hábitos de uso y los conocimientos. Desechar las baterías usadas en la tienda o un centro autorizado de reciclaje. Nunca se debe tirar la batería en la naturaleza.

VII. Mantenimiento de la batería

Para garantizar la máxima vida útil de la batería y protegerla de averías, siga las siguientes instrucciones de uso y mantenimiento:

Si la carga baja al 10 %, la batería debe cargarse rápidamente.



RECOMENDACIÓN: Si la bicicleta no se utiliza mucho durante cierto período, recargarla cada mes. La caja de la batería debe guardarse en un lugar seco, protegido y a una temperatura entre los 5 y 35°C.

ADVERTENCIA:



- La vida útil de la batería puede verse afectada en caso de un almacenaje prolongado sin recarga regular, tal y como se ha mencionado anteriormente.
- No utilizar ningún metal para conectar directamente dos polos de la batería, ya que puede provocar un cortocircuito.
- Nunca colocar la batería cerca de una chimenea o cualquier fuente de calor.
- No agitar la batería, no someterla a choques y evitar las caídas.
- Cuando se retira el bloque de batería de la bicicleta, mantenerlo lejos del alcance de los niños para evitar un accidente.
- Está prohibido abrir la batería.

VIII. Uso y mantenimiento del motor eléctrico

Nuestras bicicletas con asistencia eléctrica están programadas para arrancar la asistencia eléctrica tras medio giro de platos y bielas.

No utilice la bicicleta en lugares inundados o en caso de tormenta. No sumerja los componentes eléctricos en agua para evitar el desgaste.

Evite los choques en el motor para no dañarlo.

IX. Mantenimiento del controlador

Es muy importante cuidar bien el controlador y según las instrucciones siguientes:

- Proteja el controlador de las filtraciones de agua y de la inmersión.

Note: Si cree que puede haber entrado agua en la caja, apague la batería inmediatamente y continúe sin asistencia. Vuelva a arrancar cuando el controlador esté seco.

- No agite el controlador, evite choques y caídas.



ADVERTENCIA: No abra la caja del controlador. Cualquier intento de abrir la caja del controlador, modificarla o ajustarla comporta la anulación de la garantía. Solicite a su distribuidor o a un profesional cualificado que realice estas reparaciones. Cualquier modificación de los parámetros del sistema de gestión eléctrica, sobre todo el cambio del límite de velocidad, están terminantemente prohibidos y anulan la garantía de la bicicleta.

X. Diagrama eléctrico y especificaciones

Nos reservamos el derecho de modificar este producto sin previo aviso. Para más información, póngase en contacto con su distribuidor.

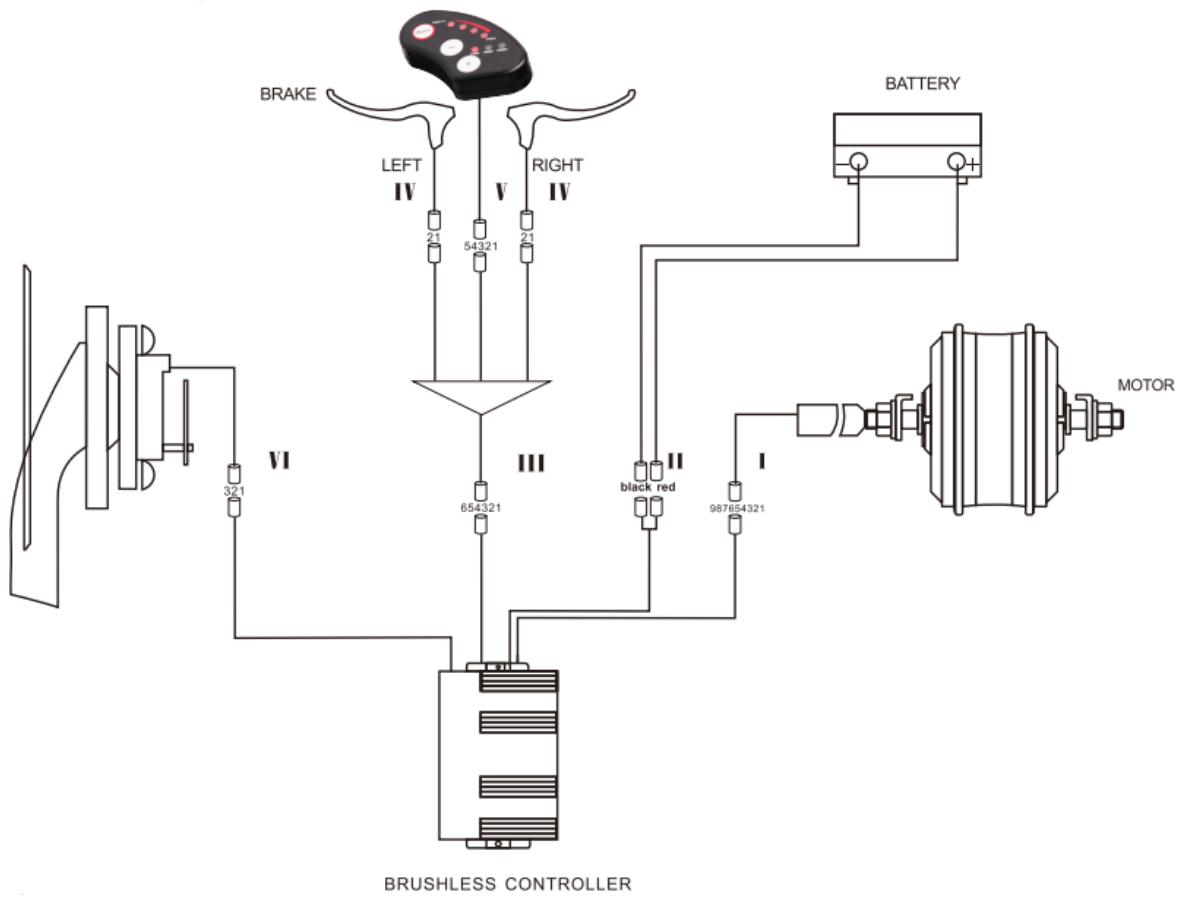

XI. Ficha técnica principal

		Takeway E100
Peso máximo: Usuario + Carga + bicicleta		130 kg
Peso máximo: Usuario + Carga		108,3 kg
Velocidad máxima con asistencia		25 km/h
Autonomía *		30 a 50 km
Motorización	Potencia máx.	250 W
	Tensión	36V
	Ruidomáximoenuso**	< 60 dB
Batería	Tipo	Litio
	Tensión	36V
	Capacidad	7,8 Ah
	Peso	2,5 kg
	Tiempo de carga	4 h
	Número de ciclos ($\geq 70\%$)	500 ciclos
Cargador	Tensión de entrada	100-240V
	Tensión de salida	36V
Peso total de la bicicleta		21,7 kg
Dimensión de la bicicleta		20''
Medida neumáticos/rueda		20 x 1.75 pulgadas

F. Servicio Postventa

I. Piezas de desgaste

Los diferentes elementos de desgaste son elementos estándar. Siempre deben substituirse las piezas usadas y/o cambiarlas por componentes idénticos en venta en tiendas o en su distribuidor.

II. Solución a problemas básicos

Nunca intente acceder o reparar un componente eléctrico usted mismo. Póngase en contacto con un técnico cualificado para que realice un mantenimiento adecuado.

La siguiente información tiene una finalidad explicativa y no son instrucciones para asistir al usuario en las reparaciones. Todos los procedimientos de solución mencionados debe ser realizados por un profesional cualificado, conocedor de los problemas de seguridad y familiarizado con el mantenimiento eléctrico.

Descripción del problema	Posibles causas	Soluciones
Tras el encendido de la batería, el motor no asiste en el pedaleo.	<ol style="list-style-type: none">1) el cable del motor (junta de conexión estanca) está mal conectado2) la palanca de freno no está bien colocada en su posición normal, lo que fuerza el apagado del interruptor3) el fusible de la batería está quemado.4) el sensor de velocidad está demasiado lejos del disco magnético en el eje B.B.5) la conexión entre el sensor y el controlador no está fijada o hace falso contacto.	<p>Primero, revise que la batería está cargada. En su caso, recárguela.</p> <ol style="list-style-type: none">1) compruebe que la conexión está bien fijada, que no hace juego2) coloque la palanca de freno en su posición normal con cuidado y sin frenar3) abra la parte superior del bloque batería y revise el estado del fusible. Si está quemado, póngase en contacto con el distribuidor para cambiarlo4) ajuste la distancia entre el sensor y la banda magnética para que no supere los 3 mm5) compruebe que el controlador y el sensor están bien conectados.
La autonomía de la batería se reduce (nota: el rendimiento de la batería se ve directamente afectado por el peso del usuario, el equipaje, la fuerza del viento, el tipo de carretera o las frenadas constantes).	<ol style="list-style-type: none">1) el tiempo de recarga no es suficiente2) la temperatura ambiente es demasiado baja e influye en el funcionamiento de la batería3) las cotas o los vientos de frente son constantes y las carreteras están en mal estado4) la presión de los neumáticos no es suficiente (inflarlos)5) paradas y arranques frecuentes6) la batería se ha guardado sin recargarse durante mucho tiempo.	<ol style="list-style-type: none">1) recargue la batería según las instrucciones (apartado 7.3)2) en invierno o a temperaturas inferiores a 0 °C, la batería debe guardarse en un espacio interior3) es una causa normal y el problema se resuelve con la mejora de las condiciones4) infle los neumáticos a una presión de 3,1 bar5) el problema se resuelve con la mejora de las condiciones de uso6) efectúe un recarga regular según se indica en el manual de instrucciones. Si el problema persiste, póngase en contacto con un profesional cualificado.
Después de conectar el cargador, los LED de carga no se encienden.	<ol style="list-style-type: none">1) problema en la toma eléctrica2) falso contacto entre la toma de entrada del cargador y la toma eléctrica3) la temperatura es demasiado baja.	<ol style="list-style-type: none">1) revise y repare la toma eléctrica2) revise e introduzca la toma a fondo3) efectúe la carga en un espacio interior. <p>Si las soluciones anteriores no sirven, póngase en contacto con un profesional cualificado.</p>

<p>Tras una recarga de más de 4/5 horas, el LED de indicación de recarga sigue en rojo (nota: es muy importante recargar la batería según las instrucciones para evitar dañar el material).</p>	<p>1) la temperatura ambiente es de 40 °C o más 2) la temperatura ambiente es de 0 °C o menos 3) la bicicleta no se ha cargado después de usar y ha forzado la descarga 4) la tensión de salida es demasiado baja para poder recargar la batería.</p>	<p>1) recargue la batería a una temperatura inferior a 40 °C y según las instrucciones 2) recargue la batería en un espacio interior y según las instrucciones 3) mantenga correctamente la batería para evitar un error del descarga 4) no realice una recarga con una tensión inferior a 100 V. Si el problema persiste, póngase en contacto con un profesional cualificado.</p>
---	--	--

Solución a problemas relacionados con el cargador:

- La luz roja no funciona durante la carga: compruebe que los conectores están bien conectados. Compruebe si la tensión normal ha pasado de golpe y, en ese caso, revise la conexión del cargador. Si sigue sin funcionar, la batería es defectuosa.
- La luz roja no se pone en verde: desconecte la alimentación y, transcurridos 5 segundos, conecte la alimentación para seguir con la carga. Si la batería no se carga, la batería es defectuosa.
- La luz roja se pone inmediatamente en verde: revise que la batería está totalmente cargada. Si no lo está, la batería o el cargador son defectuosos.
- Si el fusible ha saltado: no desmonte el cargador y llévelo a un técnico cualificado para que cambie el fusible por otro nuevo de las mismas características (T3.15A/250V).

G. Notas

“ Traduzione delle istruzioni originali ”

Congratulazioni per l'acquisto della bicicletta a pedalata assistita (BPA) WAYSCRAL!

L'obiettivo di questo libretto è quello di fornire le informazioni necessarie all'uso corretto, alla regolazione e alla manutenzione della bicicletta.

Si prega di leggere attentamente queste istruzioni prima di salire in sella e di conservarle per tutta la durata di vita della bicicletta, in quanto contengono importanti indicazioni di sicurezza e di manutenzione.

È compito dell'utente leggere questo libretto prima di utilizzare il prodotto.

La mancata conformità a queste istruzioni può comportare rischi derivanti dal cattivo utilizzo della bicicletta, dall'usura prematura di alcuni componenti, che possono causare una caduta e/o un incidente.

Nel caso in cui un pezzo originale si riveli difettoso in termini di fabbricazione durante il periodo di garanzia, è nostro impegno sostituirlo. La durata della garanzia per le biciclette elettriche è la seguente:

- Telai e guarnizioni: 5 anni
- Componenti elettrici: 2 anni con manutenzione regolare
- Qualsiasi altro componente: 2 anni

Questa garanzia non include le spese di manodopera e di trasporto. La nostra azienda non può essere considerata responsabile dei danni fuori dall'ordinario o dovuti a un concorso di circostanze. Questa garanzia è valida solo per l'acquirente originale del prodotto, munito di un giustificativo di vendita, necessario alla presentazione del reclamo. Questa garanzia si applica solo in caso di componenti difettosi e non copre l'usura normale né i danni causati da un incidente, da un utilizzo inappropriato, un carico troppo importante, un assemblaggio o da una manutenzione non conforme, e per qualsiasi altro oggetto il cui uso non è previsto per la bicicletta.

Nessuna bicicletta è eterna e nessun reclamo potrà essere accettato se si fonda sui danni causati da un uso inappropriato, durante una gara, per acrobazie, salti su una rampa o altre attività simili. I reclami devono essere inviati dall'intermediario del proprio rivenditore. I diritti non sono intaccati.

L'azienda si riserva il diritto di cambiare o modificare qualsiasi specifica senza preavviso. Tutte le informazioni e le specifiche tecniche contenute in questa brochure sono corrette al momento della stampa.

La bicicletta è stata realizzata e fabbricata in conformità con i requisiti della norma europea EN 15194.

Condizioni d'uso di questa bicicletta a pedalata assistita

Questa bicicletta a pedalata assistita è realizzata per un uso urbano e periurbano, permette di spostarsi in città, su strada o su una superficie lastricata, su cui gli pneumatici sono sempre in contatto col suolo. È dotata di una pedalata elettrica assistita che faciliterà qualsiasi spostamento quotidiano, lontano e lungo. La bicicletta a pedalata assistita è una bicicletta per adulti, per persone di più di 14 anni. Se la bicicletta viene usata da un bambino, la responsabilità è dei genitori, che devono garantire l'uso in massima sicurezza della bici da parte del bambino.

La bicicletta non è destinata a un uso su terreni non asfaltati o in cattivo stato. Non è progettata per un uso su qualsiasi tipo di terreno, né per le gare. Il mancato rispetto di questo uso può causare una caduta o un incidente e può deteriorare in modo prematuro e potenzialmente irreversibile lo stato della bicicletta a pedalata assistita.

La bicicletta a pedalata elettrica non è un ciclomotore. L'assistenza ha l'obiettivo di fornire un'integrazione alla pedalata. Nel momento in cui si comincia a pedalare, il motore si attiva e limita lo sforzo. L'assistenza varia in base alla velocità della bicicletta, importante all'avvio, meno sostenuta quando la bicicletta è in corsa, e poi scompare quando raggiunge i 25 km/h. L'assistenza viene interrotta non appena una delle due leve del freno è azionata o la velocità è superiore ai 25 km/h. Questa riprenderà automaticamente pedalando al di sotto dei 23 km/h.

La manutenzione della bicicletta deve avvenire in base alle istruzioni fornite in questo manuale.



N.B.: Come qualsiasi componente meccanico, una bicicletta è sottoposta a sforzi elevati e si usura. I vari materiali e componenti possono reagire all'usura e allo sforzo in modo diverso. Se la durata di vita prevista di un componente è stata superata, questo può rompersi improvvisamente, rischiando così di causare lesioni al ciclista. Le fessure, i graffi e lo scolorimento nelle zone soggette a sforzi elevati indicano che il componente ha superato la durata di vita e deve essere sostituito.

Raccomandazione: Un uso nella massima sicurezza

Prima di utilizzare la bicicletta a pedalata assistita, assicurarsi del corretto funzionamento. Verificare soprattutto i seguenti punti:

- La posizione deve essere comoda
- Dadi, viti, leve di serraggio, serraggio dei componenti
- I freni sono funzionanti
- La corsa del manubrio è buona e senza troppe difficoltà, il telaio è fissato correttamente alla potenza
- Le ruote non sono ostacolate e i cuscinetti sono regolati nel modo giusto
- Le ruote sono avvitate correttamente e attaccate al telaio e alla forcella
- Gli pneumatici sono in buono stato e la loro pressione è corretta
- Lo stato dei cerchi
- I pedali sono saldamente attaccati alla pedaliera
- Il funzionamento della trasmissione
- I catadiottri si trovano nella posizione giusta.



N.B.: La bicicletta a pedalata assistita deve essere sottoposta a revisione ogni 6 mesi da parte di un professionista che ne garantisca il corretto funzionamento e la sicurezza. Spetta all'utente assicurarsi che tutti i componenti siano in buono stato di funzionamento prima dell'uso.

Scegliere un ambiente sicuro lontano dalla circolazione per fare pratica con la nuova bicicletta. L'assistenza può avviarsi con forza; verificare che il manubrio sia dritto e che la strada sia libera.

In caso di condizioni climatiche inabituali (pioggia, freddo, notte...), prestare la massima attenzione e adattare di conseguenza la velocità e i tempi di reazione. Attenzione al traffico circostante.

Durante il trasporto della bicicletta fuori dal veicolo (portabiciclette, portapacchi...), si consiglia di rimuovere la batteria e di tenerla in un ambiente temperato.

L'utente deve conformarsi ai requisiti della normativa nazionale quando la bicicletta è usata sulle strade pubbliche (rispetto del codice della strada, dell'illuminazione e della segnalazione, ad esempio).

La società MGTS è esente da qualsiasi responsabilità in caso di mancato rispetto della regolamentazione vigente da parte del ciclista.



N.B.: è consapevole che qualsiasi perdita, lesione o danno causati dal mancato rispetto delle istruzioni sopra faranno decadere automaticamente la garanzia.

A. SOMMARIO

A.	SOMMARIO	122
B.	STRUTTURA DELLE BICICLETTE A PEDALATA ASSISTITA.....	124
C.	PRIMO AVVIO E REGOLAZIONI	125
I.	Avvio degli elementi di sicurezza.....	125
1.	Luci	125
2.	Campanello.....	125
3.	Uso del casco.....	125
II.	Regolazione della sella e del manubrio	126
1.	Sella	126
2.	Manubrio.....	126
III.	Pneumatici.....	127
IV.	Regolazione dei freni	128
1.	1. Regolazione dei freni V-brake	128
2.	2. Sostituzione dei pattini e delle staffe dei freni	129
3.	3. Usura dei cerchi.....	130
V.	Regolazione del sistema di cambio marce	130
1.	1. Regolazione degli arresti	130
2.	2. Regolazione della tensione del cavo	131
VI.	Regolazione della catena.....	131
VII.	Sostituzione dei pedali	131
VIII.	Ruota e motore	131
IX.	Portabagagli.....	132
X.	Cavalletto.....	132
D.	MANUTENZIONE	133
I.	Pulizia.....	133
II.	Lubrification.....	133
III.	Controlli regolari.....	134
IV.	Revisioni.....	134
E.	Assistenza alla pedalata e batteria.....	136
I.	Assistenza alla pedalata.....	136
1.	1. Presentazione del display LED.....	136
2.	2. Attivazione/disattivazione del display LED.....	136
3.	3. Visualizzazione della carica della batteria sul display LED	137
4.	4. Selezione del livello di assistenza sul display LED	137
5.	5. Assistenza pedone su display LED	137
II.	Manipolazione della batteria.....	138
1.	1. Lettura del livello di carica sulla batteria	138
2.	2. Accendere/Spengere la batteria	138

3.	Inserire/Togliere la batteria	139
III.	Utilizzo del caricabatteria	140
IV.	Procedura di ricarica.....	141
V.	Autonomia della batteria	141
1.	Autonomia della batteria	141
2.	Avvertenze/precauzioni	142
VI.	Durée de vie des batteries.....	142
VII.	Manutenzione della batteria.....	142
VIII.	Utilizzo e manutenzione del motore elettrico	143
IX.	Manutenzione del controllore.....	143
X.	Diagramma elettrico e specifiche tecniche	144
XI.	Scheda tecnica principale.....	145
F.	SPV	146
I.	Pezzi soggetti a usura	146
II.	Risoluzione dei problemi di base.....	146
G.	Note.....	148

B. STRUTTURA DELLE BICICLETTE A PEDALATA ASSISTITA



1. Pneumatico e camera d'aria

2. Cerchio

3. Raggi

4. Freno anteriore

5. Forcella anteriore

6. Parafango anteriore

8. Telaio

9. Manubrio e potenza

10. Leve dei freni

11. Display LED

12. Freno posteriore

13. Collarino di serraggio della sella

14. Sella e asta

15. Cassa del controllore

16. Batteria

17. Portabagagli posteriore

19. Parafango posteriore

20. Pedali

21. Pedaliera

22. Motore mozzo anteriore

23. Cavo di collegamento

C. PRIMO AVVIO E REGOLAZIONI

I. Avvio degli elementi di sicurezza

1. Luci

Sono fornite delle luci, composte da due catadiottri (uno bianco incluso nel faretto anteriore e uno rosso fissato sul parafrangente posteriore), un faretto anteriore, una luce posteriore, due altri catadiottri arancioni posizionati tra i raggi delle ruote. La presenza degli pneumatici catarifrangenti permette di essere visti meglio lateralmente.

Il sistema di illuminazione è uno strumento di sicurezza della bicicletta e deve essere per forza presente su di essa. Verificare che il sistema di illuminazione funzioni correttamente prima di utilizzare la bicicletta per strada.

Quando necessario, è possibile sostituire le pile per le luci.

Le pile scariche contengono metalli nocivi per l'ambiente, potranno essere depositate nei nostri negozi per essere smaltite correttamente; non buttarle nella spazzatura o nella natura. Le pile devono essere gettate separatamente.

Faretto anteriore con pila esterna

Rimuovere la parte trasparente sopra al faretto esercitando una pressione sulla tacca situata dietro la cassa. Una volta tolto il tutto, è possibile rimuovere le pile a bottone (CR2032) e sostituirle rispettando la polarità indicata. Cambiare la parte trasparente. Avviare/spegnere il faretto anteriore spostando il piccolo interruttore situato sopra la lampadina.

Faretto posteriore con pila esterna

Rimuovere la parte trasparente tramite un cacciavite. Una volta tolto il tutto, è possibile rimuovere le due pile (LR 6 AAA) e sostituirle rispettando la polarità indicata. Sostituire la parte trasparente. Accendere/spegnere il faretto posteriore spostando il piccolo interruttore situato sulla parte posteriore della lampadina.

2. Campanello

Sul manubrio si trova un campanello. Questo permette di farsi sentire fino a 50 m.

Il campanello è uno strumento di sicurezza della bicicletta e deve essere per forza presente sul manubrio.

3. Uso del casco

Per un uso sicuro, si raccomanda fortemente l'uso del casco. Questo garantisce una diminuzione di traumi cranici in caso di caduta.



N.B.: L'uso del casco è obbligatorio per i bambini di meno di 14 anni, che questi siano i ciclisti o i passeggeri.

Per maggiori informazioni rivolgersi al proprio rivenditore.

II. Regolazione della sella e del manubrio

È importante regolare la bicicletta in base alla propria corporatura.

1. Sella

Aprire il sistema di blocco rapido (vedere il paragrafo “III Pneumatici” per la metodologia d’uso del blocco rapido).

Durante la regolazione della sella nella sua posizione più bassa, ci si deve assicurare che questa non tocchi nessun componente della bicicletta come ad esempio il portabagagli. Allo stesso modo, non superare il punto di riferimento minimo di inserimento del reggisella. Questo punto di riferimento non deve mai essere visibile durante l’uso della bicicletta.

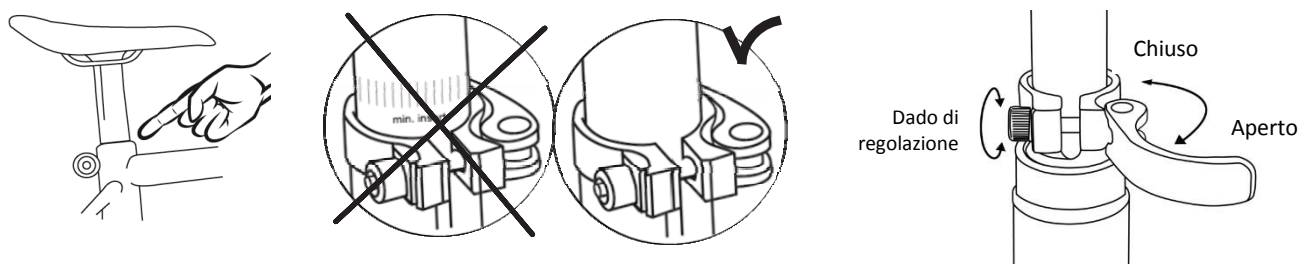

Per verificare l’altezza corretta della sella, bisogna sedersi con le gambe tese e il tallone poggiato sul pedale (fig. B). Mentre si pedala, il ginocchio sarà leggermente piegato con il piede in posizione bassa (fig. A).

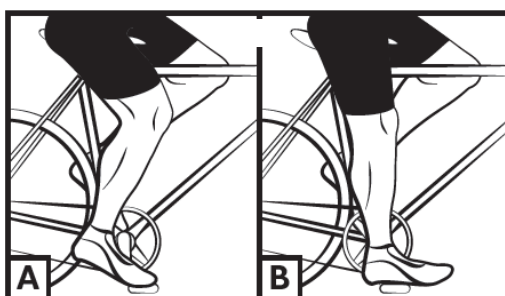

2. Manubrio

Il manubrio della bicicletta è regolabile sia in altezza che in inclinazione.

Per regolare l’altezza del manubrio, utilizzare l’attacco rapido come indicato nell’immagine sotto:

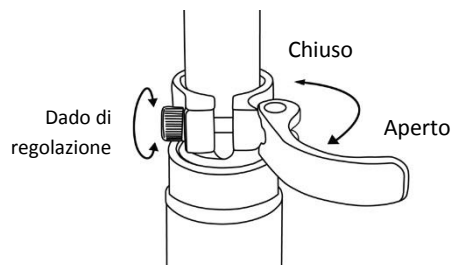

N.B.: il riferimento di uscita massima della potenza non deve essere visibile.

È possibile regolare la posizione del manubrio sulla potenza allentando il tappo della potenza tramite la leva dell’attacco rapido; girare il manubrio come si desidera e stringere il tappo chiudendo la leva. Assicurarsi che il manubrio sia centrato correttamente.

III. Pneumatici

Verificare regolarmente la pressione degli pneumatici. Usare la bicicletta con pneumatici non gonfi a sufficienza o troppo gonfi può nuocere al rendimento, provocare un'usura prematura, diminuire l'autonomia o aumentare i rischi di un incidente.

Se è visibile un'usura importante o un taglio su uno pneumatico, si prega di sostituirlo prima di usare la bicicletta. Un range della pressione è indicato dal costruttore sul fianco dello pneumatico e nella seguente tabella. La pressione deve essere adattata in base del peso del ciclista.

Modello	Grandezza della bicicletta	Grandezza (camera d'aria e pneumatico)	Pressione	
			PSI	Bar
TAKEAWAY E100	20''	20*1.75	40-65	2,8-4,5

Metodo per stabilire la regolazione corretta dei meccanismi di blocco rapido (ruota e collarino di sella)

I dispositivi di blocco rapido sono ideati per essere azionati a mano. Non utilizzare mai gli strumenti di blocco rapido per bloccare o sbloccare il meccanismo in modo da non deteriorarli.

Per regolare la forza di serraggio dell'asse della ruota, si deve utilizzare il dado di serraggio e non la leva di blocco rapido. Se è possibile manovrare la leva esercitando una pressione manuale minima, questo significa che non è stretta a sufficienza. È quindi necessario restringere il dado di regolazione. Il sistema di blocco rapido deve segnare i piedi della forcella quando è chiuso nella posizione bloccata.

Dopo ogni posizione di regolazione, verificare il centraggio corretto della ruota anteriore rispetto alla forcella. Per regolare, chiudere e aprire i meccanismi di blocco rapido, applicare il seguente metodo:

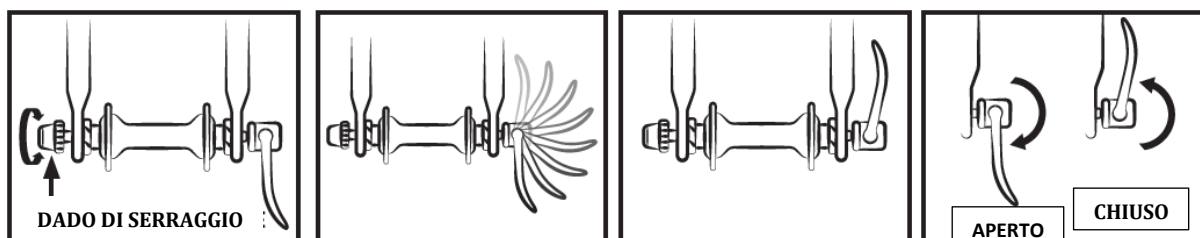

IV. Regolazione dei freni

Prima di qualsiasi uso, verificare che i freni anteriori e posteriori siano ben funzionanti.

Il manico destro attiva il freno posteriore. Il manico sinistro attiva il freno anteriore.

Si raccomanda di ripartire la forza frenante a circa 60/40 tra la parte anteriore e quella posteriore. La leva del freno non deve entrare in contatto con il manubrio e le guaine non devono subire traiettorie ad angolo chiuso, per far sì che i cavi scorrano senza il minimo attrito. I cavi danneggiati, sfilacciati, arrugginiti devono essere subito sostituiti.



N.B.:

- In caso di pioggia o tempo umido, le distanze frenanti si allungano. Si raccomanda di anticipare il frenaggio in queste situazioni.
- In caso di virata e frenata, il manubrio può avere un'influenza negativa sul tempo di risposta del ciclista.

1. 1. Regolazione dei freni V-brake

I pattini esercitano una pressione diretta sul cerchio della ruota. L'intensità della pressione è regolata da una leva collegata al freno tramite un cavo. Non azionare la leva del freno quando la ruota è staccata da telaio.

- Posizionare le braccia delle staffe in verticale e in parallelo tramite la giusta tensione del cavo. Una volta definita la posizione del cavo, stringerlo con la vite adeguata.

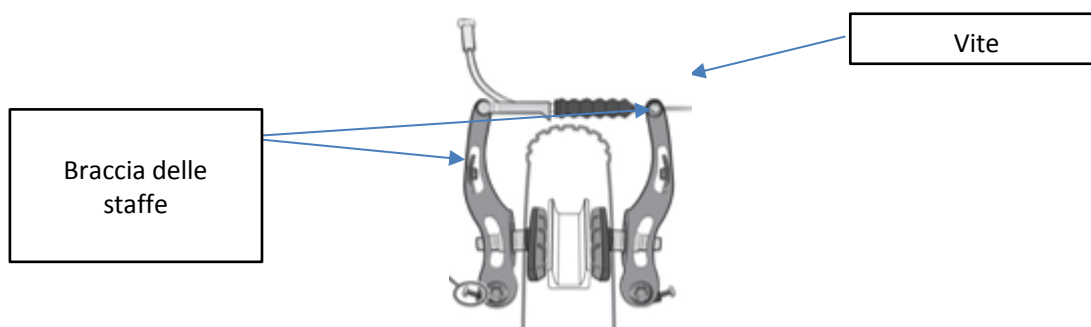

- Allineare il pattino con il fianco del cerchio.



- Regolare la distanza tra i pattini e il cerchio, da 1 a 3 mm, in modo da ottenere un frenaggio più efficace.
- Allontanare un po' la parte posteriore del pattino dalla ruota.

Direzione di guida



- Regolare la simmetria delle staffe, equilibrando le molle di richiamo delle staffe di destra e di sinistra.

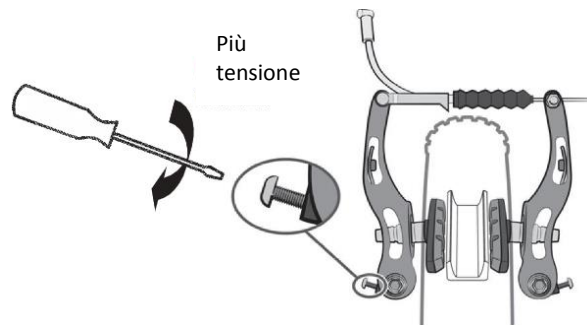

- Un sistema di dado e controdado al livello della leva del freno permette di regolare la pressione del cavo e quindi la forza frenante che varierà col tempo in base all'usura dei pattini dei freni.

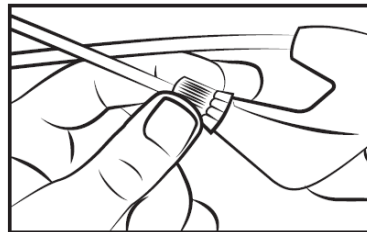

2. Sostituzione dei pattini e delle staffe dei freni

- Freno V-brake

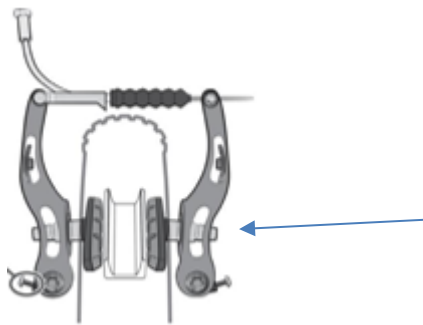

Svitare i pattini tramite una brugola di 5 mm.

Sistemare i pattini nuovi sulla staffa nel senso giusto.

Ristringere i pattini rispettando la regolazione; vedere il capitolo precedente IV.1.

3. Usura dei cerchi

Come qualsiasi pezzo soggetto a usura, il cerchio deve essere sottoposto a un controllo regolare. Il cerchio può indebolirsi e rompersi, causando una perdita di controllo o una caduta.



N.B.: è importante verificare lo stato di usura dei cerchi. Se il punto di riferimento non è più visibile con un freno V-brake, questo significa che il cerchio ha raggiunto il punto di usura massimo per un uso sicuro. Un cerchio danneggiato può rivelarsi pericoloso e deve essere sostituito. Regolare i cuscinetti dei freni per mantenere una distanza di 1-1,5 mm dal cerchio.

V. Regolazione del sistema di cambio marce

La bicicletta include diverse marce interscambiabili manualmente grazie a un sistema Shimano Revoshift con un deragliatore posteriore.

Utilizzare il manico destro per cambiare la marcia come desiderato. Più l'indicatore è alto, più sarà difficile pedalare, e viceversa.

N.B.: non pedalare mai all'indietro durante il cambio marce e non forzare mai la leva del cambio.

Per un uso ottimale del sistema di cambio marce, si raccomanda di non cambiare marcia durante frequenze di sforzi o di pedalate importanti.



1. Regolazione degli arresti

Il giro del deragliatore si regola tramite le viti H e L.

La vite L permette di regolare l'arresto superiore (lato pignone grande). Svitando la vite L, la catena si posiziona più all'esterno del pignone grande.

La vite H permette di regolare l'arresto inferiore (lato pignone piccolo). Svitando la vite H, la catena si posiziona più all'esterno del pignone piccolo.

Queste manipolazioni si effettuano facilmente.

Dopo ogni regolazione, si deve ottenere un allineamento perfetto tra il pignone, la catena e la ruota dentata del deragliatore anteriore.

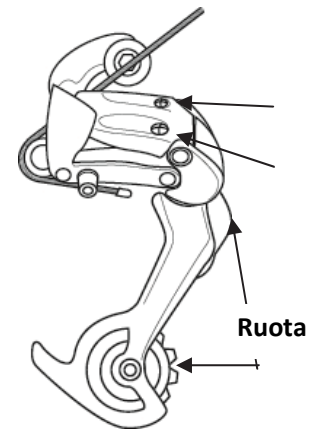

Schema deragliatore posteriore:

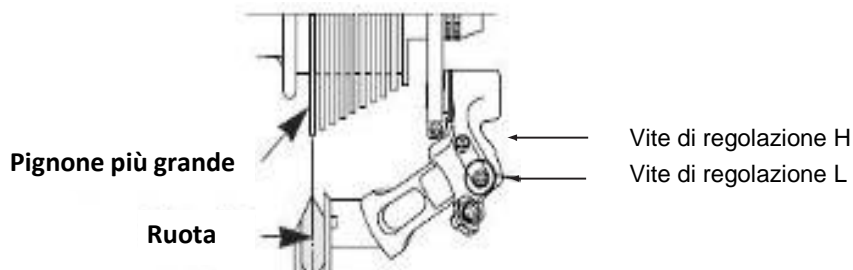

2. Regolazione della tensione del cavo

Per regolare il cambio del pignone, utilizzare la rotella presente sul deragliatore posteriore. Questa rotella permette di regolare la tensione del cavo del deragliatore.

VI. Regolazione della catena

La bicicletta è dotata di un deragliatore posteriore esterno e la catena si tende automaticamente.

Per sostituire la catena

Poiché le catene nuove sono di solito vendute con troppe maglie, il primo passo è quello di accorciarle alla lunghezza giusta. Il metodo più sicuro consiste nel contare il numero di maglie della vecchia catena in modo da regolare quella nuova. Per montare la vecchia catena, basta sfilarla (rimuovere un rivetto).

Una volta sfilata, si deve montare quella nuova. Per fare ciò, bisogna passarla attorno alla guarnitura dei pedali e del pignone posteriore, in modo che questa si colleghi correttamente agli altri elementi della trasmissione. Per chiudere la catena si raccomanda di utilizzare un attacco rapido. Questo fungerà da maglia femmina che si inserirà tra le due maglie maschi. L'attacco rapido permetterà inoltre di smontare più facilmente la catena per pulirla.

Per verificare se la lunghezza della catena è corretta, è necessario metterla sul pignone piccolo. In questa configurazione, la linea virtuale tracciata tra il mozzo della ruota posteriore e l'asse della ruota dentata inferiore del deragliatore deve essere verticale.

VII. Sostituzione dei pedali

Per sostituire i pedali, identificarli tramite la lettera indicata su di essi. Il pedale destro è indicato con la "R" (Right) e il pedale sinistro con la "L" (Left). Girare il pedale R in senso orario per fissarlo sulla manovella. Girare il pedale L in senso antiorario.

VIII. Ruota e motore

Dopo il primo mese di utilizzo, si consiglia di restringere i raggi per limitare l'impatto della trazione del motore sulla ruota posteriore. Durante l'avvio del motore, si potrebbe avvertire un leggero rumore. Questo rumore è normale, poiché il motore si avvia e assiste la pedalata. Questo può diventare più forte quando è sollecitato al massimo.

IX. Portabagagli

La bicicletta è venduta con un portabagagli:

Modello	Grandezza della bicicletta	Portabagagli
TAKEAWAY E100	20"	XJ-20-LC179

Questo è già fissato sopra la ruota posteriore. Gli elementi di fissaggio devono essere avvitati e verificati regolarmente nella coppia di 4-6 Nm. Il portabagagli è stato creato per sostenere un peso di massimo 25 kg; è possibile fissare un seggiolino per bambini.



N.B.: Il portabagagli non è concepito per trainare un rimorchio.

Per sicurezza, i bagagli devono essere trasportati solamente sul portabagagli.

Quando il portabagagli è carico, il comportamento della bicicletta si modifica.

Ripartite il carico dei bagagli in modo equo su entrambi i lati per favorire la stabilità della bicicletta. Qualsiasi bagaglio deve essere agganciato saldamente al portabagagli; prima di usare la bicicletta, è importante verificare che non penda niente nel vuoto che rischi di incastrarsi nella ruota posteriore della bicicletta. Non sistemare il portabagagli in modo arbitrario; si prega di chiedere assistenza al proprio rivenditore per qualsiasi regolazione necessaria. Non modificare il portabagagli, qualsiasi modifica da parte dell'utente causa l'annullamento di queste istruzioni. I bagagli non devono occultare i catarifrangenti e le luci della bicicletta.

X. Cavalletto

Prima di usare la bicicletta, verificare che il cavalletto sia tirato su.

D. MANUTENZIONE

Questa bicicletta deve essere sottoposta a una manutenzione regolare sia per la sicurezza sia per aumentarne la durata di vita. È importante controllare regolarmente gli elementi meccanici per garantire la sostituzione dei pezzi usurati o che presentino tracce di usura.

Al momento della sostituzione di un componente, è importante usare dei pezzi originali per tutelare le prestazioni e l'affidabilità della bicicletta. Si prega di utilizzare pezzi di ricambio appropriati per quel che riguarda gli pneumatici, le camere ad aria, gli elementi di trasmissione e i vari elementi del sistema frenante. Il ciclista è responsabile in caso di utilizzo di pezzi diversi da quelli originali.



N.B.: Togliere sempre la batteria prima di effettuare una sostituzione.

I. Pulizia

Per evitare la corrosione della bicicletta, è necessario sciacquarla regolarmente con acqua dolce, soprattutto se è stata esposta all'acqua di mare.

La pulizia deve essere fatta con una spugna, una vaschetta di acqua tiepida e un getto d'acqua (non pressurizzato).



RACCOMANDAZIONE: Fare attenzione soprattutto a non utilizzare uno spruzzatore ad acqua altamente pressurizzata.

II. Lubrification

La lubrificazione è essenziale sui vari componenti che sono in movimento, al fine di evitarne la corrosione. Oleate regolarmente la catena, spazzolate i pignoni e le guarniture, inserite periodicamente qualche goccia d'olio nelle guaine dei cavi dei freni e del deragliatore.

Si consiglia di cominciare con la pulizia e l'asciugatura degli elementi da lubrificare. Per gli altri componenti bisogna utilizzare del grasso.

Si consiglia di utilizzare dell'olio specifico per la catena e il deragliatore. Per gli altri componenti bisogna usare del grasso.

III. Controlli regolari

Il serraggio della bulloneria: leva, manovella, pedali, potenze. Le coppie di serraggio da applicare sono le seguenti:

Componenti	Coppia suggerita (N.m)	Indicazioni particolari
Pedali sulle manovelle	30 - 40	Lubrificare le filettature
Manovella sulla scocca	30 - 40	Lubrificare le filettature
Serraggio cuffia	14 - 15	Vite piantone (potenza)
Serraggio di potenza/manubrio		Serraggio rapido
Leva del freno	6 - 8	
Staffe del freno	6 - 8	
Sella su carrello	18 - 20	
Gancio reggisella		Serraggio rapido
Ruota	30 - 40	
Portabagagli	4 - 6	Vite M5

Le altre coppie di serraggio dipendono dalla dimensione dei dadi: M4: da 2,5 a 4.0 Nm, M5: da 4.0 a 6.0 Nm, M6: da 6.0 a 7.5 Nm. Stringere le viti in base alla coppia richiesta.

Controllare regolarmente gli pneumatici e soprattutto lo stato della dentatura dello pneumatico posteriore: usure, tagli, fessure, graffi. Sostituire lo pneumatico se necessario. Controllare i cerchi e l'assenza di usura eccessiva, deformazioni, urti, fessure, ecc.

IV. Revisioni

Per garantire la sicurezza e tenere i componenti in un buono stato di funzionamento, la bicicletta a pedalata assistita deve essere controllata periodicamente dal proprio rivenditore. Inoltre la manutenzione della bicicletta deve essere effettuata regolarmente da un tecnico qualificato.

Prima revisione: 1 mese o dopo 150 km:

- Verifica del serraggio degli elementi: manovella, ruota, potenza, pedali, manubrio, collarino di sella,
- Verifica del funzionamento della trasmissione,
- Verifica e regolazione dei freni,
- Pressione e/o allineamento delle ruote.

Ogni anno o dopo 2000 km:

- Verifica dei livelli d'usura (pattini o pastiglie dei freni, trasmissione),
- Verifica del funzionamento dell'assistenza elettrica,
- Controllo dei cuscinetti (scocca dei pedali, ruote, direzione, pedali),
- Controllo dei cavi (freni, deragliatore),
- Verifica delle luci,
- Pressione e/o allineamento delle ruote.

Ogni 3 anni o dopo 6000 km:

- Verifica dei livelli di usura (pattini dei freni, trasmissione, pneumatici),
- Controllo dei cuscinetti (scocca dei pedali, ruote, direzione, pedali),
- Controllo dei cavi (freni, deragliatore, sospensione o dei tubi di scarico del freno idraulico),
- Sostituzione della trasmissione (catena, ruota libera, guarnitura),
- Verifica del funzionamento dell'assistenza elettrica,
- Sostituzione degli pneumatici,
- Controllo dell'usura delle ruote (raggi, cerchio
- Pressione dei raggi e/o allineamento delle ruote,
- Sostituzione dei pattini o dei pattini dei freni,
- Verifica del funzionamento dell'assistenza elettrica,
- Controllo delle funzioni elettriche.

E. Assistenza alla pedalata e batteria

Il ciclista deve far girare i pedali in avanti per beneficiare dell'assistenza motorizzata. Si tratta di un aspetto di sicurezza importante. Questa bicicletta ad assistenza elettrica fornisce un'assistenza motorizzata fino a una velocità di 25 km/h. Oltre, il motore si spegnerà. È possibile andare più veloce, ma tramite un maggiore sforzo e senza assistenza elettrica.

Il motore non funzionerà finché non si sarà fatto fare un giro completo ai pedali. Questa funzionalità protegge il motore e il controllore e allunga la durata di vita dei componenti elettrici.

I. Assistenza alla pedalata

Per far partire la bicicletta, azionare l'interruttore principale sul lato della batteria **ON/OFF**.

Il resto delle impostazioni e delle informazioni è regolabile direttamente sul display situato sul manubrio.



N.B. : Si prega di spegnere l'interruttore principale sulla batteria quando non si è più in sella. In questo modo si risparmierà la carica della batteria.

1. Presentazione del display LED

Il display LED si presenta nel seguente modo:



2. Attivazione/disattivazione del display LED

Per attivare l'assistenza, premere una volta il tasto "ON/OFF" del display. I LED rossi che indicano la carica e il livello di assistenza si accenderanno.

Per disattivare l'assistenza, mantenere premuto il tasto "ON/OFF" per 2 secondi. I LED rossi che indicano la carica e il livello di assistenza si spegneranno.

3. Visualizzazione della carica della batteria sul display LED

In condizioni normali, attivare l'alimentazione i quattro LED indicheranno il livello di carica della batteria. Quando sono tutti accesi, allora la carica è al suo massimo. Se l'ultimo lampeggia, la batteria deve essere ricaricata immediatamente prima dell'uso della bicicletta.

VISUALIZZAZIONE	LIVELLO DI CARICA
4 LED accesi	100%
3 LED accesi	75%
2 LED accesi	50%
1 LED acceso	25%
1 LED lampeggiante	La batteria è scarica e deve essere ricaricata

Se l'utente dimentica di staccare la carica dopo 5 minuti di inattività, i quattro LED si accenderanno uno dopo l'altro in modo da ricordargli di interromperla e di risparmiare energia.

4. Selezione del livello di assistenza sul display LED

Quando la carica è attiva, è possibile scegliere tra 6 livelli di assistenza. Premere i tasti "+" o "-" per selezionare uno di questi sei livelli di assistenza.

Quando la carica è attiva, il LED di assistenza "LOW" si accende di continuo e l'assistenza è al livello 2. Per aumentare il livello, premere il tasto "+", per abbassare premere "-".

DISPLAY LED	LIVELLO DI ASSISTENZA
○ ○ ○	Assistenza disattivata
○ ○ ○ ↔ ● ○ ○	1
● ○ ○	2
○ ○ ○ ↔ ○ ● ○	3
○ ● ○	4
○ ○ ○ ↔ ○ ○ ●	5
○ ○ ●	6

- Selezionando un livello di assistenza alto (5 e 6), l'uso della batteria sarà maggiore e sarà richiesto uno sforzo minore al ciclista. Questi livelli sono adattati alle pendenze e al ciclista verrà richiesto uno sforzo minore. Questi livelli sono adattati alle pendenze, al vento e ai carichi pesanti.
- I livelli di assistenza medi (3 e 4) significano che lo sforzo del ciclista e l'uso della batteria sono allo stesso livello.
- I livelli di assistenza deboli (1 e 2) significano che la propulsione della bicicletta proviene più dallo sforzo del ciclista che dall'uso della batteria. Si tratta quindi di modalità di risparmio energetico. Sugeriamo di utilizzare il livello di assistenza 1 quando si usa la bicicletta per fare sport.

5. Assistenza pedone su display LED

Premere a lungo il tasto "+" per utilizzare la funzione "avvio assistito" per facilitare la partenza. Quando è utilizzato l'avvio assistito, l'assistenza non supera i 6 km/h.

Non appena si rilascia il tasto "+", si interrompe l'avvio assistito.

II. Manipolazione della batteria

1. Lettura del livello di carica sulla batteria

Per conoscere il livello di carica premere una volta il tasto di carica situato sulla parte superiore della batteria.



I 5 LED si accendono per indicare lo stato di carica e poi si spengono dopo 4 secondi.

DISPLAY	LIVELLO DI CARICA
● ● ● ● ●	100%
● ● ● ● ○	80%
● ● ● ○ ○	60%
● ● ○ ○ ○	40%
● ○ ○ ○ ○	< 20%

2. Accendere/Spengere la batteria

Per accendere la batteria, premere il tasto ON/OFF rosso situato sotto sulla parte posteriore della batteria. Premerlo nuovamente per spegnerlo. Quando la batteria è spenta, questa non fornisce più elettricità alla bicicletta, anche se il display della batteria rimane attivo.



3. Inserire/Togliere la batteria

La batteria sulle biciclette elettriche si trova sul portabagagli posteriore; è collegata direttamente all'unità di controllo anteriore.



N.B.: Prima di maneggiare la batteria, assicurarsi che l'interruttore sia in posizione spenta.

Per installare la batteria, far scivolare orizzontalmente il blocco batteria lungo il binario, premere per assicurarsi che sia posizionato correttamente e poi bloccarlo.



Per bloccarlo, inserire la chiave nella serratura e fare un mezzo giro in senso orario (batteria e portabagagli chiusi). È possibile sbloccarlo facendo un mezzo giro in senso antiorario.

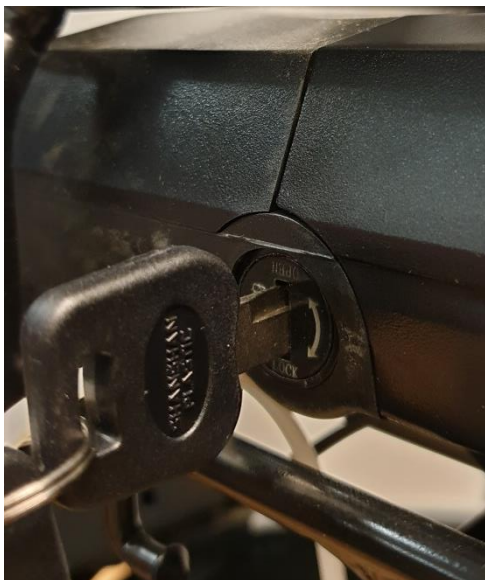

Bloccato





Sbloccato



N.B.: Si prega di ricordarsi di togliere la chiave e di conservarla in sicurezza dopo aver tolto la batteria dal portabagagli!

III. Utilizzo del caricabatteria

Prima di caricare la batteria, si prega di leggere il libretto delle istruzioni e il libretto del caricabatteria, se sono forniti con la bicicletta. Si prega, inoltre, di prestare attenzione ai seguenti punti relativi al caricabatteria:

- Rispettare le istruzioni indicate sull'etichetta del caricabatteria.
- Non utilizzare questo caricabatteria vicino a gas esplosivi o a sostanze corrosive.
- Non scuotere il caricabatteria, non sottoporlo a urti ed evitare le cadute.
- Proteggere sempre il caricabatteria dalla pioggia e dall'umidità, per un uso interno. 
- La tolleranza di temperatura di questo caricabatteria si situa tra gli 0 e i +40 °C.
- È vietato smontare il caricabatteria; in caso di problemi affidare l'apparecchio a un riparatore qualificato.
- Si deve usare esclusivamente il caricabatteria in dotazione con la bicicletta elettrica per evitare guasti. Si noti che l'inosservanza di questo obbligo farà decadere la garanzia.
- Durante la ricarica, la batteria e il caricabatteria devono essere distanti dal muro di almeno 10 cm e trovarsi in un luogo asciutto e ventilato. Non mettere niente in contatto diretto con il caricatore durante l'uso.
- Non toccare il caricabatteria per troppo tempo durante la ricarica (rischio di ustione superficiale).
- Sistemare il caricabatteria in una posizione stabile.
- Non coprire il caricabatteria, altrimenti si rischia il surriscaldamento durante la ricarica.
- Non immergere il prodotto.
- Evitare qualsiasi contatto con l'acqua durante la ricarica della batteria. Non toccare il caricabatteria con le mani bagnate.
- Non usare il caricabatteria con un cavo di alimentazione o delle spine rovinate. Assicurarsi che la presa del caricabatteria sia collegata correttamente al compartimento per la ricarica.
- Non mandare in cortocircuito gli spinotti del caricabatteria utilizzando un oggetto metallico.
- Staccare la corrente prima di inserire o disinserire i fili nella batteria.
- Questo caricabatteria è stato progettato per caricare le batterie al litio; non caricare un tipo di batteria sbagliato. Non utilizzarlo su una batteria non ricaricabile.
- Questo apparecchio può essere utilizzato da bambini di età minima di 14 anni e da persone che possiedono capacità fisiche, sensoriali o mentali ridotte o privi/e di esperienza o di conoscenza se essi (o esse) sono correttamente sorvegliati(e) o se sono state rese edotte delle istruzioni relative all'uso dell'apparecchio in tutta sicurezza e se i rischi potenziali sono stati illustrati. I bambini non devono giocare con l'apparecchio. La pulizia e la manutenzione da parte dell'utilizzatore non devono essere effettuate da bambini senza sorveglianza.
- E' necessario sorvegliare i bambini per assicurarsi che non giochino con l'apparecchio.
- Tenerlo fuori dalla portata dei bambini, questo prodotto non è un giocattolo.
- Il cavo flessibile esterno di questo prodotto non può essere sostituito; in caso di danneggiamento del cavo, si consiglia di disfarsene.
- A fine vita, consegnare il prodotto a un centro di smaltimento dei rifiuti. 

IV. Procedura di ricarica

Se una presa della corrente è disponibile vicino alla bicicletta, è possibile ricaricare la batteria direttamente sulla bicicletta senza staccarla. La presa del caricabatteria è coperta da un tappo di plastica, basta aprirlo per ricaricare la batteria direttamente.

La rimozione della batteria può rivelarsi utile in luoghi in cui non è possibile sistemare la bicicletta o quando non si è vicini a una presa elettrica.



N.B.: La ricarica della batteria deve avvenire all'interno di un luogo ventilato.

Si prega di ricaricare la batteria della bicicletta seguendo queste istruzioni:

- È possibile ricaricare la batteria tramite una presa elettrica standard. Non è necessario azionare l'interruttore.
- Inserire la presa del caricabatteria nella batteria e inserire il cavo dell'alimentatore del caricabatteria in una presa vicina.
- Durante la ricarica, il LED sul caricabatteria sarà rosso quando il funzionamento sarà corretto. Quando diventa verde, significa che la batteria è stata ricaricata.
- Per terminare la ricarica, si deve scollegare la presa elettrica e poi la presa collegata alla batteria. Infine, chiudere il tappo della presa della batteria.

V. Autonomia della batteria

Questa bicicletta elettrica è dotata di una batteria Li-ion di alta qualità. Le batterie Li-ion hanno una ricarica senza effetto memoria e un ampio range di tolleranza che va dai -10 ai +40 °C.

Per garantire alla batteria la durata di vita massima e proteggerla dai guasti, si prega di seguire le istruzioni d'uso e di manutenzione sotto.

1. Autonomia della batteria

Dopo aver ricaricato la batteria, si consiglia di lasciarla riposare 20-30 minuti prima di utilizzarla.

L'autonomia della batteria dipende da vari fattori d'uso:

- La scelta della modalità di assistenza
- Il peso del ciclista
- Il dislivello della strada
- Il gonfiaggio degli pneumatici
- Il vento
- Lo sforzo della pedalata
- L'avvio e la frequenza delle pause
- La temperatura esterna

2. Avvertenze/precauzioni

Si raccomanda di ricaricare le batterie regolarmente o dopo qualsiasi utilizzo. Non c'è un effetto memoria su queste batterie. Per massimizzarne la durata di vita, si consiglia:

- Di evitare gli ambienti caldi (temperatura di carica ideale 20°C)
- Di lasciare raffreddare la batteria per 30 minuti dopo l'uso della bicicletta

Precauzioni d'uso:



- Utilizzare la batteria solo per questa bicicletta.
- Utilizzare solo il caricabatteria specifico in dotazione per caricare la batteria.
- Caricare la batteria solo in un luogo ben ventilato.
- Non esporre la batteria a fonti di calore e non caricarla sotto il sole.
- Non smontare o modificare l'alloggiamento e la batteria che è inclusa nell'alloggiamento.
- Non collegare i poli (+) e (-) della batteria con un oggetto metallico.
- Non versare liquidi sulla batteria.
- Non utilizzare una batteria rovinata.
- Non continuare a caricare la batteria se la ricarica non è completa all'fine del tempo di ricarica teorico.
- Non utilizzare la batteria se emette uno strano odore, si riscalda in maniera inusuale o in caso di sospetta anomalia.
- Non lasciare la batteria alla portata dei bambini.
- Ricaricare la batteria prima di conservarla per tanto tempo ed effettuare la stessa operazione dopo questo stoccaggio.

VI. Durée de vie des batteries



La prestazione delle batterie può essere intaccata dall'usura dopo tante ricariche. Questo dipenderà da come si utilizza la bicicletta a pedalata assistita.

Portare le batterie usurate nel proprio negozio o in punti di smaltimento dei rifiuti specializzati. Non gettare assolutamente le batterie scariche nella natura.

VII. Manutenzione della batteria

Per garantire la massima durata di vita della batteria e proteggerla da guasti, si prega di seguire le seguenti istruzioni d'uso e di manutenzione:

Quando si nota che la carica scende al 10 %, la batteria deve essere ricaricata presto.



N.B.: Se la bicicletta non viene utilizzata frequentemente per un certo periodo, è necessario ricaricarla ogni mese. L'alloggiamento della batteria deve essere conservato in un luogo asciutto, sicuro, a una temperatura tra i 5° e i 35°C.

AVVISO:



- La durata di vita della batteria può ridursi in caso di conservazione prolungata senza ricarica regolare, come menzionato in precedenza.
- Non utilizzate metalli per collegare direttamente due poli della batteria, poiché in questo modo si potrebbe generare un cortocircuito.
- Non mettere mai la batteria vicino a un camino o a qualsiasi altra fonte di calore.
- Non scuotere la batteria, evitare urti e cadute.
- Quando il blocco batteria è tolto dalla bicicletta, tenerlo fuori dalla portata dei bambini per evitare incidenti.
- È vietato aprire la batteria.

VIII. Utilizzo e manutenzione del motore elettrico

Le nostre biciclette a pedalata assistita sono programmate per avviare l'assistenza elettrica dopo un mezzo giro dei pedali.

Non utilizzare la bicicletta in luoghi inondati o in caso di temporale. Non immergere i componenti elettrici in acqua, per evitare che si danneggino.

Evitare urti al motore che potrebbero guastarlo.

IX. Manutenzione del controllore

È molto importante occuparsi del controllore facendo riferimento alle seguenti istruzioni:

- Proteggere il controllore dalle infiltrazioni d'acqua e non immergerlo assolutamente.

N.B.: Se si pensa che si sia infiltrata dell'acqua nell'alloggiamento, spegnere subito la batteria e continuare senza assistenza. Sarà possibile riavviarla non appena il controllore si sarà asciugato.

- Non scuotere il controllore, non sottoporlo a urti o a cadute.



N.B.: Non aprire l'alloggiamento del controllore. Qualsiasi tentativo di aprire l'alloggiamento del controllore, di modificarlo o di regolarlo farà decadere la garanzia. Si prega di chiedere al proprio rivenditore o professionista di effettuare le riparazioni. Qualsiasi modifica dei parametri del sistema di gestione elettrica, soprattutto il cambio del limite di velocità, sono formalmente vietati e fanno decadere la garanzia della bicicletta.

X. Diagramma elettrico e specifiche tecniche

Ci riserviamo il diritto, senza preavviso, di modificare questo prodotto. Per informazioni aggiuntive contattare il proprio rivenditore.

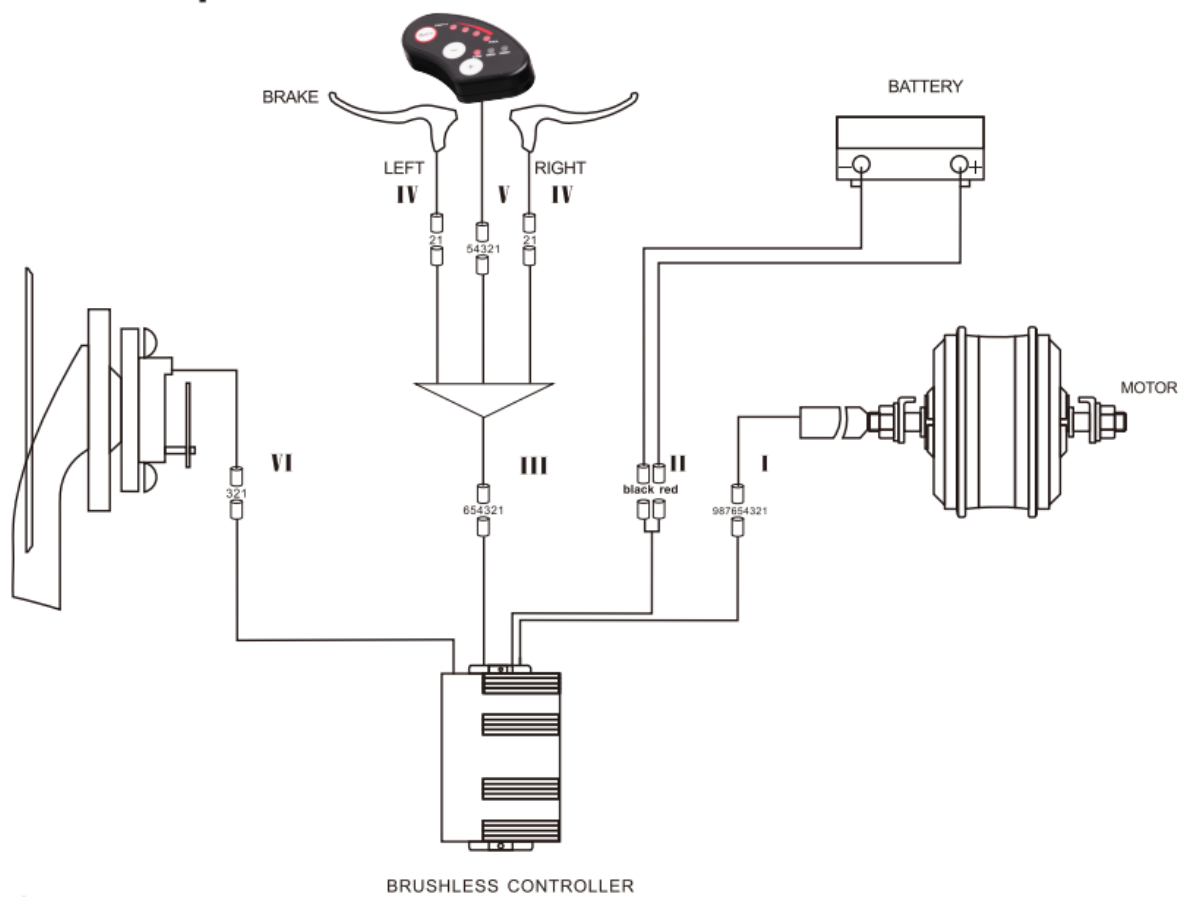

XI. Scheda tecnica principale

		Takeway E100
Peso massimo: Ciclista + Carico + bicicletta		130 kg
Peso massimo: Ciclista + Carico		108,3 kg
Velocità massima con assistenza		25 km/h
Autonomia *		Da 30 a 50 km
Motorizzazione	Potenza massima	250 W
	Tensione	36V
	Rumore massimo durante l'uso **	< 60 dB
Batteria	Tipo	Litio
	Tensione	36V
	Capacità	7,8 Ah
	Peso	2,5 kg
	Tempo di ricarica	4 ore
	Numero di cicli (≥70% capacità)	500 cicli
Caricabatteria	Tensione di ingresso	100-240V
	Tensione d'uscita	36V
Peso totale della bicicletta		21,7 kg
Dimensione della bicicletta		20"
Dimensione pneumatici/Ruota		20 x 1.75 pollici

F. SPV

I. Pezzi soggetti a usura

I vari elementi soggetti a usura sono elementi standard. Sostituire sempre i pezzi usurati e/o da sostituire con componenti identici e in vendita in commercio o presso il proprio rivenditore.

II. Risoluzione dei problemi di base

Non provare ad accedere o a riparare un componente elettrico autonomamente. Contattare lo specialista più vicini per un controllo da parte di una persona qualificata.

Le seguenti informazioni sono a scopo informativo e non sono istruzioni che servono ad assistere il ciclista durante le riparazioni. Qualsiasi procedura di riparazione menzionata deve essere effettuata da un professionista qualificato, consapevole dei problemi di sicurezza ed esperto di manutenzione elettrica.

Descrizione del problema	Cause possibili	Risoluzione
Dopo aver acceso la batteria, il motore non assiste la pedalata.	<ol style="list-style-type: none">1) il cavo del motore (giunto di connessione a tenuta stagna) è collegato male2) la leva del freno non è tornata correttamente in posizione normale, causando lo spegnimento dell'interruttore.3) il fusibile della batteria si è fuso4) il sensore di velocità è troppo distante dal disco magnetico sull'asse B.B.5) il collegamento tra il sensore e il controllore non è avvenuto o c'è un falso contatto.	Verificare innanzitutto che la batteria sia carica. Se non è così, ricaricarla. <ol style="list-style-type: none">1) verificare che il collegamento non presenti intoppi2) risistemare la leva del freno nella posizione normale con attenzione senza frenare3) aprire la parte superiore del blocco batteria e verificare lo stato del fusibile. Se è fuso, contattare il proprio rivenditore o un professionista autorizzato a sostituirlo.4) regolare la distanza tra il sensore e il nastro magnetico in modo che non sia superiore a 3 mm.5) assicuratevi che il controllore e il sensore siano collegati correttamente.
L'autonomia della batteria diminuisce (N.B.: le prestazioni della batteria sono legate direttamente al peso del ciclista, dei bagagli, alla forza del vento, al tipo di strada e ai frenaggi costanti).	<ol style="list-style-type: none">1) il tempo di ricarica non è sufficiente2) la temperatura ambiente è troppo bassa e influenza il funzionamento della batteria3) le salite o i venti contrari sono frequenti e le strade sono in cattivo stato4) la pressione degli pneumatici non è sufficiente (rigonfiarli)5) arresti e ripartenze frequenti6) la batteria è stata conservata senza essere ricaricata per tanto tempo.	<ol style="list-style-type: none">1) si prega di ricaricare la batteria seguendo le istruzioni (capitolo 7.3)2) in inverno o con temperature inferiori agli 0 °C, la batteria deve essere conservata al chiuso3) si tratta di una causa normale e il problema si risolverà con il miglioramento delle condizioni4) gonfiare gli pneumatici a una pressione di 3,1 bar5) il problema si risolverà migliorando le condizioni d'uso6) effettuare una ricarica regolare in conformità con il libretto delle istruzioni. Se non si riesce a risolvere il problema, contattare il proprio rivenditore o professionista qualificato.
Dopo aver collegato il caricabatteria, i LED di carica non si accendono.	<ol style="list-style-type: none">1) problema con la presa elettrica2) falso contatto tra la presa d'ingresso del caricabatteria e la presa elettrica.3) la temperatura è troppo bassa.	<ol style="list-style-type: none">1) controllare e riparare la presa elettrica2) controllare e inserire fino in fondo la presa3) effettuare la carica interna Se le soluzioni precedenti non hanno avuto effetto, si prega di contattare il

		proprio rivenditore o un professionista qualificato.
Dopo una ricarica di più di 4/5 ore, la spia LED di ricarica è ancora rossa. (N.B.: è importantissimo ricaricare la batteria rispettando le istruzioni per evitare di danneggiare il materiale).	<p>1) la temperatura ambiente è pari o superiore ai 40 °C</p> <p>2) la temperatura ambiente è pari o inferiore agli 0 °C</p> <p>3) la bicicletta non è stata ricaricata dopo l'uso, scaricandola esageratamente</p> <p>4) la tensione di uscita è troppo bassa per poter ricaricare la batteria.</p>	<p>1) ricaricare la batteria a una temperatura inferiore ai 40 °C e in conformità con le istruzioni</p> <p>2) ricaricare la batteria al chiuso e in conformità con le istruzioni</p> <p>3) sottoporre a corretta manutenzione la batteria per evitare che venga caricata troppo a lungo</p> <p>4) non ricaricare a una tensione inferiore ai 100 V.</p> <p>Se le soluzioni precedenti non hanno avuto effetto, si prega di contattare il proprio rivenditore o un professionista qualificato</p>

Risoluzione dei problemi legati al caricabatteria:

- La luce rossa non funziona durante la ricarica: verificare che i connettori siano collegati correttamente. Verificare se la tensione normale è stata improvvisamente superata; in questo caso, si prega di controllare la riparazione del caricabatteria. Se quanto detto in precedenza è corretto, allora la batteria è sicuramente difettosa.
- La luce rossa non diventa verde: spegnere l'alimentazione, poi dopo 5 secondi collegare l'alimentazione settore e continuare la ricarica. Se la batteria non si carica più, questa è sicuramente difettosa.
- La luce rosa diventa subito verde: verificare che la batteria sia completamente carica. Se non lo è, la batteria o il caricabatteria sono difettosi.
- Se il fusibile è saltato: non smontare il caricabatteria, ma affidarlo a un riparatore qualificato che sostituirà il fusibile con uno nuovo avente le stesse caratteristiche (T3.15A/250V).

G. Note

NL

“ Vertaling van de originele instructies ”

Gefeliciteerd met uw aankoop van deze fiets met elektrische ondersteuning (FEO) van WAYSICAL!

Het doel van deze handleiding is u de vereiste informatie voor een goed gebruik, afstelling en onderhoud van uw fiets te geven.

Gelieve de tijd te nemen om deze instructies aandachtig te lezen voordat u in het zadel klimt en bewaar ze gedurende de levensduur van de fiets. Ze bevat belangrijke veiligheids- en onderhoudsinstructies.

De gebruiker is verantwoordelijk voor het lezen van deze handleiding voordat hij het product gebruikt. Het niet-naleven van deze instructies stelt u bloot aan de risico's van een verkeerd gebruik van uw fiets, aan een voortijdige slijtage van bepaalde onderdelen die een val en/of ongeval kunnen veroorzaken.

In het geval dat een origineel onderdeel defect zou blijken tijdens zijn garantieperiode, dan verbinden wij er ons toe dit te vervangen. De garantieduur voor de elektrische fietsen is de volgende:

- Frames en vorken: 5 jaar
- Elektrische onderdelen: 2 jaar mits onderhoud
- Elk ander onderdeel: 2 jaar

Deze garantie omvat niet de werkuren en de transportkosten. De onderneming kan niet verantwoordelijk worden gesteld voor niet-gebruikelijke schade te wijten aan een samenloop van omstandigheden. Deze garantie is enkel geldig voor de originele koper van dit product, voorzien van een aankoopbewijs, dat zijn klacht ondersteunt. Deze garantie is enkel van toepassing in het geval van defecte onderdelen en dekt niet de normale slijtage, noch schade veroorzaakt door een ongeval, een onaangepast gebruik, een te grote belasting, een niet-conforme assemblage of onderhoud en elk ander voorwerp dat niet voorzien is voor het gebruik met de fiets.

Geen enkele fiets gaat eeuwig mee en een klacht kan niet aanvaard worden voor schade veroorzaakt door een onaangepast gebruik, in een wedstrijd, voor afdalingen, voor sprongen, of gelijkaardige activiteiten. De klachten moeten worden ingediend door tussenkomst van uw verdeler. Uw rechten worden niet aangetast. De onderneming behoudt zich het recht voor elke specificatie zonder voorafgaandelijke verwittiging te wijzigen of aan te passen. Alle informatie en de specificaties van deze brochure zijn correct op het ogenblik van het printen ervan.

Uw fiets werd zorgvuldig ontworpen en gefabriceerd conform de eisen van de Europese norm EN 15194.

Gebruiksvoorwaarden van deze fiets met elektrische ondersteuning

Deze fiets met elektrische ondersteuning werd ontworpen voor een gebruik in de stad of de randstad. Hij laat toe zich te verplaatsen in de stad, op straat of op een geplaveide oppervlakte waar de wielen altijd in contact met de grond blijven. Hij is uitgerust met een elektrische ondersteuning tijdens het trappen, hetgeen uw dagelijkse verplaatsingen zal vergemakkelijken, om verder en langer te gaan. Uw fiets met elektrische ondersteuning is een fiets voor volwassenen, voor personen ouder dan 14 jaar. Wanneer de fiets door een kind wordt gebruikt, zijn de ouders verantwoordelijk en ze moeten nagaan of de gebruiker in staat is de fiets in alle veiligheid te gebruiken.

Uw fiets is niet bestemd om te worden gebruikt op niet geasfalteerde terreinen of terreinen in slechte staat. Hij werd niet ontworpen voor een "alle terrein" gebruik, noch voor wedstrijden. Het feit dit gebruik niet te respecteren kan een val of een ongeval veroorzaken en kan voortijdig en mogelijk onomkeerbaar de staat van de fiets met elektrische ondersteuning aantasten.

Uw fiets met elektrische ondersteuning is geen bromfiets. Het doel van de ondersteuning is een aanvulling op het trappen te leveren. Op het ogenblik dat u begint te trappen start de motor en helpt ze u bij uw inspanning. De ondersteuning varieert in functie van de snelheid van de fiets, groot bij het starten, minder wanneer de fiets goed rijdt en verdwijnt wanneer de fiets een snelheid van 25 km/h bereikt heeft. De ondersteuning verdwijnt wanneer de twee remgrepen worden bediend of wanneer de snelheid hoger dan 25 km/h ligt. Deze herbegint automatisch beneden de 23 km/h met het trappen.

Hij moet correct worden onderhouden volgens de instructies van deze handleiding.



WAARSCHUWING: Net als elk mechanisch onderdeel ondergaat een fiets grote belastingen en verslijt hij. De verschillende materialen en onderdelen kunnen verschillend op slijtage of moeheid reageren. Wanneer de voorziene levensduur van een onderdeel wordt overschreden, kan dit plotseling breken en zo kwetsuren aan de fietser veroorzaken. Scheuren, krassen en verkleuring van de zones die blootstaan aan grote belasting geven aan dat de levensduur van het onderdeel werd overschreden en dat het moet worden vervangen.

Aanbeveling: Een veilig gebruik

Vooraleer uw fiets met elektrische ondersteuning te gebruiken zorgt u ervoor dat hij in goede staat van werking is. Kijk in het bijzonder de volgende punten na:

- De positie moet comfortabel zijn
- De moeren, schroeven, spanhendels, het vastzitten van de onderdelen
- De remmen werken goed
- De loop van het stuur is goed zonder te veel speling, de handgreep zit correct bevestigd aan de stuurpen
- De banden worden niet belemmerd en de lagers zijn correct afgesteld
- De wielen zijn correct aangespannen en bevestigd aan het frame/de vork
- De banden zijn in goede staat en hun druk is de juiste
- De staat van de velgen
- De pedalen zijn stevig vastgemaakt aan de trapinrichting
- De werking van de transmissie
- De reflectoren staan in de goede positie.



AANBEVELING: Uw fiets moet om de 6 maanden worden nagekeken door een professional om zeker te zijn van de goede staat van werking en van de gebruiksveiligheid. De gebruiker is verantwoordelijk voor de goede staat van werking van alle onderdelen voordat de fiets wordt gebruikt.

Kies een veilige plek, ver van het verkeer, om u vertrouwd te maken met uw nieuwe fiets. De ondersteuning kan krachtig beginnen werken, ga na of uw stuur wel degelijk recht staat en dat de weg vrij is. Wij raden u sterk aan om u minimaal met een helm uit te rusten voordat u met de fiets gaat rijden.

Zorg ervoor dat u in goede gezondheid bent als u met de fiets gaat rijden.

In ongewone weersomstandigheden (regen, koude, nacht, enz.) moet u bijzonder waakzaam zijn en uw snelheid en reacties navenant aanpassen.

Tijdens het vervoer van uw fiets aan de buitenkant van uw voertuig (fietsendrager, bagagedrager) wordt ten zeerste aangeraden de batterij uit te nemen en ze op een plaats met een matige temperatuur op te slaan.

De gebruiker moet zich schikken naar de eisen van de nationale reglementering wanneer de fiets wordt gebruikt op de openbare weg (bijvoorbeeld verlichting en signalisatie). De onderneming MGTS wijst elke verantwoordelijkheid af wanneer de bestuurder van de fiets de van kracht zijnde reglementering niet naleeft.



WAARSCHUWING: U erkent verantwoordelijk te zijn voor elk verlies, elke kwetsuur of elke schade veroorzaakt door het niet-naleven van de hierboven vermelde instructies en dat dit de garantie automatisch zal annuleren.

A. OVERZICHT

A.	OVERZICHT	152
B.	Structuur van de fiets met elektrische ondersteuning.....	154
C.	Eerste ingebruikneming en afstellingen.....	155
I.	Aanbrengen van de veiligheidselementen	155
1.	Verlichting.....	155
2.	Bel.....	155
3.	Het dragen van de helm	155
II.	Afstelling van het zadel en het stuur	156
1.	Zadel	156
2.	Stuur	156
III.	Banden.....	157
IV.	Afstelling van de remmen.....	157
1.	Afstelling van de V-brake-remmen.....	158
2.	Vervanging van de remschoenen en de remblokken	159
3.	Slijtage van de velgen	159
V.	Afstelling van het versnellingsstelsel.....	159
1.	Afstelling van de geleidepennen	160
2.	Afstelling van de kettingspanning	160
VI.	Afstelling van de ketting	160
VII.	Vervanging van de pedalen	161
VIII.	Wiel en motor.....	161
IX.	Bagagedrager	161
X.	Standaard.....	161
D.	Onderhoud	162
I.	Schoonmaak.....	162
II.	Smering.....	162
III.	Geregelde controles	163
IV.	Revisies	163
E.	Ondersteuning van het trappen en batterij.....	165
I.	Ondersteuning bij het trappen	165
1.	Voorstelling van het led-schermbanner.....	165
2.	Activering / deactivering van het led-schermbanner.....	165
3.	Weergave van de batterijlading op het led-schermbanner	166
4.	Selectie van het ondersteuningsniveau op het led-schermbanner	166
5.	“Voetgangers”ondersteuning op het led-schermbanner	166
II.	Bediening van de batterij.....	167
1.	Aflezingsniveau van de batterij	167
2.	De batterij inschakelen/uitschakelen	167

3.	De batterij insteken/verwijderen	168
III.	Gebruik van de lader.....	169
IV.	Laadprocedure.....	170
V.	Autonomie van uw batterij.....	170
1.	Autonomie van uw batterij.....	170
2.	Voorzichtigheid, voorzorgen	171
VI.	Levensduur van de batterijen	171
VII.	Onderhoud van de batterij	171
VIII.	Gebruik en onderhoud van de elektrische motor	172
IX.	Onderhoud van de controller	172
X.	Elektrische diagram en specificaties.....	173
XI.	Voornaamste technische fiche	174
F.	DIENST NA VERKOOP.....	175
I.	Slijtstukken.....	175
II.	Oplossing van de basisproblemen	175
G.	Opmerkingen.....	177

B. Structuur van de fiets met elektrische ondersteuning



1. Band en binnenband
2. Velg
3. Spaken
4. Voorrem
5. Voorvork
6. Spatbord vooraan
8. Frame
9. Stuur en dwarsarm
10. Remhendels
11. Led-scherm
12. Achterrem

13. Zadelpenklem
14. Zadel en stang
15. Bedieningskast
16. Batterij
17. Bagagedrager achteraan
19. Spatbord achteraan
20. Pedalen
21. Trapinrichting
22. Voornaaf motor
23. Aansluitingskabel

C. Eerste ingebruikneming en afstellingen

I. Aanbrengen van de veiligheidselementen

1. Verlichting

De verlichting wordt u meegeleverd, het gaat om twee reflectoren (een witte bevestigd in de koplamp en een rode bevestigd op het spatbord achteraan), een koplamp, een achterlicht, twee andere oranje reflectoren aangebracht tussen de wielspaken. De aanwezigheid van reflecterende wielen zorgt ervoor dat u beter zichtbaar bent aan de zijkant.

Het verlichtingssysteem is een veiligheidsuitrusting van uw fiets, het moet verplicht op uw fiets aanwezig zijn. Ga na of uw verlichtingssysteem werkt en of de batterijen geladen zijn voordat u zich op straat begeeft. Indien nodig kunt u de batterijen van uw verlichting vervangen.

Koplamp met externe batterij

Verwijder het bovenste doorzichtige deel van de koplamp door een druk uit te oefenen op de inkeping achter de kast. Nadat het geheel werd verwijderd kunt u de twee knoopcelbatterijen (CR2032) verwijderen en vervangen, waarbij u rekening houdt met de vermelde polariteit. Plaats het doorzichtige deel terug. Schakel de lamp in/uit door de kleine schakelaar bovenop de lamp te verschuiven.

Achterlicht met externe batterij

Verwijder het doorzichtige bovendeel van het licht met een schroevendraaier. Nadat het geheel werd verwijderd kunt u de twee batterijen (LR 6 AAA) verwijderen en vervangen, waarbij u rekening houdt met de vermelde polariteit. Plaats het doorzichtige deel terug. Schakel het achterlicht aan/uit door de kleine schakelaar bovenop het achterlicht te verschuiven.

2. Bel

Er werd een bel op het stuur geïnstalleerd. Ze is te horen tot 50 m ver. De bel is een veiligheidsuitrusting van uw fiets, ze moet verplicht aanwezig zijn op uw stuur.

3. Het dragen van de helm

Voor een veilig gebruik wordt het dragen van een fietshelm ten stelligste aangeraden. Het staat garant voor minder hersentrauma's in geval van een val.



OPGEPAST: Het dragen van een helm is verplicht voor kinderen jonger dan 14 jaar die zelf rijden of als passagier meerijden.

Voor meer informatie wendt u zich tot uw verdeler.

II. Afstelling van het zadel en het stuur

Het is belangrijk dat uw fiets wordt afgesteld op uw lichaamsbouw.

1. Zadel

Open het snelvergrendelsysteem (zie paragraaf III "Banden" voor de gebruiksmethodologie van het snelvergrendelsysteem).

Tijdens de afstelling van het zadel op de laagste positie zorgt u ervoor dat dit geen enkel onderdeel van de fiets, zoals bijvoorbeeld de bagagedrager, raakt.

Zo mag u ook niet het minimale invoegmerkteken van de zadelbuis overschrijden. Dit invoegmerkteken mag nooit zichtbaar zijn tijdens het rijden met de fiets.

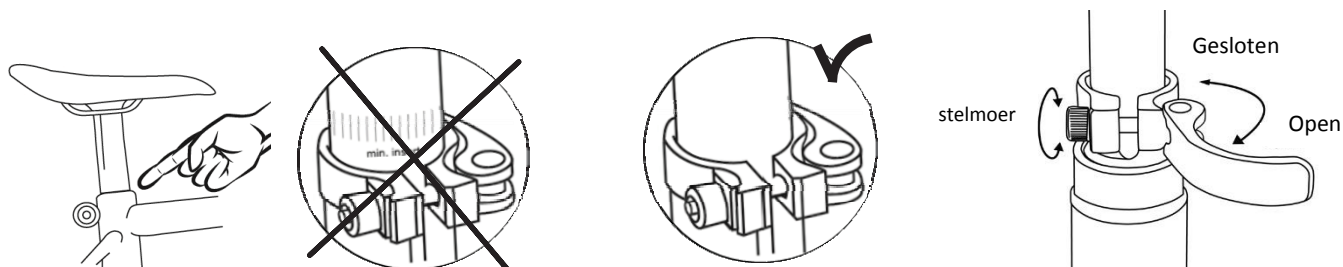

Om de correcte hoogte van het zadel na te gaan gaat u op het zadel zitten met gestrekte benen, de hiel rust op het pedaal (fig. B). Tijdens het trappen zal de knie lichtjes worden gepluoid, met de voet in de lage stand (fig. A).

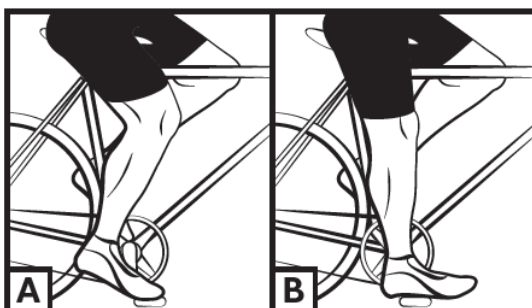

2. Stuur

Het stuur van uw fiets kan in de hoogte worden afgesteld. Om de stuurhoogte aan te passen, gebruikt u de snelkoppeling zoals op onderstaand schema aangegeven:

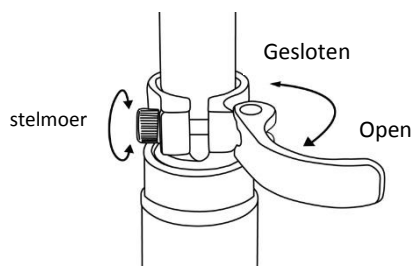

Let erop dat het minimale invoegmerkteken niet wordt overschreden (Dit invoegmerkteken mag nooit zichtbaar) zijn.

De positie van de handgreep op de dwarsarm kan worden geregeld door de kap van de dwarsarm los te draaien met de hendel van de snelkoppeling, draai de handgreep zoals u het wenst en zet de kap weer vast door de hendel te sluiten. Zorg ervoor dat de handgreep correct uitgelijnd is.

III. Banden

Kijk geregeld de bandenspanning na. Rijden met onvoldoende opgeblazen of te erg opgeblazen banden kan het rendement doen zakken, een voortijdige slijtage veroorzaken, beschadigingen ter hoogte van de velg veroorzaken, de autonomie verlagen of het risico op ongevallen vergroten.

Wanneer een aanzienlijke schade of een inkeping zichtbaar is op de banden, vervangt u ze voordat u met de fiets rijdt. De fabrikant heeft een drukbereik aangebracht op de zijkant van de banden en u vindt het in onderstaande tabel. De druk moet aangepast zijn aan het gewicht van de gebruiker.

Model	Groottefiets	Grootte (binnenband en band)	Druk	
			PSI	Bar
TAKEAWAY E100	20"	20*1.75	40-65	2,8-4,5

Methode voor het bepalen van de goede regeling van het snel vergrendelmechanisme (wiel en zadelklem)

De snelle vergrendeling werd ontworpen om manueel bediend te worden. Gebruik nooit gereedschap om het mechanisme te blokkeren of te deblokkeren, want zo kunt u het beschadigen.

Om de spankracht van de wielas af te stellen moet u de regelmoer en niet de snelvergrendelhendel gebruiken. Wanneer de hendel kan worden bediend door een minimale druk met de hand uit te oefenen, betekent dit dat hij niet genoeg aangespannen is. U moet dus de regelmoer opnieuw vastzetten. Het snel vergrendelsysteem moet de vorkklem markeren wanneer het gesloten is in de vergrendelde stand. Bij elke afstelling kijkt u de goede centrering van het voorwiel tegenover de vork na. Om de snelle vergrendeling af te stellen, te sluiten en te openen past u volgende methode toe:

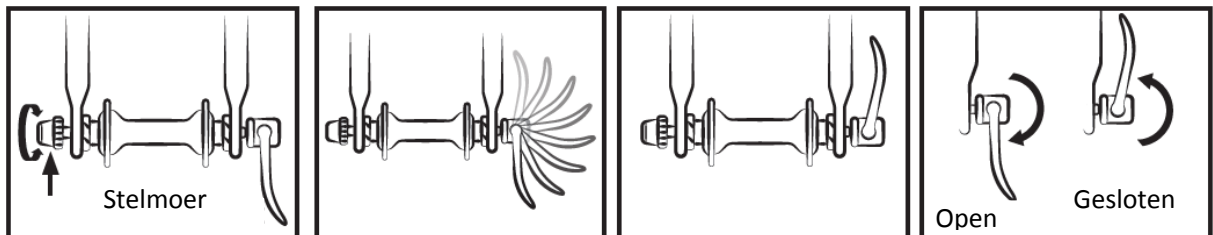

IV. Afstelling van de remmen

Voor elke rit gaat u na dat de remmen vooraan en achteraan in perfecte staat van werking zijn. De rechterhendel activeert uw achterrem. De linkerhendel activeert de voorrem. Het wordt aanbevolen gemiddeld uw remkracht 60/40 te verdelen over de voor- en de achterrem.

De remgreep mag niet in contact komen met het stuur en de kokers mogen geen scherpe hoek vormen, zodat de kabels met een minimale wrijving schuiven. Beschadigde, rafelige, verroeste kabels moeten onmiddellijk worden vervangen.

WAARSCHUWINGEN:



- Bij regen of vochtig weer zijn de remafstanden langer. Het wordt aanbevolen om in een dergelijke situatie te anticiperen op het remmen.
- In bochten en bij het afremmen kan het stuur een negatieve invloed hebben op de responstijd van de fietser.

1. Afstelling van de V-brake-remmen

De remblokjes oefenen een rechtstreekse druk uit op wielvelgen. De drukintensiteit wordt bediend door een hendel verbonden met een kabel aan de rem. Bedien de remgreep niet wanneer het wiel niet in het frame zit.

Positioneer de armen van het remblok verticaal en parallel met behulp van de goede kabelspanning. Nadat u de kabelpositie bepaald hebt, zet u de kabel vast met de gepaste schroef.

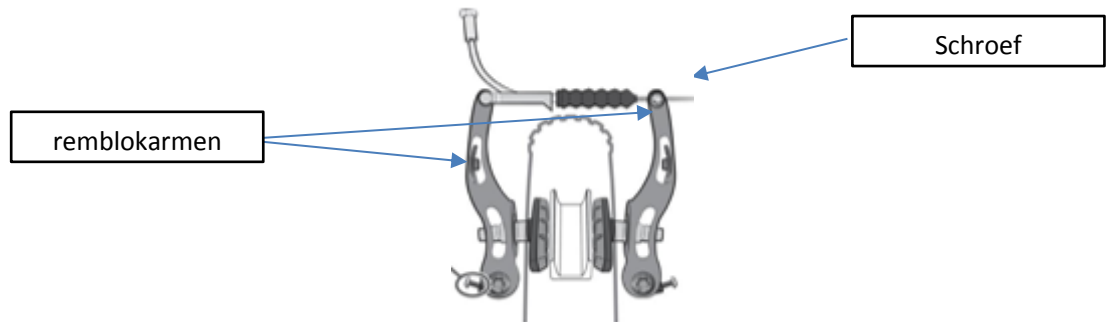

- Lijn het remblokje uit op de velgflank.



- Regel de afstand tussen de remblokjes en de velg, van 1 tot 3 mm, zodat het remmen efficiënter wordt.
- Verwijder de achterkant van het remblokje een beetje van de velg.

Profileerrichting



- Regel de symmetrie van de blokjes door de terugstelveren van de linker- en de rechterblokjes uit te balanceren.

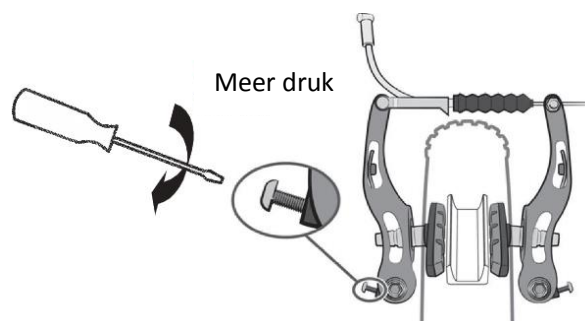

- Met een systeem van moer en tegenmoer ter hoogte van de remgreep kunt u de kabelspanning regelen en dus ook de remkracht die in de tijd zal variëren in functie van de slijtage van de remblokjes.

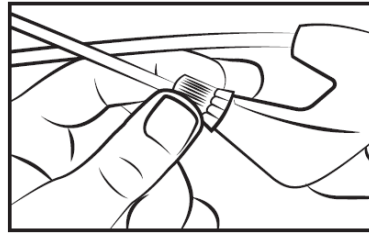

2. Vervanging van de remschoenen en de remblokken

- V-brake-rem

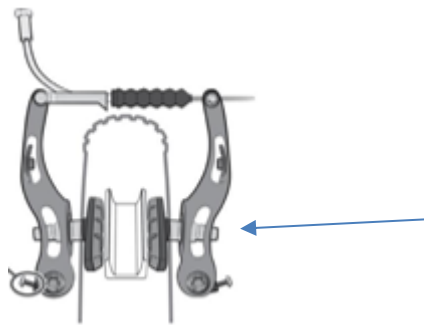

Draai de remblokjes los met behulp van een inbussleutel van 5 mm. Breng de remblokjes in de juiste richting op de remklauw aan. Zet de remblokjes opnieuw vast, waarbij u het aanspannen respecteert, zie vorig hoofdstuk IV.1.

3. Slijtage van de velgen

Net als elk ander onderdeel moet de velg geregeld worden gecontroleerd. De velg kan aftakelen en breken, en zo controleverlies over het stuur en een val veroorzaken.



OPGEPAST: Het is erg belangrijk dat de slijtagestaat van de velgen wordt nagekeken. Wanneer het merkteken onzichtbaar wordt bij een V-brake, dan betekent dit dat de velg zijn maximale slijtage voor een veilig gebruik heeft bereikt. Een beschadigde velg kan erg gevaarlijk zijn en moet worden vervangen. Stel het remblok af en laat hierbij een ruimte van 1 tot 1,5 mm met de velg.

V. Afstelling van het versnellingsysteem

Uw fiets is voorzien van verschillende manueel bediende versnellingen, dankzij een Shimano RevoShift-systeem met derailleur achteraan. Gebruik de rechterhendel voor de gewenste versnelling.

Hoe hoger de indicator staat, hoe moeilijker trappen het is en omgekeerd.

Opgepast, fiets nooit achteruit tijdens het schakelen van versnelling en forceer de bedieningshendel nooit in een positie.

Voor een optimaal gebruik van het versnellingsysteem raden wij aan te schakelen wanneer u niet intensief aan het fietsen bent.



1. Afstelling van de geleidepennen

De loop van de derailleur wordt afgesteld met behulp van de schroeven H en L. Met schroef L kan de bovenste geleidepen (kant grote versnelling) worden geregeld. Door de schroef L los te schroeven positioneert de ketting zich meer naar de buitenkant van het grote tandwiel.

Met schroef H kan de binnenste geleidepen (kant kleine versnelling) worden geregeld.

Door de schroef H los te schroeven positioneert de ketting zich meer naar de buitenkant van het kleine tandwiel.

Deze handelingen gebeuren per kwartslag. Bij elke regeling moet u een perfecte uitlijning bekomen tussen het kettingwiel, de ketting en het loopwiel van de derailleur achteraan.

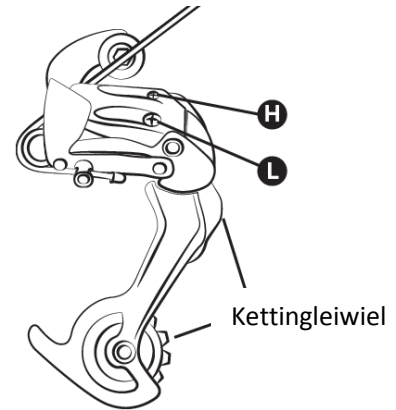

Schema derailleur achteraan:

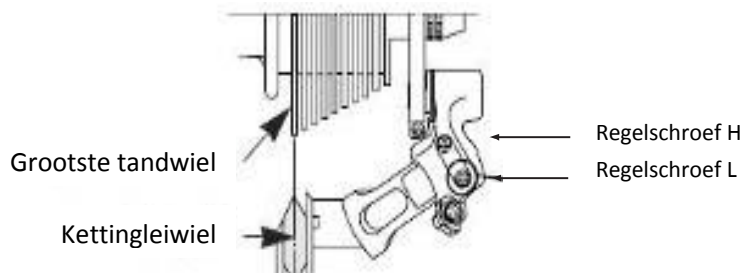

2. Afstelling van de kettingspanning

Om een verandering van de tandwielen correct te doen, gebruikt u het wielje op de derailleur achteraan. Met dit wielje kunt u de kabelspanning van de derailleur regelen en de derailleur correct positioneren afhankelijk van de gekozen snelheid.

VI. Afstelling van de ketting

Uw fiets is uitgerust met een externe derailleur achteraan, de ketting wordt automatisch aangespannen.

Om de ketting te vervangen

Meestal worden nieuwe kettingen verkocht met te veel schakels. De eerste stap is ze op de goede lengte te maken. De meest veilige manier is het aantal schakels van de oude ketting te tellen zodat de nieuwe ketting op basis hiervan kan worden gemaakt. Om de oude ketting te demonteren volstaat het ze weg te nemen (een kettingnok wegnemen).

Daarna moet u de nieuwe ketting aanbrengen. U moet ze hiervoor aanbrengen rond de trapasplaat en de krans achteraan, opdat ze correct ingrijpt op de andere transmissie-onderdelen. Om de ketting te sluiten raden we aan een snelkoppeling te gebruiken. Deze werkt als vrouwelijke schakel die wordt aangebracht tussen twee mannelijke schakels. Dankzij de snelkoppeling kan de ketting ook gemakkelijker worden weggenomen om ze schoon te maken.

Om te controleren of de kettinglengte de juiste is, moet ze op het kleine tandwiel worden gelegd. In deze configuratie moet de virtuele lijn tussen de naaf van het achterwiel en de as van de onderwals van de derailleur verticaal zijn.

VII. Vervanging van de pedalen

Om uw pedalen te vervangen, identificeert u ze door te kijken naar de letter op het pedaal. Het rechterpedaal wordt aangeduid met "R" (Right) en het linkerpedaal met "L" (Left). Draai het pedaal R in de richting van de wijzers van een uurwerk om het op de zwenkel te bevestigen. Draai het pedaal L in de tegenovergestelde richting van de wijzers van een uurwerk.

VIII. Wiel en motor

Na de eerste gebruiksmaand wordt aangeraden uw spaken opnieuw aan te spannen om de impact van de tractie van de motor op uw achterwiel te beperken. Tijdens het opstarten van de motor kunt u een licht geluid te horen krijgen. Dit lawaai is normaal want de motor start op en ondersteunt het trappen. Dit lawaai kan erger worden wanneer hij volop wordt gebruikt.

IX. Bagagedrager

Uw fiets wordt verkocht met een bagagedrager.

Model	Grootte van de fiets	Bagagedrager
TAKEAWAY E100	20"	XJ-20-LC179

Hij werd al bevestigd boven uw achterwiel. De bevestigingselementen moeten worden aangespannen en geregeld worden nagekeken op een koppel van 4 - 6 Nm. Uw bagagedrager werd ontworpen voor een maximale belasting van 25 kg, er kan ook een kinderstoel op worden bevestigd.



OPGEPAST: Uw bagagedrager werd niet ontworpen om een aanhangwagen te trekken.

Uit veiligheidsoverwegingen mag de bagage enkel op de bagagedrager worden vervoerd.

Een geladen bagagedrager beïnvloedt het gedrag van uw fiets.

Verdeel de bagage evenwichtig over de twee kanten om de stabiliteit van uw fiets te bevorderen. De bagage moet stevig aan de bagagedrager worden bevestigd. Voor elk gebruik moet worden nagekeken dat er niets loshangt en in het achterwiel van de fiets kan terechtkomen. De bagagedrager niet zomaar op goed geluk afstellen, vraag raad aan uw verdeler voor een eventuele aanpassing. Pas uw bagagedrager niet aan, elke wijziging aan de bagagedrager door de gebruiker maakt deze instructies ongeldig. De bagage mag de reflectoren en de verlichting van uw fiets niet onzichtbaar maken.

X. Standaard

Voor elk gebruik moet u nagaan dat uw standaard naar boven staat.

D. Onderhoud

Voor uw veiligheid, maar ook om zijn levensduur te verlengen, moet uw fiets geregeld worden onderhouden. Het is belangrijk dat de mechanische onderdelen periodiek worden gecontroleerd om in voorkomend geval de versleten onderdelen of onderdelen met slijtagesporen te vervangen.

Tijdens een vervanging van onderdelen is het belangrijk dat originele stukken worden gebruikt om de prestaties en de betrouwbaarheid van de fiets te bewaren. Let erop de juiste vervangstukken te gebruiken voor de banden, de binnenbanden, de transmissie-onderdelen en de verschillende elementen van het remsysteem. De gebruiker is verantwoordelijk wanneer hij onderdelen gebruikt die niet originele onderdelen zijn.



WAARSCHUWINGEN: Verwijder altijd de batterij voor een onderhoudsbeurt.

I. Schoonmaak

Om het roesten van de fiets te vermijden is het nodig uw fiets geregeld met zacht water af te spoelen, vooral wanneer hij werd blootgesteld aan zeelucht.

De schoonmaak moet gebeuren met een spons, een bakje lauw zeepsop en een waterstraal (niet onder druk).



AANBEVELING: Let er speciaal op dat u geen hogedrukreiniger gebruikt.

II. Smering

Het smeren van de verschillende bewegende onderdelen is essentieel om roest te vermijden. Olie geregeld de ketting, borstel de kransen en de bladen, breng periodiek een paar oliedruppels aan op de kabelkokers van de remmen en de derailleur.

Het is aan te raden eerst de te smeren elementen schoon te maken en te laten drogen.

Het is aan te raden een speciale olie te gebruiken om de ketting en de derailleur te smeren. Voor de andere onderdelen moet u een vet gebruiken.

III. Geregelde controles

Het aandraaien van de bouten: greep, commandeur, pedalen, stuurpen.
De toe te passen aanspankoppels zijn de volgende:

ONDERDELEN	VOORGESCHREVEN KOPPEL (Nm)	BIJZONDERE VOORSCHRIFTEN
Pedalen op cranks	30 – 40	De schroefdraden smeren
Crank op kast	30 – 40	De schroefdraden smeren
Aanspannen van stuurinrichting	14 – 15	Stuurpen omschakelschroef
Aanspanning dwarsarm/handgreep	14 – 15	Snelspanner
Remgreep	6 – 8	
Remschoenen	6 – 8	
Zadel op slede	18 – 20	
Zadelpenklem		Snelspanner
Wiel	30-40	
Bagagedrager	4-6	M5-schroef

De andere aanspankoppels hangen af van de afmetingen van de moeren: M4: 2,5 tot 4.0 Nm, M5: 4.0 tot 6.0 Nm, M6: 6.0 tot 7.5 Nm. Span de schroeven aan volgens het vereiste koppel.

Controleer geregeld de banden en ga na of er slijtage, sneden, scheuren, doorboringen zijn en vervang het wiel indien nodig. Controleer de velgen en overmatige slijtage, vervormingen, sneden, scheuren, enz.

IV. Revisies

Om de veiligheid te verzekeren en de onderdelen in goede staat van werking te houden moet u uw e-bike geregeld door uw verkoper laten nakijken. Bovendien moet het onderhoud van uw fiets geregeld door een gekwalificeerde techniker gebeuren.

Eerste revisie: 1 maand of 150 km

- Nazicht van het vastzitten van de elementen: commandeur, wiel, stuurpen, pedalen, stuurbocht, zadelpen
- Nazicht van de werking van de elektrische ondersteuning,
- Nazicht en regeling van de remmen,
- Spanning en/of uitlijnen van de wielen.

Elk jaar of om de 2000 km:

- Nazicht van de slijtageniveaus (remschoenen, transmissie, banden),
- Nazicht van de werking van de elektrische ondersteuning,
- Controle van de lagers (bracket, wielen, stuurinrichting, pedalen),
- Controle van de kabels (remmen, derailleur),
- Nazicht van de verlichting,
- Spanning en/of uitlijnen van de wielen.

Om de 3 jaar of om de 6000 km:

- Nazicht van het slijtagniveau (transmissie, banden)
- Controle van de lagers (crank case, wielen, directie, pedalen)
- Controle van de kabels (remmen, derailleur, ophanging)
- Vervanging van de transmissie (ketting, vrijloop, kettingblad),
- Nazicht van de werking van de elektrische ondersteuning,
- Vervanging van de banden,
- Controle van de slijtage van de wielen (spaken, velg),
- Spanning van de spaken en/of uitlijnen van de wielen,
- Vervanging van de remblokken,
- Controle van de werking van de elektrische ondersteuning.
- Controle van de elektrische functies.

E. Ondersteuning van het trappen en batterij

De gebruiker moet de crank set naar voor draaien om te genieten van de gemotoriseerde ondersteuning. Het gaat om een belangrijk veiligheidsaspect. Deze e-bike levert een gemotoriseerde bijstand tot een snelheid van 25 km/h. Hierboven zal de motor stilvallen. U kunt sneller rijden, maar u moet dit doen met eigen inspanning, zonder elektrische assistentie.

De motor zal niet werken zolang de crank set geen volledige omwenteling gemaakt heeft. Deze functionaliteit beschermt de motor en zijn controller en verlengt de levensduur van de elektrische onderdelen.

I. Ondersteuning bij het trappen

Om de fiets te starten bedient u de hoofdschakelaar aan de kant van de batterij **ON/OFF**. Alle andere afstellingen en informatie gebeurt rechtstreeks op het stuurscherm.



Aanbeveling: Let erop dat u de hoofdschakelaar op de batterij uitschakelt wanneer u niet op het zadel zit. Dit spaart de batterij.

1. Voorstelling van het led-scherm

Het led-scherm ziet er als volgt uit:

ON/OFF:
Inschakelen/uitschakelen

-: verminderen

+: verhogen



Batterijniveau:

Empty = leeg
Full = vol

Ondersteuning

Low = zwak
Med = middelmatig
High = sterk

2. Activering / deactivering van het led-scherm

Om de ondersteuning te activeren drukt u eenmaal op de knop "ON/OFF" van het scherm. De rode leds van de laad- en de niveau-aanduidingen gaan branden.

Om de ondersteuning te deactiveren houdt u de knop "ON/OFF" gedurende 2 seconden ingedrukt. De rode leds van de laad- en de niveauaanduidingen gaan uit.

3. Weergave van de batterijlading op het led-scherm

In normale omstandigheden activeert u de voeding en de vier leds zullen het batterijniveau tonen. Wanneer ze allemaal branden, betekent dit dat de lading maximaal is. Wanneer de laatste brandt, betekent dit dat de batterij onmiddellijk moet worden opgeladen voordat u de fiets gebruikt.

WEERGAVE	LAADNIVEAU
4 brandende leds	100%
3 brandende leds	75%
2 brandende leds	50%
1 brandende led	25%
1 knipperende led	De batterij is plat en moet onmiddellijk worden opgeladen

Wanneer de gebruiker vergeet de voeding na 5 minuten inactiviteit uit te schakelen gaan de vier leds één na één branden om de gebruiker eraan te herinneren de voeding uit te schakelen en energie te besparen.

Wanneer de gebruiker vergeet de voeding na 5 minuten inactiviteit uit te schakelen zal het lcd-scherm doven om energie te besparen.

4. Selectie van het ondersteuningsniveau op het led-scherm

Wanneer de voeding wordt geactiveerd kunt u uit 6 ondersteuningsniveaus kiezen. Druk op de knoppen "+" of "-" om een van de ondersteuningsniveaus te kiezen.

Wanneer de voeding wordt geactiveerd gaat de led van het ondersteuningsniveau "LOW" permanent branden, hetgeen betekent dat de ondersteuning op niveau 2 staat. Om het niveau te verhogen drukt u op de knop "+", om het te verlagen drukt u op "-".

LED-SCHERM	ONDERSTEUNINGSNIVEAU
○ ○ ○	Ondersteuning gedeactiveerd
○ ○ ○ ↔ ● ○ ○	1
● ○ ○	2
○ ○ ○ ↔ ○ ● ○	3
○ ● ○	4
○ ○ ○ ↔ ○ ○ ●	5
○ ○ ●	6

- Wanneer u een hoog ondersteuningsniveau (5 en 6) selecteert zal de batterij meer worden aangesproken en zal de gebruiker minder inspanningen moeten doen. Deze niveaus zijn aangepast aan de hellingen, aan de wind op kop en aan grote belastingen.
- De middelmatige ondersteuningsniveaus (3 en 4) betekenen dat de inspanning van de gebruiker en het batterijgebruik zich op hetzelfde niveau bevinden.
- De zwakke ondersteuningsniveaus (1 en 2) betekenen dat de voortgang van de fiets meer voortkomt uit de inspanningen van de fietser dan van het batterijgebruik. Het gaat dus om energiebesparende modi. Wij raden u aan ondersteuningsniveau 1 te gebruiken wanneer u de fiets gebruikt om aan sport te doen.

5. "Voetgangers"ondersteuning op het led-scherm

Druk lang op de knop "+" om de functie "ondersteunde start" te gebruiken om het vertrek te vergemakkelijken. Wanneer de starthulp wordt gebruikt, overschrijdt de ondersteuning de 6 km/h niet. Wanneer u de knop "+" loslaat, stopt de startondersteuning.

II. Bediening van de batterij

1. Aflezing van het laadniveau van de batterij

Om uw laadniveau te kennen drukt u eenmaal op de laadknop bovenop uw batterij.



De 5 leds gaan branden om de laadstatus te geven, en doven na verloop van 4 seconden.

WEERGAVE	LAADNIVEAU
● ● ● ● ●	100%
● ● ● ● ○	80%
● ● ● ○ ○	60%
● ● ○ ○ ○	40%
● ○ ○ ○ ○	< 20%

2. De batterij inschakelen/uitschakelen

Om uw batterij in te schakelen drukt u op de rode ON/OFF-knop achteraan aan de onderkant van de batterij. Druk er nogmaals op om ze uit te schakelen. Wanneer uw batterij is uitgeschakeld levert ze geen elektriciteit meer aan uw fiets, hoewel de weergave van de batterijlading nog functioneel blijft.



3. De batterij insteken/verwijderen

De batterij wordt op elektrische fietsen op de bagagedrager achteraan geplaatst. Ze wordt rechtstreeks met de bedieningskast vooraan verbonden.



VERWITTIGING: Alvorens de batterij te bedienen moet u nagaan of de schakelaar op uit staat.

Om de batterij aan te brengen moet u eerst het batterijblok horizontaal langsheen de rail schuiven en drukken om er zeker van te zijn dat het op zijn plaats zit en daarna vergrendelt u het.



Om te vergrendelen steekt u de sleutel in het slot en doet u een halve draai in de richting van de wijzers van het uurwerk (batterij en bagagedrager vergrendeld). U kunt ze ontgrendelen door een halve draai tegen wijzerzin in te draaien.

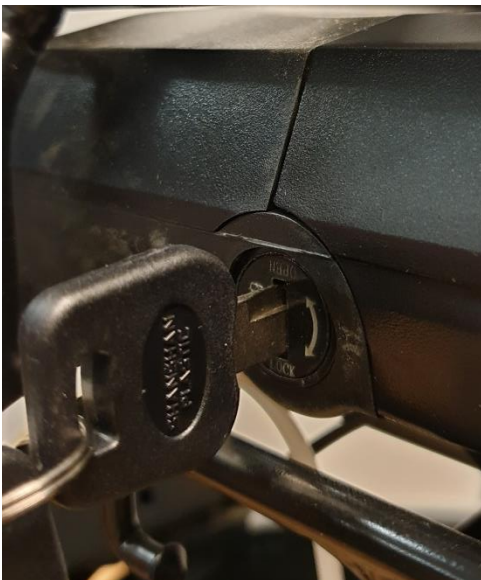

Vergrendeld





Ontgrendeld



OPGEPAST: Vergeet niet de sleutel weg te nemen en veilig op te bergen, nadat u de batterij van de bagagedrager hebt verwijderd!

III. Gebruik van de lader

Alvorens de batterij te laden vragen wij u de gebruikershandleiding en de laadhandleiding te lezen indien u ze samen met uw fiets hebt gekregen. Gelieve eveneens nota te nemen van de punten met betrekking tot de batterijlader:

- Respecteer de instructies op het etiket van de batterijlader.
- Gebruik de lader niet in de nabijheid van explosieve gassen of corrosieve bestanddelen.
- Schud de lader niet, doe hem geen schokken ondergaan en vermijd dat hij valt.
- Bescherm de lader altijd tegen regen en vocht, en gebruik hem binnen. 
- Deze lader kan een temperatuur van 0 tot +40 °C aan.
- De lader mag niet worden gedemonteerd, In geval van een probleem geeft u het toestel aan een gekwalificeerde hersteller.
- Om schade te voorkomen mag u enkel de lader geleverd met uw elektrische fiets gebruiken. Merk op dat het niet-naleven van deze verplichting de garantie zal doen vervallen.
- Tijdens het laden moeten de batterij en de lader minstens 10 cm van de muur verwijderd zijn en moet dit in een droge en geventileerde plaats gebeuren. Plaats tijdens het gebruik niets in de onmiddellijke omgeving van de lader.
- Raak de lader niet te lang aan tijdens het laden (risico op lichte brandwonden).
- Zet de lader niet instabiel.
- Bedek de lader niet om oververhitting tijdens het laden te vermijden.
- Dompel het product niet onder.
- Vermijd elk contact met water tijdens het opladen van de batterij. Raak de lader niet aan met vochtige handen.
- Gebruik geen lader met een beschadigde voedingskabel of fiches. Ga na dat de lader correct verbonden is met de voeding om op te laden.
- De laderklemmen niet kortsluiten met een metalen voorwerp.
- De voeding afkoppelen vooraleer de aansluitingen op de batterij aan- of af te koppelen.
- De lader werd ontworpen om lithiumbatterijen te laden, een verkeerd batterijtype niet laden. Niet gebruiken bij een niet-opnieuw laadbare batterij.
- Dit product mag enkel gebruikt worden door kinderen jonger dan 14 jaar en door personen met beperkte fysieke, sensorische of mentale capaciteiten of door personen die geen ervaring met of kennis van dit toestel hebben wanneer ze op correcte wijze worden bijgestaan of wanneer de instructies met betrekking tot het veilig gebruik van het toestel hen werden gegeven en wanneer de risico's waaraan ze blootstaan begrepen worden. Kinderen mogen niet met het toestel spelen. De schoonmaak en het onderhoud door de gebruiker mogen niet door kinderen gebeuren tenzij dit onder toezicht is.
- Hou toezicht op de kinderen om er zeker van te zijn dat ze niet met het toestel spelen.
- Buiten het bereik van kinderen houden, dit voorwerp is geen speelgoed.
- De soepele externe kabel van dit product mag niet worden vervangen; na beschadiging van de kabel moet het product worden geloosd.
- Op zijn levenseind brengt u het product naar een recyclingcenter. 

IV. Laadprocedure

Wanneer er een stopcontact in de buurt van uw fiets aanwezig is, kunt u de batterij rechtstreeks op de fiets opladen zonder ze te verwijderen. De laadstekker is afgedekt met een plastic kap. U hoeft deze enkel te openen om de batterij rechtstreeks op te laden.

De batterij verwijderen kan nuttig zijn op plaatsen waar uw fiets niet terecht kan of wanneer er geen stopcontact in de buurt is.



AANBEVELING: De batterij moet binnen in een geventileerde ruimte worden opgeladen.

Gelieve de fietsbatterij volgens de volgende procedure te laden:

- De batterij kan worden geladen door gebruik te maken van een standaard stopcontact. De schakelaar moet niet worden bediend.
- Steek de laderstekker in de batterij en koppel de voedingskabel van de lader aan op een stekker in de nabijheid.
- Tijdens het laden zal de laderled rood branden als getuige van de goede werking. Wanneer hij groen wordt, betekent dit dat de batterij is opgeladen.
- Om het laden te beëindigen moet u het stopcontact en daarna de stekker van de batterij afkoppelen. Sluit tot slot de kap van de batterijstekker.

V. Autonomie van uw batterij

Deze fiets met elektrische ondersteuning is uitgerust met een hoogwaardige Li-ionbatterij. De Li-ionbatterijen hebben een lading zonder geheugeneffect en een groot tolerantiebereik van de temperatuur gaande van -10 tot +40 °C.

Voor een maximale levensduur van de batterij en om ze te beschermen tegen beschadigingen gelieve onderstaande gebruiks- en onderhoudsinstructies op te volgen.

1. Autonomie van uw batterij

Na het laden van uw batterij wordt aangeraden ze 20 tot 30 minuten te laten rusten voordat u ze gebruikt.

De autonomie van uw batterij hangt af van verschillende gebruiksfactoren:

- De keuze van de ondersteuningsmodus
- Het gewicht van de gebruiker
- De hellingsgraad van de weg
- Het oppompen van de banden
- De wind
- De geleverde trapinspanning
- De start- en stopfrequentie
- De buitentemperatuur

2. Voorzichtigheid, voorzorgen

Het is aan te raden de batterijen op geregelde wijze, of na elk gebruik te laden. Er is geen geheugeneffect op deze batterijen. Om de levensduur van uw batterij te maximaliseren, wordt aangeraden:

- Warme plekken te vermijden (ideale laadtemperatuur is 20°C)
- De batterij gedurende 30 minuten na het gebruik van de fiets af te laten koelen

Gebruiksvoorzorgen:

- Gebruik de batterij enkel voor deze fiets.
- Gebruik enkel de specifieke lader die werd meegeleverd om de batterij op te laden.
- Laad de batterij enkel op in een goed verluchte ruimte.
- Stel de batterij niet bloot aan warmte of laad ze niet in volle zon.
- Demonteer of wijzig de kast en de in de kast ingebouwde batterij niet.
- Verbind de aansluitingen (+) en (-) van de batterijen niet met een metalen voorwerp.
- Stel de batterij niet bloot aan vloeistoffen.
- Gebruik geen beschadigde batterij.
- Laad de batterij niet verder op wanneer de oplading niet volledig is na verloop van de theoretische laadtijd.
- De batterij niet gebruiken wanneer ze abnormaal ruikt, opwarmt of indien er zich iets abnormaals voordoet.
- De batterij niet binnen het bereik van kinderen houden.
- Laad uw batterij op voordat u ze langdurig opbergt en doe dit ook na de opslag.



VI. Levensduur van de batterijen



De batterijen kunnen minder presteren nadat ze een groot aantal keren werden opgeladen. Dit zal afhangen van de gebruiksgewoonten van de e-bike. U kunt uw gebruikte batterijen deponeren in uw winkel of in gespecialiseerde recyclepunten. Gooi vooral niet uw batterij op het einde van zijn levensduur in de natuur.

VII. Onderhoud van de batterij

Om een maximale levensduur aan de batterij te geven en ze tegen beschadiging te beschermen, vragen wij u onderstaande gebruiks- en onderhoudsinstructies op te volgen:

Wanneer u merkt dat de lading tot 10% daalt, moet de batterij snel opnieuw geladen worden.



AANBEVELING: Wanneer de fiets niet frequent tijdens een bepaalde periode werd gebruikt, moet de batterij elke maand worden geladen. De batterijkast moet worden bewaard in een droge plaats op een temperatuur tussen 5 en 35°C.

WAARSCHUWING:



- De levensduur van de batterij kan worden beperkt indien ze voor lange tijd wordt opgeslagen en niet geregeld wordt geladen zoals hierboven vermeld.
- Gebruik geen metaal om de twee batterijpolen te verbinden, want dit kan een kortsluiting veroorzaken.
- Plaats de batterij nooit in de buurt van een schouw of een andere warmtebron.
- Schud de batterij niet, doe ze geen schokken ondergaan en vermijd dat ze valt.
- Wanneer de batterij van de fiets gehaald is, houdt u ze buiten het bereik van kinderen om ongevallen te vermijden.
- Het is verboden de batterij te openen.

VIII. Gebruik en onderhoud van de elektrische motor

Onze fietsen met elektrische ondersteuning zijn geprogrammeerd om de elektrische ondersteuning te starten na een halve draai van de crank set.

Gebruik de fiets niet in overstromingsgebieden of bij een onweer. Dompel de elektrische onderdelen niet onder in water om hun beschadiging te vermijden.

Vermijd schokken van de motor om hem niet te beschadigen.

IX. Onderhoud van de controller

Het is erg belangrijk voor de controller te zorgen met aandacht voor de volgende instructies:

- Bescherm de controller tegen waterinsijpeling en -onderdompeling.

Nota: Wanneer u denkt dat er water in de kast is doorgesijpeld, gelieve dan de batterij onmiddellijk uit te schakelen en verder te rijden zonder ondersteuning. U kunt deze opnieuw starten van zodra de controller droog is.

- Schud niet met de controller, doe hem geen schokken ondergaan en vermijd dat hij valt.



WAARSCHUWING: Open de kast van de controller niet. Elke poging om de controllerkast te openen, te wijzigen of aan te passen zal leiden tot de annulering van de garantie. Gelieve uw verdeler of uw gekwalificeerde professional te vragen de herstellingen uit te voeren.

Elke wijziging aan de parameters van het elektrische beheerssysteem, in het bijzonder de wijziging van de snelheidsbeperking, zijn formeel verboden en leiden tot de annulering van de garantie van uw fiets.

X. Elektrische diagram en specificaties

Wij behouden ons het recht voor, zonder voorafgaandelijke kennisgeving, dit product te wijzigen. Voor bijkomende inlichtingen gelieve uw detailhandelaar te contacteren.

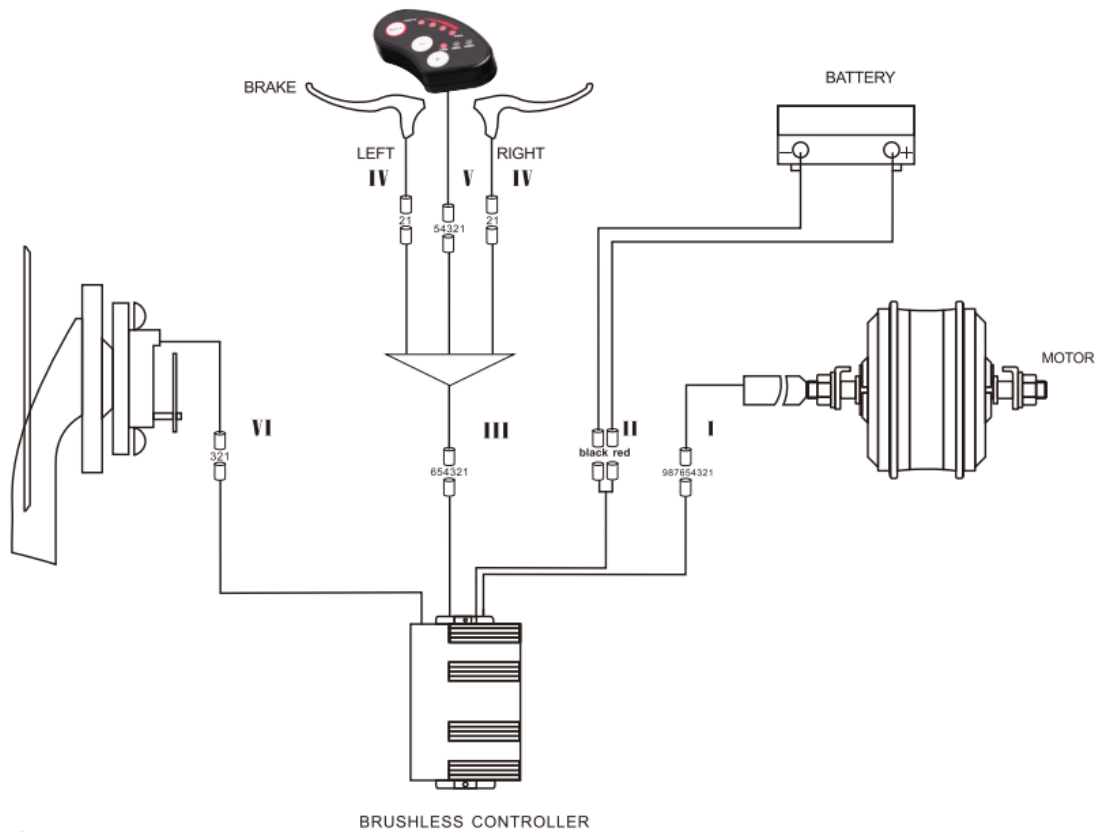

XI. Voornaamste technische fiche

		Takeway E100
Maximaal gewicht: fietser + lading + fiets		130 kg
Maximaal gewicht: fietser + lading		108,3 kg
Maximumsnelheid met ondersteuning		25 km/h
Autonomie *		30 à 50 km
Motorisering	Max. vermogen	250 W
	Spanning	36V
	Max. gebruikslawaai **	< 60 dB
Batterij	Type	Lithium
	Spanning	36V
	Vermogen	7,8 Ah
	Gewicht	2,5 kg
	Laadtijd	4 h
	Aantal cycli (≥70% vermogen)	500 cycli
Lader	Ingangsspanning	100-240V
	Uitgangsspanning	36V
Totaal fietsgewicht		21,7 kg
Fietsgrootte		20''
Afmetingen banden/wiel		20 x 1.75 duim

F. DIENST NA VERKOOP

I. Slijtstukken

De verschillende slijtstukken zijn standaardelementen. De versleten en/of te vervangen stukken altijd vervangen door identieke onderdelen die te koop zijn in de handel of bij uw verdeler.

II. Oplossing van de basisproblemen

Probeer geen toegang te krijgen tot een elektrisch onderdeel of het zelf te herstellen. Contacteer de dichtstbijzijnde specialist voor een onderhoud door een gekwalificeerde persoon.

Onderstaande informatie is enkel een uitleg en is geen instructie om de gebruiker te helpen bij de herstellingen. Elke vermelde oplossing moet worden uitgevoerd door een gekwalificeerde professional die zich bewust is van en vertrouwd is met het elektrische onderhoud.

Beschrijving van het probleem	Mogelijke oorzaken	Oplossing
Na het inschakelen van de batterij ondersteunt de motor het trappen niet.	<ol style="list-style-type: none"> 1) de motorkabel (waterdichte aansluiting) is verkeerd aangesloten. 2) de remgreep is niet correct naar de normale positie teruggekeerd, hetgeen de uitschakeling van de schakelaar forceert. 3) de batterijzekerings is gesprongen 4) de snelheidssensor is te ver verwijderd van de magneetschijf op de B.B.-as 5) de verbinding tussen de sensor en de controller werd niet gemaakt of geeft een foutief contact. 	<p>Ga eerst en vooral na of de batterij geladen is. Indien dit niet het geval is, laad haar op.</p> <ol style="list-style-type: none"> 1) ga na of de aansluiting goed werd gemaakt, zonder dat er speling is 2) zet de remgreep in haar normale positie zonder te remmen 3) open de bovenkant van het batterijblok en kijk de staat van de zekering na. Indien ze gesprongen is, contacteert u uw detailhandelaar of een erkend professional voor een vervanging 4) stel de afstand tussen de sensor en de magneetband af zodat ze niet groter dan 3 mm is 5) zorg ervoor dat de controller en de sensor goed verbonden zijn.
De autonomie van de batterij wordt korter (nota: de batterijprestaties worden rechtstreeks beïnvloed door het gewicht van de gebruiker, van de bagage, de windkracht, het straattype het constant remmen).	<ol style="list-style-type: none"> 1) de laadtijd is onvoldoende 2) de omgevingstemperatuur is te laag en beïnvloedt de werking van de batterij 3) frequente zijwind en kopwind en straten in slechte staat 4) de banden zijn onvoldoende opgepompt (pomp ze opnieuw op) 5) frequent starten en stoppen 6) de batterij werd lange tijd ongeladen opgeslagen. 	<ol style="list-style-type: none"> 1) laad de batterij op conform de instructies (Hoofdstuk 7.3) 2) in de winter of bij temperaturen lager dan 0 ° moet uw batterij binnen worden bewaard 3) het is een normale oorzaak en het probleem zal zich oplossen wanneer de omstandigheden verbeteren 4) pomp de banden op tot een druk van 3,1 bar 5) het probleem zal zich oplossen wanneer de gebruiksvoorwaarden verbeteren 6) laad geregeld op conform de gebruikshandleiding. Indien dit het probleem niet oplost, contacteert u uw detailhandelaar of gekwalificeerde professional.
Na de inschakeling van de lader gaan de laadleds niet branden.	<ol style="list-style-type: none"> 1) probleem met de elektriciteitsstekker 2) vals contact tussen de ingangstekker van de lader en de elektriciteitsstekker 3) de temperatuur is te laag. 	<ol style="list-style-type: none"> 1) inspecteer de elektriciteitsstekker en repareer ze 2) inspecteer de stekker en steek ze helemaal in 3) voer de lading binnen uit. <p>Wanneer vorige oplossingen geen effect hebben, contacteert u uw detailhandelaar of gekwalificeerde professional.</p>

<p>Na het opladen van meer dan 4/5 uur is het led laadverklipperlampje nog rood (nota: het is erg belangrijk de batterij te herladen met naleving van de instructies om te vermijden dat het materieel wordt beschadigd).</p>	<p>1) de omgevingstemperatuur bedraagt 40 °C of meer 2) de omgevingstemperatuur bedraagt 0 °C of minder 3) de fiets werd niet opgeladen na gebruik, hetgeen het ontladen bevordert 4) de uitgangsspanning is te laag om de batterij te kunnen herladen.</p>	<p>1) herlaad de batterij bij een omgevingstemperatuur onder de 40°C en conform de instructies 2) herlaad de batterij binnen en conform de instructies 3) onderhoud correct de batterij om een te snelle ontlading te vermijden 4) voer het laden niet uit bij een spanning lager dan 100 V. Wanneer vorige oplossingen geen enkel effect hebben, contacteert u uw detailhandelaar of gekwalificeerde professional.</p>
---	---	---

Oplossing van de problemen verbonden aan de lader:

- De rode lamp werkt niet tijdens het laden: ga na of de connectoren correct aangesloten zijn. Ga na of de normale spanning werd overschreden, indien dit het geval is gelieve de herstelling van de lader na te kijken. Indien wat voorafgaat correct is, is de batterij met zekerheid defect.
- De rode lamp wordt niet groen: schakel de voeding uit, na 5 seconden sluit u de elektriciteit opnieuw aan, het opladen kan verder gebeuren. De batterij kan niet verder geladen worden, dan is de batterij met zekerheid defect.
- De rode lamp wordt onmiddellijk groen: ga na of de batterij volledig geladen is. Indien ze het niet is, zijn de batterij of de lader defect.
- Wanneer de zekering is gesprongen: de lader niet demonteren, maar haar toevertrouwen aan een gekwalificeerde hersteller die de zekering door een nieuwe zal vervangen en die dezelfde eigenschappen heeft (T3.15A/250V).

G. Opmerkingen

“ Tłumaczenie oryginalnych instrukcji ”

Gratulujemy zakupu roweru elektrycznego WAYSERAL!

Celem niniejszej instrukcji jest dostarczenie Ci informacji potrzebnych do zapewnienia właściwego użytkowania, montażu, regulacji i konserwacji roweru.

Przed pierwszym użyciem należy dokładnie przeczytać niniejszą instrukcję i zachować ją przez cały okres użytkowania roweru. Zawiera ona ważne wskazówki dotyczące bezpieczeństwa i konserwacji.

Obowiązkiem użytkownika jest przeczytanie niniejszej instrukcji obsługi przed użyciem produktu. Nieprzestrzeganie niniejszej instrukcji może skutkować niewłaściwym użytkowaniem roweru oraz przedwczesnym zużyciem niektórych jego części, co z kolei może doprowadzić do upadku i/lub wypadku.

W przypadku stwierdzenia wadliwości jednej z części oryginalnych w okresie gwarancyjnym, zobowiązujemy się do jej wymiany. Okres gwarancji dla rowerów elektrycznych jest następujący:

- Ramy i widelce: 5 lat
- Komponenty elektryczne: 2 lata pod warunkiem, że są one odpowiednio konserwowane
- Inne komponenty: 2 lata

Niniejsza gwarancja nie obejmuje kosztów robocizny i transportu. Firma nie może zostać pociągnięta do odpowiedzialności za żadne niestandardowe szkody lub te, wywołane przez nieprzewidziany zbieg okoliczności. Niniejsza gwarancja jest ważna tylko dla pierwotnego nabywcy produktu, wraz z dowodem zakupu na poparcie jego roszczenia. Niniejsza gwarancja dotyczy wyłącznie wadliwych części i nie obejmuje normalnego zużycia, uszkodzeń spowodowanych wypadkiem, niewłaściwym użytkowaniem, nadmiernym obciążeniem, niewłaściwym montażem lub konserwacją oraz wszelkich innych przedmiotów nieprzeznaczonych do użytkowania z rowerem.

Żaden rower nie jest wieczny i żadne roszczenie nie może być zaakceptowane, jeśli jest oparte na uszkodzeniu spowodowanym niewłaściwym użytkowaniem, uczestnictwem w zawodach, skokami, skokami na rampie lub innymi podobnymi działaniami. Reklamacje należy składać za pośrednictwem sprzedawcy. Twoje prawa nie zostaną naruszone.

Firma zastrzega sobie prawo do zmiany lub modyfikacji specyfikacji bez uprzedzenia. Wszystkie informacje i specyfikacje zawarte w niniejszej broszurze są aktualne w momencie jej wydruku.

Rower został starannie zaprojektowany i wyprodukowany zgodnie z wymogami normy europejskiej EN 15194.

Warunki użytkowania roweru elektrycznego

Rower jest przeznaczony do użytku miejskiego i podmiejskiego, pozwala na przemieszczanie się po mieście, po drodze lub po utwardzonej nawierzchni tam, gdzie opony mają kontakt z podłożem. Jest on wyposażony w elektryczny pedał wspomagający, który ułatwi Ci codzienne poruszanie się. Będziesz mógł jeździć dłużej i pokonywać większe odległości. Rower ten jest przeznaczony dla osób dorosłych, powyżej 14 roku życia. Jeżeli rower jest używany przez dziecko, rodzice muszą go nadzorować i zapewnić, że użytkownik będzie w stanie bezpiecznie korzystać z roweru.

Rower nie jest przeznaczony do użytkowania na nieutwardzonym lub nierównym terenie. Nie jest on przeznaczony do jazdy terenowej lub zawodów sportowych. Nieprzestrzeganie tego zalecenia może skutkować upadkiem lub wypadkiem i może spowodować przedwczesne i potencjalnie nieodwracalne uszkodzenie roweru elektrycznego.

Rower z napędem elektrycznym nie jest motorowerem. Wspomaganie elektryczne ma na celu uzupełnienie pedałowania. W momencie rozpoczęcia pedałowania silnik uruchamia się i wspomaga wysiłek. Wspomaganie zależy od prędkości roweru: najwyższe jest przy starcie, potem stopniowo się zmniejsza, a następnie wyłącza się całkowicie, gdy rower osiągnie prędkość 25 km/h. Wspomaganie wyłącza się, gdy jedna z dwóch dźwigni hamulca zostanie aktywowana lub, gdy prędkość przekroczy 25 km/h. Zostanie ono automatycznie wznowione wraz ze spadkiem prędkości poniżej 23 km/h z pedałowaniem.

Rower musi być właściwie utrzymywany zgodnie ze wskazówkami zawartymi w niniejszej instrukcji.



OSTRZEŻENIE: Jak każdy element mechaniczny, rower jest narażony na duże obciążenia i zużycie. Różne materiały i komponenty mogą w różny sposób reagować na zużycie lub zmęczenie. W przypadku przekroczenia przewidywanej żywotności elementu może on nagle pęknąć, co może spowodować wystąpienie obrażeń u rowerzysty. Pęknięcia, zadrapania i przebarwienia w miejscach narażonych na duże naprężenia wskazują, że element przekroczył okres użytkowania i należy go wymienić.

Zalecenia: Bezpieczne użytkowanie

Przed użyciem roweru elektrycznego upewnij się, że jest on w dobrym stanie technicznym. W szczególności należy sprawdzić następujące elementy:

- Czy pozycja jest wygodna
- Nakrętki, śruby, dźwignie mocujące, dokręcenie poszczególnych elementów
- Czy hamulce są sprawne
- Czy układ kierownicy jest poprawny i czy nie ma zbyt dużego luzu, czy kierownica jest prawidłowo przymocowana do mostka
- Czy koła nie są zablokowane i czy łożyska są prawidłowo wyregulowane
- Czy koła są prawidłowo dokręcone i przymocowane do ramy/widelca
- Czy opony są w dobrym stanie i czy ich ciśnienie jest prawidłowe
- Stan felg
- Czy pedały są odpowiednio mocno przymocowane do wspornika
- Działanie przekładni
- Czy reflektory znajdują się we właściwej pozycji.



ZALECENIA: Stan roweru elektrycznego powinien być sprawdzany co 6 miesięcy przez specjalistę, aby upewnić się, że jest on w dobrym stanie technicznym i że jest bezpieczny w użytkowaniu. Obowiązkiem użytkownika jest upewnienie się, że wszystkie komponenty są w dobrym stanie technicznym przed użyciem roweru.

Wybierz bezpieczne miejsce, z dala od ruchu drogowego, aby przetestować nowy rower. Wspomaganie może wywołać dużą siłę napędową, sprawdź, czy kierownica jest prosta i czy droga jest przejezdna.

Upewnij się, co do dobrego stanu Twojego zdrowia przed jazdą na rowerze.

W przypadku nietypowych warunków pogodowych (deszcz, mroźna pogoda, noc...) należy zachować szczególną czujność i odpowiednio dostosować prędkość i reakcje.

W przypadku transportu roweru na zewnątrz pojazdu (uchwyt rowerowy, belka dachowa...) zdecydowanie zaleca się wyjąć baterię i przechowywać w temperaturze pokojowej.

Podczas użytkowania roweru na drogach publicznych użytkownik musi przestrzegać wymogów przepisów krajowych (np. dot. oświetlenia i sygnalizacji).

Firma MGTS zrzeka się wszelkiej odpowiedzialności, jeśli użytkownik roweru nie przestrzega obowiązujących przepisów.



OSTRZEŻENIE: Użytkownik przyjmuje do wiadomości, że ponosi odpowiedzialność za wszelkie straty, obrażenia lub szkody spowodowane nieprzestrzeganiem powyższych instrukcji i że ich nieprzestrzeganie spowoduje automatyczną utratę gwarancji.

A. SPIS TREŚCI

A.	SPIS TREŚCI	181
B.	KONSTRUKCJA ROWERU ZE WSPOMAGANIEM ELEKTRYCZNYM.....	183
C.	PIERWSZE URUCHOMIENIE/USTAWIENIA	184
I.	Instalacja elementów zabezpieczających	184
1.	Oświetlenie.....	184
2.	Dzwonek.....	184
3.	Kask	184
II.	Regulacja siodełka i kierownicy	185
1.	Siodełko	185
2.	Kierownica.....	185
III.	Opony pneumatyczne.....	186
IV.	Regulacja hamulców.....	186
1.	Regulacja hamulców V-brake	187
2.	Wymiana klocków hamulcowych i płytek ciernych.....	188
3.	Zużycie felg.....	188
V.	Regulacja układu zmiany przerzutek	189
1.	Regulacja ograniczników	189
2.	Regulacja naciągu linki	189
VI.	Regulacja łańcucha	190
VII.	Wymiana pedałów.....	190
VIII.	Koło i silnik.....	190
IX.	Bagażnik.....	190
X.	Podpórka	191
D.	KONSERWACJA.....	191
I.	Czyszczenie	191
II.	Smarowanie.....	191
III.	Regularne kontrole	192
IV.	Przegląd	192
E.	Wspomaganie pedałowania i bateria	194
I.	Wspomaganie pedałowania	194
1.	Prezentacja wyświetlacza LED.....	194
2.	Włączanie/wyłączanie wyświetlacza LED.....	194
3.	Wskaźnik naładowania baterii na wyświetlaczu LED	195
4.	Wybór poziomu wspomagania na wyświetlaczu LED	195
5.	Wspomaganie w trakcie prowadzenia roweru na wyświetlaczu LED	195
II.	Obsługa baterii	196
1.	Odczyt poziomu naładowania baterii.....	196
2.	Włączanie / wyłączanie baterii.....	196

3.	Wkładanie/wyjmowanie baterii	197
III.	Korzystanie z ładowarki	198
IV.	Procedura ponownego ładowania	199
V.	Żywotność baterii	199
1.	Żywotność baterii	199
2.	Ostrzeżenia, środki ostrożności	200
VI.	Czas pracy baterii.....	200
VII.	Konserwacja baterii.....	200
VIII.	Eksploatacja i konserwacja silnika elektrycznego	201
IX.	Konserwacja sterownika.....	201
X.	Schemat elektryczny i specyfikacje techniczne	202
XI.	Główna karta danych technicznych.....	203
F.	Obsługa posprzedażowa	204
I.	Części zużywalne	204
II.	Rozwiązywanie podstawowych problemów	204
G.	Uwagi	206

B. KONSTRUKCJA ROWERU ZE WSPOMAGANIEM ELEKTRYCZNYM



- | | |
|------------------------|-----------------------------|
| 1. Opona i dętka | 13. Zacisk siodełka |
| 2. Felga | 14. Siodełko i rura |
| 3. Szprychy | 15. Skrzynka sterownicza |
| 4. Hamulec przedni | 16. Bateria |
| 5. Widelec przedni | 17. Tylny bagażnik |
| 6. Błotnik przedni | 19. Błotnik tylny |
| 8. Rama | 20. Pedał |
| 9. Kierownica i mostek | 21. Wspornik |
| 10. Uchwyt hamulca | 22. Silnik przedniej piasty |
| 11. Wyświetlacz LED | 23. Linka połączeniowa |
| 12. Hamulec tylny | |

C. PIERWSZE URUCHOMIENIE/USTAWIENIA

I. Instalacja elementów zabezpieczających

1. Oświetlenie

Oświetlenie jest zapewnione. Składa się ono z dwóch reflektorów (białego, umieszczonego z przodu i czerwonego z tyłu, umieszczonego na błotniku), światła przedniego, światła tylnego, dwóch świateł pomarańczowych, umieszczonych pomiędzy szprychami na kołach. Obecność opon odblaskowych pozwala być lepiej widocznym z boku.

Oświetlenie stanowi wyposażenie zapewniające bezpieczeństwo roweru, musi być obecne na rowerze. Przed rozpoczęciem jazdy należy sprawdzić, czy system oświetlenia działa poprawnie.

W razie potrzeby można wymienić baterie w swoim oświetleniu.

Zużyte baterie zawierają metale, które są szkodliwe dla środowiska, można je przynieść do jednego z naszych sklepów w celu ich odpowiedniego przetworzenia. Nie należy wyrzucać ich wraz z odpadami komunalnymi lub do środowiska naturalnego. Baterie muszą być zbierane oddzielnie.

Reflektor przedni z zewnętrzną baterią

Zdjąć górną przezroczystą część reflektora, naciskając wycięcie za obudową. Po wyjęciu całości można wyjąć dwie baterie guzikowe (CR2032) i wymienić je zgodnie z ich biegunowością. Wymienić część przezroczystą. Włączyć/wyłączyć światło przednie, przesuwając mały przełącznik na górze lampy.

Reflektor tylny z zewnętrzną baterią

Zdjąć przezroczystą część za pomocą śrubokręta. Po wyjęciu całości można wyjąć dwie baterie (LR 6 AAA) i wymienić je zgodnie z ich biegunowością. Włączyć/wyłączyć światło tylne, przesuwając mały przełącznik w tylnej części lampy.

2. Dzwonek

Dzwonek zainstalowany jest na kierownicy. Pozwoli Ci on być słyszalnym z odległości 50 m.

Dzwonek stanowi wyposażenie zapewniające bezpieczeństwo roweru, musi być obecny na kierownicy.

3. Kask

W celu zapewnienia bezpieczeństwa użytkownika zdecydowanie zaleca się noszenie kasku rowerowego. Gwarantuje to zmniejszenie liczby urazów głowy w przypadku upadku.



OSTRZEŻENIE: Kaski są obowiązkowe dla dzieci poniżej 14 roku życia jako kierowców lub pasażerów.

Aby uzyskać więcej informacji, należy skontaktować się ze sprzedawcą.

II. Regulacja siodełka i kierownicy

Ważne jest, aby dostosować ustawienia roweru do kształtu ciała.

1. Siodełko

Otwórz system szybkiego zwalniania (patrz paragraf „III Opony pneumatyczne”, aby uzyskać informacje na temat sposobu szybkiego zwalniania).

Podczas regulacji siodełka w najniższej pozycji, upewnij się, że nie dotyka on żadnego elementu roweru, takiego jak np. bagażnik.

Należy również uważać, aby nie przekroczyć oznaczenia minimalnego poziomu umieszczonego na rurze podsiodłowej. Znak ten nie powinien być nigdy widoczny podczas jazdy na rowerze.

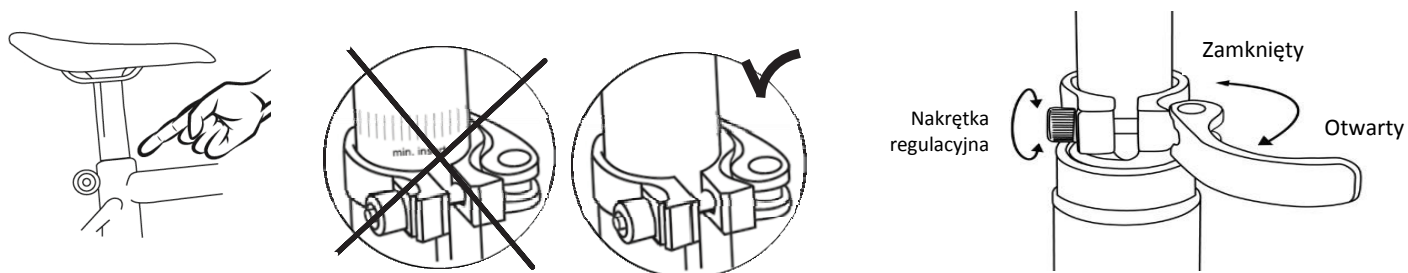

Aby sprawdzić prawidłową wysokość siodełka, należy usiąść na rowerze z wyciągniętymi nogami, a pięty powinny spoczywać na pedale (Rys. B). Podczas pedałowania kolano powinno być lekko zgięte, a stopa w pozycji dolnej (Rys. A).

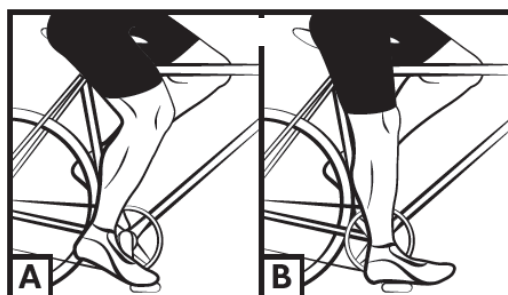

2. Kierownica

Kierownicę roweru można regulować także w zakresie wysokości.

W celu wyregulowania wysokości kierownicy należy zastosować śrubę szybkiego montowania, jak na rysunku poniżej:

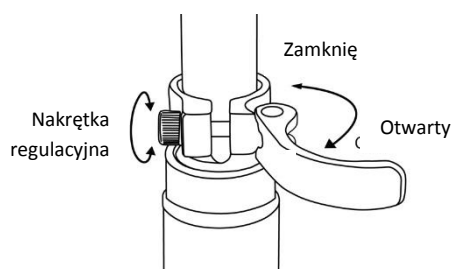

Uwaga, należy uważać, aby nie przekroczyć oznaczenia minimalnego poziomu umieszczonego na mostku (oznaczenie to nie może być widoczne).

Istnieje możliwość regulacji położenia ramion kierownicy na mostku poprzez poluzowanie pokrywy mostka za pomocą dźwigni śruby szybkiego montowania, dostosowanie położenia kierownicy i dokręcenie pokrywy poprzez zamknięcie dźwigni. Należy upewnić się, że kierownica jest prawidłowo wyśrodkowana.

III. Opony pneumatyczne

Regularnie sprawdzaj ciśnienie w oponach. Jazda z oponami niedopompowanymi lub nadmiernie napompowanymi może wpłynąć na osiągi, spowodować ich przedwczesne zużycie, uszkodzenie felgi, zmniejszyć komfort jazdy lub zwiększyć ryzyko wypadku.

W przypadku znacznego zużycia opon należy je wymienić przed jazdą na rowerze. Zakres ciśnienia jest wskazany przez producenta na ścianie bocznej opony oraz w poniższej tabeli. Ciśnienie musi być dostosowane do wagi użytkownika.

Model	Rozmiar roweru	Rozmiar(dętka i opona)	Ciśnienie	
			PSI	Bar
TAKEAWAY E100	20"	20*1.75	40-65	2,8-4,5

Metoda określania prawidłowego ustawienia mechanizmów szybkiego zwalniania (zacisk koła i siódła)

Urządzenia do szybkiego zwalniania są przeznaczone do obsługi ręcznej. Nigdy nie należy używać narzędzi do blokowania lub odblokowywania mechanizmu, ponieważ może to go uszkodzić.

W celu wyregulowania siły docisku osi koła należy użyć nakrętki regulacyjnej, a nie dźwigni szybkiego zwalniania. Jeżeli dźwignia może być obsługiwana przy minimalnym ciśnieniu ręcznym, oznacza to, że nie jest wystarczająco szczelna. Dlatego konieczne jest dokręcenie nakrętki regulacyjnej. System szybkiego zwalniania musi wskazywać zęby widelca po zamknięciu w pozycji zablokowanej.

Przy każdej operacji regulacji należy sprawdzić, czy przednie koło jest prawidłowo wyśrodkowane względem widelca. Aby ustawić, zamknąć i otworzyć mechanizmy szybkiego zwalniania, należy użyć następującej metody:

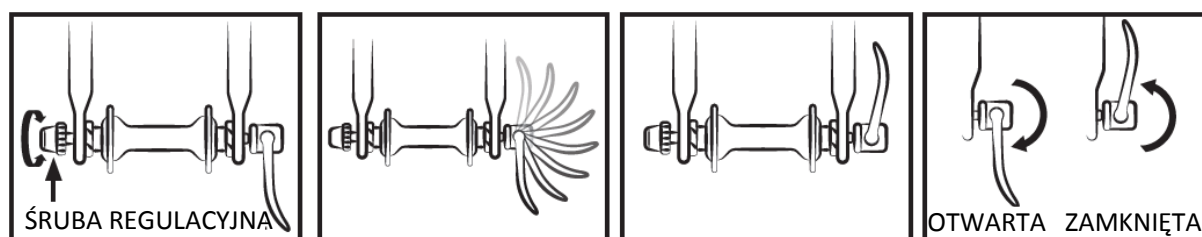

IV. Regulacja hamulców

Przed każdym użyciem należy sprawdzić, czy hamulce przedni i tylny są w idealnym stanie technicznym. Prawa rękojeść uruchamia hamulec tylny. Lewa rękojeść uruchamia hamulec przedni. Zaleca się rozdzielenie siły hamowania w średnim stosunku 60/40 pomiędzy przodem i tyłem pojazdu.

Dźwignia hamulca nie może stykać się z kierownicą, a osłony nie mogą być poddawane trajektorii zamkniętego kąta, tak aby linki ślizgały się z minimalnym tarcieniem. Uszkodzone, postrzępione, zardzewiałe linki należy natychmiast wymienić.

OSTRZEŻENIE:



- W przypadku deszczu lub mżawki czas hamowania jest dłuższy. Zaleca się wcześniejsze przewidywanie hamowania w takiej sytuacji.
- Podczas skręcania i hamowania kierownica może mieć negatywny wpływ na czas reakcji rowerzysty.

1. Regulacja hamulców V-brake

Płytki wywierają nacisk bezpośrednio na felgi koła. Natężenie ciśnienia jest kontrolowane za pomocą dźwigni połączonej linką z hamulcem. Nie należy uruchamiać dźwigni hamulca, gdy koło jest odłączone od ramy.

- Ustawić ramiona zacisku w pozycji pionowej i równoległej, używając odpowiedniego naprężenia linki. Po określeniu położenia linki należy ją dokręcić odpowiednią śrubą.

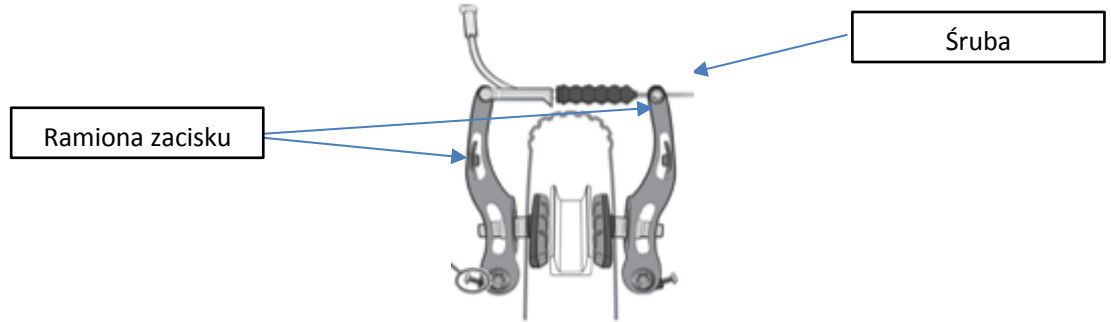

- Wyrównać płytki z bokiem felgi.

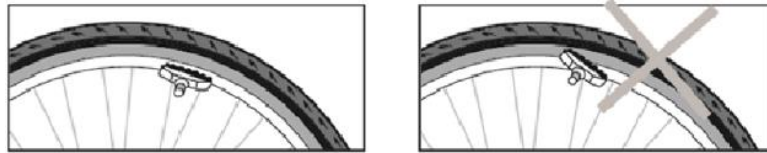

- Wyregulować odległość pomiędzy płytkami a felgą w zakresie od 1 do 3 mm, aby uzyskać bardziej efektywne hamowanie.
- Przesunąć tył płytki nieco dalej od felgi.



- Wyregulować symetrię zacisków, równoważąc sprężyny prawego i lewego zacisku.

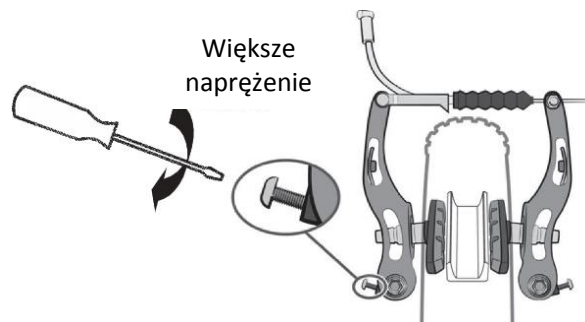

- Nakrętka i nakrętka zabezpieczająca na dźwigni hamulca umożliwiają regulację naciągu liny, a tym samym siły hamowania, która z czasem będzie się zmieniać w zależności od zużycia płytek hamulcowych.

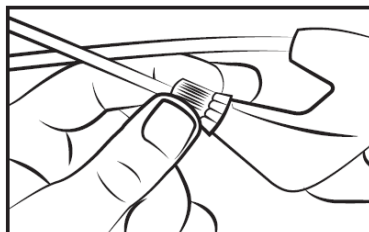

2. Wymiana klocków hamulcowych i płytek ciernych

- Hamulec V-brake

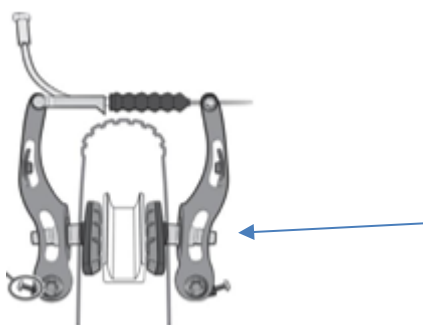

Odkręcić płytki kluczem sześciokątnym 5 mm.

Umieścić nowe płytki we właściwym kierunku na zacisku.

Dokręcić płytki, przestrzegając jednocześnie regulacji, patrz poprzedni rozdział IV.1.

3. Zużycie felg

Jak w przypadku każdej części zużywalnej, stan felg musi być regularnie sprawdzany. Płytki hamulcowe zużywają felgę w miarę upływu czasu. Felga może ulec osłabieniu i pęknięciu, co może z kolei prowadzić do utraty kontroli i upadku.



OSTRZEŻENIE: Bardzo ważne jest, aby sprawdzić stan zużycia felg. Jeśli znacznik staje się niewidoczny przy użyciu hamulca V-brake, oznacza to, że felga osiągnęła swoje maksymalne zużycie dla bezpiecznego użytkowania roweru. Uszkodzona felga może być bardzo niebezpieczna i musi zostać wymieniona. Należy wyregulować klocki hamulcowe tak, aby zachować odstęp od 1 do 1,5 mm od felgi.

V. Regulacja układu zmiany przerzutek

Rower posiada kilka ręcznie wymiennalnych biegów dzięki systemowi Shimano RevoShift z przerzutką tylną. Użyj prawego uchwytu, aby wprowadzić pożądane zmiany.

Im wyższy wskaźnik, tym trudniej będzie pedałowac i odwrotnie.

Zachowaj ostrożność, nigdy nie należy pedałowac do tyłu podczas zmiany przerzutek i nigdy nie należy naciskać dźwigni sterującej.

W celu optymalnego wykorzystania systemu zmiany przerzutek zaleca się zmianę przerzutek poza ważnymi sekwencjami siły pedałowania.



1. Regulacja ograniczników

Skok przerzutki jest regulowany za pomocą śrub H i L.

Śruba L służy do regulacji górnego ogranicznika (strona z dużą zębatką).

Poluzowanie śruby L powoduje, że łańcuch nie znajduje się już poza dużą zębatką.

Dolny ogranicznik (strona z małą zębatką) może być regulowany za pomocą śruby H.

Poluzowanie śruby L powoduje, że łańcuch nie znajduje się już poza małą zębatką.

Czynności te są wykonywane co ćwierć obrotu. Przy każdym ustawieniu należy osiągnąć perfekcyjne ustawienie pomiędzy zębatką, łańcuchem i kołem nośnym tylnej przerzutki.

Schemat przerzutki tylnej:

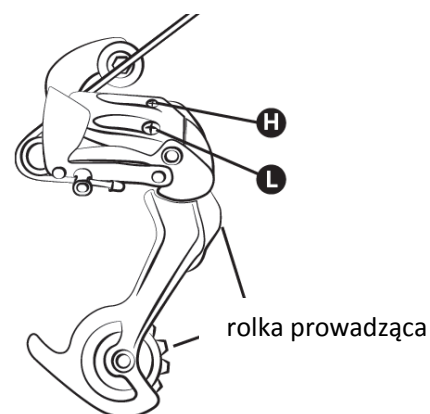
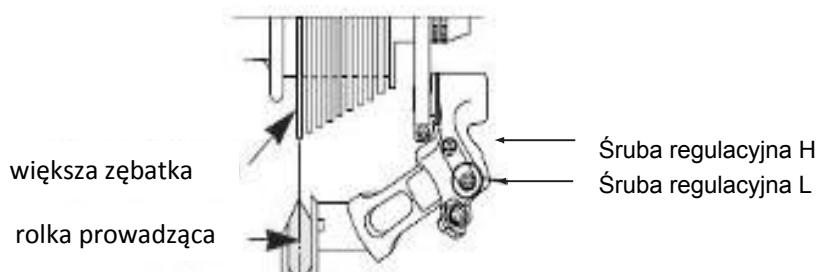

2. Regulacja naciągu linki

Aby wyregulować zębatkę, należy użyć pokrętki na przerzutce tylnej. Pokrętło to służy do regulacji naciągu linki przerzutki oraz umożliwia prawidłowe ustawienie przerzutki zgodnie z wybraną prędkością.

VI. Regulacja łańcucha

Rower posiada zewnętrzną przerzutkę tylną, łańcuch jest automatycznie napinany.

Wymiana łańcucha

Ponieważ nowe łańcuchy są zazwyczaj sprzedawane ze zbyt dużą ilością ogniw, pierwszym krokiem jest zredukowanie ich do odpowiedniej długości. Najbezpieczniejszą metodą jest policzenie liczby ogniw w starym łańcuchu w celu dostosowania nowego. W celu zdemontowania starego łańcucha wystarczy go po prostu wyjąć (zdjąć nit).

Po wyjęciu należy zamontować nowy. W tym celu należy go przełożyć wokół dolnego wspornika i tylnej zębatki tak, aby odpowiednio zazębiał się z innymi elementami przekładni. Do zamknięcia łańcucha zalecamy użycie szybkozłącza. Jest to ogniwo typu żeńskiego, które należy wstawić pomiędzy dwa ogniwa typu męskiego. Szybkozłącze ułatwia również demontaż łańcucha w celu jego czyszczenia.

W celu sprawdzenia, czy długość łańcucha jest prawidłowa, należy go umieścić na małej zębatce. W tej konfiguracji wirtualna linia narysowana pomiędzy piastą tylnego koła i dolną osią koła nośnego przerzutki musi być pionowa.

VII. Wymiana pedałów

W celu wymiany pedałów należy je najpierw zidentyfikować, sprawdzając literę na pedale. Prawy pedał jest oznaczony jako „R” (Right - prawy), a lewy pedał jest oznaczony „L” (Left - lewy). Pedał R należy obrócić zgodnie z ruchem wskazówek zegara, aby zamocować go do korby. Pedał L należy obrócić przeciwnie do ruchu wskazówek zegara.

VIII. Koło i silnik

Po pierwszym miesiącu użytkowania zaleca się dokręcenie szprych w celu ograniczenia wpływu trakcji silnika na tylne koło. Po uruchomieniu silnika może wystąpić niewielki hałas. Hałas ten jest normalny, ponieważ silnik uruchamia się i wspomaga pedałowanie. Hałas ten może się wzmacniać przy całkowitym obciążeniu silnika.

IX. Bagażnik

Rower jest sprzedawany z bagażnikiem:

Model	Rozmiar roweru	Bagażnik
TAKEAWAY E100	20"	XJ-20-LC179

Jest on już zamontowany nad tylnym kołem. Elementy złączy muszą być dokręcone i regularnie sprawdzane pod kątem momentu obrotowego 4 - 6 Nm.

Bagażnik przeznaczony jest do maksymalnego obciążenia 25 kg, istnieje możliwość zamocowania fotelika dziecięcego.



OSTRZEŻENIE: Bagażnik nie jest przeznaczony do ciągnięcia przyczepy.

Ze względów bezpieczeństwa bagaż powinien być przewożony wyłącznie na bagażniku.

Po załadunku bagażnika zmienia się rozmieszczenie ciężaru na rowerze.

Aby zapewnić stabilność roweru, należy równomiernie rozłożyć ciężar bagażu po obu jego stronach. Bagaż musi być mocno przymocowany do bagażnika. Przed każdym użyciem roweru należy sprawdzić, czy nic nie zwisa i czy nie ma zagrożenia wciągnięcia elementu bagażu w tylne koło roweru. Nie należy ustawiać bagażnika „na oko”, należy zwrócić się do sprzedawcy o poradę, w jaki sposób w razie potrzeby dokonać regulacji. Nie należy modyfikować ustawień bagażnika, jakakolwiek modyfikacja wykonana samodzielnie przez użytkownika spowoduje unieważnienie tych instrukcji. Bagaż nie może przesłaniać reflektorów i oświetlenia roweru.

X. Podpórka

Przed użyciem roweru, upewnij się, że podpórka jest schowana.

D. KONSERWACJA

Rower wymaga regularnej konserwacji dla Twojego bezpieczeństwa, ale również w celu zwiększenia jego żywotności. Ważne jest okresowe sprawdzanie elementów mechanicznych w celu ewentualnej wymiany zużytych części.

Należy używać oryginalnych części, aby zachować wydajność i niezawodność roweru. Należy upewnić się, że stosowane są odpowiednie części zamienne do opon, dętek, elementów przenoszenia napędu i różnych elementów układu hamulcowego.

Wyłącznie odpowiedzialność za stosowanie części, które różnią się od części oryginalnych, ponosi użytkownik.



OSTRZEŻENIE: Przed rozpoczęciem czynności konserwacyjnych, należy wyjąć baterię.

I. Czyszczenie

Aby uniknąć korozji roweru, należy go regularnie słuکیwać świeżą wodą, zwłaszcza jeśli był on narażony na działanie powietrza morskiego.

Czyszczenie należy wykonywać gąbką, korzystając ze zbiornika z ciepłą wodą z mydłem i strumienia wody (bez ciśnienia).



ZALECENIA: Należy zachować szczególną ostrożność, aby nie używać strumienia wody pod ciśnieniem.

II. Smarowanie

Regularne smarowanie poszczególnych elementów, które są w ciągłym ruchu, pomaga zapobiec korozji. Należy regularnie smarować łańcuch, szcztkować zębatki i pierścienie łańcuchowe, okresowo wprowadzać kilka kropli oleju do osłon hamulców i przerzutek.

Zaleca się rozpoczęcie od czyszczenia i suszenia smarowanych elementów.

Zaleca się stosowanie specjalnego oleju do łańcucha i przerzutki. Pozostałe elementy należy smarować smarem.

III. Regularne kontrole

Dokręcanie śrub i nakrętek: dźwignia, korba, pedały, mostek rowerowy. Wymagane momenty dociskowe są następujące:

Komponenty	Zalecany moment (N.m)	Szczególne instrukcje
Pedały na wale korbowym	30 - 40	Nasmarować gwinty
Uchwyt korby na obudowie	30 - 40	Nasmarować gwinty
Dokręcenie układu kierownicy	14 - 15	Śruba trzpieniowa
Dokręcenie mostka/kierownicy		Szybkie dokręcenie
Uchwyt hamulca	6 - 8	
Zaciski hamulcowe	6 - 8	
Siodło na ramie	18 - 20	
Kołnierz słupka siodła		Szybkie dokręcenie
Koło	30 - 40	
Bagażnik	4 - 6	Śruba M5

Inne momenty dociskowe zależą od wielkości nakrętek: M4: 2,5 do 4,0 N.m, M5: 4,0 do 6,0 N.m, M6: 6,0 do 7,5 N.m. Dokręcić śruby równomiernie do wymaganego momentu obrotowego.

Należy regularnie sprawdzać opony: ich zużycie, nacięcia, pęknięcia, ściskanie. W razie potrzeby należy wymienić oponę/opony. Należy regularnie sprawdzać felgi i ich nadmierne zużycie, odkształcenia, uderzenia, pęknięcia...

IV. Przegląd

W celu zapewnienia bezpieczeństwa i utrzymania poszczególnych elementów w dobrym stanie technicznym należy okresowo zlecać sprzedawcy kontrolę roweru. Ponadto konserwacja roweru powinna być regularnie przeprowadzana przez wykwalifikowanego technika.

Pierwszy przegląd: co 1 miesiąc lub 150 km

- Sprawdzić szczelność elementów: korby, koła, mostka rowerowego, pedałów, wieszaka, zacisku siodła,
- Sprawdzić działanie przekładni,
- Sprawdzić regulację hamulców
- Ciśnienie i/lub regulacja kół.

Co rok lub 2000 km:

- Kontrola stopnia zużycia (płytki hamulcowe, przekładnie, opony),
- Kontrola łożysk (obudowa wspornika, koła, układ kierowniczy, pedały),
- Kontrola linek (hamulce, przerzutki),
- Kontrola oświetlenia,
- Ciśnienie i/lub regulacja kół.

Co 3 lata lub 6000 km:

- Kontrola stopnia zużycia (płytki hamulcowe, przekładnie, opony),
- Kontrola łożysk (obudowa dolnego wspornika, koła, układ kierowniczy, pedały),
- Kontrola linek (hamulce, przerzutki),
- Wymiana przekładni (łańcuch, wolne koło, tarcza łańcuchowa),
- Sprawdzić działanie wspomagania elektrycznego,
- Wymiana opon,
- Kontrola zużycia kół (szprychy, felgi),
- Ciśnienie i/lub regulacja kół,
- Wymiana płytek ciernych hamulców,
- Kontrola wspomagania elektrycznego,
- Kontrola funkcji elektrycznych.

E. Wspomaganie pedałowania i bateria

W celu uruchomienia wspomagania elektrycznego, należy ustawić wspornik pedałów w pozycji przedniej. Jest to ważny aspekt bezpieczeństwa. Rower wspomagany elektrycznie zapewnia wspomaganie silnikowe do prędkości 25 km/h. Po przekroczeniu tej prędkości silnik się wyłącza. Możesz jechać szybciej, ale będziesz musiał zrobić to samodzielnie, bez wspomagania elektrycznego.

Silnik nie będzie pracował, dopóki nie dokona się pełnego obrotu za pomocą pedałów. Funkcja ta chroni silnik i jego sterownik oraz wydłuża żywotność elementów elektrycznych.

I. Wspomaganie pedałowania

Aby uruchomić rower należy nacisnąć główny przełącznik z boku baterii **WŁĄCZ/WYŁĄCZ („ON/OFF“)**.

Pozostałe ustawienia i informacje są wprowadzane bezpośrednio na wyświetlaczu na kierownicy.



Zalecenia: Po opuszczeniu roweru należy wyłączyć główny wyłącznik baterii. Pozwala to na oszczędność czasu ładowania baterii.

1. Prezentacja wyświetlacza LED

Wyświetlacz LED przedstawia się w następujący sposób:



2. Włączanie/wyłączanie wyświetlacza LED

Aby aktywować wspomaganie, naciśnij raz przycisk „ON/OFF” na wyświetlaczu. Zaświecą się czerwone diody LED sygnalizujące stan naładowania i poziom wspomagania.

Aby wyłączyć wspomaganie, przytrzymaj przycisk „ON/OFF” przez 2 sekundy. Czerwone diody LED sygnalizujące poziom naładowania i wspomagania zgasną.

3. Wskaźnik naładowania baterii na wyświetlaczu LED

W normalnych warunkach należy włączyć zasilanie, a cztery diody LED wskażą poziom naładowania baterii. Kiedy wszystkie diody są włączone, oznacza to maksymalne naładowanie. Jeśli miga jedna dioda, oznacza to, że baterię należy naładować bezpośrednio przed jazdą na rowerze.

WYŚWIETLACZ	POZIOM NAŁADOWANIA
4 świecące diody LED	100%
3 świecące diody LED	75%
2 świecące diody LED	50%
1 świecąca dioda LED	25%
1 migająca dioda LED	Bateria jest rozładowana i wymaga natychmiastowego naładowania.

Jeśli użytkownik zapomni wyłączyć zasilanie po 5 minutach bezczynności, cztery diody LED zaświecą się jedna po drugiej, aby przypomnieć użytkownikowi o wyłączeniu zasilania i oszczędności energii.

4. Wybór poziomu wspomagania na wyświetlaczu LED

Gdy zasilanie jest włączone, można wybrać jeden z 6 poziomów wspomagania. Naciśnij przyciski "+" lub "-", aby wybrać jeden z sześciu poziomów wspomagania.

Gdy zasilanie jest włączone, dioda LED wspomagania „LOW” świeci się w sposób ciągły, co oznacza, że wspomaganie jest na poziomie 2. Aby zwiększyć poziom należy wcisnąć przycisk "+", aby go zmniejszyć przycisk "-".

WYŚWIETLACZ LED	POZIOM WSPOMAGANIA
○ ○ ○ ○	Wspomaganie wyłączone
○ ○ ○ ↔ ● ○ ○ ○	1
● ○ ○ ○	2
○ ○ ○ ↔ ○ ● ○ ○	3
○ ● ○ ○	4
○ ○ ○ ↔ ○ ○ ○ ●	5
○ ○ ● ○	6

- Wybierając wysokie poziomy wspomaganie (5 i 6), zużycie baterii zostanie zwiększone i użytkownik będzie musiał włożyć mniej wysiłku. Poziomy te są dostosowane do nachylenia terenu, wiatru frontального lub dużych obciążeń.
- Średnie poziomy wspomaganie (3 i 4) oznaczają, że wysiłek użytkownika i zużycie baterii są na tym samym poziomie.
- Niskie poziomy wspomaganie (1 i 2) oznaczają, że napęd roweru wynika bardziej z wysiłku użytkownika niż z użycia baterii. Są to zatem tryby oszczędzania energii. Sugerujemy, aby podczas używania roweru do uprawiania sportu korzystać z pomocy na poziomie 1.

5. Wspomaganie w trakcie prowadzenia roweru na wyświetlaczu LED

Wciśnij i przytrzymaj przycisk "+", aby użyć funkcji "wspomaganego startu" w celu ułatwienia startu. W przypadku korzystania ze wspomaganie przy starcie, poziom wspomaganie nie przekracza 6 km/h.

Gdy tylko przycisk "+" zostanie zwolniony, wspomaganie startu wyłącza się.

II. Obsługa baterii

1. Odczyt poziomu naładowania baterii

Aby sprawdzić poziom naładowania baterii, naciśnij raz przycisk ładowania w górnej części baterii.



5 diod LED świeci się, sygnalizując stan naładowania, a następnie gaśnie po 4 sekundach.

WYŚWIETLACZ	POZIOM NAŁADOWANIA
● ● ● ● ●	100%
● ● ● ● ○	80%
● ● ● ○ ○	60%
● ● ○ ○ ○	40%
● ○ ○ ○ ○	< 20%

2. Włączanie / wyłączenie baterii

Aby włączyć baterię, naciśnij czerwony przycisk ON/OFF znajdujący się z tyłu pod baterią. Naciśnij go ponownie, aby ją wyłączyć. Po wyłączeniu baterii nie dostarcza ona już energii elektrycznej do roweru, jednak wskaźnik naładowania baterii nadal działa.



3. Wkładanie/wyjmowanie baterii

Bateria w rowerach elektrycznych jest umieszczona na tylnym bagażniku i jest bezpośrednio podłączona do skrzynki kontrolnej z przodu.



OSTRZEŻENIE: Przed przystąpieniem do pracy z baterią należy upewnić się, że przełącznik jest w pozycji wyłączonej.

Aby zainstalować baterię, należy najpierw przesunąć ją poziomo wzdłuż szyny i nacisnąć, aby upewnić się, że jest prawidłowo zainstalowana na swoim miejscu, a następnie zablokować.



Aby ją zablokować, należy włożyć klucz do zamka i obrócić go zgodnie z ruchem wskazówek zegara (blokuje to bagażnik i baterię). Można ją odblokować, obracając o pół obrotu w kierunku przeciwnym do ruchu wskazówek zegara.

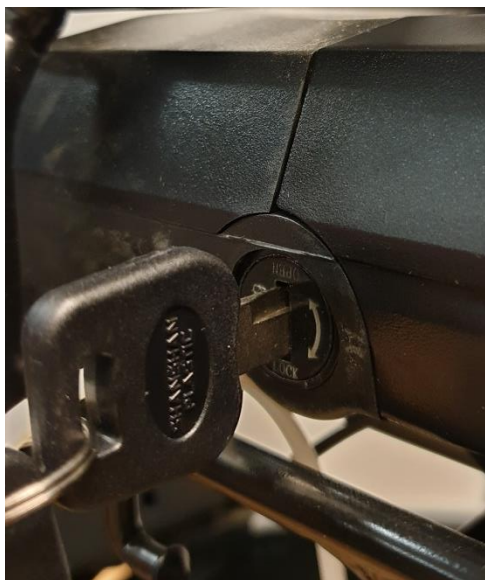

Zablokowana



Odblokowana



OSTRZEŻENIE: Pamiętaj, aby wyjąć klucz i schować go w bezpiecznym miejscu po wyjęciu baterii z nośnika!

III. Korzystanie z ładowarki

Przed naładowaniem baterii należy zapoznać się z instrukcją obsługi roweru oraz z instrukcją ładowarki, jeśli są one dołączone do roweru. Należy również zwrócić uwagę na następujące elementy dotyczące ładowarki baterii:

- Postępuj zgodnie z instrukcjami zamieszczonymi na etykiecie ładowarki baterii.
- Nie używaj ładowarki w pobliżu gazów wybuchowych lub substancji żrących.
- Nie potrząsaj ładowarką i unikaj upadków.
- Zawsze chroń ładowarkę przed deszczem i wilgocią podczas użytkowania  wewnątrz pomieszczeń.
- Tolerancja temperatury ładowarki wynosi od 0 do + 40°C.
- Zabrania się demontażu ładowarki - w przypadku wystąpienia problemu należy przekazać urządzenie do wykwalifikowanego warsztatu.
- W celu uniknięcia uszkodzeń należy używać wyłącznie ładowarki dołączonej do roweru elektrycznego. Należy pamiętać, że nieprzestrzeganie tego ograniczenia spowoduje utratę gwarancji.
- Podczas ładowania bateria i ładowarka muszą znajdować się w odległości co najmniej 10 cm od ściany w suchym, wentylowanym pomieszczeniu. Nie należy umieszczać niczego w bezpośrednim sąsiedztwie ładowarki podczas jej użytkowania.
- Nie dotykać ładowarki zbyt długo podczas ładowania (ryzyko powierzchniowego oparzenia).
- Nie należy ustawiać ładowarki w niestabilny sposób.
- Nie przykrywać ładowarki, aby uniknąć przegrzania podczas ładowania.
- Nie zanurzać produktu.
- Podczas ładowania baterii należy unikać kontaktu z wodą. Nie dotykać ładowarki mokrymi rękami.
- Nie należy używać ładowarki z uszkodzonym przewodem zasilającym lub wtyczkami. Upewnij się, że wtyczka ładowarki jest prawidłowo podłączona do sieci elektrycznej w celu naładowania.
- Nie należy dotykać styków ładowarki za pomocą metalowego przedmiotu.
- Przed podłączeniem lub odłączeniem ładowarki do baterii należy odłączyć zasilanie.
- Niniejsza ładowarka jest przeznaczona do ładowania baterii litowych, nie należy ładować niewłaściwego typu baterii. Nie należy używać w przypadku baterii nienadających się do ponownego ładowania.
- Z tego sprzętu mogą korzystać dzieci w wieku 14 lat i starsze, osoby upośledzone fizycznie, sensorycznie lub psychicznie oraz osoby nieposiadające doświadczenia lub wiedzy, o ile są one właściwie nadzorowane lub jeśli przekazano im instrukcje dotyczące bezpiecznego użytkowania sprzętu, a one zrozumiały związane z tym ryzyko. Dzieci nie powinny bawić się urządzeniem. Czyszczenie i konserwacja nie mogą być wykonywane przez dzieci pozostające bez opieki.
- Dzieci powinny być nadzorowane w celu upewnienia się, że nie bawią się urządzeniem.
- Przechowywać w miejscu niedostępnym dla dzieci, produkt ten nie jest zabawką.
- Elastyczny kabel zewnętrzny tego produktu nie może być wymieniony; jeśli jest on uszkodzony, należy wyrzucić produkt.
- Po zakończeniu cyklu życia produktu należy zanieść go do centrum recyklingu.



IV. Procedura ponownego ładowania

Jeśli w pobliżu roweru znajduje się gniazdko elektryczne, można naładować baterię bezpośrednio na rowerze bez konieczności odłączania go. Wtyczka ładowarki jest przykryta plastikową zaślepką, wystarczy ją otworzyć, aby naładować baterię.

Wyjęcie baterii może być przydatne w miejscach, w których nie można pomieścić roweru lub w tych, w których nie znajduje się on w pobliżu gniazdka elektrycznego.



ZALECENIA: Bateria musi być ładowana w pomieszczeniach zamkniętych i wentylowanych.

Baterię rowerową należy ładować w następujący sposób:

- Baterię można ładować za pomocą standardowego gniazda zasilania. Nie ma potrzeby włączania przełącznika.
- Włóż wtyczkę ładowarki do baterii i podłącz przewód zasilający ładowarki do pobliskiego gniazda.
- Podczas ładowania dioda LED na ładowarce będzie świecić na czerwono, co oznacza, że ładowarka działa prawidłowo. Gdy zmienia kolor na zielony, oznacza to, że bateria jest naładowana.
- Aby zakończyć ładowanie, należy odłączyć wtyczkę zasilania, a następnie wtyczkę podłączoną do baterii. Na koniec należy zamknąć zaślepkę baterii.

V. Żywotność baterii

Rower wspomagany elektrycznie jest wyposażony w wysokiej jakości baterię litowo-jonową. Baterie litowo-jonowe posiadają funkcję ładowania bez pamięci oraz szeroki zakres tolerancji temperatury: od -10 do +40°C.

Aby zapewnić maksymalną żywotność baterii i chronić ją przed uszkodzeniem, należy przestrzegać poniższych instrukcji obsługi i konserwacji.

1. Żywotność baterii

Po naładowaniu baterii zaleca się pozostawić ją na 20 do 30 minut przed użyciem.

Żywotność baterii zależy od kilku czynników użytkowania:

- Wybór trybu wspomagania
- Waga użytkownika
- Nachylenie drogi
- Stopień napompowania opon
- Wiatr
- Siła nacisku na pedały
- Częstotliwość włączania i wyłączenia
- Temperatura zewnętrzna

2. Ostrzeżenia, środki ostrożności

Zaleca się regularne ładowanie baterii lub po każdym użyciu. Baterie te nie posiadają możliwości zapisywania ustawień. Aby maksymalnie wydłużyć żywotność baterii, zaleca się:

- Unikać gorących miejsc (idealna temperatura ładowania 20°C)
- Pozostawić baterię do ostygnięcia na 30 minut po jeździe na rowerze

Środki ostrożności:

- Baterię należy używać tylko do tego roweru.
- Do ładowania baterii należy używać wyłącznie ładowarki dostarczonej w zestawie.
- Baterię należy ładować tylko w dobrze wentylowanym pomieszczeniu.
- Nie wystawiać baterii na działanie wysokich temperatur ani nie ładować jej w bezpośrednim świetle słonecznym.
- Nie należy demontować ani modyfikować obudowy i baterii wbudowanej w obudowę.
- Nie należy łączyć połączeń (+) i (-) baterii z metalowym przedmiotem.
- Nie należy wystawiać baterii na działanie płynów.
- Nie należy używać baterii w przypadku jej uszkodzenia.
- Nie należy kontynuować ładowania baterii, jeśli ładowanie nie jest zakończone po teoretycznym czasie potrzebnym na naładowanie.
- Nie należy używać baterii, jeśli emituje ona nietypowy zapach, nagrzewa się w nietypowy sposób lub jeśli coś wydaje się nieprawidłowe.
- Nie należy pozostawiać baterii w zasięgu dzieci.
- Przed dłuższym przechowywaniem baterii należy ją naładować i wykonać tę samą czynność po przechowywaniu.



VI. Czas pracy baterii



Baterie mogą ulec wyczerpaniu po dużej liczbie ładowań. Czas pracy baterii zależy od sposobu użytkowania roweru.

Zużyte baterie muszą być utylizowane w sklepie lub w specjalistycznych składach recyklingowych. Nie wyrzucaj baterii do środowiska naturalnego po zakończeniu jej eksploatacji.

VII. Konserwacja baterii

Aby zapewnić maksymalną żywotność baterii i chronić ją przed uszkodzeniem, należy przestrzegać poniższych instrukcji obsługi i konserwacji:

Gdy zauważysz, że poziom naładowania spadnie do 10%, należy szybko naładować baterię.



ZALECENIA: Jeżeli rower nie jest często używany przez pewien okres, należy co miesiąc w pełni naładować baterię. Obudowę baterii należy przechowywać w suchym, bezpiecznym miejscu w temperaturze od 5 do 35°C.

OSTRZEŻENIE:



- Żywotność baterii może zostać skrócona poprzez jej długotrwałe przechowywanie bez regularnego ładowania.
- Nie używaj żadnego metalu do bezpośredniego połączenia dwóch biegunów baterii, ponieważ może to spowodować zwarcie.
- Nigdy nie należy umieszczać baterii w pobliżu kominka lub innego źródła ciepła.
- Nie potrząsaj ładowarką i unikaj jej upadków.
- Po wyjęciu baterii z roweru należy przechowywać ją w miejscu niedostępnym dla dzieci, aby uniknąć wypadków.
- Otwieranie baterii jest zabronione.

VIII. Eksploatacja i konserwacja silnika elektrycznego

Nasze rowery wspomagane elektrycznie są zaprogramowane tak, aby wyłączyć wspomaganie elektryczne po pół obrotu pedałów.

Nie należy używać roweru w miejscach zalanych powodzią lub podczas burz. W celu uniknięcia uszkodzeń nie należy zanurzać elementów elektrycznych w wodzie.

W celu uniknięcia uszkodzeń silnika należy unikać wstrząsów.

IX. Konserwacja sterownika

Bardzo ważne jest, aby dbać o sterownik zgodnie z poniższymi instrukcjami:

- Chronić sterownik przed infiltracją wody i zanurzeniem.

Uwaga: Jeśli uważasz, że woda dostała się do obudowy, natychmiast wyłącz baterię i kontynuuj bez wspomagania. Można będzie ją uruchomić ponownie, gdy tylko sterownik będzie z powrotem suchy.

- Nie potrząsaj sterownikiem i unikaj upadków.



OSTRZEŻENIE: Nie otwierać obudowy sterownika. Próby otwarcia, modyfikacji lub regulacji obudowy sterownika spowodują utratę gwarancji. Prosimy zwrócić się do sprzedawcy lub wykwalifikowanego specjalisty o przeprowadzenie naprawy. Wszelkie zmiany parametrów systemu zarządzania energią elektryczną, w tym zmiana ograniczenia prędkości, są surowo zabronione i skutkują utratą gwarancji roweru.

X. Schemat elektryczny i specyfikacje techniczne

Zastrzegamy sobie prawo do modyfikacji tego produktu bez uprzedzenia. Aby uzyskać więcej informacji, należy skontaktować się z dystrybutorem.

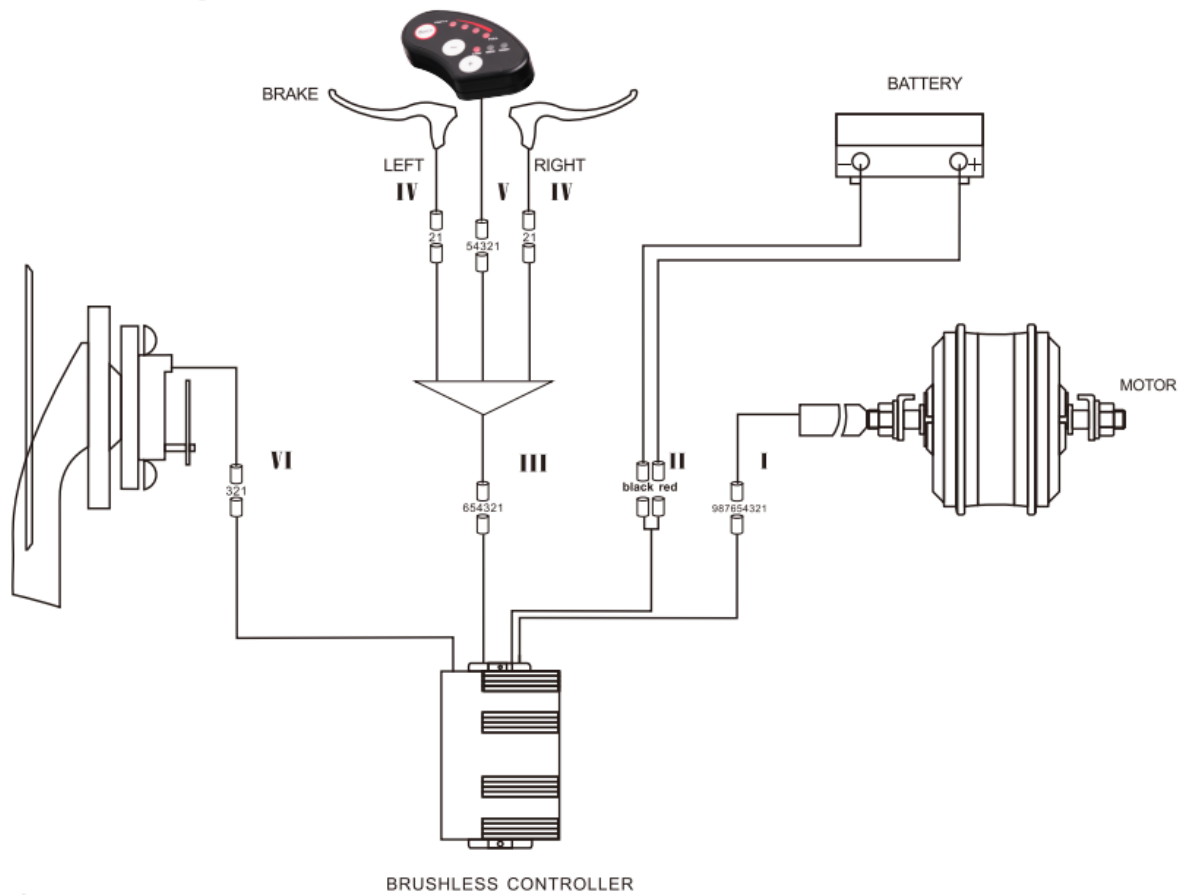

XI. Główna karta danych technicznych

		Takeway E100
Ciężar maksymalny: Użytkownik + Bagaż + Rower		130 kg
Ciężar maksymalny: Użytkownik + Bagaż		108,3 kg
Prędkość maksymalna ze wspomaganie		25 km/h
Wspomaganie*		30 do 50 km
Silnik	Maksymalna moc	250 W
	Naprężenie	36 V
	Maksymalny poziom hałasu**	< 60 dB
Bateria	Rodzaj	Litowa
	Naprężenie	36 V
	Pojemność	7,8 Ah
	Ciężar	2,5 kg
	Czas ładowania	4 h
	Liczba cykli ($\geq 70\%$ pojemności)	500 cykli
Ładowarka	Napięcie początkowe	100-240 V
	Napięcie wyjściowe	36 V
Całkowity ciężar roweru		21,7 kg
Wymiary roweru		20"
Rozmiar opon/koła		20 x 1.75 cali

F. Obsługa posprzedażowa

I. Części zużywalne

Wszystkie części zużywalne są elementami standardowymi. Zużyte części zamienne należy zawsze wymieniać na identyczne komponenty dostępne na rynku lub u sprzedawcy.

II. Rozwiązywanie podstawowych problemów

Nie należy próbować samodzielnie uzyskiwać dostępu lub naprawiać elementów elektrycznych. Należy skontaktować się z najbliższym specjalistą w celu dokonania przeglądu przez wykwalifikowaną osobę.

Poniższe informacje służą wyłącznie celom informacyjnym i nie mają na celu pomocy użytkownikowi w naprawach. Wszelkie wymienione procedury rozwiązywania problemów muszą być wykonywane przez wykwalifikowanego specjalistę, który jest świadomy kwestii bezpieczeństwa i zaznajomiony z konserwacją elektryczną.

Opis problemu	Możliwe przyczyny	Rozwiązanie
Po włączeniu baterii silnik nie wspomaga pedałowania.	<ol style="list-style-type: none">1) przewód silnika (wodoszczelne złącze przyłączeniowe) nie jest prawidłowo podłączony2) dźwignia hamulca nie znajduje się w prawidłowej pozycji, powodując wyłączenie przełącznika3) bezpiecznik baterii jest przepalony4) czujnik prędkości jest zbyt daleko od tarczy magnetycznej na osi B.B.5) nie ma połączenia pomiędzy czujnikiem a sterownikiem lub występują problemy z połączeniem.	<p>Najpierw sprawdź, czy bateria jest naładowana. Jeśli nie, naładuj ją ponownie.</p> <ol style="list-style-type: none">1) Sprawdź, czy elementy są prawidłowo połączone i czy nie ma luzu2) Ostrożnie, bez hamowania, ustaw dźwignię hamulca w prawidłowym położeniu3) Otwórz górną część baterii i sprawdź stan bezpiecznika. Jeśli jest przegrzany, należy skontaktować się z dystrybutorem lub autoryzowanym specjalistą w celu wymiany bezpiecznika4) Ustaw odległość pomiędzy czujnikiem a paskiem magnetycznym tak, aby nie przekraczała 3 mm5) Upewnij się, że sterownik i czujnik są prawidłowo podłączone
Skrócenie żywotności baterii (uwaga: na wydajność baterii wpływa bezpośrednio masa użytkownika, bagaż, siła wiatru, rodzaj drogi, częste hamowanie).	<ol style="list-style-type: none">1) standardowy czas ładowania nie jest wystarczający2) zbyt niska temperatura otoczenia wpływa negatywnie na działanie baterii3) wiatry frontalne oraz wyboista droga w złym stanie technicznym4) ciśnienie w oponach jest niewystarczające (napompuj je ponownie)5) częste postoje i restarty6) bateria była przechowywana bez ładowania przez długi czas	<ol style="list-style-type: none">1) Należy naładować baterię zgodnie z instrukcją (rozdział 7.3)2) W zimie lub w temperaturze poniżej 0°C, bateria musi być przechowywana w pomieszczeniach3) Jest to normalna przyczyna i problem zostanie rozwiązany poprzez poprawę warunków4) Napompuj opony do ciśnienia 3,1 bar5) Jest to normalna przyczyna i problem zostanie rozwiązany poprzez zmianę sposobu eksploatacji6) Przeprowadzaj regularne ładowanie zgodnie z instrukcją obsługi. Jeśli to nie rozwiąże problemu, należy skontaktować się ze sprzedawcą lub wykwalifikowanym specjalistą.

Po podłączeniu ładowarki diody LED sygnalizujące ładowanie nie świecą się.	<ol style="list-style-type: none"> 1) problem z gniazdem elektrycznym 2) problem na styku pomiędzy gniazdem wejściowym ładowarki a gniazdem elektrycznym 3) zbyt niska temperatura 	<ol style="list-style-type: none"> 1) Sprawdź i napraw gniazdko elektryczne 2) Sprawdź i włóż wtyczkę w całości 3) Naładuj baterię wewnątrz budynku <p>Jeśli powyższe rozwiązania nie przynoszą żadnych efektów, należy skontaktować się ze sprzedawcą lub wykwalifikowanym specjalistą.</p>
Po ładowaniu przez ponad 4/5 godzin dioda LED sygnalizująca ładowanie jest nadal czerwona (uwaga: bardzo ważne jest ładowanie baterii zgodnie z instrukcją, aby uniknąć uszkodzenia sprzętu).	<ol style="list-style-type: none"> 1) temperatura otoczenia wynosi 40°C lub więcej 2) temperatura otoczenia wynosi 0°C lub mniej 3) rower nie był ładowany po użyciu, co spowodowało nadmierne rozładowanie baterii 4) napięcie wyjściowe jest zbyt niskie, aby można było naładować baterię 	<ol style="list-style-type: none"> 1) Ładuj baterię w temperaturze poniżej 40°C i zgodnie z instrukcją 2) Ładuj baterię w pomieszczeniu zgodnie z instrukcją 3) Bateria powinna być utrzymywana w należyłym stanie, aby uniknąć jej nadmiernego rozładowania 4) Nie ładować napięciem poniżej 100 V <p>Jeśli powyższe rozwiązania nie przynoszą żadnych efektów, należy skontaktować się ze sprzedawcą lub wykwalifikowanym specjalistą.</p>

Rozwiązywanie podstawowych problemów związanych z ładowarką:

- Czerwona kontrolka nie działa podczas ładowania: sprawdź, czy złącza są prawidłowo podłączone. Sprawdź, czy jest poprawne napięcie, jeśli tak, sprawdź stan ładowarki. Jeśli jest on poprawny, oznacza to, że bateria jest uszkodzona.
- Czerwona kontrolka nie przechodzi w zieloną: wyłącz zasilanie, po 5 sekundach podłącz zasilanie sieciowe. Można kontynuować ładowanie. Jeśli bateria się nie ładuje, jest ona z pewnością uszkodzona.
- Czerwona kontrolka natychmiast zaświeci się na zielono: sprawdź, czy bateria jest w pełni naładowana. Jeśli tak nie jest, bateria lub ładowarka jest uszkodzona.
- Jeśli bezpiecznik uległ przepaleniu: nie należy demontować ładowarki, lecz przekazać ją do wykwalifikowanego serwisu, który wymieni bezpiecznik na nowy o takich samych właściwościach (T3.15A/250V).

G. Uwagi

“ Tradução das instruções originais ”

Parabéns pela compra desta bicicleta com assistência elétrica (BAE) WAYSCRAL!

Este manual tem como objetivo dar-lhe as informações necessárias para a utilização adequada, a regulação e a manutenção da sua bicicleta.

Leia estas instruções com atenção antes de utilizar a sua bicicleta e conserve-as durante a vida útil da bicicleta. Incluem indicações de segurança e manutenção importantes.

É da responsabilidade do utilizador ler este manual antes de utilizar o produto.

A não observância destas instruções, expõe o utilizador ao risco de utilizar inadequadamente a bicicleta, de desgastar prematuramente alguns componentes podendo resultar numa queda e/ou num acidente.

Se uma peça original apresentar defeitos em termos de fabrico durante o seu período de garantia, comprometemo-nos a substituí-la. A duração da garantia das bicicletas elétricas é a seguinte:

- Quadros e garfos: 5 anos
- Componentes elétricos: 2 anos sob condição de manutenção
- Todos os outros componentes: 2 anos

Esta garantia não inclui os custos de mão-de-obra e de transporte. A empresa não pode ser responsabilizada pelos danos fora do comum ou causados por um conjunto de circunstâncias. Esta garantia é válida somente para o comprador original do produto que possua um comprovativo de compra para sustentar a reclamação. Esta garantia só se aplica em caso de componentes defeituosos e não cobre o desgaste normal, danos causados por um acidente, utilização inadequada, carga demasiado importante, montagem ou manutenção não conforme e todo e qualquer objeto não previsto na utilização da bicicleta.

Nenhuma bicicleta é eterna e nenhuma reclamação poderá ser aceite se estiver baseada em danos causados por utilização inadequada, em competição, para acrobacias, para salto por uma rampa ou outras atividades similares. As reclamações devem ser apresentadas através do seu revendedor. Os seus direitos não são afetados.

A empresa reserva-se o direito de modificar ou alterar toda e qualquer especificação sem aviso prévio. Todas as informações e especificações incluídas nesta brochura são corretas no momento da impressão da mesma.

A sua bicicleta foi cuidadosamente concebida e fabricada em conformidade com as exigências da norma europeia EN 15194.

Condições de utilização para esta bicicleta com assistência elétrica

Esta bicicleta com assistência elétrica foi concebida para ser utilizada em meio urbano e suburbano, permite que o utilizador se desloque na cidade, na estrada ou sobre superfícies pavimentadas onde os pneus estão sempre em contacto com o solo. Está equipada com uma assistência elétrica de pedalagem que facilitará as suas deslocações quotidianas, para ir mais longe e durante mais tempo. A sua bicicleta com assistência elétrica é uma bicicleta para adulto, para pessoas com idade superior a 14 anos. Se a bicicleta for utilizada por uma criança, os pais são responsáveis e devem certificar-se de que o utilizador é capaz de utilizar a bicicleta em total segurança.

A sua bicicleta não deve ser utilizada em pisos não alcatroados ou em mau estado. Não foi concebida para uma utilização “todo-o-terreno” nem para competições. O facto de não respeitar esta utilização pode resultar numa queda ou num acidente e pode danificar de forma prematura e potencialmente irreversível o estado da sua bicicleta com assistência elétrica.

A sua bicicleta com assistência elétrica não é um ciclomotor. A assistência elétrica tem como objetivo fornecer um complemento à pedalagem. No momento em que o utilizador começa a pedalar, o motor é desencadeado e ajuda o esforço de pedalagem. A assistência varia em função da velocidade, sendo mais importante no arranque, menor quando a bicicleta está lançada e desaparece quando a bicicleta atinge os 25 km/h. A assistência cessa quando se aciona uma das duas manetes do travão ou quando a velocidade é superior a 25 km/h. Reinicia-se automaticamente abaixo de 23 km/h com a pedalagem.

A manutenção deve ser realizada corretamente de acordo com as instruções deste manual.



ADVERTÊNCIA: como qualquer componente mecânico, uma bicicleta está sujeita a tensões elevadas e desgasta-se. Os diferentes materiais e componentes podem reagir de forma diferente ao desgaste ou à fadiga. Se a vida útil prevista para um componente for excedida, este pode partir repentinamente colocando assim em risco o ciclista e causar ferimentos. As fissuras, riscos e descolorações nas zonas sujeitas a tensões elevadas indicam que o componente excedeu a sua vida útil e deve ser substituído.

Recomendação: uma utilização segura

Antes de utilizar a sua bicicleta com assistência elétrica, certifique-se de que está em bom estado de funcionamento. Verifique particularmente os pontos seguintes:

- A posição deve ser confortável
- As porcas, os parafusos, as alavancas de aperto, o aperto dos componentes
- Os travões funcionam adequadamente
- O curso do guiador é adequado sem demasiada folga e está corretamente fixado no avanço
- As rodas não estão bloqueadas e os rolamentos estão corretamente ajustados
- As rodas estão corretamente apertadas e fixadas no quadro/garfo
- Os pneus estão em bom estado e a pressão é adequada
- O estado das jantes
- Os pedais estão firmemente fixados à pedaleira
- O funcionamento da transmissão
- Os refletores estão na posição adequada.



RECOMENDAÇÃO: a sua bicicleta com assistência elétrica precisa de uma revisão a cada 6 meses, realizada por um profissional para garantir o bom funcionamento e a segurança de utilização. É da responsabilidade do utilizador certificar-se de que todos os componentes funcionam adequadamente antes da utilização.

Escolha um lugar seguro, sem trânsito para se familiarizar com a sua nova bicicleta. A assistência pode desencadear-se com força, verifique se o guiador está direito e se a estrada está desimpedida.

Certifique-se de que está em bom estado de saúde antes de utilizar a sua bicicleta.

Em caso de condições climáticas inabituais (chuva, frio, noite...), deve estar particularmente vigilante e adaptar consequentemente a sua velocidade e as suas reações à situação.

Se transportar a bicicleta no exterior do seu veículo (porta-bicicletas, barras de tejadilho...), aconselha-se fortemente retirar a bateria e guardá-la num lugar temperado.

O utilizador deve respeitar as exigências da regulamentação nacional quando usa a bicicleta na via pública (iluminação e sinalização por exemplo).

A empresa MGTS declina toda e qualquer responsabilidade se o utilizador da bicicleta não respeitar a regulamentação em vigor.



ADVERTÊNCIA: o utilizador reconhece ser responsável de toda e qualquer perda, ferimento ou danos causados pela não observância das instruções acima referidas e que isso anulará automaticamente a garantia.

A. ÍNDICE

A.	ÍNDICE	210
B.	ESTRUTURA DA BICICLETA COM ASSISTÊNCIA ELÉTRICA.....	212
C.	PRIMEIRA UTILIZAÇÃO / REGULAÇÕES	213
I.	Colocação dos elementos de segurança	213
1.	Iluminação	213
2.	Campainha.....	213
3.	Uso do capacete	213
II.	Regulação do selim e do guidador.....	214
1.	Selim	214
2.	Guidador	214
III.	Pneus	215
IV.	Regulação dos travões.....	215
1.	Regulação dos travões V-brake	216
2.	Substituição dos calços e pastilhas dos travões	217
3.	Desgaste das jantes	218
V.	Regulação do sistema de mudança de velocidades	218
1.	Regulação dos batentes	218
2.	Regulação da tensão do cabo.....	218
VI.	Regulação da corrente.....	219
VII.	Substituição dos pedais.....	219
VIII.	Roda e motor.....	219
IX.	Porta-bagagens.....	220
X.	Descanso.....	220
D.	MANUTENÇÃO	221
I.	Limpeza.....	221
II.	Lubrificação	221
III.	Controlos regulares	222
IV.	Revisões.....	222
E.	Assistência à pedalagem e bateria.....	223
I.	Assistência à pedalagem.....	223
1.	Apresentação do mostrador LED	223
2.	Ativação / desativação do mostrador LED	223
3.	Indicação da carga da bateria no mostrador LED.....	224
4.	Seleção do nível de assistência no mostrador LED	224
5.	Assistência modo peão no mostrador LED.....	224
II.	Manipulação da bateria.....	225
1.	Visualização do nível de carga na bateria	225
2.	Ligar / desligar a bateria.....	225

3.	Inserir / retirar a bateria.....	226
III.	Utilização do carregador	227
IV.	Procedimento para o carregamento	228
V.	Autonomia da sua bateria	228
1.	Autonomia da sua bateria	228
2.	Advertência, precauções	229
VI.	Duração das baterias	229
VII.	Manutenção da bateria	229
VIII.	Utilização e manutenção do motor elétrico.....	230
IX.	Manutenção do controlador	230
X.	Diagrama elétrico e especificações	231
XI.	Ficha técnica principal	232
F.	Serviço pós-venda	233
I.	Peças de desgaste.....	233
II.	Resolução dos problemas de base	233
G.	Notas	235

B. ESTRUTURA DA BICICLETA COM ASSISTÊNCIA ELÉTRICA



1. Pneu e câmara-de-ar
2. Jante
3. Raios
4. Travão dianteiro
5. Garfo dianteiro
6. Guarda-lamas dianteiro
7. Motor cubo dianteiro
8. Quadro
9. Guiador e avanço
10. Manetes dos travões
11. Mostrador LED
12. Travão traseiro

13. Abraçadeira de aperto de selim
14. Selim e espigão
15. Caixa do controlador
16. Bateria
17. Porta-bagagens traseiro
18. Câmbio
19. Guarda-lamas traseiro
20. Pedais
21. Pedaleira
22. Motor cubo dianteiro
23. Cabo de conexão

C. PRIMEIRA UTILIZAÇÃO / REGULAÇÕES

I. Colocação dos elementos de segurança

1. Iluminação

A iluminação fornecida é composta por dois refletores (um branco no farol dianteiro e um vermelho fixado no guarda-lamas traseiro), um farol dianteiro, um farol traseiro, dois refletores laranja colocados nos raios das rodas. A presença de pneus refletores permite-lhe ser mais visível lateralmente.

O sistema de iluminação é um equipamento de segurança da sua bicicleta, deve estar obrigatoriamente presente na mesma. Verifique o funcionamento do seu sistema de iluminação antes de utilizar a bicicleta.

Caso seja necessário, pode substituir as pilhas do seu sistema de iluminação.

As pilhas gastas contêm metais nocivos para o ambiente, podem ser recolhidas nas nossas lojas para um tratamento adequado. Não as elimine com o lixo doméstico nem abandone na natureza. As pilhas devem ser recolhidas separadamente.

Farol dianteiro com pilha externo

Retire a parte transparente alta do farol com uma pressão na ranhura situada na parte de trás da caixa. Depois de retirada essa parte, pode retirar as duas pilhas de tipo botão (CR2032) e substituí-las respeitando a polaridade indicada. Colocar de novo a parte transparente. Pode ligar / desligar o farol dianteiro carregando no pequeno interruptor situado na parte de cima da lâmpada.

Farol traseiro com pilha externo

Retire a parte transparente com uma chave de fendas. Depois de retirada essa parte, pode retirar as duas pilhas (LR 6 AAA) e substituí-las respeitando a polaridade indicada. Colocar de novo a parte transparente. Pode ligar / desligar o farol traseiro carregando no pequeno interruptor situado na parte de trás da lâmpada.

2. Campainha

A campainha está instalada no guiador. Permite que seja ouvido a 50 m.

A campainha é um equipamento de segurança da sua bicicleta, deve estar obrigatoriamente presente no seu guiador.

3. Uso do capacete

Para uma utilização segura, recomenda-se fortemente o uso do capacete. Garante uma diminuição dos traumatismos cranianos em caso de queda.



ATENÇÃO: o uso do capacete é obrigatório para as crianças com menos de 14 anos, quer sejam condutores ou passageiros.

Para mais informações consulte o seu vendedor.

II. Regulação do selim e do guiador

É importante adaptar à sua morfologia as regulações da bicicleta.

1. Selim

Abrir o sistema de bloqueio rápido (ver parágrafo “ III Pneus” sobre o método de utilização do bloqueio rápido).

Durante a regulação do selim na posição mais baixa, certifique-se de que o mesmo não toca nenhum componente da bicicleta, como por exemplo o porta-bagagens.

Da mesma forma, certifique-se de que não ultrapassa a marca mínima de inserção do tubo do selim. Essa marca de inserção nunca deve ficar visível durante a utilização da bicicleta.

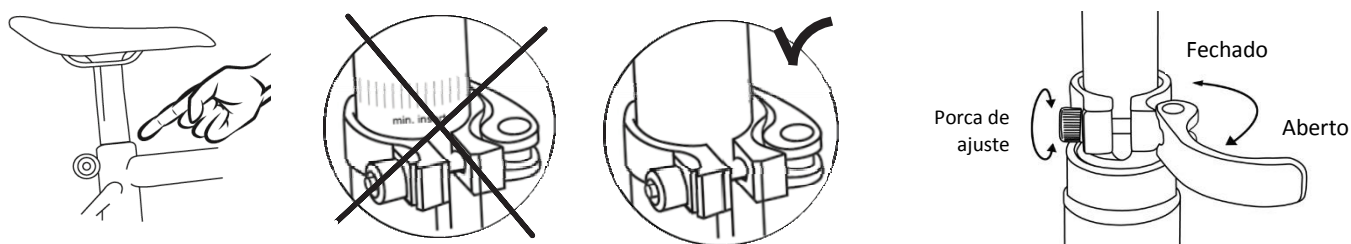

Para verificar a altura correta do selim, sente-se com a perna esticada e o calcanhar pousado no pedal (fig. B). Ao pedalar, o joelho flete-se levemente com o pé na posição baixa (fig. A).

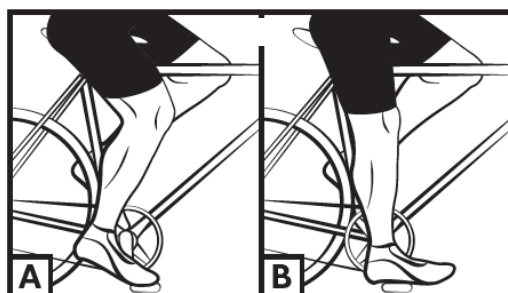

2. Guiador

A altura do guiador da sua bicicleta pode ser regulada.

Para ajustar a altura do guiador, utilize a fixação rápida como indicado no esquema a seguir:

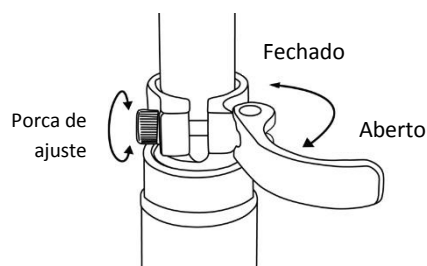

Cuidado, não deve ver a marca de altura máxima do avanço (essa marca não deve ser visível).

É possível ajustar a posição do guiador no avanço desapertando a tampa do avanço com a alavanca da fixação rápida, gire o guiador como desejar e feche de novo a tampa com a alavanca. Prestar atenção para que o guiador esteja corretamente centrado.

III. Pneus

Verifique regularmente a pressão dos pneus. Rolar com pneus com uma pressão insuficiente ou com demasiada pressão pode diminuir o rendimento, provocar um desgaste prematuro, diminuir a autonomia ou aumentar o risco de acidentes.

Se se verificar um desgaste importante ou um corte no pneu, substitua-o antes de utilizar a bicicleta. O nível de pressão está indicado pelo construtor no flanco do pneu e no quadro a seguir. A pressão deve ser adaptada ao peso do utilizador.

Modelo	Dimensão da bicicleta	Dimensão (câmara-de-ar e pneu)	Pressão	
			PSI	Bar
TAKEAWAY E100	20"	20*1.75	40-65	2,8-4,5

Método para determinar a regulação adequada dos mecanismos de bloqueio rápido (roda e abraçadeira de selim)

Os dispositivos de bloqueio rápido foram concebidos para ser acionados manualmente. Nunca utilize ferramentas para bloquear ou desbloquear o mecanismo para não o danificar.

Para regular a força de aperto do eixo da roda, deve utilizar a porca de regulação e não a alavanca de bloqueio rápido. Se a alavanca pode ser manipulada com uma pressão manual mínima, isso significa que não está suficientemente apertada. É necessário então apertar a porca de regulação. O sistema de bloqueio rápido deve marcar os suportes do garfo quando está fechado na posição bloqueada.

Em cada operação de regulação, verifique se a roda dianteira está centrada adequadamente em relação ao garfo. Para regular, fechar e abrir os mecanismos de bloqueio rápido, aplicar o método seguinte:

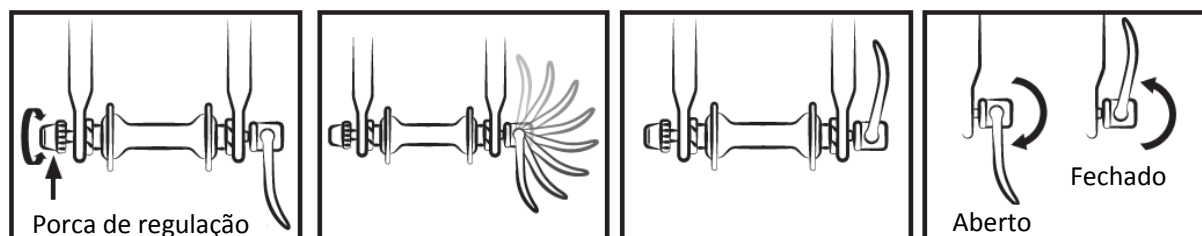

IV. Regulação dos travões

Antes de cada utilização, certifique-se de que os travões da frente e de trás funcionam perfeitamente. O punho direito ativa o travão traseiro. O punho esquerdo ativa o travão dianteiro.

Recomenda-se repartir a força de travagem em média em 60/40 entre o travão dianteiro e o travão traseiro.

A manete do travão não deve entrar em contacto com o guiador e as bichas não devem ter trajetórias com ângulos agudos para que os cabos possam deslizar com uma fricção mínima. Os cabos danificados, cortados, enferrujados devem ser substituídos imediatamente.

ADVERTÊNCIAS:



- Em caso de chuva ou tempo húmido, a distância de travagem é maior. Recomenda-se antecipar a travagem nessa situação.
- Em caso de viragem e nas travagens o guiador pode influenciar de forma negativa o tempo de reação do ciclista.

1. Regulação dos travões V-brake

Os calços exercem uma pressão diretamente na jante da roda. A intensidade da pressão é comandada por uma manete ligada ao travão por um cabo. Não acione a manete do travão quando a roda está separada do quadro.

- Posicionar os braços das pinças verticalmente e paralelamente com a tensão adequada do cabo. Depois de definir a posição do cabo, apertar o cabo com o parafuso adaptado.

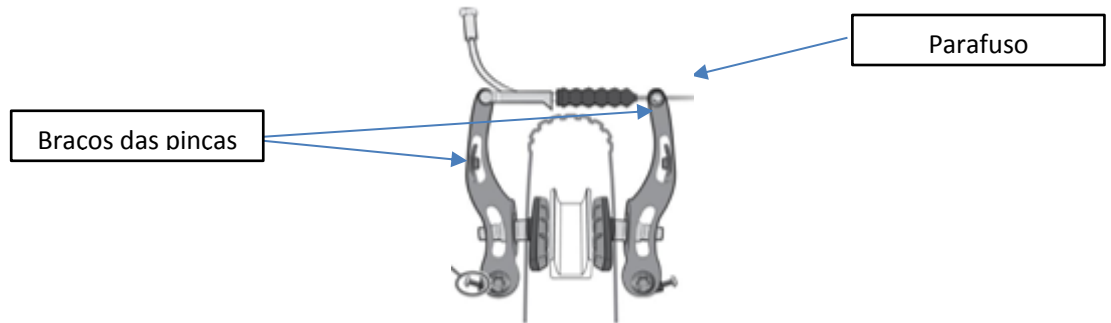

- Alinhar os calços com o flanco da jante.

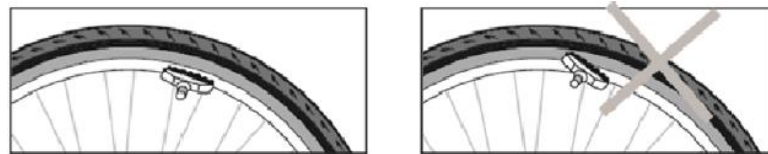

- Regular a distância entre os calços e a jante, de 1 a 3 mm, para obter um melhor desempenho na travagem.
- Afastar um pouco da jante a parte de trás do calço.

Direção de condução



- Regular a simetria das pinças, equilibrando as molas de retorno das pinças à direita e à esquerda.

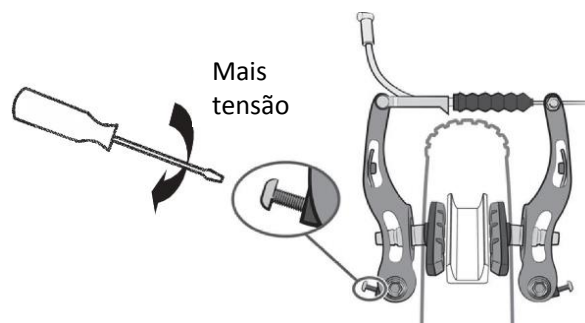

- Um sistema de porca e contraporca, ao nível da manete do travão, permite regular a tensão do cabo e assim a força de travagem que varia com o tempo em função do desgaste dos calços do travão.

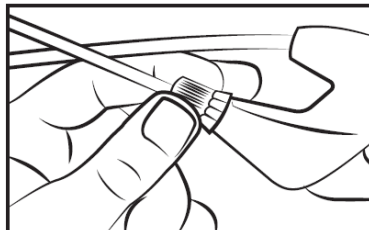

2. Substituição dos calços e pastilhas dos travões

- Travões V-brake

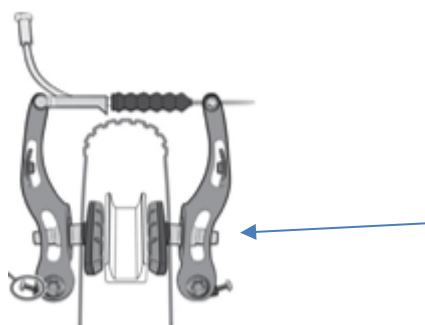

Desapertar os calços com uma chave hexagonal de 5 mm.

Colocar os calços novos na pinça, no sentido adequado.

Apertar os calços respeitando a regulação adequada, ver capítulo anterior IV.1.

3. Desgaste das jantes

Como qualquer peça de desgaste, a jante deve ser controlada regularmente. Com o tempo, os calços dos travões desgastam a jante. A jante pode enfraquecer e partir provocando a perda de controlo da bicicleta e uma queda.



ATENÇÃO: é muito importante verificar o desgaste das jantes. Se a marca de desgaste já não é visível num travão V-brake, isso significa que a jante atingiu o desgaste máximo para uma utilização segura. Uma jante danificada pode ser muito perigosa e deve ser substituída. Ajuste as pastilhas dos travões para manter um espaçamento de 1 a 1,5 mm com a jante.

V. Regulação do sistema de mudança de velocidades

A sua bicicleta possui várias velocidades intercambiáveis manualmente, graças ao sistema Shimano RevoShift com desviador traseiro. Utilize o punho direito para escolher a mudança desejada. Quanto maior for o indicador, maior será o esforço para pedalar, e vice-versa.

Cuidado, nunca pedale para trás durante a mudança de velocidades e nunca force a maneta de mudanças.

Para uma utilização ideal do sistema de mudança de velocidades, recomenda-se mudar de velocidade fora das sequências de maior esforço de pedalagem.



1. Regulação dos batentes

O curso do desviador regula-se com os parafusos H e L.

O parafuso L permite ajustar o batente superior (ao lado do pinhão grande).

Ao desapertar o parafuso L, a corrente posiciona-se mais no exterior do pinhão grande.

O parafuso H permite ajustar o batente inferior (ao lado do pinhão pequeno).

Ao desapertar o parafuso H, a corrente posiciona-se mais no exterior do pinhão pequeno.

Essas manipulações efetuam-se rodando de um quarto de volta. Em cada regulação, deve obter um alinhamento perfeito entre o pinhão, a corrente e a roldana do desviador traseiro.

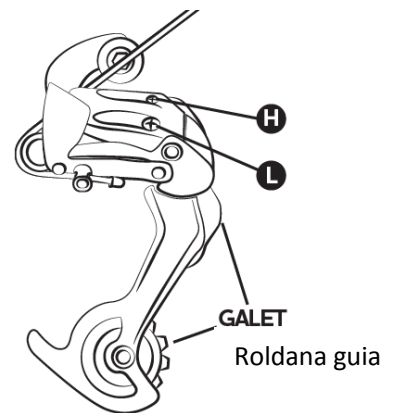

Esquema desviador traseiro:

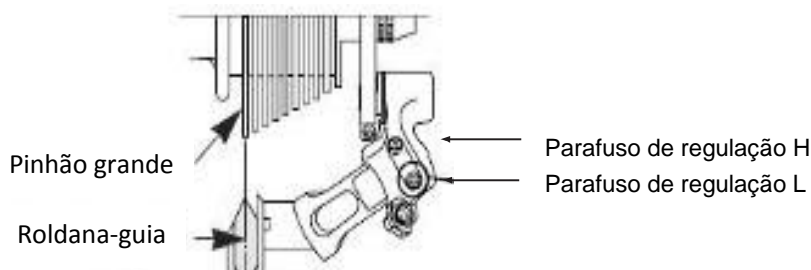

2. Regulação da tensão do cabo

Para regular a mudança de pinhão, utilize a roda de ajuste situada no desviador traseiro. Essa roda de ajuste permite regular a tensão do cabo do desviador.

VI. Regulação da corrente

A sua bicicleta possui um desviador traseiro externo, a tensão da corrente faz-se automaticamente.

Para substituir a corrente

As correntes novas, geralmente possuem demasiados elos, a primeira etapa consiste em reduzir a corrente para obter o comprimento adequado. O melhor método é o de contar o número de elos da corrente antiga para ajustar a nova. Para desmontar a corrente antiga, basta descravá-la (retirar um rebite).

Depois de retirar a corrente velha, deve montar a nova. Para isso, deve passar a corrente à volta do prato da pedaleira e do pinhão traseiro para que se encaixe corretamente nos outros elementos da transmissão. Para fechar a corrente, recomendamos que utilize um elo rápido. Funciona como um elo fêmea que se insere entre dois elos macho. O elo rápido permite também desmontar mais facilmente a corrente para a limpar.

Para verificar se o comprimento da corrente é adequado, deve ser colocada no pequeno pinhão. Nesta configuração, a linha virtual entre o cubo da roda traseira e o eixo da roldana inferior do desviador deve ser vertical.

VII. Substituição dos pedais

Para substituir os pedais, identifique os pedais verificando a letra indicada no pedal. No pedal direito está indicado "R" (Right) e no pedal esquerdo "L" (Left). Rodar o pedal R no sentido dos ponteiros do relógio para o encaixar na manivela. Rodar o pedal L no sentido contrário ao dos ponteiros do relógio.

VIII. Roda e motor

Depois do primeiro mês de utilização, recomenda-se apertar os raios para limitar o impacto da tração do motor na roda traseira. Ao ligar o motor, pode ouvir um ruído leve. Esse ruído é normal, porque o motor entra em funcionamento e assiste a pedalagem. Esse ruído pode ser mais importante quando o motor é solicitado totalmente.

IX. Porta-bagagens

A sua bicicleta é vendida com um porta-bagagens:

Modelo	Dimensão da bicicleta	Porta-bagagem
TAKEAWAY E100	20"	XJ-20-LC179

Já está montado por cima da roda traseira. Os elementos de fixação devem ser apertados e verificados regularmente com o binário de 4 - 6 Nm.

O porta-bagagens foi concebido para uma carga máxima de 25 kg, é possível fixar uma cadeira para crianças.



ATENÇÃO: o seu porta-bagagem não foi concebido para puxar um reboque.

Por razões de segurança, as bagagens devem ser transportadas unicamente no porta-bagagens.

Quando o porta-bagagens está carregado, o comportamento da sua bicicleta fica alterado.

Distribua a carga das bagagens de forma igual nos dois lados para favorecer a estabilidade da sua bicicleta. Todas as bagagens devem estar solidamente amarradas ao porta-bagagens. Antes de cada utilização, é importante verificar que nada se encontra solto e haja riscos de que fique preso na roda traseira da bicicleta. Não regular o porta-bagagens arbitrariamente, peça conselho ao seu vendedor para efetuar o ajuste se necessário. Não modifique o porta-bagagens, toda e qualquer modificação do mesmo pelo utilizador invalida essas instruções. As bagagens não devem ocultar os refletores e as iluminações da sua bicicleta.

X. Descanso

Antes de qualquer utilização, verifique se o descanso está levantado.

D. MANUTENÇÃO

A bicicleta precisa de uma manutenção regular para a segurança do utilizador mas também para prolongar a vida da mesma. É importante controlar periodicamente os elementos mecânicos para efetuar eventualmente a substituição das peças gastas ou com indícios de desgaste.

Para a substituição de componentes, é importante utilizar peças de origem para conservar o desempenho e a fiabilidade da bicicleta. Utilize peças sobresselentes adequadas para os pneus, as câmaras-de-ar, os elementos de transmissão e os diferentes elementos do sistema de travagem.

A utilização de peças diferentes das peças de origem é da responsabilidade do utilizador.



ADVERTÊNCIAS: retirar sempre a bateria antes de uma operação de manutenção.

I. Limpeza

Para evitar a corrosão, deve lavar a sua bicicleta com água doce após cada utilização, particularmente se foi exposto ao ar marítimo.

A limpeza deve ser feita com uma esponja, um balde com água morna com sabão e um jato de água (sem pressão).



RECOMENDAÇÃO: cuidado para não utilizar um aparelho de jato de água com alta pressão.

II. Lubrificação

A lubrificação das várias componentes que se movimentam é essencial para evitar a corrosão. Deite regularmente óleo na corrente, escova os pinhões e os pratos, introduza periodicamente umas gotas de óleo nas bichas dos cabos dos travões e do desviador.

Aconselha-se começar pela limpeza e secagem dos elementos que necessitam ser lubrificados.

Aconselha-se a utilização de óleo específico para as correntes e o desviador. Deve utilizar massa lubrificante para os outros componentes.

III. Controlos regulares

Apertar os parafusos: manete, manivela, pedais, avanço. Os binários de aperto são os seguintes:

Componentes	Binário preconizado (N.m)	Recomendações específicas
Pedais com manivelas	30 - 40	Lubrificar as roscas
Manivela com caixa	30 - 40	Lubrificar as roscas
Aperto caixa de direção	14 - 15	Parafuso êmbolo (avanço)
Aperto do avanço/guiador		Aperto rápido
Manete de travão	6 - 8	
Pinças de travão	6 - 8	
Selim com grampo	18 - 20	
Abraçadeira de espigão de selim		Aperto rápido
Roda	30 - 40	
Porta-bagagens	4 - 6	Parafuso M5

Os outros binários de aperto dependem da dimensão das porcas: M4: 2,5 a 4.0 N.m, M5: 4,0 a 6.0 N.m, M6: 6.0 a 7.5 N.m. Apertar os parafusos de acordo com o binário necessário.

Controlar regularmente os pneus e verificar o desgaste, cortes, fissuras, convergência e substituir o pneu se necessário. Controlar as jantes e ausência de desgaste excessivo, deformações, golpes, fissuras....

IV. Revisões

Para garantir a segurança e manter em bom estado os componentes, deve mandar verificar a sua bicicleta periodicamente pelo seu vendedor. Além disso, a manutenção da sua bicicleta deve ser realizada regularmente por um técnico qualificado.

Primeira revisão: 1 mês ou 150 km

- Verificação do aperto dos elementos: manivela, roda, avanço, pedais, guiador, abraçadeira de selim,
- Verificação do funcionamento da transmissão,
- Verificação e regulação dos travões,
- Tensão e/ou retificação das rodas.

Todos os anos ou 2000 km:

- Verificação dos níveis de desgaste (calços ou pastilhas de travão, transmissão, pneus),
- Controlo dos rolamentos (caixa da pedaleira, rodas, direção, pedais),
- Controlo dos cabos (travões, desviador),
- Verificação da iluminação,
- Tensão e/ou retificação das rodas.

De 3 em 3 anos ou 6000 km:

- Verificação dos níveis de desgaste (calços de travão, transmissão, pneus),
- Controlo dos rolamentos (caixa da pedaleira, rodas, direção, pedais),
- Controlo dos cabos (travões, desviador, suspensão), ou das mangueiras do travão hidráulico,
- Substituição da transmissão (corrente, roda livre, prato),
- Verificação do funcionamento da assistência elétrica,
- Substituição dos pneus,
- Controlo do desgaste das rodas (raios, jante)
- Tensão dos raios e/ou retificação das rodas.
- Substituição das pastilhas dos travões
- Verificação do funcionamento da assistência elétrica,
- Controlo das funções elétricas.

E. Assistência à pedalagem e bateria

O utilizador deve fazer rodar a pedaleira para a frente para obter a assistência motorizada. Trata-se de um elemento de segurança importante. Esta bicicleta com assistência elétrica fornece uma assistência motorizada até à velocidade de 25 km/h. Além disso, o motor para. Pode rolar mais depressa, mas deve fazê-lo com a sua própria força, sem assistência elétrica.

O motor não funcionará enquanto não der uma volta completa da pedaleira. Esta função protege o motor e o controlador e maximiza a vida útil dos componentes elétricos.

I. Assistência à pedalagem

Para iniciar a bicicleta, carregue no interruptor principal situado no lado da bateria **ON/OFF**.

As restantes regulações e informações fazem-se diretamente no mostrador situado no guidador.



Recomendação: desligue o interruptor principal na bateria quando não está sentado no selim. Permite poupar a carga da bateria.

1. Apresentação do mostrador LED

O mostrador LED tem a seguinte configuração:



2. Ativação / desativação do mostrador LED

Para ativar a assistência, carregar uma vez no botão “ON/OFF” do mostrador. Os LED vermelhos que indicam a carga e o nível de assistência iluminam-se.

Para desativar a assistência carregar no botão “ON/OFF” durante 2 segundos. Os LED vermelhos que indicam a carga e o nível de assistência apagam-se.

3. Indicação da carga da bateria no mostrador LED

Em condições normais, ative a alimentação e os quatro LED indicam o nível de carga da bateria. Quando todos se iluminam, significa que a carga está no máximo. Se o último pisca, significa que a bateria deve ser recarregada rapidamente antes da utilização da bicicleta.

INDICAÇÃO	NÍVEL DE CARGA
4 LED acesos	100%
3 LED acesos	75%
2 LED acesos	50%
1 LED aceso	25%
1 LED a piscar	A bateria está descarregada e precisa imediatamente de um carregamento

Se o utilizador se esquecer de desligar a alimentação, depois de 5 minutos sem atividade, os quatro LED iluminam-se um depois do outro para recordar ao utilizador que deve desligar a alimentação e para poupar energia.

4. Seleção do nível de assistência no mostrador LED

Quando a alimentação está ativada, pode escolher entre 6 níveis de assistência. Carregue nos botões “+” ou “-” para selecionar um dos seis níveis de assistência.

Quando a alimentação está ativada, o LED de assistência “LOW” ilumina-se sem interrupções, o que significa que a assistência está no nível 2. Para aumentar o nível, carregue no botão “+”, para diminuir carregue no “-”

INDICAÇÃO LED	NÍVEL DE ASSISTÊNCIA
○ ○ ○ ○	Assistência desativada
○ ○ ○ ↔ ● ○ ○	1
● ○ ○ ○	2
○ ○ ○ ↔ ○ ● ○	3
○ ● ○ ○	4
○ ○ ○ ↔ ○ ○ ●	5
○ ○ ● ○	6

- Se selecionar um nível de assistência elevada (5 e 6), a utilização da bateria será maior e será necessário menos esforço pelo utilizador. Esses níveis são adaptados para subidas, vento contrário ou cargas elevadas.
- Os níveis de assistência média (3 e 4) significam que o nível do esforço do utilizador e o nível de utilização da bateria são iguais.
- Os níveis de assistência baixa (1 e 2) significam que a propulsão da bicicleta deriva mais do esforço do utilizador do que da bateria. São os modos de economia de energia. Sugerimos que utilize o nível de assistência 1 quando utiliza a bicicleta para desporto.

5. Assistência modo peão no mostrador LED

Carregue longamente no botão “+” para utilizar a função “arranque assistido” para facilitar a partida. Quando a ajuda ao arranque é utilizada a assistência não ultrapassa os 6 km/h.

Quando desligar o botão “+” a ajuda ao arranque para.

II. Manipulação da bateria

1. Visualização do nível de carga na bateria

Para saber qual é o nível de carga, carregue uma vez no botão de carga situado na parte de cima da sua bateria.



Os 5 LED iluminam-se para indicar o nível de carga e desligam-se depois de 4 segundos.

INDICAÇÃO	NÍVEL DE CARGA
● ● ● ● ●	100%
● ● ● ● ○	80%
● ● ● ○ ○	60%
● ● ○ ○ ○	40%
● ○ ○ ○ ○	< 20%

2. Ligar / desligar a bateria

Para ligar a sua bateria, carregue no botão “ON/OFF” vermelho situado na parte de trás debaixo da bateria. Carregue de novo no botão para desligar. Quando a bateria está desligada, não fornece eletricidade à bicicleta, contudo, o mostrador de carga da bateria continua a funcionar.



3. Inserir / retirar a bateria

A bateria nas bicicletas elétricas está situada no porta-bagagens traseiro, está diretamente ligada à caixa de controlo à frente.



ADVERTÊNCIA: antes de manipular a bateria, certifique-se de que o interruptor está na posição desligado.

Para instalar a bateria, primeiro deslize horizontalmente o bloco com a bateria ao longo da calha e carregue para certificar-se de que está colocado adequadamente e, em seguida, feche.



Para fechar, insira a chave na fechadura e gire meia volta no sentido dos ponteiros do relógio (bateria e porta-bagagem trancados). Pode destrancar ao dar meia volta no sentido contrário ao dos ponteiros do relógio.



Trancado





Destrancado



ATENÇÃO: não se esqueça de retirar a chave e de a guardar num lugar seguro depois de retirar a bateria do porta-bagagens!

III. Utilização do carregador

Antes de carregar a bateria, leia o manual de instruções e o manual do carregador, se forem fornecidos com a sua bicicleta. Tome nota também dos pontos seguintes relativos ao carregador da bateria:

- Respeite as instruções da etiqueta do carregador da bateria.
- Não utilize o carregador perto de gases explosivos ou de substâncias corrosivas.
- Não sacuda o carregador, não o submeta a choques e evite as quedas.
- Proteja sempre o carregador da chuva ou da humidade, para utilização interior 
- A tolerância de temperatura deste carregador situa-se entre 0 e +40 °C.
- É proibido desmontar o carregador. Em caso de problemas, confie o aparelho a um reparador qualificado.
- Deve utilizar apenas o carregador fornecido com a sua bicicleta elétrica para evitar danos. Note que a não observância desta limitação anula a garantia.
- Durante o carregamento, a bateria e o carregador devem estar afastados de pelo menos 10 cm da parede e num lugar seco e ventilado. Não coloque nada na proximidade direta do carregador durante a utilização.
- Não tocar no carregador demoradamente durante a carga (risco de queimadura superficial).
- Não colocar o carregador numa posição instável.
- Não cobrir o carregador para evitar sobreaquecimento durante a carga.
- Não mergulhar o produto
- Evitar todo e qualquer contacto com a água durante a carga da bateria. Não tocar no carregador com as mãos molhadas.
- Não utilizar o carregador com um cabo de alimentação ou fichas danificados. Certificar-se de que a ficha do carregador está adequadamente conectada na tomada para a carga.
- Não provoque curto-circuito nos pinos do carregador com um objeto metálico.
- Desconectar a alimentação antes de ligar ou desligar as conexões na bateria.
- Este carregador foi concebido para carregar baterias de lítio, não carregar o tipo errado de bateria. Não utilizar uma bateria não recarregável.
- Este aparelho pode ser utilizado por crianças com pelo menos 14 anos e por pessoas com capacidades físicas, sensoriais ou mentais reduzidas ou sem experiência ou conhecimentos, se forem corretamente supervisionadas ou se receberam instruções sobre a utilização do aparelho com segurança e se têm conhecimento dos riscos possíveis. As crianças não devem brincar com o aparelho. A limpeza e a manutenção realizadas pelo utilizador não devem ser feitas por crianças sem supervisão.
- É necessário supervisionar as crianças para se certificar de que estas não brincam com o aparelho.
- Manter fora do alcance das crianças, este produto não é um brinquedo.
- O cabo flexível externo deste produto não pode ser substituído; em caso de danos no cordão convém eliminar o produto.
- No fim de vida, elimine o produto num centro de reciclagem. 

IV. Procedimento para o carregamento

Se houver uma tomada elétrica disponível perto da sua bicicleta, pode carregar a bateria diretamente na bicicleta sem a retirar. A tomada do carregador possui uma tampa em plástico, basta abrir para recarregar a bateria diretamente.

Pode ser útil retirar a bateria nos lugares onde não há espaço suficiente para a bicicleta ou onde não há uma tomada perto.



RECOMENDAÇÃO: o carregamento da bateria deve ser feito no interior, num lugar ventilado.

Siga o procedimento seguinte para o carregamento da bateria:

- A bateria pode ser carregada utilizando uma tomada de alimentação padrão. Não é preciso acionar o interruptor da mesma.
- Insira a ficha do carregador na bateria e ligue o cabo de alimentação do carregador numa tomada próxima.
- Durante o carregamento, o LED do carregador será vermelho para indicar o funcionamento adequado. Quando passa a verde, significa que a bateria está carregada.
- Para terminar o carregamento, deve desligar o cabo de alimentação da tomada e em seguida a ficha ligada à bateria. Feche depois a tampa da tomada da bateria.

V. Autonomia da sua bateria

Esta bicicleta com assistência elétrica está equipada com uma bateria Li-ion da alta qualidade. As baterias Li-ion têm um carregamento sem efeito de memória e um amplo leque de tolerância à temperatura que vai de -10 a +40 °C.

Para garantir uma vida útil máxima da bateria e para a proteger dos danos, siga as instruções de utilização e manutenção a seguir.

1. Autonomia da sua bateria

Depois do carregamento da sua bateria, aconselha-se esperar 20 a 30 minutos antes da utilização.

A autonomia da sua bateria depende de vários fatores de utilização:

- A seleção do modo de assistência
- O peso do utilizador
- A inclinação da estrada
- O preenchimento dos pneus
- O vento
- A força de pedalagem fornecida
- Arranque e frequência das paragens
- A temperatura exterior

2. Advertência, precauções

Recomenda-se carregar as baterias regularmente ou depois de cada utilização. Não há efeito de memória nestas baterias. Para maximizar a vida útil da sua bateria, aconselha-se:

- Evitar os lugares quentes (temperatura de carga ideal 20 °C)
- Deixar a bateria arrefecer 30 minutos depois da utilização da bicicleta

Precauções:



- Utilize a bateria unicamente para esta bicicleta.
- Utilize apenas o carregador específico fornecido para carregar a bateria.
- Carregue a bateria unicamente num espaço bem ventilado.
- Não expor a bateria ao calor ou carregar debaixo do sol.
- Não desmontar ou modificar a caixa e a bateria integrada na caixa.
- Não conectar os conectores (+) e (-) da bateria com um objeto metálico.
- Não expor a bateria a líquidos.
- Não utilizar uma bateria danificada.
- Não continuar a carregar a bateria se a carga não for completada no fim do tempo de carga teórico.
- Não utilizar a bateria se emitir um cheiro inabitual, aquecer de forma inabitual ou se alguma coisa parece anormal.
- Não deixar a bateria ao alcance das crianças.
- Carregue a sua bateria antes de a armazenar durante um período prolongado e efetue a mesma operação depois do armazenamento.

VI. Duração das baterias



O desempenho das baterias pode diminuir depois de numerosas cargas. Isso irá depender dos hábitos de utilização da BAE.

Deve eliminar as suas baterias na sua loja ou em pontos de recolha especializados para a reciclagem. Sobretudo, não abandone a sua bateria gasta na natureza.

VII. Manutenção da bateria

Para garantir uma vida útil máxima da bateria e para a proteger dos danos, siga as instruções de utilização e manutenção a seguir:

Se notar que a carga baixa para 10 %, a bateria deve ser rapidamente carregada.



RECOMENDAÇÃO: se a bicicleta não for utilizada frequentemente durante um determinado período de tempo, deve carregar completamente todos os meses. A caixa da bateria deve ser armazenada num lugar seco, protegida, com uma temperatura entre 5 e 35 °C.

ADVERTÊNCIA:



- A vida útil da sua bateria pode ser reduzida em caso de armazenamento prolongado sem carga regular como indicado previamente.
- Não utilize nenhum metal para conectar diretamente dois polos da bateria, poderia provocar um curto-circuito.
- Nunca coloque a bateria perto de uma lareira ou qualquer fonte de calor.
- Não sacuda a bateria, não a submeta a choques e evite as quedas.
- Quando o bloco da bateria é retirado da bicicleta, guarde-o afastado do alcance das crianças para evitar acidentes.
- É proibido abrir a bateria.

VIII. Utilização e manutenção do motor elétrico

As nossas bicicletas com assistência elétrica estão programadas para iniciar a assistência elétrica depois de meia volta da pedaleira.

Não utilize a bicicleta em lugares inundados ou em caso de tempestade. Não mergulhe os componentes elétricos na água para evitar danos.

Evite os choques no motor para não danificar o mesmo.

IX. Manutenção do controlador

É importante cuidar adequadamente do controlador seguindo as instruções seguintes:

- Proteja o controlador das infiltrações de água e da imersão.

Nota: se pensar que a água se infiltrou na caixa, desligue a bateria imediatamente e continue sem assistência. Poderá voltar a ligá-la quando o controlador estiver seco.

- Não sacuda o controlador, não o submeta a choques e evite as quedas.



ADVERTÊNCIA: não abra a caixa do controlador. Toda e qualquer tentativa para abrir a caixa do controlador, de o modificar ou ajustar resultarão na anulação da garantia. Peça ao seu vendedor ou a um profissional qualificado para efetuar as reparações

Toda e qualquer modificação dos parâmetros do sistema de gestão elétrica, nomeadamente a alteração do limite de velocidade, são formalmente proibidas e resultam na perda da garantia da sua bicicleta.

X. Diagrama elétrico e especificações

Reservamo-nos o direito, sem aviso prévio, de modificar este produto. Para informações complementares, contacte o seu vendedor.

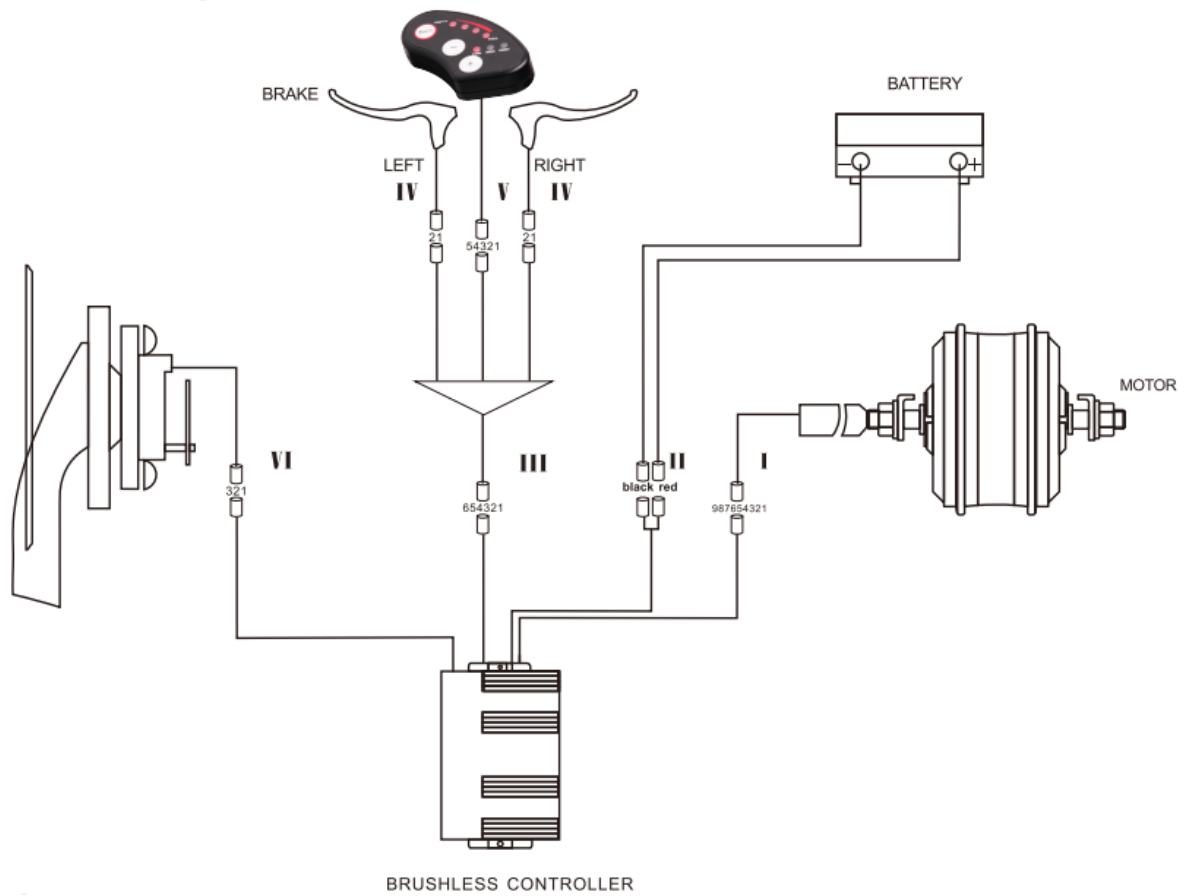

XI. Ficha técnica principal

		Takeway E100
Carga máxima: Utilizador + Carga + Bicicleta		130 Kg
Carga máxima: Utilizador + Carga		108,3 Kg
Velocidade máxima com assistência		25 km/h
Autonomia *		30 a 50 km
Motorização	Potência máxima	250 W
	Tensão	36V
	Ruído Máximo durante a utilização **	< 60 dB
Bateria	Tipo	Lítio
	Tensão	36V
	Capacidade	7,8 Ah
	Peso	2,5 kg
	Tempo de carga	4 h
	Número de ciclos ($\geq 70\%$ capacidade)	500 ciclos
Carregador	Tensão de entrada	100-240V
	Tensão de saída	36V
Peso total da bicicleta		21,7 Kg
Dimensão da bicicleta		20''
Dimensão Pneus / Roda		20 x 1.75 polegadas

F. Serviço pós-venda

I. Peças de desgaste

Os vários elementos de desgaste são elementos de tipo *standard*. Substituir sempre as peças gastas, e/ou que devem ser mudadas, por componentes idênticos à venda no comércio ou no seu vendedor.

II. Resolução dos problemas de base

Não tente aceder ou reparar um componente elétrico por si próprio. Contacte o especialista mais próximo para efetuar uma manutenção por uma pessoa qualificada.

As informações a seguir destinam-se a dar explicações e não são instruções visando apoiar o utilizador durante as reparações. Todas as resoluções mencionadas devem ser efetuadas por um profissional qualificado, consciente dos problemas de segurança e com experiência da manutenção elétrica.

Descrição do problema	Causas possíveis	Resolução
Depois de ligar a bateria, o motor não dá assistência à pedalagem.	<ol style="list-style-type: none">1) O cabo do motor (junta de conexão estanque) está mal ligado.2) A manete do travão não voltou corretamente para a posição normal, o que provoca o desligar do interruptor.3) O fusível da bateria queimou.4) O sensor de velocidade está demasiado afastado do disco magnético no eixo B.B.5) A conexão entre o sensor e o controlador não está estabelecida ou há um falso contacto.	<p>Primeiro, verifique se a bateria está carregada. Se não for o caso, carregue-a.</p> <ol style="list-style-type: none">1) Verifique se a conexão está estabelecida adequadamente, sem folga.2) Coloque a manete do travão na posição normal com cuidado sem travar.3) Abra a parte de cima do bloco da bateria e verifique o fusível. Se estiver queimado, contacte o seu vendedor ou profissional autorizado para o substituir.4) Ajuste a distância entre o sensor e a faixa magnética para que não seja superior a 3 mm.5) Certifique-se de que o controlador e o sensor estão conectados.
A autonomia da bateria diminui (nota: o desempenho da bateria é influenciado pelo peso do utilizador, das bagagens, pela força do vento, tipo de estrada, travagens constantes).	<ol style="list-style-type: none">1) O tempo de carregamento não é suficiente.2) A temperatura ambiente é demasiado baixa e influencia o funcionamento da bateria.3) Os declives ou os ventos contrários frequentes bem como as estradas em mau estado.4) A pressão dos pneus não é suficiente (encher de novo).5) Paragens e arranques frequentes.6) A bateria foi armazenada sem carga durante muito tempo.	<ol style="list-style-type: none">1) Carregar a bateria seguindo as instruções (capítulo 7.3).2) No inverno ou com temperaturas inferiores a 0 °C, deve guardar a sua bateria no interior.3) Trata-se de uma causa normal e o problema resolve-se com a melhoria das condições.4) Encher os pneus com uma pressão de 3,1 bar.5) O problema resolve-se com a melhoria das situações de utilização.6) Efetue o carregamento regularmente em conformidade com o manual de instruções. Se isso não resolver o problema, contacte o seu vendedor ou um profissional qualificado.
Depois de ligar o carregado, os LED de carregamento não se iluminam.	<ol style="list-style-type: none">1) Problema com a tomada.2) Mau contacto entre a entrada do carregador e a tomada elétrica.3) A temperatura é demasiado baixa.	<ol style="list-style-type: none">1) Verifique e repare a tomada elétrica.2) Verifique e insira completamente a ficha.3) Efetuar o carregamento no

		interior. Se as soluções anteriores não deram resultado, contactar o vendedor ou profissional qualificado.
Depois de um carregamento de mais de 4 ou 5 horas, o LED de carregamento continua vermelho. (Nota: é importante carregar a bateria respeitando as instruções para evitar danificar o material).	<p>1) A temperatura ambiente é de 40 °C ou mais.</p> <p>2) A temperatura ambiente é de 0 °C ou menos.</p> <p>3) A bicicleta não foi carregada após a utilização o que aumentou o descarregamento.</p> <p>4) A tensão de saída é demasiado baixa para poder carregar a bateria.</p>	<p>1) Carregar a bateria com uma temperatura inferior a 40 °C e em conformidade com as instruções.</p> <p>2) Carregar a bateria no interior e em conformidade com as instruções.</p> <p>3) Faça a manutenção da sua bateria corretamente para evitar um descarregamento excessivo.</p> <p>4) Não efetue o carregamento com uma tensão inferior a 100 V.</p> <p>Se as soluções anteriores não deram resultado, contactar o vendedor ou profissional qualificado.</p>

Resolução dos problemas relativos ao carregador:

- A luz vermelha não funciona durante o carregamento: verifique se os conectores estão corretamente conectados. Verifique se a tensão normal passa, se for o caso, verifique a reparação do carregador. Se o anterior está correto, a bateria está sem dúvida danificada.
- A luz vermelha não passa a verde: desligue a alimentação, depois de cinco segundos volte a ligar a alimentação, pode continuar a carregar. A bateria não carrega mais, a bateria está sem dúvida danificada.
- A luz vermelha passa imediatamente a verde: verifique se a bateria está completamente carregada. Se não for o caso, a bateria ou o carregador estão danificados.
- Se o fusível queimou: não desmontar o carregador, entregue-o a um reparador qualificado que irá substituir o fusível por um novo com as mesmas características (T3.15A/250V).

G. Notas

EN

EU DECLARATION OF CONFORMITY

The manufacturer:

MGTS SA
12 avenue des Morgines
CH-1213 Petit-Lancy, Suisse

represented by Franck Collier, Quality Director

MGTS CONCEPTION
359 Rue du Général de Gaulle
59700 Marcq en Baroeul, France

duly authorized to compile the technical file and to draw up this declaration,

declares that the new machine hereafter:

Trade name: Wayscral Takeaway E100
Generic name: Electrically power assisted cycles
Function: Bicycles ; Model: Takeaway E100 Black & Green
Black => MGTS code: 28466 ; Norauto code: 71590
Green => MGTS code: 28467 ; Norauto code: 71591
Type: Adult / 20"

whose serial number is as follows:

fully complies with all applicable Union harmonisation legislation:

- Directive 2006/42/CE on machinery,
- Directive 2014/35/UE on the harmonisation of the laws of the Member States relating to the making available on the market of electrical equipment designed for use within certain voltage limits,
- Directive 2014/30/UE on the harmonisation of the laws of the Member States relating to electromagnetic compatibility,
- Directive 2011/65/UE on the restriction of the use of certain hazardous substances in electrical and electronic equipment,
- Directive 2006/66/CE on batteries and accumulators and waste batteries and accumulators.

and harmonised standards:

- EN 15194 : 2017
- EN 60335-1 : 2012 + A11 :2014, EN 60335-2-29 : 2004 + A2 : 2010, EN 62233 : 2008
- EN 55014-1 : 2017, EN 55014-2 : 2015, EN 61000-3-2 : 2014, EN 61000-3-3 : 2013
- IEC 62321 : 2013
- EN 62133-2 : 2017

This declaration of conformity is issued under the sole responsibility of the manufacturer.

Marcq en Baroeul, 02 / 07 / 2019
Franck Collier on behalf of MGTS Conception



DE

EU-KONFORMITÄTSERKLÄRUNG

Der Hersteller:

MGTS SA
12 avenue des Morgines
CH-1213 Petit-Lancy, Suisse

vertreten durch Franck Collier, Qualitätsdirektor

MGTS CONCEPTION
359 Rue du Général de Gaulle
59700 Marcq en Baroeul, France

ordnungsgemäß bevollmächtigt zur Erstellung der technischen Dokumentation und zur Erstellung dieser Erklärung,

erklärt, dass die neue Maschine danach:

Handelsname: Wayscral Takeaway E100
Generische Bezeichnung: Elektrisch unterstützte Kreisläufe
Funktion: Fahrrad ; Modell: Takeaway E100 Schwarz & Grün
Schwarz => MGTS-Nummer: 28466 ; Norauto-Nummer: 71590
Grün => MGTS-Nummer: 28467 ; Norauto-Nummer: 71591
Typ: Erwachsener / 20"

wessen seriennummer ist die folgende:

die geltenden EU-Richtlinien erfüllen:

- Richtlinie 2006/42/CE über Maschinen,
- Richtlinie 2014/35/UE zur Harmonisierung der Rechtsvorschriften der Mitgliedstaaten über die Bereitstellung elektrischer Betriebsmittel zur Verwendung innerhalb bestimmter Spannungsgrenzen auf dem Markt,
- Richtlinie 2014/30/UE zur Harmonisierung der Rechtsvorschriften der Mitgliedstaaten über die elektromagnetische Verträglichkeit,
- Richtlinie 2011/65/UE zur Beschränkung der Verwendung bestimmter gefährlicher Stoffe in Elektro- und Elektronikgeräten,
- Richtlinie 2006/66/CE über Batterien und Akkumulatoren sowie Altbatterien und Alttakkumulatoren.

angewandte harmonisierte normen:

- EN 15194 : 2017
- EN 60335-1 : 2012 + A11 : 2014, EN 60335-2-29 : 2004 + A2 : 2010, EN 62233 : 2008
- EN 55014-1 : 2017, EN 55014-2 : 2015, EN 61000-3-2 : 2014, EN 61000-3-3 : 2013
- IEC 62321 : 2013
- EN 62133-2 : 2017

Die vorliegende Konformitätserklärung wird unter der alleinigen Verantwortung des Herstellers abgegeben.

Marcq en Baroeul, 02 / 07 / 2019
Franck Collier im Namen von MGTS Conception



NL

EU-CONFORMITEITSVERKLARING

De fabrikant:

MGTS SA
12 avenue des Morgines
CH-1213 Petit-Lancy, Suisse

vertegenwoordigd door Franck Collier, Director Kwaliteitsafdeling

MGTS CONCEPTION
359 Rue du Général de Gaulle
59700 Marcq en Baroeul, France

behoorlijk gemachtigd om het technische dossier op te stellen en deze verklaring op te stellen,

verklaart dat de nieuwe machine hierna:

Handelsnaam: Wayscral Takeaway E100
Generieke naam: Elektrisch aangedreven cycli
Functie: Cycli ; Model: Takeaway E100 Zwarte & Groen
Zwarte => Code MGTS: 28466 ; Code Norauto: 71590
Groen => Code MGTS: 28467 ; Code Norauto: 71591
Type: Volwassen / 20"

waarvan het serienummer het volgende is:

voldoet aan de gehele van toepassing zijnde harmonisatiewetgeving van de Unie:

- Richtlijn 2006/42/CE betreffende machines,
- Richtlijn 2014/35/UE betreffende de harmonisatie van de wetgevingen van de lidstaten inzake het op de markt aanbieden van elektrisch materiaal bestemd voor gebruik binnen bepaalde spanningsgrenzen,
- Richtlijn 2014/30/UE betreffende de harmonisatie van de wetgevingen van de lidstaten inzake elektromagnetische compatibiliteit,
- Richtlijn 2011/65/UE betreffende beperking van het gebruik van bepaalde gevaarlijke stoffen in elektrische en elektronische apparatuur,
- Richtlijn 2006/66/CE betreffende batterijen en accu's, alsook afgedankte batterijen en accu's.

en de geharmoniseerde normen:

- EN 15194 : 2017
- EN 60335-1 : 2012 + A11 : 2014, EN 60335-2-29 : 2004 + A2 : 2010, EN 62233 : 2008
- EN 55014-1 : 2017, EN 55014-2 : 2015, EN 61000-3-2 : 2014, EN 61000-3-3 : 2013
- IEC 62321 : 2013
- EN 62133-2 : 2017

Onderhavige conformiteitsverklaring werd opgesteld uitsluitend onder de aansprakelijkheid van de fabrikant.

Marcq en Baroeul, 02 / 07 / 2019
Franck Collier namens MGTS Conception

ES

DECLARACIÓN UE DE CONFORMIDAD

Del fabricante:

MGTS SA
12 avenue des Morgines
CH-1213 Petit-Lancy, Suisse

representado por Franck Collier, Director de Calidad

MGTS CONCEPTION
359 Rue du Général de Gaulle
59700 Marcq en Baroeul, France

debidamente habilitado para compilar el expediente técnico y redactar esta declaración,

declara que la máquina nueva siguiente:

Nombre comercial: Wayscral Takeaway E100
Nombre genérico: Eléctricamente impulsan ciclos ayudados
Función: Los ciclos ; Modelo: Takeaway E100 Negro & Verde
Negro => Código MGTS: 28466 ; Código Norauto: 71590
Verde => Código MGTS: 28467 ; Código Norauto: 71591
Tipo: Adultos / 20"

cuyo número de serie es el siguiente:

es conforme con toda la legislación de armonización pertinente de la Unión:

- Directiva 2006/42/CE relativa a las máquinas,
- Directiva 2014/35/UE sobre la armonización de las legislaciones de los Estados miembros en materia de comercialización de material eléctrico destinado a utilizarse con determinados límites de tensión,
- Directiva 2014/30/UE sobre la armonización de las legislaciones de los Estados miembros en materia de compatibilidad electromagnética,
- Directiva 2011/65/UE sobre restricciones a la utilización de determinadas sustancias peligrosas en aparatos eléctricos y electrónicos,
- Directiva 2006/66/CE relativa a las pilas y acumuladores y a los residuos de pilas y acumuladores.

y con las normas armonizadas:

- EN 15194 : 2017
- EN 60335-1 : 2012 + A11 :2014, EN 60335-2-29 : 2004 + A2 : 2010, EN 62233 : 2008
- EN 55014-1 : 2017, EN 55014-2 : 2015, EN 61000-3-2 : 2014, EN 61000-3-3 : 2013
- IEC 62321 : 2013
- EN 62133-2 : 2017

La presente declaración de conformidad se expide bajo la exclusiva responsabilidad del fabricante.

Marcq en Baroeul, 02 / 07 / 2019
Franck Collier en nombre de MGTS Conception



PT

DECLARAÇÃO UE DE CONFORMIDADE

Do fabricante:

MGTS SA
12 avenue des Morgines
CH-1213 Petit-Lancy, Suisse

representado por Frank Collier, Diretor de Qualidade

MGTS CONCEPTION
359 Rue du Général de Gaulle
59700 Marcq en Baroeul, France

devidamente autorizado a compilar o processo técnico e elaborar esta declaração,

declara que a máquina nova a seguir:

Designação comercial: Wayscral Takeaway E100
Designação genérico: Eletricamente poder ajudou ciclos
Função: Ciclos ; Modelo: Takeaway E100 Negro & Verde
Negro => Código MGTS: 28466 ; Código Norauto: 71590
Verde => Código MGTS: 28467 ; Código Norauto: 71591
Tipo: Adulto / 20"

cujo número de série é o seguinte :

se encontra em conformidade com toda a legislação comunitária de harmonização aplicável:

- Diretiva 2006/42/CE relativa às máquinas,
- Diretiva 2014/35/UE relativa à harmonização da legislação dos Estados-Membros respeitante à disponibilização no mercado de material elétrico destinado a ser utilizado dentro de certos limites de tensão,
- Diretiva 2014/30/UE relativa à harmonização da legislação dos Estados-Membros respeitante à compatibilidade eletromagnética,
- Diretiva 2011/65/UE relativa à restrição do uso de determinadas substâncias perigosas em equipamentos eléctricos e electrónicos,
- Diretiva 2006/66/CE relativa a pilhas e acumuladores e respectivos resíduos.

e com as normas harmonizadas:

- EN 15194 : 2017
- EN 60335-1 : 2012 + A11 : 2014, EN 60335-2-29 : 2004 + A2 : 2010, EN 62233 : 2008
- EN 55014-1 : 2017, EN 55014-2 : 2015, EN 61000-3-2 : 2014, EN 61000-3-3 : 2013
- IEC 62321 : 2013
- EN 62133-2 : 2017

A presente declaração de conformidade é emitida sob a exclusiva responsabilidade do fabricante.

Marcq en Baroeul, 02 / 07 / 2019
Franck Collier em nome de MGTS Conception



IT

DICHIARAZIONE DI CONFORMITÀ UE

Del fabbricante:

MGTS SA
12 avenue des Morgines
CH-1213 Petit-Lancy, Suisse

rappresentato da Franck Collier, Direttore Qualità

MGTS CONCEPTION
359 Rue du Général de Gaulle
59700 Marcq en Baroeul, France

debitamente autorizzato a compilare il fascicolo tecnico e per elaborare questa dichiarazione,

dichiara che la nuova macchina in seguito:

Denominazione commerciale: Wayscral Takeaway E100
Denominazione generico: Elettricamente il potere assistè cidi
Funzione: Cicli ; Modello: Takeaway E100 Nero & Verde
Nero => Codice MGTS: 28466 ; Codice Norauto: 71590
Verde => Codice MGTS: 28467 ; Codice Norauto: 71591
Tipo: Adulto / 20"

il cui numero di serie è il seguente:

è conforme a tutte le normative di armonizzazione dell'Unione applicabili:

- Direttiva 2006/42/CE relativa alle macchine,
- Direttiva 2014/35/UE concernente l'armonizzazione delle legislazioni degli Stati membri relative alla messa a disposizione sul mercato del materiale elettrico destinato a essere adoperato entro taluni limiti di tensione,
- Direttiva 2014/30/UE concernente l'armonizzazione delle legislazioni degli Stati membri relative alla compatibilità elettromagnetica,
- Direttiva 2011/65/UE sulla restrizione dell'uso di determinate sostanze pericolose nelle apparecchiature elettriche ed elettroniche,
- Direttiva 2006/66/CE relativa a pile e accumulatori e ai rifiuti di pile e accumulatori.

e alle norme armonizzate:

- EN 15194 : 2017
- EN 60335-1 : 2012 + A11 : 2014, EN 60335-2-29 : 2004 + A2 : 2010, EN 62233 : 2008
- EN 55014-1 : 2017, EN 55014-2 : 2015, EN 61000-3-2 : 2014, EN 61000-3-3 : 2013
- IEC 62321 : 2013
- EN 62133-2 : 2017

La presente dichiarazione di conformità viene rilasciata sotto la responsabilità esclusiva del fabbricante.

Marcq en Baroeul, 02 / 07 / 2019
Franck Collier a nome di MGTS Conception



PO

DEKLARACJA ZGODNOŚCI UE

Rzecz producenta:

MGTS SA
12 avenue des Morgines
CH-1213 Petit-Lancy, Suisse

reprezentowany przez pana Franck Collier, Dyrektor jakości

MGTS CONCEPTION
359 Rue du Général de Gaulle
59700 Marcq en Baroeul, France

dyrektora ds. Jakości, upoważniony do sporządzania dokumentacji technicznej oraz do sporządzenia niniejszego oświadczenia,

oświadcza, że nowa maszyna w przyszłości:

Nazwa handlowa: Wayscral Takeaway E100
Nazwa rodzajowa: Cykle wspomaganie elektrycznie
Funkcja: Cykle ; Model: Takeaway E100 Czarny & Zielony
Czarny => Kod MGTS: 28466 ; Kod Norauto: 71590
Zielony => Kod MGTS: 28467 ; Kod Norauto: 71591
Typ: Dorosły / 20"

którego numer seryjny jest następujący:

spełnia wszystkie wymogi obowiązujących ujednoliconych przepisów Unii Europejskiej:

- Dyrektywa 2006/42/CE w sprawie maszyn,
- Dyrektywa 2014/35/UE w sprawie harmonizacji ustawodawstw państw członkowskich odnoszących się do udostępniania na rynku sprzętu elektrycznego przewidzianego do stosowania w określonych granicach napięcia,
- Dyrektywa 2014/30/UE w sprawie harmonizacji ustawodawstw państw członkowskich odnoszących się do kompatybilności elektromagnetycznej,
- Dyrektywa 2011/65/UE w sprawie ograniczenia stosowania niektórych niebezpiecznych substancji w sprzęcie elektrycznym i elektronicznym,
- Dyrektywa 2006/66/CE w sprawie baterii i akumulatorów oraz zużytych baterii i akumulatorów.

i norm ujednoliconych:

- EN 15194 : 2017
- EN 60335-1 : 2012 + A11 : 2014, EN 60335-2-29 : 2004 + A2 : 2010, EN 62233 : 2008
- EN 55014-1 : 2017, EN 55014-2 : 2015, EN 61000-3-2 : 2014, EN 61000-3-3 : 2013
- IEC 62321 : 2013
- EN 62133-2 : 2017

Niniejsza deklaracja zgodności została sporządzona na wyłączną odpowiedzialność producenta.

Marcq en Baroeul, 02 / 07 / 2019
Franck Collier w imieniu MGTS Conception

DOC-QUA-000-11-08-A ; Declaration N°«Declaration_N» : 99 ; Version N° : 1

FR

DECLARATION DE CONFORMITE UE

Le fabricant :

MGTS SA
12 avenue des Morgines
CH-1213 Petit-Lancy, Suisse

représenté par Franck Collier, Directeur Qualité

MGTS CONCEPTION
359 Rue du Général de Gaulle
59700 Marcq en Baroeul, France

dûment autorisé à constituer le dossier technique et à établir la présente déclaration,

déclare que la machine neuve désignée ci-après :

Nom commercial : Wayscral Takeaway E100
Dénomination générique : Cycle à assistance électrique
Fonction : Cycle ; Modèle: Takeaway E100 Noir & Vert
Noir => Code MGTS : 28466 ; Code Norauto : 71590
Vert => Code MGTS : 28467 ; Code Norauto : 71591
Type : Adulte / 20"

dont le numéro de série est le suivant :

est conforme à l'ensemble des législations d'harmonisation de l'Union applicable:

- la directive 2006/42/CE relative aux machines,
- la directive 2014/35/UE relative à l'harmonisation des législations des États membres concernant la mise à disposition sur le marché du matériel électrique destiné à être employé dans certaines limites de tension,
- la directive 2014/30/UE relative à l'harmonisation des législations des États membres concernant la compatibilité électromagnétique,
- la directive 2011/65/UE relative à la limitation de l'utilisation de certaines substances dangereuses dans les équipements électriques et électroniques,
- la directive 2006/66/CE relative aux piles et accumulateurs ainsi qu'aux déchets de piles et d'accumulateurs.

et aux normes harmonisées:

- EN 15194 : 2017
- EN 60335-1 : 2012 + A11 :2014, EN 60335-2-29 : 2004 + A2 : 2010, EN 62233 : 2008
- EN 55014-1 : 2017, EN 55014-2 : 2015, EN 61000-3-2 : 2014, EN 61000-3-3 : 2013
- IEC 62321 : 2013
- EN 62133-2 : 2017

La présente déclaration de conformité est établie sous la seule responsabilité du fabricant.

Marcq en Baroeul, 02 / 07 / 2019
Franck Collier au nom de MGTS Conception



Wayscral – MGTS
MGTS SA
12, avenue des Morgines
CH- 1213 Petit-Lancy
www.wayscral.com

"Für Deutschland
Importiert von: ATU Auto-Telle-Unger
Handels GmbH & Co.KG,Dr.-Kilian-Str.11,
D-92637 Weiden i.d.Opf"